



工程指示 / 要求簡箋 ENGINEER INSTRUCTIONS(E.I.)

工程指示編號:	EI- 9479	修改版本:	-
	HK- 0124		
工程編號:	J 861	工程名稱:	己連拿利
收件人:	生統	發件人:	細佬
工程項目:	幕牆(地盤用)室內鋁板(15F-30F)	日期:	20/03/2026

<input type="checkbox"/> 原合約工程包	<input type="checkbox"/> 原合約工程加 / 減賬 QT-	<input type="checkbox"/> 新工程報價 QT-
---------------------------------	--	------------------------------------

信件批核號碼/圖紙參考編號:	批核模具圖紙編號:
客戶指示附件:	管理內部批簽署:

<input type="checkbox"/> 初步鋁料 B.M.	<input type="checkbox"/> 加工拆圖, 然後生產	<input type="checkbox"/> 尺寸表
<input type="checkbox"/> 正式鋁料 B.M.	<input type="checkbox"/> 技術上資料/指示	<input type="checkbox"/> 報價
<input type="checkbox"/> 配件 B.M.	<input type="checkbox"/> 樣辦或貨品說明書	<input type="checkbox"/> 分判合約
<input type="checkbox"/> 其他:		

內容: 請按附頁生產 備注: J861-幕牆(地盤用)室內鋁板(15F-30F)+補充(2F-12F)轉角室內鋁板 (2026.03.19志) .zip
完成上列要求日期: 31/03/2026

國內

<input type="checkbox"/> 生產技術總監	<input type="checkbox"/> 連附件	<input checked="" type="checkbox"/> 技術部	<input checked="" type="checkbox"/> 連附件	<input type="checkbox"/> 生產部	<input type="checkbox"/> 連附件
<input type="checkbox"/> 採購部	<input type="checkbox"/> 連附件	<input checked="" type="checkbox"/> 生產統籌部	<input checked="" type="checkbox"/> 連附件	<input type="checkbox"/> 報關組	<input type="checkbox"/> 連附件
<input type="checkbox"/> 質檢部	<input type="checkbox"/> 連附件	<input type="checkbox"/> 會計部	<input type="checkbox"/> 連附件	<input type="checkbox"/> 機械設計部	<input type="checkbox"/> 連附件
<input type="checkbox"/> 香港辦	<input type="checkbox"/> 連附件	<input type="checkbox"/> 其他:			

香港

<input type="checkbox"/> 行政部	<input type="checkbox"/> 連附件	<input type="checkbox"/> 會計部	<input type="checkbox"/> 連附件	<input type="checkbox"/> 統籌部	<input type="checkbox"/> 連附件	<input type="checkbox"/> 工程部	<input type="checkbox"/> 連附件
<input type="checkbox"/> 採購部	<input type="checkbox"/> 連附件	<input type="checkbox"/> QS部	<input type="checkbox"/> 連附件	<input type="checkbox"/> 地盤管理	<input type="checkbox"/> 連附件	<input type="checkbox"/> 維修部	<input type="checkbox"/> 連附件

*發件人簽署:	*組別成員批核簽署:
傳遞編號:	項目經理簽署: 

圖則登記表
DRAWING REGISTER

圖則登記表 DRAWING REGISTER		接收日期 Receiving Date (適用於客戶圖則)								
工程名稱 Project Title: 己連拿利		年								
地盤用室內鋁板 (幕牆15F-30F)			月							
工程編號 Project No: J-861				日						
分發予 Distributed To										
		年	26							
			月	03						
				日	19					
圖則編號 Drg. No.	圖則名稱 Drawing Title		修訂編號 Revision No.							
API-Q301	鋁板拆圖	1	-							
API-Q302	鋁板拆圖	2	-							
API-Q303	鋁板拆圖	3	-							
API-Q304	鋁板拆圖	4	-							
API-Q311	鋁板拆圖	5	-							
API-Q312	鋁板拆圖	6	-							
API-Q313	鋁板拆圖	7	-							
API-Q314	鋁板拆圖	8	-							
API-Q801	鋁板拆圖	9	-							
API-Q802	鋁板拆圖	10	-							
API-Q803	鋁板拆圖	11	-							
API-Q901	鋁板拆圖	12	-							
API-Q902	鋁板拆圖	13	-							
API-H301	鋁板拆圖	14	-							
API-H301(1)	鋁板拆圖(數據表)	15	-							
API-H304	鋁板拆圖	16	-							
API-H401	鋁板拆圖	17	-							
API-H401(1)	鋁板拆圖(數據表)	18	-							
API-H404	鋁板拆圖	19	-							
API-H801	鋁板拆圖	20	-							
API-H801R	鋁板拆圖	21	-							
API-H803	鋁板拆圖	22	-							
API-H804	鋁板拆圖	23	-							
API-H901	鋁板拆圖	24	-							
API-H901(1)	鋁板拆圖(數據表)	25	-							
J861-SD-CW-3003	鋁件位置圖	26	-							
J861-SD-CW-3004	鋁件位置圖	27	-							
J861-SD-CW-3006(1)	鋁件位置圖	28	-							
J861-SD-CW-3006(2)	鋁件位置圖	29	-							
J861-SD-CW-3007(1)	鋁件位置圖	30	-							

		工程號:	J-861	計算:	周廣志	日期:	2026.03.16	送呈:	細佬						
		地盤名稱:	己連拿利	核對:	謝永林	日期:	2026.03.18	副本:							
		項目類別:	幕牆室內鋁板(15F-30F)	批准:		日期:		A/C Code:							
		修改版次:	-	總V. F.:	84.25		總重量:	471.42							
序號	修改內容	鋁板圖號	鋁板名稱	顏色	實用	後備	總數	總重量	單件展開面積m ²	總展開面積m ²	單件V. F. m ²	總V. F. m ²	位置圖	樓層	類型
1		API-Q301	2mm厚鋁板	UCT206165XLA-3(TM05)	9	0	9	6.548	0.134	1.208	0.134	1.208	CW-3003	15F-23F	
			2mm厚鋁板	UCT206165XLA-3(TM05)	9	0	9	6.548	0.134	1.208	0.134	1.208	CW-3004	15F-23F	
2		API-Q302	2mm厚鋁板	UCT206165XLA-3(TM05)	9	0	9	7.065	0.145	1.303	0.145	1.303	CW-3003	15F-23F	
			2mm厚鋁板	UCT206165XLA-3(TM05)	9	0	9	7.065	0.145	1.303	0.145	1.303	CW-3004	15F-23F	
3		API-Q303	2mm厚鋁板	UCT206165XLA-3(TM05)	18	0	18	15.049	0.154	2.777	0.154	2.777	CW-3003	15F-23F	
			2mm厚鋁板	UCT206165XLA-3(TM05)	18	0	18	15.049	0.154	2.777	0.154	2.777	CW-3004	15F-23F	
4		API-Q304	2mm厚鋁板	UCT206165XLA-3(TM05)	9	0	9	7.117	0.146	1.313	0.146	1.313	CW-3003	15F-23F	
			2mm厚鋁板	UCT206165XLA-3(TM05)	9	0	9	7.117	0.146	1.313	0.146	1.313	CW-3004	15F-23F	
5		API-Q311	2mm厚鋁板	UCT206165XLA-3(TM05)	6	0	6	4.736	0.146	0.874	0.146	0.874	CW-3003	25F-30F	
			2mm厚鋁板	UCT206165XLA-3(TM05)	6	0	6	4.736	0.146	0.874	0.146	0.874	CW-3004	25F-30F	
6		API-Q312	2mm厚鋁板	UCT206165XLA-3(TM05)	12	0	12	10.220	0.157	1.886	0.157	1.886	CW-3003	25F-30F	
			2mm厚鋁板	UCT206165XLA-3(TM05)	6	0	6	5.110	0.157	0.943	0.157	0.943	CW-3004	25F-30F	
7		API-Q313	2mm厚鋁板	UCT206165XLA-3(TM05)	6	0	6	5.442	0.167	1.004	0.167	1.004	CW-3003	25F-30F	
			2mm厚鋁板	UCT206165XLA-3(TM05)	12	0	12	10.885	0.167	2.008	0.167	2.008	CW-3004	25F-30F	
8		API-Q314	2mm厚鋁板	UCT206165XLA-3(TM05)	6	0	6	5.171	0.159	0.954	0.159	0.954	CW-3003	25F-30F	
			2mm厚鋁板	UCT206165XLA-3(TM05)	6	0	6	5.171	0.159	0.954	0.159	0.954	CW-3004	25F-30F	
9		API-Q801	2mm厚鋁板	UCT206165XLA-3(TM05)	18	0	18	15.623	0.160	2.883	0.160	2.883	CW-3008	15F-23F	
10		API-Q802	2mm厚鋁板	UCT206165XLA-3(TM05)	36	0	36	26.192	0.134	4.832	0.134	4.832	CW-3008	15F-23F	
11		API-Q803	2mm厚鋁板	UCT206165XLA-3(TM05)	18	0	18	15.049	0.154	2.777	0.154	2.777	CW-3008	15F-23F	
12		API-Q901	3mm厚鋁板	UCT206165XLA-3(TM05)	12	0	12	43.788	0.673	8.079	0.673	8.079	CW-3009	25F-30F	
			2mm厚鋁板	鍍化/瀝青油	12	0	12	14.790	0.227	2.729	0.000	0.000			
13		API-Q902	2mm厚鋁板	UCT206165XLA-3(TM05)	12	0	12	10.885	0.167	2.008	0.167	2.008	CW-3009	25F-30F	
14		API-H301	2mm厚鋁板	UCT206165XLA-3(TM05)	9	0	9	12.042	0.247	2.222	0.247	2.222	CW-3003	15F-23F	
15		API-H302	2mm厚鋁板	UCT206165XLA-3(TM05)	9	0	9	10.386	0.213	1.916	0.213	1.916	CW-3003	15F-23F	
16		API-H303	2mm厚鋁板	UCT206165XLA-3(TM05)	9	0	9	6.364	0.130	1.174	0.130	1.174	CW-3003	15F-23F	
17		API-H304	2mm厚鋁板	UCT206165XLA-3(TM05)	15	0	15	11.799	0.145	2.177	0.145	2.177	CW-3003	15F-30F	
			2mm厚鋁板	鍍化/瀝青油	15	0	15	4.667	0.057	0.861	0.057	0.861		15F-30F	
18		API-H311	2mm厚鋁板	UCT206165XLA-3(TM05)	6	0	6	9.298	0.286	1.715	0.286	1.715	CW-3003	25F-30F	

		工程號:	J-861	計算:	周廣志	日期:	2026.03.16	送呈:	細佬						
		地盤名稱:	己連拿利	核對:	謝永林	日期:	2026.03.18	副本:							
		項目類別:	幕牆室內鋁板(15F-30F)	批准:		日期:		A/C Code:							
		修改版次:	-	總V.F.:	84.25	總重量:	471.42								
序號	修改內容	鋁板圖號	鋁板名稱	顏色	實用	後備	總數	總重量	單件展開面積m ²	總展開面積m ²	單件V.F.m ²	總V.F.m ²	位置圖	樓層	類型
19		API-H312	2mm厚鋁板	UCT206165XLA-3(TMO5)	6	0	6	4.416	0.136	0.815	0.136	0.815	CW-3003	25F-30F	
20		API-H313	2mm厚鋁板	UCT206165XLA-3(TMO5)	6	0	6	7.168	0.220	1.323	0.220	1.323	CW-3003	25F-30F	
21		API-H314	2mm厚鋁板	UCT206165XLA-3(TMO5)	6	0	6	3.218	0.099	0.594	0.099	0.594	CW-3003	25F-30F	
22		API-H315	2mm厚鋁板	UCT206165XLA-3(TMO5)	6	0	6	7.949	0.244	1.467	0.244	1.467	CW-3003	25F-30F	
23		API-H401	2mm厚鋁板	UCT206165XLA-3(TMO5)	15	0	15	19.282	0.237	3.557	0.237	3.557	CW-3004	15F-30F	
24		API-H402	2mm厚鋁板	UCT206165XLA-3(TMO5)	9	0	9	7.784	0.160	1.436	0.160	1.436	CW-3004	15F-23F	
25		API-H403	2mm厚鋁板	UCT206165XLA-3(TMO5)	9	0	9	8.966	0.184	1.654	0.184	1.654	CW-3004	15F-23F	
26		API-H404	2mm厚鋁板	UCT206165XLA-3(TMO5)	15	0	15	11.799	0.145	2.177	0.145	2.177	CW-3004	15F-30F	
			2mm厚鋁板	鍍化/瀝青油	15	0	15	4.667	0.057	0.861	0.057	0.861		15F-30F	
27		API-H412	2mm厚鋁板	UCT206165XLA-3(TMO5)	6	0	6	2.476	0.076	0.457	0.076	0.457	CW-3004	25F-30F	
28		API-H413	2mm厚鋁板	UCT206165XLA-3(TMO5)	6	0	6	9.022	0.277	1.665	0.277	1.665	CW-3004	25F-30F	
29		API-H801	2mm厚鋁板	UCT206165XLA-3(TMO5)	9	0	9	4.050	0.083	0.747	0.083	0.747	CW-3008	15F-23F	
30		API-H802	2mm厚鋁板	UCT206165XLA-3(TMO5)	9	0	9	13.159	0.270	2.428	0.270	2.428	CW-3008	15F-23F	
31		API-H801R	2mm厚鋁板	UCT206165XLA-3(TMO5)	9	0	9	4.050	0.083	0.747	0.083	0.747	CW-3008	15F-23F	
32		API-H802R	2mm厚鋁板	UCT206165XLA-3(TMO5)	9	0	9	13.159	0.270	2.428	0.270	2.428	CW-3008	15F-23F	
33		API-H803	2mm厚鋁板	UCT206165XLA-3(TMO5)	18	0	18	19.660	0.202	3.627	0.202	3.627	CW-3008	15F-23F	
34		API-H804	2mm厚鋁板	UCT206165XLA-3(TMO5)	2	0	2	0.088	0.008	0.016	0.008	0.016	CW-3006	2F	
			2mm厚鋁板	UCT206165XLA-3(TMO5)	18	0	18	0.794	0.008	0.146	0.008	0.146	CW-3007	3F-12F	
			2mm厚鋁板	UCT206165XLA-3(TMO5)	18	0	18	0.794	0.008	0.146	0.008	0.146	CW-3008	15F-23F	
35		API-H901	2mm厚鋁板	UCT206165XLA-3(TMO5)	1	0	1	1.265	0.233	0.233	0.233	0.233	CW-3009	25F	FD門
36		API-H902	2mm厚鋁板	UCT206165XLA-3(TMO5)	1	0	1	1.202	0.222	0.222	0.222	0.222	CW-3009	25F	
37		API-H903	2mm厚鋁板	UCT206165XLA-3(TMO5)	1	0	1	0.578	0.107	0.107	0.107	0.107	CW-3009	25F	FD門
38		API-H904	2mm厚鋁板	UCT206165XLA-3(TMO5)	1	0	1	1.214	0.224	0.224	0.224	0.224	CW-3009	25F	
39		API-H905	2mm厚鋁板	UCT206165XLA-3(TMO5)	5	0	5	6.321	0.233	1.166	0.233	1.166	CW-3009	26F-30F	
40		API-H906	2mm厚鋁板	UCT206165XLA-3(TMO5)	5	0	5	5.738	0.212	1.059	0.212	1.059	CW-3009	26F-30F	
41		API-H907	2mm厚鋁板	UCT206165XLA-3(TMO5)	5	0	5	1.834	0.068	0.338	0.068	0.338	CW-3009	26F-30F	
42		API-H908	2mm厚鋁板	UCT206165XLA-3(TMO5)	5	0	5	6.861	0.253	1.266	0.253	1.266	CW-3009	26F-30F	
43					統計:		536	471.424		86.979		84.250			



美特鋁質 有限公司
MIDI Aluminium Fabricator

工程號 J-861 地盤 己連拿利

物料編號	數量	樓層數	件/層	使用位置	樓層
API-Q301	9	9	1	CW-3003	15F-23F
	9	9	1	CW-3004	15F-23F
合計:	18				

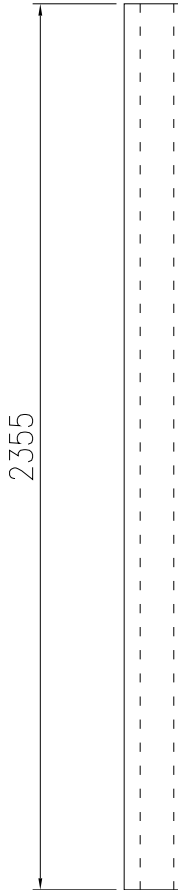

地盤用

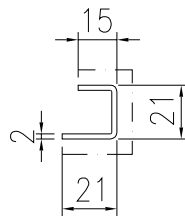

V. F.

安裝示意圖

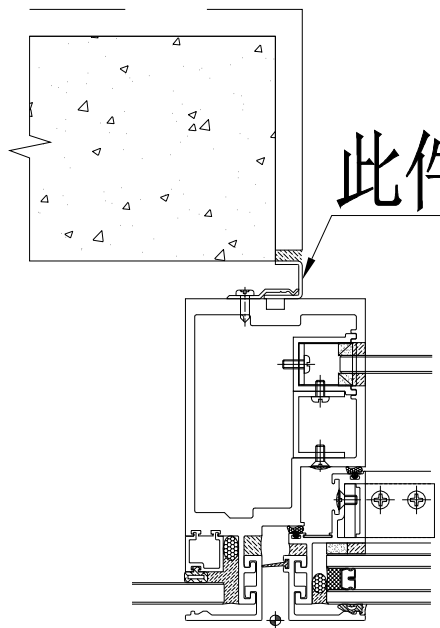

1 TYPICAL MULLION DETAIL
5009 CURTAIN WALL

名稱	鋁板拆圖	制圖	周廣志	2026-02-04	修改			
材料	2mm鋁板	復核	謝永林	2026-03-12	日期			
顏色	UCT206165XLA-3(TM05)	批准			圖號	API-Q301		

物料編號	數量	樓層數	件/層	使用位置	樓層
API-Q302	9	9	1	CW-3003	15F-23F
	9	9	1	CW-3004	15F-23F
合計:	18				

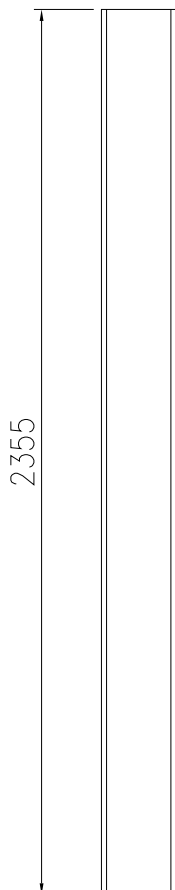

地盤用

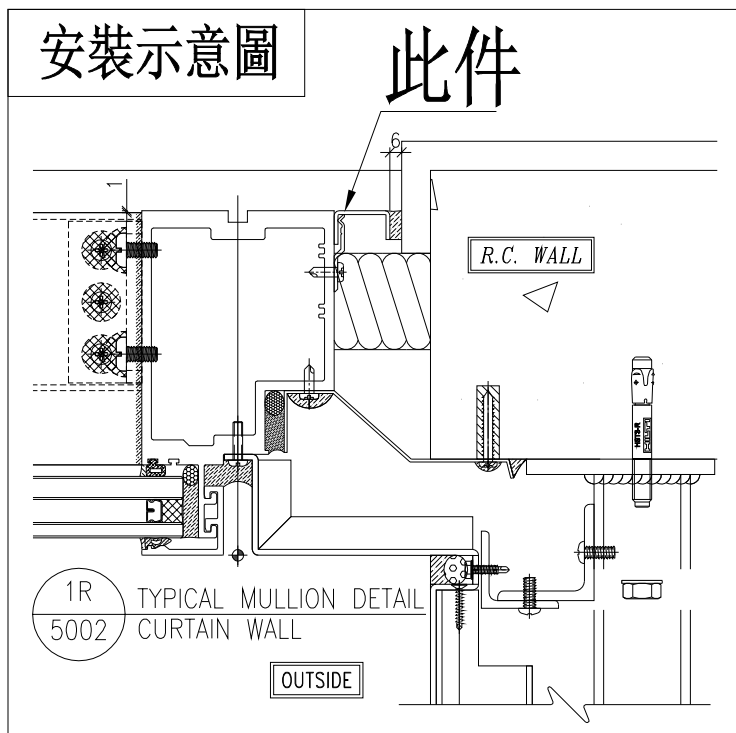
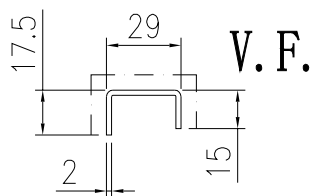

名稱	鋁板拆圖	制圖	周廣志	2026-02-04	修改		
材料	2mm鋁板	復核	謝永林	2026-03-12	日期		
顏色	UCT206165XLA-3 (TM05)	批准			圖號	API-Q302	



美特鋁質 有限公司
MIDI Aluminium Fabricator

工程號 J-861 地盤 己連拿利

物料編號	數量	樓層數	件/層	使用位置	樓層
API-Q303	18	9	2	CW-3003	15F-23F
	18	9	2	CW-3004	15F-23F
合計:	36				

地盤用

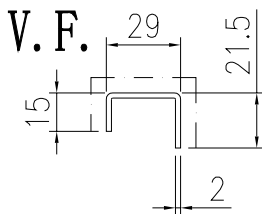
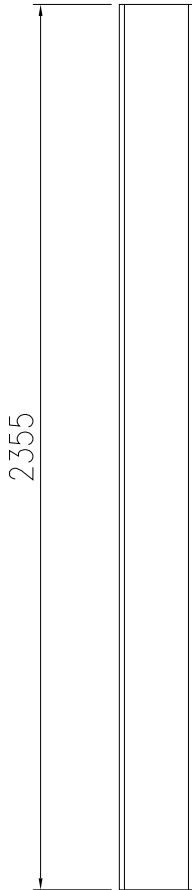

安裝示意圖

此件

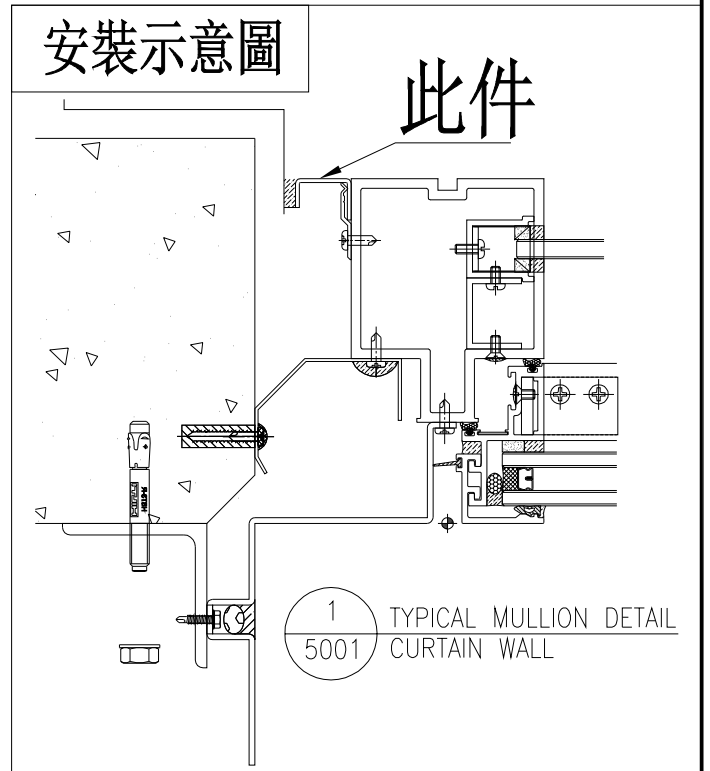

名稱	鋁板拆圖	制圖	周廣志	2026-02-04	修改			
材料	2mm鋁板	復核	謝永林	2026-03-12	日期			
顏色	UCT206165XLA-3(TM05)	批准			圖號	API-Q303		



美特鋁質 有限公司
MIDI Aluminium Fabricator

工程號 J-861 地盤 己連拿利

物料編號	數量	樓層數	件/層	使用位置	樓層
API-Q304	9	9	1	CW-3003	15F-23F
	9	9	1	CW-3004	15F-23F
合計:	18				

地盤用

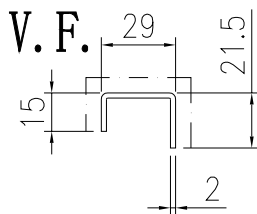
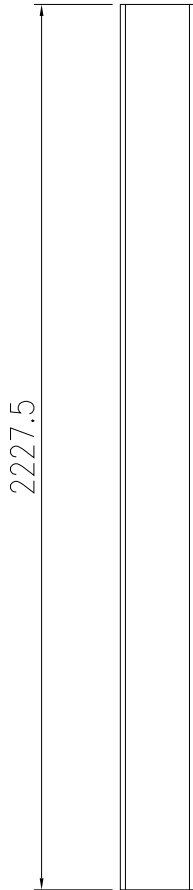

安裝示意圖

此件

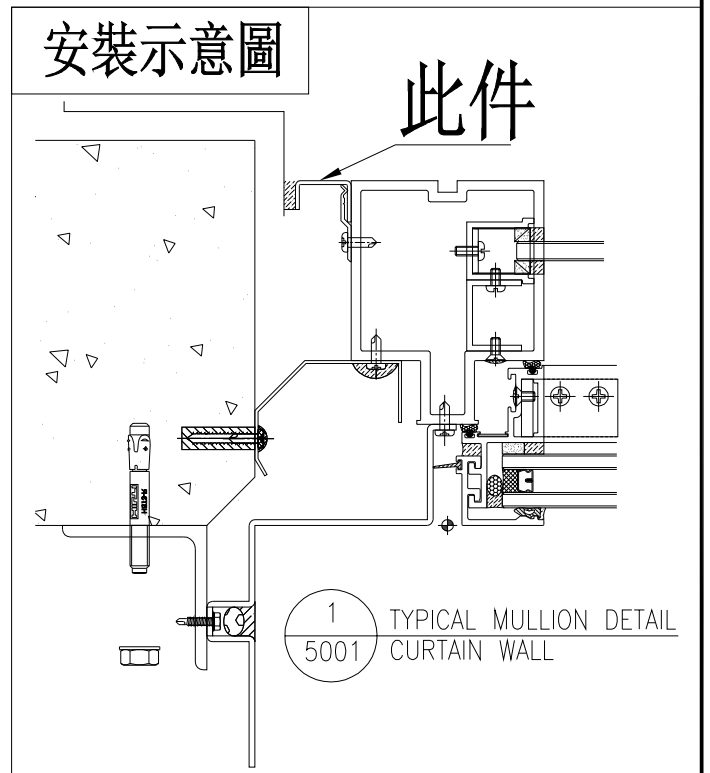

名稱	鋁板拆圖	制圖	周廣志	2026-02-04	修改			
材料	2mm鋁板	復核	謝永林	2026-03-12	日期			
顏色	UCT206165XLA-3(TM05)	批准			圖號	API-Q304		



美特鋁質 有限公司
MIDI Aluminium Fabricator

工程號 J-861 地盤 己連拿利

物料編號	數量	樓層數	件/層	使用位置	樓層
API-Q311	6	6	1	CW-3003	25F-30F
	6	6	1	CW-3004	25F-30F
合計:	12				

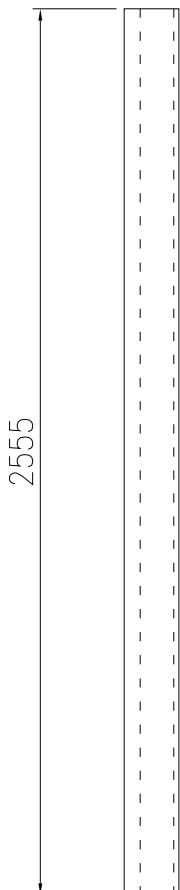

地盤用

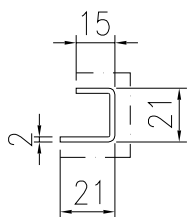

V. F.

安裝示意圖

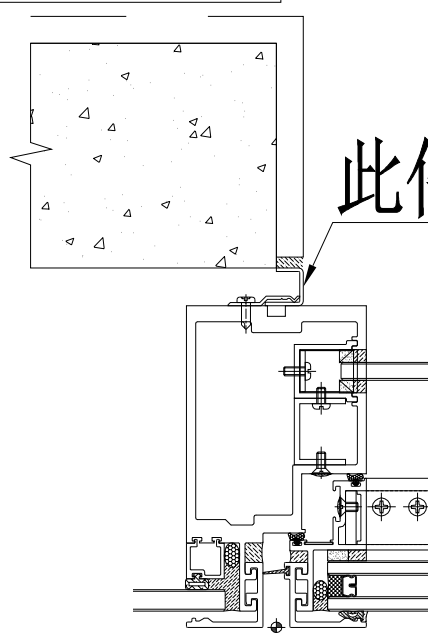

1 TYPICAL MULLION DETAIL
5009 CURTAIN WALL

名稱	鋁板拆圖	制圖	周廣志	2026-02-04	修改			
材料	2mm鋁板	復核	謝永林	2026-03-12	日期			
顏色	UCT206165XLA-3(TM05)	批准			圖號	API-Q311		

物料編號	數量	樓層數	件/層	使用位置	樓層
API-Q312	12	6	2	CW-3003	25F-30F
	6	6	1	CW-3004	25F-30F
合計:	18				

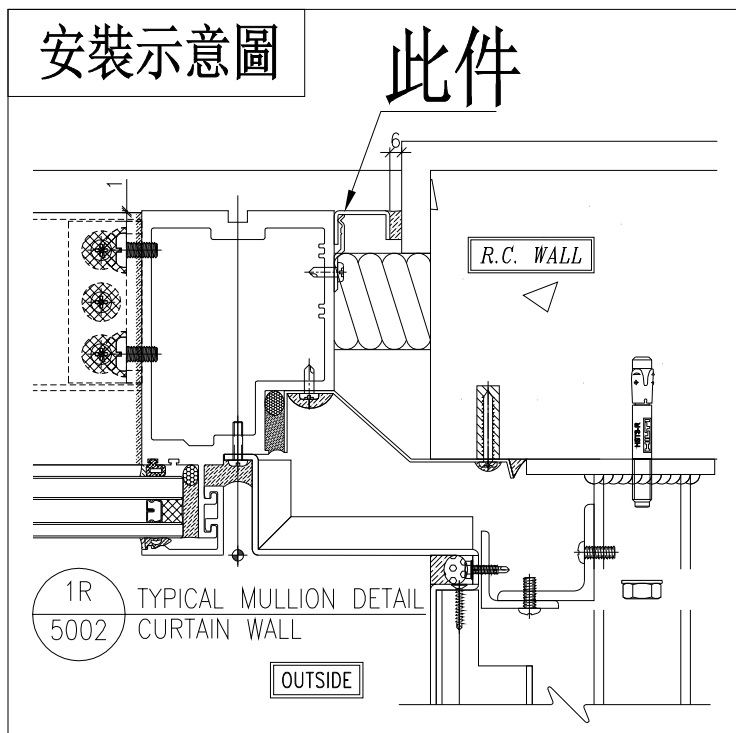
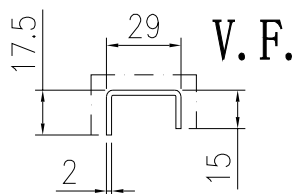
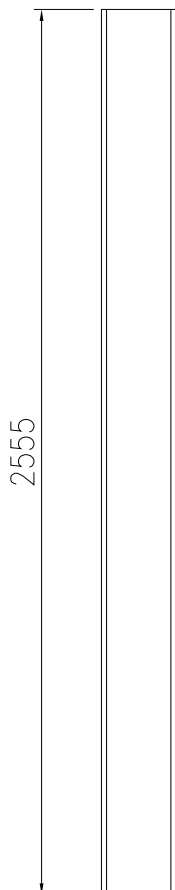

名稱	鋁板拆圖	制圖	周廣志	2026-02-04	修改		
材料	2mm鋁板	復核	謝永林	2026-03-12	日期		
顏色	UCT206165XLA-3 (TM05)	批准			圖號	API-Q312	



美特鋁質 有限公司
MIDI Aluminium Fabricator

工程號 J-861 地盤 己連拿利

物料編號	數量	樓層數	件/層	使用位置	樓層
API-Q313	6	6	1	CW-3003	25F-30F
	12	6	2	CW-3004	25F-30F
合計:	18				

地盤用

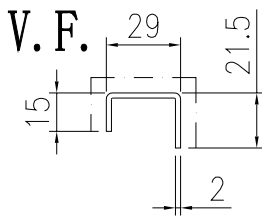
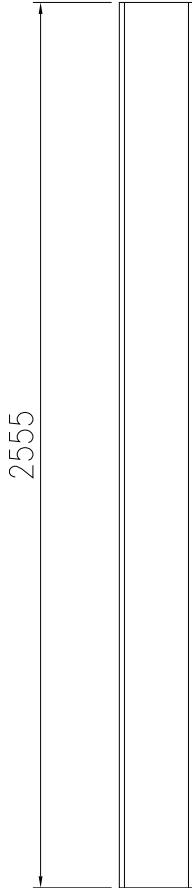

安裝示意圖

此件

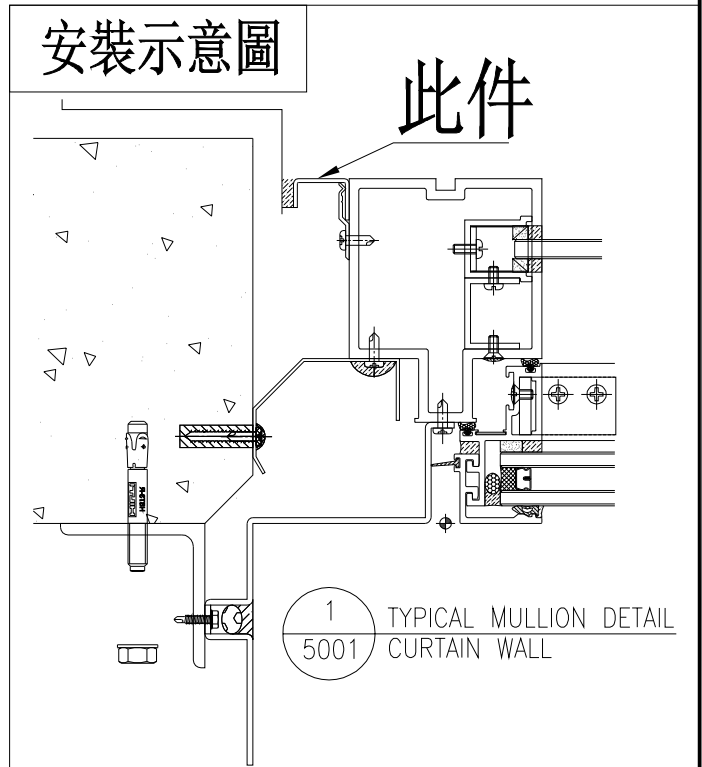

名稱	鋁板拆圖	制圖	周廣志	2026-02-04	修改			
材料	2mm鋁板	復核	謝永林	2026-03-12	日期			
顏色	UCT206165XLA-3(TM05)	批准			圖號	API-Q313		



美特鋁質 有限公司
MIDI Aluminium Fabricator

工程號 J-861 地盤 己連拿利

物料編號	數量	樓層數	件/層	使用位置	樓層
API-Q314	6	6	1	CW-3003	25F-30F
	6	6	1	CW-3004	25F-30F
合計:	12				

地盤用

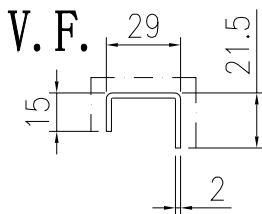
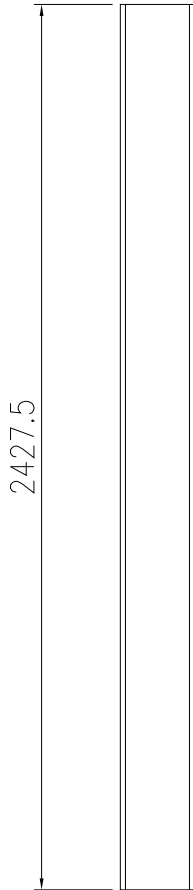

安裝示意圖

此件

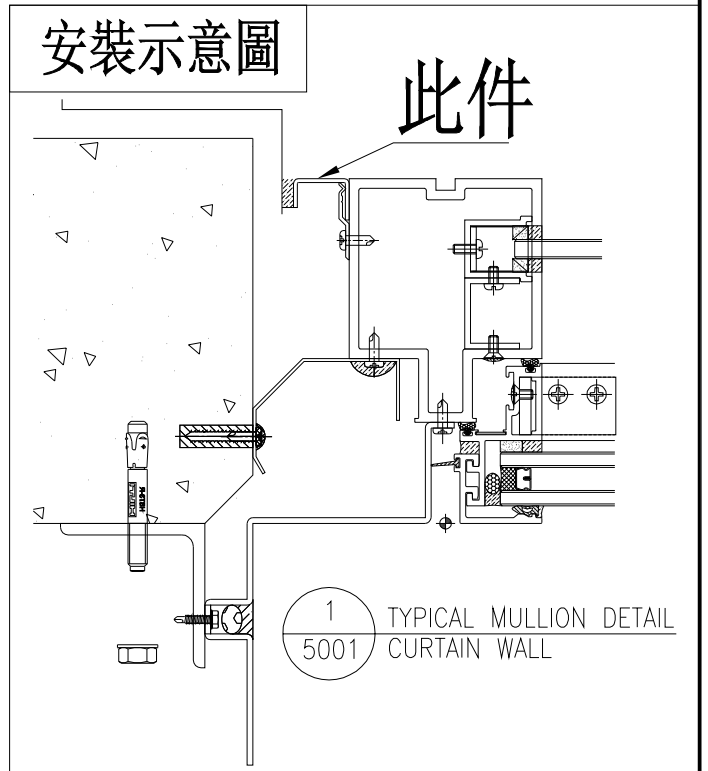

名稱	鋁板拆圖	制圖	周廣志	2026-02-04	修改			
材料	2mm鋁板	復核	謝永林	2026-03-12	日期			
顏色	UCT206165XLA-3(TM05)	批准			圖號	API-Q314		



美特鋁質 有限公司
MIDI Aluminium Fabricator

物料編號	數量	樓層數	件/層	使用位置	樓層
API-Q801	18	9	2	CW-3008	15F-23F
合計:	18				

工程號 J-861 地盤 己連拿利

地盤用

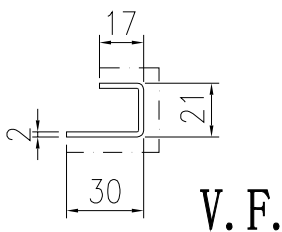
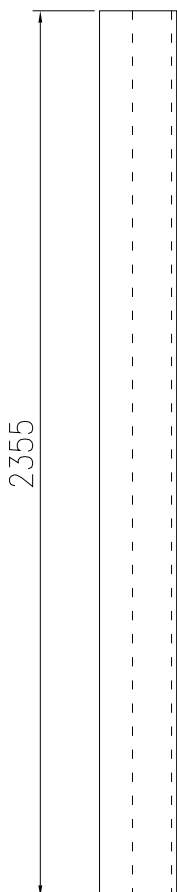

安裝示意圖

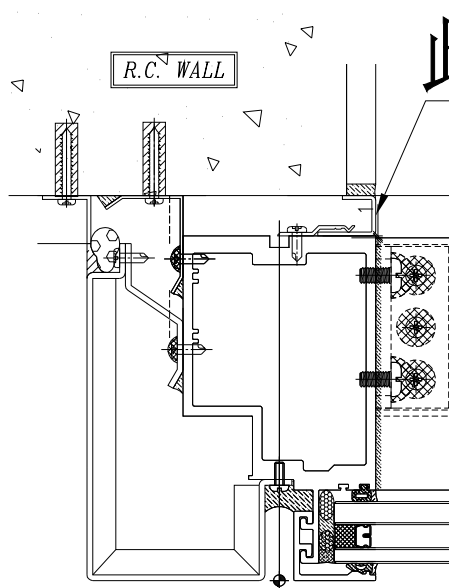

3 TYPICAL MULLION DETAIL
5008 CURTAIN WALL

名稱	鋁板拆圖	制圖	周廣志	2026-02-04	修改			
材料	2mm鋁板	復核	謝永林	2026-03-12	日期			
顏色	UCT206165XLA-3(TM05)	批准			圖號	API-Q801		



美特鋁質 有限公司
MIDI Aluminium Fabricator

物料編號	數量	樓層數	件/層	使用位置	樓層
API-Q802	36	9	4	CW-3008	15F-23F
合計:	36				

工程號 J-861 地盤 己連拿利

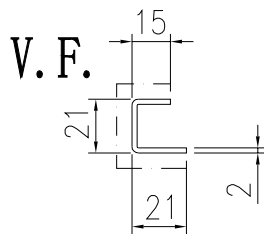
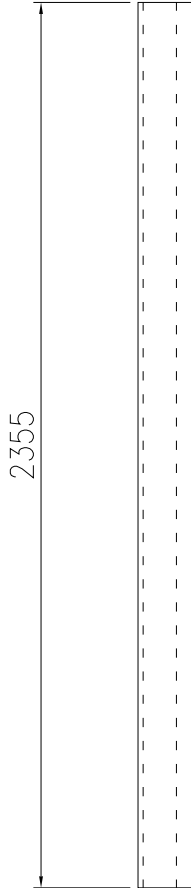

安裝示意圖

此件

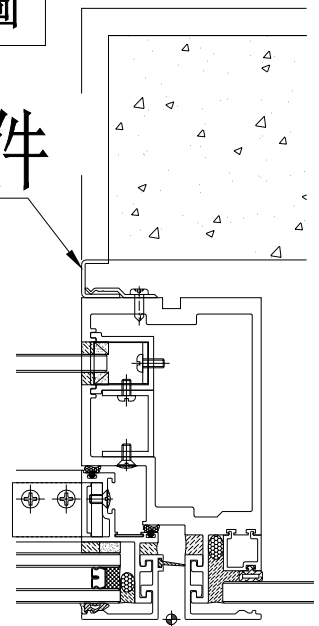

1 TYPICAL MULLION DETAIL CURTAIN WALL
5014

名稱	鋁板拆圖	制圖	周廣志	2026-02-04	修改		
材料	2mm鋁板	復核	謝永林	2026-03-12	日期		
顏色	UCT206165XLA-3 (TM05)	批准			圖號	API-Q802	



美特鋁質有限公司
MIDI Aluminium Fabricator

物料編號	數量	樓層數	件/層	使用位置	樓層
API-Q803	18	9	2	CW-3008	15F-23F
合計:	18				

工程號 J-861 地盤 己連拿利

地盤用

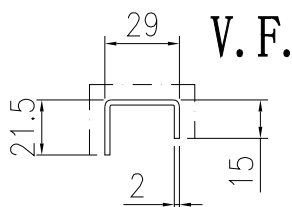
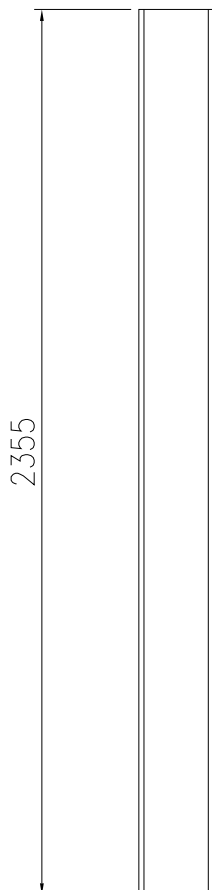

安裝示意圖

此件

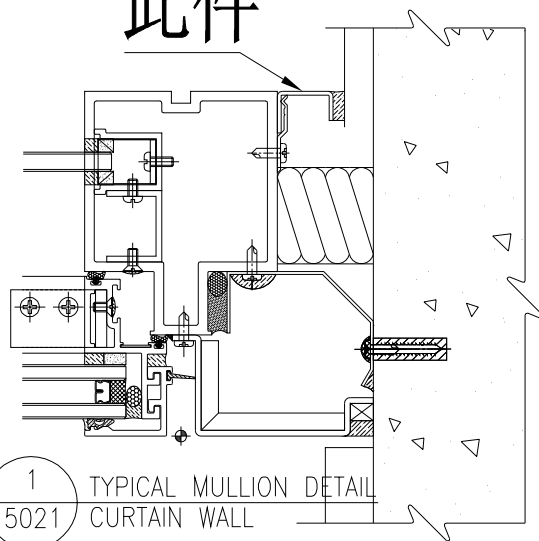

1 TYPICAL MULLION DETAIL
5021 CURTAIN WALL

名稱	鋁板拆圖	制圖	周廣志	2026-02-04	修改		
材料	2mm鋁板	復核	謝永林	2026-03-12	日期		
顏色	UCT206165XLA-3 (TM05)	批准			圖號	API-Q803	



美特鋁質 有限公司
MIDI Aluminium Fabricator

物料編號	數量	樓層數	件/層	使用位置	樓層
API-Q901	12	6	2	CW-3009	25F-30F
工程號	J-861	地盤	己連拿利	合計:	12

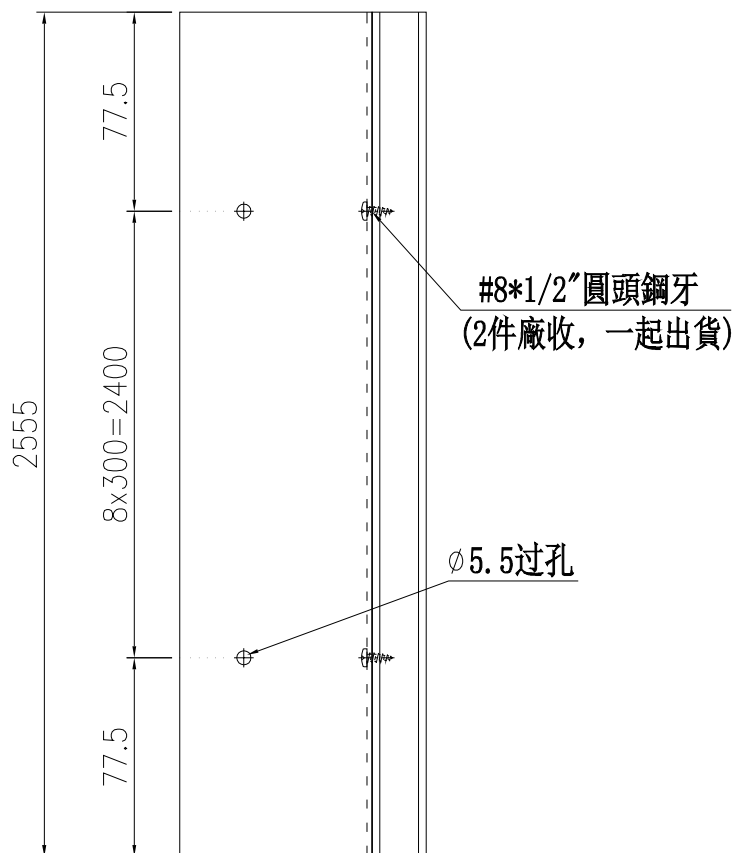

地盤用

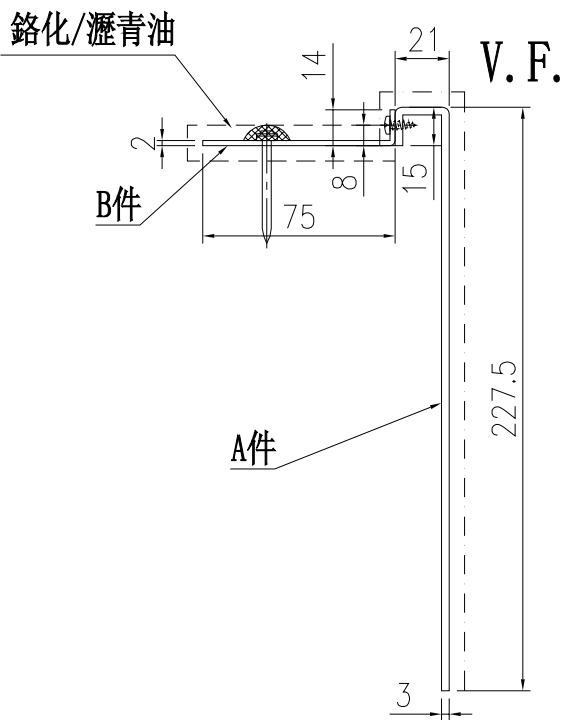

安裝示意圖

B件

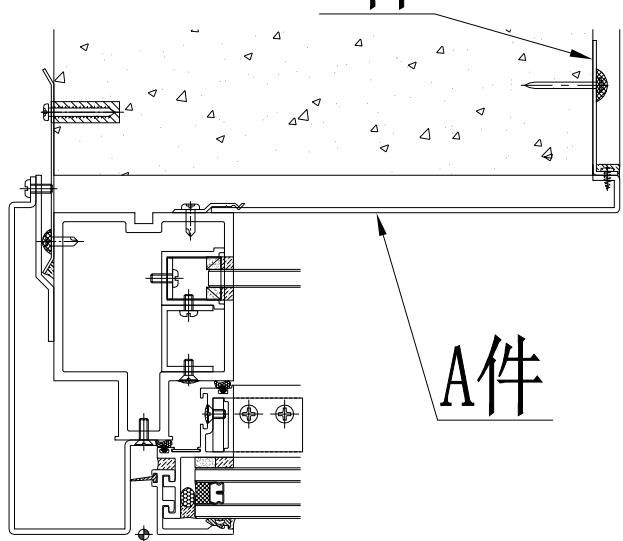

3 TYPICAL MULLION DETAIL
5010 CURTAIN WALL

名稱	鋁板拆圖	制圖	周廣志	2026-02-04	修改			
材料	3mm鋁板/2mm鋁板	復核	謝永林	2026-03-12	日期			
顏色	UCT206165XLA-3(TM05)/瀝青油	批准			圖號	API-Q901		



美特鋁質 有限公司
MIDI Aluminium Fabricator

物料編號	數量	樓層數	件/層	使用位置	樓層
API-Q902	12	6	2	CW-3009	25F-30F
合計:	12				

工程號 J-861 地盤 己連拿利

地盤用

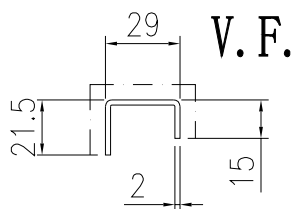
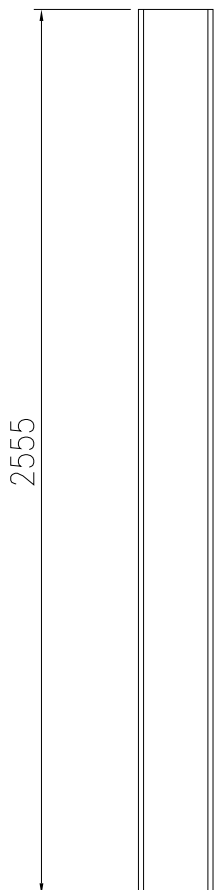

安裝示意圖

此件

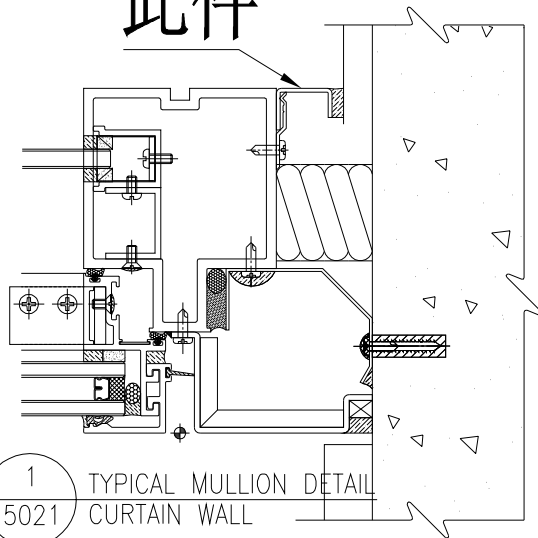

名稱	鋁板拆圖	制圖	周廣志	2026-02-04	修改		
材料	2mm鋁板	復核	謝永林	2026-03-12	日期		
顏色	UCT206165XLA-3 (TM05)	批准			圖號	API-Q902	



美特鋁質 有限公司
MIDI Aluminium Fabricator Ltd.

注明:數據請查看后頁

工程號

J-861

地盤

己連拿利

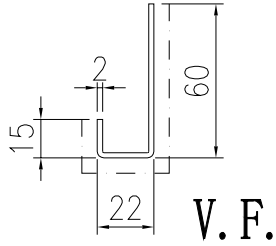

地盤用

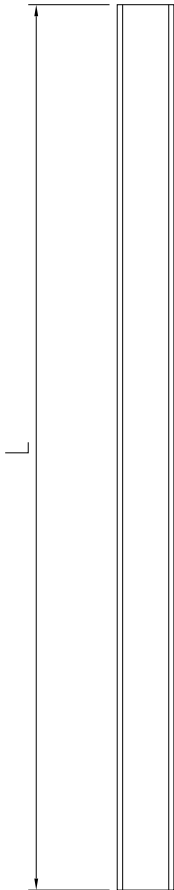

安裝示意圖

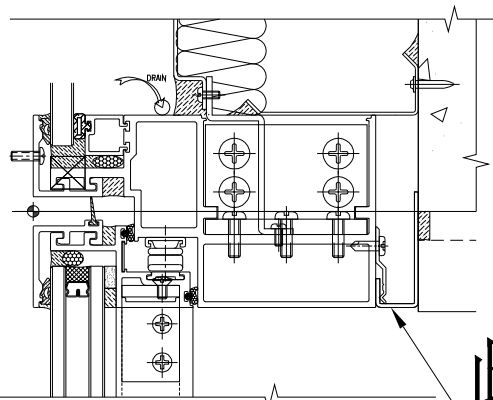

2 TYPICAL TRANSOM DETAIL
6001 CURTAIN WALL

此件

名稱	鋁板拆圖	制圖	周廣志	2026-02-04	修改		
材料	2mm鋁板	復核	謝永林	2026-03-12	日期		
顏色	UCT206165XLA-3 (TM05)	批准			圖號	API-H301	



美特鋁質 有限公司
MIDI Aluminium Fabricator Ltd.

注明:圖紙請查看前頁

工程號 J-861 地盤 己連拿利

物料編號	L	數量	樓層數	件/層	分格1	分格2	總分格	使用位置	樓層
API-H301	2545	9	9	1	650	1825	2475	CW-3003	15F-23F
API-H302	2195	9	9	1	650	1512.5	2162.5		15F-23F
API-H303	1345	9	9	1	812.5	500	1312.5		15F-23F
API-H311	2947.5	6	6	1	650	2362.5	3012.5		25F-30F
API-H312	1400	6	6	1	650	650	1300		25F-30F
API-H313	2272.5	6	6	1	1825	412.5	2237.5		25F-30F
API-H314	1020	6	6	1	987.5		987.5		25F-30F
API-H315	2520	6	6	1	650	1837.5	2487.5		25F-30F

合計: 57

名稱	鋁板拆圖	制圖	周廣志	2026-02-04	修改			
材料	2mm鋁板	復核	謝永林	2026-03-12	日期			
顏色	UCT206165XLA-3(TM05)	批准			圖號	API-H301(1)		



美特鋁質 有限公司
MIDI Aluminium Fabricator Ltd.

工程號 J-861 地盤 己連拿利

物料編號	數量	樓層數	件/層	分格	使用位置	樓層
API-H304	15	15	1	500	CW-3003	15F-30F
合計:	15					

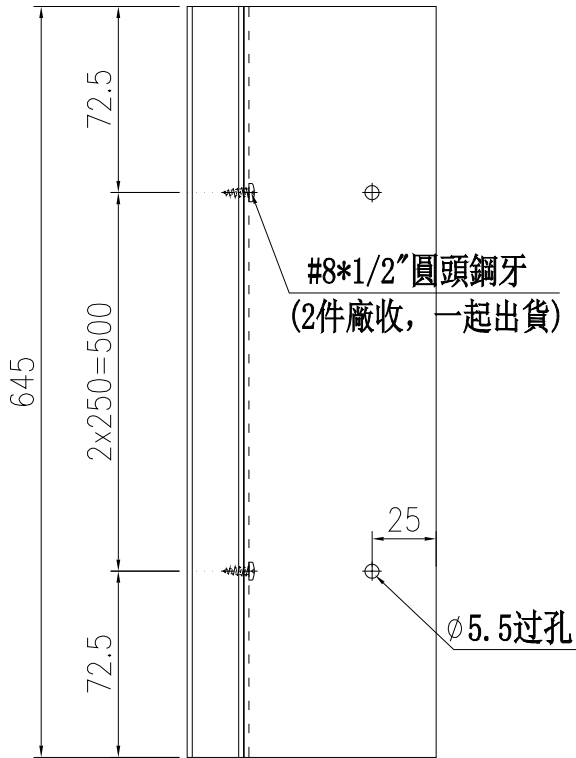
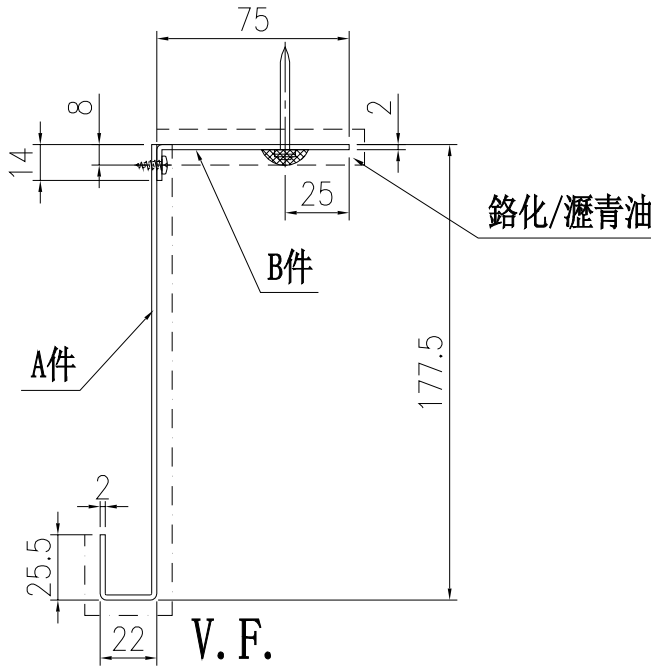

安裝示意圖

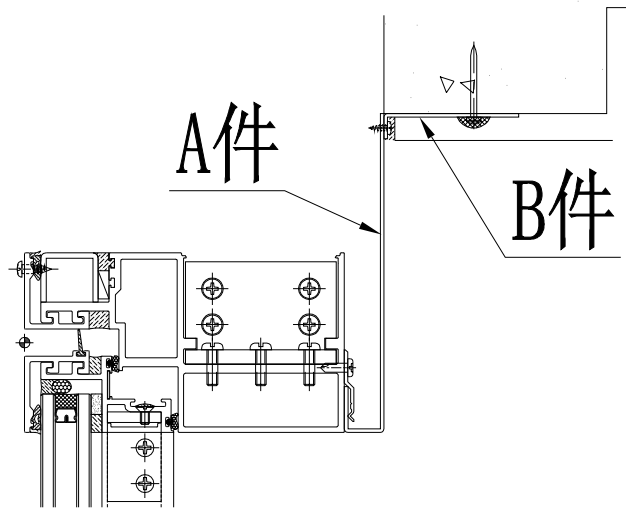

1 TYPICAL TRANSOM DETAIL
6007 CURTAIN WALL

名稱	鋁板拆圖	制圖	周廣志	2026-02-04	修改		
材料	2mm鋁板	復核	謝永林	2026-03-12	日期		
顏色	UCT206165XLA-3(TM05)/瀝青油	批准			圖號	API-H304	



美特鋁質 有限公司

MIDI Aluminium Fabricator Ltd.

工程號

J-861

地盤

己連拿利

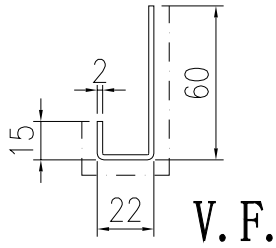

地盤用

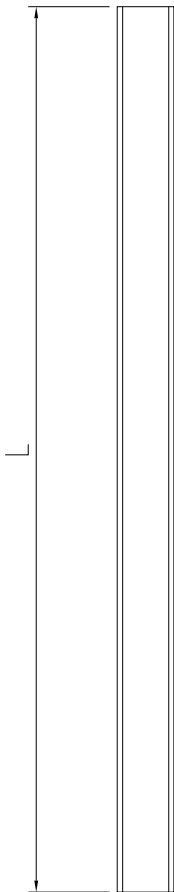

安裝示意圖

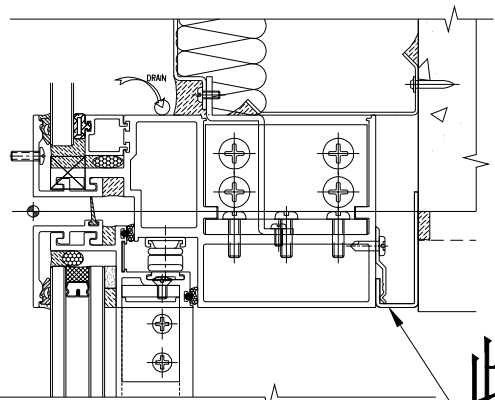

此件

2 TYPICAL TRANSOM DETAIL
6001 CURTAIN WALL

名稱	鋁板拆圖	制圖	周廣志	2026-02-04	修改			
材料	2mm鋁板	復核	謝永林	2026-03-12	日期			
顏色	UCT206165XLA-3 (TM05)	批准			圖號	API-H401		



美特鋁質 有限公司
MIDI Aluminium Fabricator Ltd.

注明:圖紙請查看前頁

工程號 J-861 地盤 己連拿利

物料編號	L	數量	樓層數	件/層	分格1	分格2	總分格	使用位置	樓層
API-H401	2445	15	15	1	650	1725	2375	CW-3004	15F-30F
API-H402	1645	9	9	1	650	962.5	1612.5		15F-23F
API-H403	1895	9	9	1	1362.5	500	1862.5		15F-23F
API-H412	785	6	6	1	650		650		25F-30F
API-H413	2860	6	6	1	500	2325	2825		25F-30F
合計:		45							

名稱	鋁板拆圖	制圖	周廣志	2026-02-04	修改			
材料	2mm鋁板	復核	謝永林	2026-03-12	日期			
顏色	UCT206165XLA-3(TM05)	批准			圖號	API-H401(1)		



美特鋁質 有限公司

MIDI Aluminium Fabricator Ltd.

工程號

J-861

地盤

己連拿利

物料編號

數量

樓層數

件/層

分格

使用位置

樓層

API-H404

15

15

1

500

CW-3004

15F-30F

合計:

15

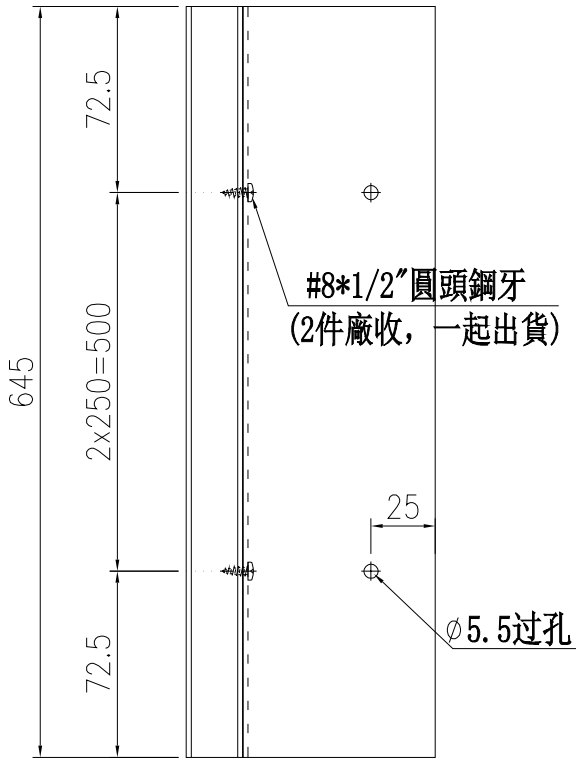
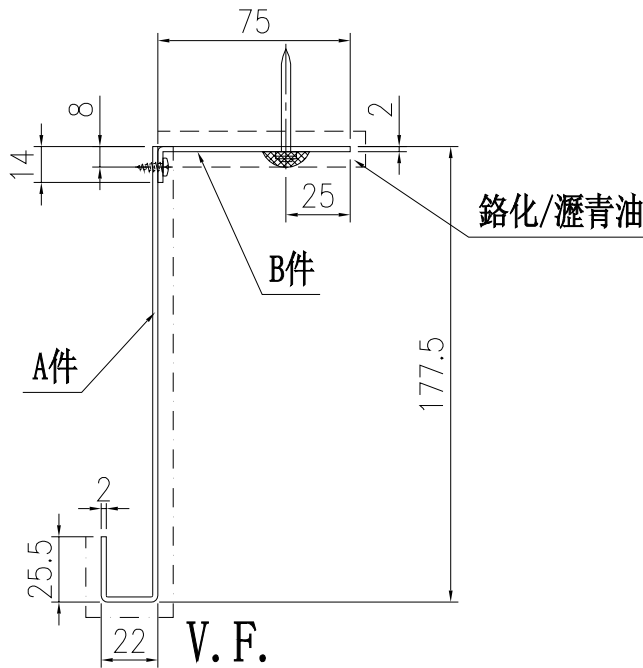

安裝示意圖

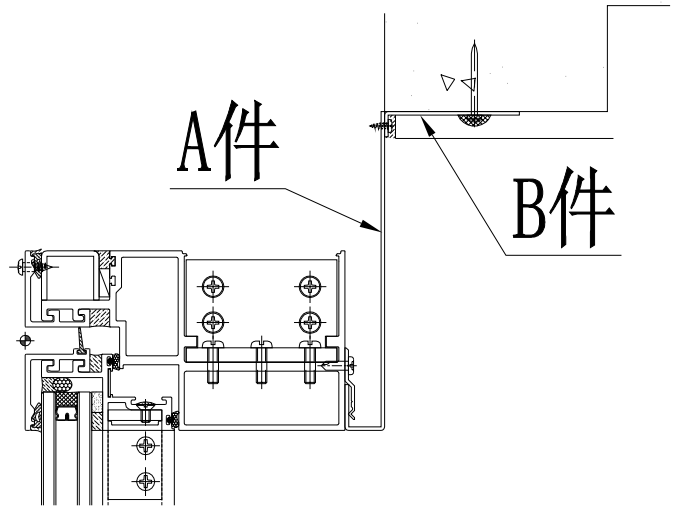

1 TYPICAL TRANSOM DETAIL
6007 CURTAIN WALL

名稱

鋁板拆圖

制圖

周廣志

2026-02-04

修改

材料

2mm鋁板

復核

謝永林

2026-03-12

日期

顏色

UCT206165XLA-3(TM05)/瀝青油

批准

圖號

API-H404



美特鋁質 有限公司

MIDI Aluminium Fabricator Ltd.

工程號

J-861

地盤

己連拿利

物料編號	L	數量	樓層數	件/層	分格1	分格2	分格3	總分格	使用位置	樓層	
API-H801	856	9	9	1	1135			1135	CW-3008	15F-23F	
API-H802	2781	9	9	1	650	1610	800	3060	CW-3008	15F-23F	
合計:		18									

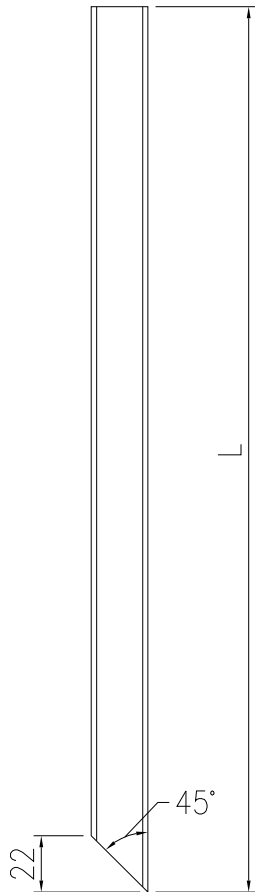
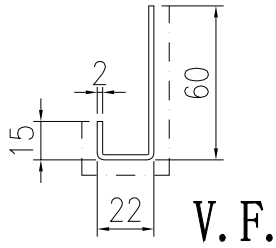

安裝示意圖

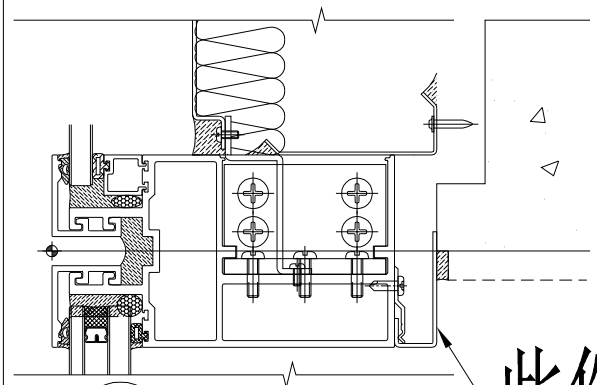

1 TYPICAL TRANSOM DETAIL
6011 CURTAIN WALL

此件

名稱	鋁板拆圖	制圖	周廣志	2026-02-04	修改			
材料	2mm鋁板	復核	謝永林	2026-03-12	日期			
顏色	UCT206165XLA-3 (TM05)	批准			圖號	API-H801		



美特鋁質 有限公司

MIDI Aluminium Fabricator Ltd.

工程號

J-861

地盤

己連拿利

物料編號

L

數量

樓層數

件/層

分格1

分格2

分格3

總分格

使用位置

樓層

API-H801R

856

9

9

1

1135

1135

CW-3008

15F-23F

API-H802R

2781

9

9

1

800

1610

650

3060

CW-3008

15F-23F

合計:

18

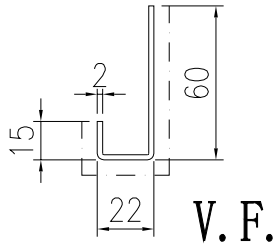

V.F.

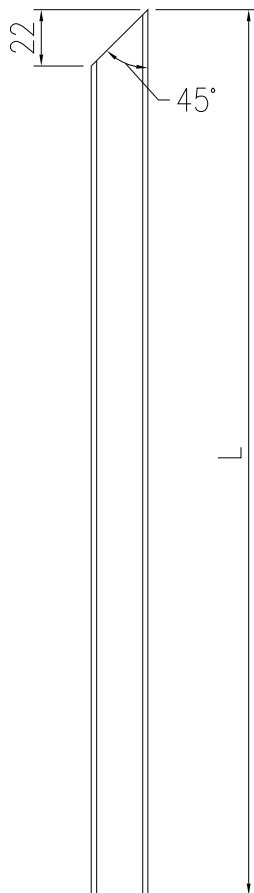

安裝示意圖

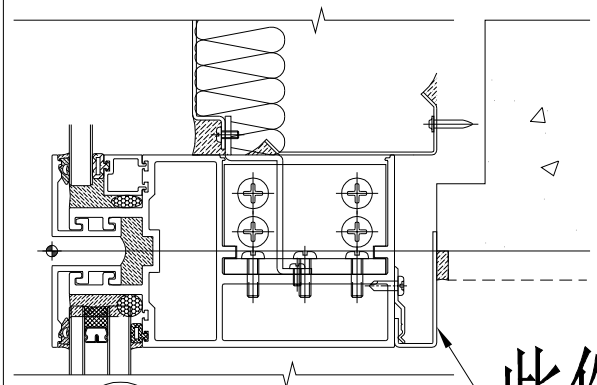

1 TYPICAL TRANSOM DETAIL
6011 CURTAIN WALL

此件

名稱

鋁板拆圖

制圖

周廣志

2026-02-04

修改

材料

2mm鋁板

復核

謝永林

2026-03-12

日期

顏色

UCT206165XLA-3(TM05)

批准

圖號

API-H801R



美特鋁質 有限公司
MIDI Aluminium Fabricator Ltd.

工程號 J-861 地盤 己連拿利

物料編號	數量	樓層數	件/層	分格1	分格2	總分格	使用位置	樓層
API-H803	18	9	2	650	1530	2180	CW-3008	15F-23F
合計:	18							

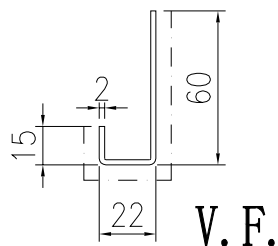

地盤用

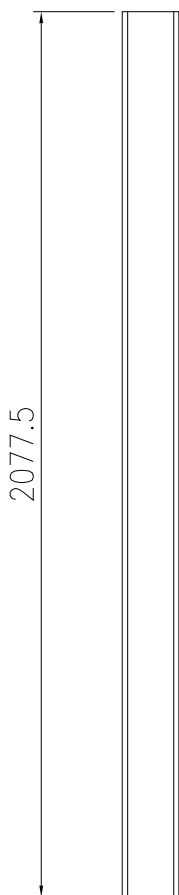

安裝示意圖

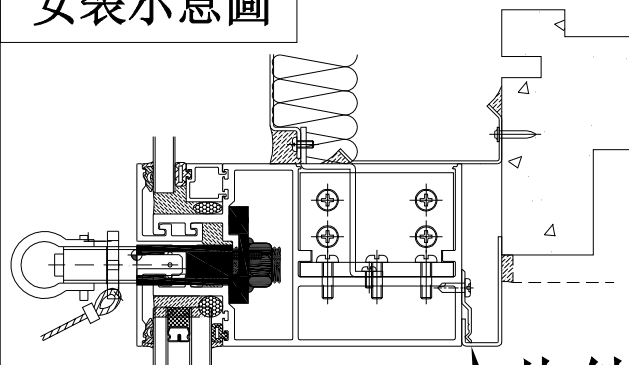

1 TYPICAL TRANSOM DETAIL
6002 CURTAIN WALL

此件

名稱	鋁板拆圖	制圖	周廣志	2026-02-04	修改			
材料	2mm鋁板	復核	謝永林	2026-03-12	日期			
顏色	UCT206165XLA-3(TM05)	批准			圖號	API-H803		

物料編號	數量	樓層數	件/層	使用位置	樓層
API-H804	2	1	2	CW-3006	2F
	18	9	2	CW-3007	3F-12F
	18	9	2	CW-3008	15F-23F
合計:	38				

依據 EI 9464 補充
 2F-12F轉角位鋁板

地盤用

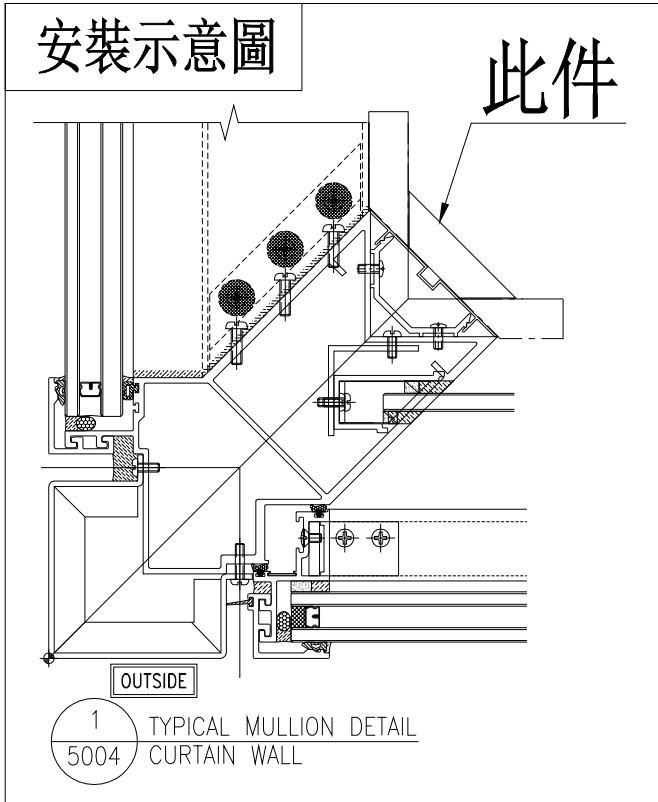
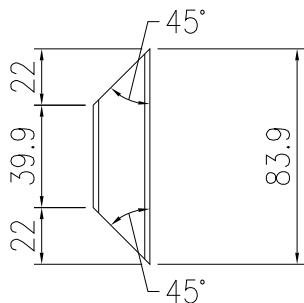
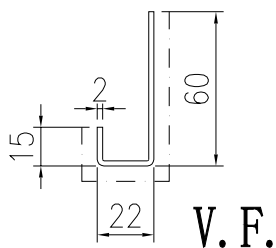

名稱	鋁板拆圖	制圖	周廣志	2026-02-04	修改		
材料	2mm鋁板	復核	謝永林	2026-03-12	日期		
顏色	UCT206165XLA-3 (TM05)	批准			圖號	API-H804	



美特鋁質 有限公司
MIDI Aluminium Fabricator Ltd.

注明:數據請查看后頁

工程號

J-861

地盤

己連拿利

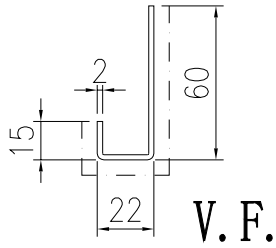

地盤用

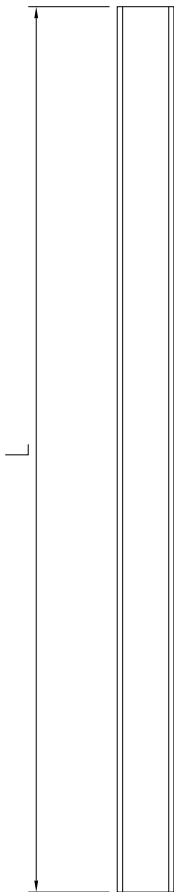

安裝示意圖

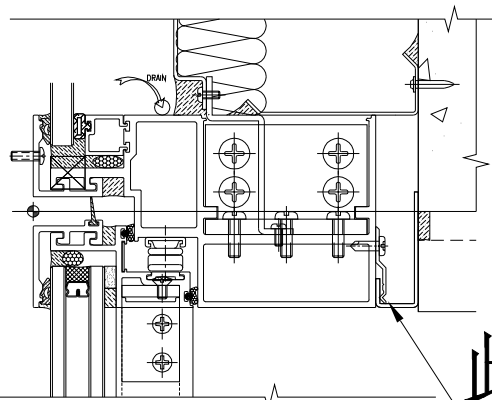

此件

2 TYPICAL TRANSOM DETAIL
6001 CURTAIN WALL

名稱	鋁板拆圖	制圖	周廣志	2026-02-04	修改		
材料	2mm鋁板	復核	謝永林	2026-03-12	日期		
顏色	UCT206165XLA-3 (TM05)	批准			圖號	API-H901	



美特鋁質 有限公司
MIDI Aluminium Fabricator Ltd.

注明:圖紙請查看前頁

工程號 J-861 地盤 己連拿利

物料編號	L	數量	樓層數	件/層	分格1	分格2	分格3	總分格	使用位置	樓層
API-H901	2407	1	1	1	650	1072	1000	2722	CW-3009	25F
API-H902	2285.5	1	1	1	1638	650		2288		25F
API-H903	1100	1	1	1	1000			1000		25F
API-H904	2310	1	1	1		1975	650	2625		25F
API-H905	2404.5	5	5	1	650	1422	650	2722		26F-30F
API-H906	2183	5	5	1	1638	650		2288		26F-30F
API-H907	697.5	5	5	1	700			700		26F-30F
API-H908	2610	5	5	1		2275	650	2925		26F-30F
合計:		24								

名稱	鋁板拆圖	制圖	周廣志	2026-02-04	修改			
材料	2mm鋁板	復核	謝永林	2026-03-12	日期			
顏色	UCT206165XLA-3(TM05)	批准			圖號	API-H901(1)		

REFER DRAWING:
J861-SD-CW-1/3005

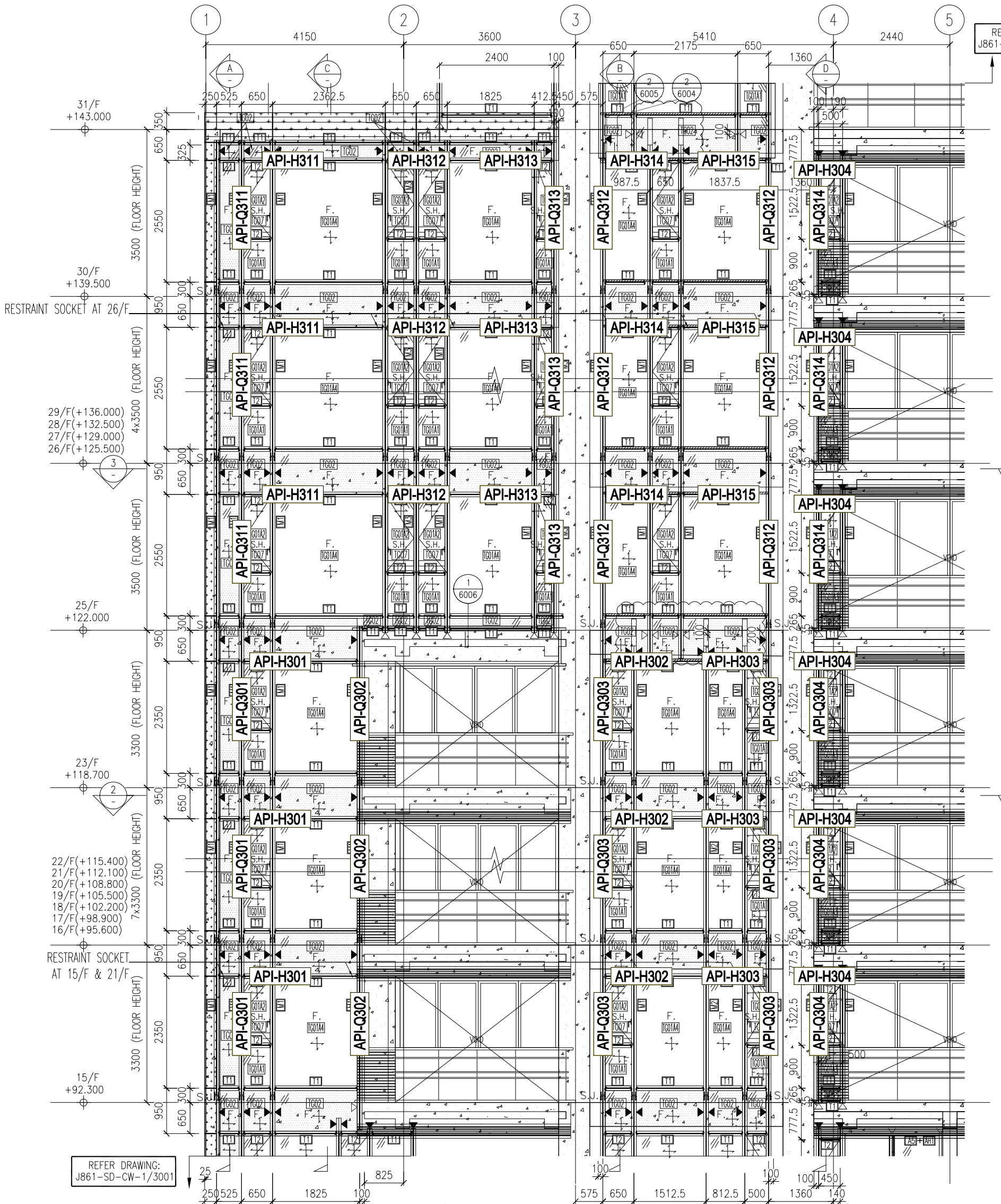

1 PART ELEVATION
CURTAIN WALL

J861-SD-CW-3003

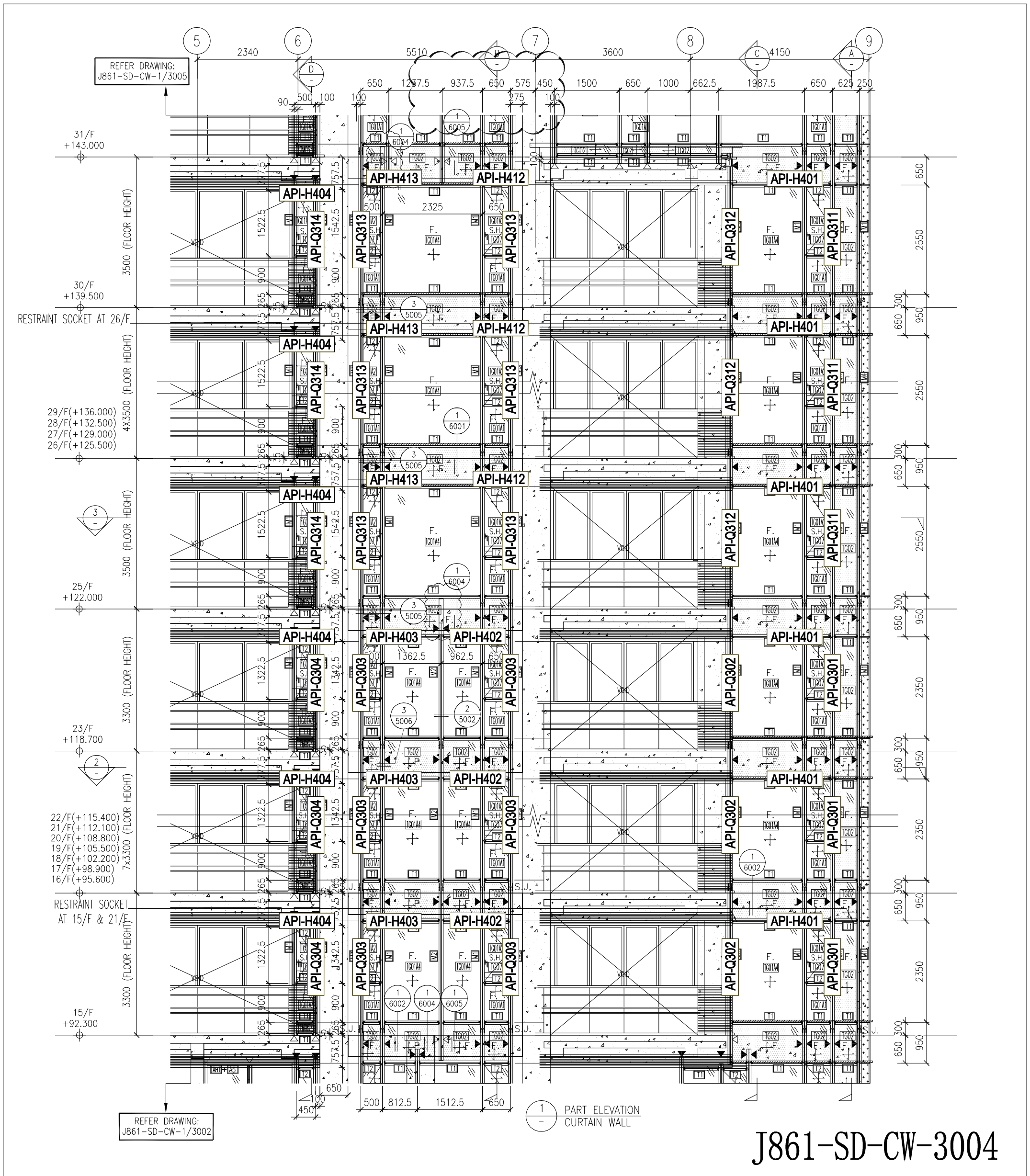

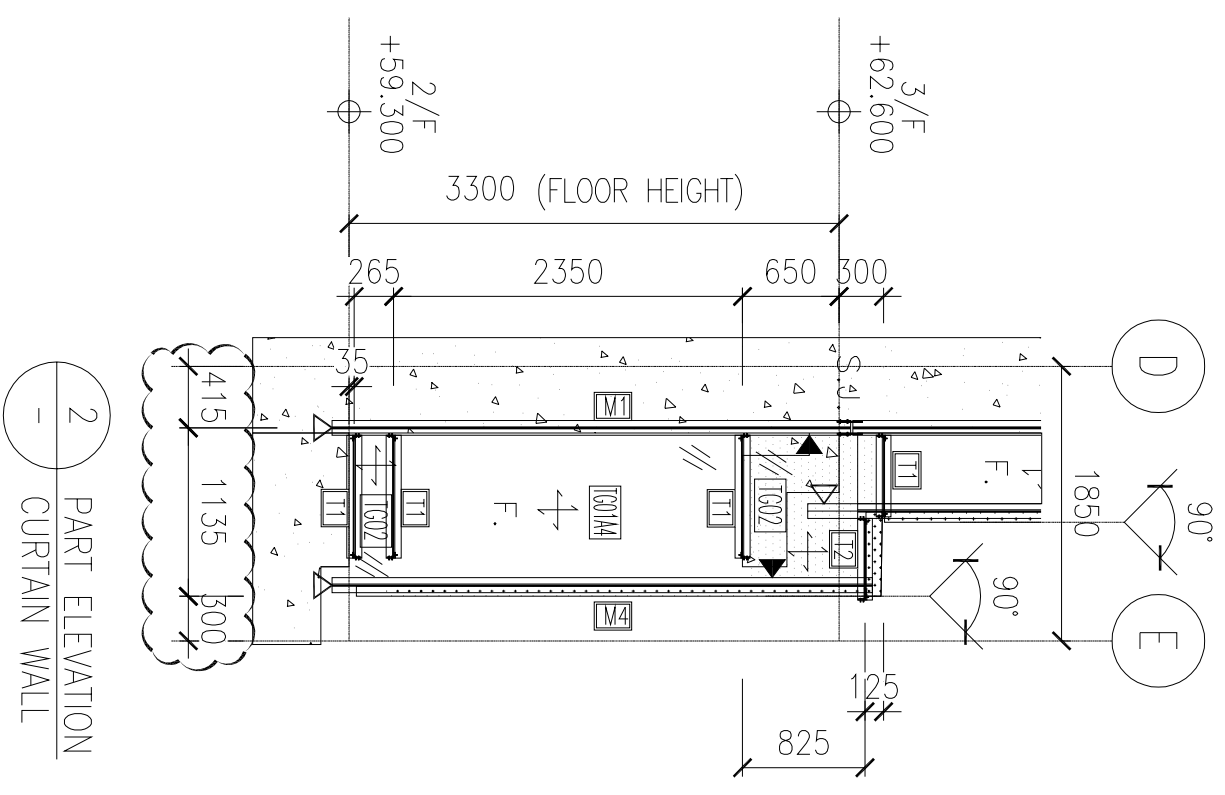

2 PART ELEVATION
CURTAIN WALL

REFER DRAWING:
J861-SD-CW-1/3007

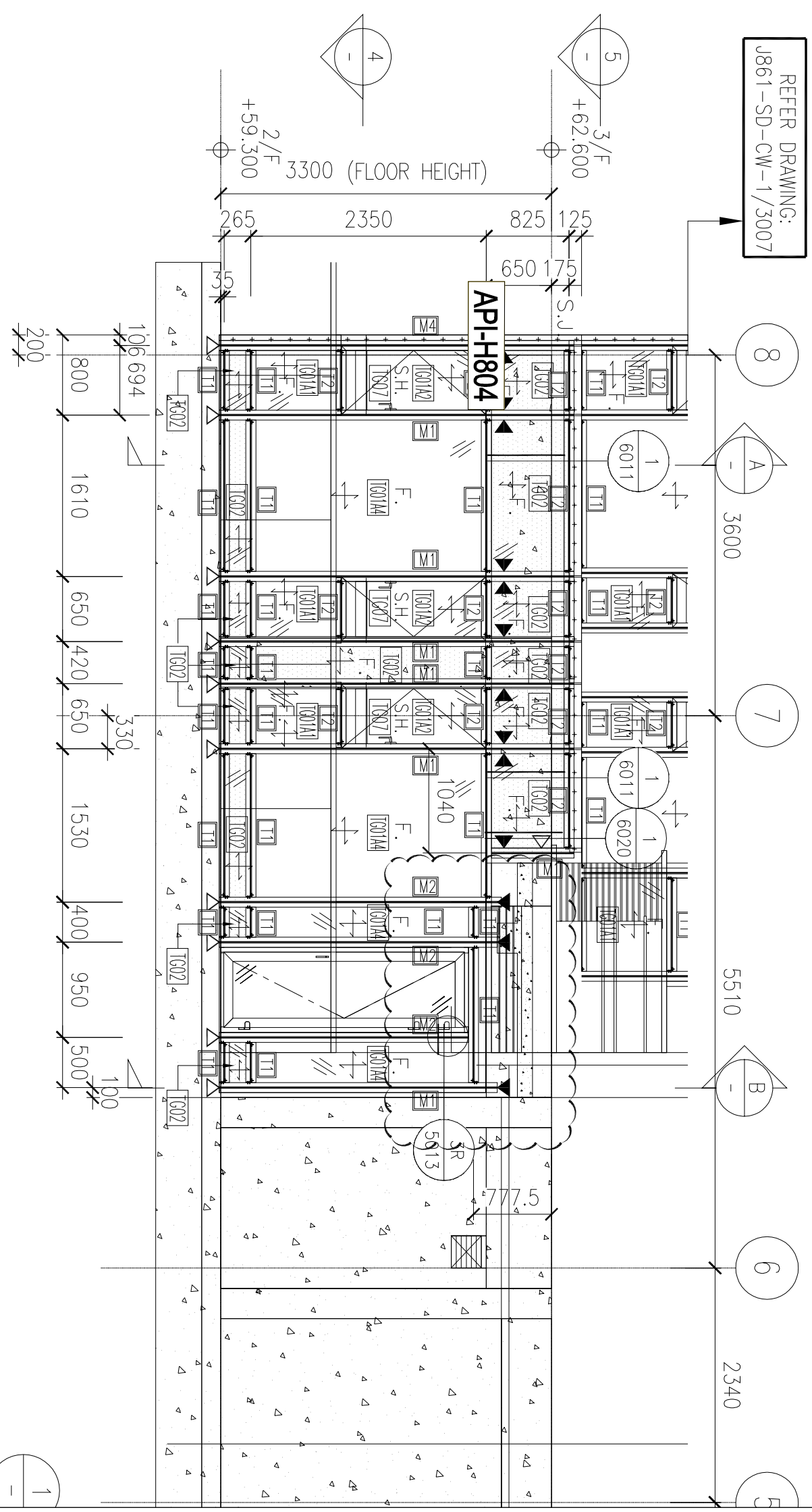

J861-SD-CW-3006 (1)

1

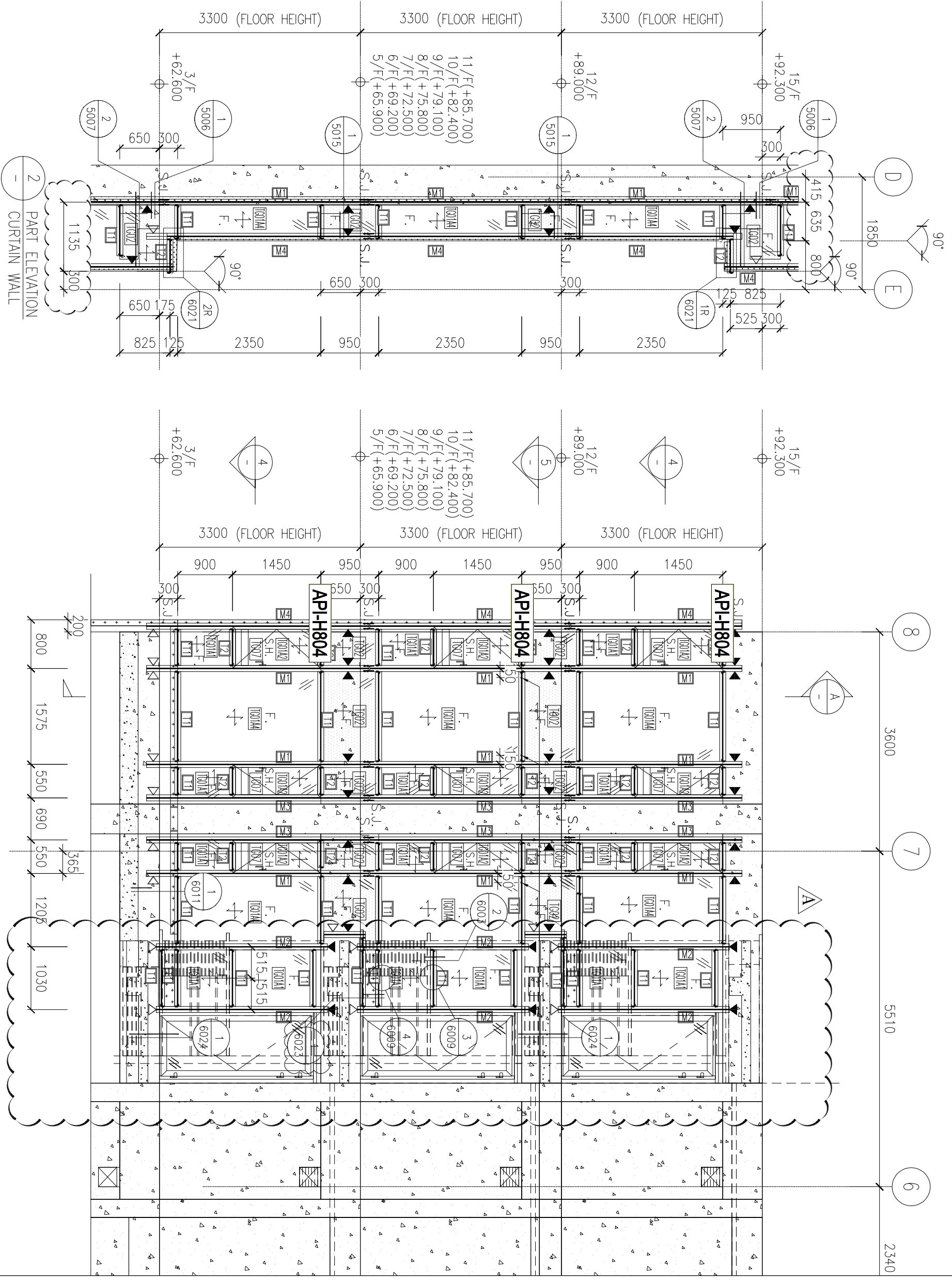

J861-SD-CW-3007 (1)

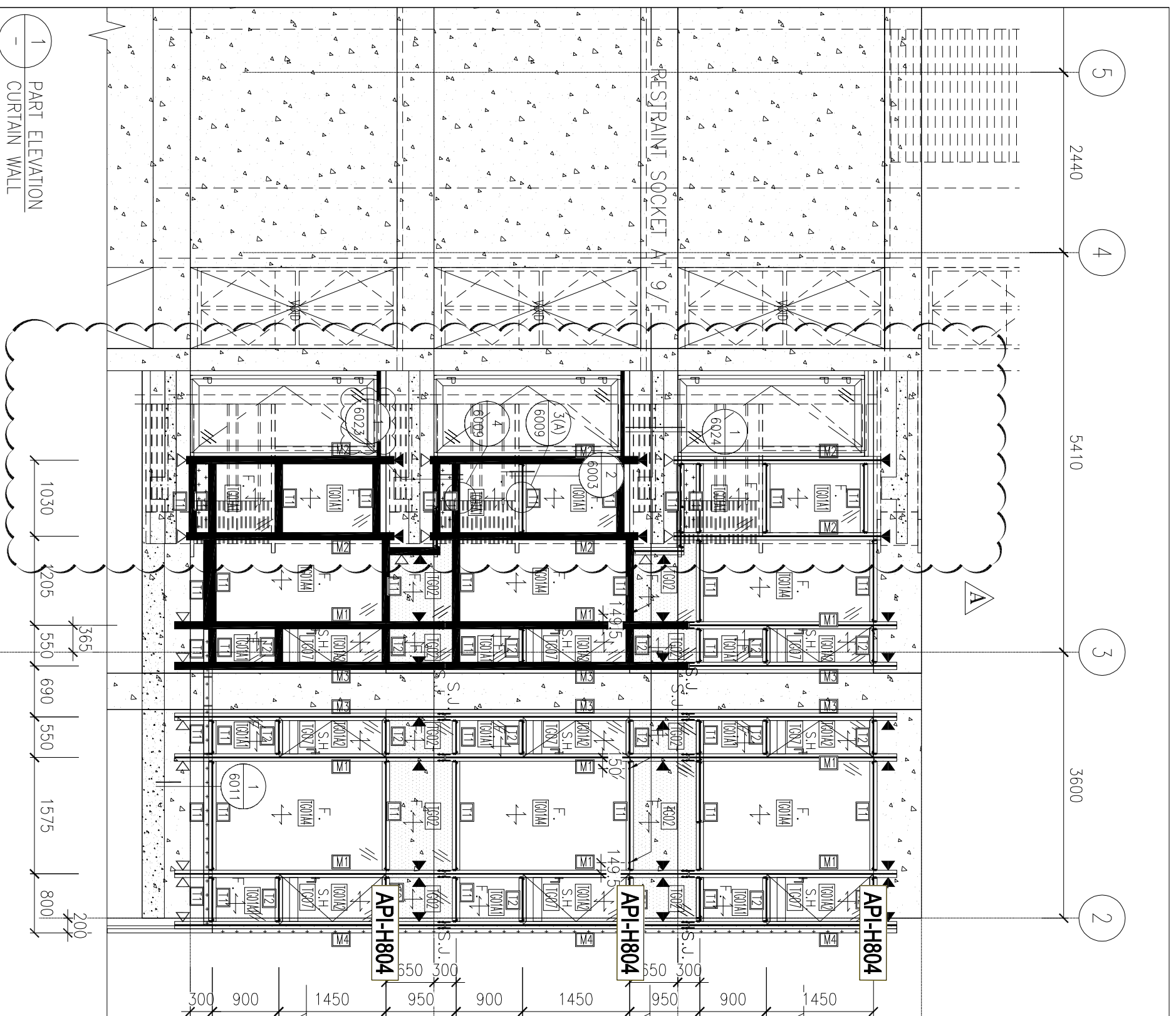

REFER DRAWING:
J861-SD-CW-1/3008

REFER DRAWING:
J861-SD-CW-1/3006

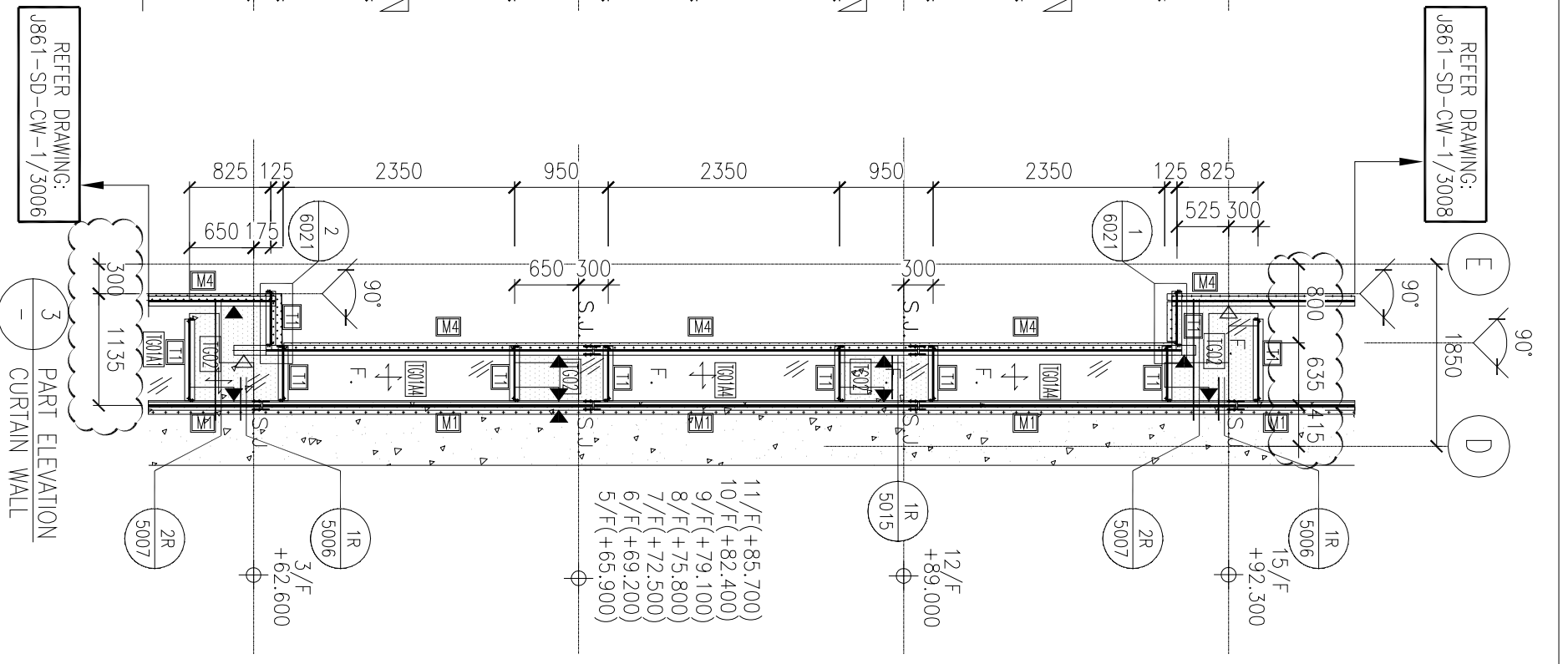

REFER DRAWING:
J861-SD-CW-1/3006

REFER DRAWING:
J861-SD-CW-1/3008

J861-SD-CW-3007 (2)

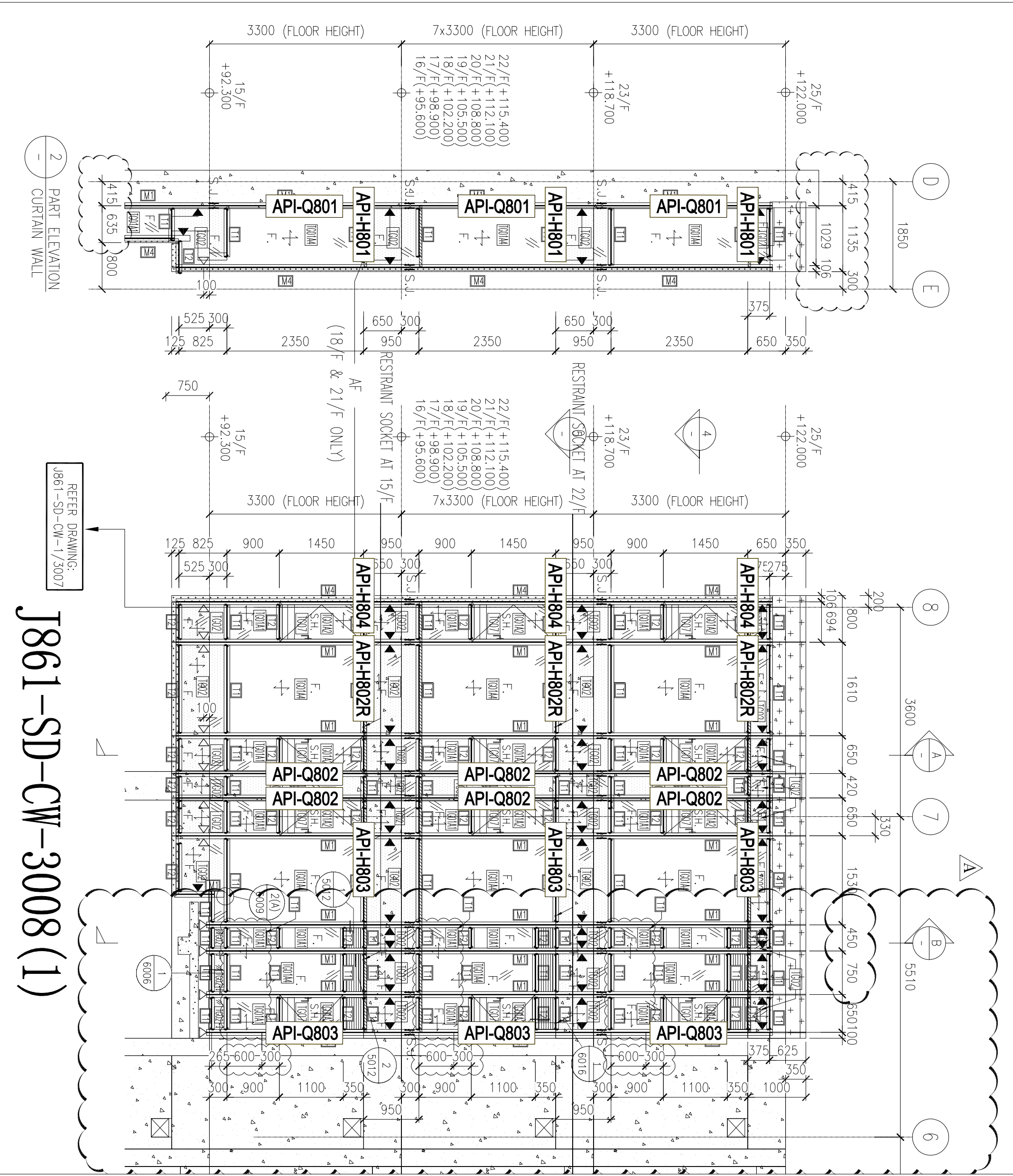

2 PART ELEVATION
CURTAIN WALL

REFER DRAWING:
J861-SD-CW-1/3007

J861-SD-CW-3008 (1)

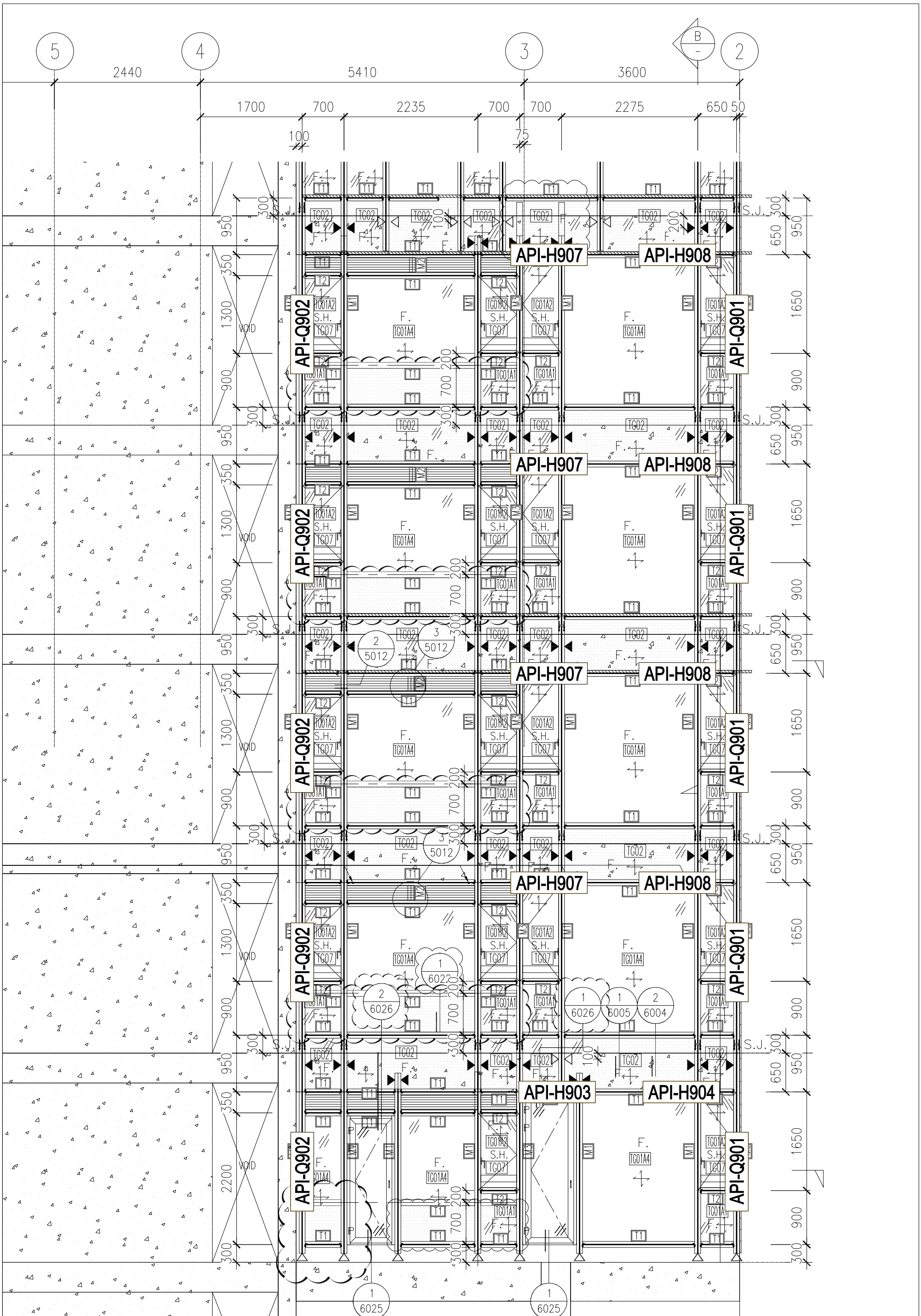

1
- PART ELEVATION
CURTAIN WALL

J861-SD-CW-3009 (2)