

工程指示 / 要求簡箋 ENGINEER INSTRUCTIONS(E.I.)

工程指示編號:	EI- 943 8	修改版本:	-
	HK-		
工程編號:	J 861	工程名稱:	己連拿利
收件人:	Maggie	發件人:	細佬
工程項目:	Glass Wall at Podium 鐵件	日期:	05/02/2026

<input type="checkbox"/> 原合約工程包	<input type="checkbox"/> 原合約工程加 / 減賬 QT-	<input type="checkbox"/> 新工程報價 QT-
---------------------------------	--	------------------------------------

信件批核號碼/圖紙參考編號:	批核模具圖紙編號:
客戶指示附件:	管理內部批簽署:

<input type="checkbox"/> 初步鋁料 B.M.	<input type="checkbox"/> 加工拆圖, 然後生產	<input type="checkbox"/> 尺寸表
<input type="checkbox"/> 正式鋁料 B.M.	<input type="checkbox"/> 技術上資料/指示	<input type="checkbox"/> 報價
<input type="checkbox"/> 配件 B.M.	<input type="checkbox"/> 樣辦或貨品說明書	<input type="checkbox"/> 分判合約
<input type="checkbox"/> 其他:		

內容:	請按附頁圖紙加工, 送地盤。 備注: 後加glass wall, QS已出報價, 報價編號: QT11269R2 別師編號: AI-M-A028 廠驗焊: Fillet Weld: 20%磁粉, 100%目測, 100%目測 驗焊報告名稱: Glass Wall at Podium
完成上列要求日期:	09/03/2026

國內

<input type="checkbox"/> 生產技術總監	<input type="checkbox"/> 連附件	<input type="checkbox"/> 技術部	<input type="checkbox"/> 連附件	<input type="checkbox"/> 生產部	<input type="checkbox"/> 連附件
<input type="checkbox"/> 採購部	<input type="checkbox"/> 連附件	<input type="checkbox"/> 生產統籌部	<input type="checkbox"/> 連附件	<input type="checkbox"/> 報關組	<input type="checkbox"/> 連附件
<input type="checkbox"/> 質檢部	<input type="checkbox"/> 連附件	<input type="checkbox"/> 會計部	<input type="checkbox"/> 連附件	<input type="checkbox"/> 機械設計部	<input type="checkbox"/> 連附件
<input type="checkbox"/> 香港辦	<input type="checkbox"/> 連附件	<input type="checkbox"/> 其他:			

香港

<input type="checkbox"/> 行政部	<input type="checkbox"/> 連附件	<input type="checkbox"/> 會計部	<input type="checkbox"/> 連附件	<input type="checkbox"/> 統籌部	<input type="checkbox"/> 連附件	<input type="checkbox"/> 工程部	<input type="checkbox"/> 連附件
<input type="checkbox"/> 採購部	<input type="checkbox"/> 連附件	<input type="checkbox"/> QS部	<input type="checkbox"/> 連附件	<input checked="" type="checkbox"/> 地盤管理	<input checked="" type="checkbox"/> 連附件	<input type="checkbox"/> 維修部	<input type="checkbox"/> 連附件

*發件人簽署:	*組別成員批核簽署:
傳遞編號:	項目經理簽署:

(Handwritten signature and date)
5/2/26

		工程號:	J-861	計算:	WYY	日期:	2025/7/12	送呈:施哥			
		地盤名稱:	己連拿利	核對:		日期:		副本:			
地盤用鐵件BM表		項目類別:	GLASS WALL鐵件	批准:		日期:					
BM編號:		修改版次:		A/C Code:		鐵件總重量KG:	353.84	此BM依據最新施工圖資料計算			
序號	修改內容	鐵件圖號	图纸名稱	顏色	實用	後備	總數	單位	單件 (kg)	總重量 (kg)	備注
1		J861-GWB1-1	鐵件加工圖	熱浸鍍鋅	1	0	1	件	15.240	15.240	
2		J861-GWB1-2	鐵件加工圖	熱浸鍍鋅	1	0	1	件	22.950	22.950	
3		J861-GWB2	鐵件加工圖	熱浸鍍鋅+刷瀝青油	10	0	10	件	1.400	14.000	
4		J861-T3-1	鐵件加工圖	熱浸鍍鋅	1	0	1	件	16.100	16.100	
5		J861-T3-2	鐵件加工圖	熱浸鍍鋅	1	0	1	件	24.230	24.230	
6		J861-T4-1	鐵件加工圖	熱浸鍍鋅	2	0	2	件	20.560	41.120	
7		J861-T4-2	鐵件加工圖	熱浸鍍鋅	3	0	3	件	34.165	102.495	
8		J861-T5	鐵件加工圖	熱浸鍍鋅+刷瀝青油	5	0	5	件	3.140	15.700	
9		J861-T6	鐵件加工圖	熱浸鍍鋅	5	0	5	件	20.400	102.000	
10											
11											
12											
13											
14											
92							合計:	29	件	合共:	353.835 KG
加工說明		1.所有需燒焊之鐵件均需驗磁粉焊20%,目測100%,除特別注明外.詳見附件8.56-1									
		2.所有鐵件均需熱浸鍍鋅,材質為Grade S275(BS EN10025 & EN10210)									
		3.加工成品分三批交地盤,到貨前需提前三至五天聯絡地盤負責人以便安排申請入關紙及告知來貨詳情									



工程號	J861	地盤	已連拿利
-----	------	----	------

40x70x60x5mm THK. G.M.S. CHANNEL(CONT.)
(CUT FROM 70x70x5mm THK. G.M.S. R.H.S.)

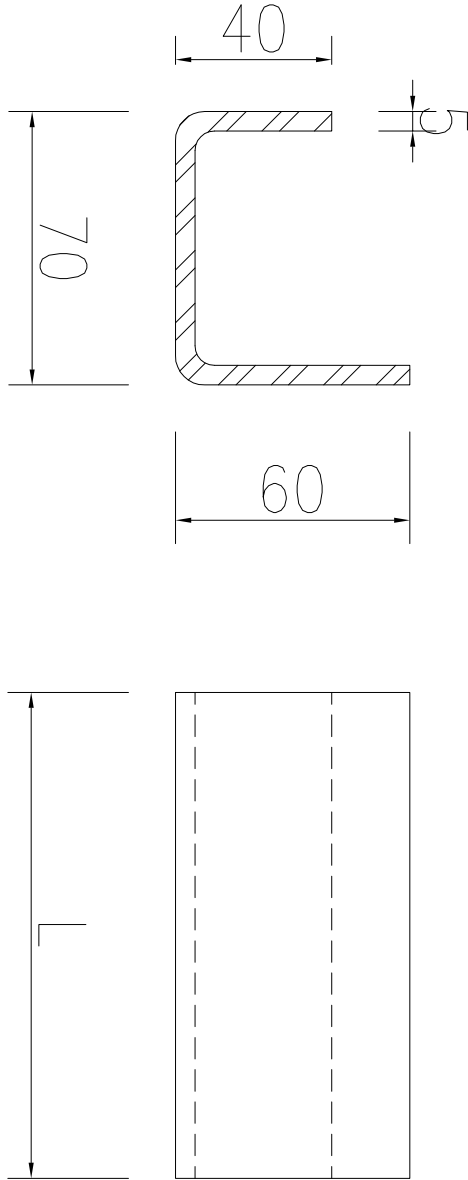

產品編號	L(MM)	數量	A	N	M	B	N1	M1	備註
J861-GWB1-1	2470	1							
J861-GWB1-2	3718	1							

名稱	鐵件加工圖	制圖	WYY	2025-07-12	修改			
材料	40x70x60x5mm THK.CHANNEL	復核			日期			
顏色	熱浸鍍鋅	批准			圖號	J861-GWB1		



工程號 J861 地盤 已連拿利

90x65x8mm THK. G.M.S. ANGLE(L=150)

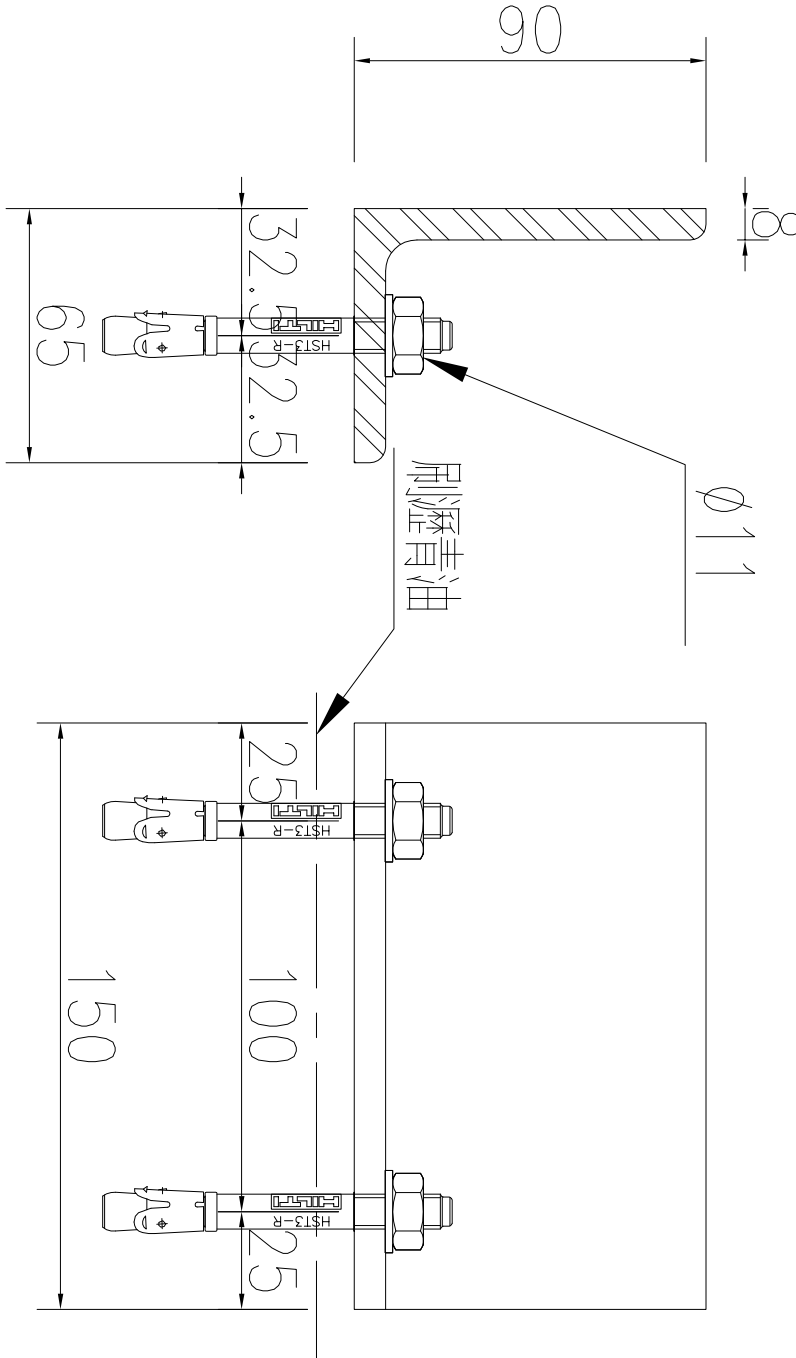

產品編號	L(MM)	數量	A	N	M	B	N1	M1	備註
		10							

名稱	鐵件加工圖	制圖	WYY	2025-07-12	修改			
材料	90x65x8mm THK. G.M.S. ANGLE	復核			日期			
顏色	熱浸鍍鋅+刷瀝青油	批准			圖號	J861-GWB2		

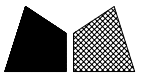

工程號 J861 地盤 已連拿利

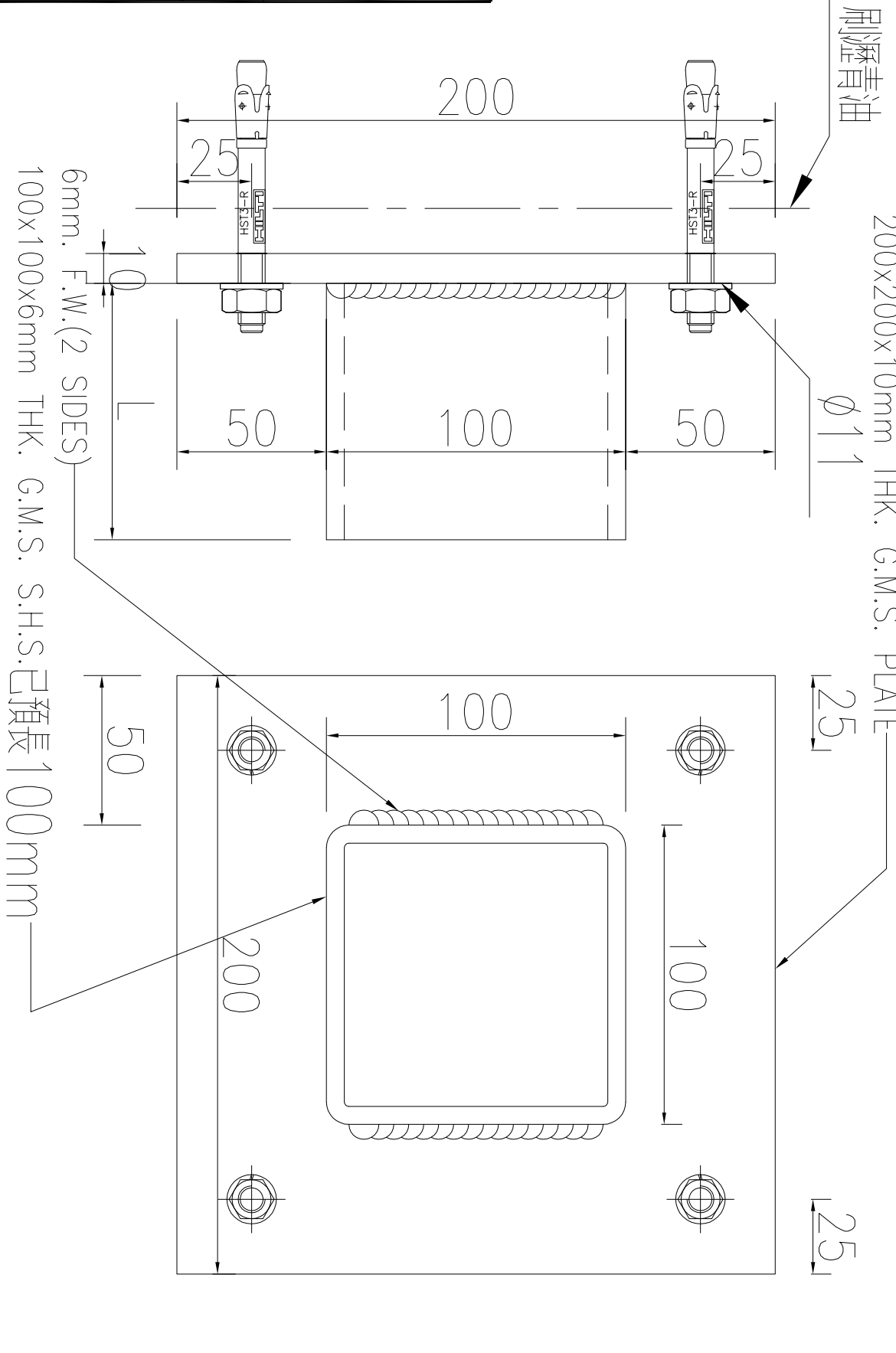

產品編號	L(MM)	數量	A	N	M	B	N1	M1	備註
J861-T4-1	1025	2							
J861-T4-2	1825	3							

名稱	鐵件加工圖	制圖	WYY	2025-07-12	修改			
材料	PLATE + S.H.S.	復核			日期			
顏色	熱浸鍍鋅+刷瀝青油	批准			圖號	J861-T4		



工程號 J861 地盤 已連拿利

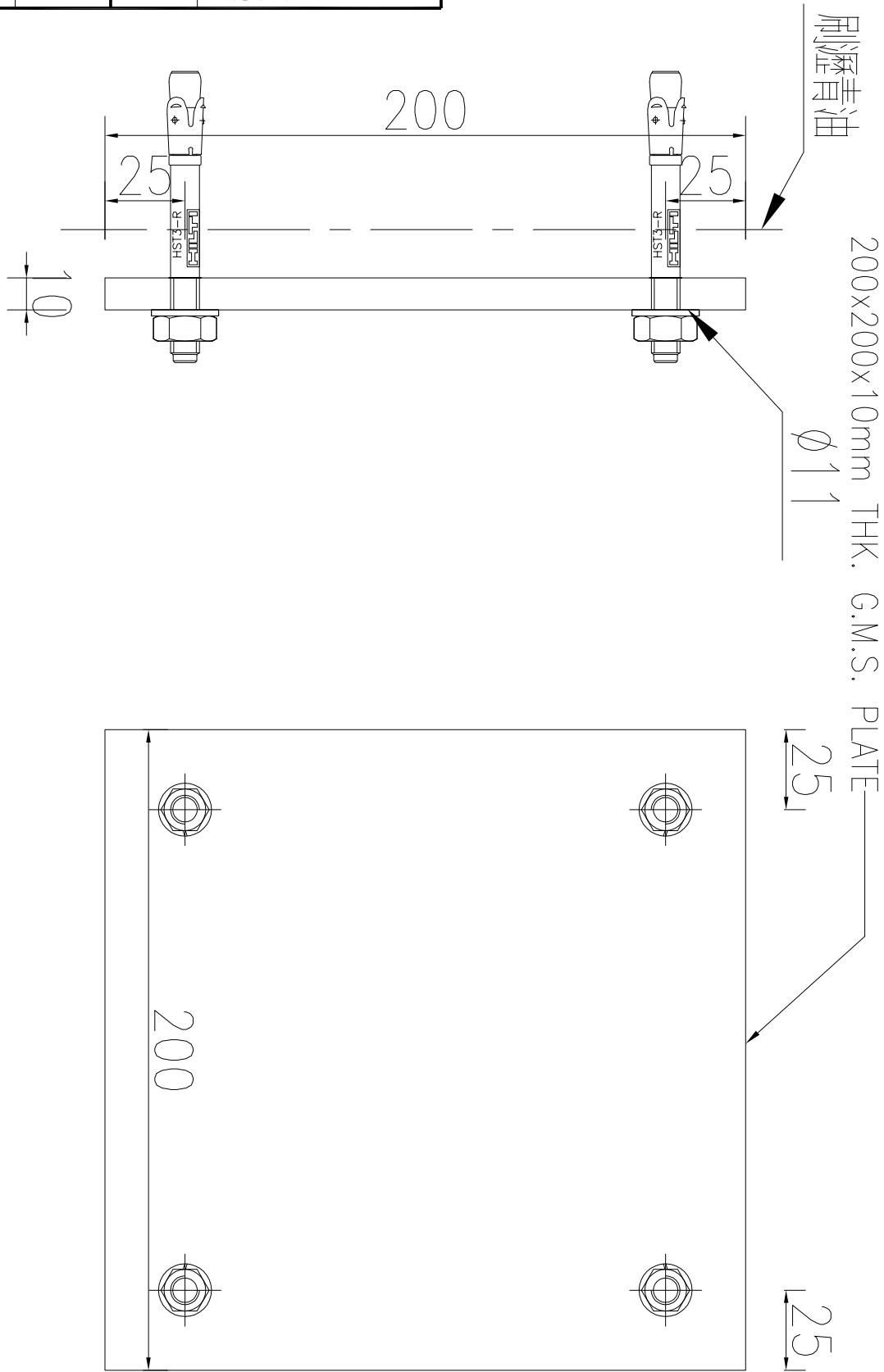

產品編號	L(MM)	數量	A	N	M	B	N1	M1	備註
J861-T5		5							

名稱	鐵件加工圖	制圖	WYY	2025-07-12	修改			
材料	200x200x10mm THK. PLATE	復核			日期			
顏色	熱浸鍍鋅+刷瀝青油	批准			圖號	J861-T5		

工程號	J861	地盤	已連拿利
-----	------	----	------

100x100x6mm THK. G.M.S. S.H.S.已預長

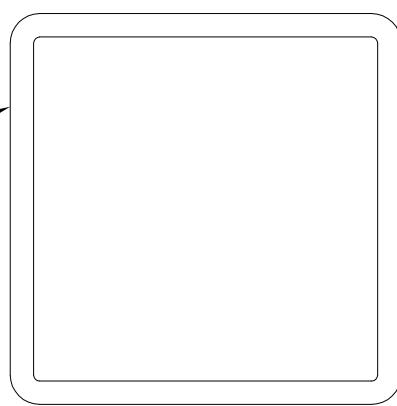
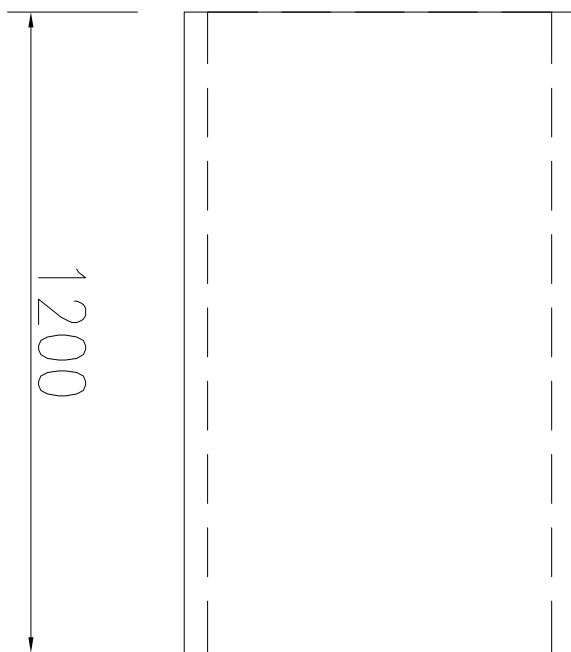

產品編號	L(MM)	數量	A	N	M	B	N1	M1	備註
J861-T6		5							

名稱	鐵件加工圖	制圖	WYY	2025-07-12	修改			
材料	100x100x6mm THK. S.H.S.	復核			日期			
顏色	熱浸鍍鋅	批准			圖號	J861-T6		