

工程指示 / 要求簡箋 ENGINEER INSTRUCTIONS(E.I.)

工程指示編號:	EI- 9242	修改版本:	-
	HK- 0947		
工程編號:	J 861	工程名稱:	己連拿利
收件人:	Maggie	發件人:	細佬
工程項目:	Curtain Wall 鋁板收口用鐵件，送地盤 (31F-32F)收口鋁板用鐵角	日期:	02/12/2025

<input type="checkbox"/> 原合約工程包	<input type="checkbox"/> 原合約工程加 / 減賬 QT-	<input type="checkbox"/> 新工程報價 QT-
---------------------------------	--	------------------------------------

信件批核號碼/圖紙參考編號:	批核模具圖紙編號:
客戶指示附件:	管理內部批簽署:

<input type="checkbox"/> 初步鋁料 B.M.	<input type="checkbox"/> 加工拆圖, 然後生產	<input type="checkbox"/> 尺寸表
<input type="checkbox"/> 正式鋁料 B.M.	<input type="checkbox"/> 技術上資料/指示	<input type="checkbox"/> 報價
<input type="checkbox"/> 配件 B.M.	<input type="checkbox"/> 樣辦或貨品說明書	<input type="checkbox"/> 分判合約
<input type="checkbox"/> 其他:		

內容:
請按附頁生產,按地盤要求時間送地盤。

完成上列要求日期: 24/12/2025

國內

<input type="checkbox"/> 生產技術總監	<input type="checkbox"/> 連附件	<input checked="" type="checkbox"/> 技術部	<input checked="" type="checkbox"/> 連附件	<input type="checkbox"/> 生產部	<input type="checkbox"/> 連附件
<input type="checkbox"/> 採購部	<input type="checkbox"/> 連附件	<input type="checkbox"/> 生產統籌部	<input type="checkbox"/> 連附件	<input type="checkbox"/> 報關組	<input type="checkbox"/> 連附件
<input type="checkbox"/> 質檢部	<input type="checkbox"/> 連附件	<input type="checkbox"/> 會計部	<input type="checkbox"/> 連附件	<input type="checkbox"/> 機械設計部	<input type="checkbox"/> 連附件
<input type="checkbox"/> 香港辦	<input type="checkbox"/> 連附件	<input type="checkbox"/> 其他:			

香港

<input type="checkbox"/> 行政部	<input type="checkbox"/> 連附件	<input type="checkbox"/> 會計部	<input type="checkbox"/> 連附件	<input type="checkbox"/> 統籌部	<input type="checkbox"/> 連附件	<input type="checkbox"/> 工程部	<input type="checkbox"/> 連附件
<input type="checkbox"/> 採購部	<input type="checkbox"/> 連附件	<input type="checkbox"/> QS部	<input type="checkbox"/> 連附件	<input type="checkbox"/> 地盤管理	<input type="checkbox"/> 連附件	<input type="checkbox"/> 維修部	<input type="checkbox"/> 連附件

*發件人簽署:	*組別成員批核簽署:
傳遞編號:	項目經理簽署:

[Handwritten signature]
24/12/25

圖則登記表
DRAWING REGISTER

工程名稱 Project Title: <u>己連拿利</u> 幕牆收口鋁板用鐵件加工圖 (31F-32F)	年								
工程編號 Project No: J-861	月								
分發予 Distributed To	日								

接收日期 Receiving Date (適用於客戶圖則)

	年	25							
	月	11							
	日	25							

圖則編號 Drg. No.	圖則名稱 Drawing Title		修訂編號 Revision No.							
TJ-401R	鐵角加工圖	1	-							
TJ-402R	鐵角加工圖	2	-							
TJ-403R	鐵角加工圖	3	-							
TJ-411	鐵角加工圖	4	-							
TJ-412	鐵角加工圖	5	-							
TJ-413	鐵件加工圖	6	-							
TJ-414	鐵角加工圖	7	-							
TJ-415	鐵角加工圖	8	-							
TJ-416	鐵角加工圖	9	-							
TJ-417	鐵角加工圖	10	-							
TJ-418	鐵角加工圖	11	-							
TJ-419	鐵角加工圖	12	-							
TJ-421	鐵角加工圖	13	-							
TJ-422	鐵角加工圖	14	-							
TJ-423	鐵角加工圖	15	-							
TJ-424	鐵角加工圖	16	-							
TJ-425	鐵角加工圖	17	-							
TJ-426	鐵角加工圖	18	-							
TJ-431	鐵板加工圖	19	-							
J861-SD-CW-3005A1	鐵角/鐵板位置圖	20	-							
J861-SD-CW-3005A2	鐵角/鐵板位置圖	21	-							
J861-SD-CW-3010A1	鐵角/鐵板位置圖	22	-							
J861-SD-CW-3010A2	鐵角/鐵板位置圖	23	-							

 美特鋁質 有限公司 MIDI Aluminium Fabricator Ltd. 地盤用鐵件B. M. 表	工程號:	J-861	計算:	陳福慶	日期:	2025.11.25	送呈:	細佬
	地盤名稱:	己連拿利	核對:	謝永林	日期:	2025.11.26	副本:	
	項目類別:	幕牆收口鋁板用鐵件 (31F-32F)	批准:		日期:			
	修改版次:	-	A/C Code:		鐵件總重量KG:	488.39		

序號	修改內容	鐵件圖號	鐵件材料	顏色	實用	後備	總數	單位	單件/件 (kg)	總重量 (kg)	備注
1		TJ-401R	75X50X5mm鐵角	熱浸鋅/塗瀝青油	2		2	件	12.044	24.089	地盤用
2		TJ-402R	75X50X5mm鐵角	熱浸鋅/塗瀝青油	1		1	件	4.442	4.442	地盤用
3		TJ-403R	75X50X5mm鐵角	熱浸鋅/塗瀝青油	1		1	件	1.687	1.687	地盤用
4		TJ-411	60X60X6mm鐵角	熱浸鋅/塗瀝青油	1		1	件	3.735	3.735	地盤用
5		TJ-412	60X60X6mm鐵角	熱浸鋅/塗瀝青油	1		1	件	15.999	15.999	地盤用
6		TJ-413	60X60X6mm鐵角	熱浸鋅/塗瀝青油	1		1	件	12.196	12.196	地盤用
7		TJ-414	60X60X6mm鐵角	熱浸鋅/塗瀝青油	1		1	件	12.875	12.875	地盤用
8		TJ-415	60X60X6mm鐵角	熱浸鋅/塗瀝青油	1		1	件	18.525	18.525	地盤用
9		TJ-416	60X60X6mm鐵角	熱浸鋅/塗瀝青油	1		1	件	18.525	18.525	地盤用
10		TJ-417	60X60X6mm鐵角	熱浸鋅/塗瀝青油	1		1	件	11.408	11.408	地盤用
11		TJ-418	60X60X6mm鐵角	熱浸鋅/塗瀝青油	1		1	件	16.243	16.243	地盤用
12		TJ-419	60X60X6mm鐵角	熱浸鋅/塗瀝青油	1		1	件	11.408	11.408	地盤用
13		TJ-421	60X60X6mm鐵角	熱浸鋅/塗瀝青油	1		1	件	11.789	11.789	地盤用
14		TJ-422	60X60X6mm鐵角	熱浸鋅/塗瀝青油	1		1	件	16.243	16.243	地盤用
15		TJ-423	60X60X6mm鐵角	熱浸鋅/塗瀝青油	1		1	件	11.789	11.789	地盤用
16		TJ-424	60X60X6mm鐵角	熱浸鋅/塗瀝青油	1		1	件	11.789	11.789	地盤用
17		TJ-425	60X60X6mm鐵角	熱浸鋅/塗瀝青油	1		1	件	16.243	16.243	地盤用
18		TJ-426	60X60X6mm鐵角	熱浸鋅/塗瀝青油	1		1	件	11.789	11.789	地盤用

 美特鋁質 有限公司 MIDI Aluminium Fabricator Ltd. 地盤用鐵件B. M. 表	工程號:	J-861	計算:	陳福慶	日期:	2025.11.25	送呈:	細佬			
	地盤名稱:	己連拿利	核對:	謝永林	日期:	2025.11.26	副本:				
	項目類別:	幕牆收口鋁板用鐵件 (31F-32F)	批准:		日期:						
	修改版次:	-	A/C Code:		鐵件總重量KG:	488.39					
序號	修改內容	鐵件圖號	鐵件材料	顏色	實用	後備	總數	單位	單件/件 (kg)	總重量 (kg)	備注
19		TJ-431	318X200X12mm鐵板	熱浸鋅/塗瀝青油	43		43	件	5.991	257.618	地盤用
20						小計:	62			488.39	

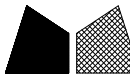

美特鋁質有限公司
MIDI Aluminium Fabricator Ltd.

物料編號	數量	樓層	單位	施工圖位置
TJ-401R	2	31/F-32/F	A	CW-3005
合計:	2			

工程號	J-861	地盤	己連拿利
-----	-------	----	------

地盤用

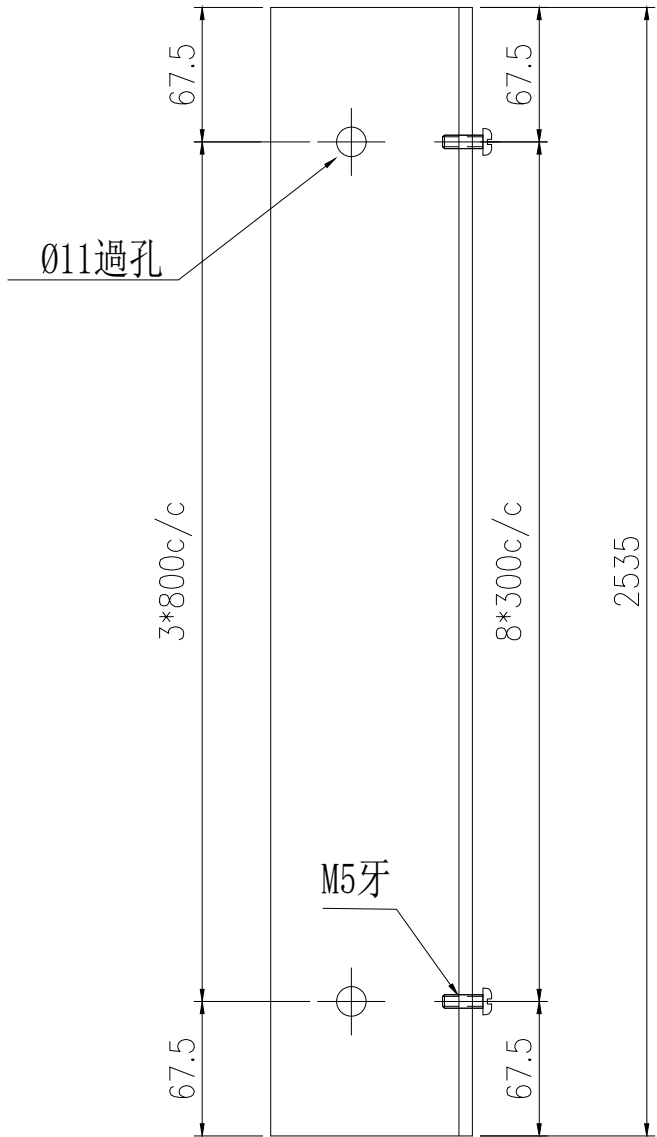

安裝示意圖

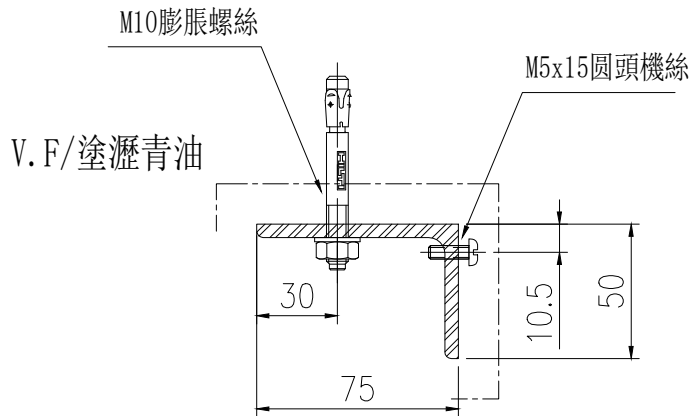
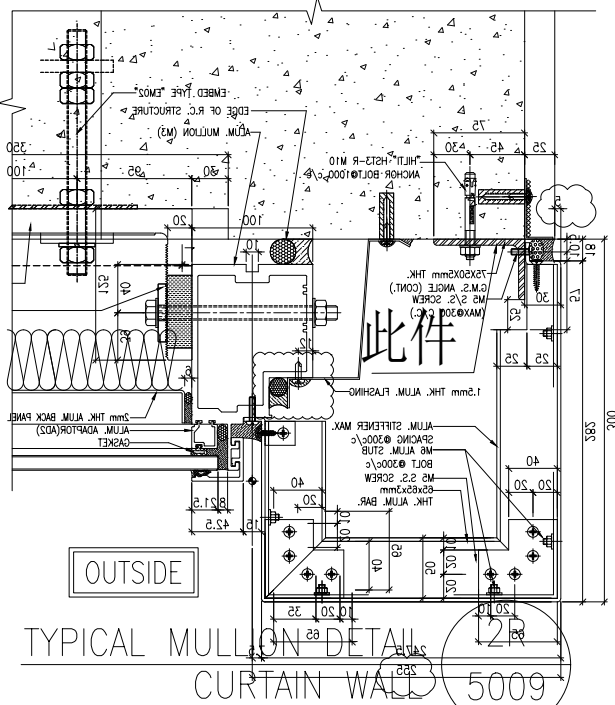

名稱	鐵角加工圖	制圖	陳福慶	2025. 11. 21	修改			
材料	75X50X5mm鐵角	復核	謝永林	2025. 11. 26	日期			
顏色	熱浸鋅/塗瀝青油	批準			圖號	TJ-401R		



美特鋁質有限公司
MIDI Aluminium Fabricator Ltd.

物料編號	數量	樓層	單位	施工圖位置
TJ-403R	1	32/F	A	CW-3005
合計:	1			

工程號	J-861	地盤	己連拿利
-----	-------	----	------

地盤用

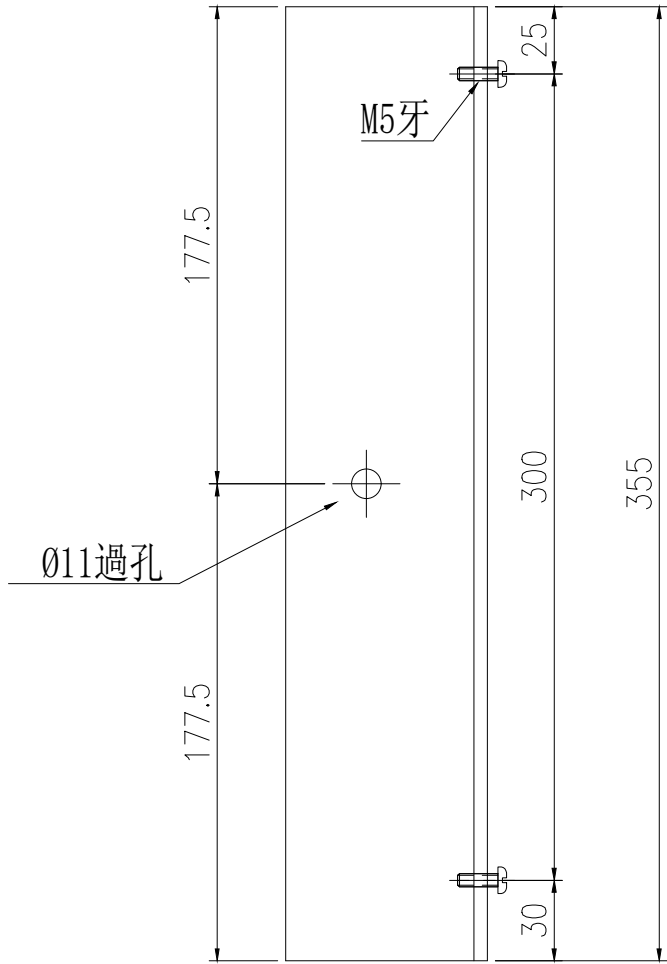

安裝示意圖

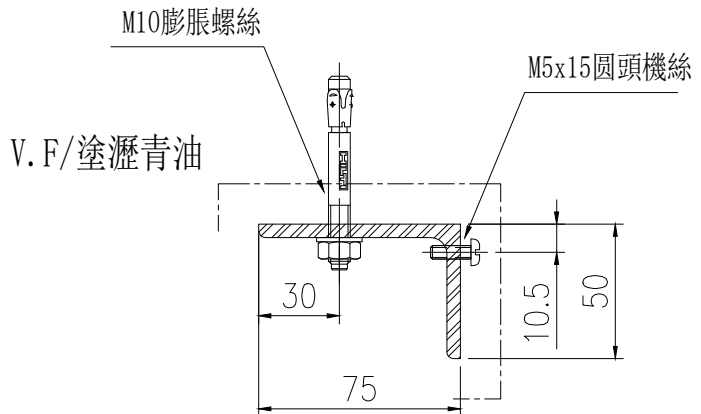
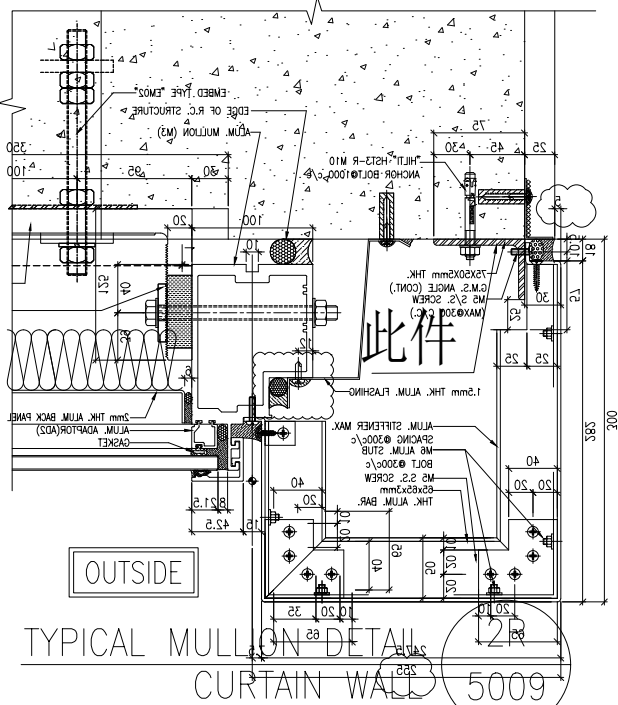

名稱	鐵角加工圖	制圖	陳福慶	2025. 11. 21	修改		
材料	75X50X5mm鐵角	復核	謝永林	2025. 11. 26	日期		
顏色	熱浸鋅/塗瀝青油	批准			圖號	TJ-403R	

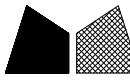

美特鋁質有限公司
MIDI Aluminium Fabricator Ltd.

物料編號	數量	樓層	單位	施工圖位置
TJ-411	1	32/F	A	CW-3005
合計:	1			

工程號	J-861	地盤	己連拿利
-----	-------	----	------

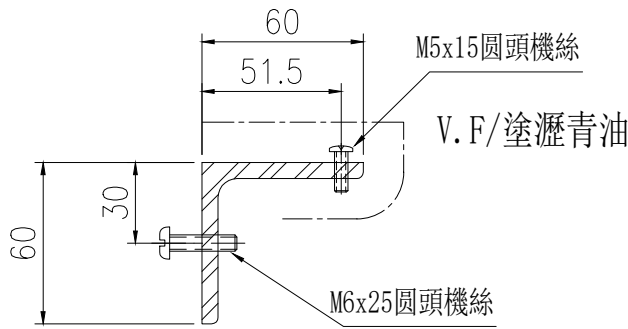

地盤用

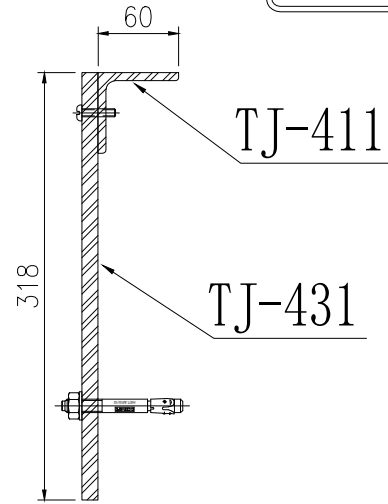

鐵板在鐵廠安裝好再一起出地盤

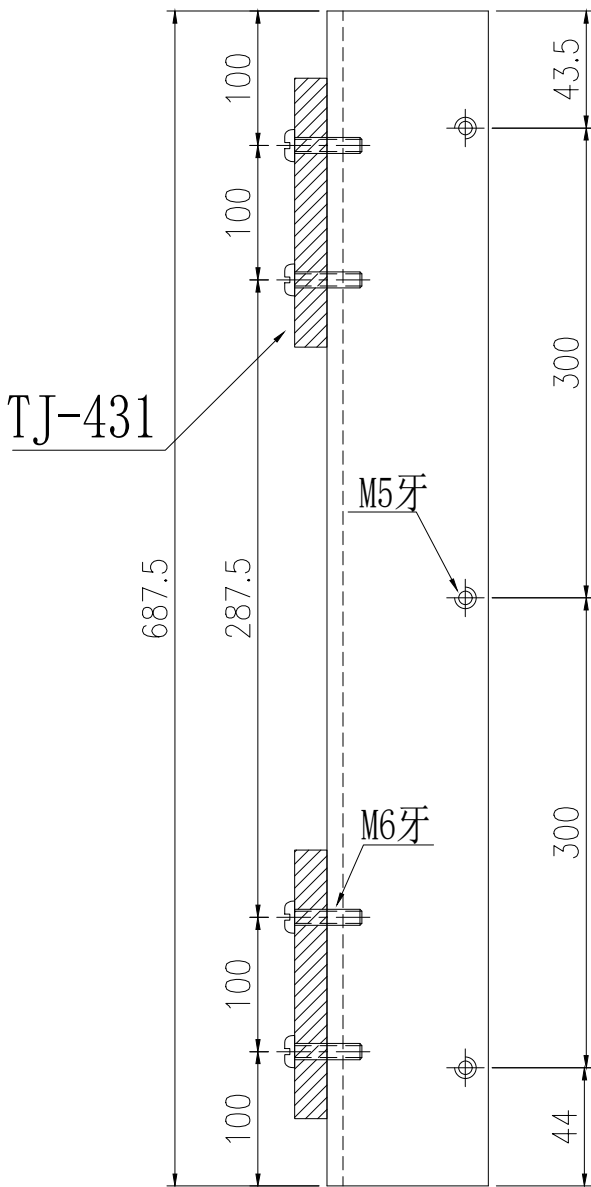

安裝示意圖

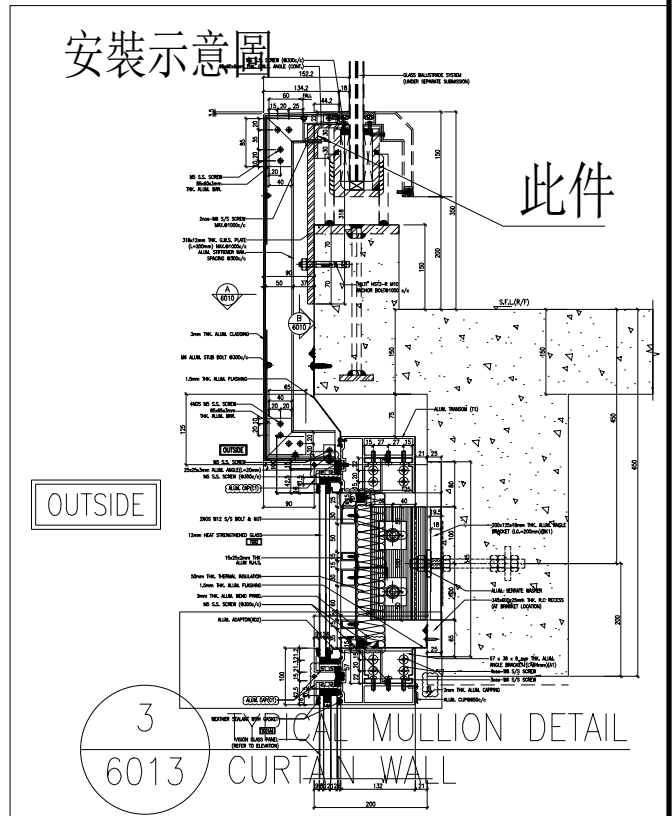

名稱	鐵角加工圖	制圖	陳福慶	2025. 11. 21	修改			
材料	60X60X6mm鐵角	復核	謝永林	2025. 11. 26	日期			
顏色	熱浸鋅/塗瀝青油	批准			圖號	TJ-411		



美特鋁質有限公司
MIDI Aluminium Fabricator Ltd.

物料編號	數量	樓層	單位	施工圖位置
TJ-412	1	32/F	A	CW-3005
合計:	1			

工程號	J-861	地盤	已連拿利
-----	-------	----	------

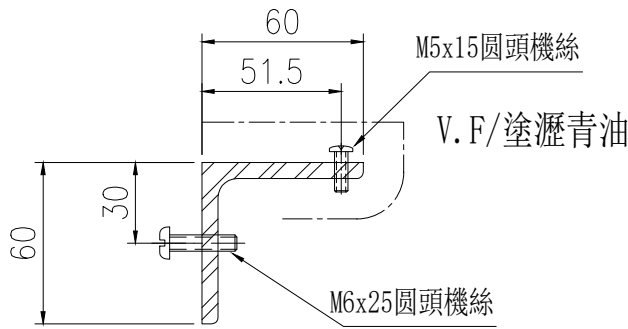

地盤用

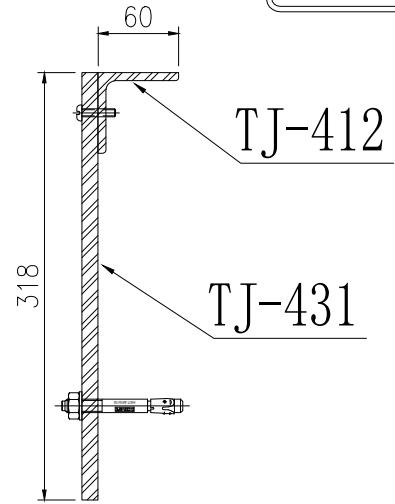

鐵板在鐵廠安裝好再一起出地盤

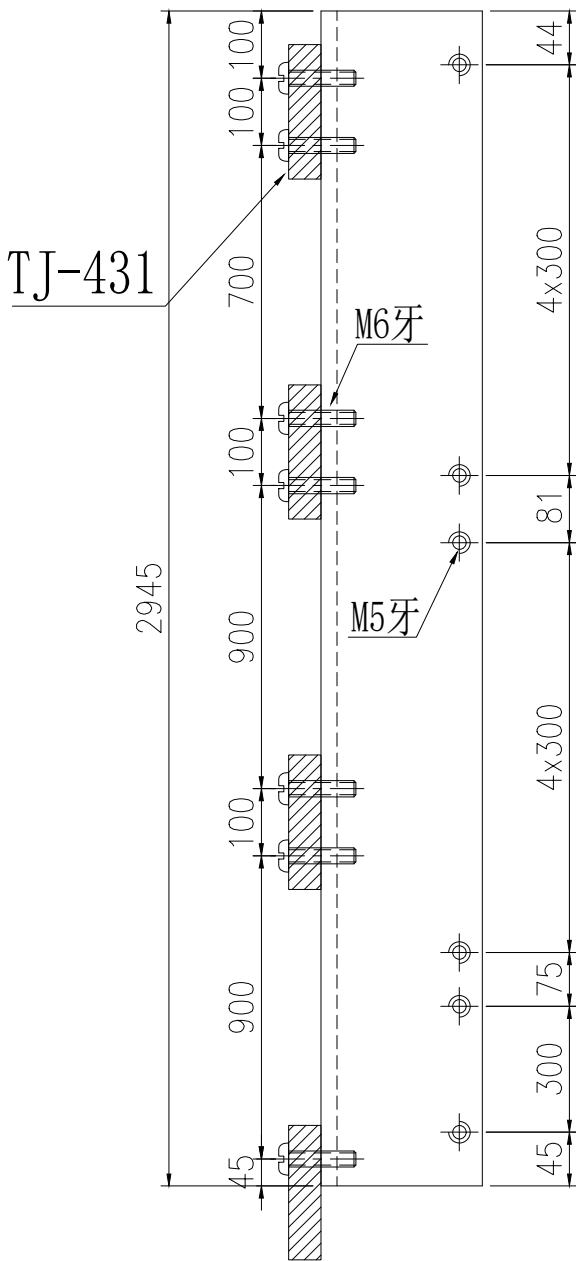

安裝示意圖

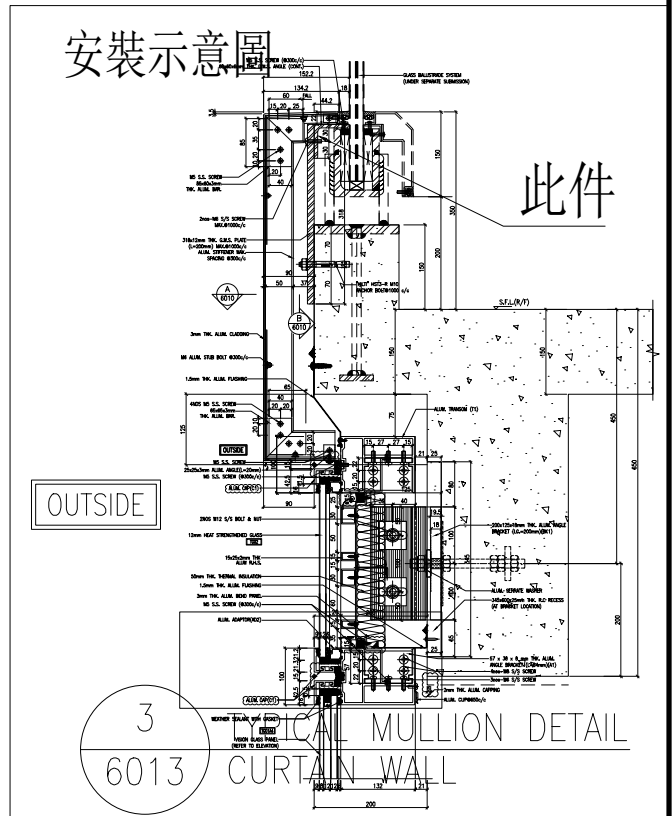

名稱	鐵角加工圖	制圖	陳福慶	2025. 11. 21	修改			
材料	60X60X6mm鐵角	復核	謝永林	2025. 11. 26	日期			
顏色	熱浸鋅/塗瀝青油	批准			圖號	TJ-412		



美特鋁質有限公司
MIDI Aluminium Fabricator Ltd.

物料編號	數量	樓層	單位	施工圖位置
TJ-413	1	32/F	A	CW-3005
合計:	1			

工程號	J-861	地盤	已連拿利
-----	-------	----	------

地盤用

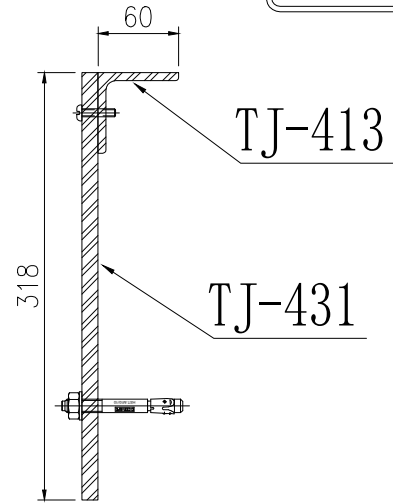
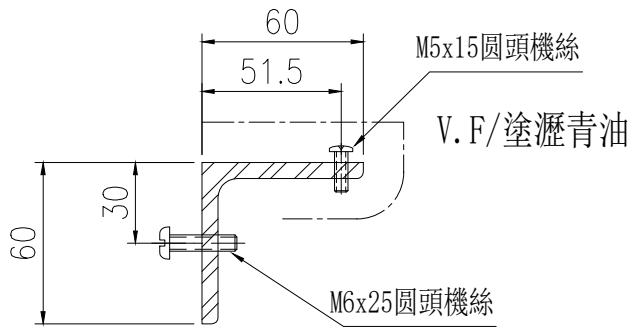

鐵板在鐵廠安裝好再一起出地盤

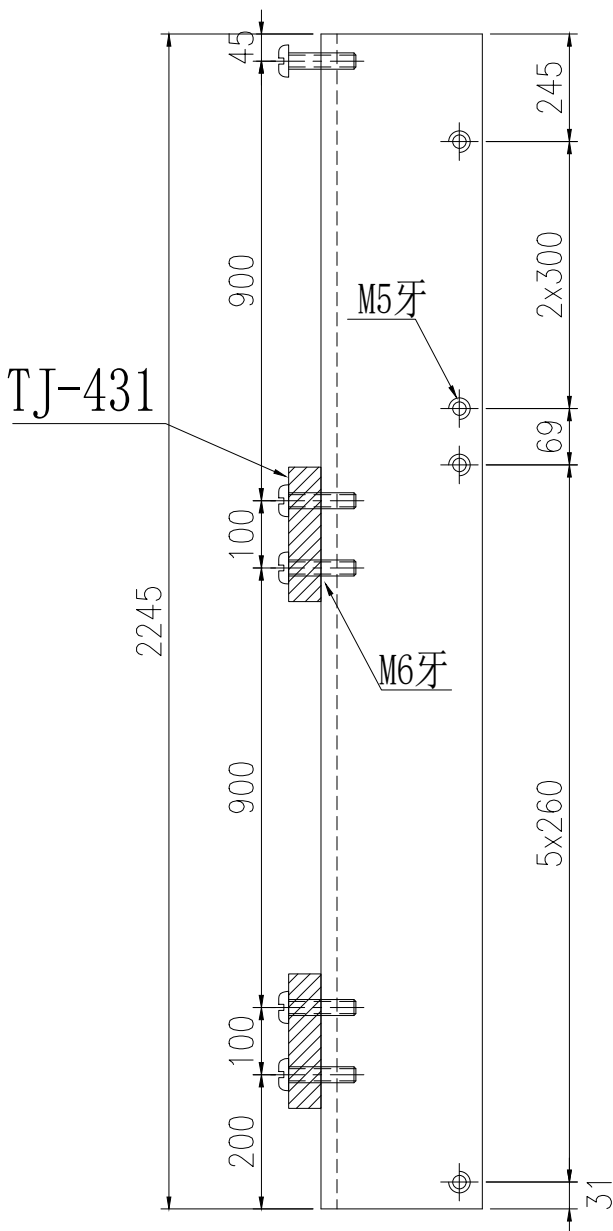

安裝示意圖

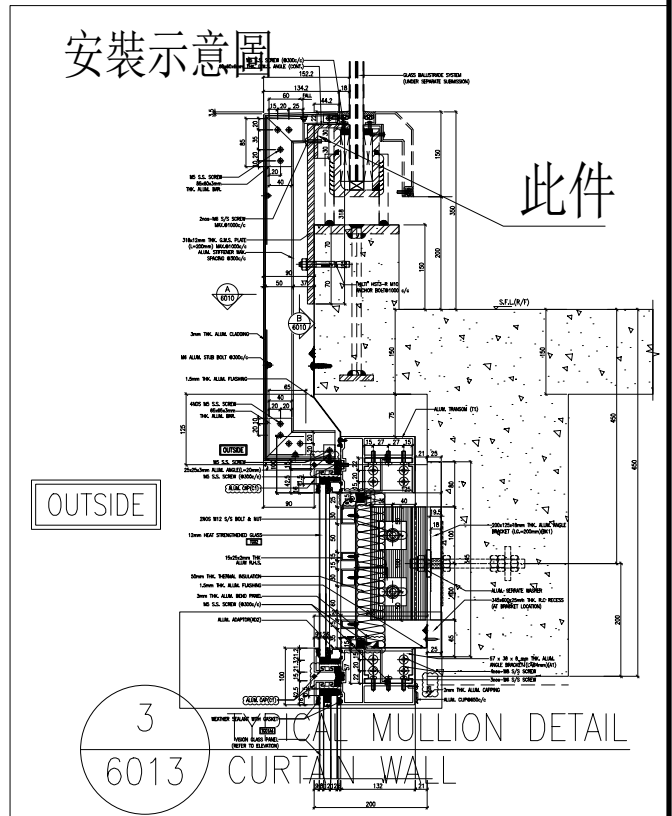

名稱	鐵角加工圖	制圖	陳福慶	2025. 11. 21	修改			
材料	60X60X6mm鐵角	復核	謝永林	2025. 11. 26	日期			
顏色	熱浸鋅/塗瀝青油	批准			圖號	TJ-413		



美特鋁質有限公司
MIDI Aluminium Fabricator Ltd.

物料編號	數量	樓層	單位	施工圖位置
TJ-414	1	32/F	A	CW-3005
合計:	1			

工程號	J-861	地盤	己連拿利
-----	-------	----	------

地盤用

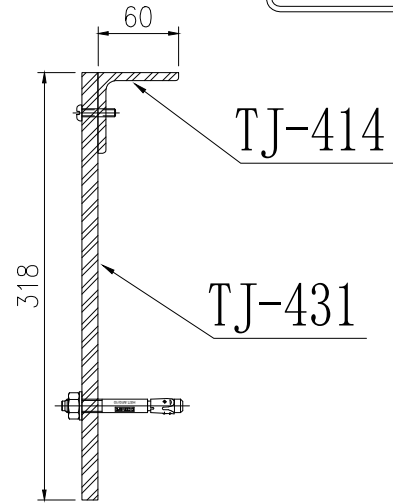
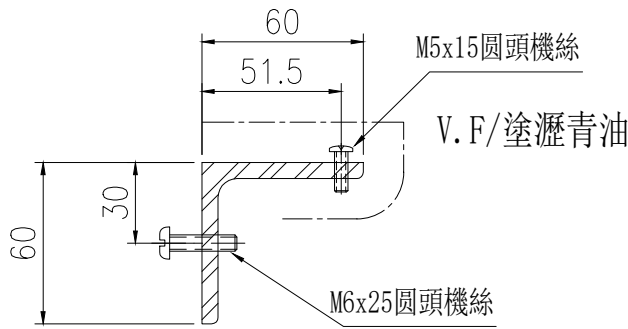

鐵板在鐵廠安裝好再一起出地盤

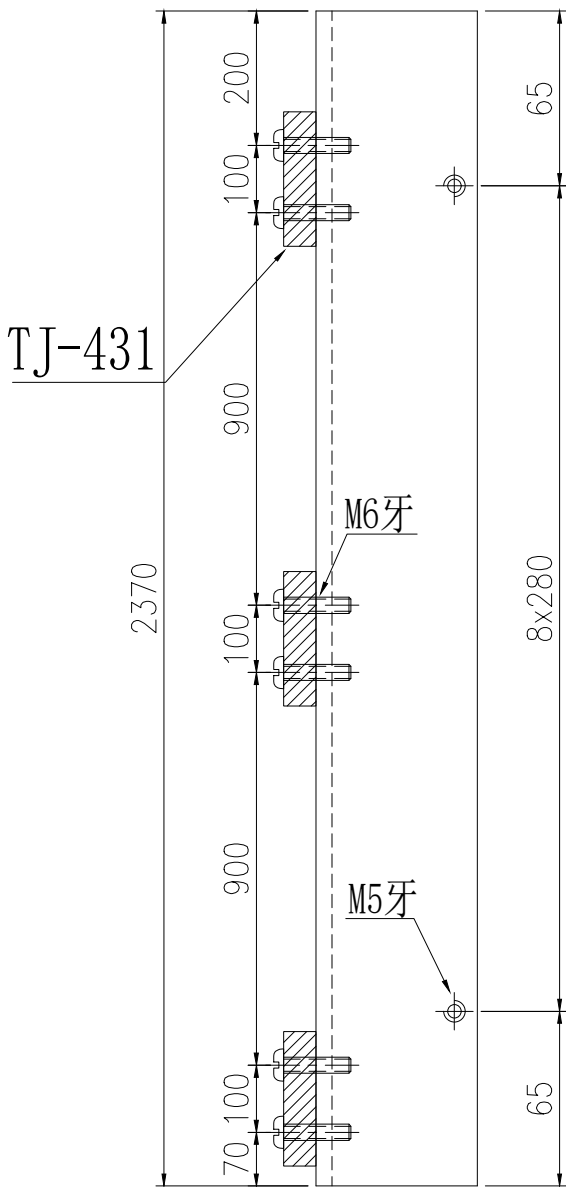

安裝示意圖

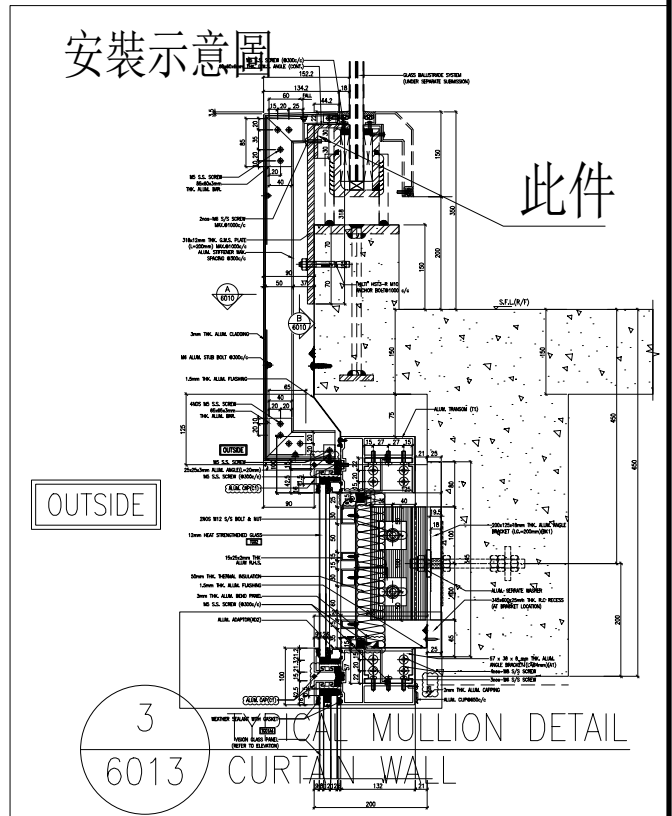

名稱	鐵角加工圖	制圖	陳福慶	2025. 11. 21	修改			
材料	60X60X6mm鐵角	復核	謝永林	2025. 11. 26	日期			
顏色	熱浸鋅/塗瀝青油	批准			圖號	TJ-414		

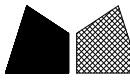

美特鋁質有限公司
MIDI Aluminium Fabricator Ltd.

物料編號	數量	樓層	單位	施工圖位置
TJ-415	1	32/F	A	CW-3005
合計:	1			

工程號	J-861	地盤	己連拿利
-----	-------	----	------

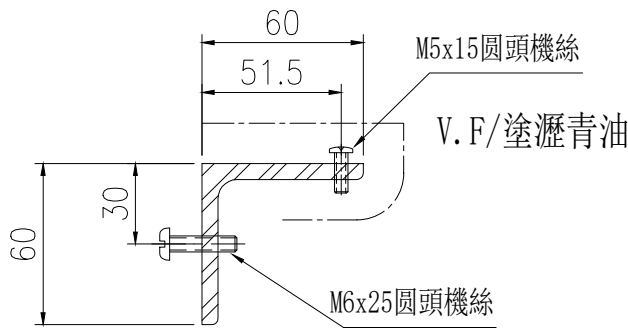

地盤用

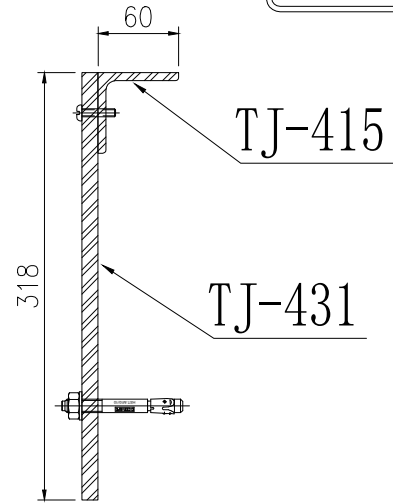

鐵板在鐵廠安裝好再一起出地盤

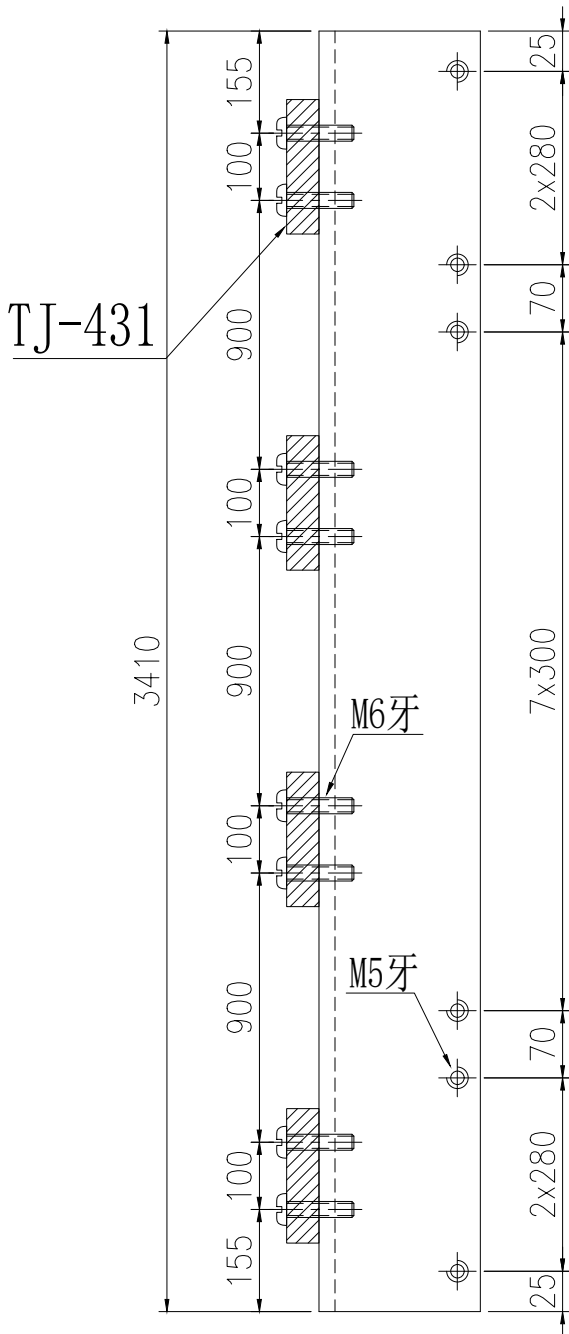

安裝示意圖

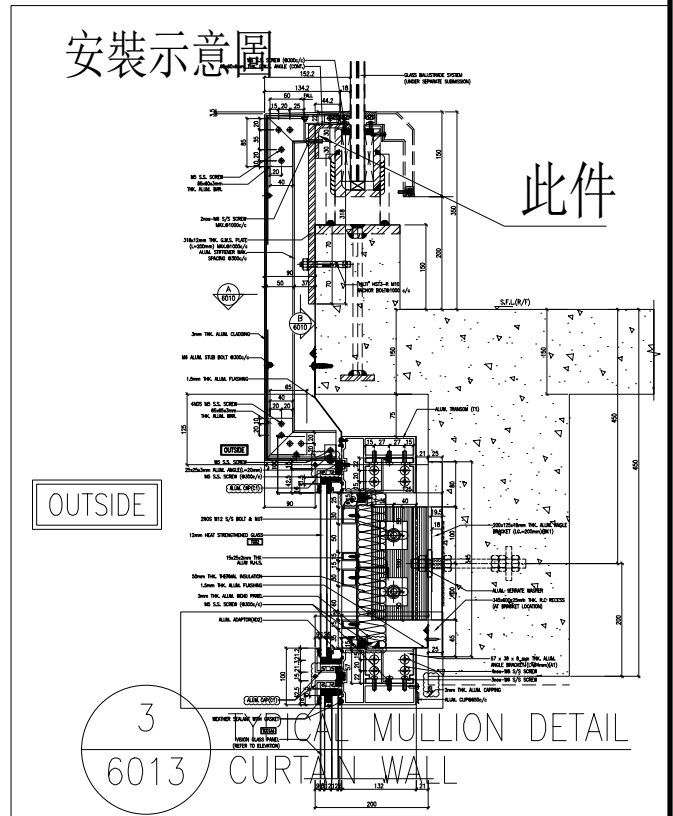

名稱	鐵角加工圖	制圖	陳福慶	2025. 11. 21	修改			
材料	60X60X6mm鐵角	復核	謝永林	2025. 11. 26	日期			
顏色	熱浸鋅/塗瀝青油	批准			圖號	TJ-415		

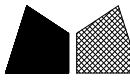

美特鋁質有限公司
MIDI Aluminium Fabricator Ltd.

物料編號	數量	樓層	單位	施工圖位置
TJ-416	1	32/F	A	CW-3005
合計:	1			

工程號	J-861	地盤	己連拿利
-----	-------	----	------

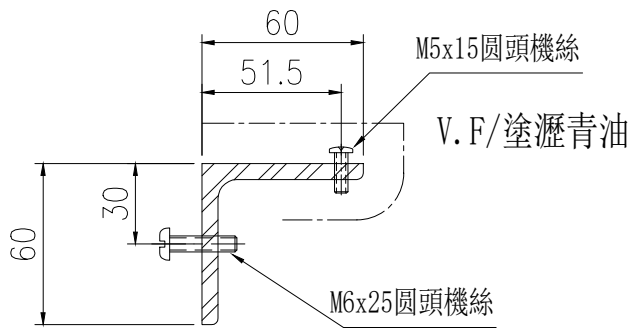

地盤用

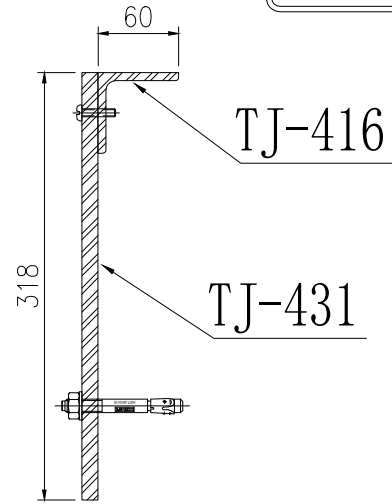

鐵板在鐵廠安裝好再一起出地盤

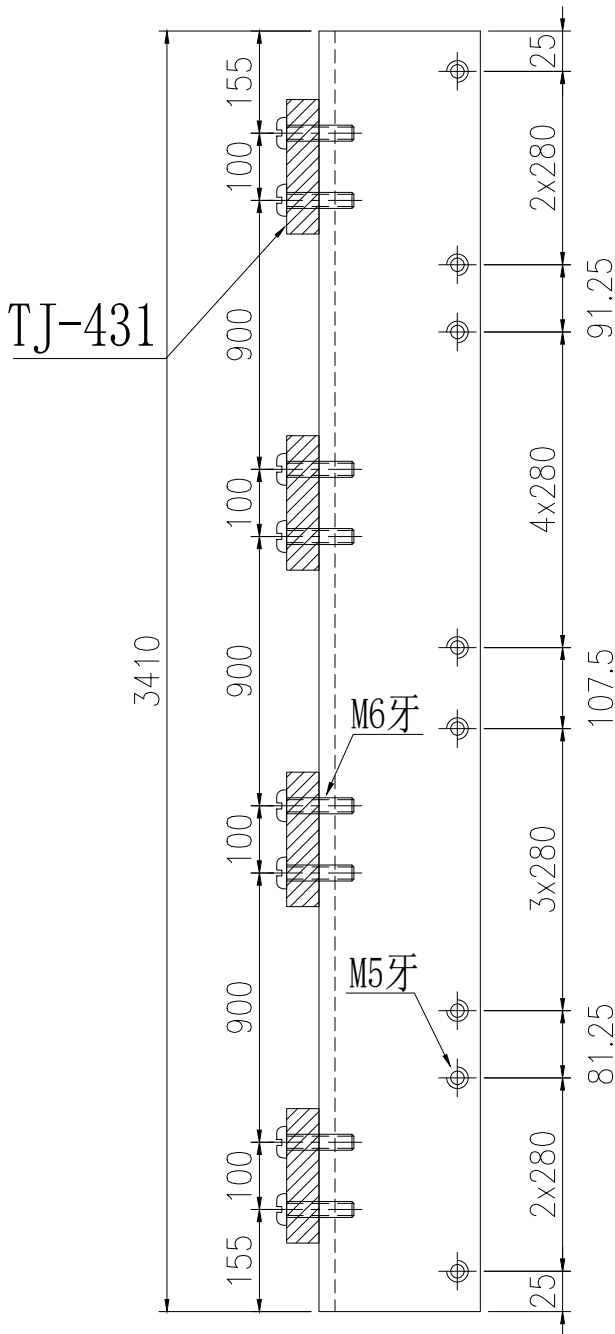

安裝示意圖

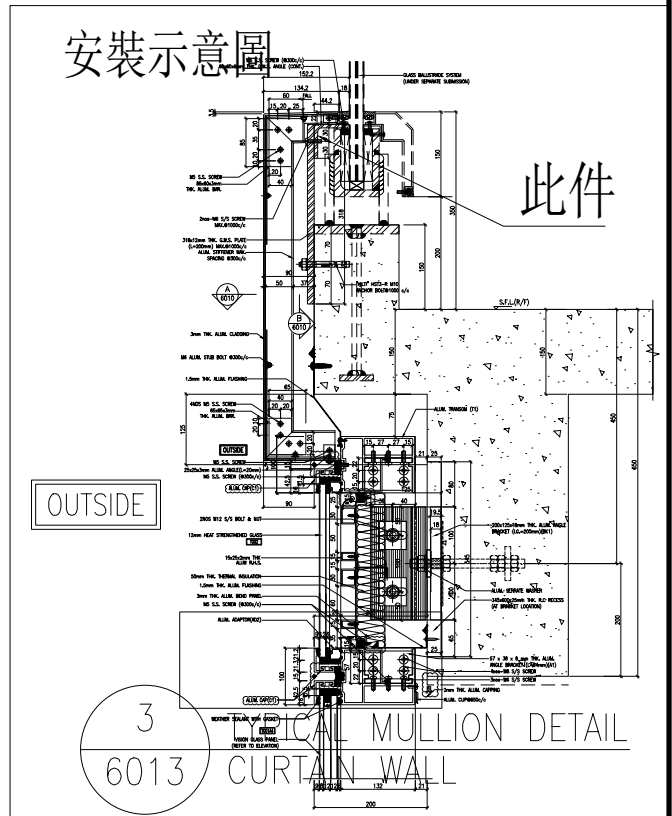

名稱	鐵角加工圖	制圖	陳福慶	2025. 11. 21	修改			
材料	60X60X6mm鐵角	復核	謝永林	2025. 11. 26	日期			
顏色	熱浸鋅/塗瀝青油	批准			圖號	TJ-416		



美特鋁質有限公司
MIDI Aluminium Fabricator Ltd.

物料編號	數量	樓層	單位	施工圖位置
TJ-417	1	32/F	A	CW-3005
合計:	1			

工程號	J-861	地盤	已連拿利
-----	-------	----	------

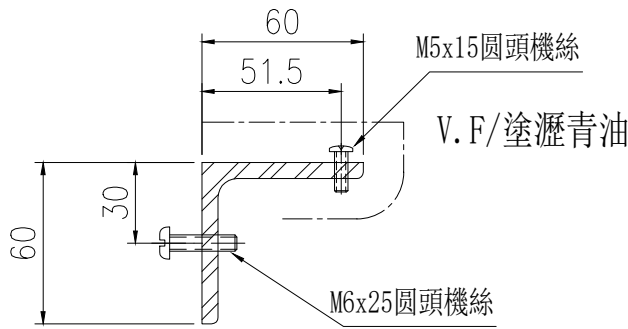

地盤用

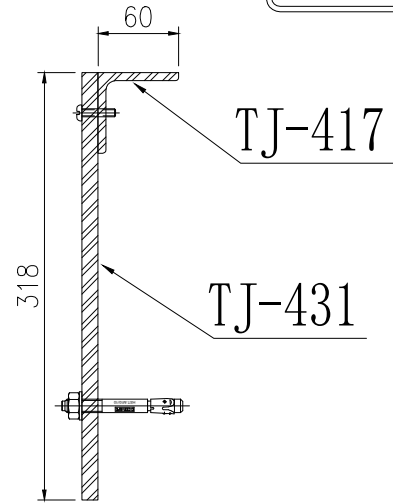

鐵板在鐵廠安裝好再一起出地盤

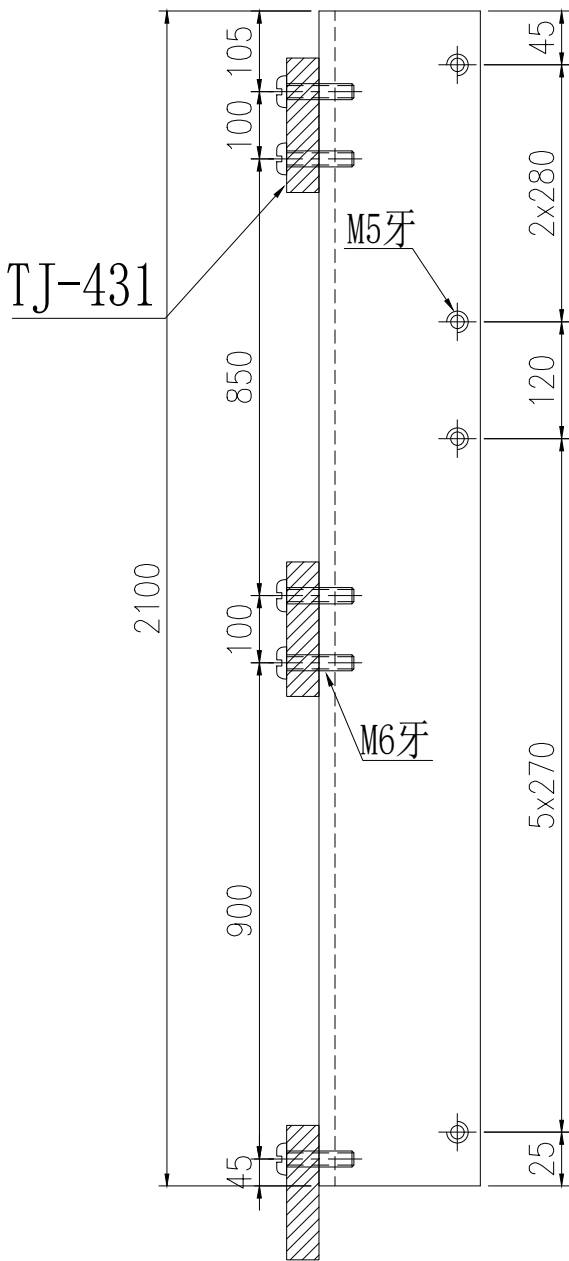

安裝示意圖

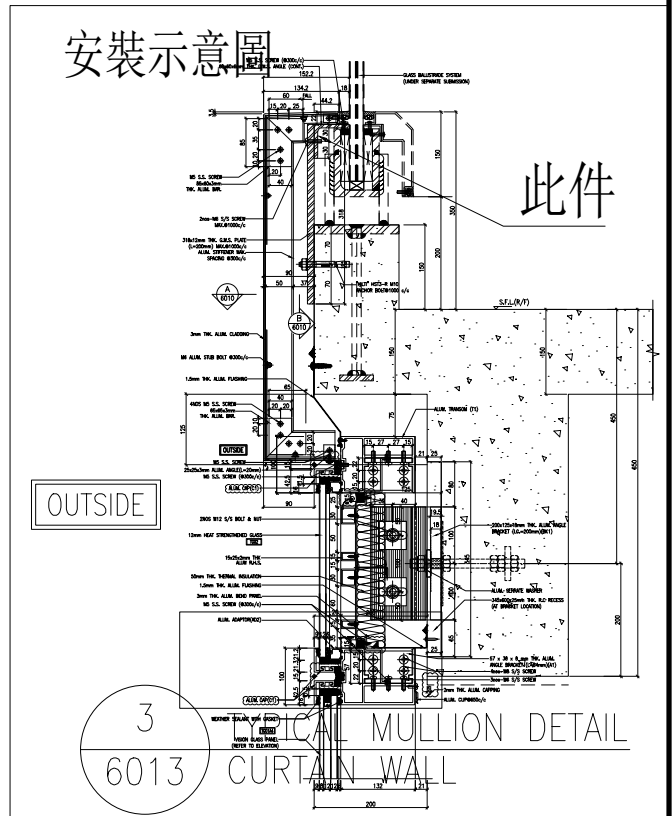

名稱	鐵角加工圖	制圖	陳福慶	2025. 11. 21	修改			
材料	60X60X6mm鐵角	復核	謝永林	2025. 11. 26	日期			
顏色	熱浸鋅/塗瀝青油	批准			圖號	TJ-417		



美特鋁質有限公司
MIDI Aluminium Fabricator Ltd.

物料編號	數量	樓層	單位	施工圖位置
TJ-418	1	32/F	A	CW-3005
合計:	1			

工程號	J-861	地盤	已連拿利
-----	-------	----	------

地盤用

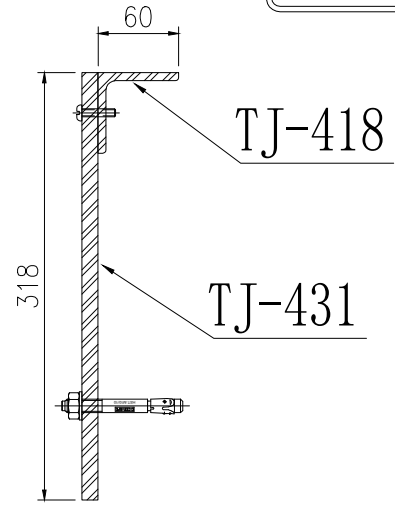
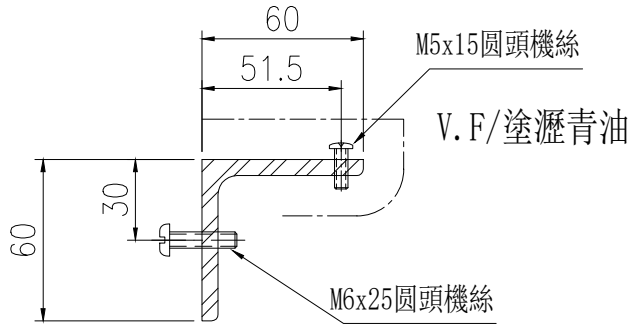

鐵板在鐵廠安裝好再一起出地盤

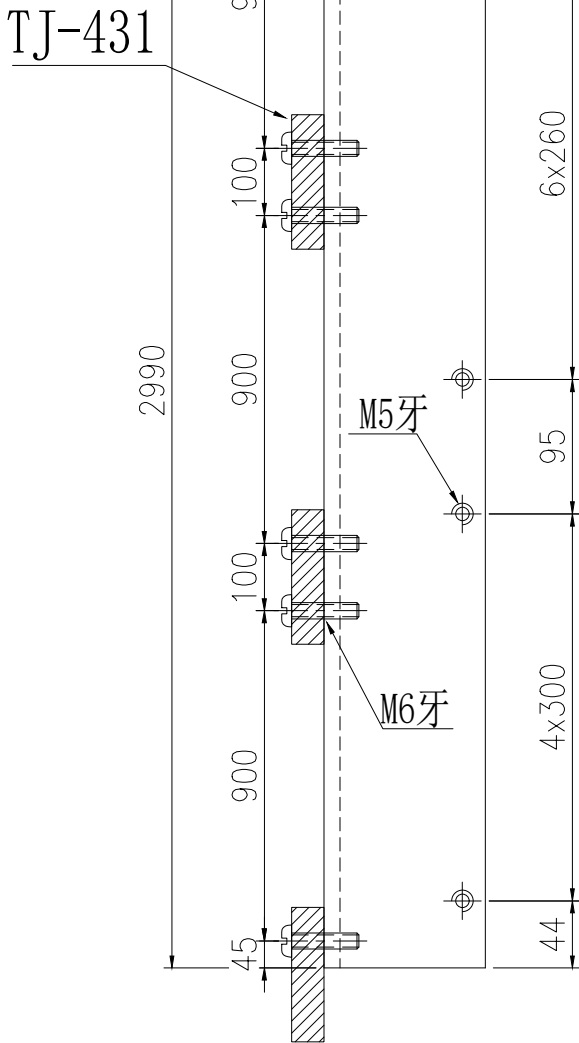

安裝示意圖

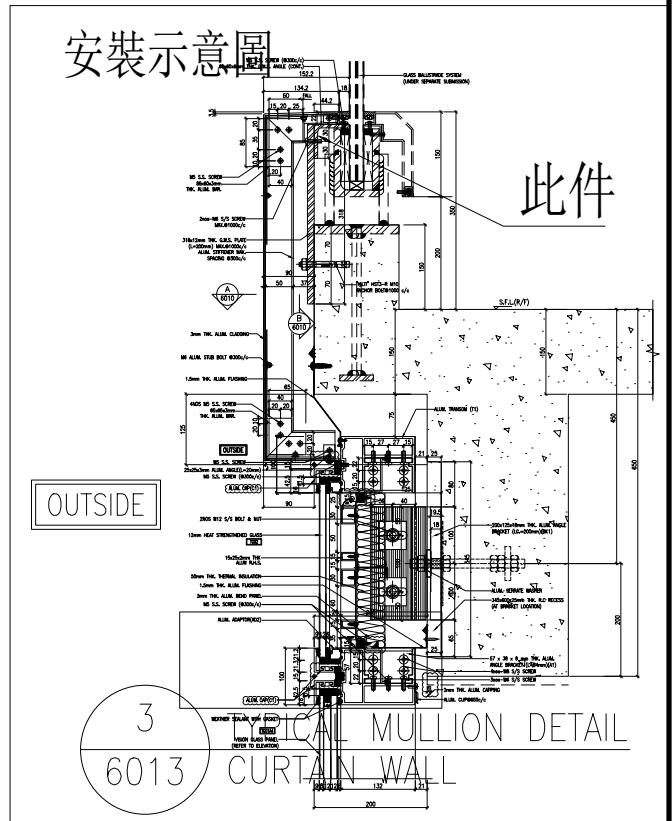

名稱	鐵角加工圖	制圖	陳福慶	2025. 11. 21	修改			
材料	60X60X6mm鐵角	復核	謝永林	2025. 11. 26	日期			
顏色	熱浸鋅/塗瀝青油	批准			圖號	TJ-418		



美特鋁質有限公司
MIDI Aluminium Fabricator Ltd.

物料編號	數量	樓層	單位	施工圖位置
TJ-419	1	32/F	A	CW-3005
合計:	1			

工程號	J-861	地盤	己連拿利
-----	-------	----	------

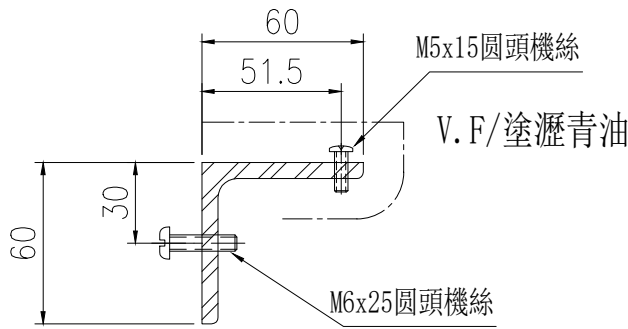

地盤用

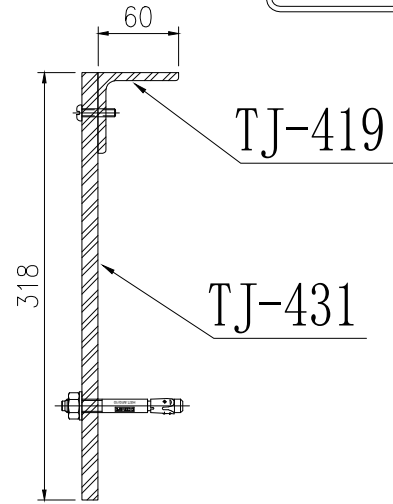

鐵板在鐵廠安裝好再一起出地盤

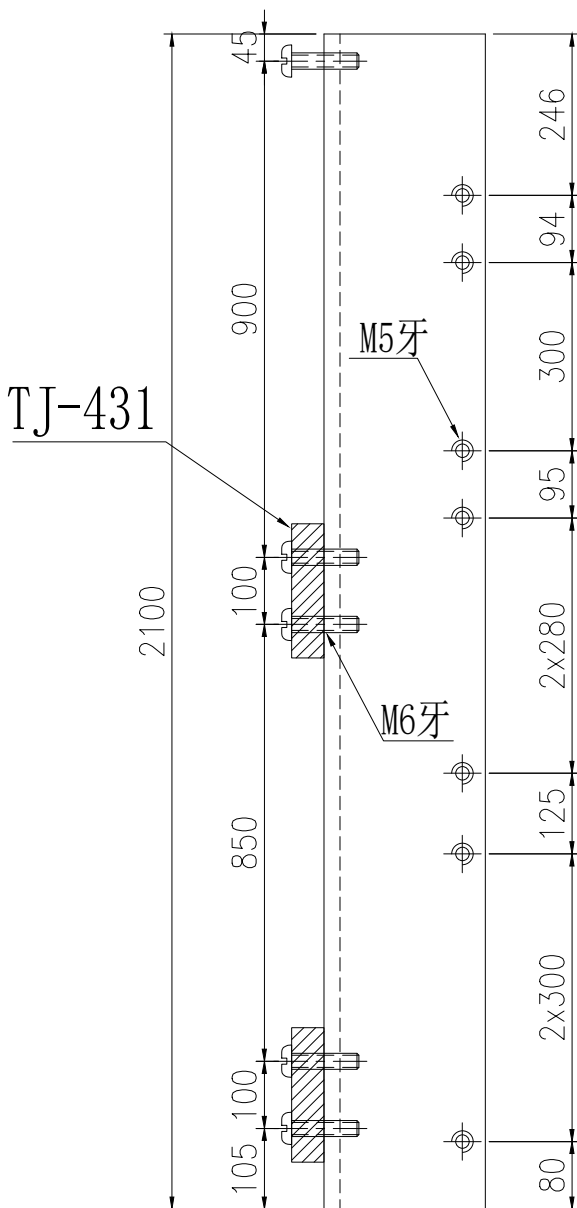

安裝示意圖

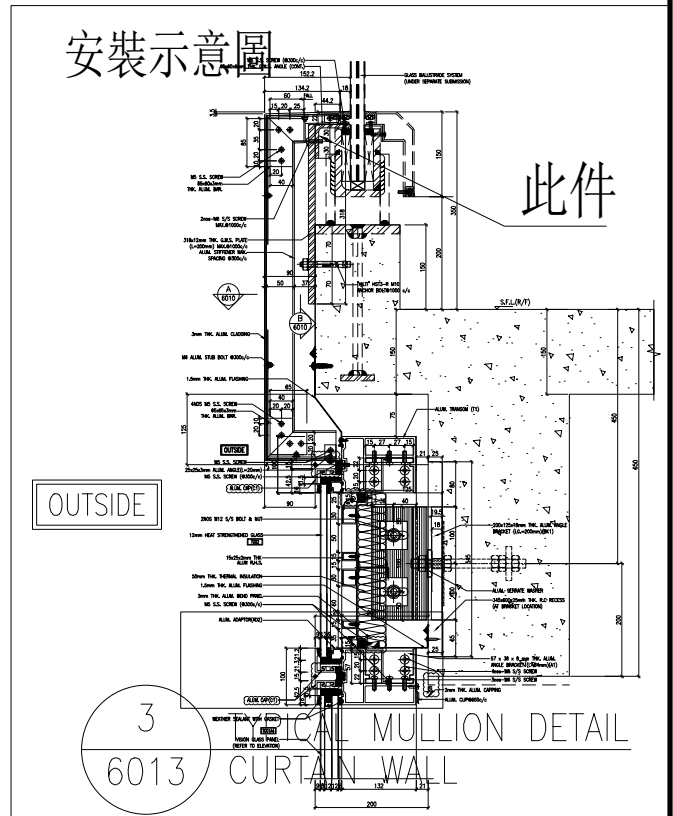

名稱	鐵角加工圖	制圖	陳福慶	2025. 11. 21	修改			
材料	60X60X6mm鐵角	復核	謝永林	2025. 11. 26	日期			
顏色	熱浸鋅/塗瀝青油	批准			圖號	TJ-419		

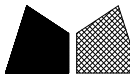

美特鋁質有限公司
MIDI Aluminium Fabricator Ltd.

物料編號	數量	樓層	單位	施工圖位置
TJ-421	1	32/F	A	CW-3010
合計:	1			

工程號	J-861	地盤	己連拿利
-----	-------	----	------

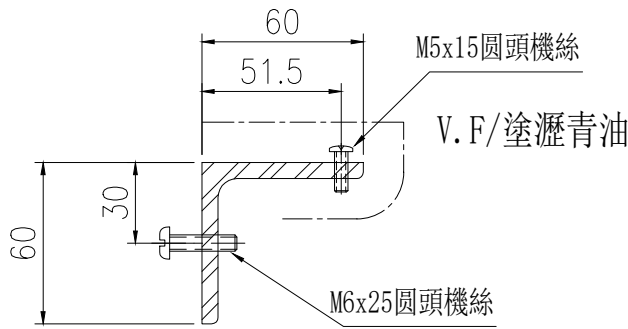

地盤用

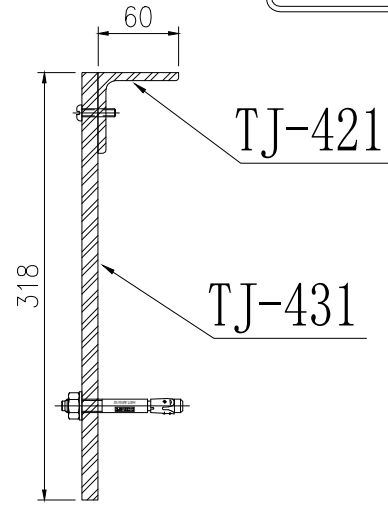

鐵板在鐵廠安裝好再一起出地盤

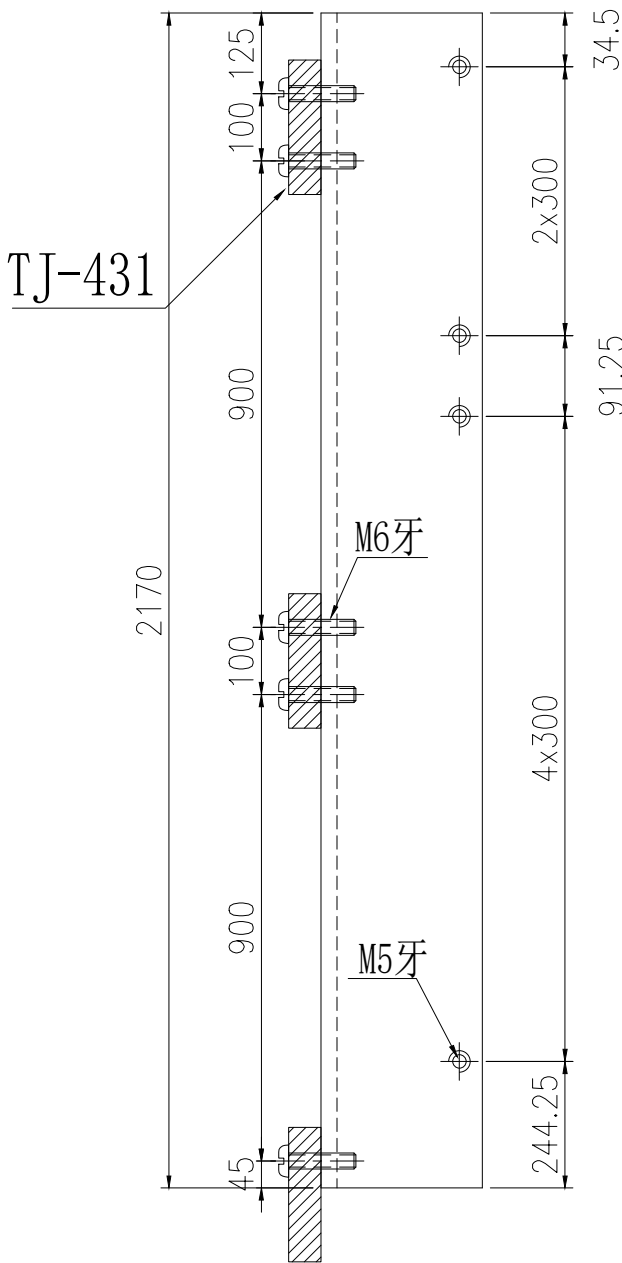

安裝示意圖

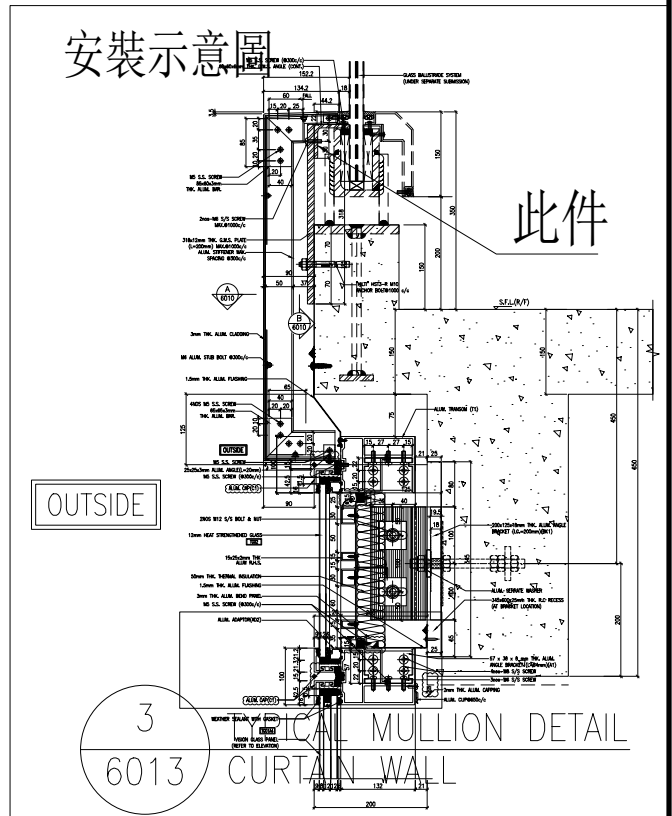

名稱	鐵角加工圖	制圖	陳福慶	2025. 11. 21	修改			
材料	60X60X6mm鐵角	復核	謝永林	2025. 11. 26	日期			
顏色	熱浸鋅/塗瀝青油	批准			圖號	TJ-421		



美特鋁質有限公司
MIDI Aluminium Fabricator Ltd.

物料編號	數量	樓層	單位	施工圖位置
TJ-422	1	32/F	A	CW-3010
合計:	1			

工程號	J-861	地盤	己連拿利
-----	-------	----	------

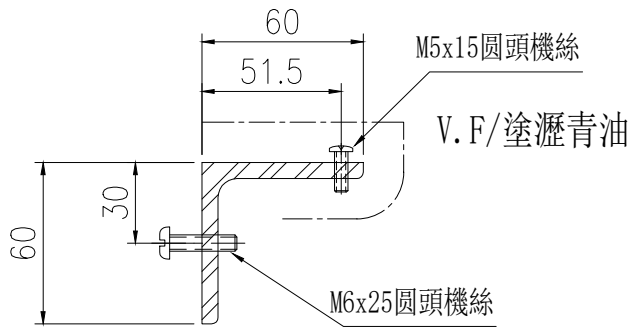

地盤用

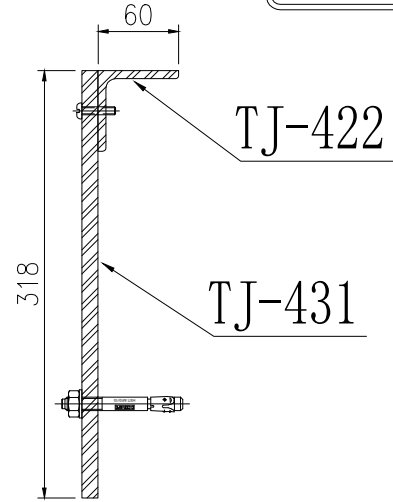

鐵板在鐵廠安裝好再一起出地盤

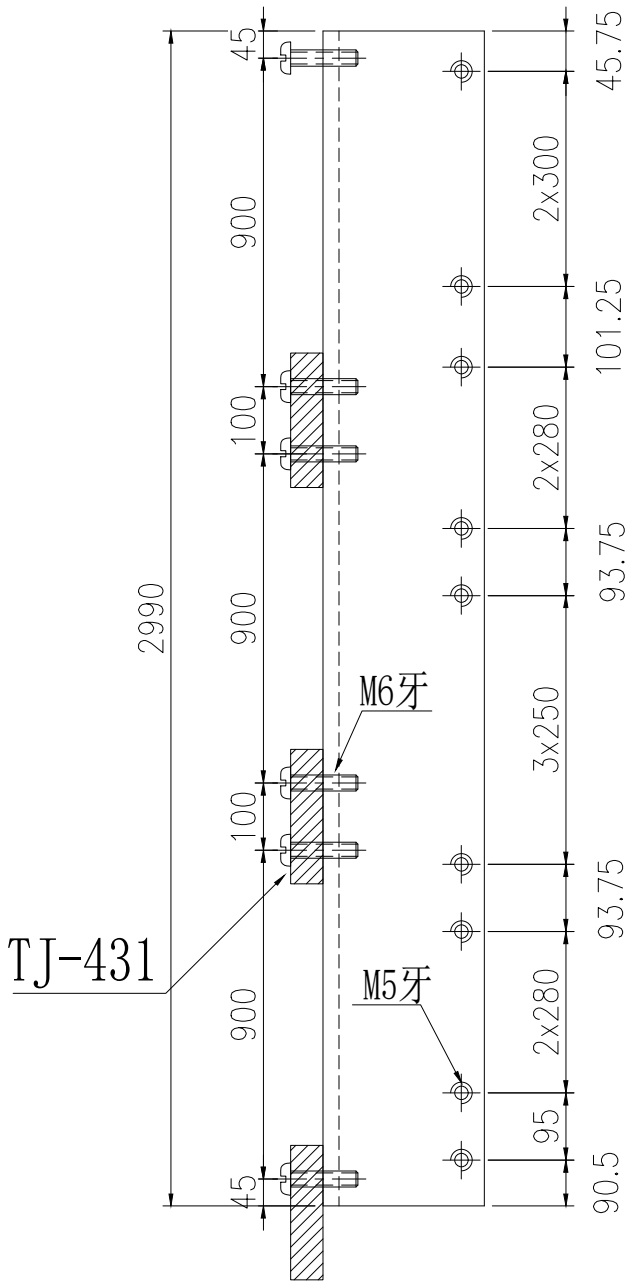

安裝示意圖

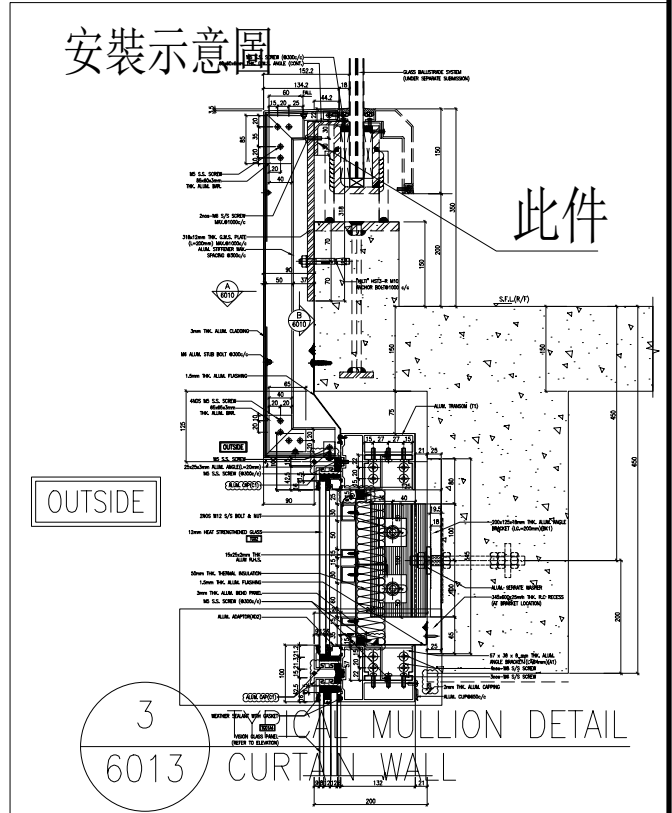

名稱	鐵角加工圖	制圖	陳福慶	2025. 11. 21	修改			
材料	60X60X6mm鐵角	復核	謝永林	2025. 11. 26	日期			
顏色	熱浸鋅/塗瀝青油	批准			圖號	TJ-422		

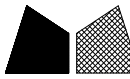

美特鋁質有限公司
MIDI Aluminium Fabricator Ltd.

物料編號	數量	樓層	單位	施工圖位置
TJ-423	1	32/F	A	CW-3010
合計:	1			

工程號	J-861	地盤	已連拿利
-----	-------	----	------

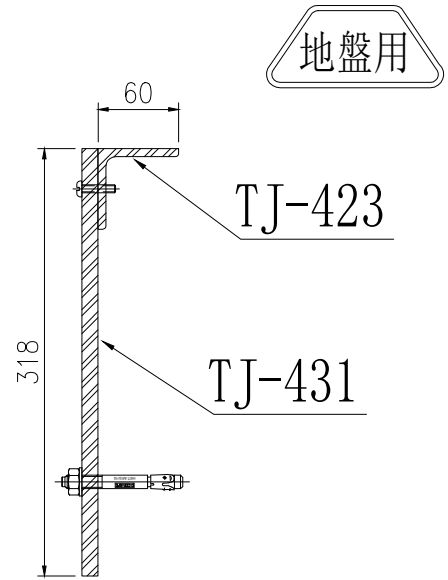
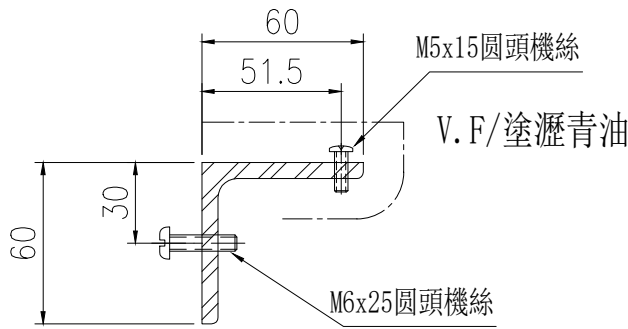

鐵板在鐵廠安裝好再一起出地盤

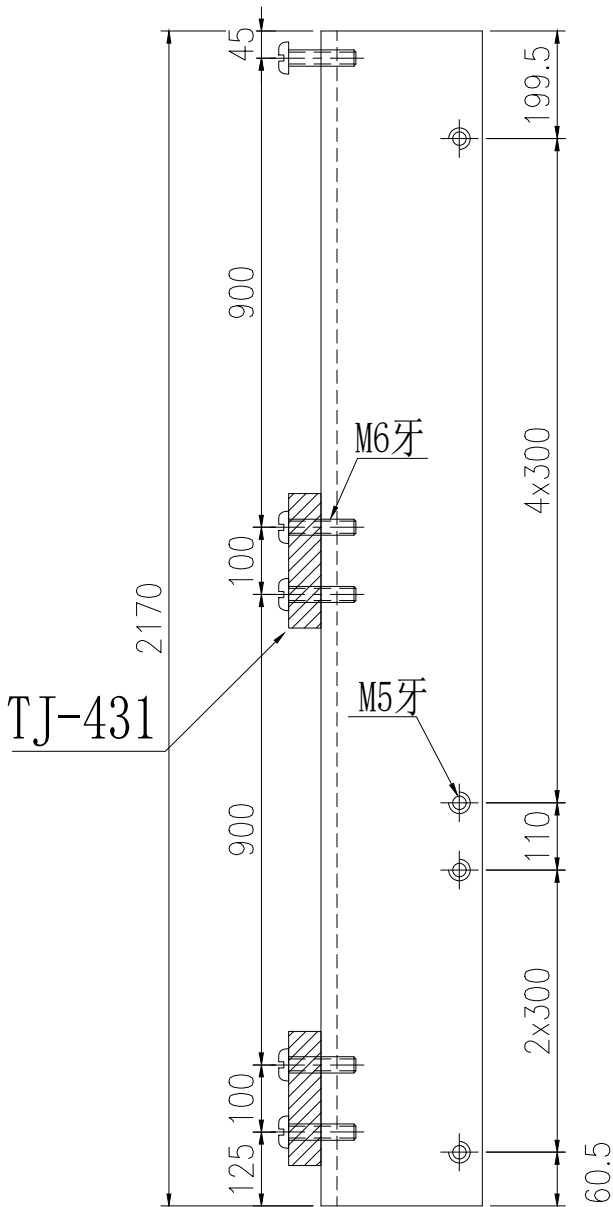

安裝示意圖

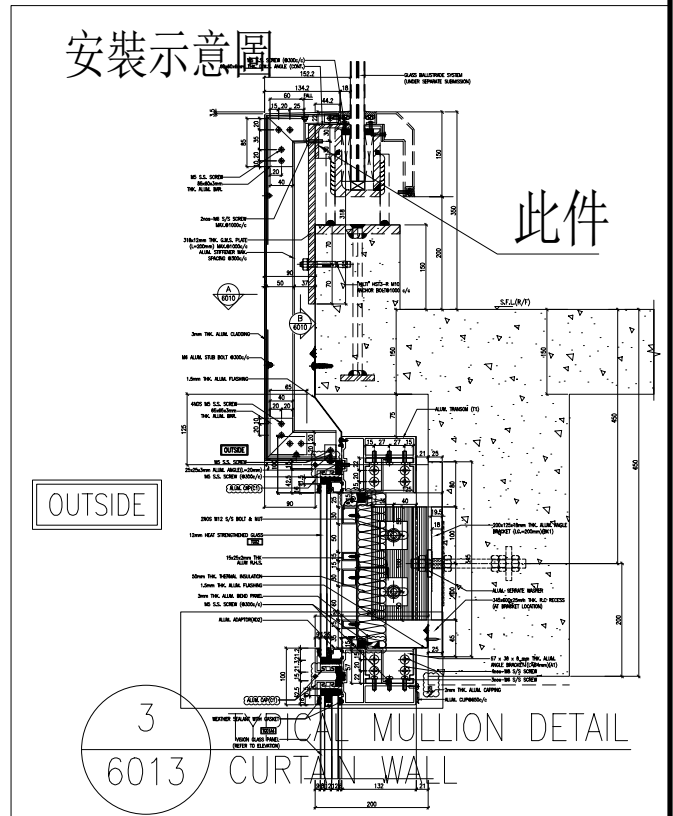

名稱	鐵角加工圖	制圖	陳福慶	2025. 11. 21	修改			
材料	60X60X6mm鐵角	復核	謝永林	2025. 11. 26	日期			
顏色	熱浸鋅/塗瀝青油	批准			圖號	TJ-423		



美特鋁質有限公司
MIDI Aluminium Fabricator Ltd.

物料編號	數量	樓層	單位	施工圖位置
TJ-424	1	32/F	A	CW-3010
合計:	1			

工程號	J-861	地盤	己連拿利
-----	-------	----	------

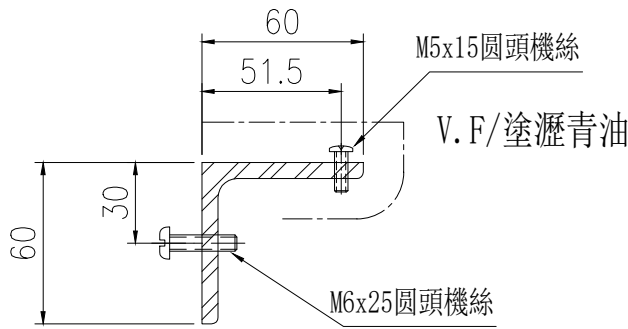

地盤用

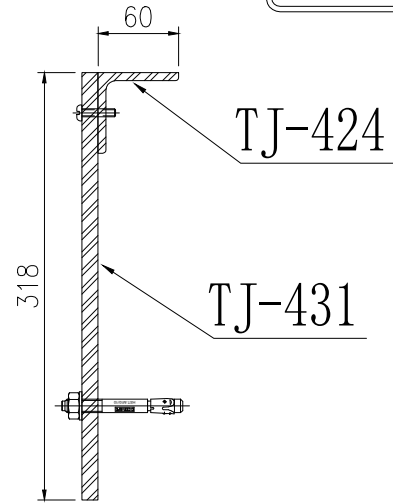

鐵板在鐵廠安裝好再一起出地盤

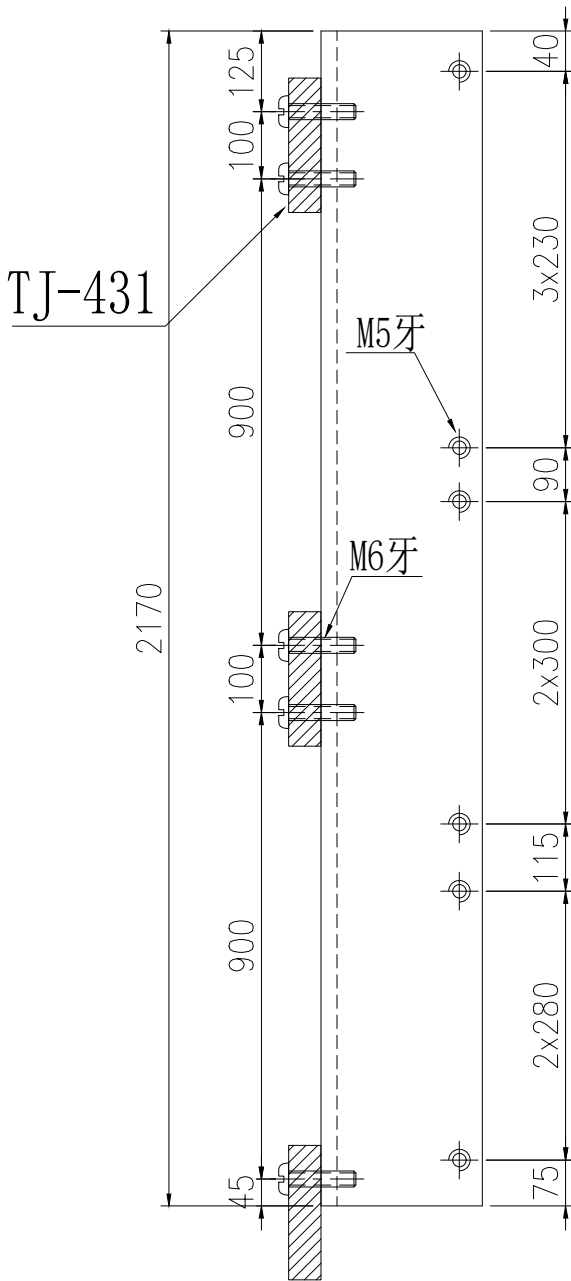

安裝示意圖

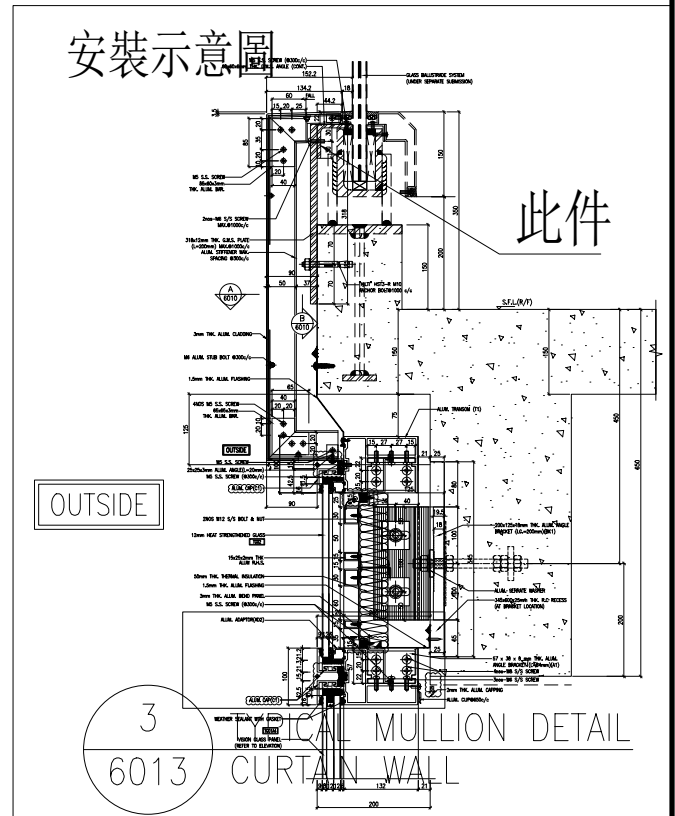

名稱	鐵角加工圖	制圖	陳福慶	2025. 11. 21	修改			
材料	60X60X6mm鐵角	復核	謝永林	2025. 11. 26	日期			
顏色	熱浸鋅/塗瀝青油	批准			圖號	TJ-424		

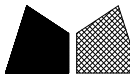

美特鋁質有限公司
MIDI Aluminium Fabricator Ltd.

物料編號	數量	樓層	單位	施工圖位置
TJ-425	1	32/F	A	CW-3010
合計:	1			

工程號	J-861	地盤	已連拿利
-----	-------	----	------

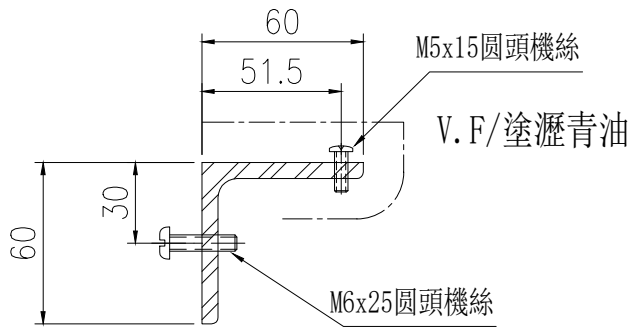

地盤用

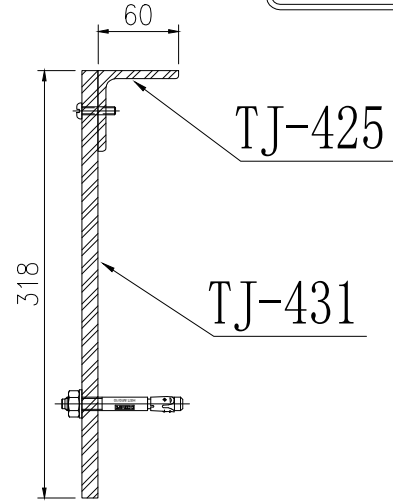

鐵板在鐵廠安裝好再一起出地盤

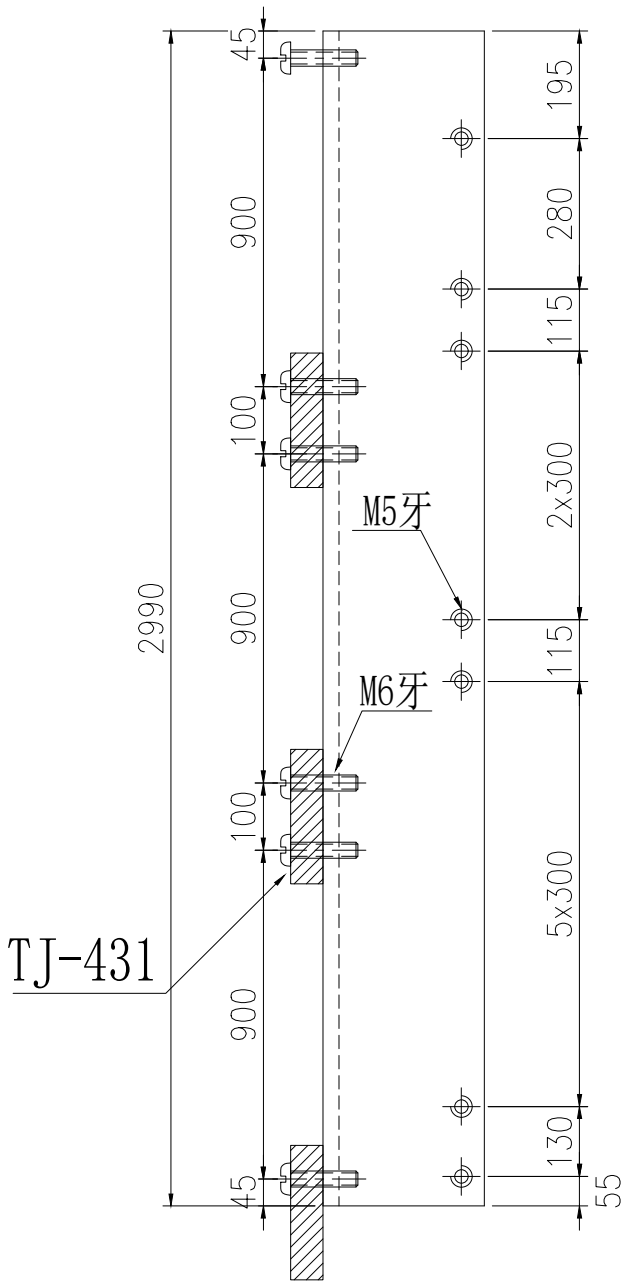

安裝示意圖

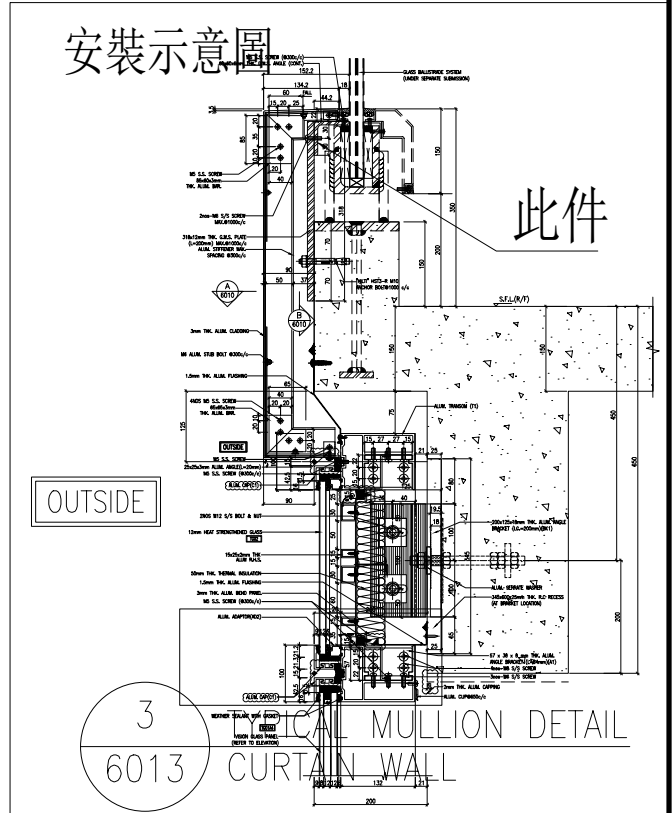

名稱	鐵角加工圖	制圖	陳福慶	2025. 11. 21	修改			
材料	60X60X6mm鐵角	復核	謝永林	2025. 11. 26	日期			
顏色	熱浸鋅/塗瀝青油	批准			圖號	TJ-425		

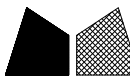

美特鋁質有限公司
MIDI Aluminium Fabricator Ltd.

物料編號	數量	樓層	單位	施工圖位置
TJ-426	1	32/F	A	CW-3010
合計:	1			

工程號	J-861	地盤	已連拿利
-----	-------	----	------

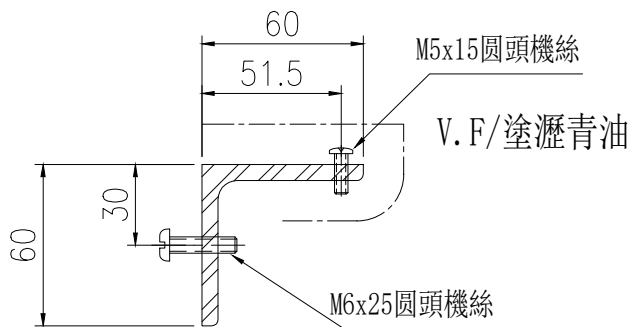

地盤用

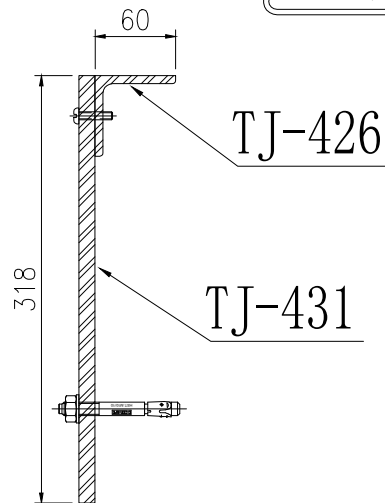

鐵板在鐵廠安裝好再一起出地盤

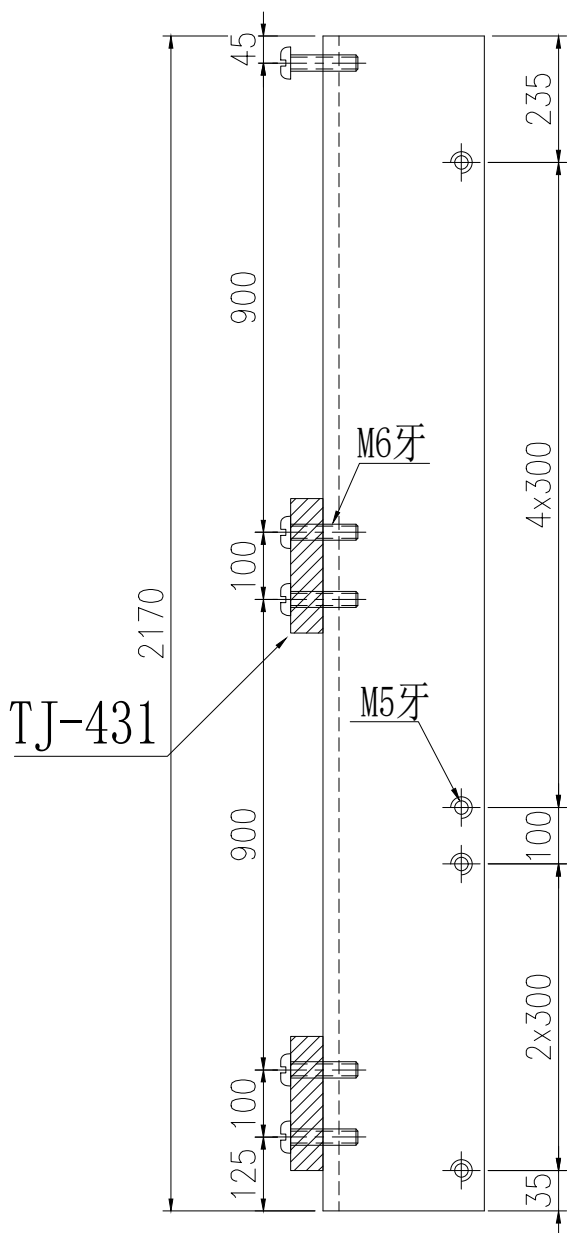

安裝示意圖

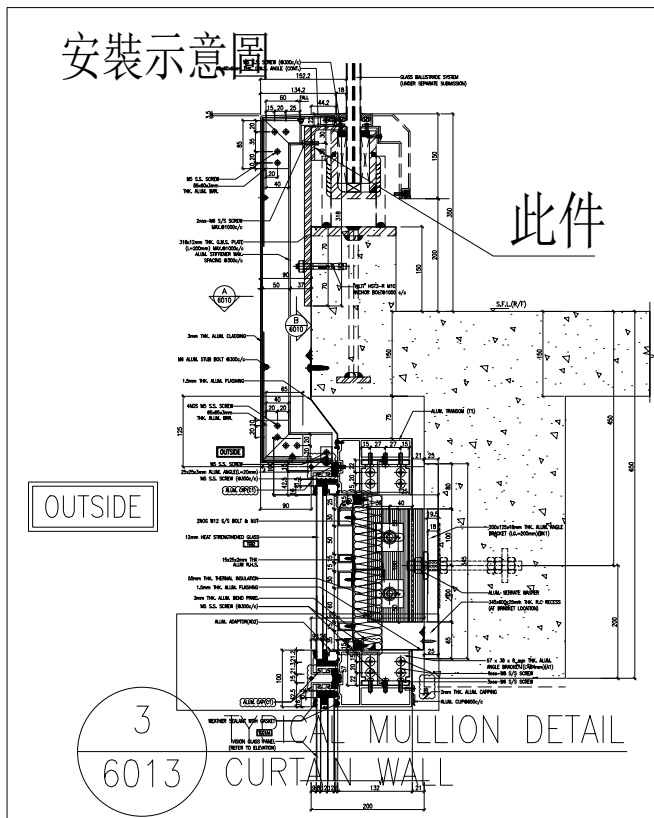

名稱	鐵角加工圖	制圖	陳福慶	2025. 11. 21	修改			
材料	60X60X6mm鐵角	復核	謝永林	2025. 11. 26	日期			
顏色	熱浸鋅/塗瀝青油	批準			圖號	TJ-426		

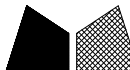

美特鋁質有限公司
MIDI Aluminium Fabricator Ltd.

物料編號	數量	樓層	單位	施工圖位置
TJ-431	27	32/F	A	CW-3005
	16	32/F	A	CW-3010
合計:	43			

工程號	J-861	地盤	已連拿利
-----	-------	----	------

地盤用

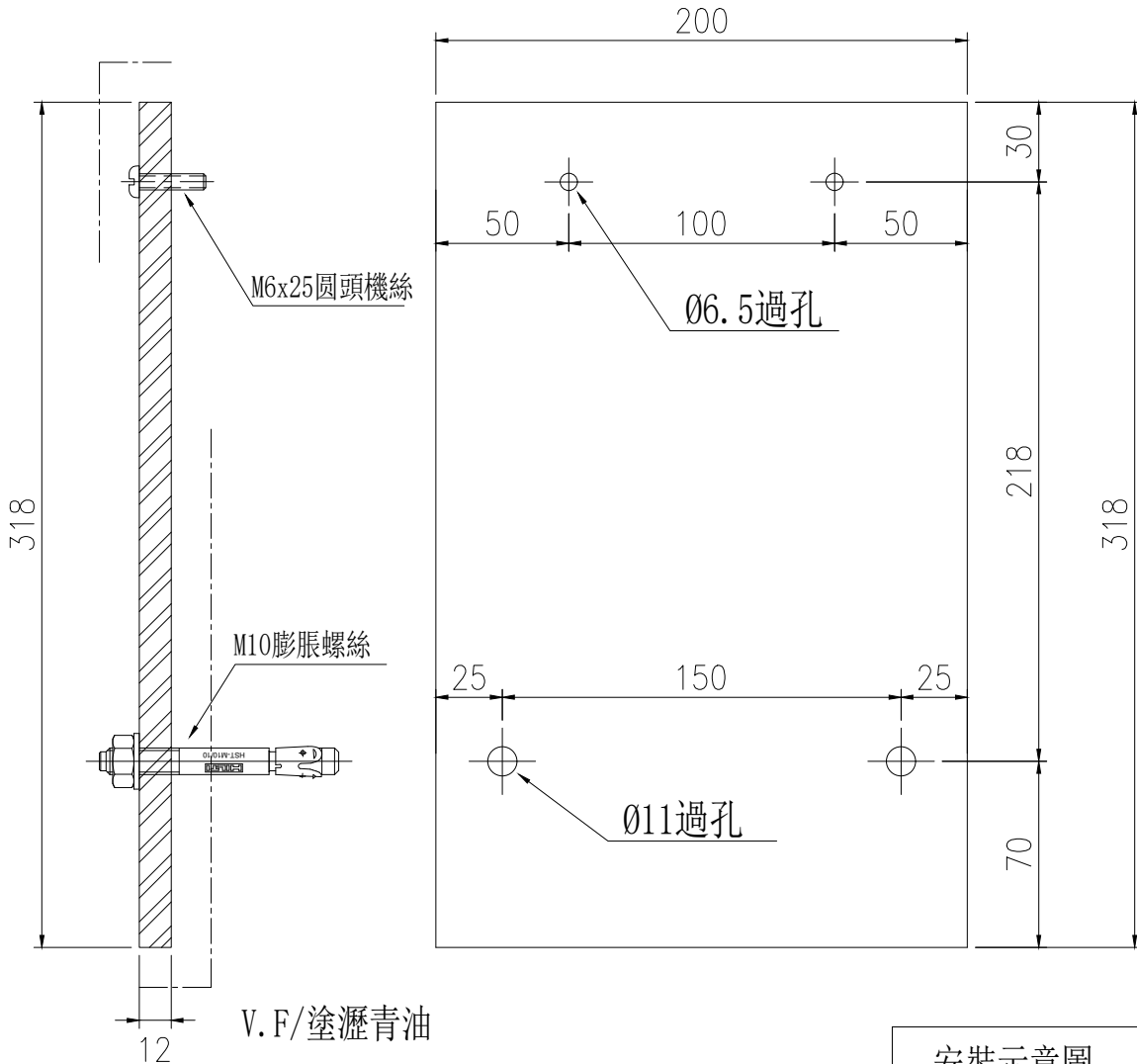

安裝示意圖

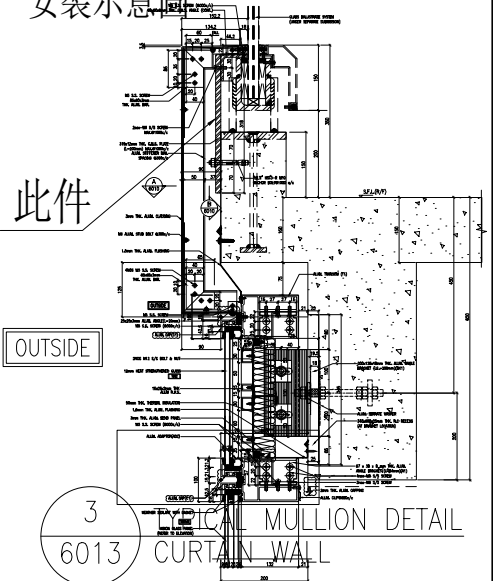

名稱	鐵板加工圖	制圖	陳福慶	2025. 11. 21	修改		
材料	318X200X12mm鐵板	復核	謝永林	2025. 11. 26	日期		
顏色	熱浸鋅/塗瀝青油	批準			圖號	TJ-431	

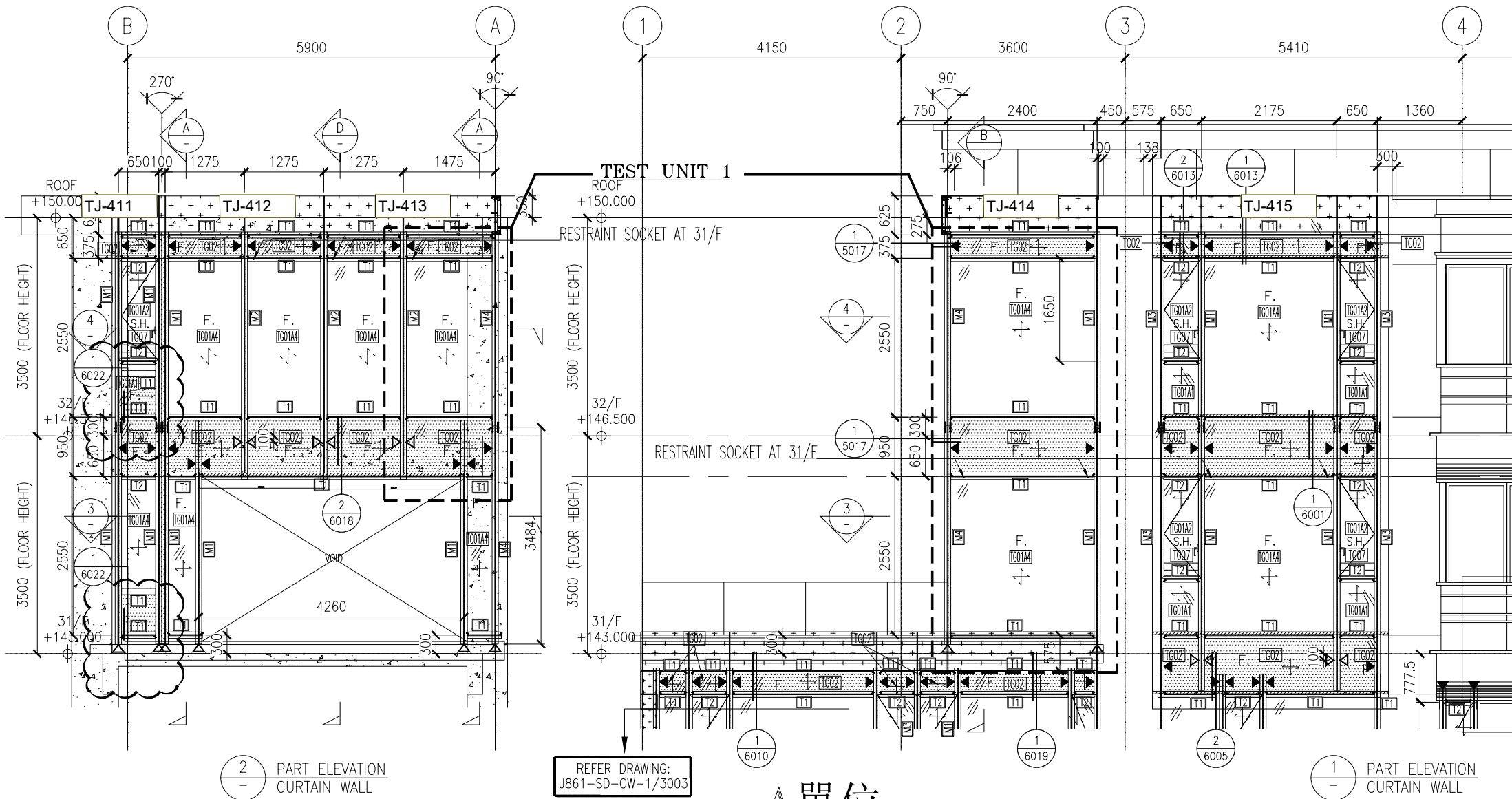

REFER DRAWING:
J861-SD-CW-1/3003

A單位

2
-
PART ELEVATION
CURTAIN WALL

1
-
PART ELEVATION
CURTAIN WALL

J861-CW-SD-3005A1

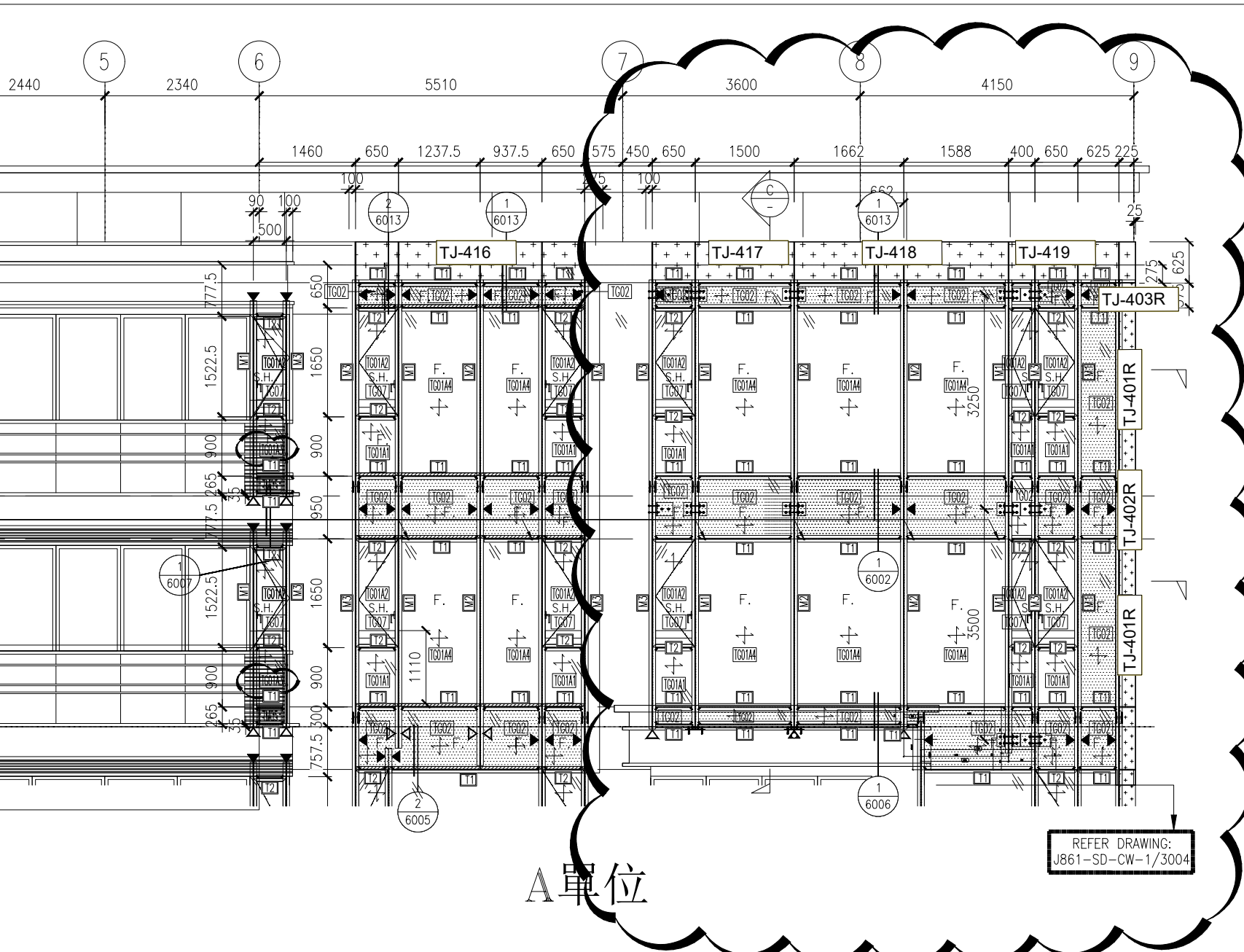

A單位

REFER DRAWING:
J861-SD-CW-1/3004

NOTE :

1. ALL DIMENSIONS ARE IN mm.
2. ALL ELEVATIONS ARE VIEWED FROM OUTSIDE.
3. ALL DIMENSIONS TO BE VERIFIED ON SITE BEFORE FABRICATION.

LEGEND :

- X1 --- DETAIL MARK NO.
- X001 --- REFER SHEET NO.

1. F.F.L. --- FINISHED FLOOR LEVEL
2. S.F.L. --- STRUCTURAL FLOOR LEVEL
3. (R) --- REVERSED DETAIL

B	8/11/2024	GENERAL REVISED
A	16/9/2024	GENERAL REVISED
NO.	DATE	REVISED

CLIENT :
MILLION BASE PROPERTIES LIMITED

ARCHITECT :
WONG TUNG & PARTNERS LIMITED
ARCHITECTS & PLANNERS

STRUCTURAL ENGINEER :
SYW & ASSOCIATES L
CHARTERED ENGINEERS & AUTHORIZED PER
邵賢偉建築工程

J861-CW-SD-3005A2

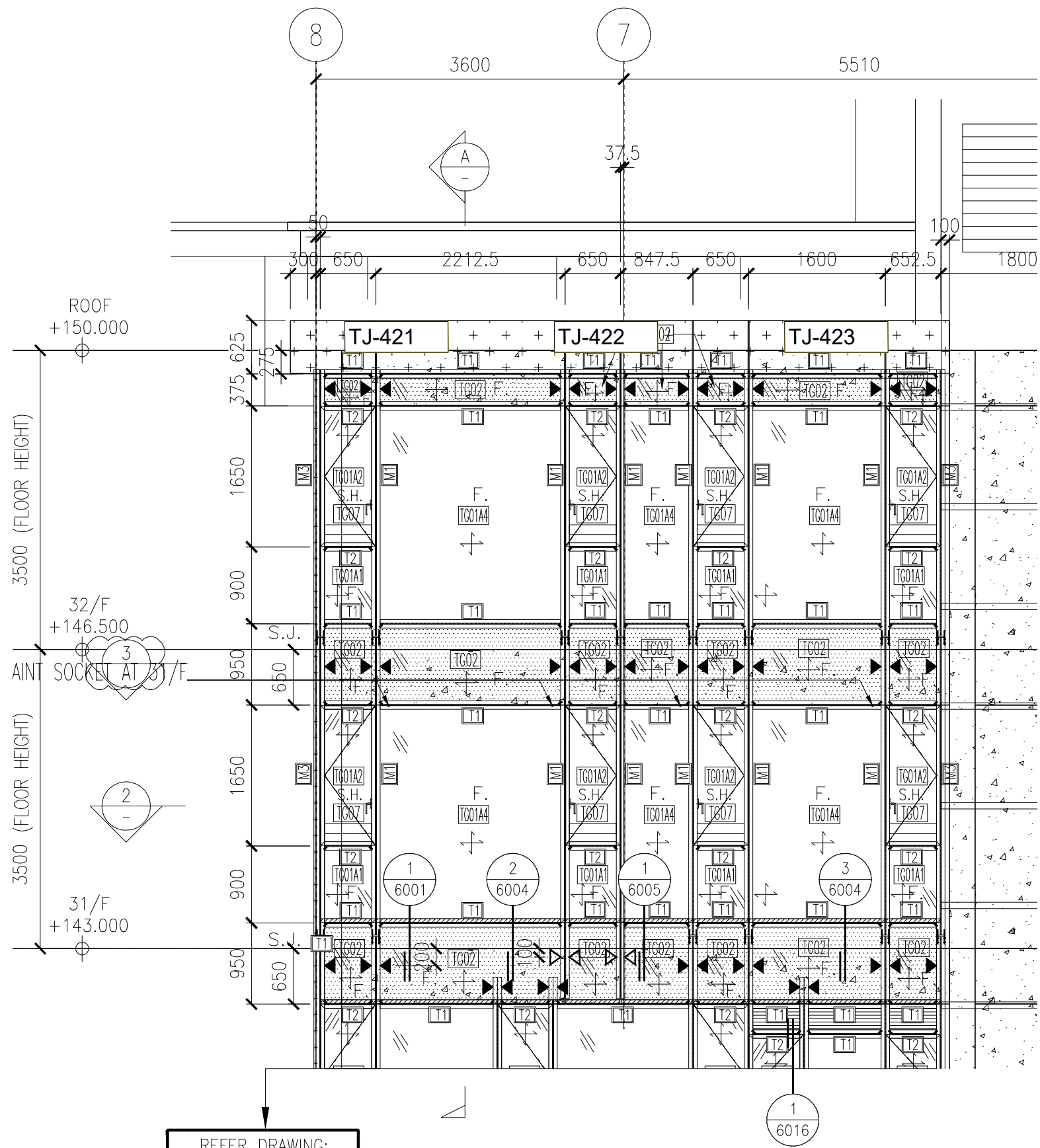

REFER DRAWING:
J861-SD-CW-1/3009

A 單位

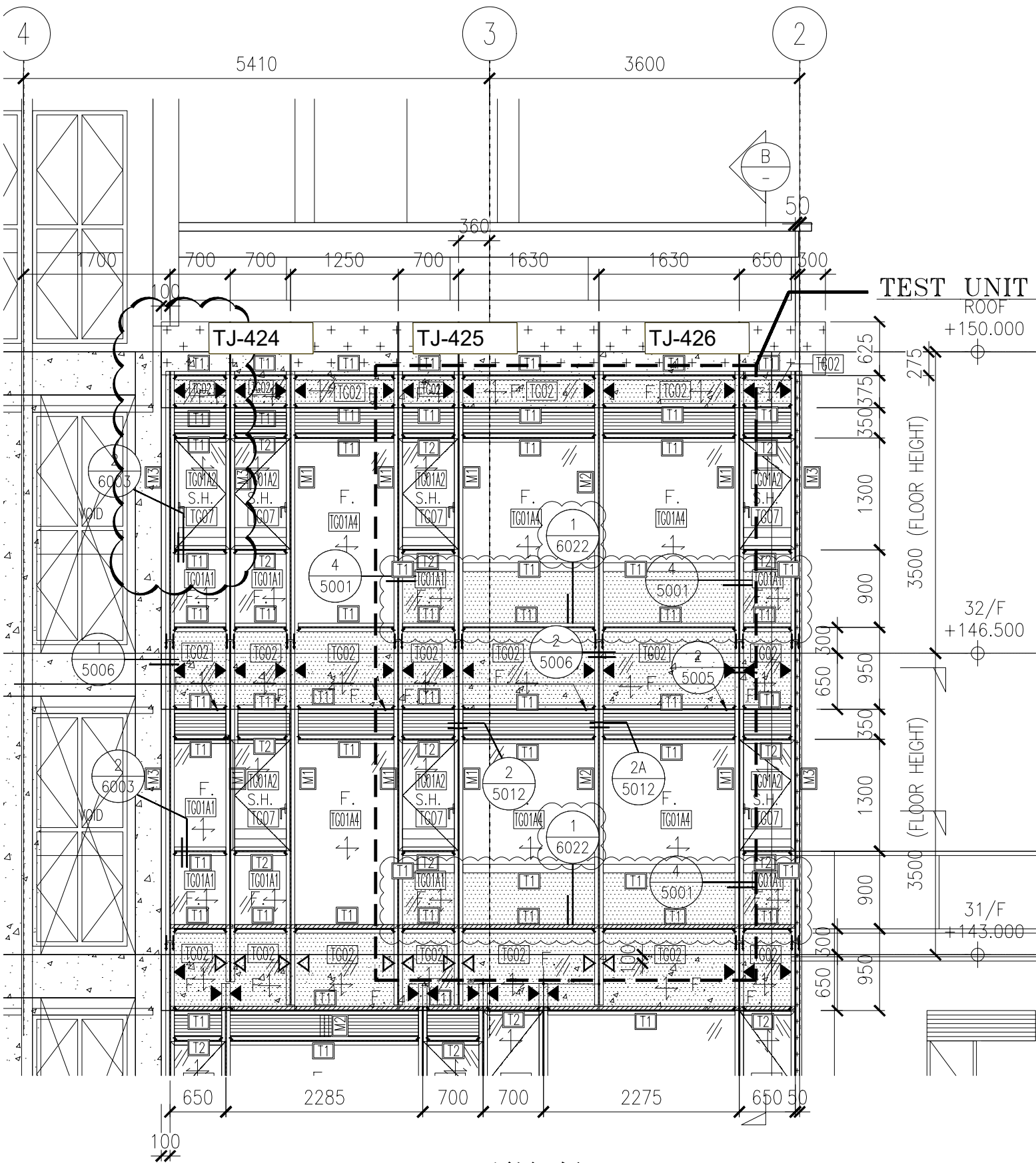

A單位