



工程指示 / 要求簡箋 ENGINEER INSTRUCTIONS(E.I.)

工程指示編號:	EI- 9232	修改版本:	-
	HK- 0922		
工程編號:	J 861	工程名稱:	己連拿利
收件人:	生統	發件人:	細佬
工程項目:	幕牆- 工廠用鋁板拆圖(31F-32F)	日期:	25/11/2025

<input type="checkbox"/> 原合約工程包	<input type="checkbox"/> 原合約工程加 / 減賬 QT-	<input type="checkbox"/> 新工程報價 QT-
---------------------------------	--	------------------------------------

信件批核號碼/圖紙參考編號:	批核模具圖紙編號:
客戶指示附件:	管理內部批簽署:

<input type="checkbox"/> 初步鋁料 B.M.	<input type="checkbox"/> 加工拆圖, 然後生產	<input type="checkbox"/> 尺寸表
<input type="checkbox"/> 正式鋁料 B.M.	<input type="checkbox"/> 技術上資料/指示	<input type="checkbox"/> 報價
<input type="checkbox"/> 配件 B.M.	<input type="checkbox"/> 樣辦或貨品說明書	<input type="checkbox"/> 分判合約
<input type="checkbox"/> 其他:		

內容: 請按附頁生產, 工廠用 備注: 11月25日通知 J861-幕牆工廠用鋁板拆圖(31F-32F)(2025.11.25陳).zip
完成上列要求日期: 22/12/2025

國內

<input type="checkbox"/> 生產技術總監	<input type="checkbox"/> 連附件	<input checked="" type="checkbox"/> 技術部	<input checked="" type="checkbox"/> 連附件	<input type="checkbox"/> 生產部	<input type="checkbox"/> 連附件
<input type="checkbox"/> 採購部	<input type="checkbox"/> 連附件	<input checked="" type="checkbox"/> 生產統籌部	<input checked="" type="checkbox"/> 連附件	<input type="checkbox"/> 報關組	<input type="checkbox"/> 連附件
<input checked="" type="checkbox"/> 質檢部	<input checked="" type="checkbox"/> 連附件	<input type="checkbox"/> 會計部	<input type="checkbox"/> 連附件	<input type="checkbox"/> 機械設計部	<input type="checkbox"/> 連附件
<input type="checkbox"/> 香港辦	<input type="checkbox"/> 連附件	<input type="checkbox"/> 其他:			

香港

<input type="checkbox"/> 行政部	<input type="checkbox"/> 連附件	<input type="checkbox"/> 會計部	<input type="checkbox"/> 連附件	<input type="checkbox"/> 統籌部	<input type="checkbox"/> 連附件	<input type="checkbox"/> 工程部	<input type="checkbox"/> 連附件
<input type="checkbox"/> 採購部	<input type="checkbox"/> 連附件	<input type="checkbox"/> QS部	<input type="checkbox"/> 連附件	<input type="checkbox"/> 地盤管理	<input type="checkbox"/> 連附件	<input type="checkbox"/> 維修部	<input type="checkbox"/> 連附件

*發件人簽署:	*組別成員批核簽署:
傳遞編號:	項目經理簽署: 

 美特鋁質 有限公司 MIDI Aluminium Fabricator Ltd. 工廠用鋁板B.M.表	工程號:	J-861	計算:	陳福慶	日期:	2025.11.21	送呈:	細佬
	地盤名稱:	己連拿利	核對:	謝永林	日期:	2025.11.24	副本:	
	項目類別:	幕牆收口鋁板(31F-32F)	批准:		日期:		A/C Code:	
	修改版次:		總V.F.:	8.82	總重量:	73.28		

序號	修改內容	鋁板圖號	鋁板名稱	顏色	實用	後備	總數	總重量	單件展開面積m ²	總展開面積m ²	單件V.F.m ²	總V.F.m ²	位置圖	樓層	類型
1		QLC-401	3mm厚鋁板	UCT206165XLA-3(TM05)	1	0	1	7.409	0.911	0.911	0.830	0.830	CW-3005	31F	轉角
2		QLC-402	3mm厚鋁板	UCT206165XLA-3(TM05)	1	0	1	2.610	0.321	0.321	0.292	0.292	CW-3005	31F	轉角
3		QLC-403	3mm厚鋁板	UCT206165XLA-3(TM05)	1	0	1	6.849	0.842	0.842	0.767	0.767	CW-3005	32F	轉角
4		QLC-404	3mm厚鋁板	UCT206165XLA-3(TM05)	1	0	1	1.073	0.132	0.132	0.120	0.120	CW-3005	32F	轉角
5		QLC-411	3mm厚鋁板	UCT206165XLA-3(TM05)	1	0	1	2.761	0.340	0.340	0.340	0.340	CW-3005	31F	
6		QLC-411R	3mm厚鋁板	UCT206165XLA-3(TM05)	1	0	1	2.761	0.340	0.340	0.340	0.340	CW-3005	31F	
7		QLC-412	3mm厚鋁板	UCT206165XLA-3(TM05)	2	0	2	5.870	0.361	0.722	0.361	0.722	CW-3005	31F-32F	
8		HL-01	3mm厚鋁板	UCT206165XLA-3(TM05)	1	0	1	0.488	0.060	0.060	0.060	0.060	CW-3005	31F	
9		HL-03	3mm厚鋁板	UCT206165XLA-3(TM05)	4	0	4	1.528	0.047	0.188	0.047	0.188	CW-3005	31F-32F	
10		HL-118	3mm厚鋁板	UCT206165XLA-3(TM05)	1	0	1	0.375	0.046	0.046	0.046	0.046	CW-3005	31F	
11		HL-119	3mm厚鋁板	UCT206165XLA-3(TM05)	1	0	1	0.307	0.038	0.038	0.038	0.038	CW-3005	31F	
12		HL-124	3mm厚鋁板	UCT206165XLA-3(TM05)	1	0	1	1.089	0.134	0.134	0.134	0.134	CW-3005	31F	
13		HL-125	3mm厚鋁板	UCT206165XLA-3(TM05)	1	0	1	1.204	0.148	0.148	0.148	0.148	CW-3005	31F	
14		HL-142	3mm厚鋁板	UCT206165XLA-3(TM05)	1	0	1	0.488	0.060	0.060	0.060	0.060	CW-3005	31F	
15		HL-162-1	3mm厚鋁板	UCT206165XLA-3(TM05)	1	0	1	1.455	0.179	0.179	0.179	0.179	CW-3005	31F	
16		HL-162-2	3mm厚鋁板	UCT206165XLA-3(TM05)	1	0	1	1.625	0.200	0.200	0.200	0.200	CW-3005	31F	
17		HL-YX12	3mm厚鋁板	UCT206165XLA-3(TM05)	1	0	1	0.214	0.026	0.026	0.026	0.026	CW-3005	31F	
18		BY-01	3mm厚鋁板	UCT206165XLA-3(TM05)	2	0	2	0.976	0.060	0.120	0.060	0.120	CW-3010	31F-32F	百葉
19		BY-05	3mm厚鋁板	UCT206165XLA-3(TM05)	2	0	2	1.047	0.064	0.129	0.064	0.129	CW-3010	31F	百葉
20		BY-05	3mm厚鋁板	UCT206165XLA-3(TM05)	3	0	3	1.570	0.064	0.193	0.064	0.193	CW-3010	32F	百葉
21		BY-154	3mm厚鋁板	UCT206165XLA-3(TM05)	2	0	2	1.825	0.112	0.224	0.112	0.224	CW-3010	31F-32F	百葉
22		BY-155	3mm厚鋁板	UCT206165XLA-3(TM05)	4	0	4	4.725	0.145	0.581	0.145	0.581	CW-3010	31F-32F	百葉
23		BY-203	3mm厚鋁板	UCT206165XLA-3(TM05)	1	0	1	0.523	0.064	0.064	0.064	0.064	CW-3010	31F	百葉
24		HB-01	3mm厚鋁板	UCT206165XLA-3(TM05)	5	0	5	8.824	0.217	1.085	0.217	1.085			後備
25		BY-01A	3mm厚鋁板	UCT206165XLA-3(TM05)	2	0	2	0.959	0.059	0.118	0.059	0.118	CW-3010	31F-32F	百葉

 美特鋁質 有限公司 MIDI Aluminium Fabricator Ltd. 工廠用鋁板B.M.表		工程號:	J-861	計算:	陳福慶	日期:	2025.11.21	送呈:	細佬						
		地盤名稱:	己連拿利	核對:	謝永林	日期:	2025.11.24	副本:							
		項目類別:	幕牆收口鋁板(31F-32F)	批准:		日期:		A/C Code:							
		修改版次:		總V.F.:	8.82	總重量:	73.28								
序號	修改內容	鋁板圖號	鋁板名稱	顏色	實用	後備	總數	總重量	單件展開面積m ²	總展開面積m ²	單件V.F.m ²	總V.F.m ²	位置圖	樓層	類型
26		BY-05A	3mm厚鋁板	UCT206165XLA-3(TM05)	2	0	2	1.029	0.063	0.127	0.063	0.127	CW-3010	31F	百葉
27		BY-05A	3mm厚鋁板	UCT206165XLA-3(TM05)	3	0	3	1.543	0.063	0.190	0.063	0.190	CW-3010	32F	百葉
28		BY-154A	3mm厚鋁板	UCT206165XLA-3(TM05)	2	0	2	1.793	0.110	0.221	0.110	0.221	CW-3010	31F-32F	百葉
29		BY-155A	3mm厚鋁板	UCT206165XLA-3(TM05)	4	0	4	4.643	0.143	0.571	0.143	0.571	CW-3010	31F-32F	百葉
30		BY-203A	3mm厚鋁板	UCT206165XLA-3(TM05)	1	0	1	0.514	0.063	0.063	0.063	0.063	CW-3010	31F	百葉
31		HB-01A	3mm厚鋁板	UCT206165XLA-3(TM05)	3	0	3	5.203	0.213	0.640	0.213	0.640			後備
32					統計:		57	73.281		9.014		8.817			

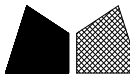

美特鋁質 有限公司
MIDI Aluminium Fabricator Ltd.

物料編號	數量	樓層	分格尺寸	單位	施工圖位置
QLC-402	1	31F	950	A	CW-3005
合計:	1				

工程號	J-861	地盤	己連拿利
-----	-------	----	------

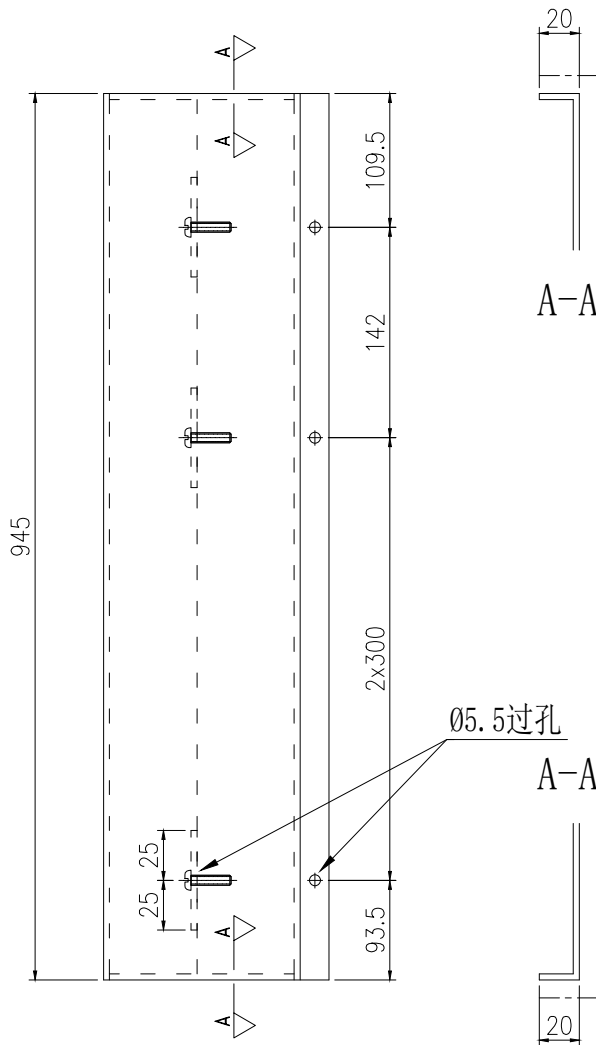

工廠用

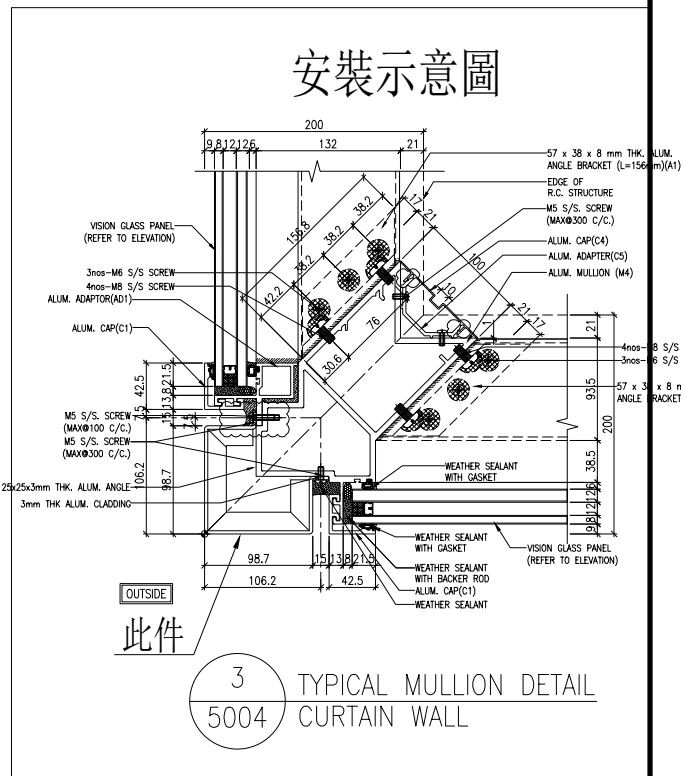
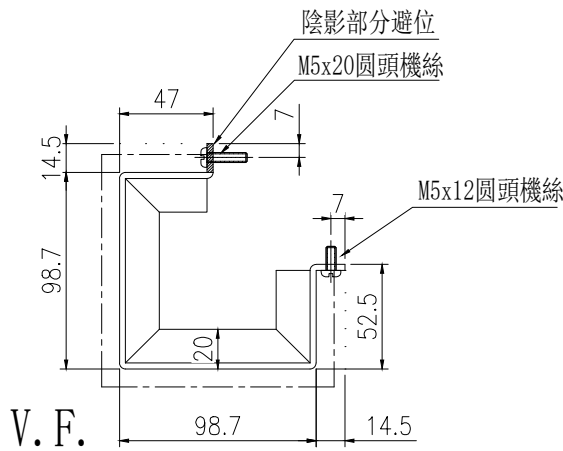

名稱	鋁板拆圖	制圖	陳福慶	2025. 11. 19	修改			
材料	3mm鋁板	復核	謝永林	2025. 11. 24	日期			
顏色	UCT206165XLA-3(TM05)	批准			圖號	QLC-402		

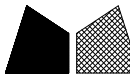

美特鋁質 有限公司
MIDI Aluminium Fabricator Ltd.

物料編號	數量	樓層	單位	施工圖位置
QLC-411	1	31/F	A	CW-3005
合計:	1			

工程號	J-861	地盤	己連拿利
-----	-------	----	------

工廠用

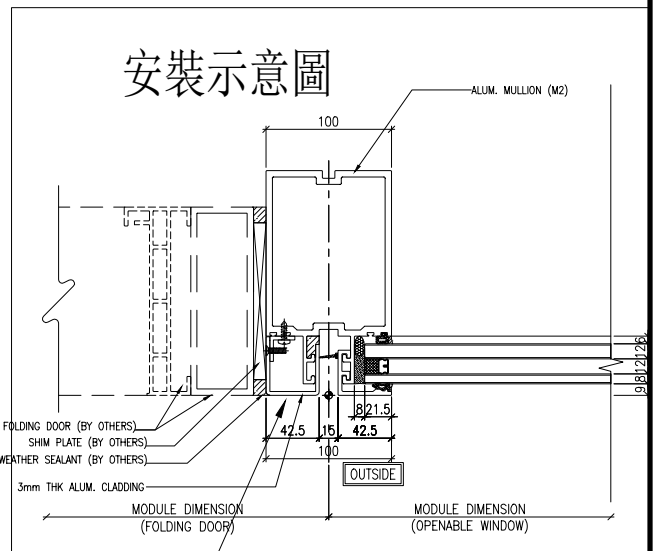
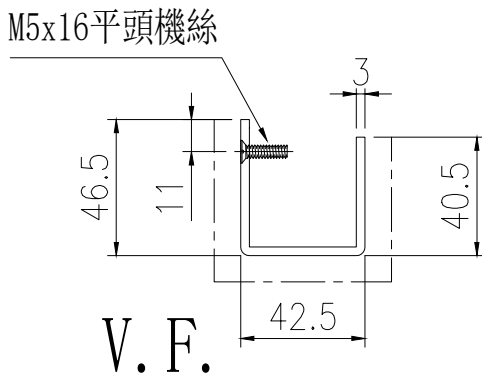
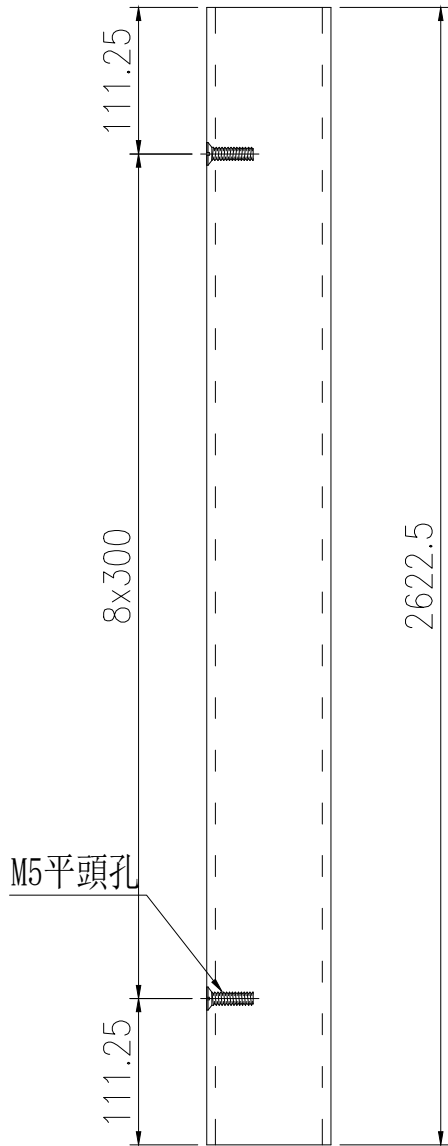

此件

1 TYPICAL MULLION DETAIL
5013 CURTAIN WALL

名稱	鋁板拆圖	制圖	陳福慶	2025. 11. 19	修改			
材料	3mm鋁板	復核	謝永林	2025. 11. 24	日期			
顏色	UCT206165XLA-3(TM05)	批準			圖號	QLC-411		



美特鋁質 有限公司
MIDI Aluminium Fabricator Ltd.

物料編號	數量	樓層	單位	施工圖位置
QLC-412	2	31/F-32/F	A	CW-3005
合計:	2			

工程號	J-861	地盤	己連拿利
-----	-------	----	------

工廠用

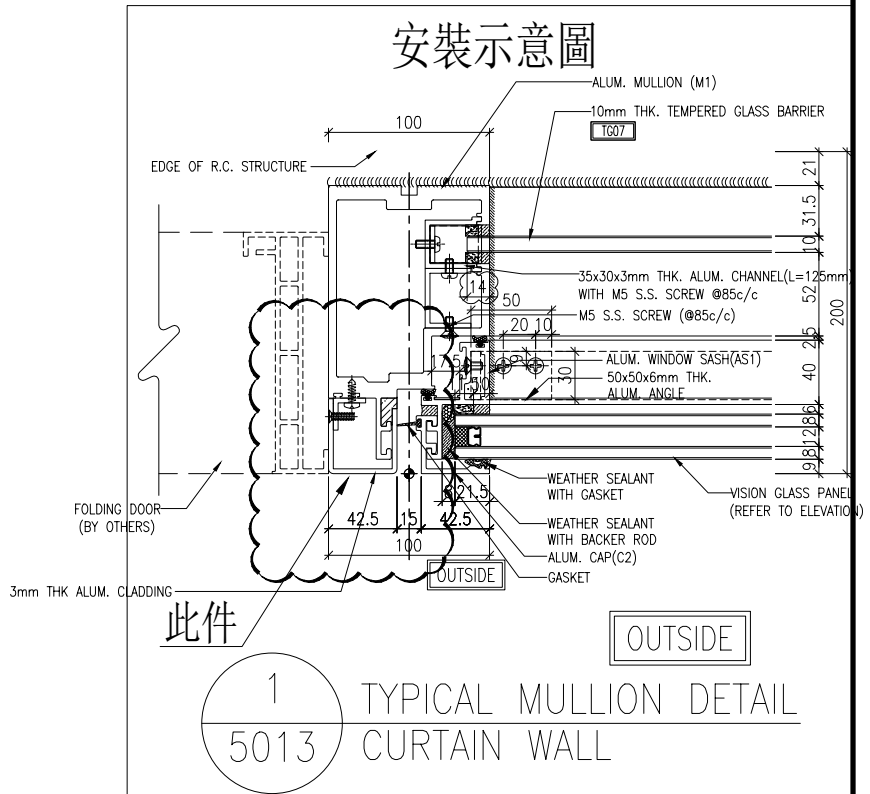
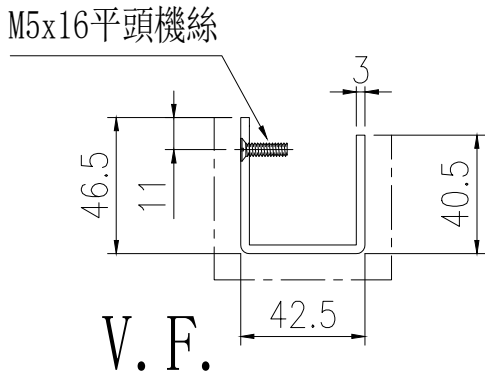
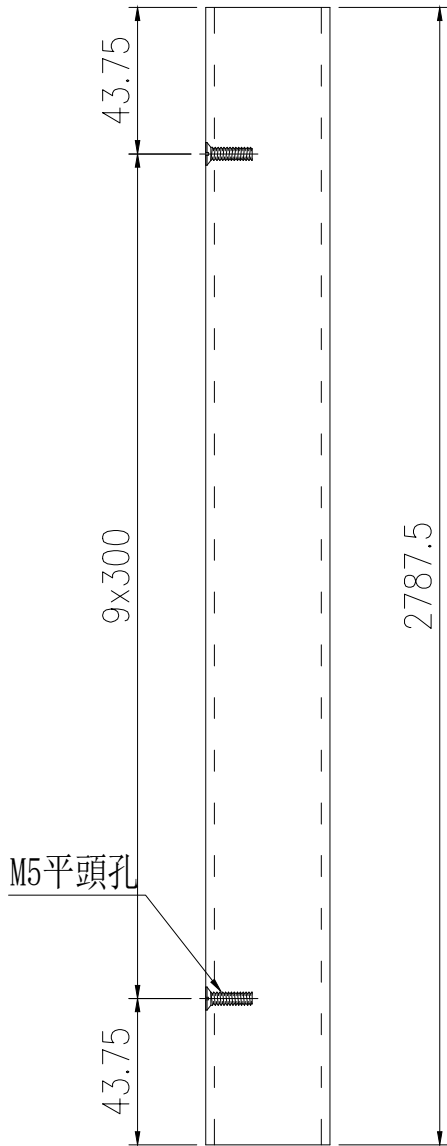

名稱	鋁板拆圖	制圖	陳福慶	2025. 11. 19	修改			
材料	3mm鋁板	復核	謝永林	2025. 11. 24	日期			
顏色	UCT206165XLA-3(TM05)	批準			圖號	QLC-412		

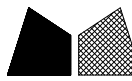

工程號	J-861	地盤	己連拿利
-----	-------	----	------

序號	物料編號	L	數量	位置	分格尺寸	樓層	樓層數	每層數量	備註
1	HL-01	635	1	CW-3005	650	31F	1	1	
2	HL-03	485	4	CW-3005	500	31F-32F	2	2	
3	HL-118	475	1	CW-3005	490	31F	1	1	
4	HL-119	378.5	1	CW-3005	500	31F	1	1	
5	HL-124	1485	1	CW-3005	1500	31F	1	1	
6	HL-125	1647	1	CW-3005	1662	31F	1	1	
7	HL-142	635	1	CW-3005	650	31F	1	1	
8	HL-162-1	2002.5	1	CW-3005	2010	31F	1	1	
9	HL-162-2	2242.5	1	CW-3005	2250	31F	1	1	
10	HL-YX12	248	1	CW-3005	263	31F	1	1	
11	BY-01	635	2	CW-3010	650	31F-32F	2	1	
12	BY-05	685	2	CW-3010	700	31F	1	2	
13		685	3	CW-3010	700	32F	1	3	
14	BY-154	1235	2	CW-3010	1250	31F-32F	2	1	
15	BY-155	1615	4	CW-3010	1630	31F-32F	2	2	
16	BY-203	685	1	CW-3010	700	31F	1	1	
17	HB-01	2440	5			後備用			
18		合計:	32						

名稱	鋁板拆圖	制圖	陳福慶	2025.11.19	修改			
材料	3mm鋁板	復核	謝永林	2025.11.24	日期			
顏色	UCT206165XLA-3(TM05)	批準			圖號	HL-01(1)		

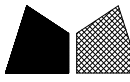

工程號

J-861

地盤

己連拿利

工廠用

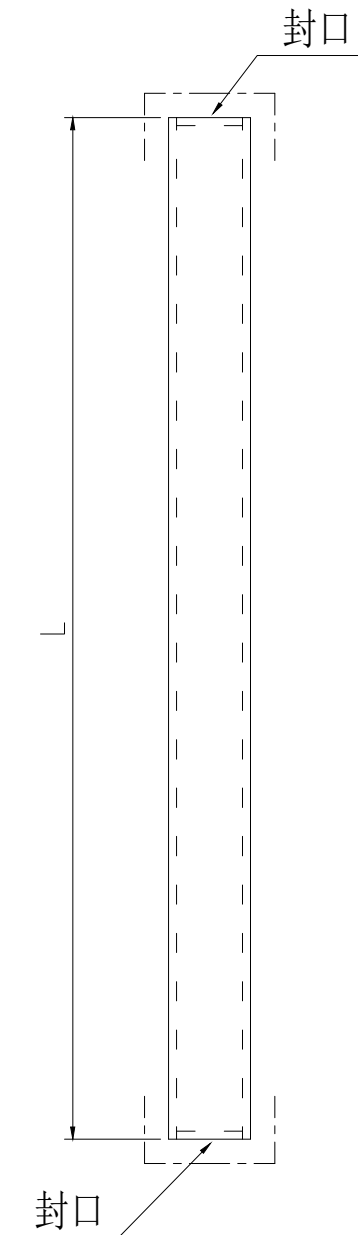
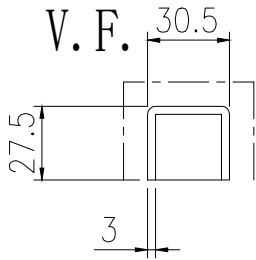

安裝示意圖

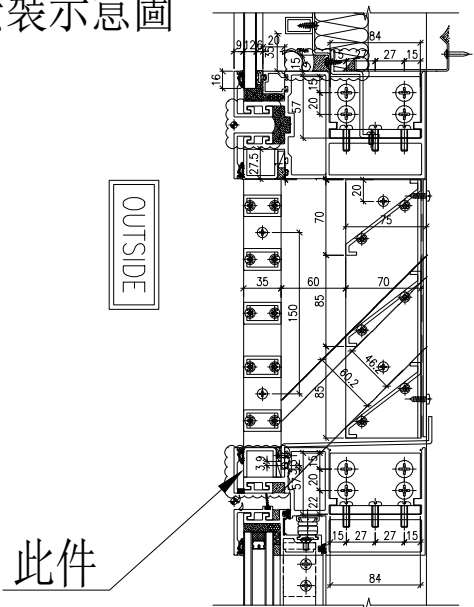

1 TYPICAL TRANSOM DETAIL
6016 CURTAIN WALL

名稱	鋁板拆圖	制圖	陳福慶	2025. 11. 19	修改			
材料	3mm鋁板	復核	謝永林	2025. 11. 24	日期			
顏色	UCT206165XLA-3(TM05)	批準			圖號	BY-01A		



美特鋁質 有限公司
MIDI Aluminium Fabricator Ltd.

注明:圖紙請查看前頁

工程號	J-861	地盤	已連拿利
-----	-------	----	------

序號	物料編號	L	數量	位置	分格尺寸	樓層	樓層數	每層數量	備註
1	BY-01A	635	2	CW-3010	650	31F-32F	2	1	
2	BY-05A	685	2	CW-3010	700	31F	1	2	
3		685	3	CW-3010	700	32F	1	3	
4	BY-154A	1235	2	CW-3010	1250	31F-32F	2	1	
5	BY-155A	1615	4	CW-3010	1630	31F-32F	2	2	
6	BY-203A	685	1	CW-3010	700	31F	1	1	
7	HB-01A	2440	3			後備用			
8		合計:	17						

名稱	鋁板拆圖	制圖	陳福慶	2025. 11. 19	修改			
材料	3mm鋁板	復核	謝永林	2025. 11. 24	日期			
顏色	UCT206165XLA-3(TM05)	批准			圖號	BY-01A(1)		

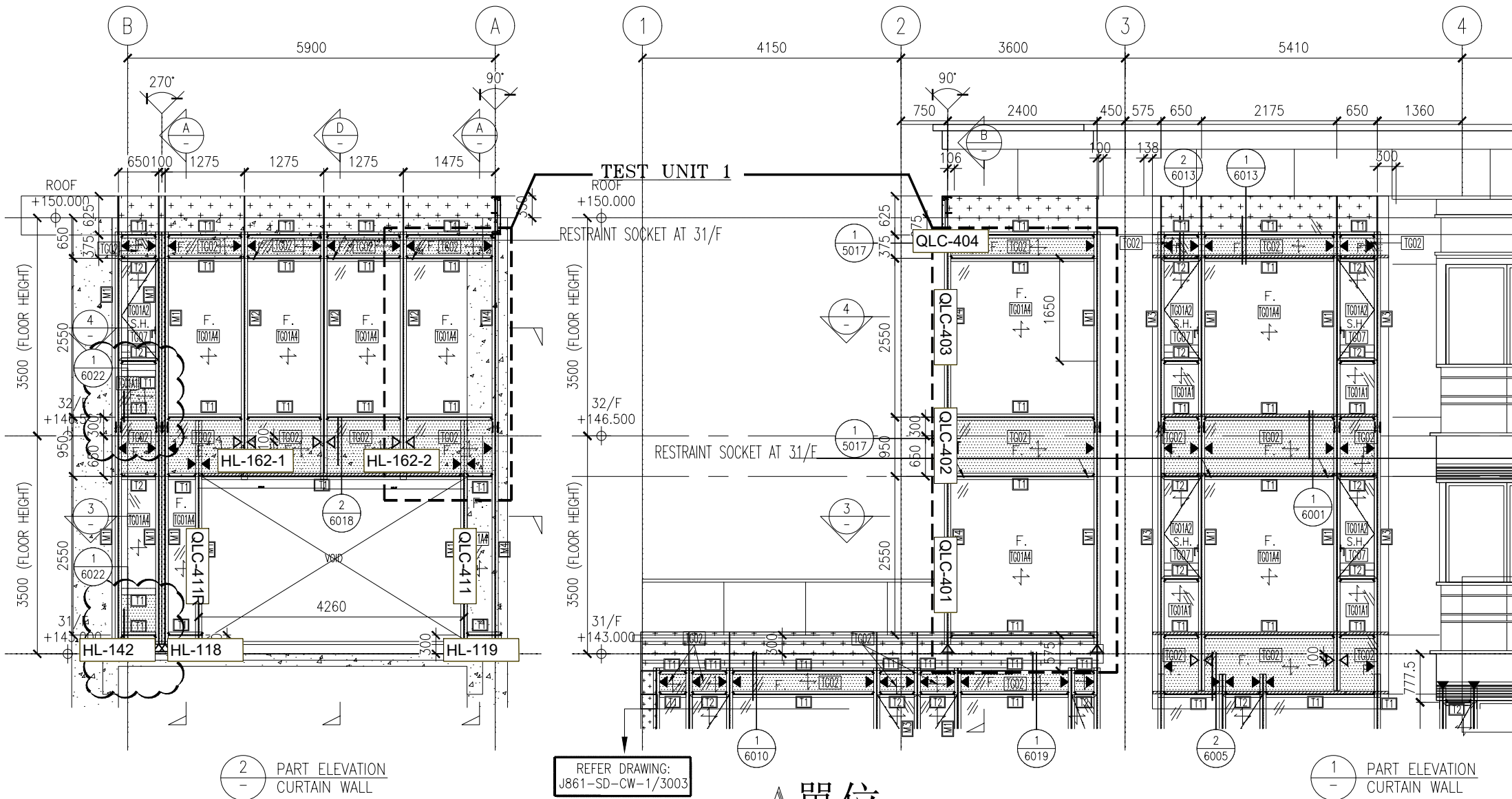

2
-
PART ELEVATION
CURTAIN WALL

REFER DRAWING:
J861-SD-CW-1/3003

1
-
PART ELEVATION
CURTAIN WALL

A單位

J861-CW-SD-3005A1

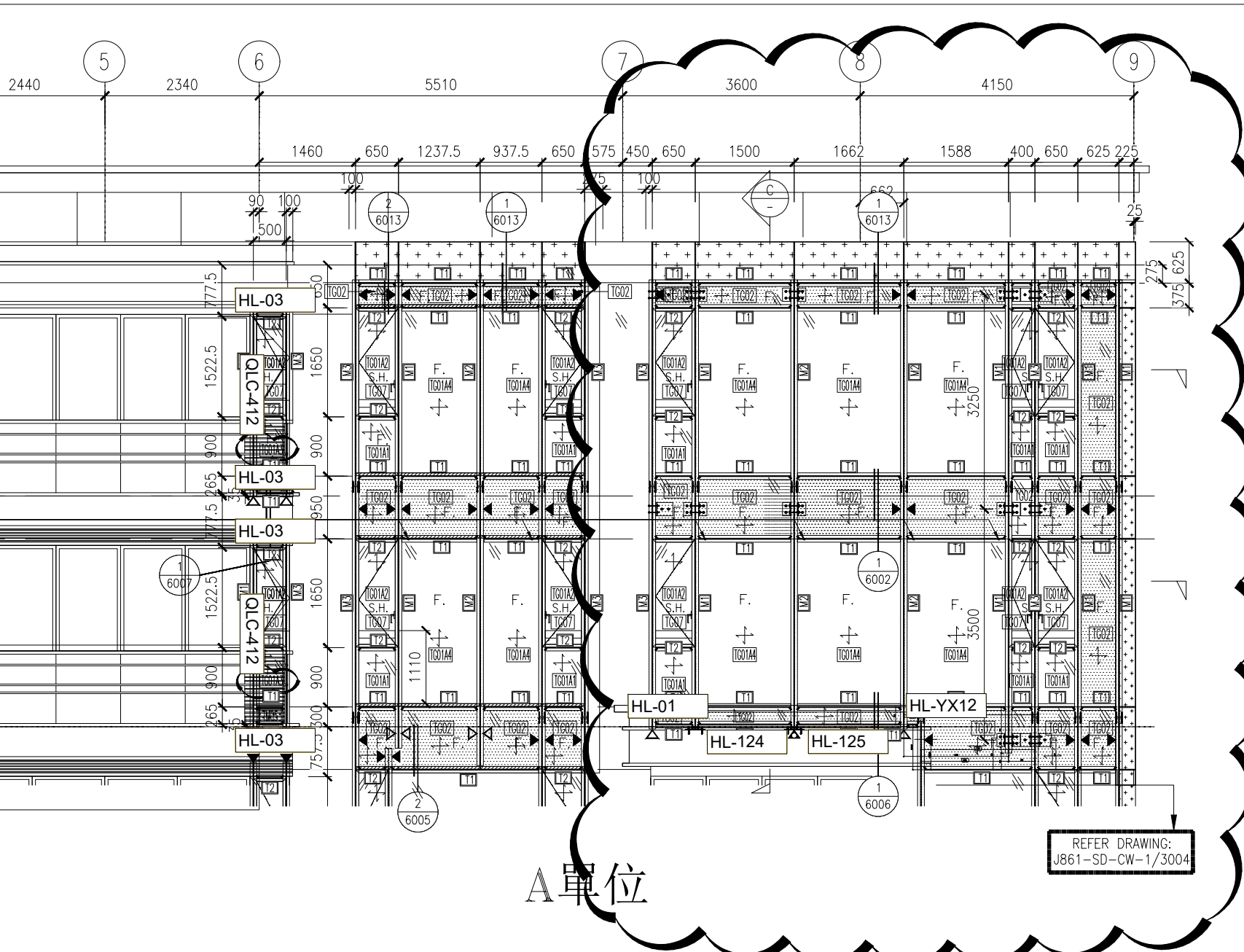

NOTE :

1. ALL DIMENSIONS ARE IN mm.
2. ALL ELEVATIONS ARE VIEWED FROM OUTSIDE.
3. ALL DIMENSIONS TO BE VERIFIED ON SITE BEFORE FABRICATION.

LEGEND :

- X1 --- DETAIL MARK NO.
- X001 --- REFER SHEET NO.

1. F.F.L. --- FINISHED FLOOR LEVEL
2. S.F.L. --- STRUCTURAL FLOOR LEVEL
3. (R) --- REVERSED DETAIL

B	8/11/2024	GENERAL REVISED
A	16/9/2024	GENERAL REVISED
NO.	DATE	REVISED

CLIENT :
MILLION BASE PROPERTIES LIMITED

ARCHITECT :
WONG TUNG & PARTNERS LIMITED
ARCHITECTS & PLANNERS

STRUCTURAL ENGINEER :
SYW & ASSOCIATES L
CHARTERED ENGINEERS & AUTHORIZED PER
邵賢偉建築工程

J861-CW-SD-3005A2

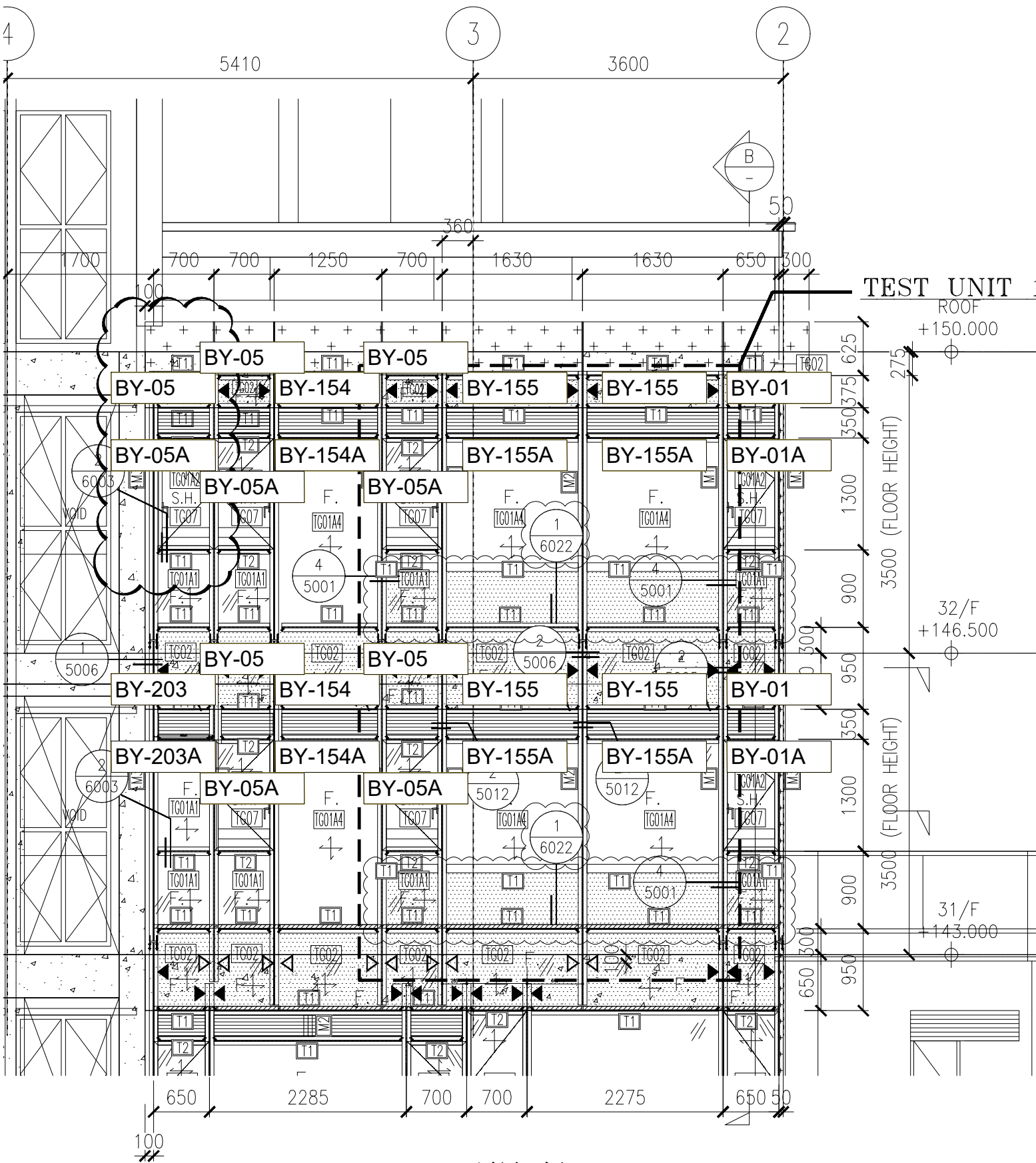

A單位