

工程指示 / 要求簡箋 ENGINEER INSTRUCTIONS(E.I.)

工程指示編號:	EI- 92 31	修改版本:	-
	HK- NIL		
工程編號:	J 861	工程名稱:	己連拿利
收件人:	Maggie	發件人:	細佬
工程項目:	平台裙樓铁件加工图, 地盤用(第二批)	日期:	25/11/2025

<input type="checkbox"/> 原合約工程包	<input type="checkbox"/> 原合約工程加 / 減賬 QT-	<input type="checkbox"/> 新工程報價 QT-
---------------------------------	--	------------------------------------

信件批核號碼/圖紙參考編號:	批核模具圖紙編號:
客戶指示附件:	管理內部批簽署:

<input type="checkbox"/> 初步鋁料 B.M.	<input type="checkbox"/> 加工拆圖, 然後生產	<input type="checkbox"/> 尺寸表
<input type="checkbox"/> 正式鋁料 B.M.	<input type="checkbox"/> 技術上資料/指示	<input type="checkbox"/> 報價
<input type="checkbox"/> 配件 B.M.	<input type="checkbox"/> 樣辦或貨品說明書	<input type="checkbox"/> 分判合約
<input type="checkbox"/> 其他:		

內容:
請按附頁生產,按地盤要求時間送地盤。
需要在鐵廠燒焊
廠驗焊:100%目測,10%磁粉 驗焊報告名:Aluminium Feature and Cladding

給兆凱: BD要求T1在廠監督

完成上列要求日期: 23/12/2025

國內

<input type="checkbox"/> 生產技術總監	<input type="checkbox"/> 連附件	<input type="checkbox"/> 技術部	<input type="checkbox"/> 連附件	<input type="checkbox"/> 生產部	<input type="checkbox"/> 連附件
<input type="checkbox"/> 採購部	<input type="checkbox"/> 連附件	<input type="checkbox"/> 生產統籌部	<input type="checkbox"/> 連附件	<input type="checkbox"/> 報關組	<input type="checkbox"/> 連附件
<input type="checkbox"/> 質檢部	<input type="checkbox"/> 連附件	<input type="checkbox"/> 會計部	<input type="checkbox"/> 連附件	<input type="checkbox"/> 機械設計部	<input type="checkbox"/> 連附件
<input type="checkbox"/> 香港辦	<input type="checkbox"/> 連附件	<input type="checkbox"/> 其他:			

香港

<input type="checkbox"/> 行政部	<input type="checkbox"/> 連附件	<input type="checkbox"/> 會計部	<input type="checkbox"/> 連附件	<input type="checkbox"/> 統籌部	<input type="checkbox"/> 連附件	<input type="checkbox"/> 工程部	<input type="checkbox"/> 連附件
<input type="checkbox"/> 採購部	<input type="checkbox"/> 連附件	<input type="checkbox"/> QS部	<input type="checkbox"/> 連附件	<input checked="" type="checkbox"/> 地盤管理	<input checked="" type="checkbox"/> 連附件	<input type="checkbox"/> 維修部	<input type="checkbox"/> 連附件

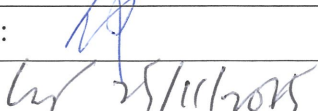
*發件人簽署:	*組別成員批核簽署:
傳遞編號:	項目經理簽署: 

 美特鋁質有限公司 MIDI Aluminium Fabricator Ltd.		工程號:	J-861	計算:	WYY	日期:	2025/11/24		送呈:施哥		
地盤用鐵件BM表		地盤名稱:	己连拿利	核對:	LRA	日期:	2025/11/24		副本:		
		項目類別:	裙樓項目	批准:		日期:					
BM編號:		修改版次:		A/C Code:		鐵件總重量KG:		1552.43	此BM依據最新施工圖資料計算		
序號	修改內容	鐵件圖號	图纸名稱	顏色	實用	後備	總數	單位	單件 (kg)	總重量 (kg)	備注
1		J861-QL-TJ36x	鐵件加工圖	熱浸鍍鋅+瀝清油	2	0	2	件	14.935	29.869	
2		J861-QL-TJ37x	鐵件加工圖	熱浸鍍鋅+瀝清油	1	0	1	件	14.935	14.935	
3		J861-QL-TJ38x	鐵件加工圖	熱浸鍍鋅+瀝清油	5	0	5	件	15.033	75.163	
4		J861-QL-TJ39x	鐵件加工圖	熱浸鍍鋅	87	10	97	件	0.224	21.770	
5		J861-QL-TJ40x-1	鐵件加工圖	熱浸鍍鋅	2	0	2	件	8.581	17.162	
6		J861-QL-TJ40x-2	鐵件加工圖	熱浸鍍鋅	22	0	22	件	12.242	269.332	
7		J861-QL-TJ40x-3	鐵件加工圖	熱浸鍍鋅	2	0	2	件	8.581	17.162	
8		J861-QL-TJ40x-4	鐵件加工圖	熱浸鍍鋅	1	0	1	件	8.123	8.123	
9		J861-QL-TJ40x-5	鐵件加工圖	熱浸鍍鋅	11	0	11	件	11.785	129.632	
10		J861-QL-TJ40x-6	鐵件加工圖	熱浸鍍鋅	1	0	1	件	7.895	7.895	
11		J861-QL-TJ41x-1	鐵件加工圖	熱浸鍍鋅	4	0	4	件	1.802	7.208	
12		J861-QL-TJ41x-2	鐵件加工圖	熱浸鍍鋅	2	0	2	件	1.573	3.146	
13		J861-QL-TJ42x-1	鐵件加工圖	熱浸鍍鋅	2	0	2	件	4.805	9.611	
14		J861-QL-TJ42x-2	鐵件加工圖	熱浸鍍鋅	1	0	1	件	4.577	4.577	
15		J861-QL-TJ43x	鐵件加工圖	熱浸鍍鋅+瀝清油	3	0	3	件	1.696	5.087	
16		J861-QL-TJ44x	鐵件加工圖	熱浸鍍鋅	1	0	1	件	10.752	10.752	
17		J861-QL-TJ44Ax	鐵件加工圖	熱浸鍍鋅	1	0	1	件	10.752	10.752	
18		J861-QL-TJ45x	鐵件加工圖	熱浸鍍鋅	1	0	1	件	18.051	18.051	
19		J861-QL-TJ46x	鐵件加工圖	熱浸鍍鋅	1	0	1	件	16.705	16.705	
20		J861-QL-TJ47x-1	鐵件加工圖	熱浸鍍鋅	1	0	1	件	18.441	18.441	
21		J861-QL-TJ47x-2	鐵件加工圖	熱浸鍍鋅	1	0	1	件	14.207	14.207	
22		J861-QL-TJ48x-1	鐵件加工圖	熱浸鍍鋅	4	0	4	件	15.580	62.321	
23		J861-QL-TJ48x-2	鐵件加工圖	熱浸鍍鋅	1	0	1	件	14.207	14.207	
24		J861-QL-TJ48x-3	鐵件加工圖	熱浸鍍鋅	4	0	4	件	14.493	57.973	
25		J861-QL-TJ49x	鐵件加工圖	熱浸鍍鋅	1	0	1	件	15.580	15.580	
26		J861-QL-TJ50x	鐵件加工圖	熱浸鍍鋅+瀝清油	17	0	17	件	2.054	34.911	

 美特鋁質 有限公司 MIDI Aluminium Fabricator Ltd.		工程號:	J-861	計算:	WYY	日期:	2025/11/24		送呈:施哥		
		地盤名稱:	己连拿利	核對:	LRA	日期:	2025/11/24		副本:		
地盤用鐵件BM表		項目類別:	裙樓項目	批准:		日期:					
BM編號:		修改版次:		A/C Code:		鐵件總重量KG:		1552.43	此BM依據最新施工圖資料計算		
序號	修改內容	鐵件圖號	图纸名稱	顏色	實用	後備	總數	單位	單件 (kg)	總重量 (kg)	備注
27		J861-QL-TJ51x	鐵件加工圖	熱浸鍍鋅	11	0	11	件	5.162	56.781	
28		J861-QL-TJ52x	鐵件加工圖	熱浸鍍鋅+瀝清油	1	0	1	件	16.653	16.653	
29		J861-QL-TJ53x	鐵件加工圖	熱浸鍍鋅+瀝清油	7	0	7	件	16.751	117.258	
30		J861-QL-TJ54x	鐵件加工圖	熱浸鍍鋅+瀝清油	1	0	1	件	16.653	16.653	
31		J861-QL-TJ55x	鐵件加工圖	熱浸鍍鋅	2	0	2	件	5.011	10.023	
32		J861-QL-TJ55Ax	鐵件加工圖	熱浸鍍鋅	1	0	1	件	4.783	4.783	
33		J861-QL-TJ56x	鐵件加工圖	熱浸鍍鋅	2	0	2	件	2.534	5.069	
34		J861-QL-TJ56Ax	鐵件加工圖	熱浸鍍鋅	1	0	1	件	2.305	2.305	
35		J861-QL-TJ57x	鐵件加工圖	熱浸鍍鋅	1	0	1	件	14.493	14.493	
36		J861-QL-TJ58x	鐵件加工圖	熱浸鍍鋅	1	0	1	件	6.290	6.290	
37		J861-QL-TJ59x	鐵件加工圖	熱浸鍍鋅	1	0	1	件	6.290	6.290	
38		J861-QL-TJZ01x	鐵件加工圖	熱浸鍍鋅	74	6	80	件	0.050	4.019	
39		J861-GD-TJ01	鐵件加工圖	熱浸鋅+瀝青油	1	0	1	件	6.125	6.125	
40		J861-GD-TJ02	鐵件加工圖	熱浸鋅+瀝青油	1	0	1	件	7.967	7.967	
41		J861-GD-TJ07	鐵件加工圖	熱浸鋅+瀝青油	4	0	4	件	20.386	81.544	
42		J861-GD-TJ03	鐵件加工圖	熱浸鋅+瀝青油	1	0	1	件	10.769	10.769	
43		J861-GD-TJ04	鐵件加工圖	熱浸鋅+瀝青油	1	0	1	件	14.472	14.472	
44		J861-GD-TJ05	鐵件加工圖	熱浸鋅	1	0	1	件	12.145	12.145	
45		J861-GD-TJ06	鐵件加工圖	熱浸鋅+瀝青油	3	0	3	件	2.908	8.723	
46		J861-GD-TJ08	鐵件加工圖	熱浸鋅+瀝青油	9	0	9	件	10.452	94.071	
47		J861-GD-TJ08R	鐵件加工圖	熱浸鋅+瀝青油	9	0	9	件	10.452	94.071	
48		J861-GD-TJ09	鐵件加工圖	熱浸鋅+瀝青油	6	0	6	件	11.227	67.359	
49					合計:		334	件	合共:	1552.431	KG
加工說明											

圖則登記表 DRAWING REGISTER									
工程名稱 Project Title: 已连拿利					接收日期 Receiving Date (適用於客戶圖則)				
工程編號 Project No: J-861					年				
分發予 Distributed To					月				
					日				
					發出日期 Issued Date				
					月	11			
					日	24			
					修訂編號 Revision No.				
圖則編號 Drg. No.	圖則名稱 Drawing Title				-				
J861-GD-TJ03	鐵件加工圖				-				
J861-GD-TJ05	鐵件加工圖				-				
J861-GD-TJ06	鐵件加工圖				-				
J861-GD-TJ08	鐵件加工圖				-				
J861-GD-TJ08R	鐵件加工圖				-				
J861-GD-TJ09	鐵件加工圖				-				

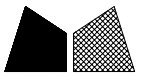

加工數量	
2	

工程號	J861	地盤	已連拿利
-----	------	----	------

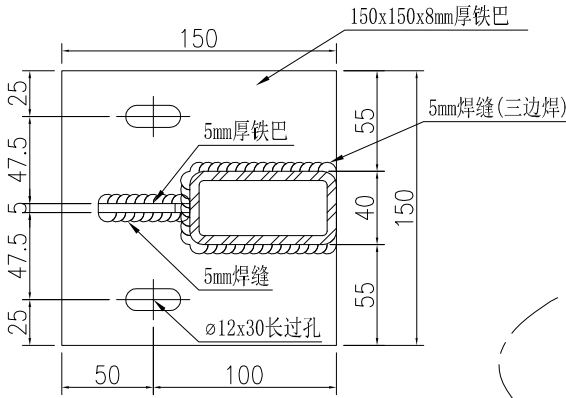

SECTION C-C

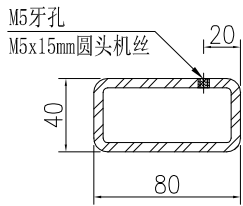
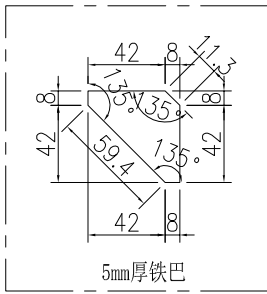

SECTION D-D

編號: J861-QL-TJ39 (廠裝)

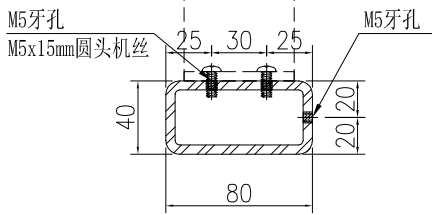

SECTION B-B

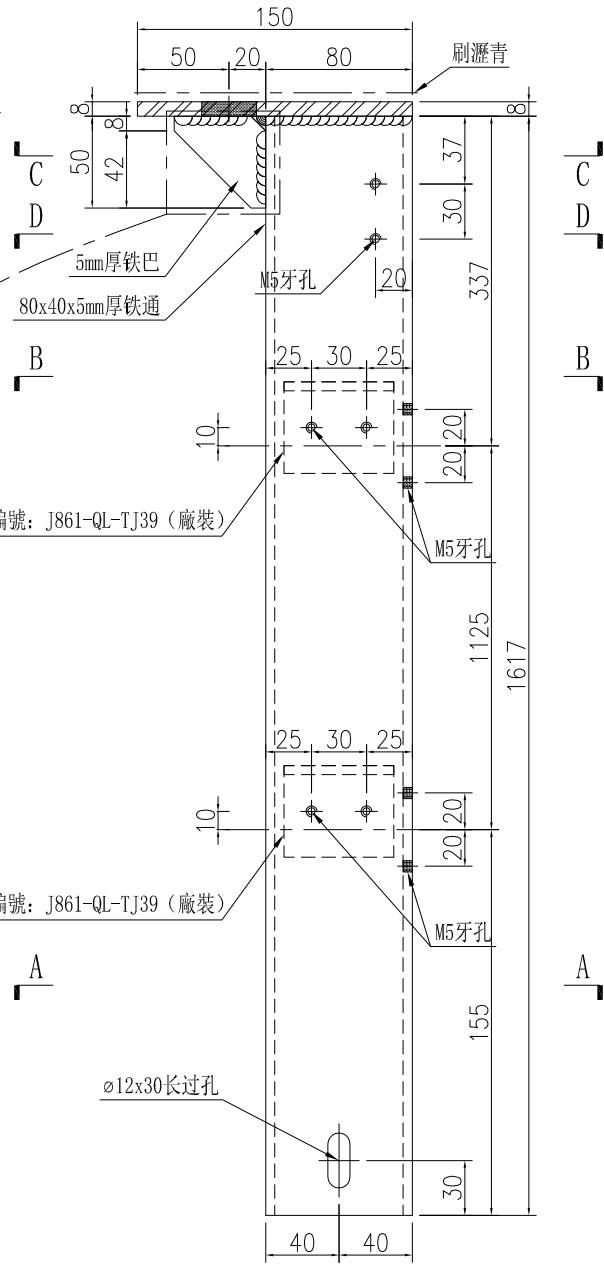

編號: J861-QL-TJ39 (廠裝)

編號: J861-QL-TJ39 (廠裝)

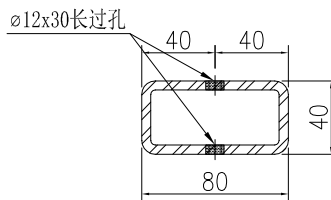

SECTION A-A

名稱	鐵件加工圖	制圖	WYY	2025-11-24	修改			
材料	詳見加工圖	復核			日期			
顏色	熱浸鋅+瀝青油	批准			圖號	J861-QL-TJ36x		



加工數量	
1	

工程號	J861	地盤	已連拿利
-----	------	----	------

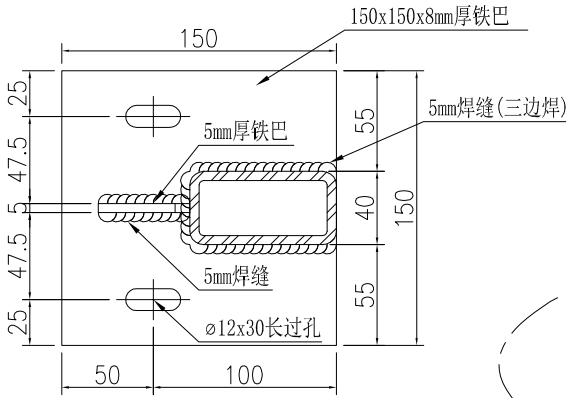

SECTION C-C

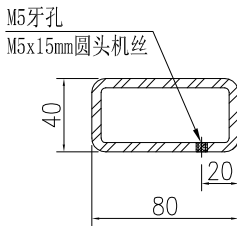
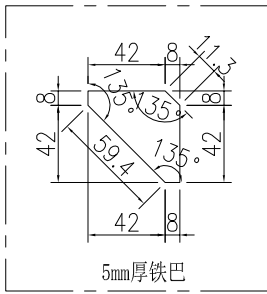

SECTION D-D

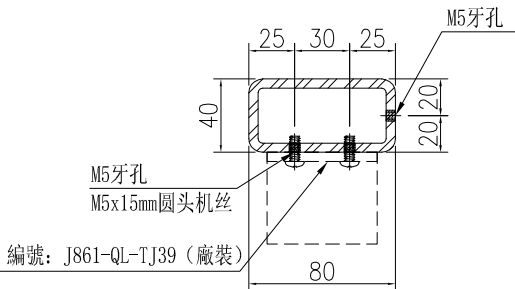

SECTION B-B

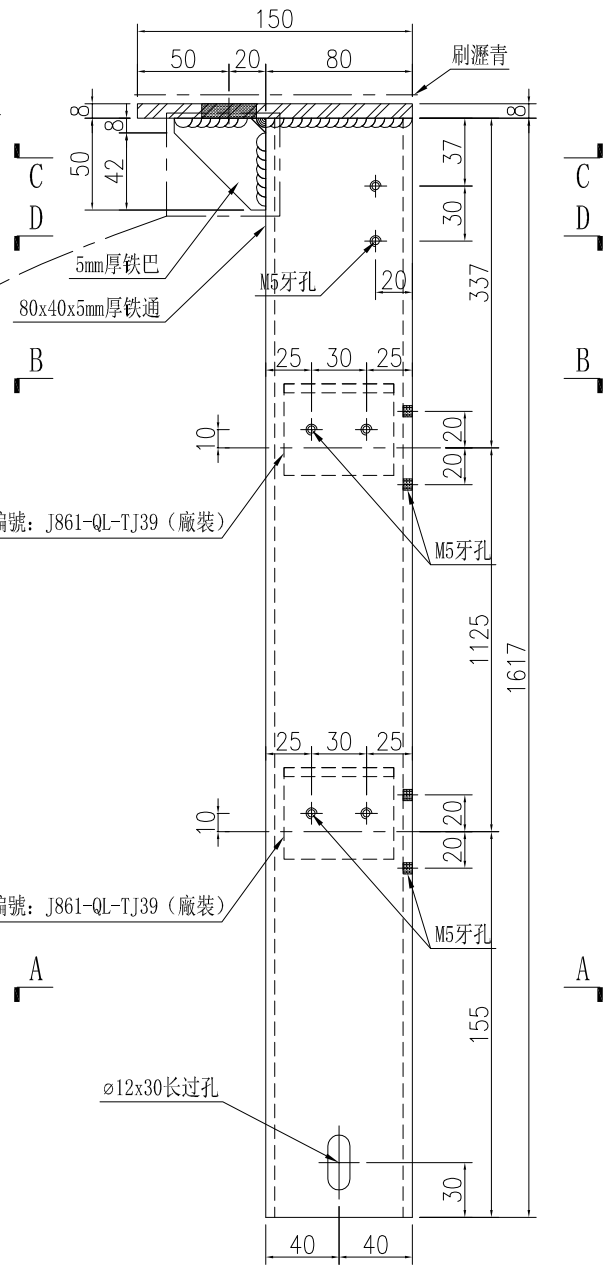

SECTION A-A

名稱	鐵件加工圖	制圖	WYY	2025-11-24	修改			
材料	詳見加工圖	復核			日期			
顏色	熱浸鋅+瀝青油	批准			圖號	J861-QL-TJ37x		

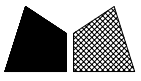

加工數量	
5	

工程號	J861	地盤	已連拿利
-----	------	----	------

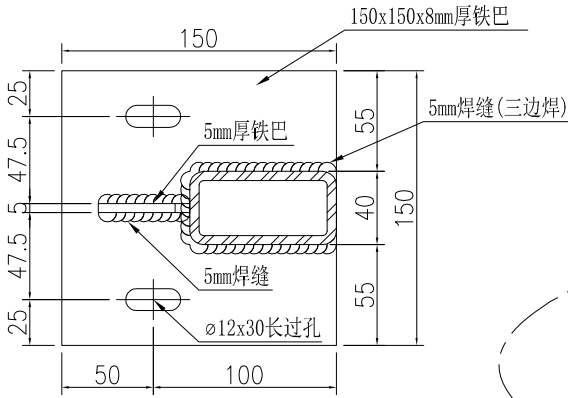

SECTION C-C

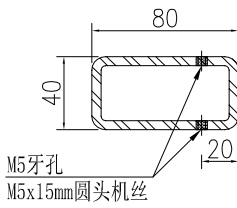
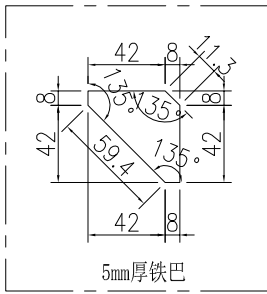

SECTION D-D

編號: J861-QL-TJ39 (廠裝)

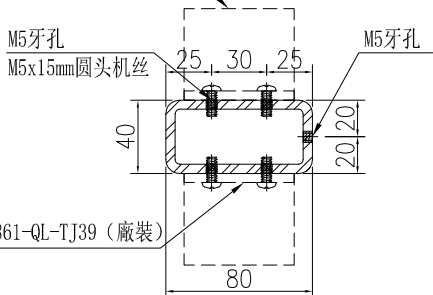

編號: J861-QL-TJ39 (廠裝)

SECTION B-B

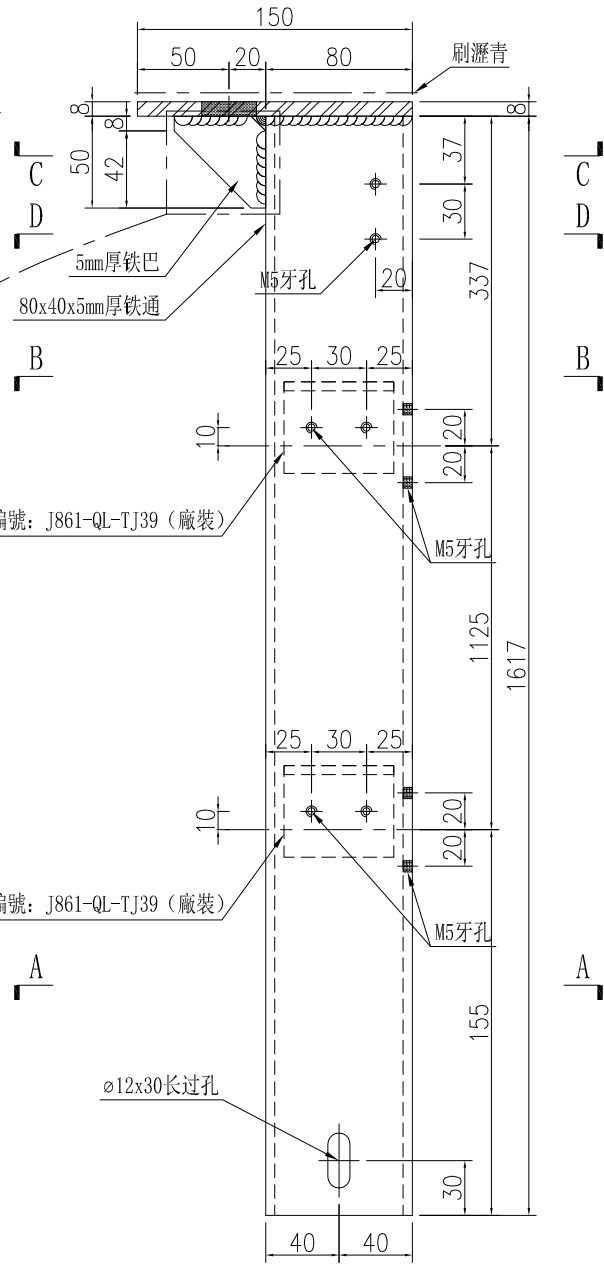

編號: J861-QL-TJ39 (廠裝)

編號: J861-QL-TJ39 (廠裝)

A

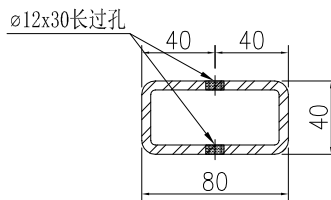

SECTION A-A

名稱	鐵件加工圖	制圖	WYY	2025-11-24	修改			
材料	詳見加工圖	復核			日期			
顏色	熱浸鋅+瀝青油	批准			圖號	J861-QL-TJ38x		



工程號

J861

地盤

已連拿利

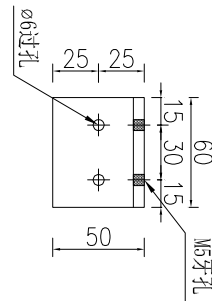
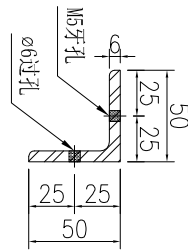
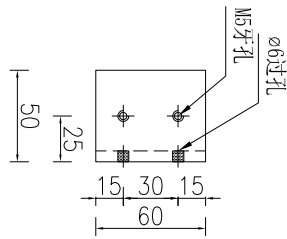

加工數量	
97	

名稱	鐵件加工圖	制圖	WYY	2025-11-24	修改			
材料	50x50x6mm厚鐵角	復核			日期			
顏色	熱浸鋅	批准			圖號	J861-QL-TJ39x		



工程號 J861 地盤 已連拿利

序號	物料編號	長度L	數量	A		N		B
1	J861-QL-TJ40x-1	750	2	135	3	x	160	135
2	J861-QL-TJ40x-2	1070	22	135	5	x	160	135
3	J861-QL-TJ40x-3	750	2	135	3	x	160	135

SECTION A-A

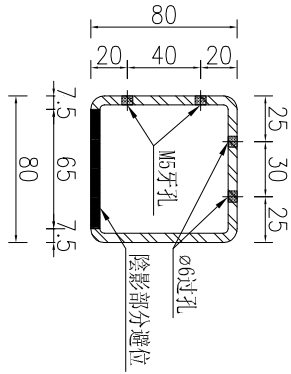

J-A

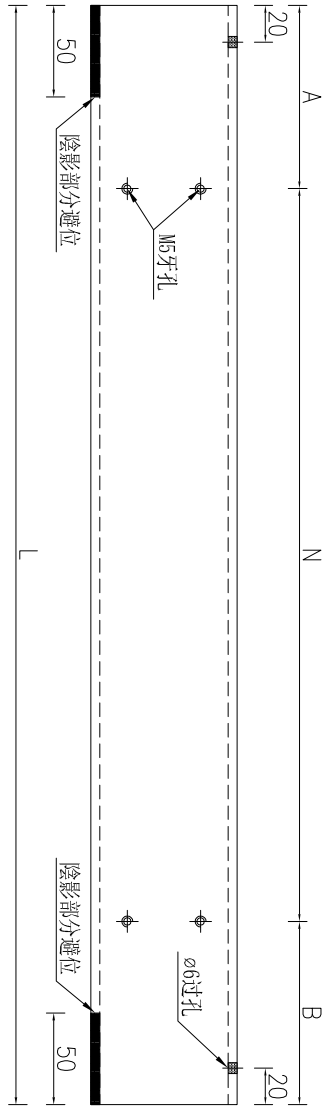

名稱	鐵件加工圖	制圖	WYY	2025-11-24	修改		
材料	80x80x5mm厚鐵通	復核			日期		
顏色	熱浸鋅	批准			圖號	J861-QL-TJ40x	



美特鋁質 有限公司
 MIDI Aluminium Fabricator Ltd.

工程號	J861	地盤	已連拿利
-----	------	----	------

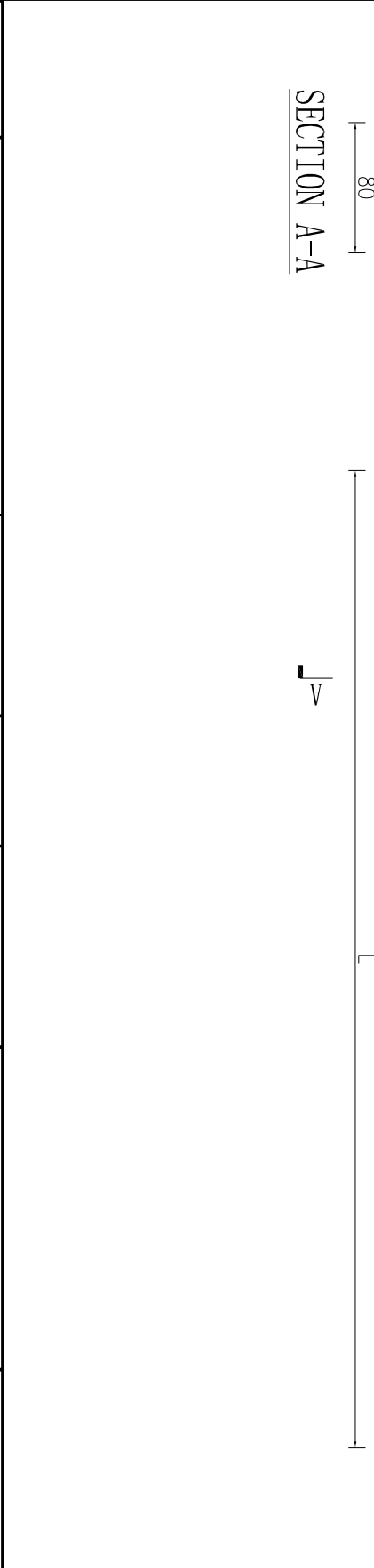
序號	物料編號	長度L	數量	A	N		B
1	J861-QL-TJ40x-4	710	1	55	2	x	300
2	J861-QL-TJ40x-5	1030	11	65	3	x	300
3	J861-QL-TJ40x-6	690	1	45	2	x	300

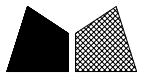

名稱	鐵件加工圖	制圖	WYY	2025-11-24	修改		
材料	80x80x5mm厚鐵通	復核			日期		
顏色	熱浸鋅	批准			圖號	J861-QL-TJ40Ax	



工程號	J861	地盤	已連拿利
-----	------	----	------

序號	物料編號	長度L	數量
1	J861-QL-TJ41x-1	157.5	4
2	J861-QL-TJ41x-2	137.5	2

SECTION A-A

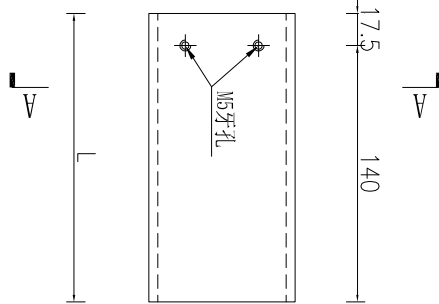
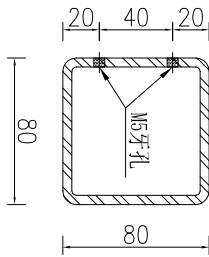

名稱	鐵件加工圖	制圖	WYY	2025-11-24	修改			
材料	80x80x5mm厚鐵通	復核			日期			
顏色	熱浸鋅	批准			圖號	J861-QL-TJ41x		



工程號	J861	地盤	已連拿利
-----	------	----	------

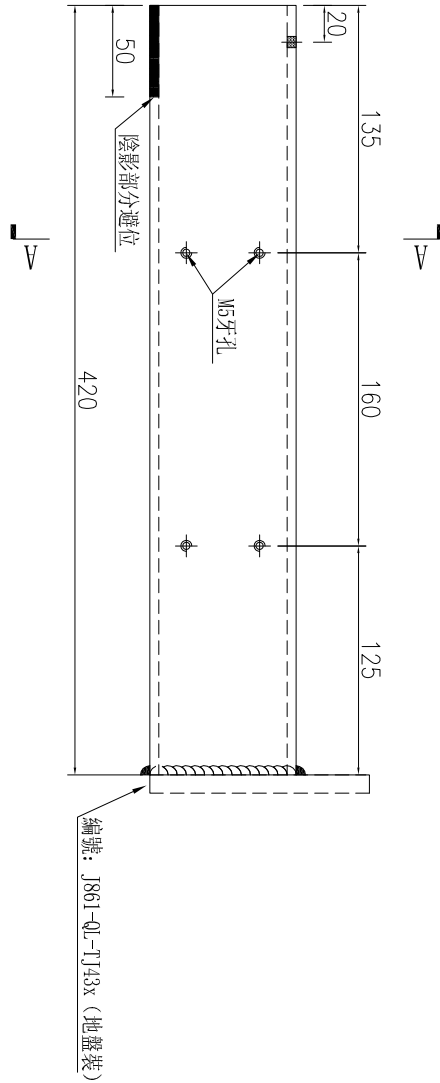
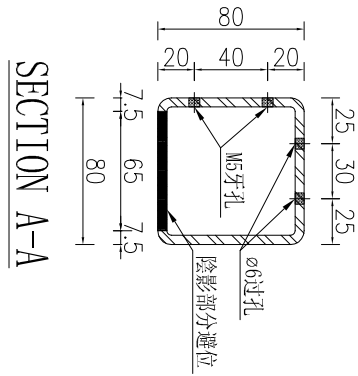

加工數量	
2	

名稱	鐵件加工圖	制圖	WYY	2025-11-24	修改		
材料	80x80x5mm厚鐵通	復核			日期		
顏色	熱浸鋅	批准			圖號	J861-QL-TJ42x-1	

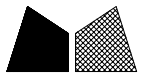

工程號	J861	地盤	已連拿利
-----	------	----	------

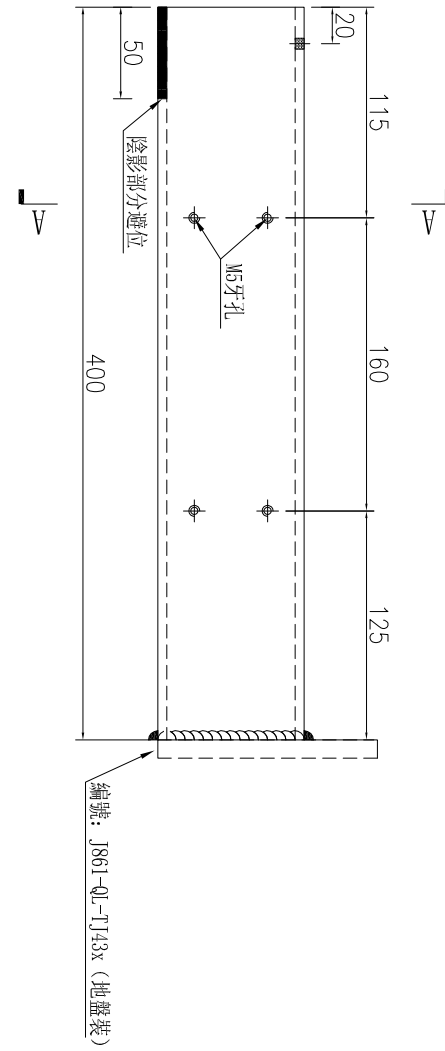
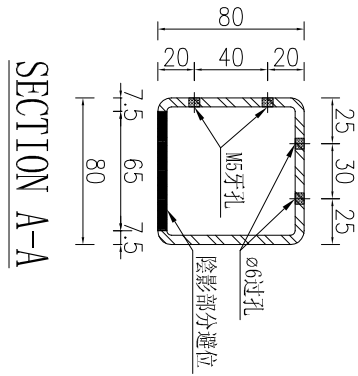

加工數量	
1	

名稱	鐵件加工圖	制圖	WYY	2025-11-24	修改		
材料	80x80x5mm厚鐵通	復核			日期		
顏色	熱浸鋅	批准			圖號	J861-QL-TJ42x-2	



工程號	J861	地盤	已連拿利
-----	------	----	------

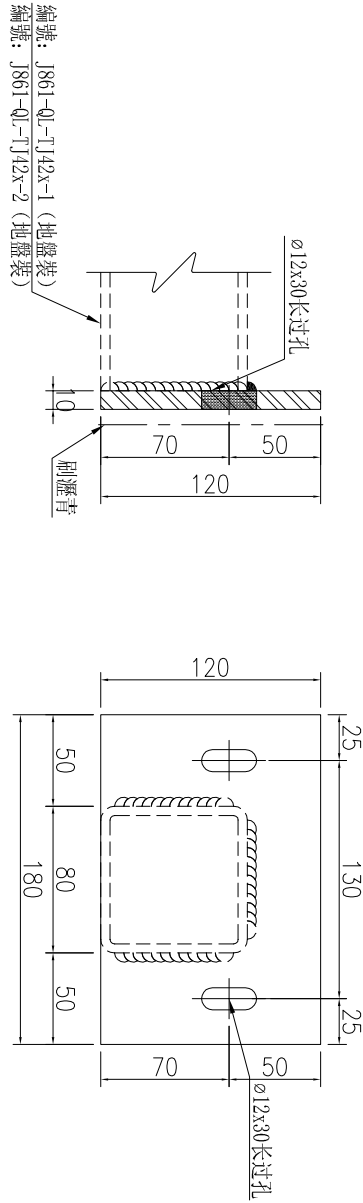

加工數量	
3	

名稱	鐵件加工圖	制圖	WYY	2025-11-24	修改			
材料	120x180x10mm厚鐵巴	復核			日期			
顏色	熱浸鋅+瀝青油	批准			圖號	J861-QL-TJ43x		



工程號 J861 地盤 已連拿利

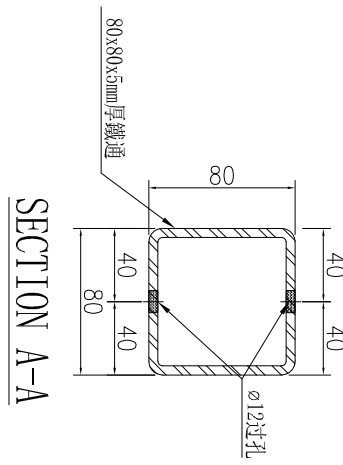
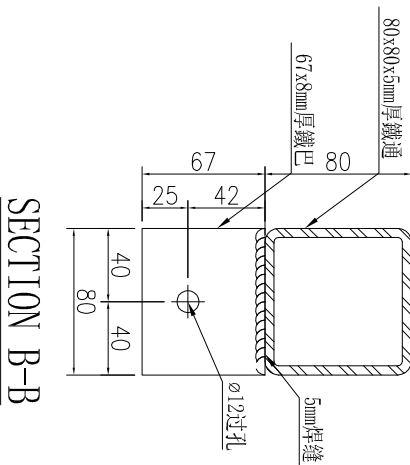
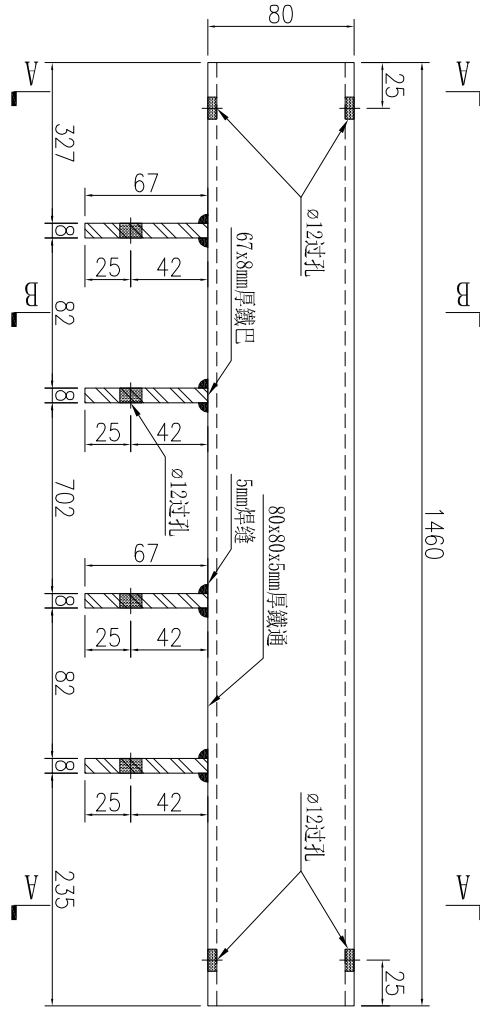

加工數量	
1	

名稱	鐵件加工圖	制圖	WYY	2025-11-24	修改			
材料	詳見加工圖	復核			日期			
顏色	熱浸鋅	批准			圖號	J861-QL-TJ45x		

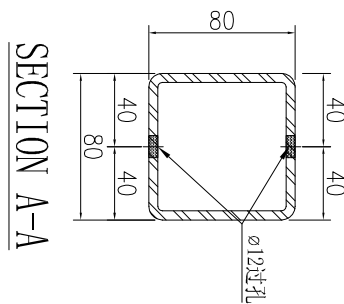
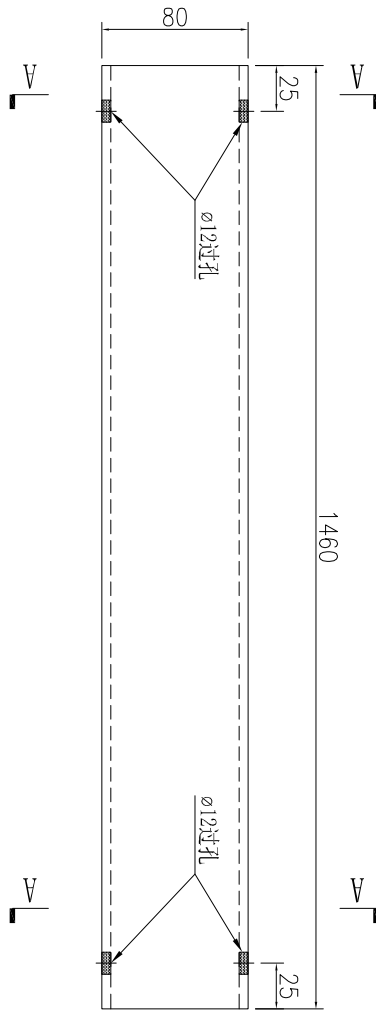

加工数量	1
------	---

名稱	鐵件加工圖	制圖	WYY	2025-11-24	修改		
材料	80x80x5mm厚鐵通	復核			日期		
顏色	熱浸鋅	批准			圖號	J861-QL-TJ46x	

工程號	J861	地盤	已連拿利
-----	------	----	------

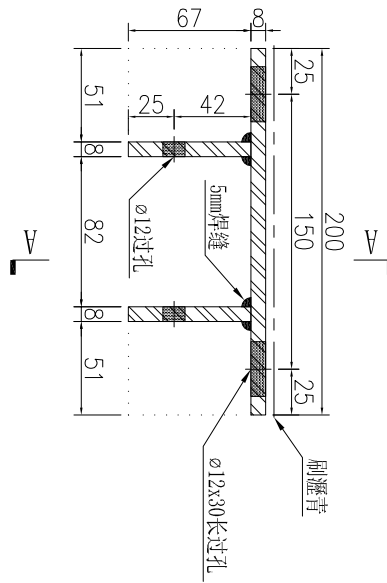

SECTION A-A

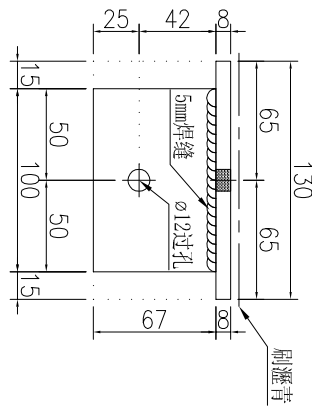

加工数量	
17	

名稱	鐵件加工圖	制圖	WYY	2025-11-24	修改			
材料	8mm厚鐵巴	復核			日期			
顏色	熱浸鋅+瀝青油	批准			圖號	J861-QL-TJ50x		



工程號	J861	地盤	已連拿利
-----	------	----	------

SECTION A-A

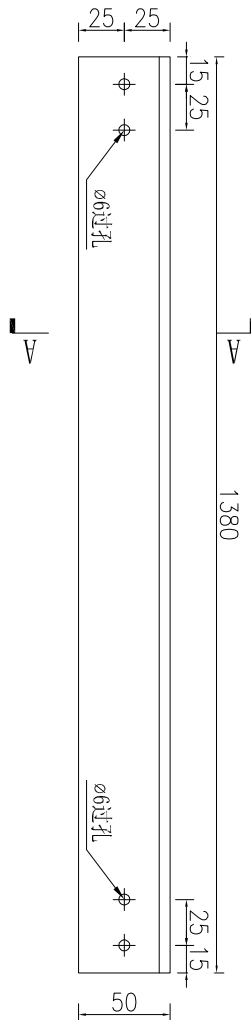
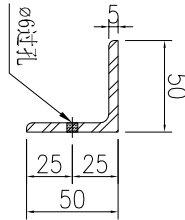

加工數量	
11	

名稱	鐵件加工圖	制圖	WYY	2025-11-24	修改		
材料	50x50x5mm厚鐵角	復核			日期		
顏色	熱浸鋅	批准			圖號	J861-QL-TJ51x	

加工數量	
1	

工程號	J861	地盤	已連拿利
-----	------	----	------

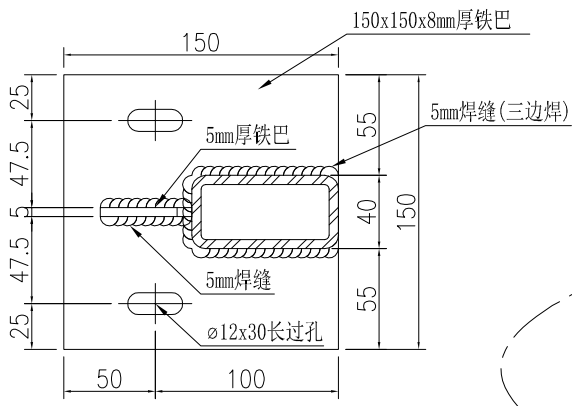

SECTION C-C

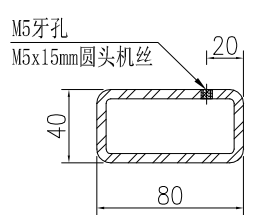
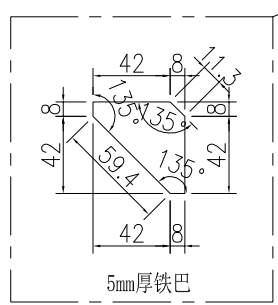

SECTION D-D

編號: J861-QL-TJ39 (廠裝)

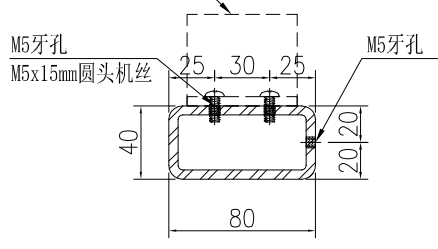

SECTION B-B

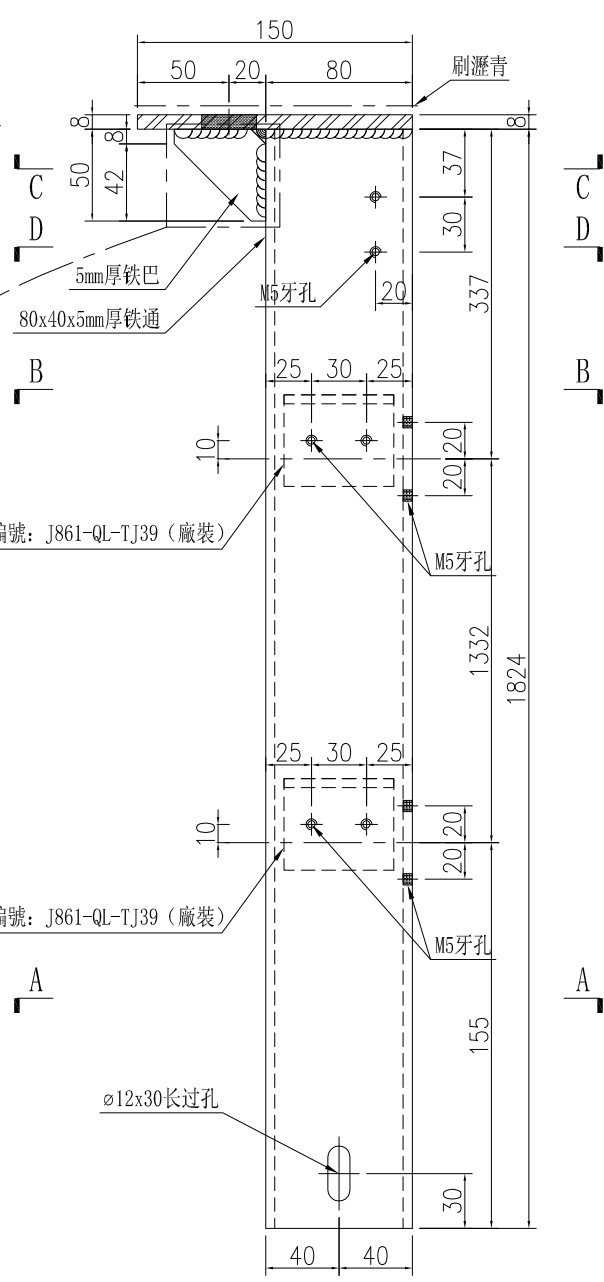

SECTION A-A

名稱	鐵件加工圖	制圖	WYY	2025-11-24	修改			
材料	詳見加工圖	復核			日期			
顏色	熱浸鋅+瀝青油	批准			圖號	J861-QL-TJ52x		

加工數量	
1	

工程號	J861	地盤	已連拿利
-----	------	----	------

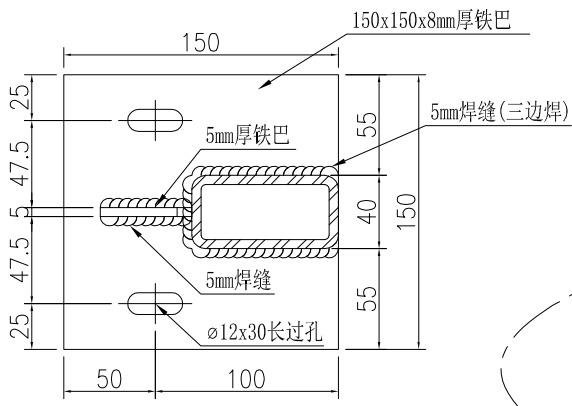

SECTION C-C

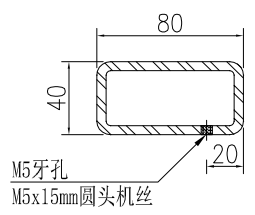
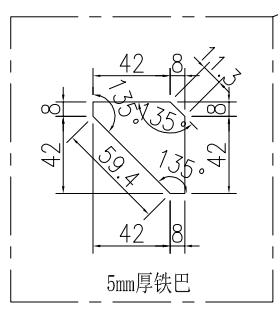

SECTION D-D

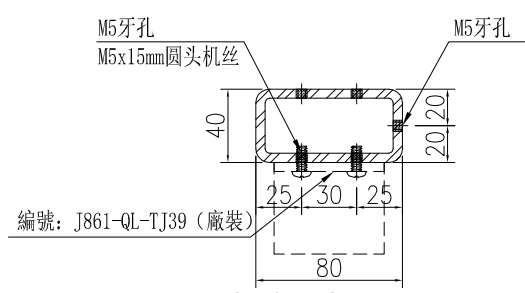

SECTION B-B

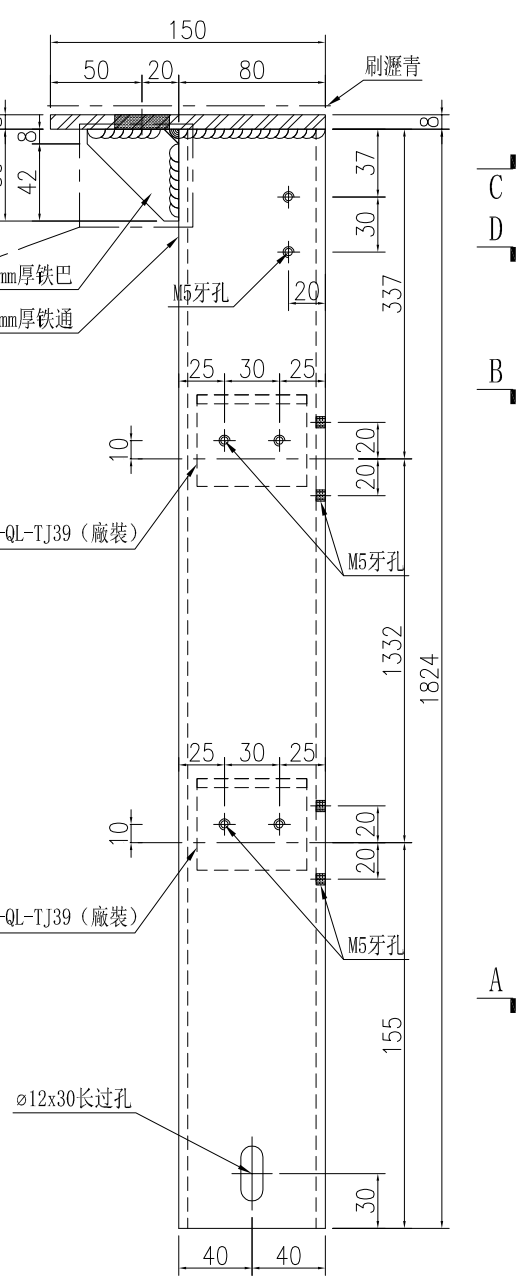

SECTION A-A

名稱	鐵件加工圖	制圖	WYY	2025-11-24	修改			
材料	詳見加工圖	復核			日期			
顏色	熱浸鋅+瀝青油	批准			圖號	J861-QL-TJ54x		



工程號	J861	地盤	已連拿利
-----	------	----	------

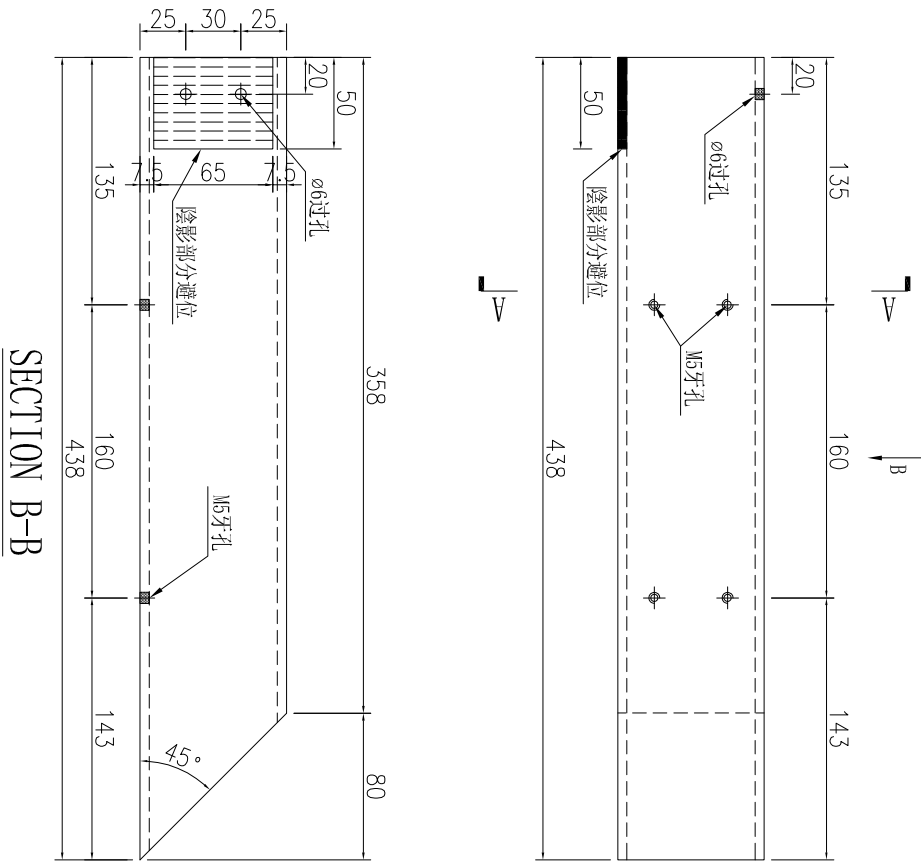
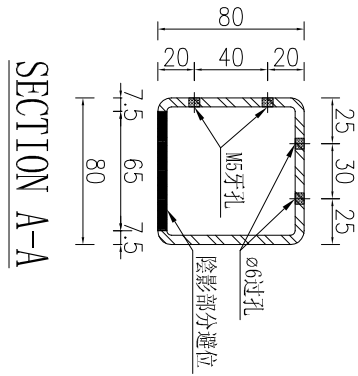

加工數量	
2	

名稱	鐵件加工圖	制圖	WYY	2025-11-24	修改			
材料	80x80x5mm厚鐵通	復核			日期			
顏色	熱浸鋅	批准			圖號	J861-QL-TJ55x		



工程號	J861	地盤	已連拿利
-----	------	----	------

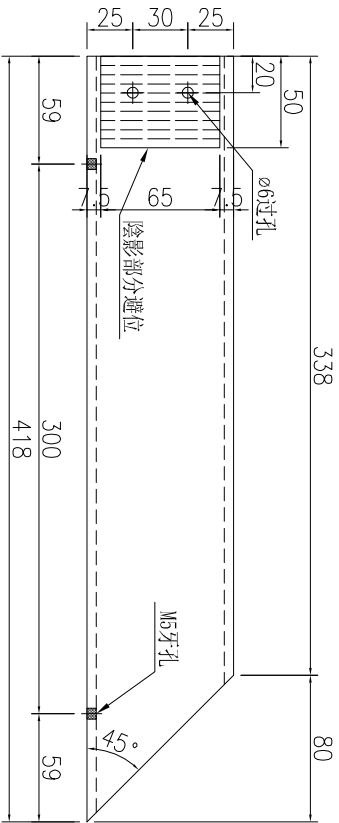
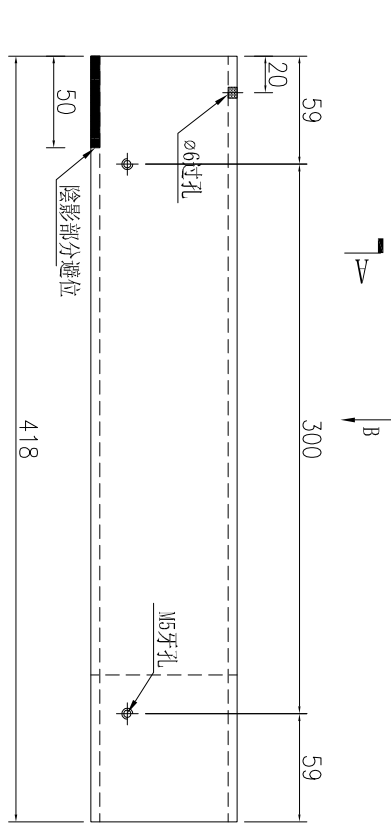
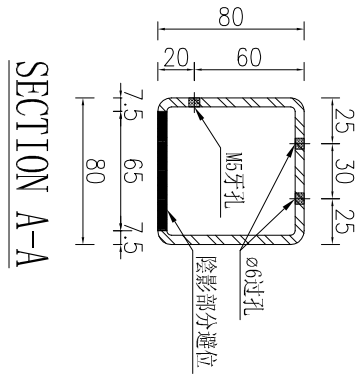

加工數量	1
------	---

名稱	鐵件加工圖	制圖	WYY	2025-11-24	修改		
材料	80x80x5mm厚鐵通	復核			日期		
顏色	熱浸鋅	批准			圖號	J861-QL-TJ55Ax	



工程號	J861	地盤	已連拿利
-----	------	----	------

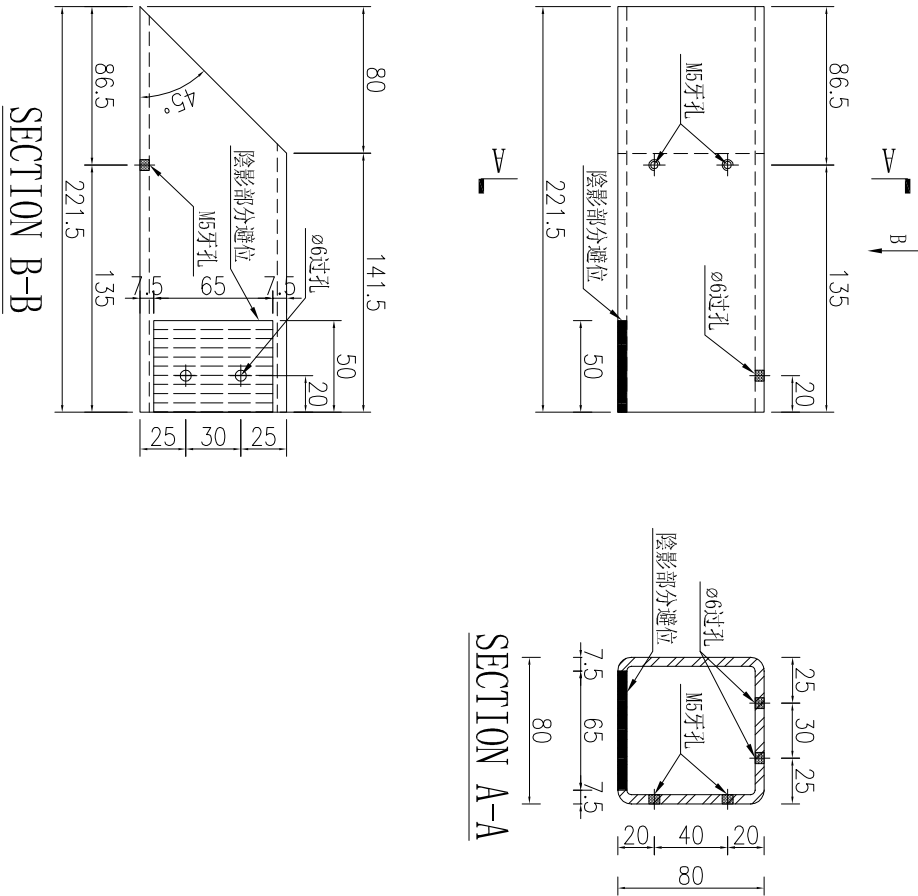

加工數量	
2	

名稱	鐵件加工圖	制圖	WYY	2025-11-24	修改			
材料	80x80x5mm厚鐵通	復核			日期			
顏色	熱浸鋅	批准			圖號	J861-QL-TJ56x		



工程號	J861	地盤	已連拿利
-----	------	----	------

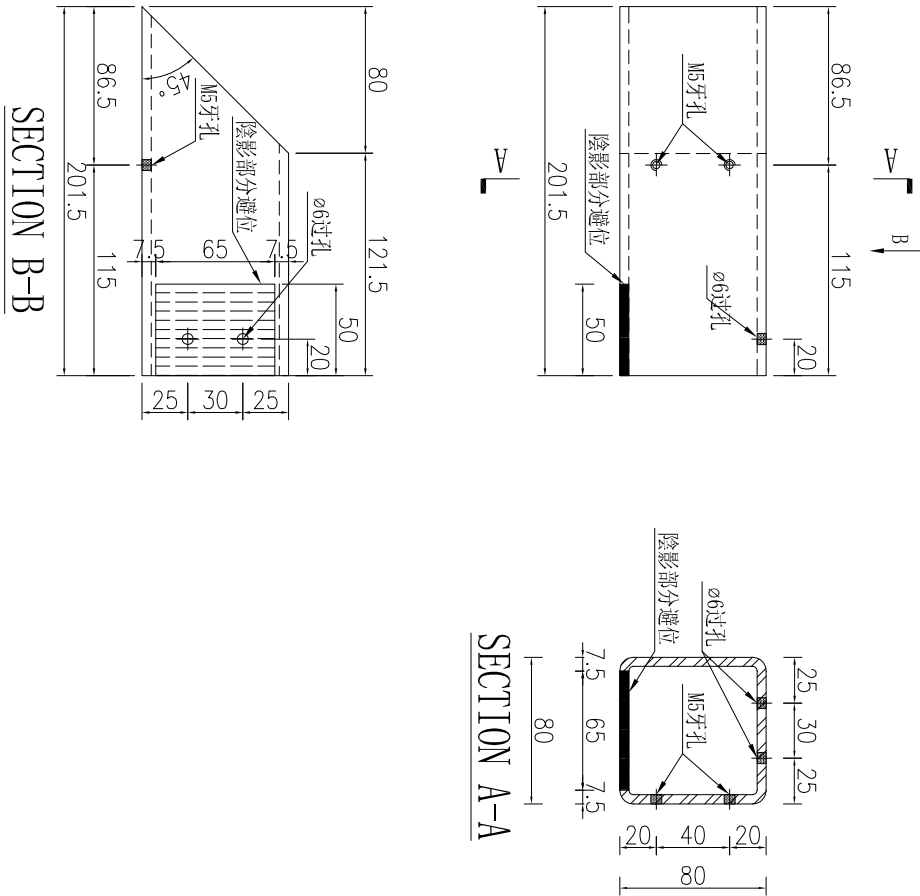

加工数量	
1	

名稱	鐵件加工圖	制圖	WYY	2025-11-24	修改		
材料	80x80x5mm厚鐵通	復核			日期		
顏色	熱浸鋅	批准			圖號	J861-QL-TJ56Ax	

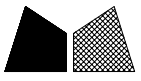

工程號 J861 地盤 已連拿利

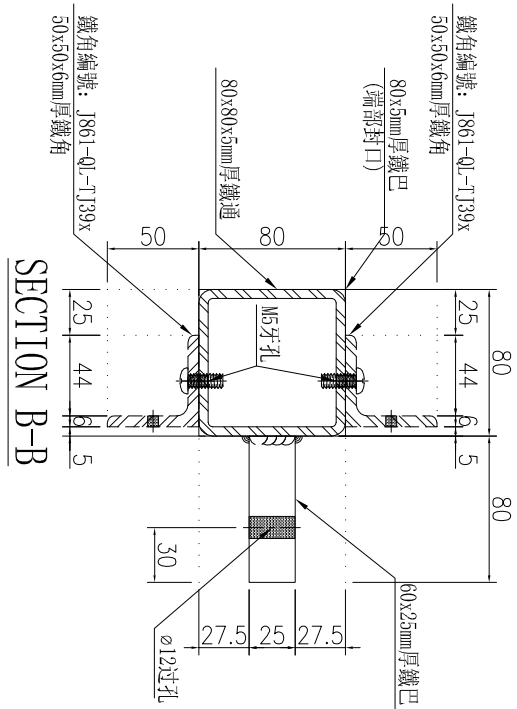
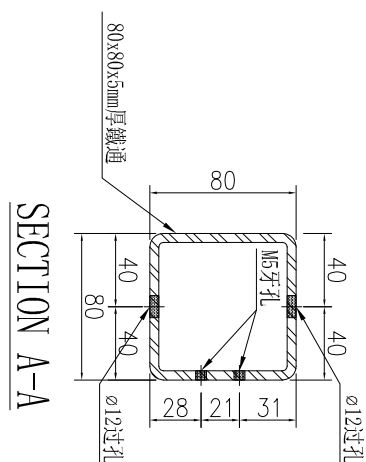
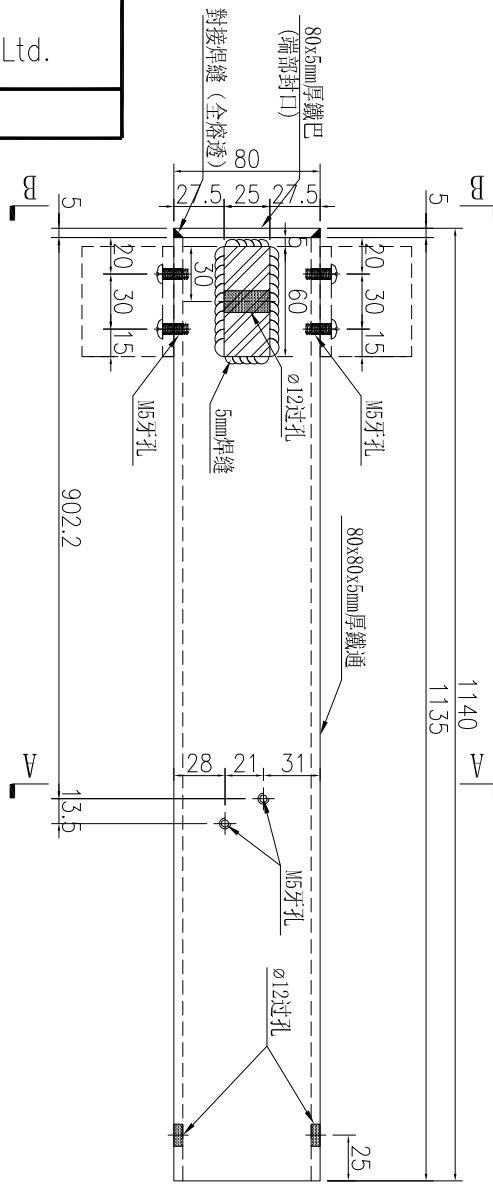

加工数量	1
------	---

名稱	鐵件加工圖	制圖	WYY	2025-11-24	修改	
材料	詳見加工圖	復核			日期	
顏色	熱浸鋅	批准			圖號	J861-QL-TJ57x



工程號 J861 地盤 已連拿利

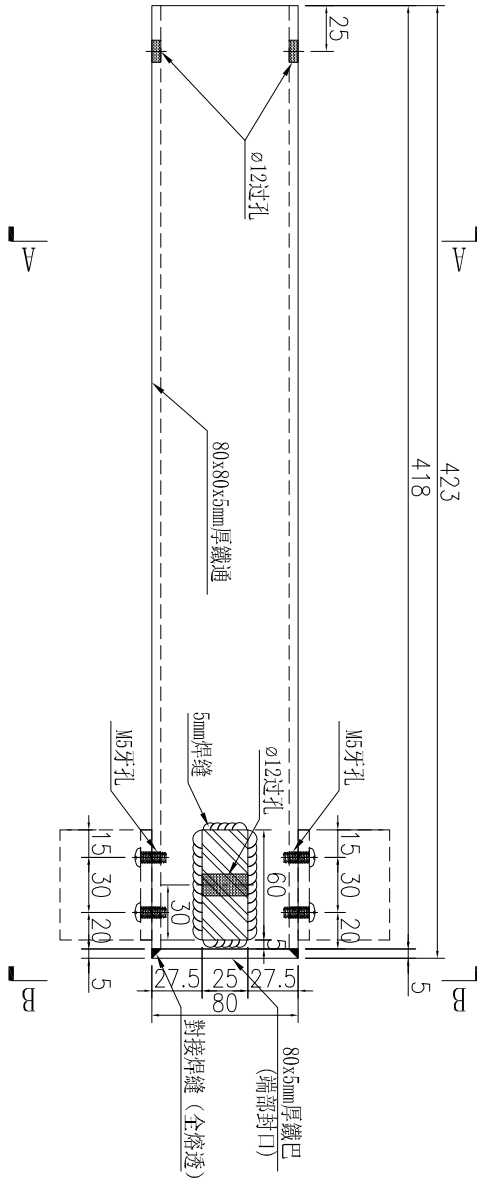
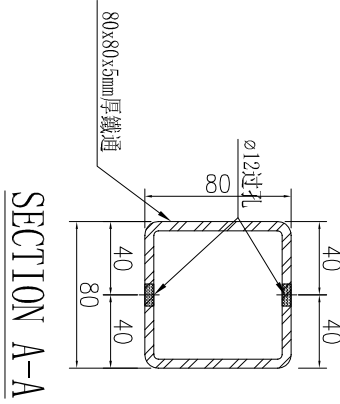
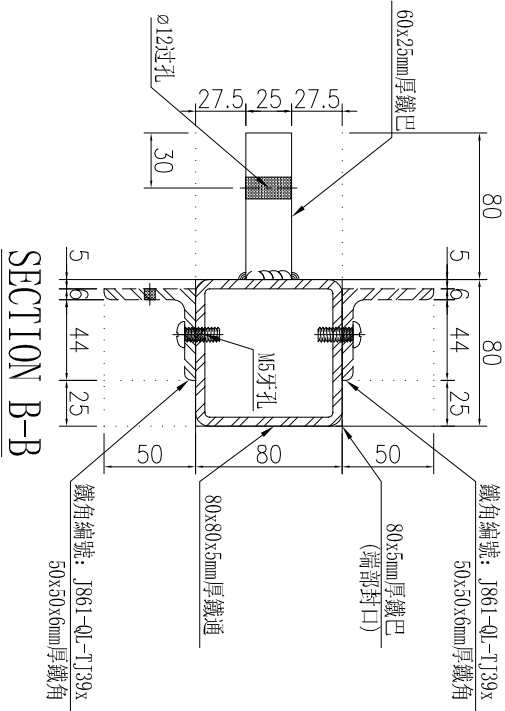

加工數量	
1	

名稱	鐵件加工圖	制圖	WYY	2025-11-24	修改		
材料	詳見加工圖	復核			日期		
顏色	熱浸鋅	批准			圖號	J861-QL-TJ58x	



工程號 J861 地盤 已連拿利

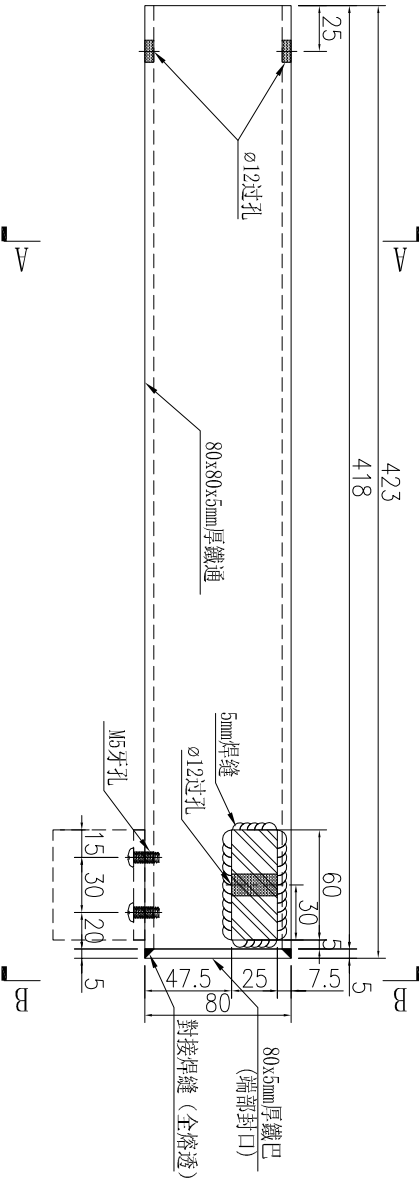
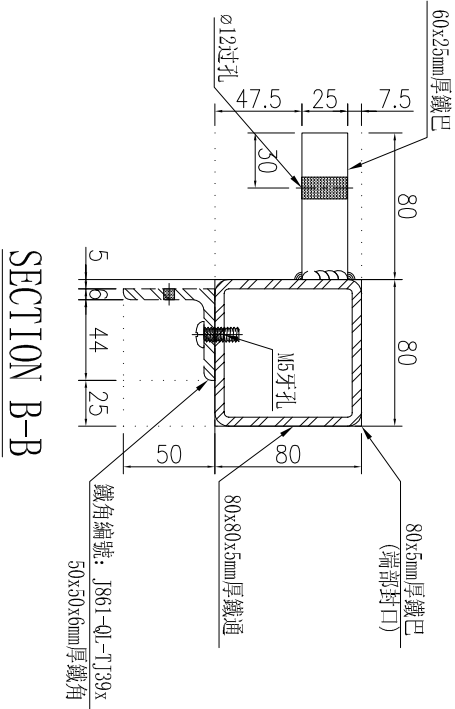
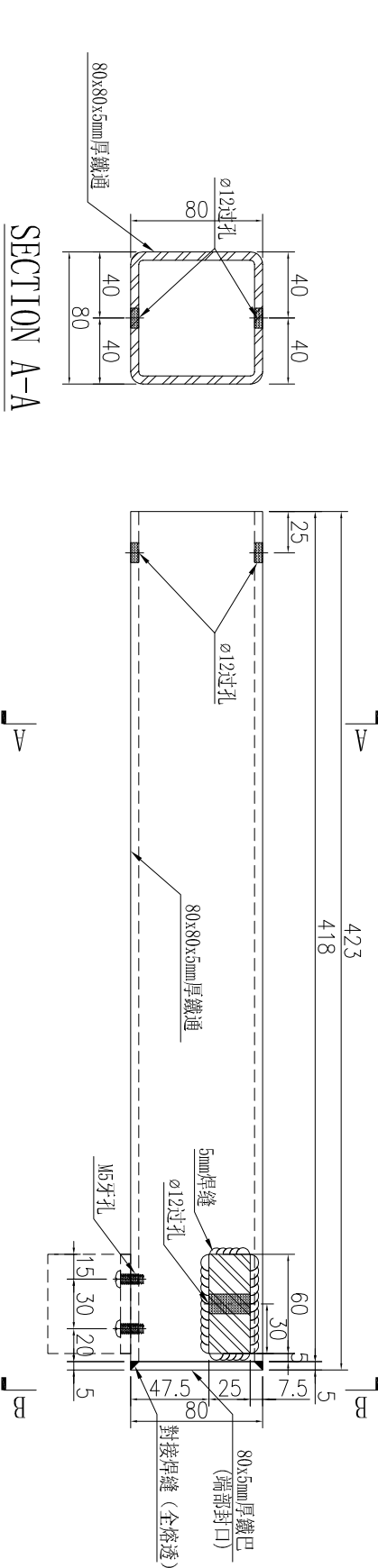

加工數量	
1	

名稱	鐵件加工圖	制圖	WYY	2025-11-24	修改		
材料	詳見加工圖	復核			日期		
顏色	熱浸鋅	批准			圖號	J861-QL-TJ59x	

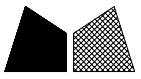

美特鋁質 有限公司
MIDI Aluminium Fabricator Ltd.

工程號	J861	地盤	已連拿利
-----	------	----	------

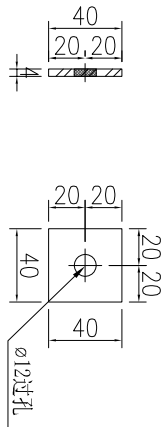

加工數量	80
------	----

名稱	鐵件加工圖	制圖	WYY	2025-11-24	修改			
材料	40x40x4mm厚鐵巴	復核			日期			
顏色	熱浸鋅	批准			圖號	J861-QL-TJZ01x		

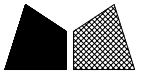

工程號	J861	地盤	已連拿利
-----	------	----	------

序號	物料編號	長度L	數量	A	N	B	施工圖位置	樓層	樓層數	每層用量	所在單位
1	J861-GD-TJ01	1637.5	1	418.75	x	800	J861-AF-EI.218	15F	1	1	E單位
2	J861-GD-TJ02	2130	1	265	x	800	J861-AF-EI.218	15F	1	1	E單位
3	J861-GD-TJ07	5450	4	325	x	800	看位置圖	RF	1	2	E單位

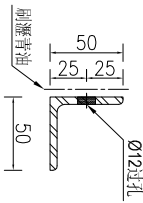
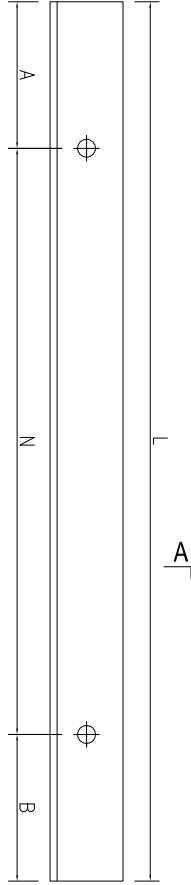
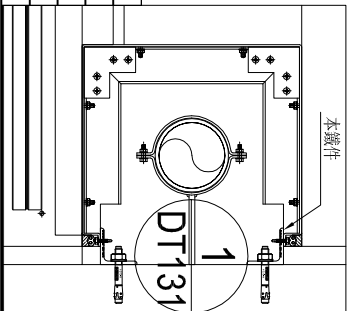

SECTION A-A

名稱	鐵件加工圖	制圖	AN	2025-11-17	修改		
材料	50x50x5mm厚鐵角	復核			日期		
顏色	熱浸鋅+瀝青油	批准			圖號	J861-GD-TJ01	



工程號	J861	地盤	已連拿利
-----	------	----	------

序號	物料編號	長度L	數量	A	N	B	施工圖位置	樓層	樓層數	每層用量	所在單位
1	J861-GD-TJ03	1585	1	392.5	1	800	J861-AF-EI218	15F	1	1	E單位
2	J861-GD-TJ04	2130	1	265	2	800	J861-AF-EI218	15F	1	1	E單位

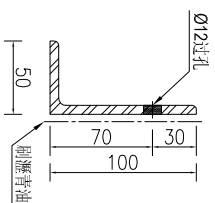
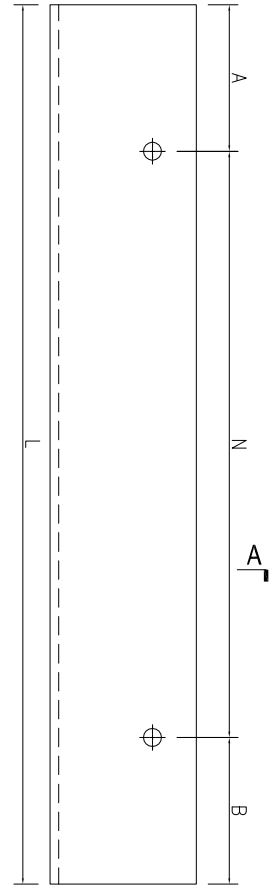

SECTION A-A

名稱	鐵件加工圖	制圖	AN	2025-11-17	修改		
材料	100x50x6mm厚鐵角	復核			日期		
顏色	熱浸鋅+瀝青油	批准			圖號	J861-GD-TJ03	

美特鋁質 有限公司
 MIDI Aluminium Fabricator Ltd.

产品编号	L(MM)	数量	A	N	M	B	N1	M1	备注
		1							

工程號	J861	地盤	已連拿利
-----	------	----	------

施工圖位置	樓層	樓層數	每層用量	所在單位
J861-AF-EL218	15F	1	1	E單位

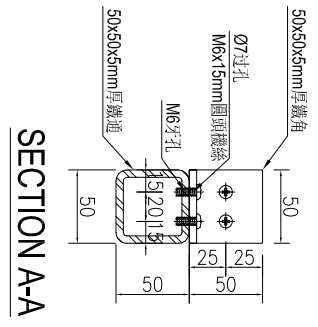
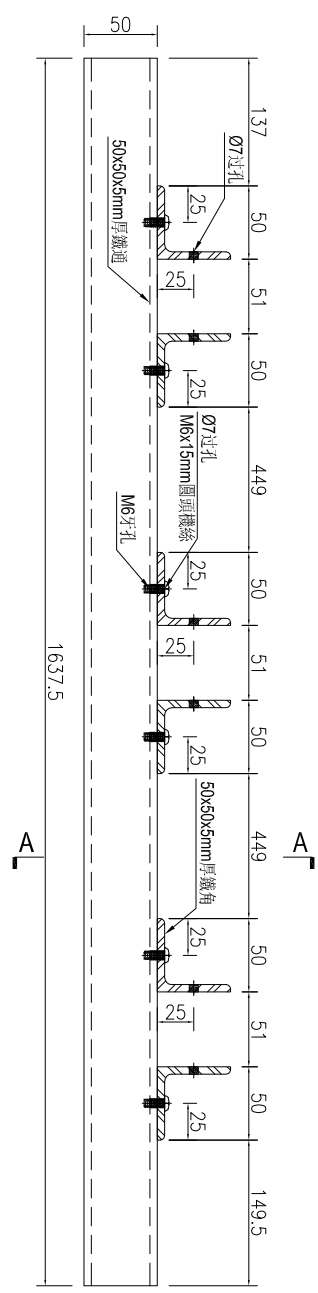

名稱	鐵件加工圖	制圖	AN	2025-11-17	修改			
材料	詳見加工圖	復核			日期			
顏色	熱浸鋅	批准			圖號	J861-GD-TJ05		

 美特鋁質 有限公司 MIDI Aluminium Fabricator Ltd.	产品编号	L(MM)	数量	A	N	M	B	N1	M1	备注
			3							

工程號	J861	地盤	已連拿利
-----	------	----	------

施工圖位置	樓層	樓層數	每層用量	所在單位
J861-AF-EL218	15F	1	1	E單位

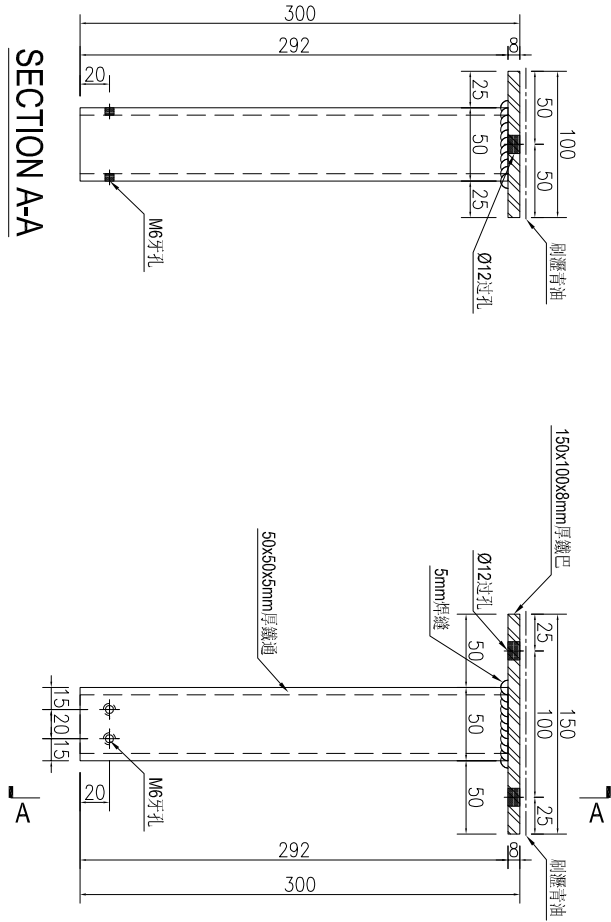

名稱	鐵件加工圖	制圖	AN	2025-11-17	修改			
材料	詳見加工圖	復核			日期			
顏色	熱浸鋅+瀝青油	批准			圖號	J861-GD-TJ06		



美特鋁質 有限公司
MIDI Aluminium Fabricator Ltd.

产品编号	L(MM)	数量	A	N	M	B	N1	M1	备注
		9							

工程號	J861	地盤	已連拿利
-----	------	----	------

施工圖位置	樓層	樓層數	每層用量	所在單位
J861-AF-EI208	15F-23F	9	1	C單位

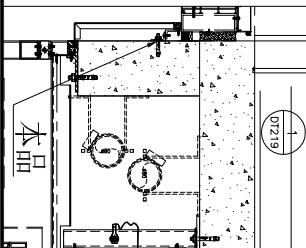
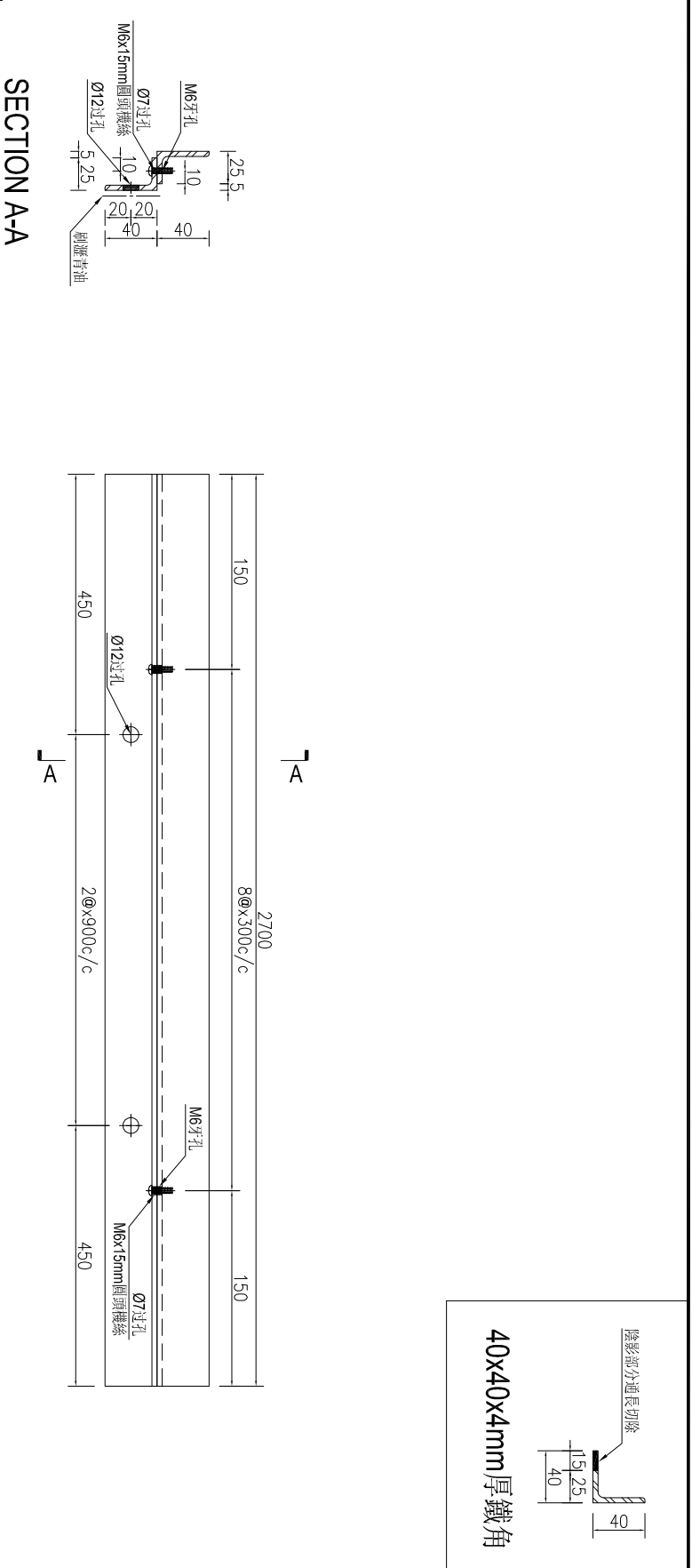

名稱	鐵件加工圖	制圖	AN	2025-11-17	修改				
材料	40x40x4mm厚鐵角	復核			日期				
顏色	熱浸鋅+瀝青油	批准			圖號	J861-GD-TJ08R			



美特鋁質 有限公司
MIDI Aluminium Fabricator Ltd.

产品编号	L(MM)	数量	A	N	M	B	N1	M1	备注
		6							

工程號	J861	地盤	己連拿利
-----	------	----	------

施工圖位置	樓層	樓層數	每層用量	所在單位
J861-AF-EL208	25F-30F	6	1	C單位

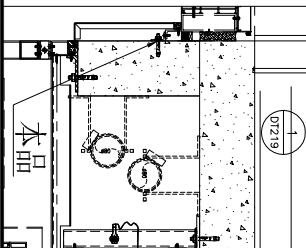
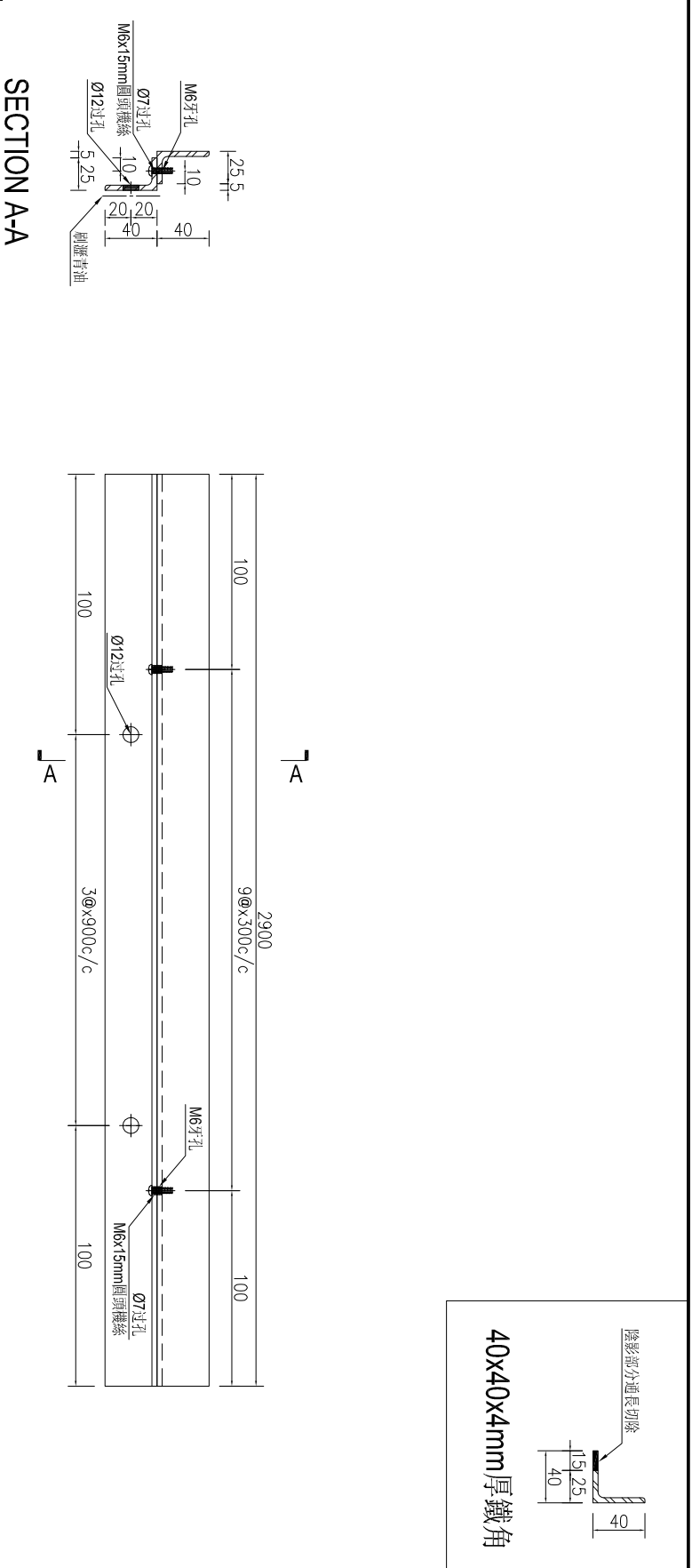

名稱	鐵件加工圖	制圖	AN	2025-11-17	修改			
材料	40x40x4mm厚鐵角	復核			日期			
顏色	熱浸鋅+瀝青油	批准			圖號	J861-GD-TJ09		