



工程指示 / 要求簡箋 ENGINEER INSTRUCTIONS(E.I.)

工程指示編號:	EI- 9225	修改版本:	-
	HK- 0909		
工程編號:	J 861	工程名稱:	己連拿利
收件人:	生統	發件人:	細佬
工程項目:	後裝窗高層 70窗-加工圖	日期:	20/11/2025

<input type="checkbox"/> 原合約工程包	<input type="checkbox"/> 原合約工程加 / 減賬 QT-	<input type="checkbox"/> 新工程報價 QT-
---------------------------------	--	------------------------------------

信件批核號碼/圖紙參考編號:	批核模具圖紙編號:
客戶指示附件:	管理內部批簽署:

<input type="checkbox"/> 初步鋁料 B.M.	<input type="checkbox"/> 加工拆圖, 然後生產	<input type="checkbox"/> 尺寸表
<input type="checkbox"/> 正式鋁料 B.M.	<input type="checkbox"/> 技術上資料/指示	<input type="checkbox"/> 報價
<input type="checkbox"/> 配件 B.M.	<input type="checkbox"/> 樣辦或貨品說明書	<input type="checkbox"/> 分判合約
<input type="checkbox"/> 其他:		

內容: 請按附頁資料加工 備注: J861-後裝窗高層 70窗拆圖 (2025.11.20林) .zip
完成上列要求日期: 27/11/2025

國內

<input type="checkbox"/> 生產技術總監	<input type="checkbox"/> 連附件	<input checked="" type="checkbox"/> 技術部	<input checked="" type="checkbox"/> 連附件	<input type="checkbox"/> 生產部	<input type="checkbox"/> 連附件
<input type="checkbox"/> 採購部	<input type="checkbox"/> 連附件	<input checked="" type="checkbox"/> 生產統籌部	<input checked="" type="checkbox"/> 連附件	<input type="checkbox"/> 報關組	<input type="checkbox"/> 連附件
<input type="checkbox"/> 質檢部	<input type="checkbox"/> 連附件	<input type="checkbox"/> 會計部	<input type="checkbox"/> 連附件	<input type="checkbox"/> 機械設計部	<input type="checkbox"/> 連附件
<input type="checkbox"/> 香港辦	<input type="checkbox"/> 連附件	<input type="checkbox"/> 其他:			

香港

<input type="checkbox"/> 行政部	<input type="checkbox"/> 連附件	<input type="checkbox"/> 會計部	<input type="checkbox"/> 連附件	<input type="checkbox"/> 統籌部	<input type="checkbox"/> 連附件	<input type="checkbox"/> 工程部	<input type="checkbox"/> 連附件
<input type="checkbox"/> 採購部	<input type="checkbox"/> 連附件	<input type="checkbox"/> QS部	<input type="checkbox"/> 連附件	<input type="checkbox"/> 地盤管理	<input type="checkbox"/> 連附件	<input type="checkbox"/> 維修部	<input type="checkbox"/> 連附件

*發件人簽署:	*組別成員批核簽署:
傳遞編號:	項目經理簽署: 

圖則登記表
DRAWING REGISTER

工程名稱 Project Title:	己連拿利	年 月 日	接收日期 Receiving Date (適用於客戶圖則)						
工程編號 Project No:	J 861								
分發予 Distributed To									

分發予 Distributed To		年 月 日	發出日期 Issued Date						
			25						
			11						
			19						

圖則編號 Drg. No.	圖則名稱 Drawing Title	頁碼	修訂編號 Revision No.						
TW-06b	70后裝窗組裝圖	1	-						
TW-06b DT	DT窗节点圖	2	-						
TW-06d	70后裝窗組裝圖	3	-						
TW-06d DT	DT窗节点圖	4	-						
TW-06e	70后裝窗組裝圖	5	-						
TW-06e(1)	70后裝窗組裝圖	6	-						
TW-06e DT	DT窗节点圖	7	-						
UN-TW-21	窗玉多點鎖放樣	8	-						
UN-TW-22	窗玉多點鎖放樣	9	-						
UN-TW-23	窗玉多點鎖放樣	10	-						
UN-TW-24	窗玉多點鎖放樣	11	-						
UN-TW-25	窗玉多點鎖放樣	12	-						
UN-TW-26	窗玉多點鎖放樣	13	-						
X86565-A-01	70框中企	14	-						
X86565-B-01	70框中企	15	-						
X86565-A-02	70框中企	16	-						
X86565-B-02	70框中企	17	-						
X86565-A-03	70框中企	18	-						
X86565-B-03	70框中企	19	-						
X86564-A-01	70框中橫	20	-						
X86564-A-02	70框中橫	21	-						
X86570-A	70窗玉企	22	-						
X86570-B	70窗玉企	23	-						
X86570-C	70窗玉橫	24	-						

圖則登記表
DRAWING REGISTER

工程名稱 Project Title:		年 月 日	接收日期 Receiving Date (適用於客戶圖則)							
己連拿利										
工程編號 Project No: J 861										
分發予 Distributed To		年 月 日	發出日期 Issued Date							
			25							
			11							
		19								
圖則編號 Drg. No.	圖則名稱 Drawing Title	頁碼	修訂編號 Revision No.							
X86570-D	70窗玉橫	25	-							
X86570-E	70窗玉橫	26	-							
X86570-F	70窗玉橫	27	-							
X86572-A	玻璃压线	28	-							
X86582-A-01	70框企	29	-							
X86582-B-01	70框企	30	-							
X86582-A-02	70框企	31	-							
X86582-B-02	70框企	32	-							
X86582-A-03	70框企	33	-							
X86582-B-03	70框企	34	-							
X86581-C-01	70框頂	35	-							
X86581-C-02	70框頂	36	-							
X86580-C	70框底	37	-							
X86575-A	歐標槽拉巴	38	-							
X86575-B	歐標槽拉巴	39	-							
X86575-C	不鏽鋼扣碼墊巴	40	-							
L00154-01	63x63x4.5鋁角	41	-							
L00154-02	63x63x4.5鋁角	42	-							
861-AB	扇撐墊巴(1.5mmm鋁板)	43	-							
861-ABL-01	欄河橫通封口片	44								
861-ABL-02	欄河橫通封口片	45								
M00041-01	30x30x3等邊鋁槽	46	-							
X86573-B	70百叶片	47	-							
B09581-A-01	3x65鋁條	48	-							

圖則登記表
DRAWING REGISTER

工程名稱 Project Title:		年	接收日期 Receiving Date (適用於客戶圖則)							
己連拿利			月							
工程編號 Project No: J 861			日							
分發予 Distributed To		年	發出日期 Issued Date							
			月	25						
			日	11						
			19							
圖則編號 Drg. No.	圖則名稱 Drawing Title	頁碼	修訂編號 Revision No.							
B09581-B-01	3x65 鋁條		49	-						
B1502-A	3x20 鋁條	50	-							
X86043-A	批水條	51	-							
X86576-A-01	31x12.5 鋁通	52	-							
X86576-A-02	31x12.5 鋁通	53	-							
X86576-B-01	31x12.5 鋁通	54	-							

 美特鋁質 有限公司 MIDI Aluminium Fabricator Ltd.	工程號	J861	拆圖	謝永林	25.11.12
	地盤	己連拿利	復核	謝永林	25.11.12
名稱	70窗組裝圖節點	顏色	UCT207124XL-3	批准	

图号: W-06b DT

腔体内密封胶

需要在护栏横铝通腔体内即胶再收封口片

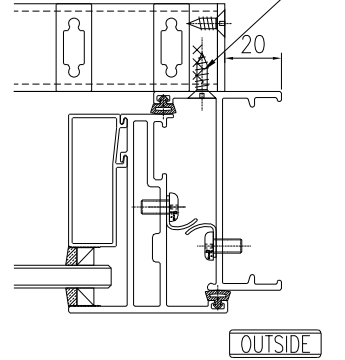

中企 碰顶横 节点

OUTSIDE

腔体内密封胶

M00041-01
30x30x3等邊鋁槽

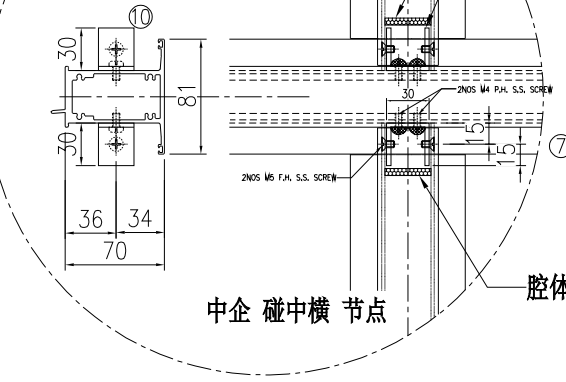

中企 碰中横 节点

腔体内密封胶

腔体内密封胶

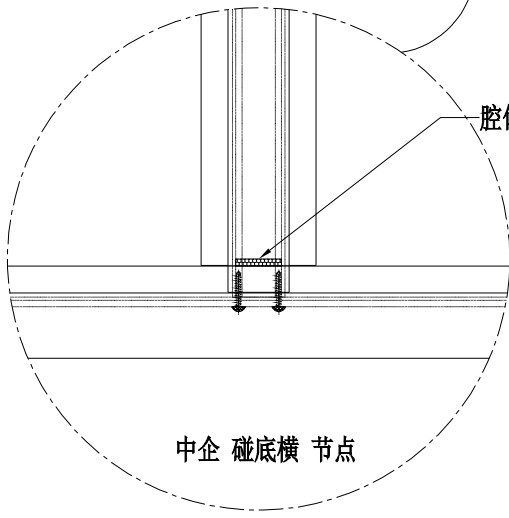

中企 碰底横 节点

#9x1-1/2" 平頭鋼牙
31x12.5 鋁通

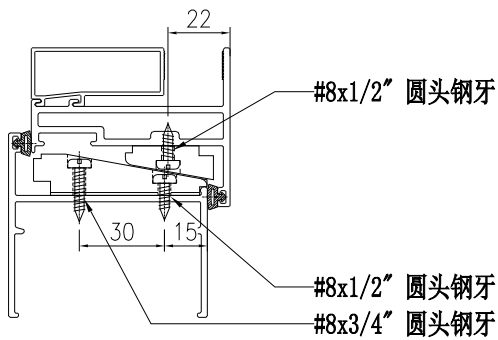

65-LC04B窗钻 节点

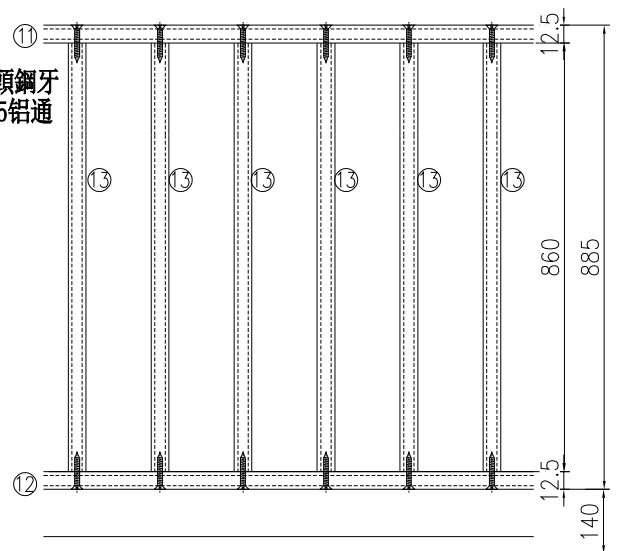

室内护栏 節點大樣

 美特鋁質 有限公司 MIDI Aluminium Fabricator Ltd.	工程號	J861	拆圖	謝永林	25.11.12
	地盤	己連拿利	復核	謝永林	25.11.12
名稱	70窗組裝圖	顏色	UCT207124XL-3	批准	

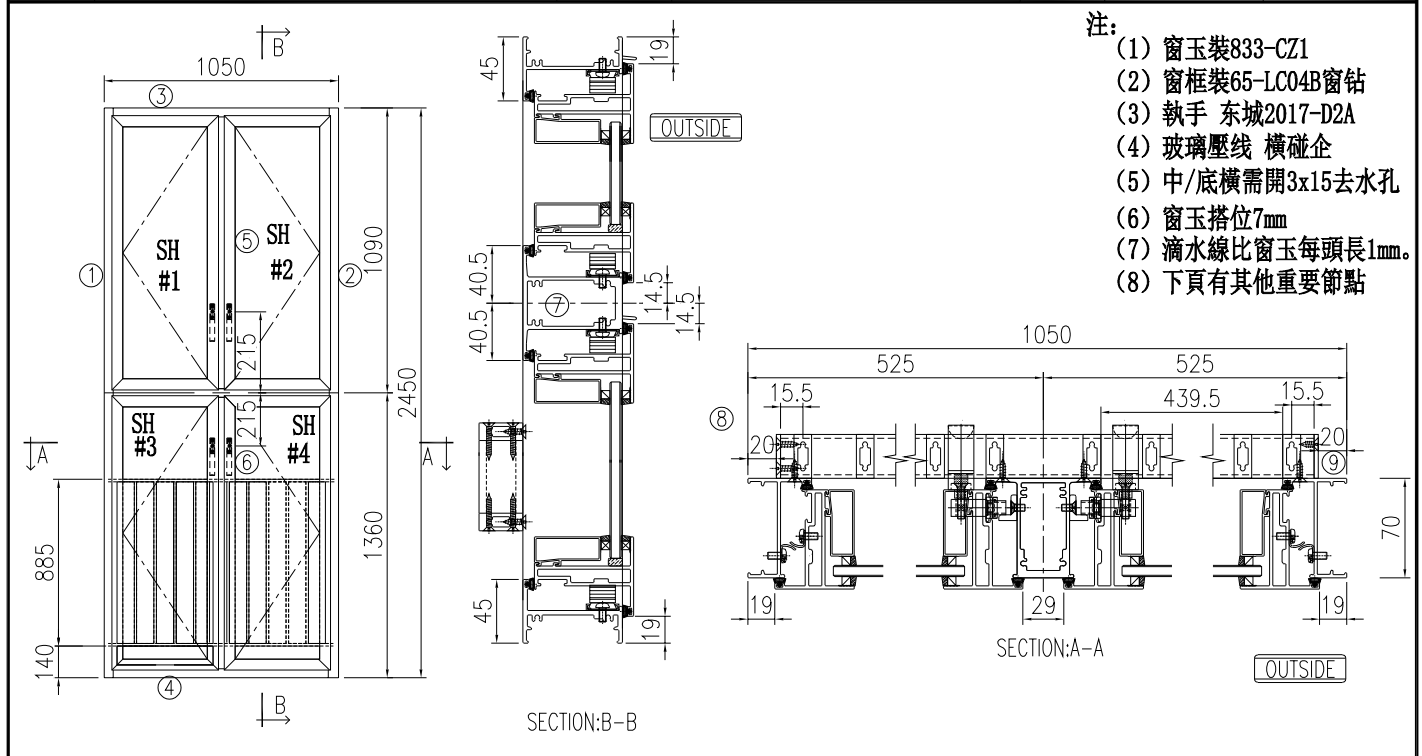

- 注:
- (1) 窗玉裝833-CZ1
 - (2) 窗框裝65-LC04B窗钻
 - (3) 執手 东城2017-D2A
 - (4) 玻璃壓線 橫碰企
 - (5) 中/底橫需開3x15去水孔
 - (6) 窗玉搭位7mm
 - (7) 滴水線比窗玉每頭長1mm。
 - (8) 下頁有其他重要節點

序號	料號	名稱	出苟	長度 (mm)	支/幅	加工說明
1	X86582	70框企		2450	1	X86582-A-02
2	X86582	70框企		2450	1	X86582-B-02
3	X86581	70框頂		1014	1	X86581-C-01
4	X86580	70框底		1004	1	X86580-C-01
5	X86565	70框中企	避位	1048.5	1	X86565-A-02
6	X86565	70框中企	避位	1318.5	1	X86565-B-02
7	X86564	70框中橫	避位	1014	1	X86564-A-01
8		3mm封口片			2	861-ABL-01 鋁板
9		3mm封口片			2	861-ABL-02 鋁板
10	M00041	30x30x3等邊鋁槽		25	2	M00041-01
11	X86576	31x12.5鋁通		1004	1	X86576-A-01
12	X86576	31x12.5鋁通		1004	1	X86576-A-02
13	X86576	31x12.5鋁通		860	12	X86576-B-01
		1.5mm扇撐墊巴		225.5	4	861-AB-01

窗玉用料						
序號	料號	名稱	出苟	長度 (mm)	支/幅	加工說明
14	X86570	窗玉企	45°斜口	1056.5	2	X86570-A-02A
14a	X86570	窗玉企	45°斜口	1326.5	2	X86570-A-02B
15	X86570	窗玉企	45°斜口	1056.5	1	X86570-B-05
16	X86570	窗玉企	45°斜口	1056.5	1	X86570-B-06
17	X86570	窗玉企	45°斜口	1326.5	1	X86570-B-07
18	X86570	窗玉企	45°斜口	1326.5	1	X86570-B-08
19	X86570	窗玉橫	45°斜口	492.0	2	X86570-C-01
20	X86570	窗玉橫	45°斜口	492.0	2	X86570-D-01
21	X86570	窗玉橫	45°斜口	492.0	2	X86570-E-01
22	X86570	窗玉橫	45°斜口	492.0	2	X86570-F-01
23	X86572	玉玻線企/手柄	避位	980.9	1	X86572-A-05
24	X86572	玉玻線企/手柄	避位	980.9	1	X86572-A-06
25	X86572	玉玻線企/手柄	避位	1250.9	1	X86572-A-07
26	X86572	玉玻線企/手柄	避位	1250.9	1	X86572-A-08
27	X86572	玉玻線企	直口	980.9	2	
27a	X86572	玉玻線企	直口	1250.9	2	
28	X86572	玉玻線橫	直口	380.0	8	
29	X86575	歐標槽拉巴		735	2	X86575-B-102A
30	X86575	歐標槽拉巴		98.5	2	X86575-A-101
31	X86575	歐標槽拉巴		98.5	2	X86575-A-101
32	X86575	歐標槽拉巴		1005	2	X86575-B-102B
33	L00154	63x63x4.5鋁角		21.3	16	L00154-01A
34	L00154	63x63x4.5鋁角		40.3	16	L00154-02

加工細則				
頂留			0 mm	
底留			0 mm	
企料底部開避位			mm	
底橫料防水巴鋸去			mm	
水線孔在企料-----	頂	✓	底	
安裝扣碼	不銹鋼扣碼TC903			
多點鎖芯型號:	東城2035B			
手柄型號:	東城2017-D2A			
扇撐型號:	東城2021A-14"			
T窗最大的開度:				
窗玉搭位數:	7mm			
窗款	寬度	高度	隻/幅	撐長
70SHL窗	492.0	1056.5	1	14"
70SHR窗	492.0	1056.5	1	14"
70SHL窗	492.0	1326.5	1	14"
70SHR窗	492.0	1326.5	1	14"

大圖版次	本圖版	日期	位置	幅數	樓層	
序號	窗号	寬度 (W)	高度 (H)	位置	幅數	樓層
1	WT-06d	1050	2450	STAIRCASE	1	LR/F
圖號	WT-06d					

 美特鋁質 有限公司 MIDI Aluminium Fabricator Ltd.	工程號	J861	拆圖	謝永林	25.11.12
	地盤	己連拿利	復核	謝永林	25.11.12
名稱	70窗組裝圖節點	顏色	UCT207124XL-3	批准	

图号: W-06d DT

腔体内密封胶

需要在护栏横铝通腔体内即胶再收封口片

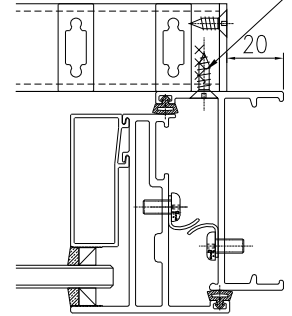

OUTSIDE

中企 碰顶横 节点

腔体内密封胶

M00041-01
30x30x3等邊鋁槽

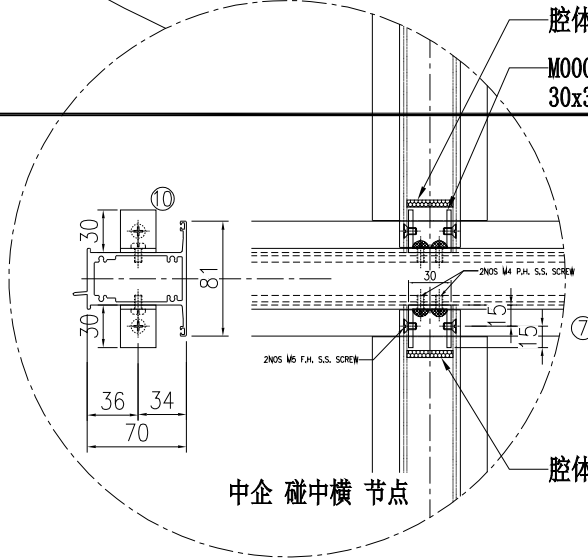

中企 碰中横 节点

腔体内密封胶

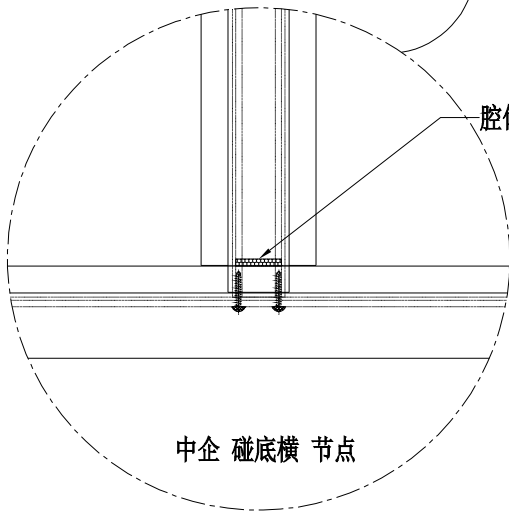

中企 碰底横 节点

#9x1-1/2"平頭鋼牙
31x12.5鋁通

#8x1/2" 圓頭鋼牙

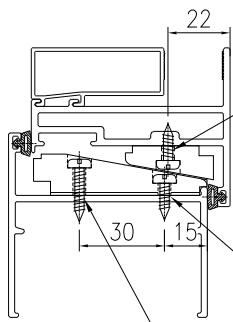

#8x1/2" 圓頭鋼牙

#8x3/4" 圓頭鋼牙

65-LC04B窗鑽 节点

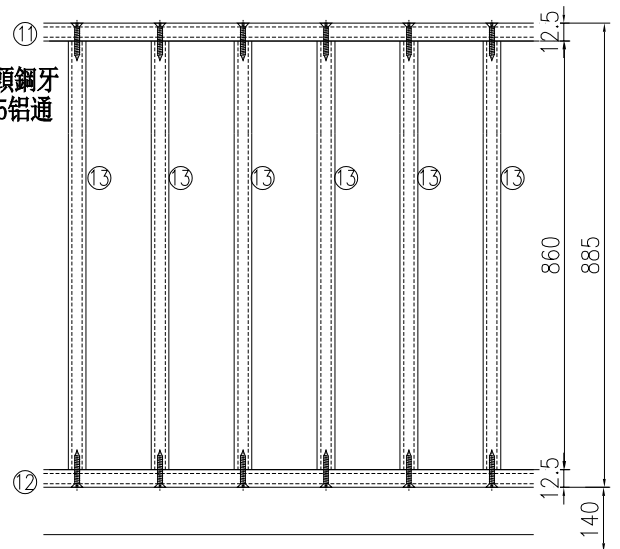

室内护栏 節點大樣



美特鋁質 有限公司
MIDI Aluminium Fabricator Ltd.

工程號	J861	拆圖	謝永林	25.11.12
地盤	己連拿利	復核	謝永林	25.11.12
名稱	70窗組裝圖節點	顏色	UCT207124XL-3	批准

图号: W-06e DT

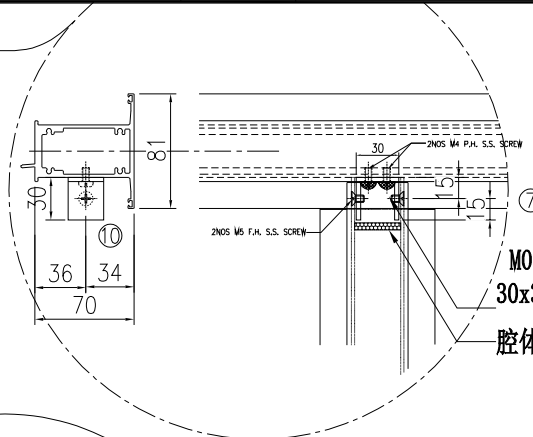
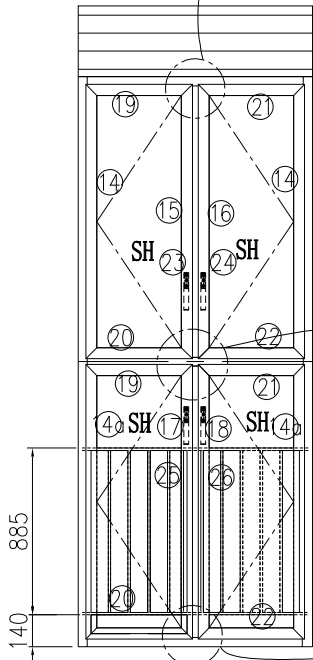

中企 碰上中横 节点

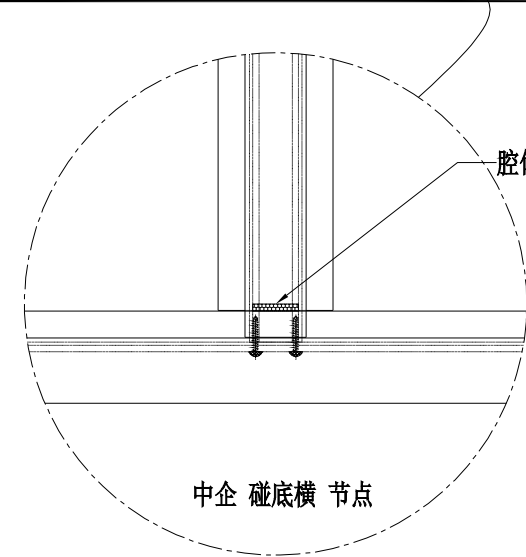
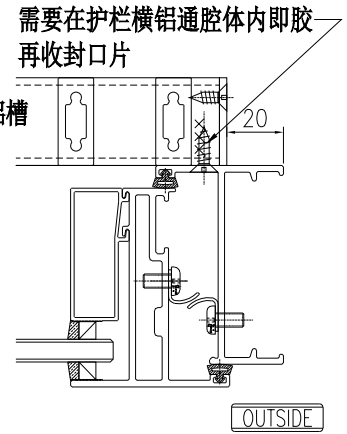

中企 碰底横 节点

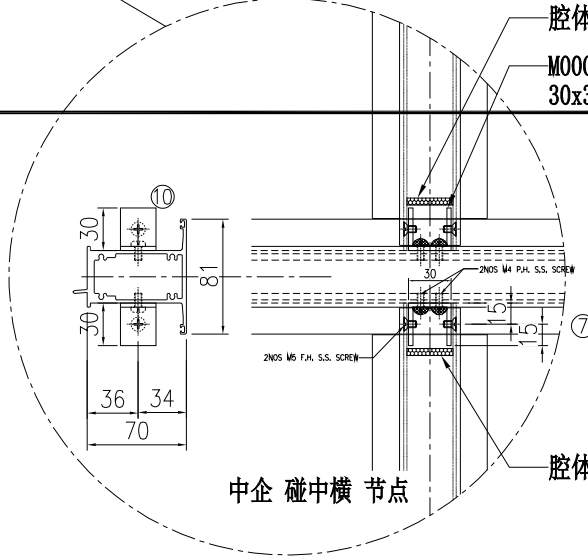

中企 碰中横 节点

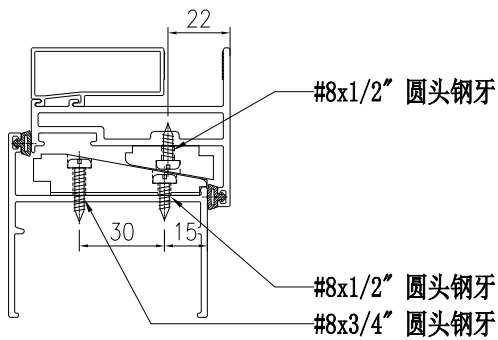

65-LC04B窗钻 节点

#9x1-1/2"平頭鋼牙
31x12.5鋁通

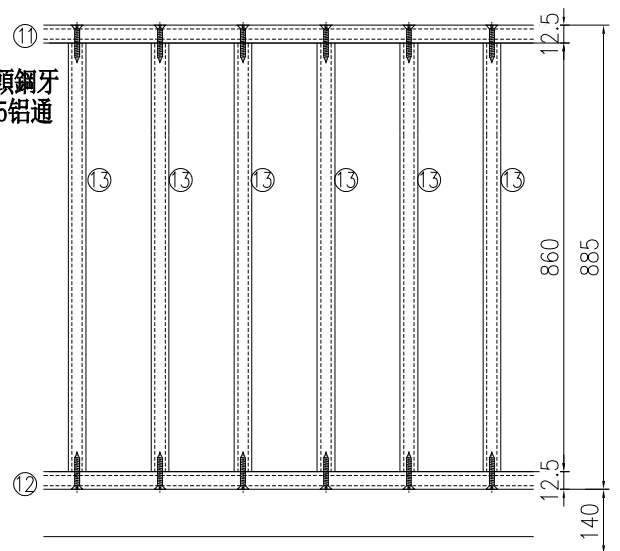

室内护栏 節點大樣

 美特鋁質 有限公司 MIDI Aluminium Fabricator Ltd.		類別		物料號	
修改		制圖	謝永林	圖號	UN-W-21
日期		復核	謝永林	數量	
		批准		位置	-

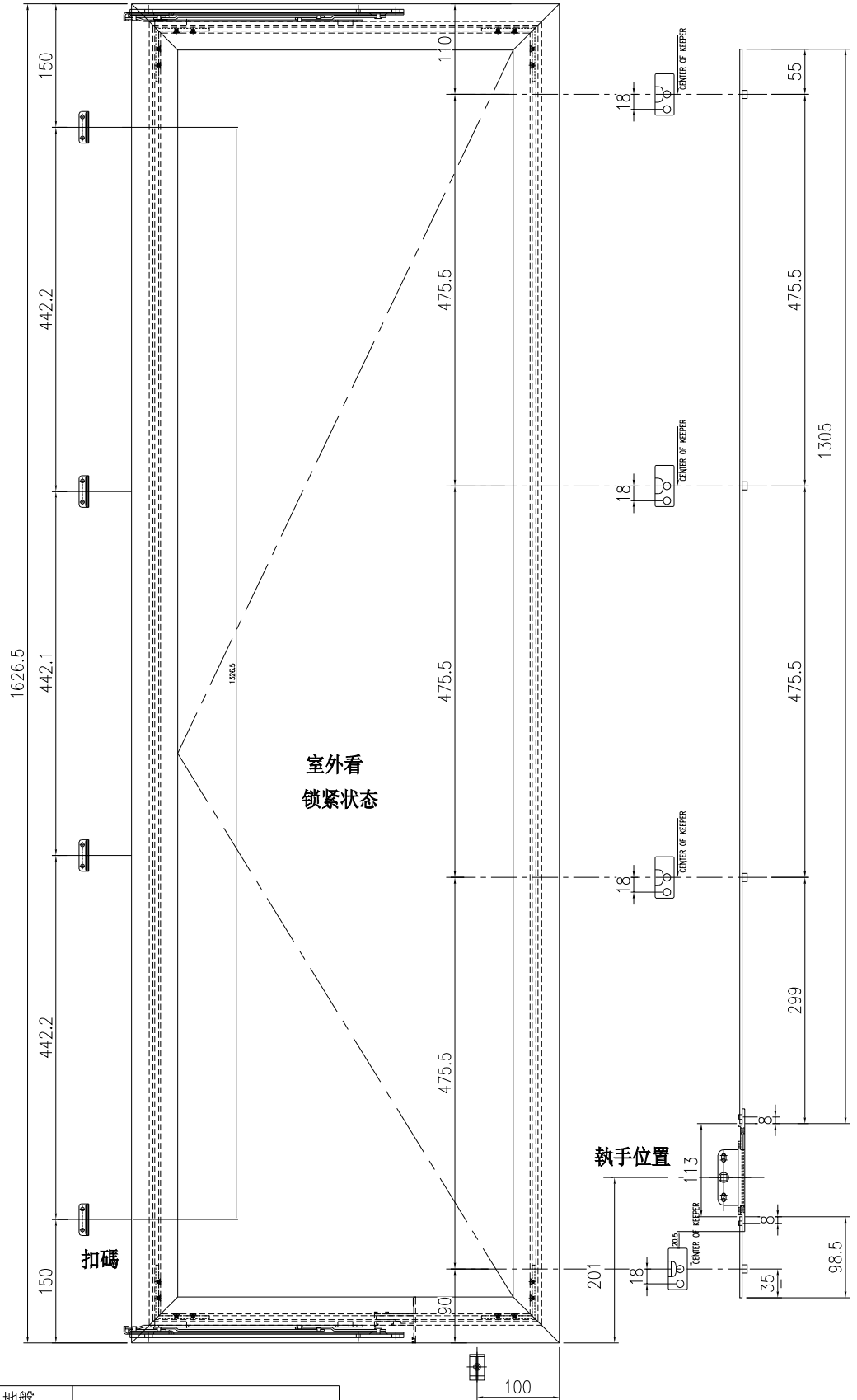

工程號	J861	地盤	
名稱	窗玉多點鎖放樣	採用	
材料		地盤	
顏色	UCT207124XL-3	工廠	

窗號/如圖	數量	窗號/相反	數量
W-06b #1	1	W-06b #2	1

 美特鋁質 有限公司 MIDI Aluminium Fabricator Ltd.				類別		物料號	
修改				制圖	謝永林	圖號	UN-W-23
日期				復核	謝永林	數量	
				批准		位置	-

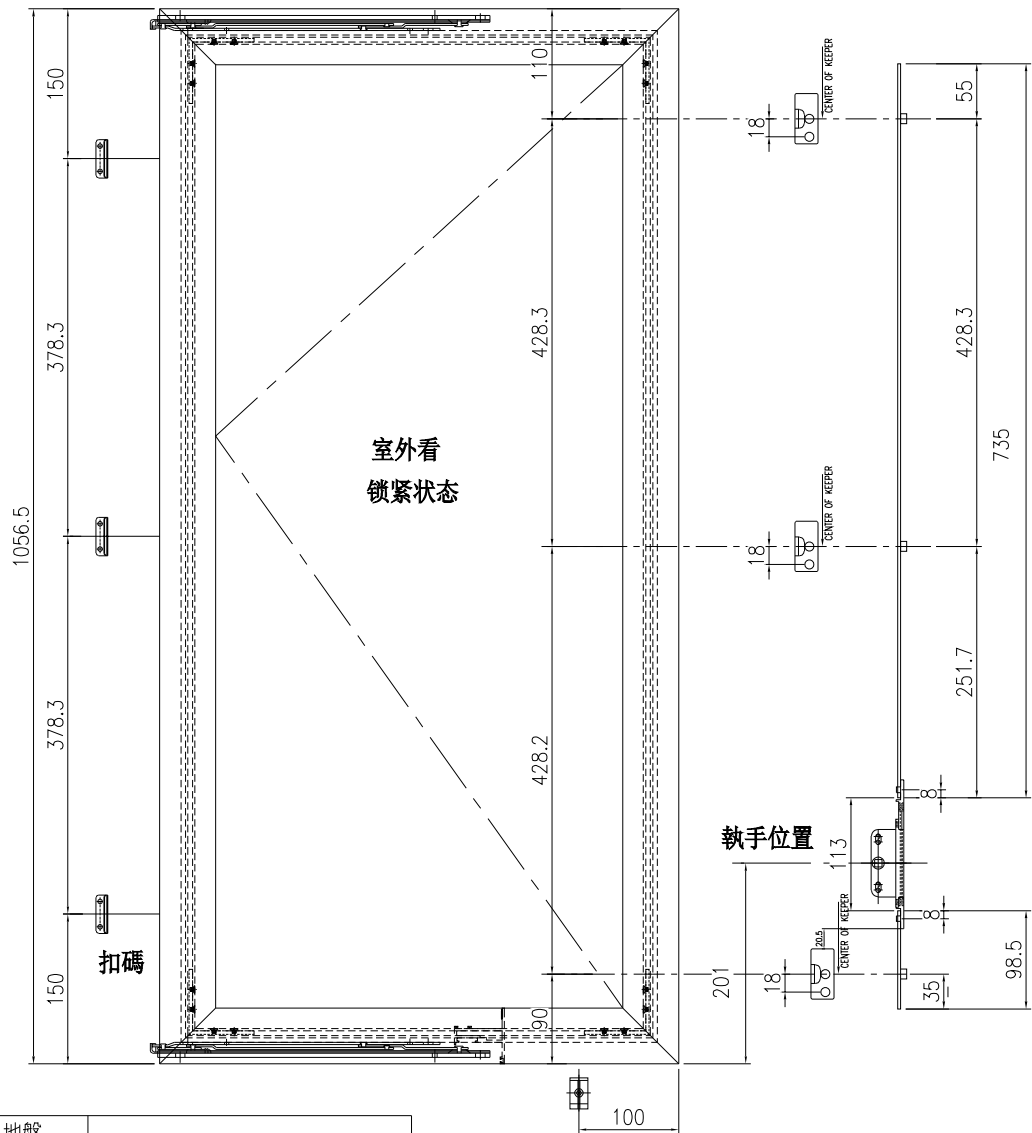

工程號	J861	地盤	
名稱	窗玉多點鎖放樣		採用
材料			地盤
顏色	UCT207124XL-3		工廠

窗號/如圖	數量	窗號/相反	數量
W-06d #1	1	W-06d #2	1

 美特鋁質 有限公司 MIDI Aluminium Fabricator Ltd.		類別		物料號	
修改		制圖	謝永林	圖號	UN-W-24
日期		復核	謝永林	數量	
		批准		位置	-

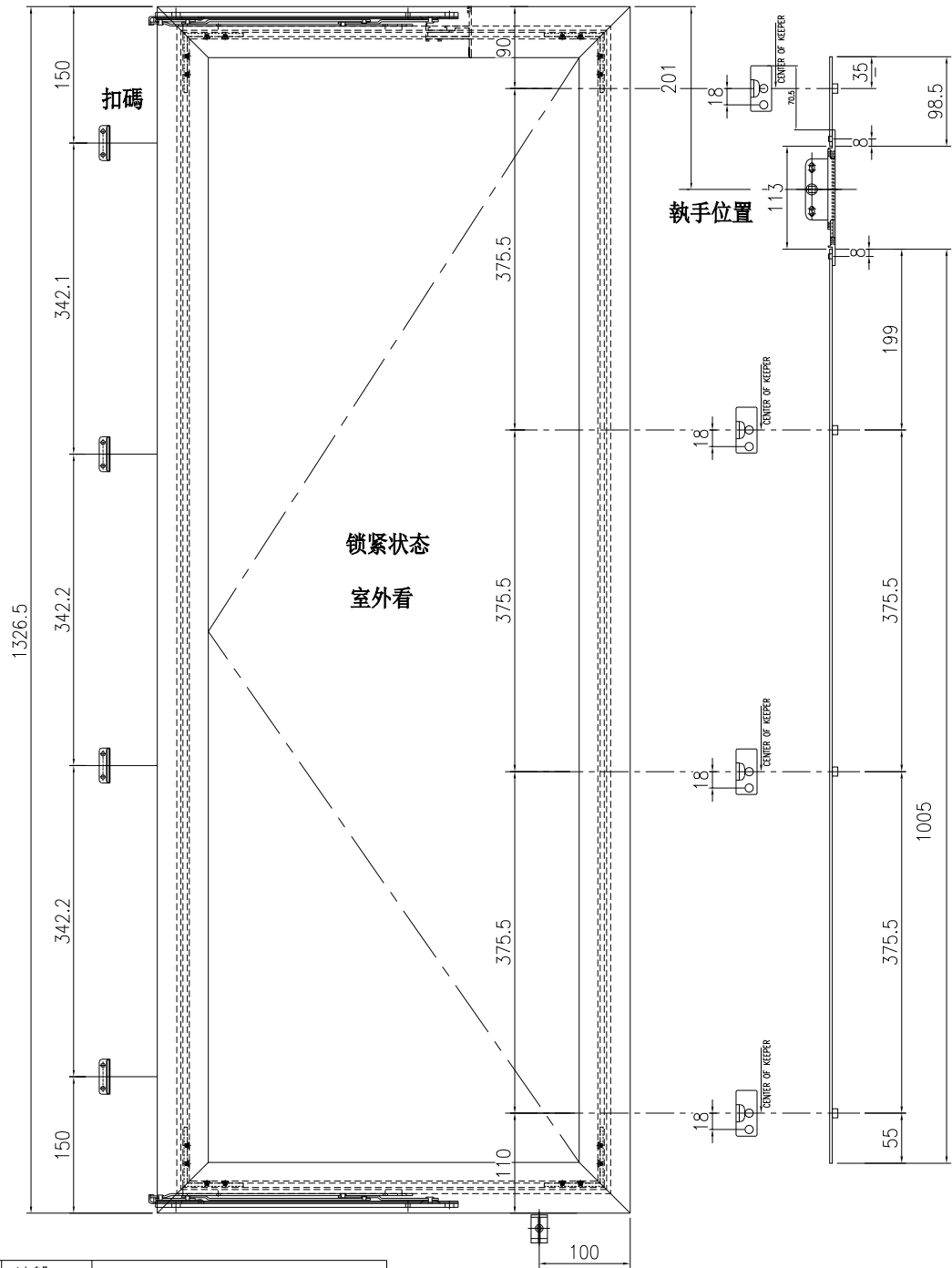

工程號	J861	地盤	
名稱	窗玉多點鎖放樣	採用	
材料		地盤	
顏色	UCT207124XL-3	工廠	

窗號/如圖	數量	窗號/相反	數量
W-06d #3	1	W-06d #4	1

 美特鋁質 有限公司 MIDI Aluminium Fabricator Ltd.				類別		物料號	
修改				制圖	謝永林	圖號	UN-W-25
日期				復核	謝永林	數量	
				批准		位置	-

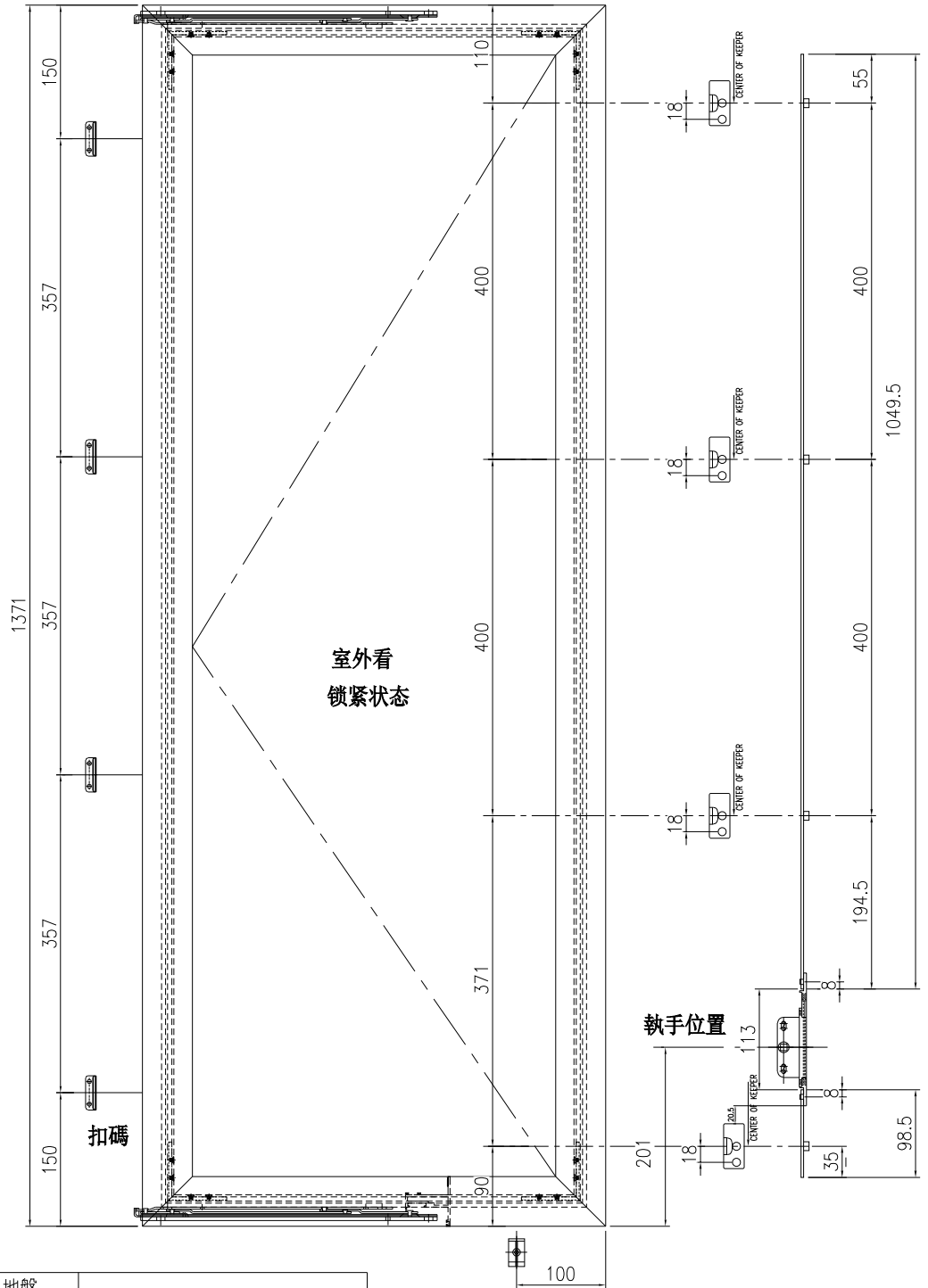

工程號	J861	地盤	
名稱	窗玉多點鎖放樣	採用	
材料		地盤	
顏色	UCT207124XL-3	工廠	

窗號/如圖	數量	窗號/相反	數量
W-06e #1	1	W-06e #2	1

 美特鋁質 有限公司 MIDI Aluminium Fabricator Ltd.		類別		物料號	
修改		制圖	謝永林	圖號	UN-W-26
日期		復核	謝永林	數量	
		批准		位置	-

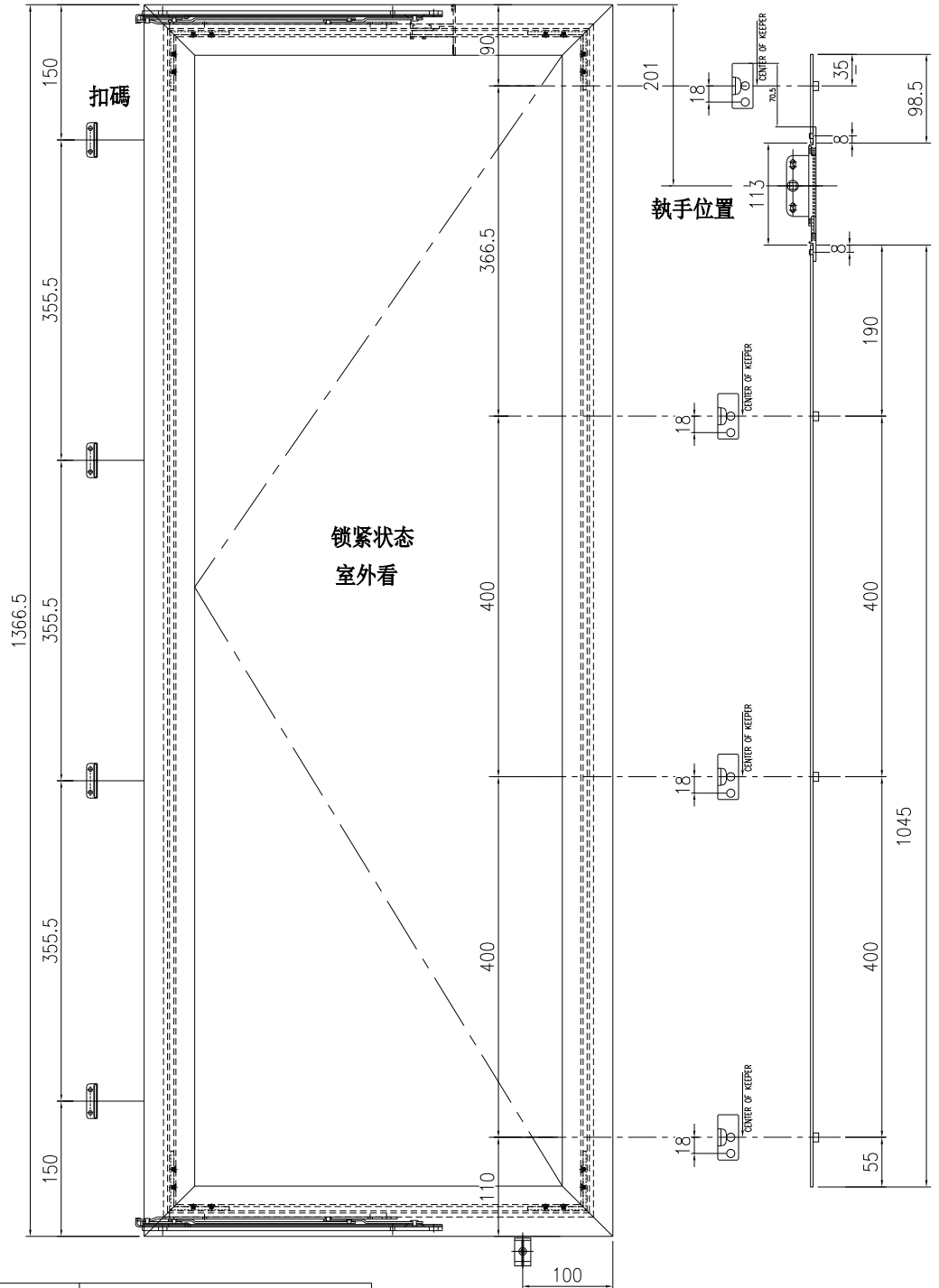

工程號	J861	地盤	
名稱	窗玉多點鎖放樣	採用	
材料		地盤	
顏色	UCT207124XL-3	工廠	

窗號/如圖	數量	窗號/相反	數量
W-06e #3	1	W-06e #4	1

 美特鋁質 有限公司 MIDI Aluminium Fabricator Ltd.		類別		物料號	
修改		制圖	謝永林	25.11.12	圖號
日期		復核	謝永林		數量
		批准			位置

版次	編號	長度DIM. A	DIM. B	DIM. C	DIM. D	DIM. E	數量	位置
0	X86565-B-01	1618.5	-	-			1	STAIRCASE TMR/F

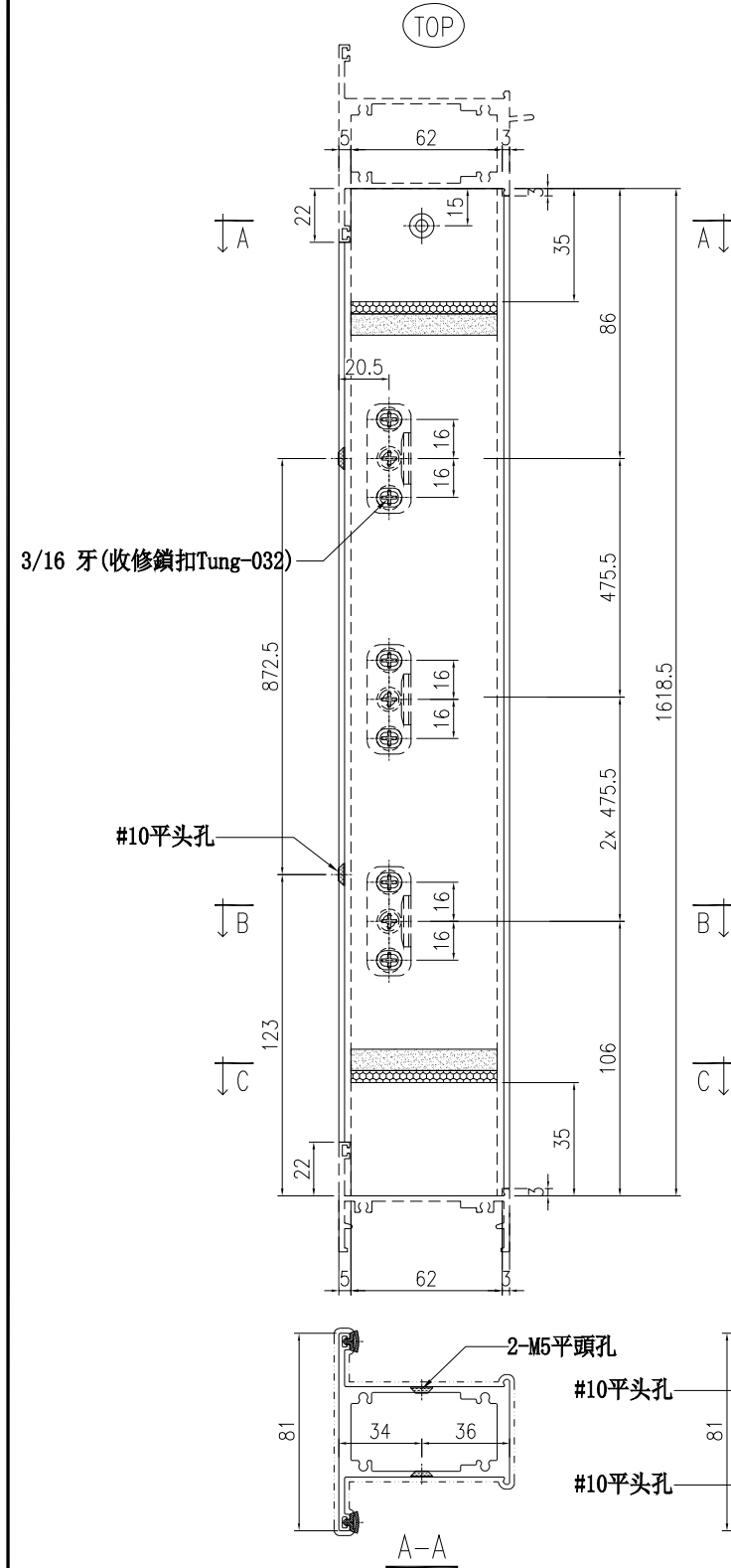

技术说明:

1. 铝合金型材截料之前应进行校直调整, 截料端头不应有加工变形, 并应去除毛刺;
2. 加工长度允许偏差为±0.5mm, 端头斜度的允许偏差为±0.25°, 孔位的允许偏差为±0.3mm, 孔距的允许偏差为±0.3mm, 累计偏差为±0.5mm;
3. 槽口、豁口的长宽边允许偏差为+0.5mm, 榫头的长宽边允许偏差为-0.5mm, 中心线允许偏差都为±0.5mm;
4. “——”为外露喷涂装饰面, 应贴保护膜, 加工过程中不得破坏装饰面, 加工完毕须标示代号及长度。

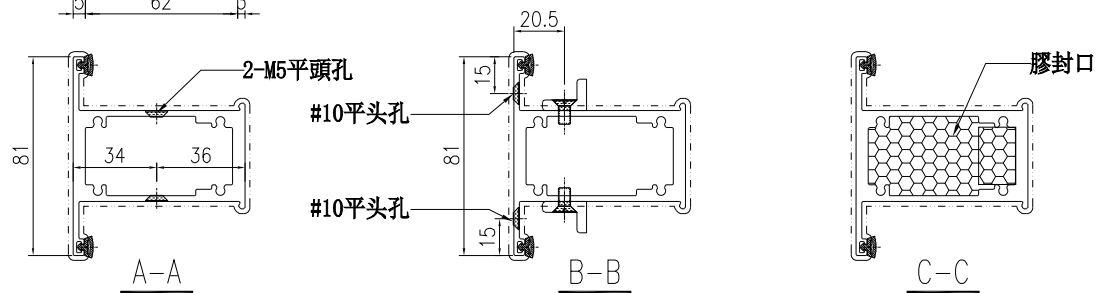

工程號	J861	地盤	
名稱	70框中企		採用
材料	X86565	地盤	
顏色	UCT207124XL-3		工廠

 美特鋁質 有限公司 MIDI Aluminium Fabricator Ltd.				類別		物料號		
修改				制圖	謝永林	25.11.12	圖號	X86565-A-02
日期				復核	謝永林		數量	
				批准			位置	-

版次	编号	长度DIM. A	DIM. B	DIM. C	DIM. D	DIM. E	数量	位置
0	X86565-A-02	1048.5	-	-			1	STAIRCASE LR/F

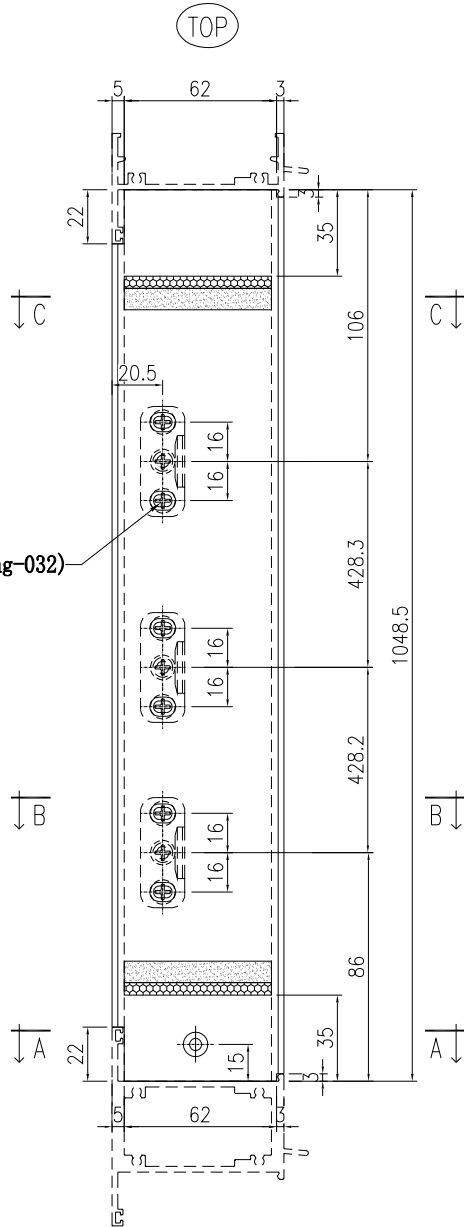

技术说明:

1. 铝合金型材截料之前应进行校直调整, 截料端头不应有加工变形, 并应去除毛刺;
2. 加工长度允许偏差为±0.5mm, 端头斜度的允许偏差为±0.25°, 孔位的允许偏差为±0.3mm, 孔距的允许偏差为±0.3mm, 累计偏差为±0.5mm;
3. 槽口、豁口的长宽边允许偏差为+0.5mm, 榫头的长宽边允许偏差为-0.5mm, 中心线允许偏差都为±0.5mm;
4. “——”为外露喷涂装饰面, 应贴保护膜, 加工过程中不得破坏装饰面, 加工完毕须标示代号及长度。

3/16 牙 (收修鎖扣Tung-032)

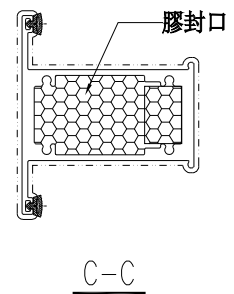
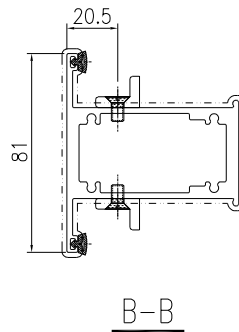
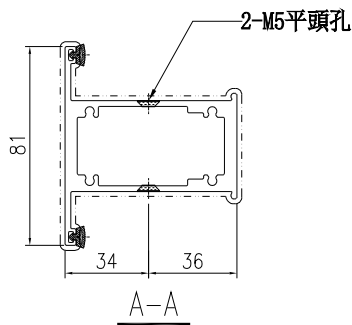

工程號	J861	地盤	
名稱	70框中企		採用
材料	X86565	地盤	
顏色	UCT207124XL-3	工廠	

 美特鋁質 有限公司 MIDI Aluminium Fabricator Ltd.		類別		物料號	
修改		制圖	謝永林	25.11.12	圖號
日期		復核	謝永林		數量
		批准			位置

版次	編號	長度DIM. A	DIM. B	DIM. C	DIM. D	DIM. E	數量	位置
0	X86565-B-02	1318.5	-	-			1	STAIRCASE LR/F

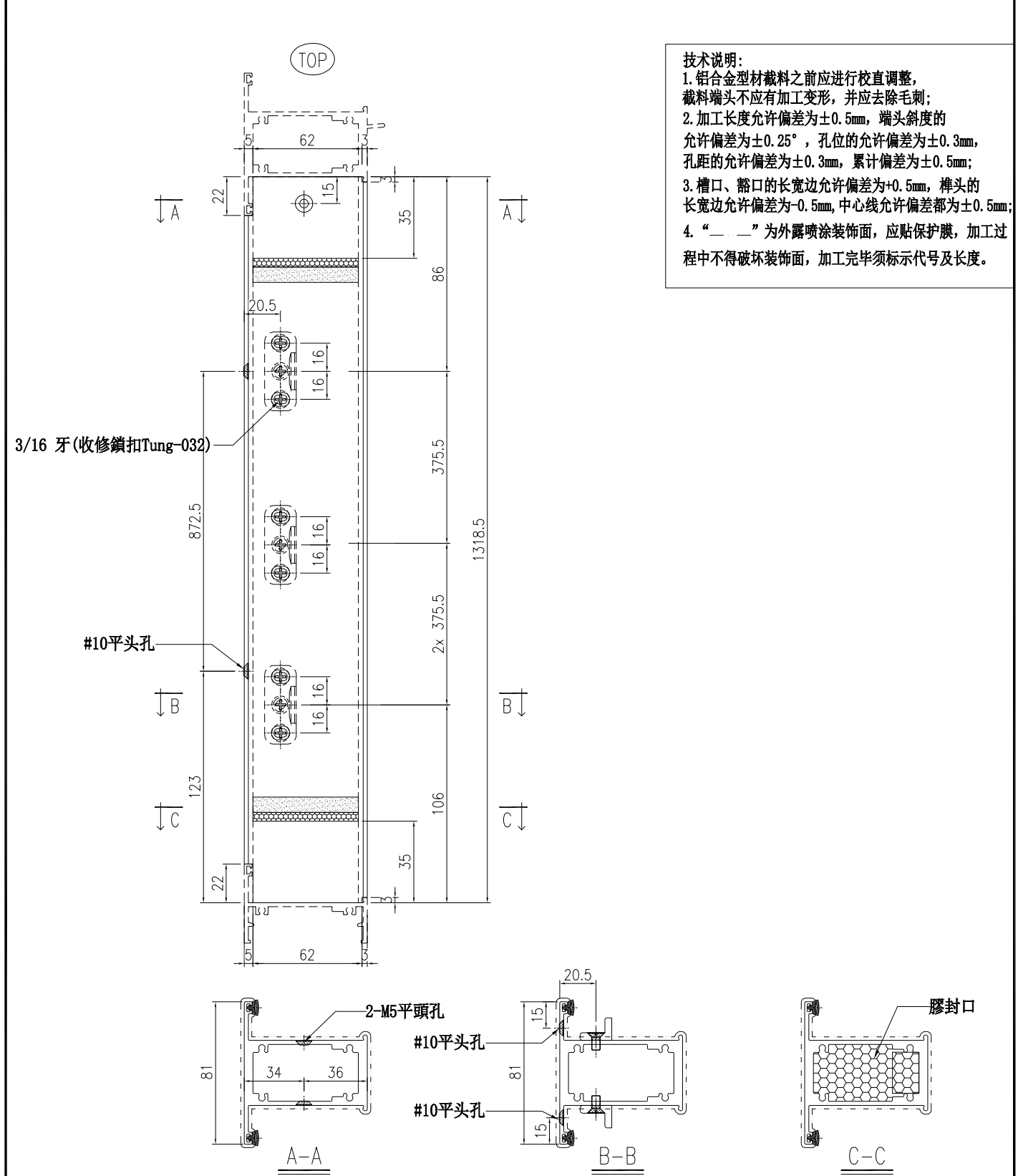

工程號	J861	地盤	
名稱	70框中企		採用
材料	X86565	地盤	
顏色	UCT207124XL-3		工廠

 美特鋁質 有限公司 MIDI Aluminium Fabricator Ltd.				類別		物料號		
修改				制圖	謝永林	25.11.12	圖號	X86565-A-03
日期				復核	謝永林		數量	
				批准			位置	-

版次	编号	长度DIM. A	DIM. B	DIM. C	DIM. D	DIM. E	数量	位置
0	X86565-A-03	1363	-	-			1	STAIRCASE IR/F

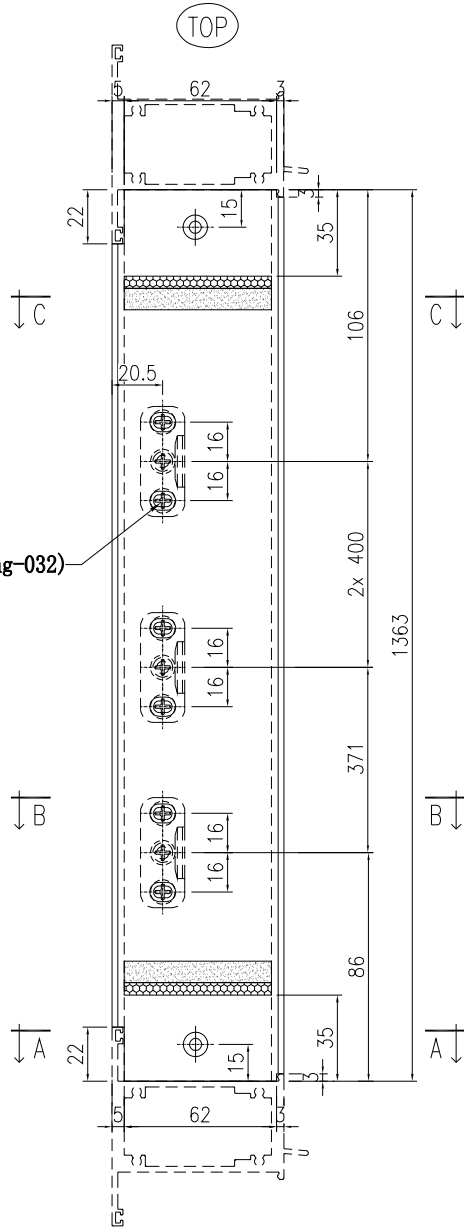

技术说明:

1. 铝合金型材截料之前应进行校直调整, 截料端头不应有加工变形, 并应去除毛刺;
2. 加工长度允许偏差为±0.5mm, 端头斜度的允许偏差为±0.25°, 孔位的允许偏差为±0.3mm, 孔距的允许偏差为±0.3mm, 累计偏差为±0.5mm;
3. 槽口、豁口的长宽边允许偏差为+0.5mm, 榫头的长宽边允许偏差为-0.5mm, 中心线允许偏差都为±0.5mm;
4. “——”为外露喷涂装饰面, 应贴保护膜, 加工过程中不得破坏装饰面, 加工完毕须标示代号及长度。

3/16 牙 (收修鎖扣Tung-032)

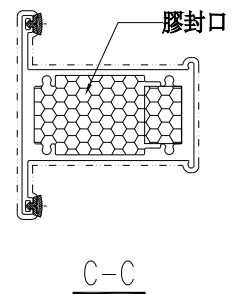
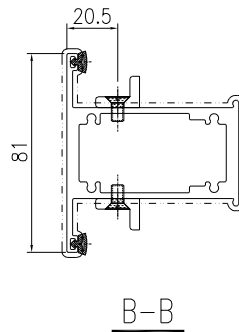
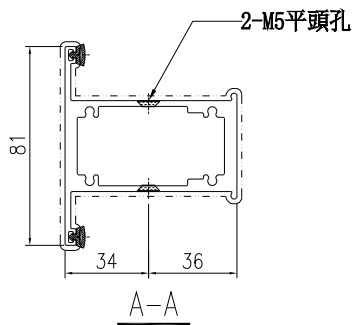

工程號	J861	地盤	
名稱	70框中企		採用
材料	X86565	地盤	
顏色	UCT207124XL-3	工廠	

 美特鋁質 有限公司 MIDI Aluminium Fabricator Ltd.		類別		物料號	
修改		制圖	謝永林	25.11.12	圖號
日期		復核	謝永林		數量
		批准			位置

版次	編號	長度DIM. A	DIM. B	DIM. C	DIM. D	DIM. E	數量	位置
0	X86565-B-03	1358.5	-	-			1	STAIRCASE IR/F

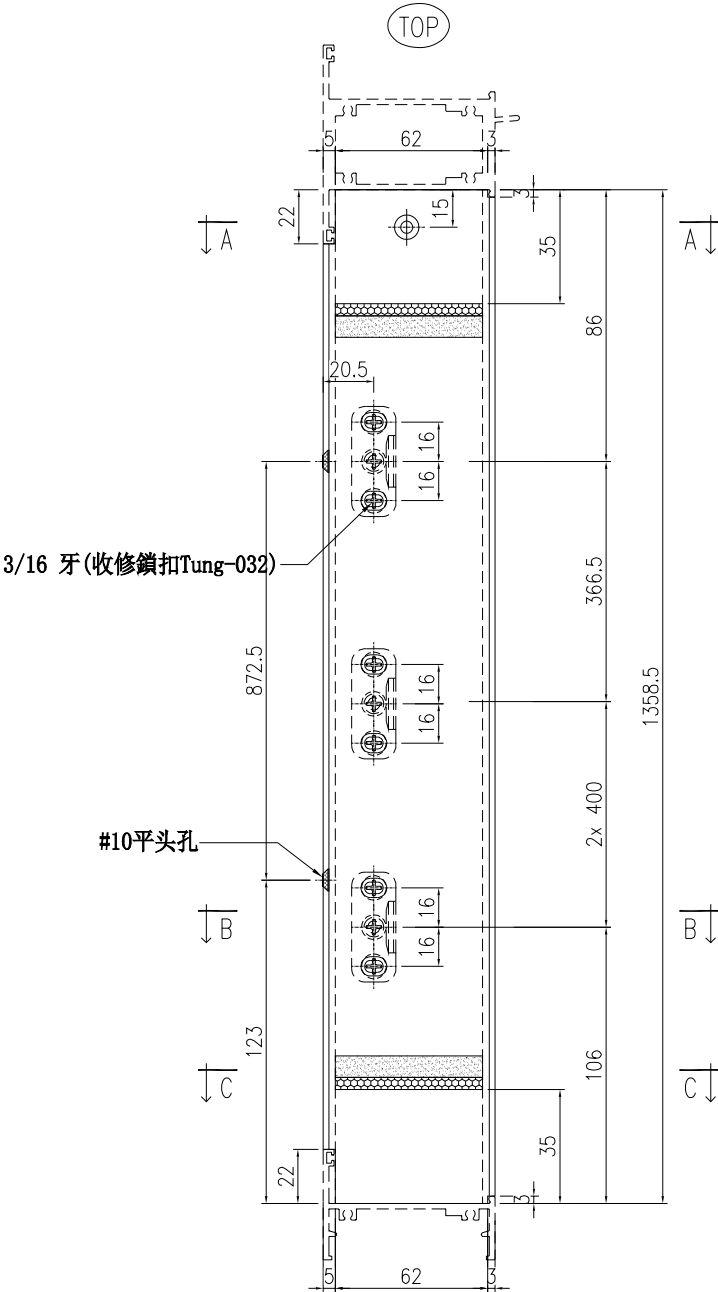

3/16 牙 (收修鎖扣Tung-032)

#10平頭孔

技术说明:

1. 铝合金型材截料之前应进行校直调整, 截料端头不应有加工变形, 并应去除毛刺;
2. 加工长度允许偏差为±0.5mm, 端头斜度的允许偏差为±0.25°, 孔位的允许偏差为±0.3mm, 孔距的允许偏差为±0.3mm, 累计偏差为±0.5mm;
3. 槽口、豁口的长宽边允许偏差为+0.5mm, 榫头的长宽边允许偏差为-0.5mm, 中心线允许偏差都为±0.5mm;
4. “——”为外露喷涂装饰面, 应贴保护膜, 加工过程中不得破坏装饰面, 加工完毕须标示代号及长度。

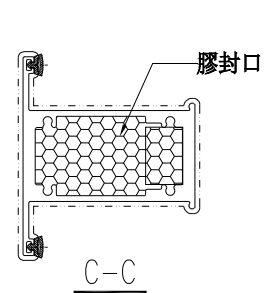
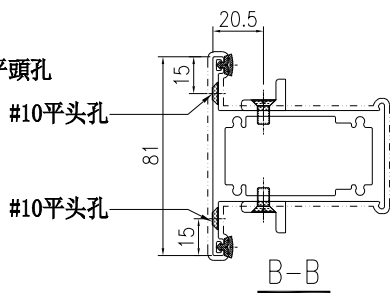
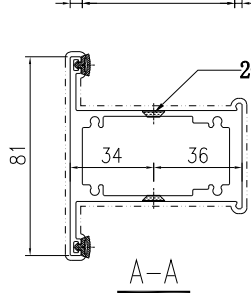

工程號	J861	地盤	
名稱	70框中企		採用
材料	X86565	地盤	
顏色	UCT207124XL-3		工廠

 美特鋁質 有限公司 MIDI Aluminium Fabricator Ltd.		類別		物料號	
修改		制圖	謝永林	25.11.12	圖號
日期		復核	謝永林		數量
		批准			位置

版次	編號	長度DIM. A	DIM. B	DIM. C	DIM. D	DIM. E	數量	位置
0	X86564-A-01	1014	-	-			2	STAIRCASE TMR/F
								LR/F

技術說明:

1. 鋁合金型材截料之前應進行校直調整，截料端頭不應有加工變形，並應去除毛刺；
2. 加工長度允許偏差為±0.5mm，端頭斜度的允許偏差為±0.25°，孔位的允許偏差為±0.3mm，孔距的允許偏差為±0.3mm，累計偏差為±0.5mm；
3. 槽口、豁口的長寬邊允許偏差為+0.5mm，榫頭的長寬邊允許偏差為-0.5mm，中心線允許偏差都為±0.5mm；
4. “——”為外露噴塗裝飾面，應貼保護膜，加工過程中不得破壞裝飾面，加工完畢須標示代號及長度。

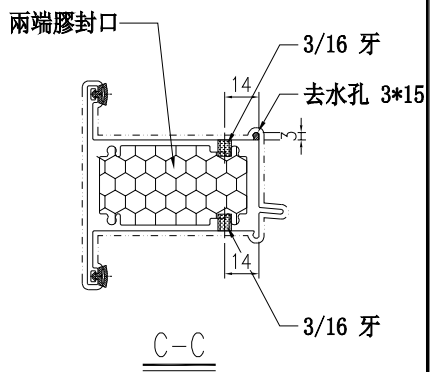
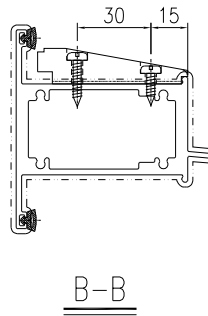
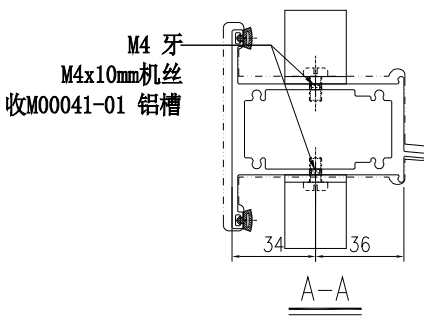
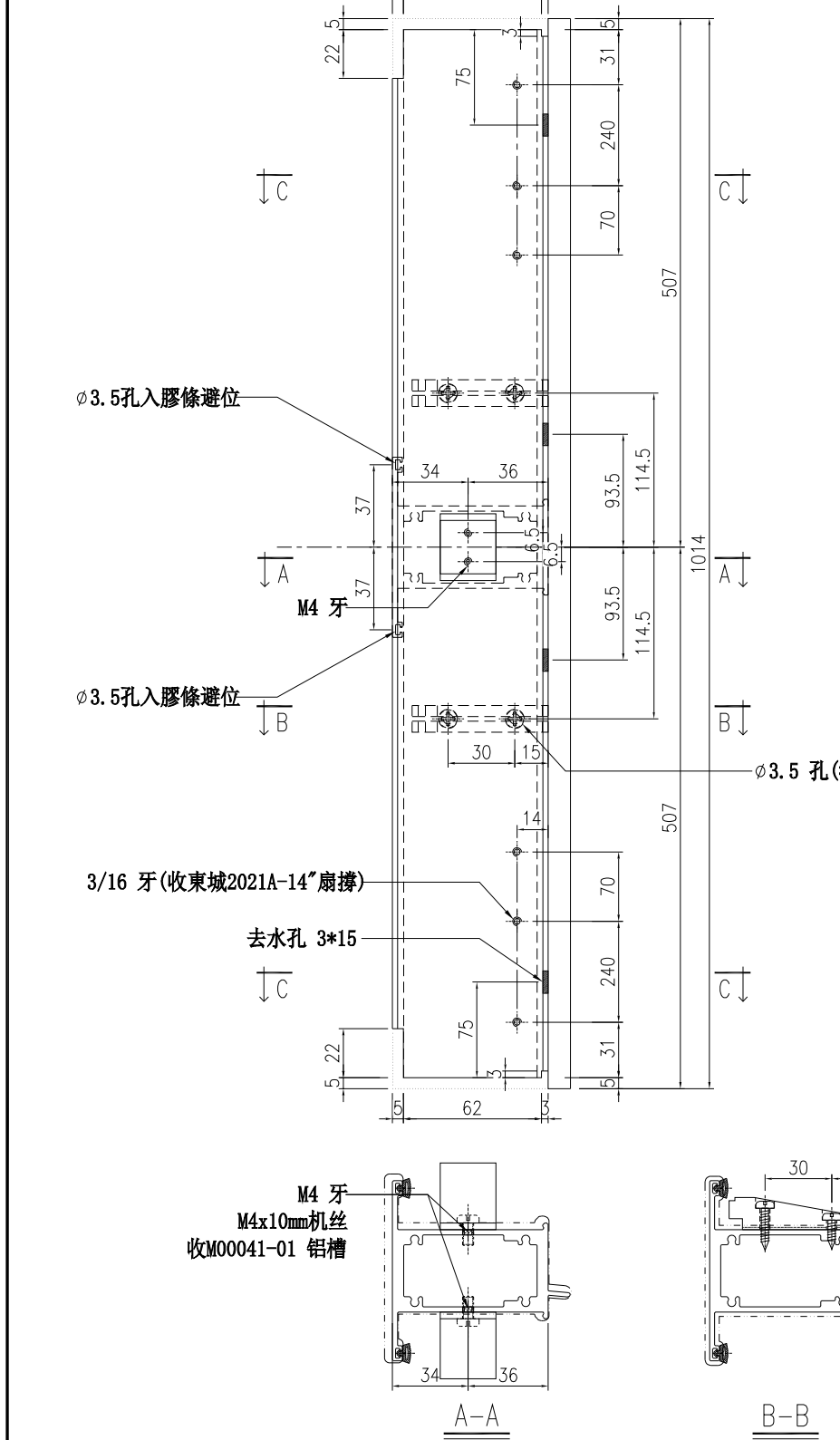

工程號	J861	地盤	
名稱	70框中橫	採用	
材料	X86564	地盤	
顏色	UCT207124XL-3	工廠	

 美特鋁質 有限公司 MIDI Aluminium Fabricator Ltd.				類別		物料號		
修改				制圖	謝永林	25.11.12	圖號	X86564-A-02
日期				復核	謝永林		數量	
				批准			位置	-

版次	編號	長度DIM. A	DIM. B	DIM. C	DIM. D	DIM. E	數量	位置
0	X86564-A-02	1014	-	-			1	STAIRCASE IR/F

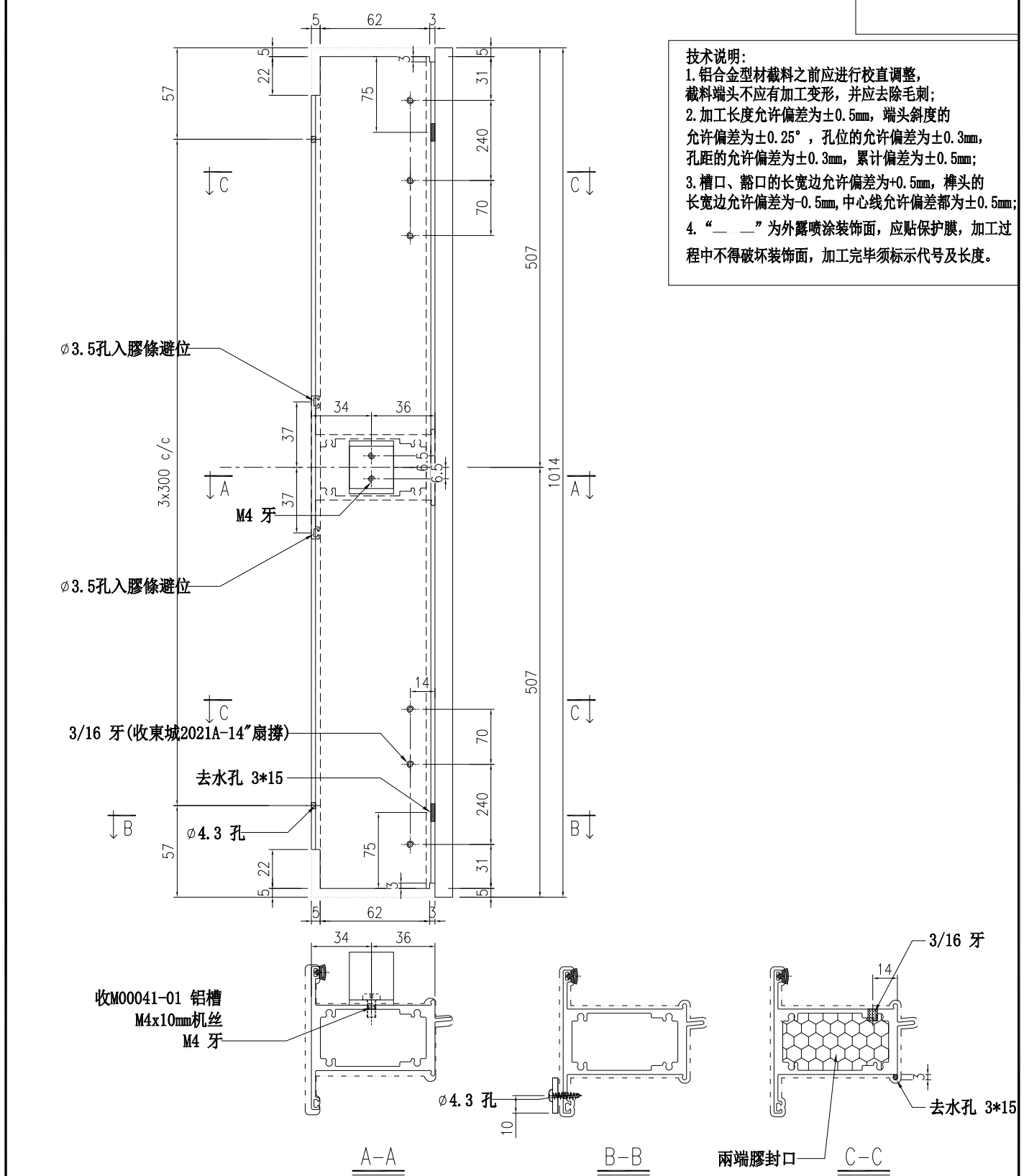

工程號	J861	地盤	
名稱	70框中橫	採用	
材料	X86564	地盤	
顏色	UCT207124XL-3	工廠	

 美特鋁質 有限公司 MIDI Aluminium Fabricator Ltd.				類別		物料號		
修改				制圖	謝永林	25.11.12	圖號	X86570-A
日期				復核	謝永林		數量	
				批准			位置	-

版次	编号	长度DIM. A	DIM. B	DIM. C	DIM. D	DIM. E	数量	位置
0	X86570-A-01	1626.5	150	442.2X3			4	STAIRCASE TMR/F
0	X86570-A-02A	1056.5	150	378.3X2			2	STAIRCASE LR/F
0	X86570-A-02B	1326.5	150	342.2X3			2	STAIRCASE LR/F
0	X86570-A-03A	1371	150	357X3			2	STAIRCASE IR/F
0	X86570-A-03B	1366.5	150	355.5X3			2	STAIRCASE IR/F

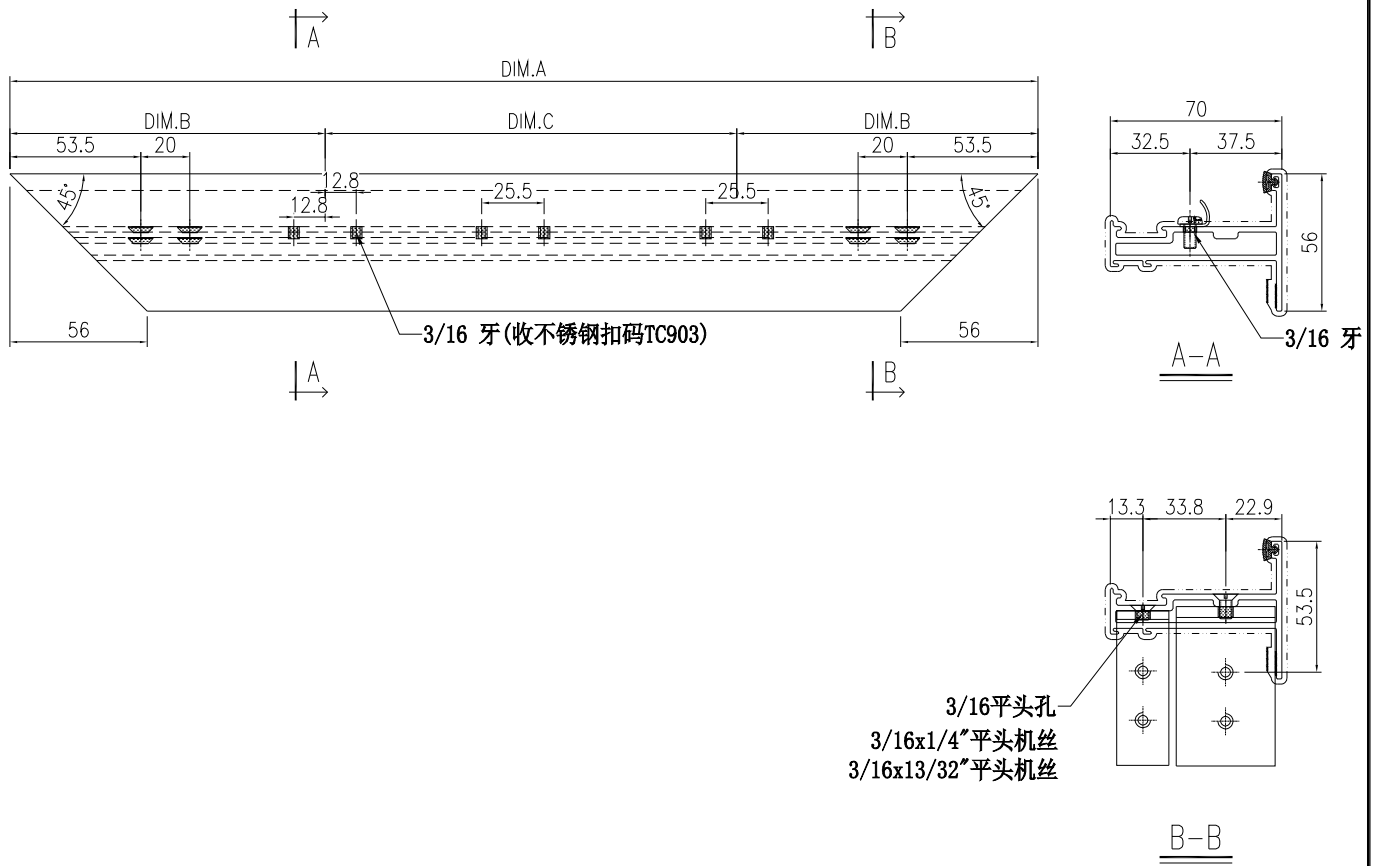

3/16平头孔
 3/16x1/4"平头机丝
 3/16x13/32"平头机丝

技术说明:

1. 铝合金型材截料之前应进行校直调整, 截料端头不应有加工变形, 并应去除毛刺;
2. 加工长度允许偏差为±0.5mm, 端头斜度的允许偏差为±0.25°, 孔位的允许偏差为±0.3mm, 孔距的允许偏差为±0.3mm, 累计偏差为±0.5mm;
3. 槽口、豁口的长宽边允许偏差为+0.5mm, 榫头的长宽边允许偏差为-0.5mm, 中心线允许偏差都为±0.5mm;
4. "——" 为外露喷涂装饰面, 应贴保护膜, 加工过程中不得破坏装饰面, 加工完毕须标示代号及长度。

工程號	J861	地盤	
名稱	70窗玉企		採用
材料	X86570	地盤	
顏色	UCT207124XL-3		工廠

 美特鋁質 有限公司 MIDI Aluminium Fabricator Ltd.				類別		物料號		
修改				制圖	謝永林	25.11.12	圖號	X86570-B
日期				復核	謝永林		數量	
				批准			位置	-

版次	编号	长度DIM. A	DIM. B	DIM. C	DIM. D	DIM. E	数量	位置
0	X86570-B-01	1626.5	1425.5	201			1	STAIRCASE TMR/F
0	X86570-B-02	1626.5	201	1425.5			1	STAIRCASE TMR/F
0	X86570-B-03	1626.5	1425.5	201			1	STAIRCASE TMR/F
0	X86570-B-04	1626.5	201	1425.5			1	STAIRCASE TMR/F
0	X86570-B-05	1056.5	855.5	201			1	STAIRCASE LR/F
0	X86570-B-06	1056.5	201	855.5			1	STAIRCASE LR/F
0	X86570-B-07	1326.5	1125.5	201			1	STAIRCASE LR/F
0	X86570-B-08	1326.5	201	1125.5			1	STAIRCASE LR/F
0	X86570-B-09	1371	1170	201			1	STAIRCASE IR/F
0	X86570-B-10	1371	201	1170			1	STAIRCASE IR/F
0	X86570-B-11	1366.5	1165.5	201			1	STAIRCASE IR/F
0	X86570-B-12	1366.5	201	1165.5			1	STAIRCASE IR/F

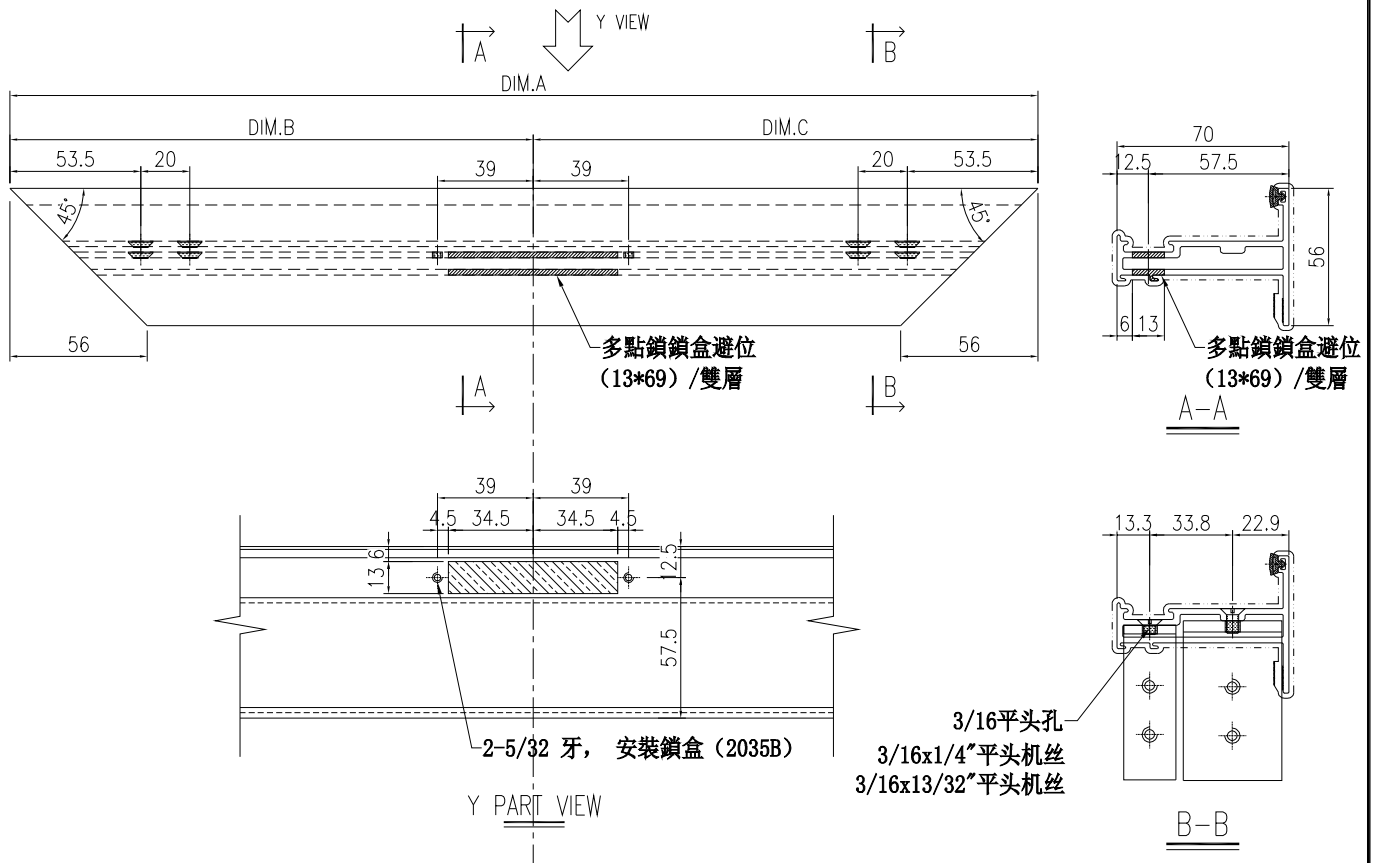

技术说明:

1. 铝合金型材截料之前应进行校直调整, 截料端头不应有加工变形, 并应去除毛刺;
2. 加工长度允许偏差为±0.5mm, 端头斜度的允许偏差为±0.25°, 孔位的允许偏差为±0.3mm, 孔距的允许偏差为±0.3mm, 累计偏差为±0.5mm;
3. 槽口、豁口的长宽边允许偏差为+0.5mm, 榫头的长宽边允许偏差为-0.5mm, 中心线允许偏差都为±0.5mm;
4. “——”为外露喷涂装饰面, 应贴保护膜, 加工过程中不得破坏装饰面, 加工完毕须标示代号及长度。

工程號	J861	地盤	
名稱	70窗玉企	採用	
材料	X86570	地盤	
顏色	UCT207124XL-3	工廠	

 美特鋁質 有限公司 MIDI Aluminium Fabricator Ltd.				類別		物料號		
修改				制圖	謝永林	25.11.12	圖號	X86570-C
日期				復核	謝永林		數量	
				批准			位置	-

版次	编号	长度DIM. A	DIM. B	DIM. C	DIM. D	DIM. E	数量	位置
0	X86570-C-01	492	61	131			6	STAIRCASE TMR/F LR/F IR/F

2021A-14"扇撐

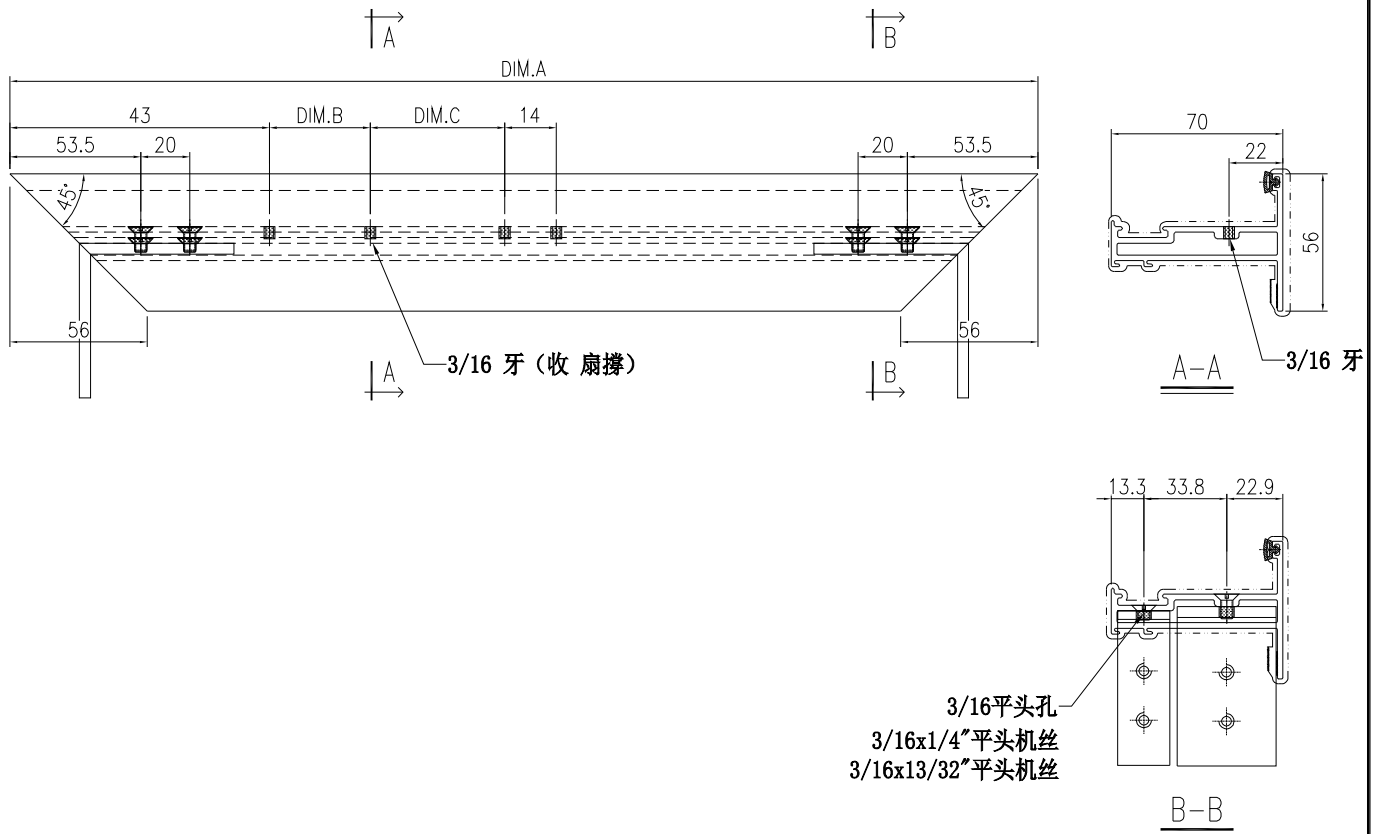

技术说明:

1. 铝合金型材截料之前应进行校直调整, 截料端头不应有加工变形, 并应去除毛刺;
2. 加工长度允许偏差为±0.5mm, 端头斜度的允许偏差为±0.25°, 孔位的允许偏差为±0.3mm, 孔距的允许偏差为±0.3mm, 累计偏差为±0.5mm;
3. 槽口、豁口的长宽边允许偏差为+0.5mm, 榫头的长宽边允许偏差为-0.5mm, 中心线允许偏差都为±0.5mm;
4. “——”为外露喷涂装饰面, 应贴保护膜, 加工过程中不得破坏装饰面, 加工完毕须标示代号及长度。

工程號	J861	地盤	
名稱	70窗玉橫		採用
材料	X86570	地盤	
顏色	UCT207124XL-3	工廠	

 美特鋁質 有限公司 MIDI Aluminium Fabricator Ltd.				類別		物料號		
修改				制圖	謝永林	25.11.12	圖號	X86570-D
日期				復核	謝永林		數量	
				批准			位置	-

版次	编号	长度DIM. A	DIM. B	DIM. C	DIM. D	DIM. E	数量	位置
0	X86570-D-01	492	61	131			6	STAIRCASE TMR/F LR/F IR/F

2021A-14"扇撐

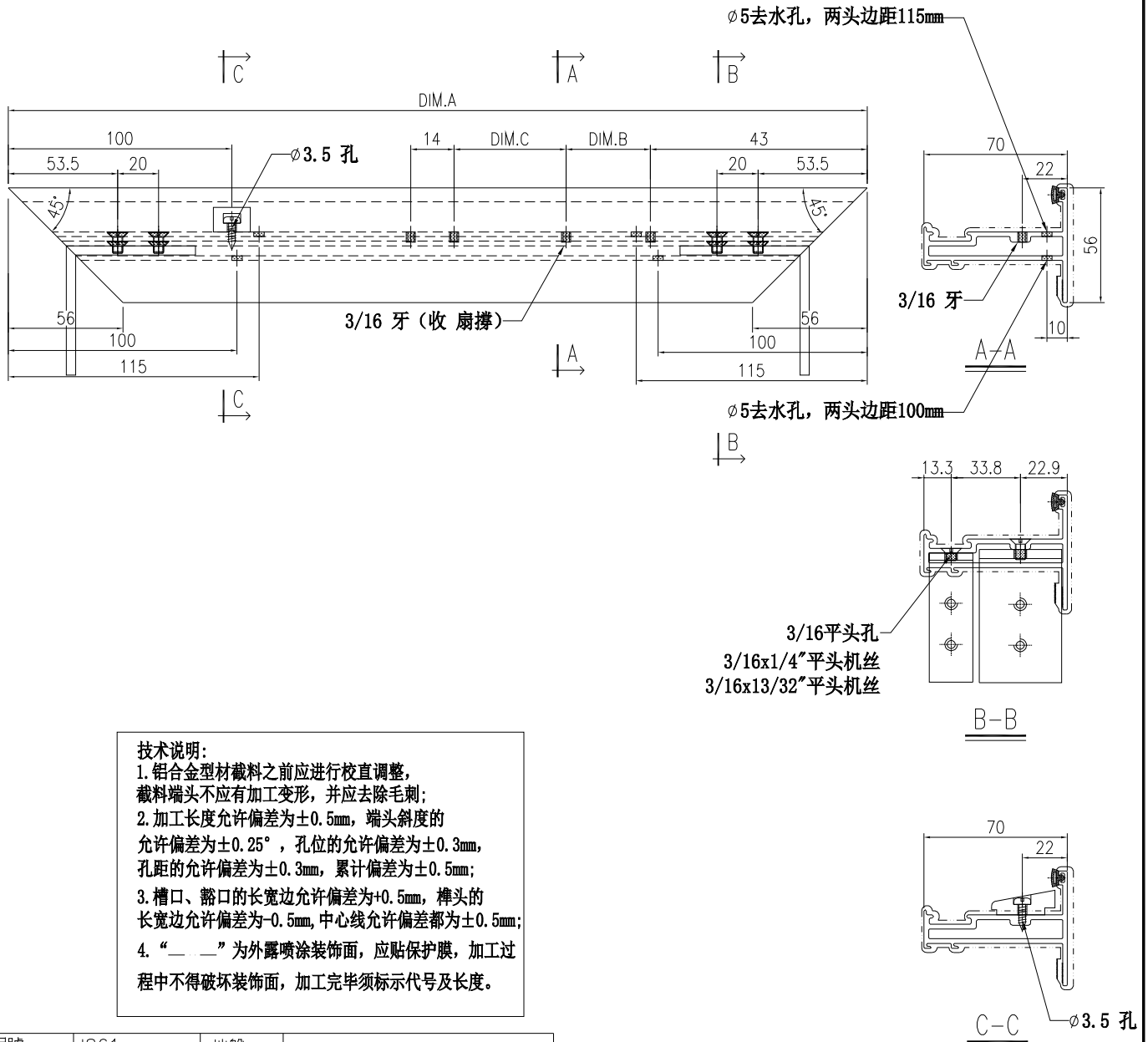

技术说明:

1. 铝合金型材截料之前应进行校直调整, 截料端头不应有加工变形, 并应去除毛刺;
2. 加工长度允许偏差为±0.5mm, 端头斜度的允许偏差为±0.25°, 孔位的允许偏差为±0.3mm, 孔距的允许偏差为±0.3mm, 累计偏差为±0.5mm;
3. 槽口、豁口的长宽边允许偏差为+0.5mm, 榫头的长宽边允许偏差为-0.5mm, 中心线允许偏差都为±0.5mm;
4. “——”为外露喷涂装饰面, 应贴保护膜, 加工过程中不得破坏装饰面, 加工完毕须标示代号及长度。

工程號	J861	地盤	
名稱	70窗玉橫	採用	
材料	X86570	地盤	
顏色	UCT207124XL-3	工廠	

 美特鋁質 有限公司 MIDI Aluminium Fabricator Ltd.				類別		物料號		
修改				制圖	謝永林	25.11.12	圖號	X86570-E
日期				復核	謝永林		數量	
				批准			位置	-

版次	编号	长度DIM. A	DIM. B	DIM. C	DIM. D	DIM. E	数量	位置
0	X86570-E-01	492	61	131			6	STAIRCASE TMR/F

LR/F IR/F

2021A-14"扇撐

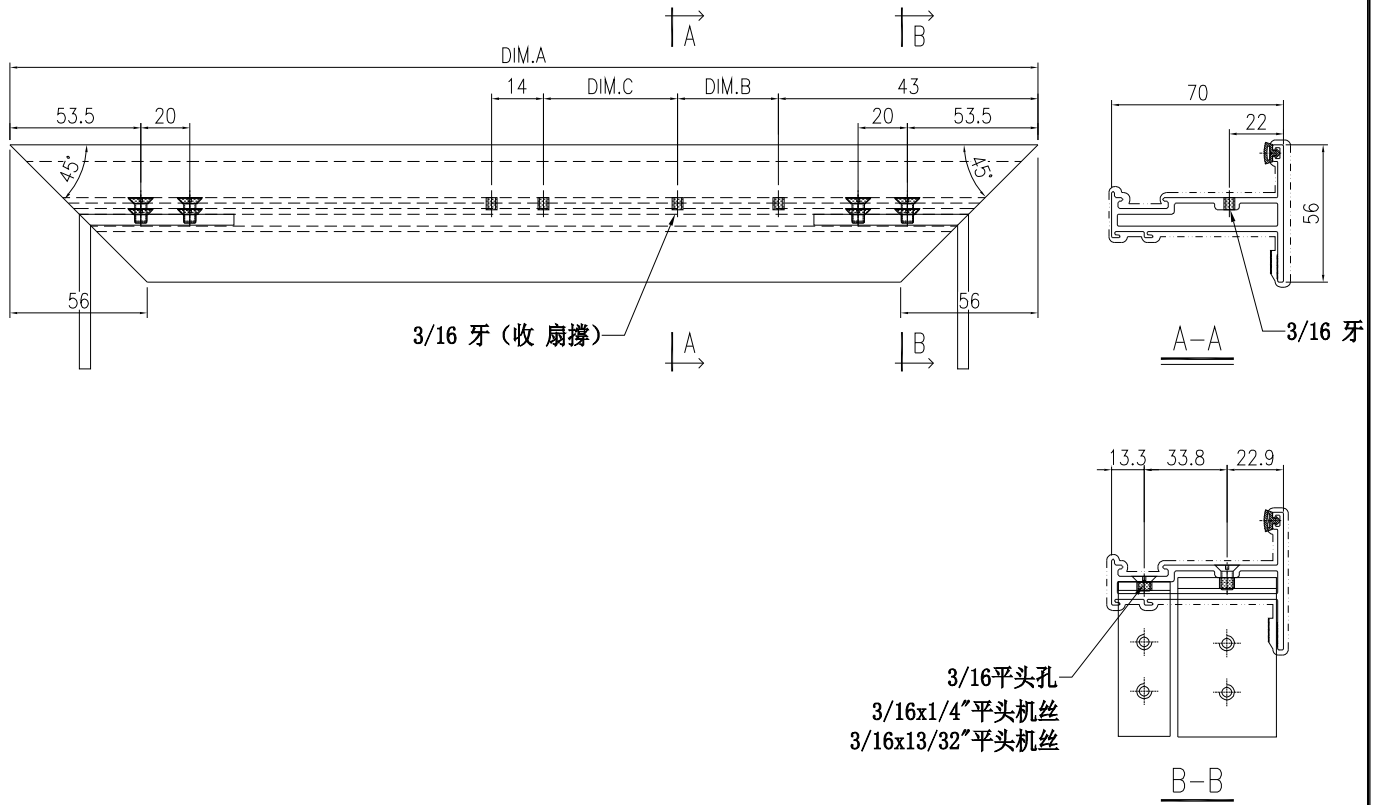

技术说明:

1. 铝合金型材截料之前应进行校直调整, 截料端头不应有加工变形, 并应去除毛刺;
2. 加工长度允许偏差为±0.5mm, 端头斜度的允许偏差为±0.25°, 孔位的允许偏差为±0.3mm, 孔距的允许偏差为±0.3mm, 累计偏差为±0.5mm;
3. 槽口、豁口的长宽边允许偏差为+0.5mm, 榫头的长宽边允许偏差为-0.5mm, 中心线允许偏差都为±0.5mm;
4. “——”为外露喷涂装饰面, 应贴保护膜, 加工过程中不得破坏装饰面, 加工完毕须标示代号及长度。

工程號	J861	地盤	
名稱	70窗玉橫		採用
材料	X86570	地盤	
顏色	UCT207124XL-3	工廠	

 美特鋁質 有限公司 MIDI Aluminium Fabricator Ltd.				類別		物料號		
修改				制圖	謝永林	25.11.12	圖號	X86570-F
日期				復核	謝永林		數量	
				批准			位置	-

版次	编号	长度DIM. A	DIM. B	DIM. C	DIM. D	DIM. E	数量	位置
0	X86570-F-01	492	61	131			6	STAIRCASE TMR/F

2021A-14"扇撐

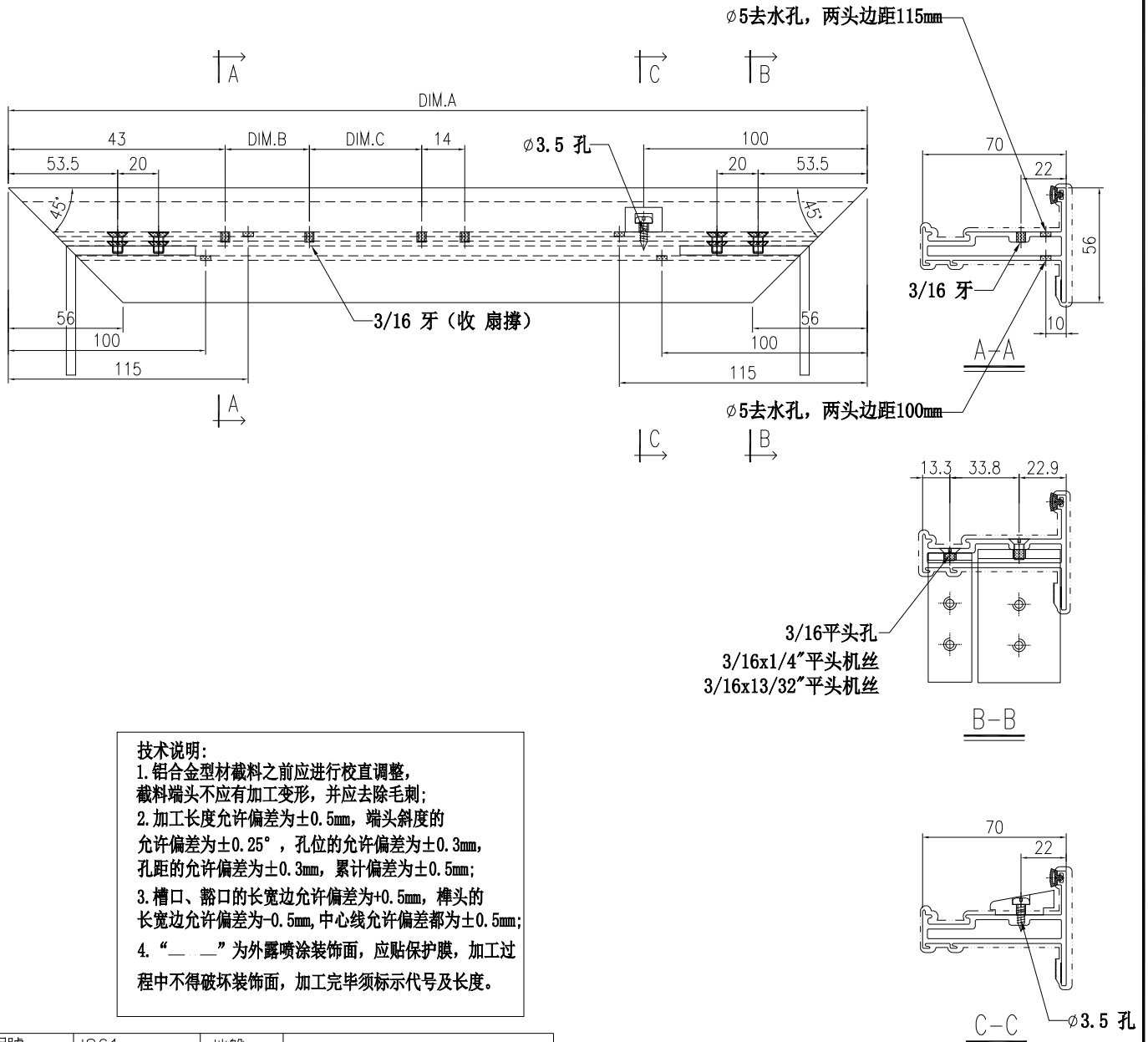

 美特鋁質 有限公司 MIDI Aluminium Fabricator Ltd.				類別		物料號		
修改				制圖	謝永林	25.11.12	圖號	X86572-A
日期				復核	謝永林		數量	
				批准			位置	-

版次	编号	长度DIM. A	DIM. B	DIM. C	DIM. D	DIM. E	数量	位置
0	X86572-A-01	1550.9	1387.7	163.2			1	STAIRCASE TMR/F
0	X86572-A-02	1550.9	163.2	1387.7			1	STAIRCASE TMR/F
0	X86572-A-03	1550.9	1387.7	163.2			1	STAIRCASE TMR/F
0	X86572-A-04	1550.9	163.2	1387.7			1	STAIRCASE TMR/F
0	X86572-A-05	980.9	817.7	163.2			1	STAIRCASE LR/F
0	X86572-A-06	980.9	163.2	817.7			1	STAIRCASE LR/F
0	X86572-A-07	1250.9	1087.7	163.2			1	STAIRCASE LR/F
0	X86572-A-08	1250.9	163.2	1087.7			1	STAIRCASE LR/F
0	X86572-A-09	1295.4	1132.2	163.2			1	STAIRCASE IR/F
0	X86572-A-10	1295.4	163.2	1132.2			1	STAIRCASE IR/F
0	X86572-A-11	1290.9	1127.7	163.2			1	STAIRCASE IR/F
0	X86572-A-12	1290.9	163.2	1127.7			1	STAIRCASE IR/F

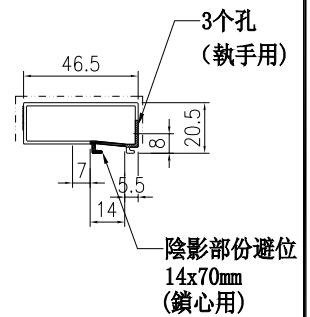
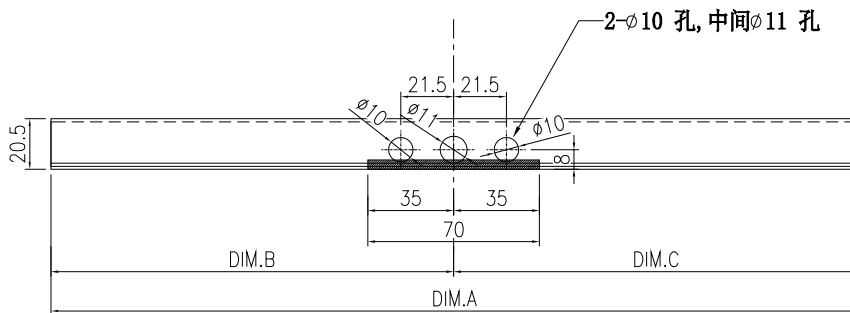

加工顺序 1. 先避位 2. 再钻孔

技术说明:

1. 铝合金型材截料之前应进行校直调整, 截料端头不应有加工变形, 并应去除毛刺;
2. 加工长度允许偏差为±0.5mm, 端头斜度的允许偏差为±0.25°, 孔位的允许偏差为±0.3mm, 孔距的允许偏差为±0.3mm, 累计偏差为±0.5mm;
3. 槽口、豁口的长宽边允许偏差为+0.5mm, 榫头的长宽边允许偏差为-0.5mm, 中心线允许偏差都为±0.5mm;
4. “——” 为外露喷涂装饰面, 应贴保护膜, 加工过程中不得破坏装饰面, 加工完毕须标示代号及长度。

工程號	J861	地盤	
名稱	玻璃压线	採用	
材料	X86572	地盤	
顏色	UCT207124XL-3	工廠	

 美特鋁質 有限公司 MIDI Aluminium Fabricator Ltd.		類別		物料號	
修改		制圖	謝永林	25.11.12	圖號
日期		復核	謝永林		數量
		批准			位置

版次	編號	長度DIM. A	DIM. B	DIM. C	DIM. D	DIM. E	數量	位置
0	X86582-A-01	3320	-	-			1	STAIRCASE TMR/F

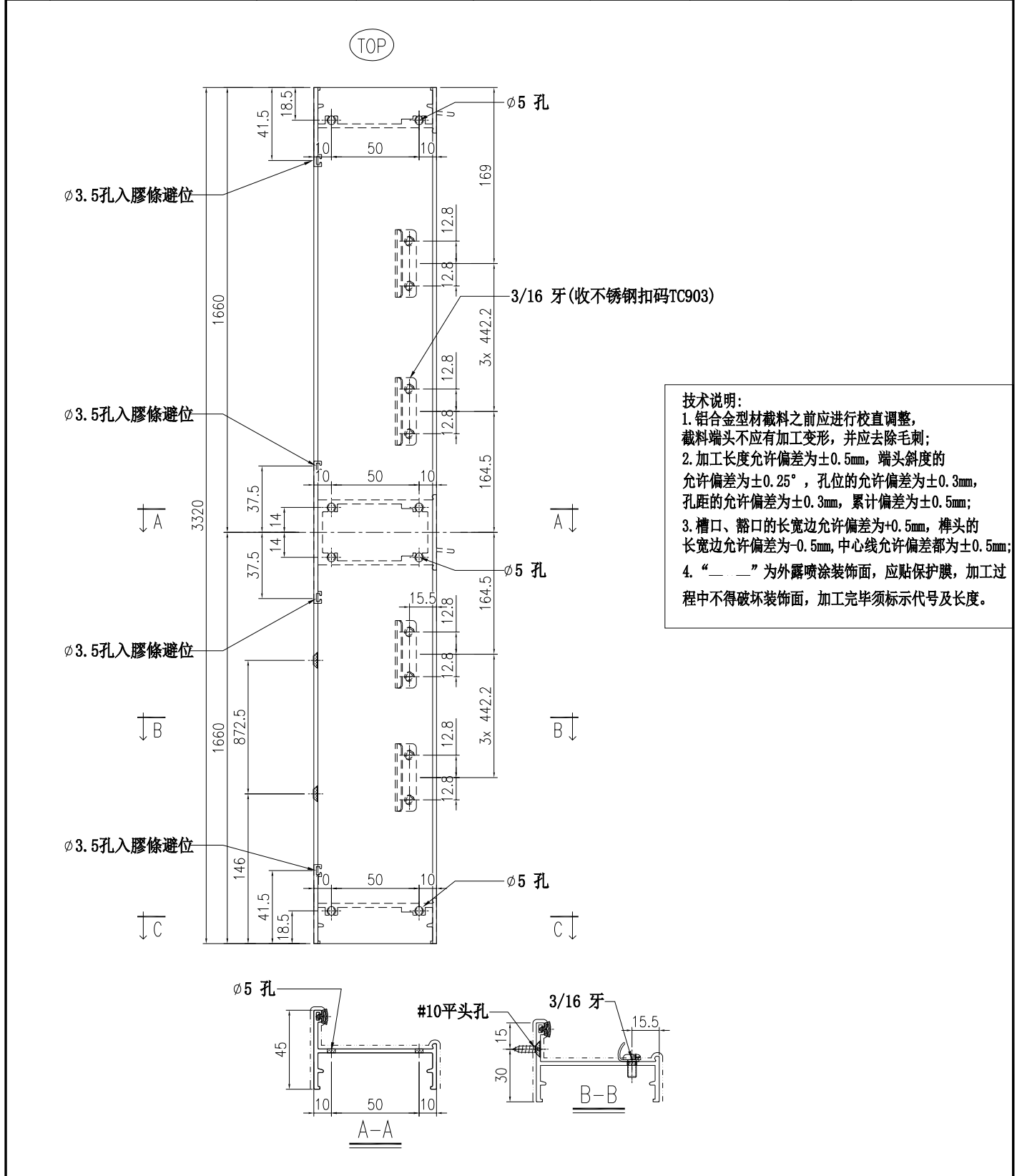

技术说明:

1. 铝合金型材截料之前应进行校直调整, 截料端头不应有加工变形, 并应去除毛刺;
2. 加工长度允许偏差为±0.5mm, 端头斜度的允许偏差为±0.25°, 孔位的允许偏差为±0.3mm, 孔距的允许偏差为±0.3mm, 累计偏差为±0.5mm;
3. 槽口、豁口的长宽边允许偏差为+0.5mm, 榫头的长宽边允许偏差为-0.5mm, 中心线允许偏差都为±0.5mm;
4. “——”为外露喷涂装饰面, 应贴保护膜, 加工过程中不得破坏装饰面, 加工完毕须标示代号及长度。

工程號	J861	地盤	
名稱	70框企	採用	
材料	X86582	地盤	
顏色	UCT207124XL-3	工廠	

 美特鋁質 有限公司 MIDI Aluminium Fabricator Ltd.				類別		物料號		
修改				制圖	謝永林	25.11.12	圖號	X86582-B-01
日期				復核	謝永林		數量	
				批准			位置	-

版次	编号	长度DIM. A	DIM. B	DIM. C	DIM. D	DIM. E	数量	位置
0	X86582-B-01	3320	-	-			1	STAIRCASE TMR/F

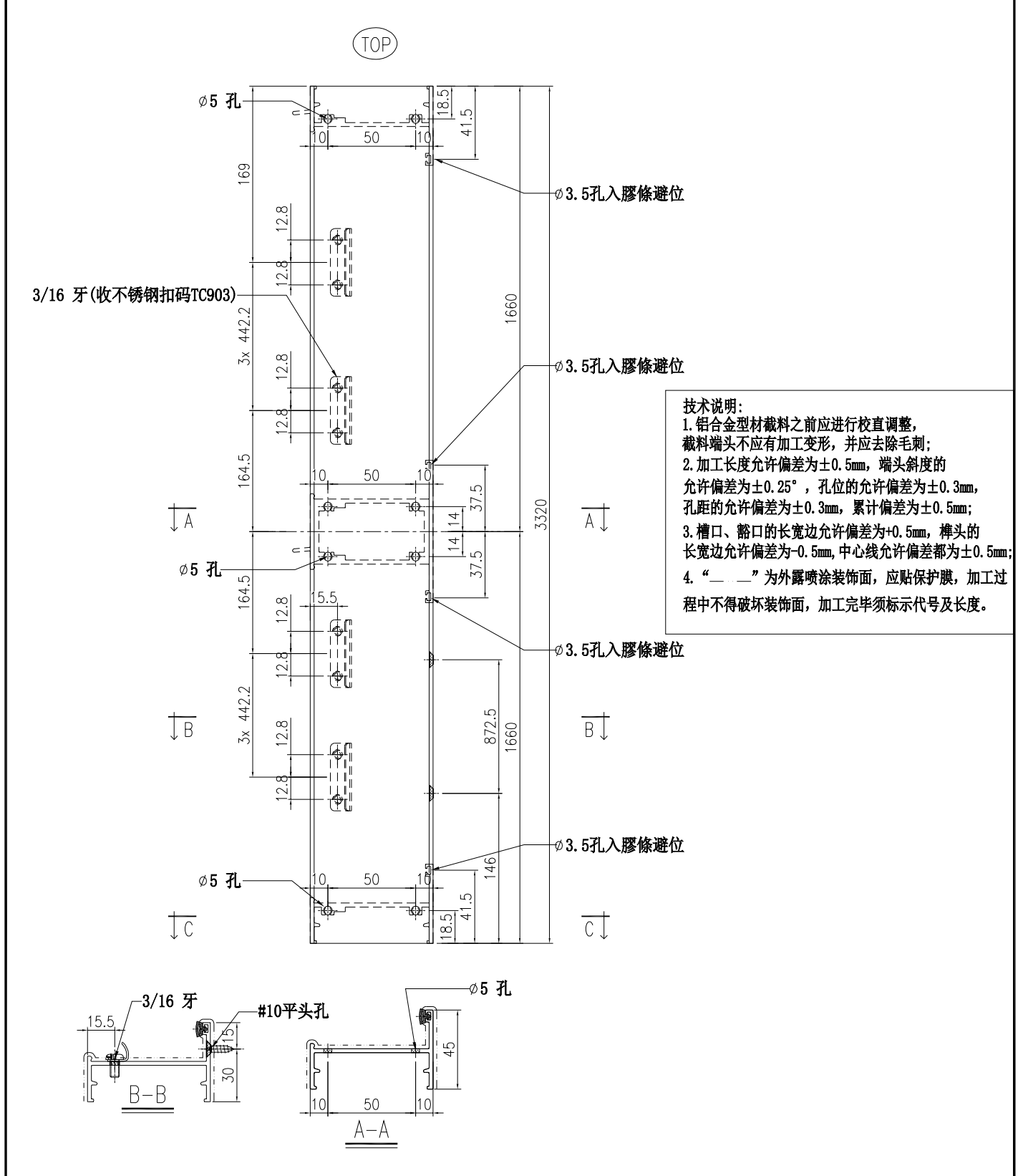

工程號	J861	地盤	
名稱	70框企	採用	
材料	X86582	地盤	
顏色	UCT207124XL-3	工廠	

 美特鋁質 有限公司 MIDI Aluminium Fabricator Ltd.				類別		物料號		
修改				制圖	謝永林	25.11.12	圖號	X86582-A-02
日期				復核	謝永林		數量	
				批准			位置	-

版次	編號	長度DIM. A	DIM. B	DIM. C	DIM. D	DIM. E	數量	位置
0	X86582-A-02	2450	-	-			1	STAIRCASE LR/F

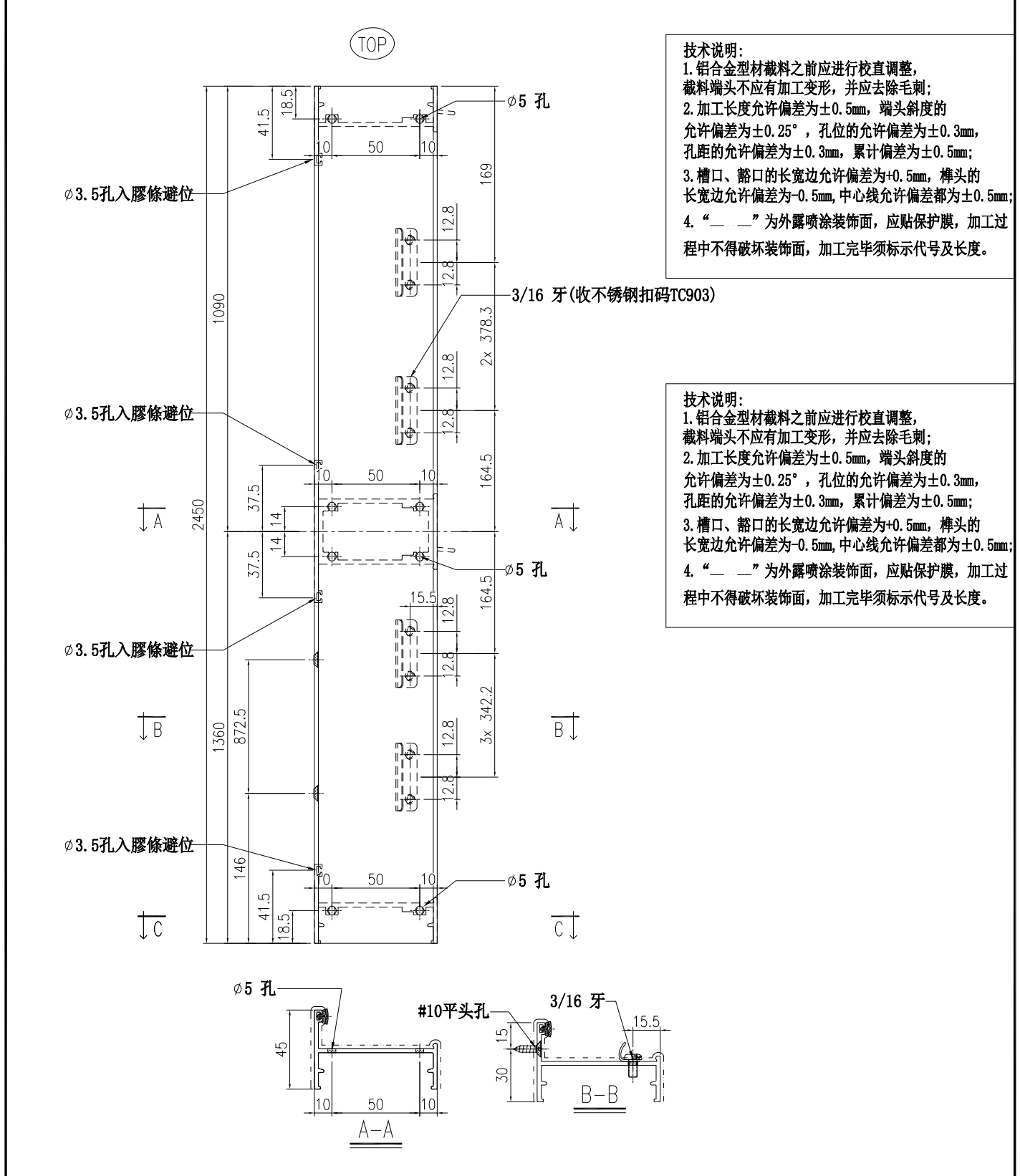

工程號	J861	地盤	
名稱	70框企	採用	
材料	X86582	地盤	
顏色	UCT207124XL-3	工廠	

 美特鋁質 有限公司 MIDI Aluminium Fabricator Ltd.				類別		物料號		
修改				制圖	謝永林	25.11.12	圖號	X86582-B-02
日期				復核	謝永林		數量	
				批准			位置	-

版次	编号	长度DIM. A	DIM. B	DIM. C	DIM. D	DIM. E	数量	位置
0	X86582-B-02	2450	-	-			1	STAIRCASE LR/F

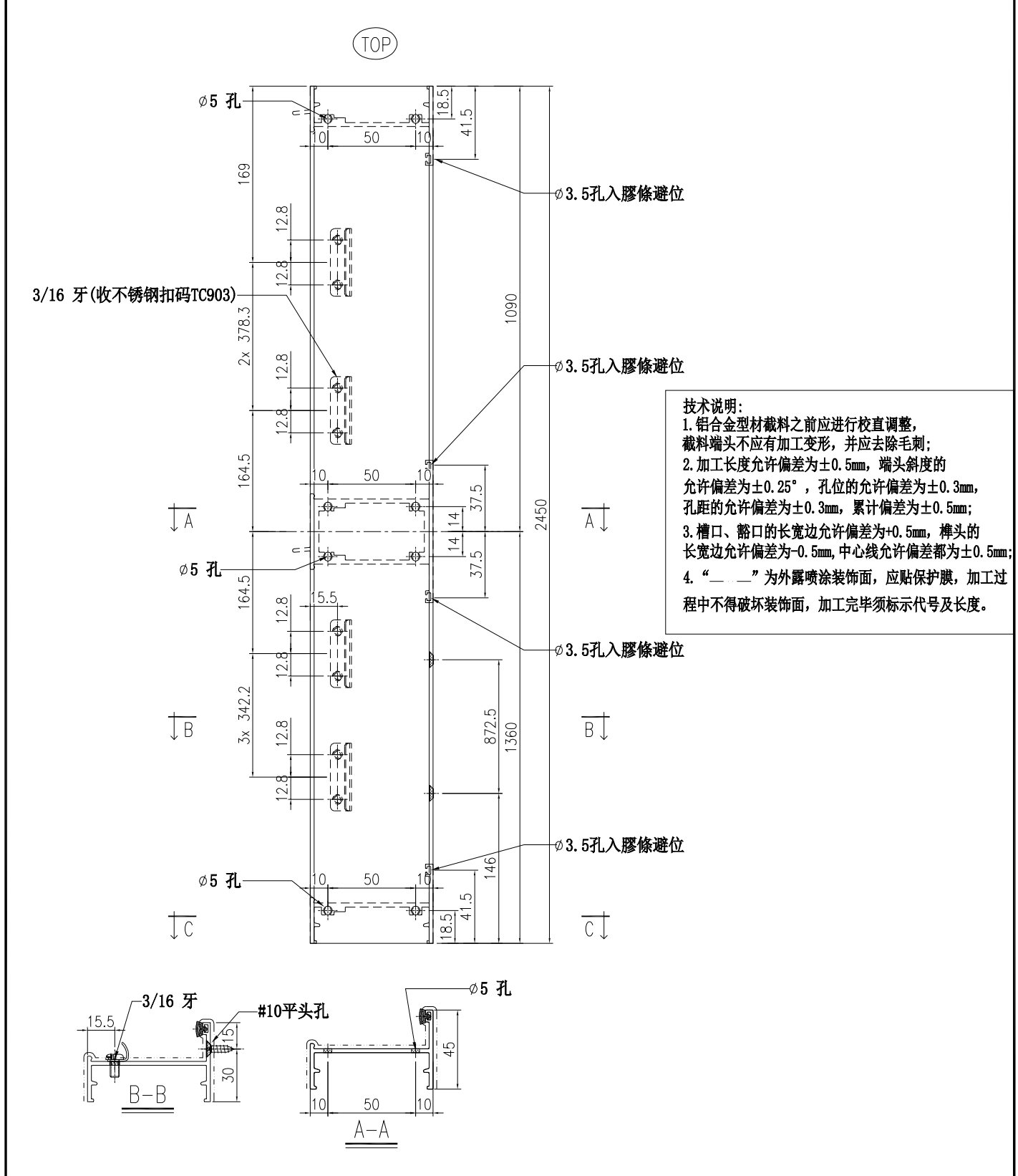

工程號	J861	地盤	
名稱	70框企	採用	
材料	X86582	地盤	
顏色	UCT207124XL-3	工廠	

 美特鋁質 有限公司 MIDI Aluminium Fabricator Ltd.		類別		物料號	
修改		制圖	謝永林	25.11.12	圖號
日期		復核	謝永林		數量
		批准			位置

版次	编号	长度DIM. A	DIM. B	DIM. C	DIM. D	DIM. E	数量	位置
0	X86582-A-03	3100	-	-			1	STAIRCASE IR/F

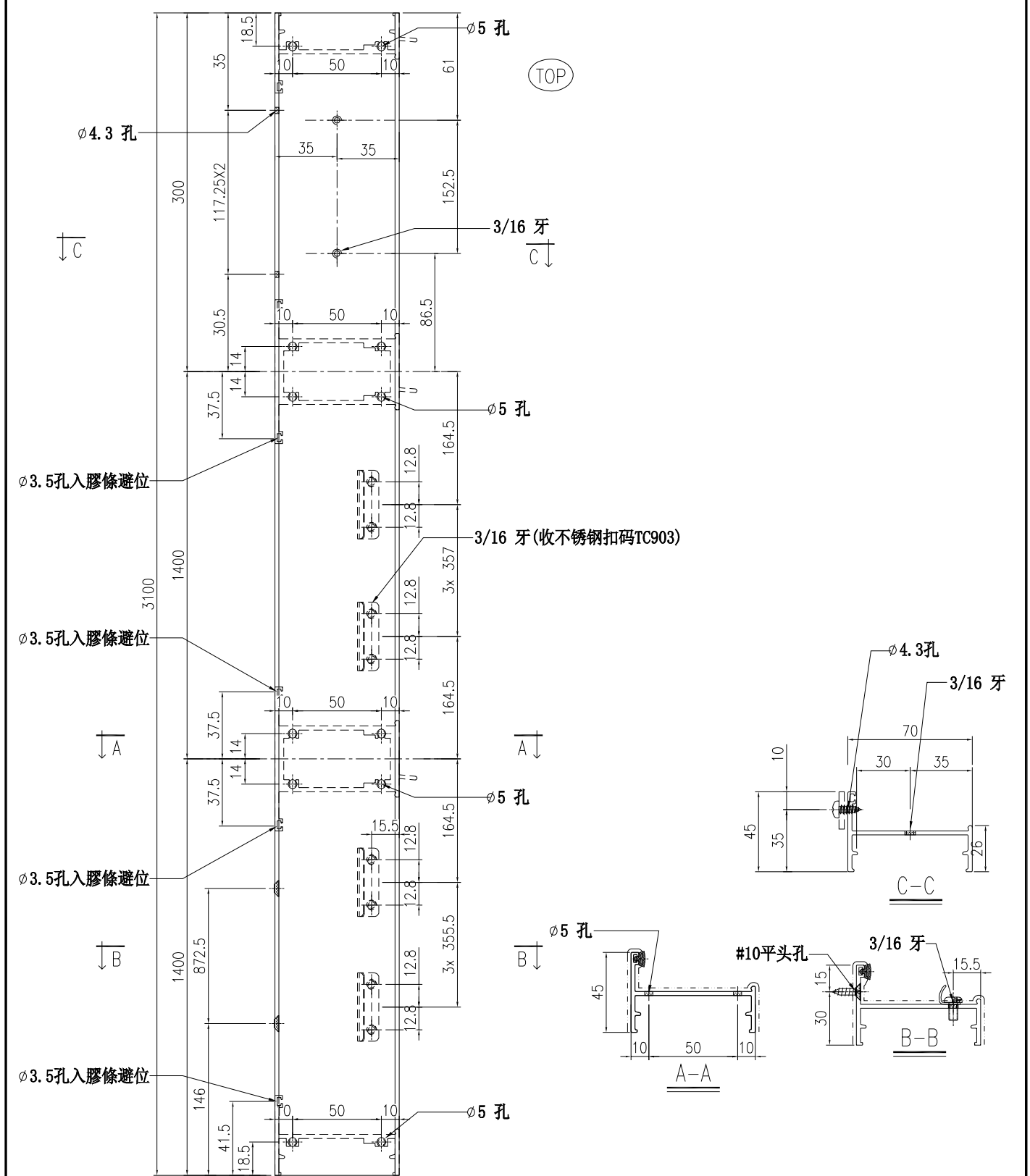

工程號	J861	地盤	
名稱	70框企	採用	
材料	X86582	地盤	
顏色	UCT207124XL-3	工廠	

 美特鋁質 有限公司 MIDI Aluminium Fabricator Ltd.		類別		物料號		
修改		制圖	謝永林	25.11.12	圖號	X86582-B-03
日期		復核	謝永林		數量	
		批准			位置	-

版次	编号	长度DIM. A	DIM. B	DIM. C	DIM. D	DIM. E	数量	位置
0	X86582-B-03	3100	-	-			1	STAIRCASE IR/F

(TOP)

技术说明:
 1. 铝合金型材截料之前应进行校直调整, 截料端头不应有加工变形, 并应去除毛刺;
 2. 加工长度允许偏差为±0.5mm, 端头斜度的允许偏差为±0.25°, 孔位的允许偏差为±0.3mm, 孔距的允许偏差为±0.3mm, 累计偏差为±0.5mm;
 3. 槽口、豁口的长宽边允许偏差为+0.5mm, 榫头的长宽边允许偏差为-0.5mm, 中心线允许偏差都为±0.5mm;
 4. “——”为外露喷涂装饰面, 应贴保护膜, 加工过程中不得破坏装饰面, 加工完毕须标示代号及长度。

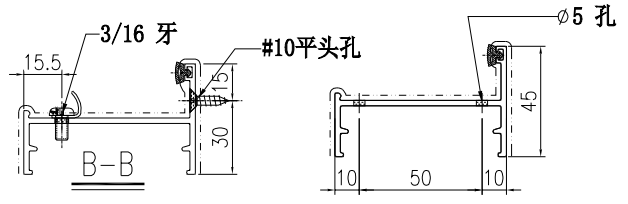
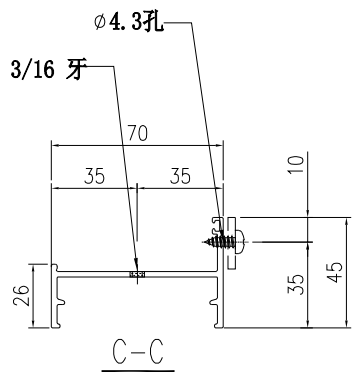
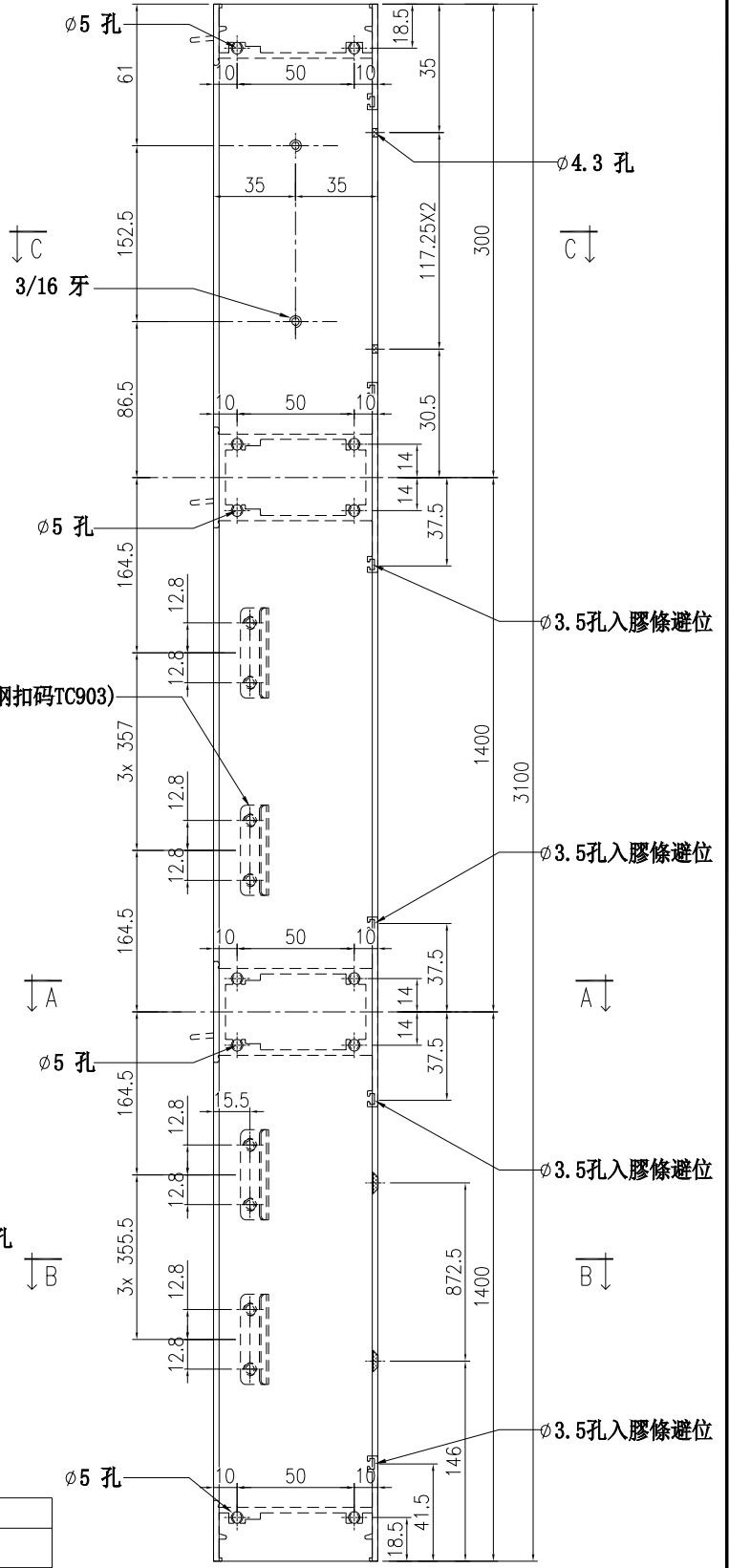

工程號	J861	地盤	
名稱	70框企	採用	
材料	X86582	地盤	
顏色	UCT207124XL-3	工廠	

 美特鋁質 有限公司 MIDI Aluminium Fabricator Ltd.				類別		物料號		
修改				制圖	謝永林	25.11.12	圖號	X86581-C-01
日期				復核	謝永林		數量	
				批准			位置	-

版次	编号	长度DIM. A	DIM. B	DIM. C	DIM. D	DIM. E	数量	位置
0	X86581-C-01	1014	-	-			2	STAIRCASE TMR/F
								LR/F

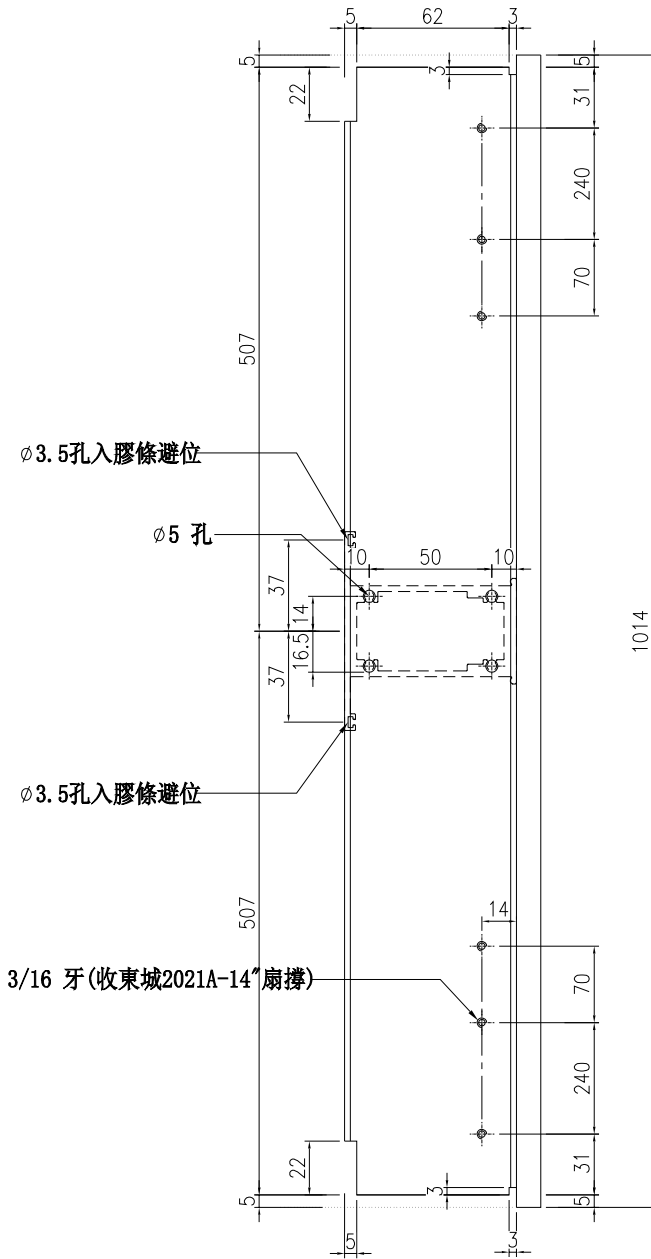

技术说明:

1. 铝合金型材截料之前应进行校直调整, 截料端头不应有加工变形, 并应去除毛刺;
2. 加工长度允许偏差为±0.5mm, 端头斜度的允许偏差为±0.25°, 孔位的允许偏差为±0.3mm, 孔距的允许偏差为±0.3mm, 累计偏差为±0.5mm;
3. 槽口、豁口的长宽边允许偏差为+0.5mm, 榫头的长宽边允许偏差为-0.5mm, 中心线允许偏差都为±0.5mm;
4. “——”为外露喷涂装饰面, 应贴保护膜, 加工过程中不得破坏装饰面, 加工完毕须标示代号及长度。

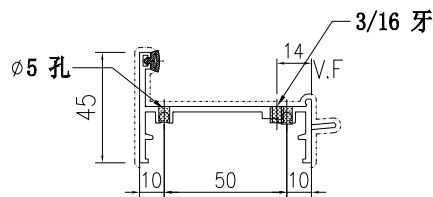

工程號	J861	地盤	
名稱	70框頂		採用
材料	X86581	地盤	
顏色	UCT207124XL-3	工廠	

 美特鋁質 有限公司 MIDI Aluminium Fabricator Ltd.				類別		物料號		
修改				制圖	謝永林	25.11.12	圖號	X86581-C-02
日期				復核	謝永林		數量	
				批准			位置	-

版次	编号	长度DIM. A	DIM. B	DIM. C	DIM. D	DIM. E	数量	位置
0	X86581-C-02	1014	-	-			1	STAIRCASE IR/F

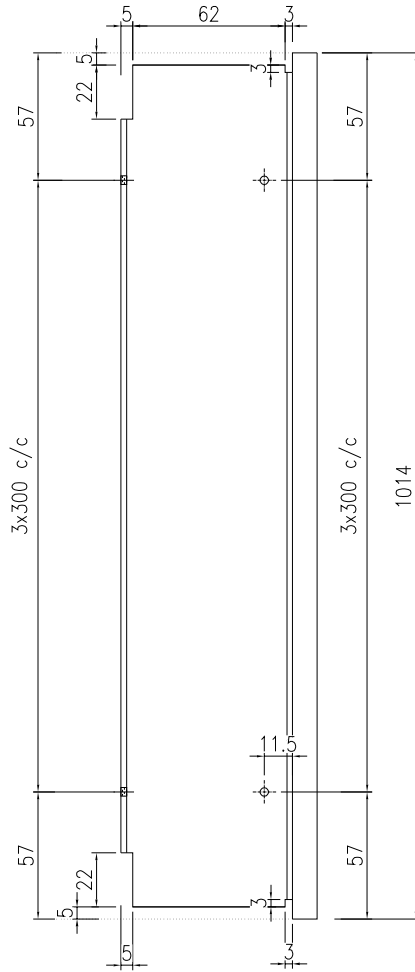

技术说明:

1. 铝合金型材截料之前应进行校直调整, 截料端头不应有加工变形, 并应去除毛刺;
2. 加工长度允许偏差为±0.5mm, 端头斜度的允许偏差为±0.25°, 孔位的允许偏差为±0.3mm, 孔距的允许偏差为±0.3mm, 累计偏差为±0.5mm;
3. 槽口、豁口的长宽边允许偏差为+0.5mm, 榫头的长宽边允许偏差为-0.5mm, 中心线允许偏差都为±0.5mm;
4. “——” 为外露喷涂装饰面, 应贴保护膜, 加工过程中不得破坏装饰面, 加工完毕须标示代号及长度。

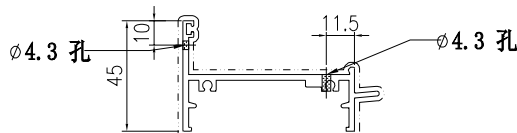

工程號	J861	地盤	
名稱	70框頂		採用
材料	X86581	地盤	
顏色	UCT207124XL-3	工廠	

 美特鋁質 有限公司 MIDI Aluminium Fabricator Ltd.		類別		物料號	
修改		制圖	謝永林	25.11.12	圖號
日期		復核	謝永林		數量
		批准			位置

版次	编号	长度DIM. A	DIM. B	DIM. C	DIM. D	DIM. E	数量	位置
0	X86580-C-01	1004	-	-			3	STAIRCASE TMR/F LR/F IR/F

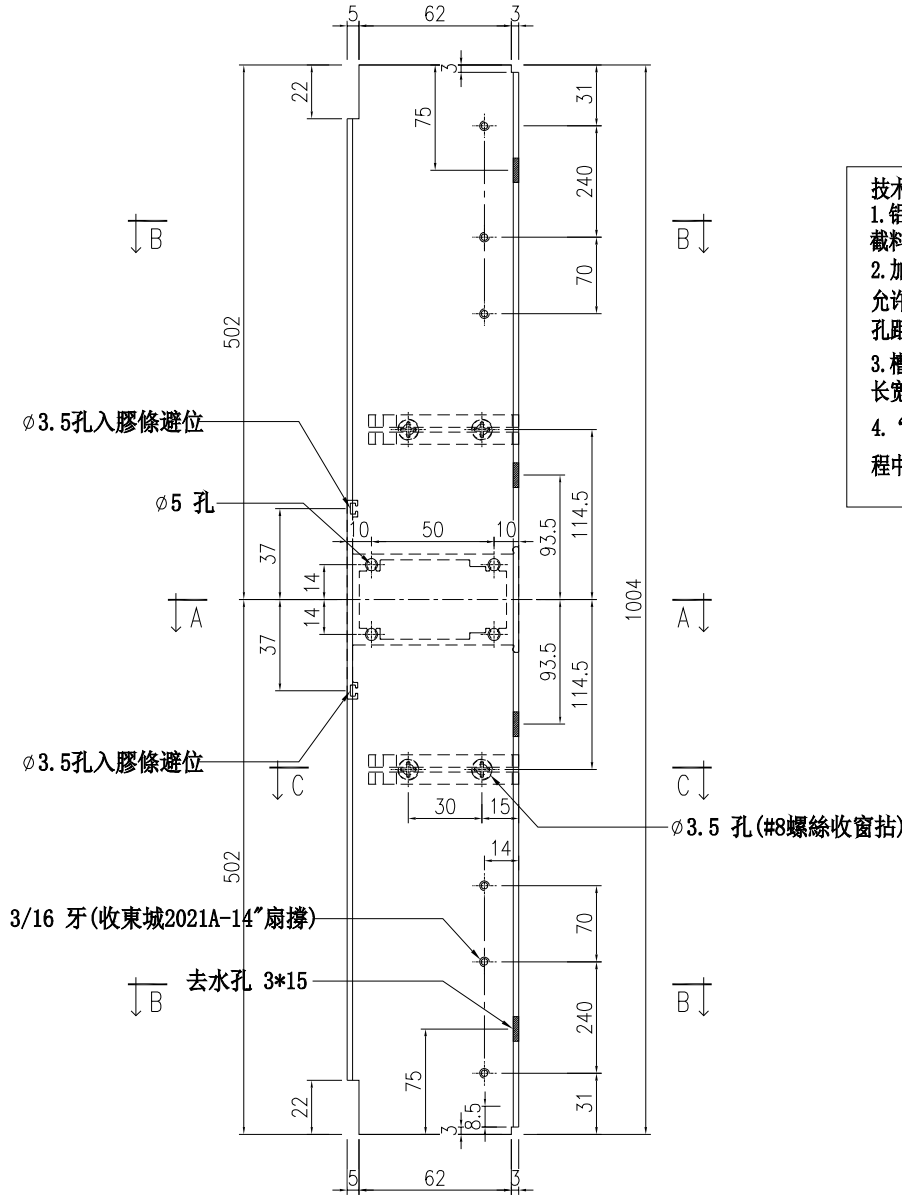

技术说明:

1. 铝合金型材材料之前应进行校直调整, 截料端头不应有加工变形, 并应去除毛刺;
2. 加工长度允许偏差为±0.5mm, 端头斜度的允许偏差为±0.25°, 孔位的允许偏差为±0.3mm, 孔距的允许偏差为±0.3mm, 累计偏差为±0.5mm;
3. 槽口、豁口的长宽边允许偏差为+0.5mm, 榫头的长宽边允许偏差为-0.5mm, 中心线允许偏差都为±0.5mm;
4. “——”为外露喷涂装饰面, 应贴保护膜, 加工过程中不得破坏装饰面, 加工完毕须标示代号及长度。

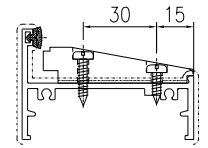
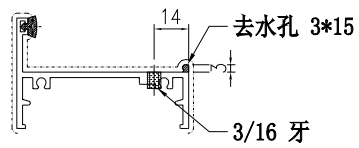
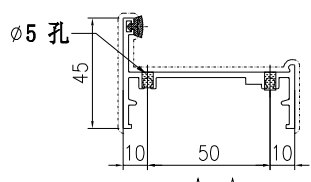

工程號	J861	地盤	
名稱	70框底	採用	
材料	X86580	地盤	
顏色	UCT207124XL-3	工廠	

 美特鋁質 有限公司 MIDI Aluminium Fabricator Ltd.				類別		物料號		
修改				制圖	謝永林	25.11.12	圖號	X86575-A
日期				復核	謝永林		數量	
				批准			位置	-

版次	编号	长度DIM. A	DIM. B	DIM. C	DIM. D	DIM. E	数量	位置
0	X86575-A-101	98.5	35	-			4	WT-06b
0	X86575-A-101	98.5	35	-			4	WT-06d
0	X86575-A-101	98.5	35	-			4	WT-06e

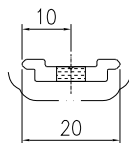
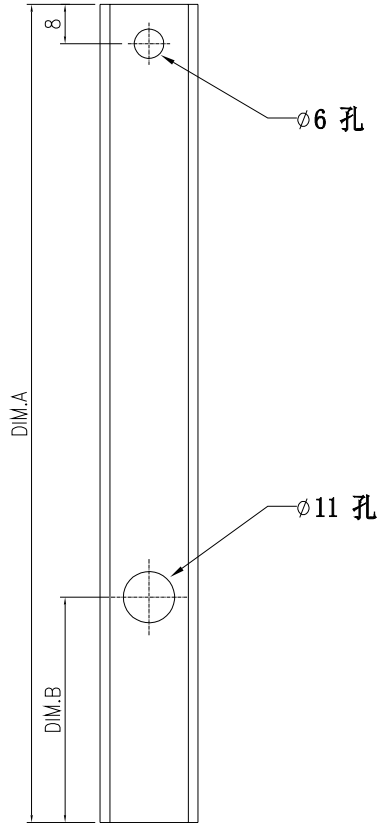

工程號	J861	地盤	
名稱	歐標槽拉巴		採用
材料	X86575	地盤	
顏色	UCT207124XL-3	工廠	

 美特鋁質 有限公司 MIDI Aluminium Fabricator Ltd.				類別		物料號			
修改				制圖	謝永林	25.11.12	圖號	X86575-B	
日期				復核	謝永林		數量		
				批准			位置	-	

版次	编号	长度DIM. A	DIM. B	DIM. C	DIM. D	DIM. E	数量	位置
0	X86575-B-101	1305	55	475.5	475.5	299	4	WT-06b
0	X86575-B-102A	735	55	428.3	0	251.7	2	WT-06d
0	X86575-B-102B	1005	55	375.5	375.5	199	2	WT-06d
0	X86575-B-103A	1049.5	55	400	400	194.5	2	WT-06e
0	X86575-B-103B	1045	55	400	400	190	2	WT-06e

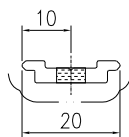
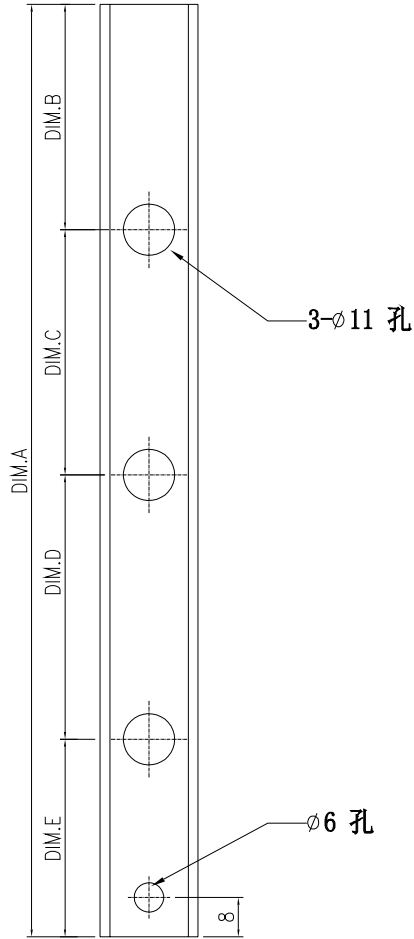

工程號	J861	地盤	
名稱	歐標槽拉巴		採用
材料	X86575	地盤	
顏色	UCT207124XL-3	工廠	

 美特鋁質 有限公司 MIDI Aluminium Fabricator Ltd.				類別		物料號		
修改				制圖	謝永林	25.11.12	圖號	X86575-C
日期				復核	謝永林		數量	
				批准			位置	-

版次	编号	长度DIM. A	DIM. B	DIM. C	DIM. D	DIM. E	数量	位置
0	X86575-C-01	39	-	-	-	-	48	-

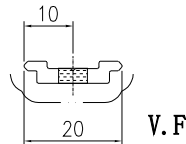
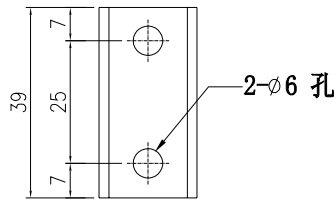

優先 使用料頭 料尾加工

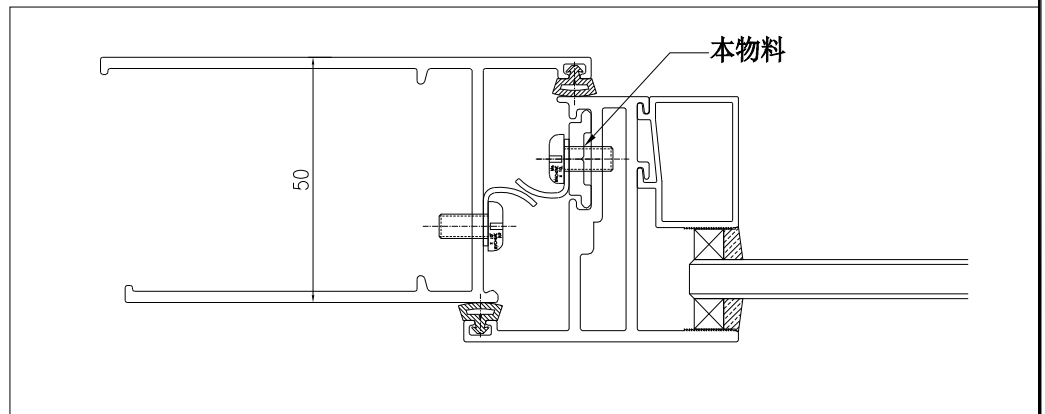

工程號	J861	地盤	
名稱	不鏽鋼扣碼墊巴	採用	
材料	X86575	地盤	
顏色	UCT207124XL-3	工廠	

 美特鋁質 有限公司 MIDI Aluminium Fabricator Ltd.				類別		物料號		
修改				制圖	謝永林	25.11.12	圖號	L00154-01
日期				復核	謝永林		數量	
				批准			位置	-

版次	编号	长度DIM. A	DIM. B	DIM. C	DIM. D	DIM. E	数量	位置
0	L00154-01A	21.3	-	-			48	-

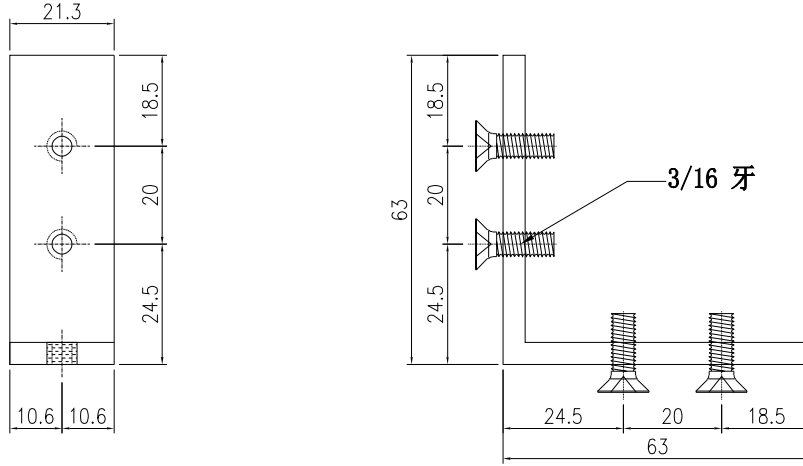

工程號	J861	地盤	
名稱	63x63x4.5鋁角		採用
材料	L00154	地盤	
顏色	鍍化	工廠	

 美特鋁質 有限公司 MIDI Aluminium Fabricator Ltd.				類別		物料號		
修改				制圖	謝永林	25.11.12	圖號	L00154-02
日期				復核	謝永林		數量	
				批准			位置	-

版次	编号	长度DIM. A	DIM. B	DIM. C	DIM. D	DIM. E	数量	位置
0	L00154-02	40.3	-	-			48	-

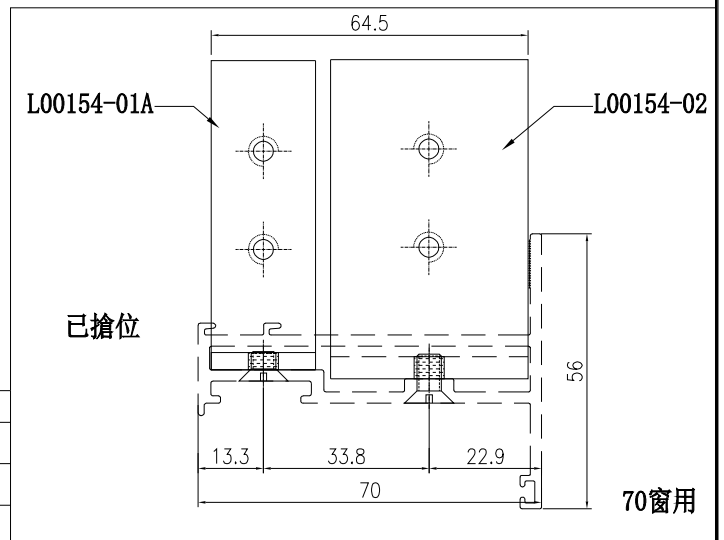
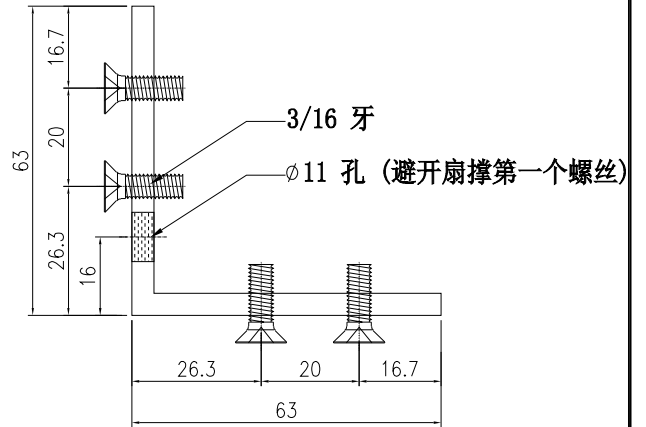
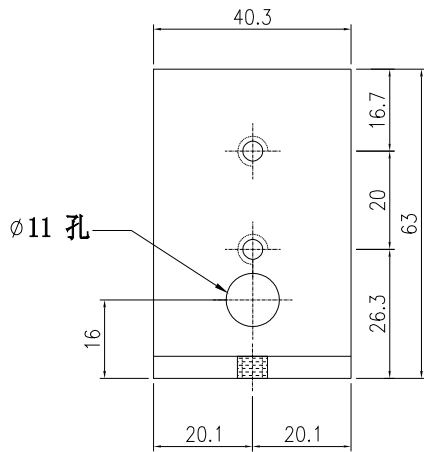

工程號	J861	地盤	
名稱	63x63x4.5鋁角		採用
材料	L00154	地盤	
顏色	鍍化	工廠	

 美特鋁質 有限公司 MIDI Aluminium Fabricator Ltd.				類別		物料號		
修改				制圖	謝永林	25.11.12	圖號	861-AB
日期				復核	謝永林		數量	
				批准			位置	-

版次	编号	长度DIM. A	DIM. B	DIM. C	DIM. D	DIM. E	数量	位置
0	861-AB-01	225.5	10	61	131	-	12	-

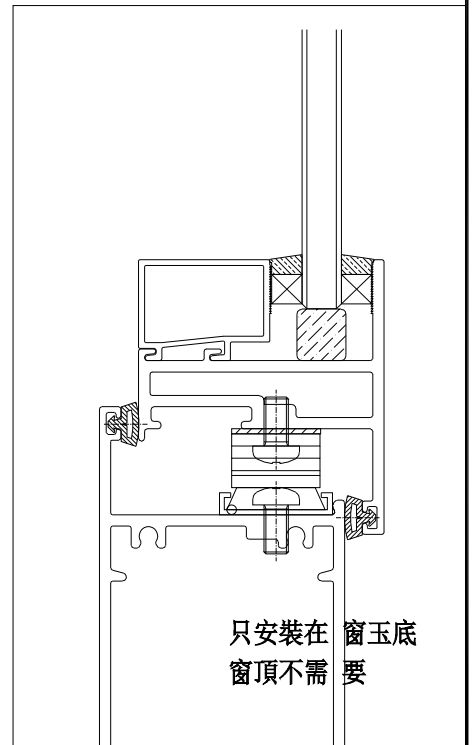
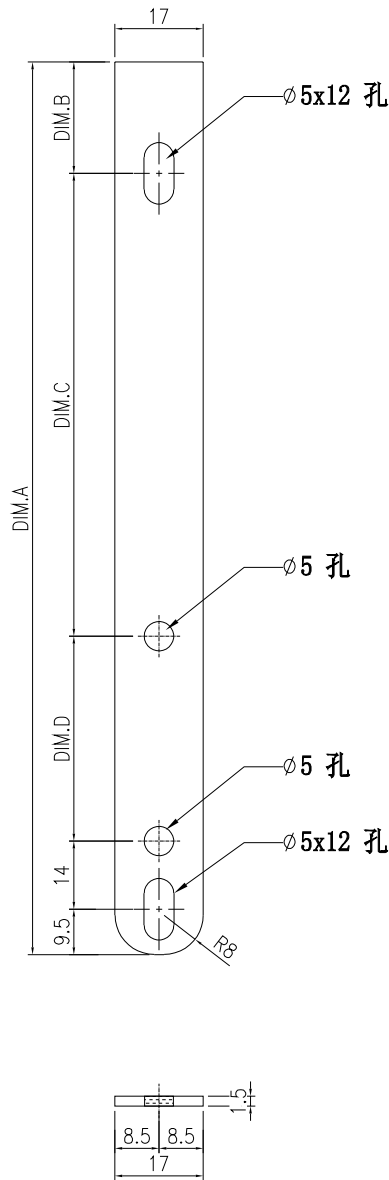

工程號	J861	地盤	
名稱	扇撐墊巴	採用	
材料	1.5mm 鋁板	地盤	
顏色	鉻化	工廠	

12" 14" 2021A 扇撐

 美特鋁質有限公司 MIDI Aluminium Fabricator Ltd.				類別		物料號		
修改				制圖	謝永林	25.11.12	圖號	861-ABL-01
日期				復核	謝永林		數量	
				批准			位置	-

版次	编号	长度DIM. A	DIM. B	DIM. C	DIM. D	DIM. E	数量	位置
0	861-ABL-01	-	-	-			8	-

已后备2只

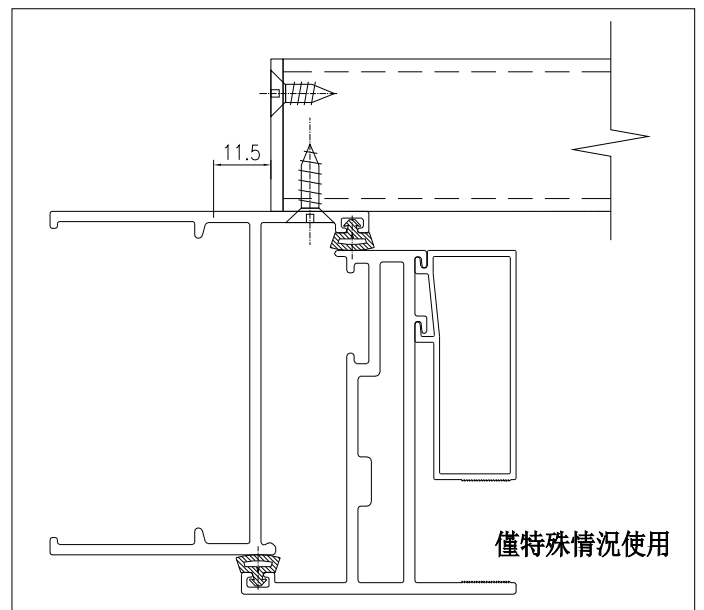
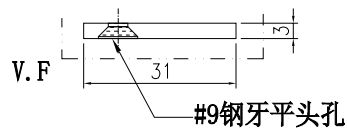
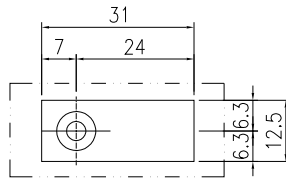

工程號	J861	地盤	
名稱	3mm封口片	採用	
材料	3mm鋁板	地盤	
顏色	UCT207124XL-3	工廠	

 美特鋁質 有限公司 MIDI Aluminium Fabricator Ltd.				類別		物料號		
修改				制圖	謝永林	25.11.12	圖號	861-ABL-02
日期				復核	謝永林		數量	
				批准			位置	-

版次	编号	长度DIM. A	DIM. B	DIM. C	DIM. D	DIM. E	数量	位置
0	861-ABL-02	-	-	-			8	-

已后备2只

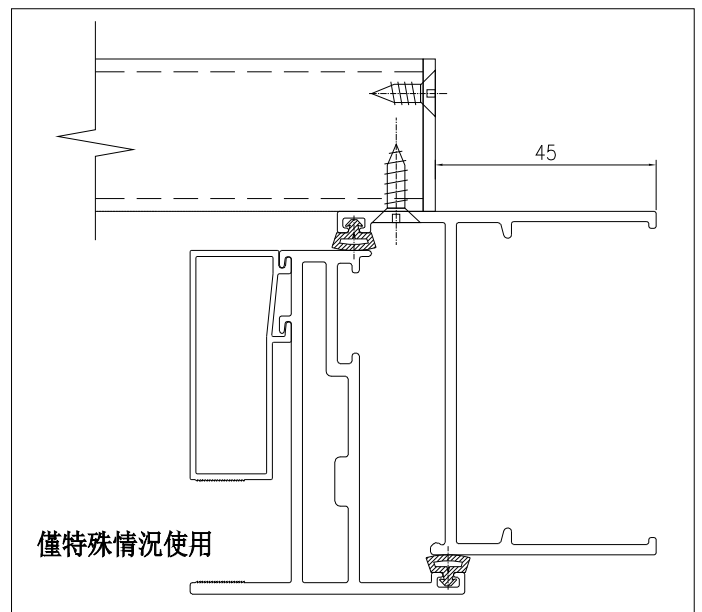
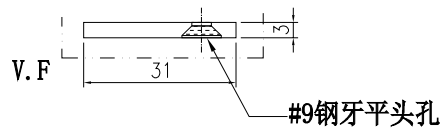
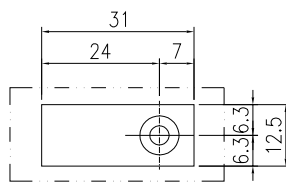

工程號	J861	地盤	
名稱	3mm封口片	採用	
材料	3mm鋁板	地盤	
顏色	UCT207124XL-3	工廠	

 美特鋁質 有限公司 MIDI Aluminium Fabricator Ltd.				類別		物料號		
修改				制圖	謝永林	25.11.12	圖號	M00041-01
日期				復核			數量	
				批准			位置	-

版次	编号	长度DIM. A	DIM. B	DIM. C	DIM. D	DIM. E	数量	位置
0	M00041-01	-	-	-			8	TW06b TW06d TW06e

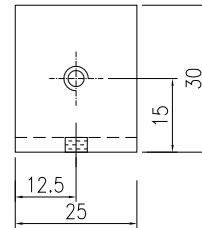
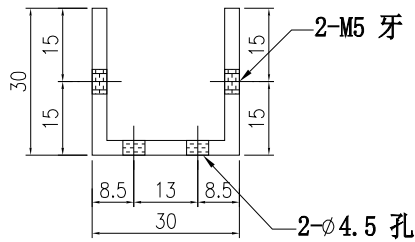

70窗用

技术说明:

1. 铝合金型材截料之前应进行校直调整, 截料端头不应有加工变形, 并应去除毛刺;
2. 加工长度允许偏差为 $\pm 0.5\text{mm}$, 端头斜度的允许偏差为 $\pm 0.25^\circ$, 孔位的允许偏差为 $\pm 0.3\text{mm}$, 孔距的允许偏差为 $\pm 0.3\text{mm}$, 累计偏差为 $\pm 0.5\text{mm}$;
3. 槽口、豁口的长宽边允许偏差为 $+0.5\text{mm}$, 榫头的长宽边允许偏差为 -0.5mm , 中心线允许偏差都为 $\pm 0.5\text{mm}$;
4. “_____”为外露喷涂装饰面, 应贴保护膜, 加工过程中不得破坏装饰面, 加工完毕须标示代号及长度。

工程號	J861	地盤	
名稱	30x30x3等邊鋁槽		採用
材料	M00041	地盤	
顏色	鍍化	工廠	

 美特鋁質 有限公司 MIDI Aluminium Fabricator Ltd.				類別		物料號		
修改				制圖	謝永林	25.11.12	圖號	X86573-B
日期				復核	謝永林		數量	
				批准			位置	-

版次	编号	长度DIM. A	DIM. B	DIM. C	DIM. D	DIM. E	数量	位置
0	X86573-B-01	990	-	-			3	STAIRCASE IR/F

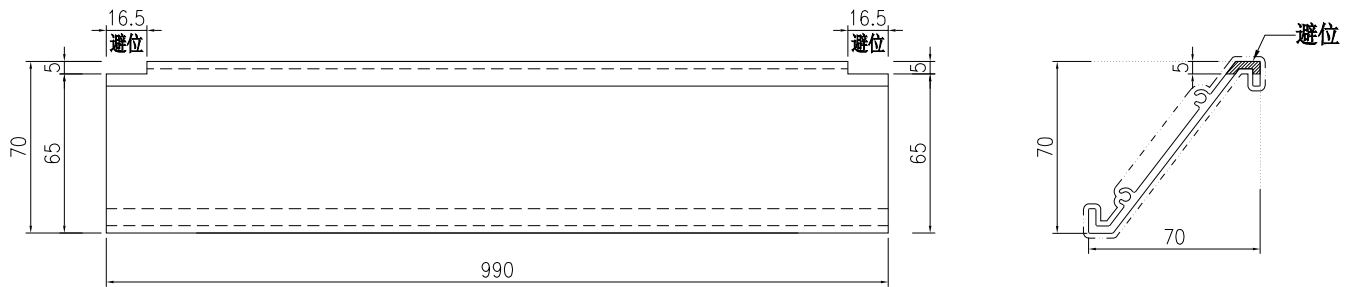

工程號	J861	地盤	
名稱	70百叶片		採用
材料	X86573	地盤	
顏色	UCT207124XL-3		工廠

技术说明:

1. 铝合金型材截料之前应进行校直调整，截料端头不应有加工变形，并应去除毛刺；
2. 加工长度允许偏差为±0.5mm，端头斜度的允许偏差为±0.25°，孔位的允许偏差为±0.3mm，孔距的允许偏差为±0.3mm，累计偏差为±0.5mm；
3. 槽口、豁口的长宽边允许偏差为+0.5mm，榫头的长宽边允许偏差为-0.5mm，中心线允许偏差都为±0.5mm；
4. “——”为外露喷涂装饰面，应贴保护膜，加工过程中不得破坏装饰面，加工完毕须标示代号及长度。

 美特鋁質 有限公司 MIDI Aluminium Fabricator Ltd.				類別		物料號		
修改				制圖	謝永林	25.11.12	圖號	B09581-A-01
日期				復核	謝永林		數量	
				批准			位置	-

版次	编号	长度DIM. A	DIM. B	DIM. C	DIM. D	DIM. E	数量	位置
0	B09581-A-01	250	-	-			1	STAIRCASE IR/F

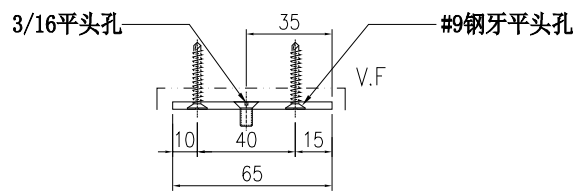
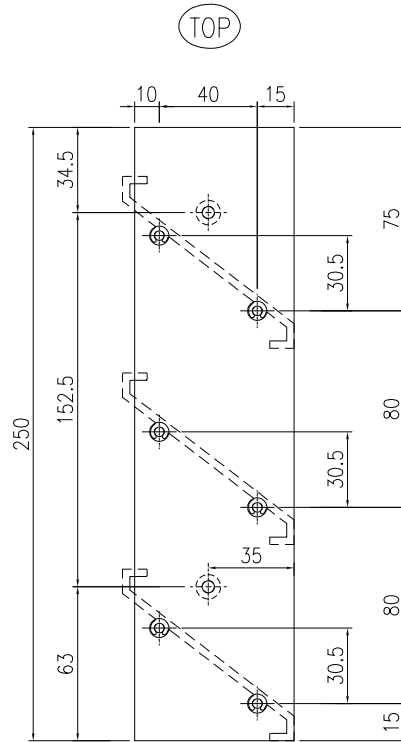

技术说明:

1. 铝合金型材截料之前应进行校直调整, 截料端头不应有加工变形, 并应去除毛刺;
2. 加工长度允许偏差为 $\pm 0.5\text{mm}$, 端头斜度的允许偏差为 $\pm 0.25^\circ$, 孔位的允许偏差为 $\pm 0.3\text{mm}$, 孔距的允许偏差为 $\pm 0.3\text{mm}$, 累计偏差为 $\pm 0.5\text{mm}$;
3. 槽口、豁口的长宽边允许偏差为 $+0.5\text{mm}$, 榫头的长宽边允许偏差为 -0.5mm , 中心线允许偏差都为 $\pm 0.5\text{mm}$;
4. “——”为外露喷涂装饰面, 应贴保护膜, 加工过程中不得破坏装饰面, 加工完毕须标示代号及长度。

工程號	J861	地盤	
名稱	3x65鋁條		採用
材料	B09581	地盤	
顏色	UCT207124XL-3	工廠	

 美特鋁質 有限公司 MIDI Aluminium Fabricator Ltd.				類別		物料號		
修改				制圖	謝永林	25.11.12	圖號	B09581-B-01
日期				復核	謝永林		數量	
				批准			位置	-

版次	编号	长度DIM. A	DIM. B	DIM. C	DIM. D	DIM. E	数量	位置
0	B09581-B-01	250	-	-			1	STAIRCASE IR/F

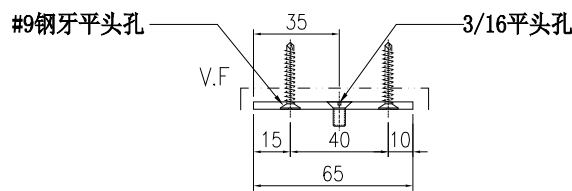
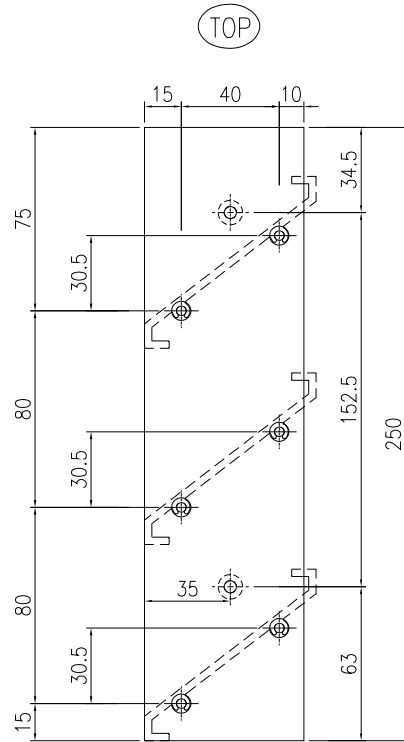

技术说明:

1. 铝合金型材截料之前应进行校直调整, 截料端头不应有加工变形, 并应去除毛刺;
2. 加工长度允许偏差为 $\pm 0.5\text{mm}$, 端头斜度的允许偏差为 $\pm 0.25^\circ$, 孔位的允许偏差为 $\pm 0.3\text{mm}$, 孔距的允许偏差为 $\pm 0.3\text{mm}$, 累计偏差为 $\pm 0.5\text{mm}$;
3. 槽口、豁口的长宽边允许偏差为 $+0.5\text{mm}$, 榫头的长宽边允许偏差为 -0.5mm , 中心线允许偏差都为 $\pm 0.5\text{mm}$;
4. “——”为外露喷涂装饰面, 应贴保护膜, 加工过程中不得破坏装饰面, 加工完毕须标示代号及长度。

工程號	J861	地盤	
名稱	3x65鋁條		採用
材料	B09581	地盤	
顏色	UCT207124XL-3	工廠	

 美特鋁質 有限公司 MIDI Aluminium Fabricator Ltd.				類別		物料號			
修改				制圖	謝永林	25.11.12	圖號	B1502-A	
日期				復核	謝永林		數量		
				批准			位置	-	

版次	编号	长度DIM. A	DIM. B	DIM. C	DIM. D	DIM. E	数量	位置
0	B1502-A-06	254.5	2x117.25	10			2	STAIRCASE IR/F
0	B1502-A-08	960	3x300	30			2	STAIRCASE IR/F

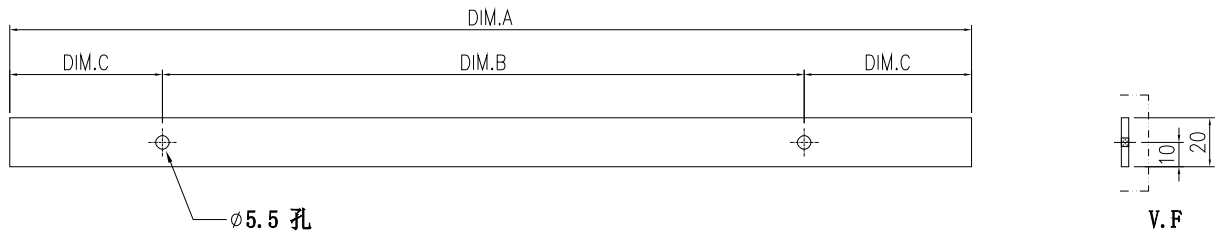

工程號	J861	地盤	
名稱	3x20鋁條		採用
材料	B1502	地盤	
顏色	UCT207124XL-3	工廠	

技术说明:

1. 铝合金型材截料之前应进行校直调整, 截料端头不应有加工变形, 并应去除毛刺;
2. 加工长度允许偏差为±0.5mm, 端头斜度的允许偏差为±0.25°, 孔位的允许偏差为±0.3mm, 孔距的允许偏差为±0.3mm, 累计偏差为±0.5mm;
3. 槽口、豁口的长宽边允许偏差为+0.5mm, 榫头的长宽边允许偏差为-0.5mm, 中心线允许偏差都为±0.5mm;
4. “——”为外露喷涂装饰面, 应贴保护膜, 加工过程中不得破坏装饰面, 加工完毕须标示代号及长度。

 美特鋁質 有限公司 MIDI Aluminium Fabricator Ltd.				類別		物料號			
修改				制圖	謝永林	25.11.12	圖號	X86043-A	
日期				復核	謝永林		數量		
				批准			位置	-	

版次	编号	长度DIM. A	DIM. B	DIM. C	DIM. D	DIM. E	数量	位置
0	X86043-A-03	990	3x300	45			1	STAIRCASE IR/F

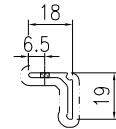
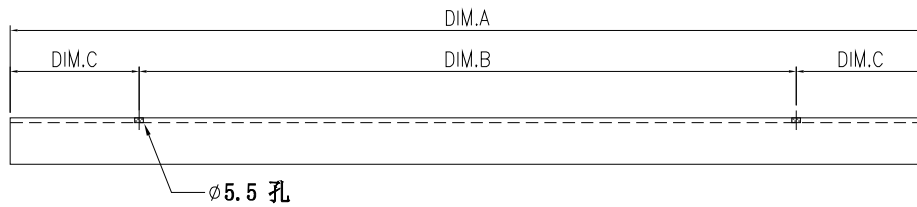

工程號	J861	地盤	
名稱	批水条		採用
材料	X86043	地盤	
顏色	UCT207124XL-3	工廠	

技术说明:

1. 铝合金型材截料之前应进行校直调整, 截料端头不应有加工变形, 并应去除毛刺;
2. 加工长度允许偏差为±0.5mm, 端头斜度的允许偏差为±0.25°, 孔位的允许偏差为±0.3mm, 孔距的允许偏差为±0.3mm, 累计偏差为±0.5mm;
3. 槽口、豁口的长宽边允许偏差为+0.5mm, 榫头的长宽边允许偏差为-0.5mm, 中心线允许偏差都为±0.5mm;
4. “——”为外露喷涂装饰面, 应贴保护膜, 加工过程中不得破坏装饰面, 加工完毕须标示代号及长度。

 美特鋁質 有限公司 MIDI Aluminium Fabricator Ltd.				類別		物料號		
修改				制圖	謝永林	25.11.12	圖號	X86576-A-01
日期				復核			數量	
				批准			位置	-

版次	编号	长度DIM. A	DIM. B	DIM. C	DIM. D	DIM. E	数量	位置
0	X86576-A-01	1004	-	-			3	TW-06b TW06d TW06e

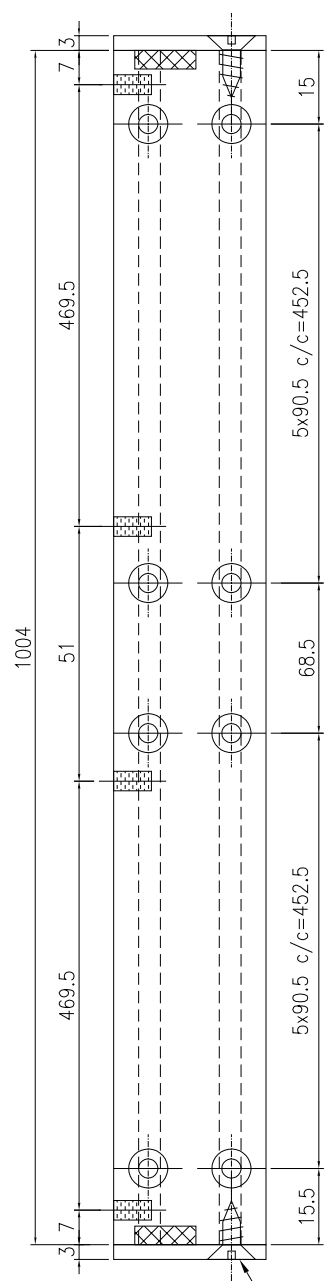

TW-06b	(VENTILATING STAIRCASE AT TMR/F)
TW06d	(VENTILATING STAIRCASE AT LR/F)
TW06e	(VENTILATING STAIRCASE AT IR/F)

技术说明:

1. 铝合金型材截料之前应进行校直调整，截料端头不应有加工变形，并应去除毛刺；
2. 加工长度允许偏差为±0.5mm，端头斜度的允许偏差为±0.25°，孔位的允许偏差为±0.3mm，孔距的允许偏差为±0.3mm，累计偏差为±0.5mm；
3. 槽口、豁口的长宽边允许偏差为+0.5mm，榫头的长宽边允许偏差为-0.5mm，中心线允许偏差都为±0.5mm；
4. “——”为外露喷涂装饰面，应贴保护膜，加工过程中不得破坏装饰面，加工完毕须标示代号及长度。

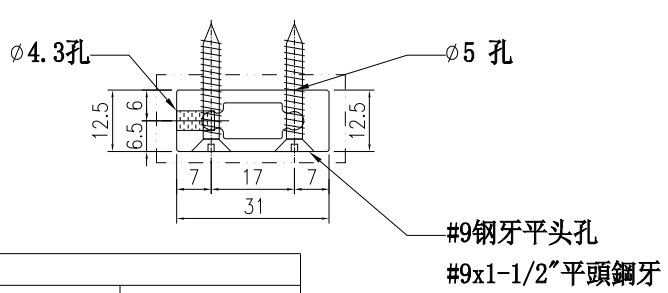

工程號	J861	地盤	
名稱	31x12.5鋁通	採用	
材料	X86576	地盤	
顏色	UCT207124XL-3	工廠	

 美特鋁質 有限公司 MIDI Aluminium Fabricator Ltd.				類別		物料號		
修改				制圖	謝永林	25.11.12	圖號	X86576-A-02
日期				復核			數量	
				批准			位置	-

版次	编号	长度DIM. A	DIM. B	DIM. C	DIM. D	DIM. E	数量	位置
0	X86576-A-02	1004	-	-			3	TW-06b TW06d TW06e

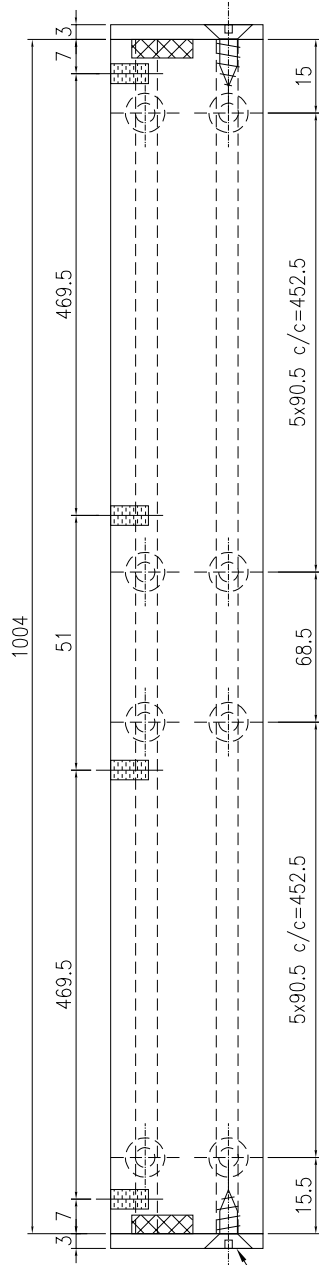

TW-06b	(VENTILATING STAIRCASE AT TMR/F)
TW06d	(VENTILATING STAIRCASE AT LR/F)
TW06e	(VENTILATING STAIRCASE AT IR/F)

技术说明:

1. 铝合金型材截料之前应进行校直调整，截料端头不应有加工变形，并应去除毛刺；
2. 加工长度允许偏差为±0.5mm，端头斜度的允许偏差为±0.25°，孔位的允许偏差为±0.3mm，孔距的允许偏差为±0.3mm，累计偏差为±0.5mm；
3. 槽口、豁口的长宽边允许偏差为+0.5mm，榫头的长宽边允许偏差为-0.5mm，中心线允许偏差都为±0.5mm；
4. “——”为外露喷涂装饰面，应贴保护膜，加工过程中不得破坏装饰面，加工完毕须标示代号及长度。

封口片只收1粒螺絲，需要在铝通腔体内即胶 #9x1/2"平頭鋼牙

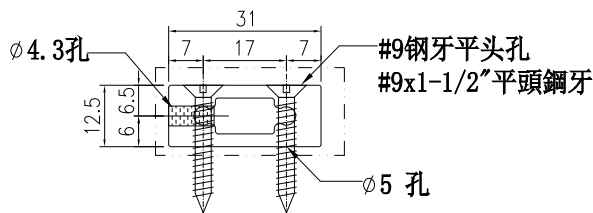

工程號	J861	地盤	
名稱	31x12.5鋁通	採用	
材料	X86576	地盤	
顏色	UCT207124XL-3	工廠	

 美特鋁質 有限公司 MIDI Aluminium Fabricator Ltd.				類別		物料號		
修改				制圖	謝永林	25.11.12	圖號	X86576-B-01
日期				復核			數量	
				批准			位置	-

版次	编号	长度DIM. A	DIM. B	DIM. C	DIM. D	DIM. E	数量	位置
0	X86576-B-01	860	-	-			36	TW-06b TW06d TW06e

TW-06b	(VENTILATING STAIRCASE AT TMR/F)
TW06d	(VENTILATING STAIRCASE AT LR/F)
TW06e	(VENTILATING STAIRCASE AT IR/F)

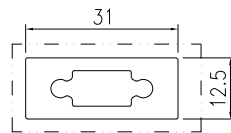
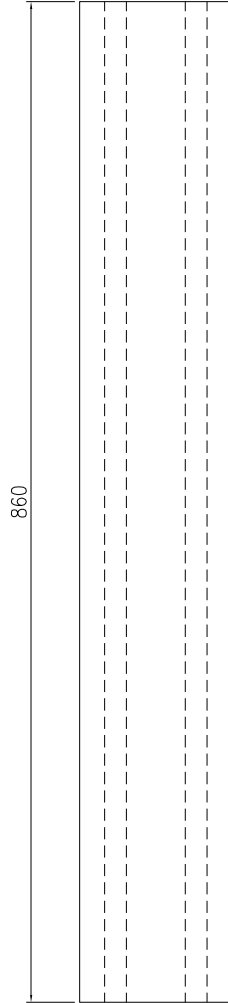

工程號	J861	地盤	
名稱	31x12.5鋁通		採用
材料	X86576	地盤	
顏色	UCT207124XL-3		工廠

技术说明:

1. 铝合金型材截料之前应进行校直调整, 截料端头不应有加工变形, 并应去除毛刺;
2. 加工长度允许偏差为±0.5mm, 端头斜度的允许偏差为±0.25°, 孔位的允许偏差为±0.3mm, 孔距的允许偏差为±0.3mm, 累计偏差为±0.5mm;
3. 槽口、豁口的长宽边允许偏差为+0.5mm, 榫头的长宽边允许偏差为-0.5mm, 中心线允许偏差都为±0.5mm;
4. “_____” 为外露喷涂装饰面, 应贴保护膜, 加工过程中不得破坏装饰面, 加工完毕须标示代号及长度。