



工程指示 / 要求簡箋 ENGINEER INSTRUCTIONS(E.I.)

工程指示編號:	EI- 915 8	修改版本:	-
	HK- NIL		
工程編號:	J 861	工程名稱:	己連拿利
收件人:	Maggie	發件人:	細佬
工程項目:	平台裙樓鉄件加工圖, 地盤用	日期:	14/10/2025

<input type="checkbox"/> 原合約工程包	<input type="checkbox"/> 原合約工程加 / 減脹 QT-	<input type="checkbox"/> 新工程報價 QT-
---------------------------------	--	------------------------------------

信件批核號碼/圖紙參考編號:	批核模具圖紙編號:
客戶指示附件:	管理內部批簽署:

<input type="checkbox"/> 初步鋁料 B.M.	<input type="checkbox"/> 加工拆圖, 然後生產	<input type="checkbox"/> 尺寸表
<input type="checkbox"/> 正式鋁料 B.M.	<input type="checkbox"/> 技術上資料/指示	<input type="checkbox"/> 報價
<input type="checkbox"/> 配件 B.M.	<input type="checkbox"/> 樣辦或貨品說明書	<input type="checkbox"/> 分判合約
<input type="checkbox"/> 其他:		

內容:	請按附頁生產,按地盤要求時間送地盤。
	備注: 第二批平台裙樓鉄件加工圖
完成上列要求日期: 04/11/2025	

國內

<input type="checkbox"/> 生產技術總監	<input type="checkbox"/> 連附件	<input type="checkbox"/> 技術部	<input type="checkbox"/> 連附件	<input type="checkbox"/> 生產部	<input type="checkbox"/> 連附件
<input type="checkbox"/> 採購部	<input type="checkbox"/> 連附件	<input type="checkbox"/> 生產統籌部	<input type="checkbox"/> 連附件	<input type="checkbox"/> 報關組	<input type="checkbox"/> 連附件
<input type="checkbox"/> 質檢部	<input type="checkbox"/> 連附件	<input type="checkbox"/> 會計部	<input type="checkbox"/> 連附件	<input type="checkbox"/> 機械設計部	<input type="checkbox"/> 連附件
<input type="checkbox"/> 香港辦	<input type="checkbox"/> 連附件	<input type="checkbox"/> 其他:			

香港

<input type="checkbox"/> 行政部	<input type="checkbox"/> 連附件	<input type="checkbox"/> 會計部	<input type="checkbox"/> 連附件	<input type="checkbox"/> 統籌部	<input type="checkbox"/> 連附件	<input type="checkbox"/> 工程部	<input type="checkbox"/> 連附件
<input type="checkbox"/> 採購部	<input type="checkbox"/> 連附件	<input type="checkbox"/> QS部	<input type="checkbox"/> 連附件	<input checked="" type="checkbox"/> 地盤管理	<input checked="" type="checkbox"/> 連附件	<input type="checkbox"/> 維修部	<input type="checkbox"/> 連附件

*發件人簽署:	*組別成員批核簽署:
傳遞編號:	項目經理簽署:

*(Handwritten signatures and date 14/10/25)*

 美特鋁質 有限公司 MIDI Aluminium Fabricator Ltd.		工程號:	J-861	計算:	H	日期:	9/10/2025		送呈:施哥		
		地盤名稱:	己连拿利	核對:	LRA	日期:	9/10/2025		副本:		
<b>地盤用鐵件BM表</b>		項目類別:	裙楼项目	批准:		日期:					
BM編號		修改版次:		A/C Code:		鐵件總重量KG:		747.66	此BM依據最新施工圖資料計算		
序號	修改內容	鐵件圖號	图纸名稱	顏色	實用	後備	總數	單位	單件 (kg)	總重量 (kg)	備注
1		J861-QL-MJ1	鐵件加工圖	熱浸鍍鋅+瀝清油	38	0	38	件	2.295	87.215	
2		J861-QL-MJ2	鐵件加工圖	熱浸鍍鋅+瀝清油	3	0	3	件	4.025	12.075	
3		J861-QL-MJ3	鐵件加工圖	熱浸鍍鋅+瀝清油	1	0	1	件	3.608	3.608	
4		J861-QL-MJ4	鐵件加工圖	熱浸鍍鋅+瀝清油	5	0	5	件	4.025	20.126	
5		J861-QL-MJ5	鐵件加工圖	熱浸鍍鋅+瀝清油	1	0	1	件	3.608	3.608	
6		J861-QL-TJ1	鐵件加工圖	熱浸鍍鋅	201	20	221	件	0.187	41.333	
7		J861-QL-TJ2	鐵件加工圖	熱浸鍍鋅	34	6	40	件	0.150	5.985	
8		J861-QL-TJ3	鐵件加工圖	熱浸鍍鋅	19	2	21	件	0.148	3.103	
9		J861-QL-V01	鐵件加工圖	熱浸鍍鋅	1	0	1	件	9.633	9.633	
10		J861-QL-V02	鐵件加工圖	熱浸鍍鋅	8	0	8	件	9.783	78.264	
11		J861-QL-V03	鐵件加工圖	熱浸鍍鋅	1	0	1	件	9.633	9.633	
12		J861-QL-MJ6	鐵件加工圖	熱浸鍍鋅	1	0	1	件	2.132	2.132	
13		J861-QL-MJ7	鐵件加工圖	熱浸鍍鋅	8	0	8	件	2.319	18.556	
14		J861-QL-MJ8	鐵件加工圖	熱浸鍍鋅	1	0	1	件	2.132	2.132	
15		J861-QL-TJ4	鐵件加工圖	熱浸鍍鋅	1	0	1	件	16.026	16.026	
16		J861-QL-TJ5	鐵件加工圖	熱浸鍍鋅	1	0	1	件	16.026	16.026	
17		J861-QL-TT1	鐵件加工圖	熱浸鍍鋅	1	0	1	件	23.349	23.349	
18		J861-QL-TT2	鐵件加工圖	熱浸鍍鋅	1	0	1	件	23.349	23.349	
19		J861-QL-TT3	鐵件加工圖	熱浸鍍鋅	1	0	1	件	36.501	36.501	
20		J861-QL-TT4	鐵件加工圖	熱浸鍍鋅	1	0	1	件	36.501	36.501	
21		J861-QL-MJ9	鐵件加工圖	熱浸鍍鋅+瀝清油	1	0	1	件	4.655	4.655	
22		J861-QL-MJ10	鐵件加工圖	熱浸鍍鋅+瀝清油	7	0	7	件	5.072	35.506	
23		J861-QL-MJ11	鐵件加工圖	熱浸鍍鋅+瀝清油	1	0	1	件	4.655	4.655	
24		J861-QL-V04	鐵件加工圖	熱浸鍍鋅	1	0	1	件	10.357	10.357	

 美特鋁質 有限公司 MIDI Aluminium Fabricator Ltd.		工程號:	J-861	計算:	H	日期:	9/10/2025		送呈:施哥		
		地盤名稱:	己连拿利	核對:	LRA	日期:	9/10/2025		副本:		
<b>地盤用鐵件BM表</b>		項目類別:	裙楼项目	批准:		日期:					
BM編號		修改版次:		A/C Code:		鐵件總重量KG:		747.66	此BM依據最新施工圖資料計算		
序號	修改內容	鐵件圖號	图纸名稱	顏色	實用	後備	總數	單位	單件 (kg)	總重量 (kg)	備注
25		J861-QL-V05	鐵件加工圖	熱浸鍍鋅	7	0	7	件	10.507	73.550	
26		J861-QL-V06	鐵件加工圖	熱浸鍍鋅	1	0	1	件	10.357	10.357	
27		J861-QL-MJ12	鐵件加工圖	熱浸鍍鋅	1	0	1	件	3.422	3.422	
28		J861-QL-MJ13	鐵件加工圖	熱浸鍍鋅	7	0	7	件	3.609	25.263	
29		J861-QL-MJ14	鐵件加工圖	熱浸鍍鋅	1	0	1	件	3.422	3.422	
30		J861-QL-MJ15	鐵件加工圖	熱浸鍍鋅	9	0	9	件	1.858	16.721	
31		J861-QL-TJ6	鐵件加工圖	熱浸鍍鋅	1	0	1	件	14.855	14.855	
32		J861-QL-TJ7	鐵件加工圖	熱浸鍍鋅	1	0	1	件	14.855	14.855	
33		J861-QL-TT5	鐵件加工圖	熱浸鍍鋅	1	0	1	件	21.643	21.643	
34		J861-QL-TT6	鐵件加工圖	熱浸鍍鋅	1	0	1	件	21.643	21.643	
35		J861-QL-TJ8	鐵件加工圖	熱浸鍍鋅	1	0	1	件	18.801	18.801	
36		J861-QL-TJ9	鐵件加工圖	熱浸鍍鋅	1	0	1	件	18.801	18.801	
37					合計:		398	件	合共:	747.665	KG
加工說明											

圖則登記表 DRAWING REGISTER																																							
工程名稱 Project Title: <b>已连拿利</b>					接收日期 Receiving Date (適用於客戶圖則)																																		
工程編號 Project No: <b>J-861</b>					<table border="1" style="width:100%; border-collapse: collapse;"> <tr><td>年</td><td></td><td></td><td></td><td></td><td></td><td></td><td></td><td></td><td></td></tr> <tr><td>月</td><td></td><td></td><td></td><td></td><td></td><td></td><td></td><td></td><td></td></tr> <tr><td>日</td><td></td><td></td><td></td><td></td><td></td><td></td><td></td><td></td><td></td></tr> </table>					年										月										日									
年																																							
月																																							
日																																							
分發予 Distributed To					發出日期 Issued Date																																		
					<table border="1" style="width:100%; border-collapse: collapse;"> <tr><td>年</td><td>25</td><td></td><td></td><td></td><td></td><td></td><td></td><td></td><td></td></tr> <tr><td>月</td><td>10</td><td></td><td></td><td></td><td></td><td></td><td></td><td></td><td></td></tr> <tr><td>日</td><td>09</td><td></td><td></td><td></td><td></td><td></td><td></td><td></td><td></td></tr> </table>					年	25									月	10									日	09								
年	25																																						
月	10																																						
日	09																																						
圖則編號 Drg. No.		圖則名稱 Drawing Title			修訂編號 Revision No.																																		
J861-TJ-EL101		鐵件安裝位置圖			-																																		
J861-QL-MJ1		鐵件加工圖			-																																		
J861-QL-MJ2		鐵件加工圖			-																																		
J861-QL-MJ3		鐵件加工圖			-																																		
J861-QL-MJ4		鐵件加工圖			-																																		
J861-QL-MJ5		鐵件加工圖			-																																		
J861-QL-TJ1		鐵件加工圖			-																																		
J861-QL-TJ2		鐵件加工圖			-																																		
J861-QL-TJ3		鐵件加工圖			-																																		
J861-QL-V01		鐵件加工圖			-																																		
J861-QL-V02		鐵件加工圖			-																																		
J861-QL-V03		鐵件加工圖			-																																		
J861-QL-MJ6		鐵件加工圖			-																																		
J861-QL-MJ7		鐵件加工圖			-																																		
J861-QL-MJ8		鐵件加工圖			-																																		
J861-QL-TJ4		鐵件加工圖			-																																		
J861-QL-TJ5		鐵件加工圖			-																																		
J861-QL-TT1		鐵件加工圖			-																																		
J861-QL-TT2		鐵件加工圖			-																																		
J861-QL-TT3		鐵件加工圖			-																																		
J861-QL-TT4		鐵件加工圖			-																																		
J861-QL-MJ9		鐵件加工圖			-																																		
J861-QL-MJ10		鐵件加工圖			-																																		
J861-QL-MJ11		鐵件加工圖			-																																		
J861-QL-V04		鐵件加工圖			-																																		
J861-QL-V05		鐵件加工圖			-																																		
J861-QL-V06		鐵件加工圖			-																																		
J861-QL-MJ12		鐵件加工圖			-																																		
J861-QL-MJ13		鐵件加工圖			-																																		
J861-QL-MJ14		鐵件加工圖			-																																		
J861-QL-MJ15		鐵件加工圖			-																																		

圖則登記表 DRAWING REGISTER										
接收日期 Receiving Date (適用於客戶圖則)										
工程名稱 Project Title:		已连拿利			年 月 日					
工程編號 Project No:		J-861								
分發予 Distributed To										
					年 月 日	發出日期 Issued Date				
						25				
						10				
					09					
圖則編號 Drg. No.		圖則名稱 Drawing Title			修訂編號 Revision No.					
J861-QL-TJ6		鐵件加工圖			-					
J861-QL-TJ7		鐵件加工圖			-					
J861-QL-TT5		鐵件加工圖			-					
J861-QL-TT6		鐵件加工圖			-					
J861-QL-TJ8		鐵件加工圖			-					
J861-QL-TJ9		鐵件加工圖			-					



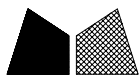

工程號

J861

地盤

己連拿利

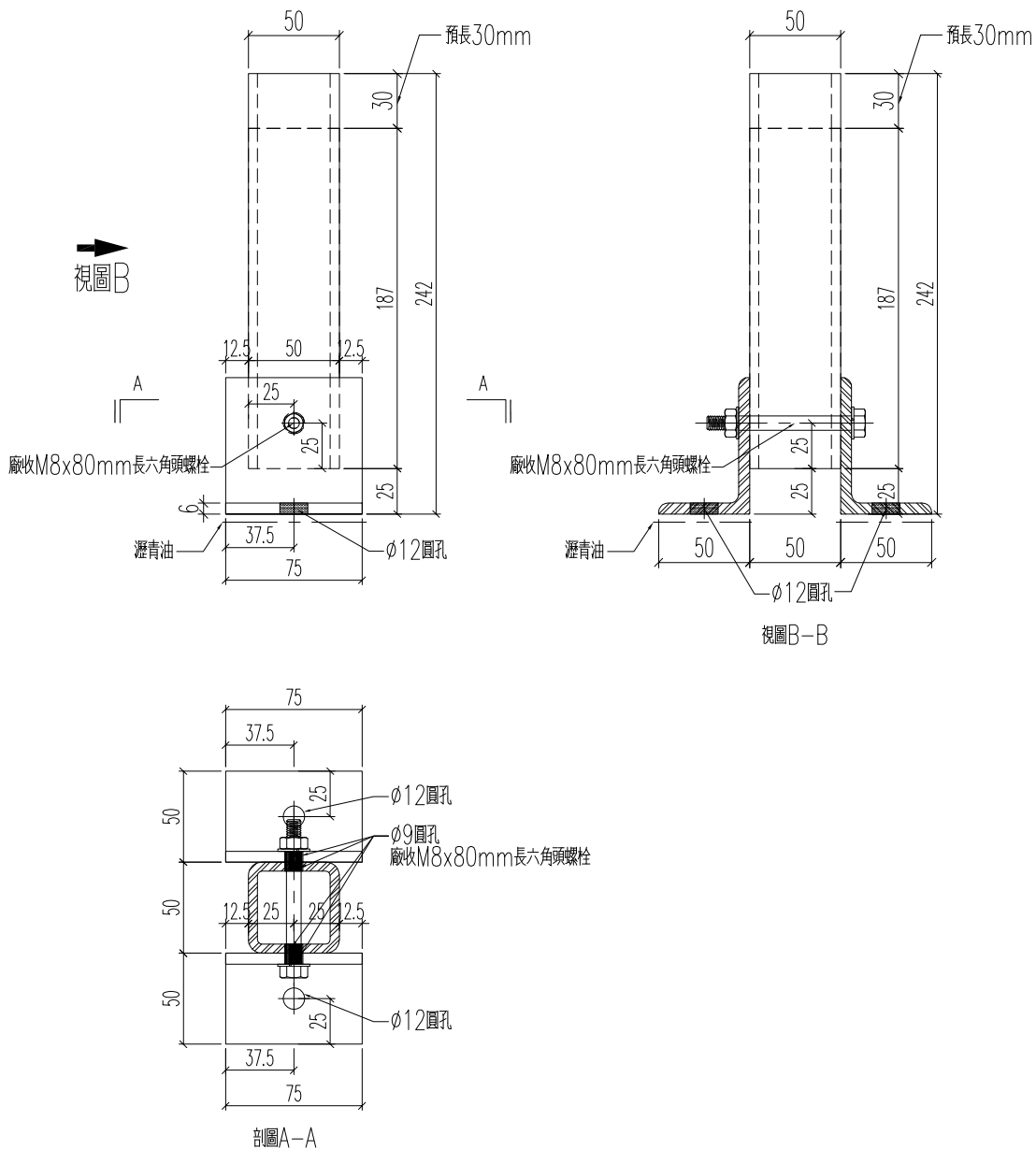

名稱	鐵件加工圖	制圖	W	20251009	修改		
材料	50x50x5鐵通+75x50x6鐵角	復核	LRA	20251009	日期		
顏色	熱浸鋅+灑青油	批准			圖號	J861-QL-MJ1	

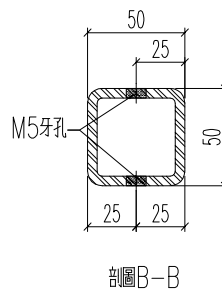
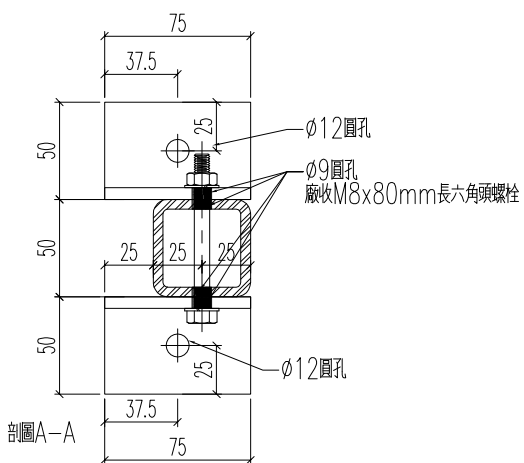
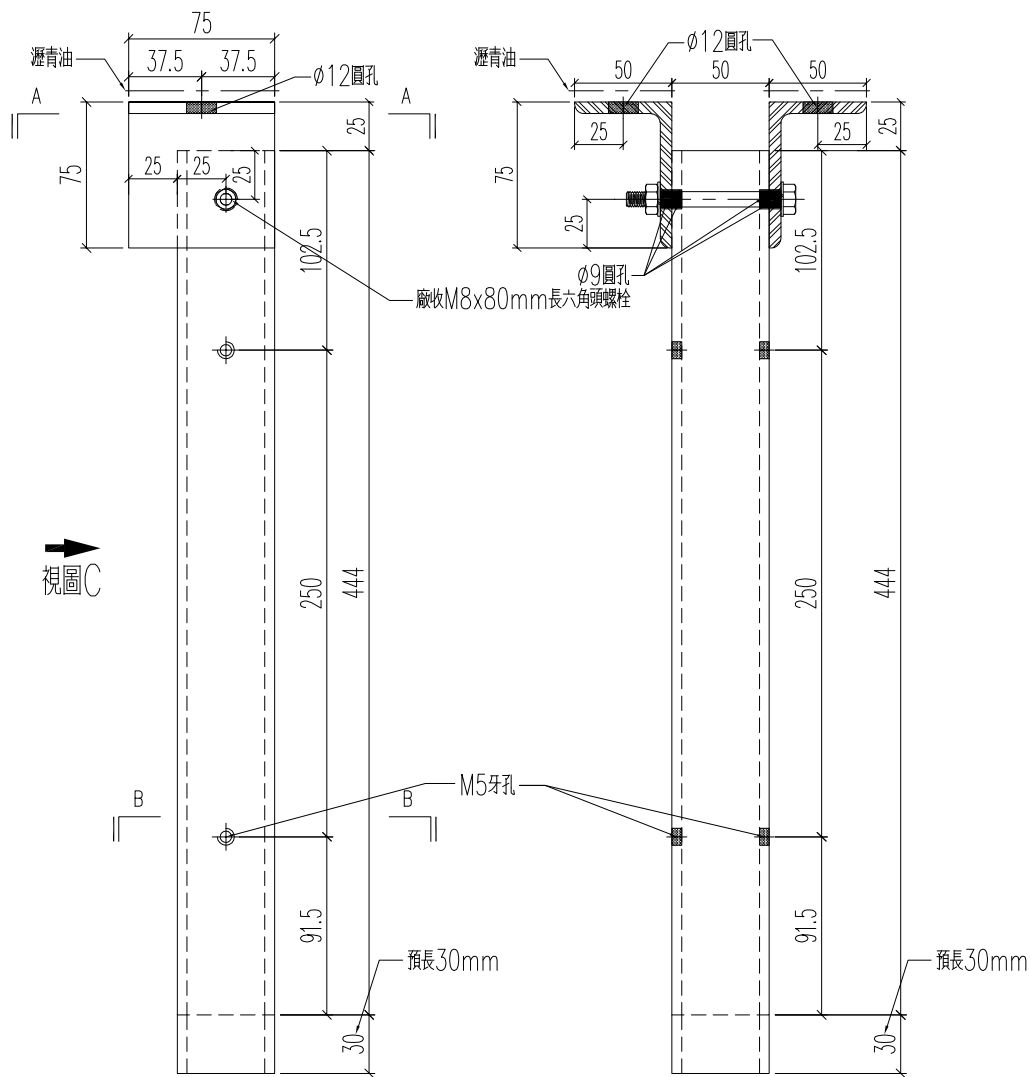
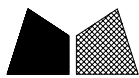

名稱	鐵件加工圖	制圖	W	20251009	修改		
材料	50x50x5鐵通+75x50x6鐵角	復核	LRA	20251009	日期		
顏色	熱浸鋅+瀝青油	批准			圖號	J861-QL-MJ2	

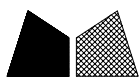

加工數量

1

工程號

J861

地盤

己連拿利

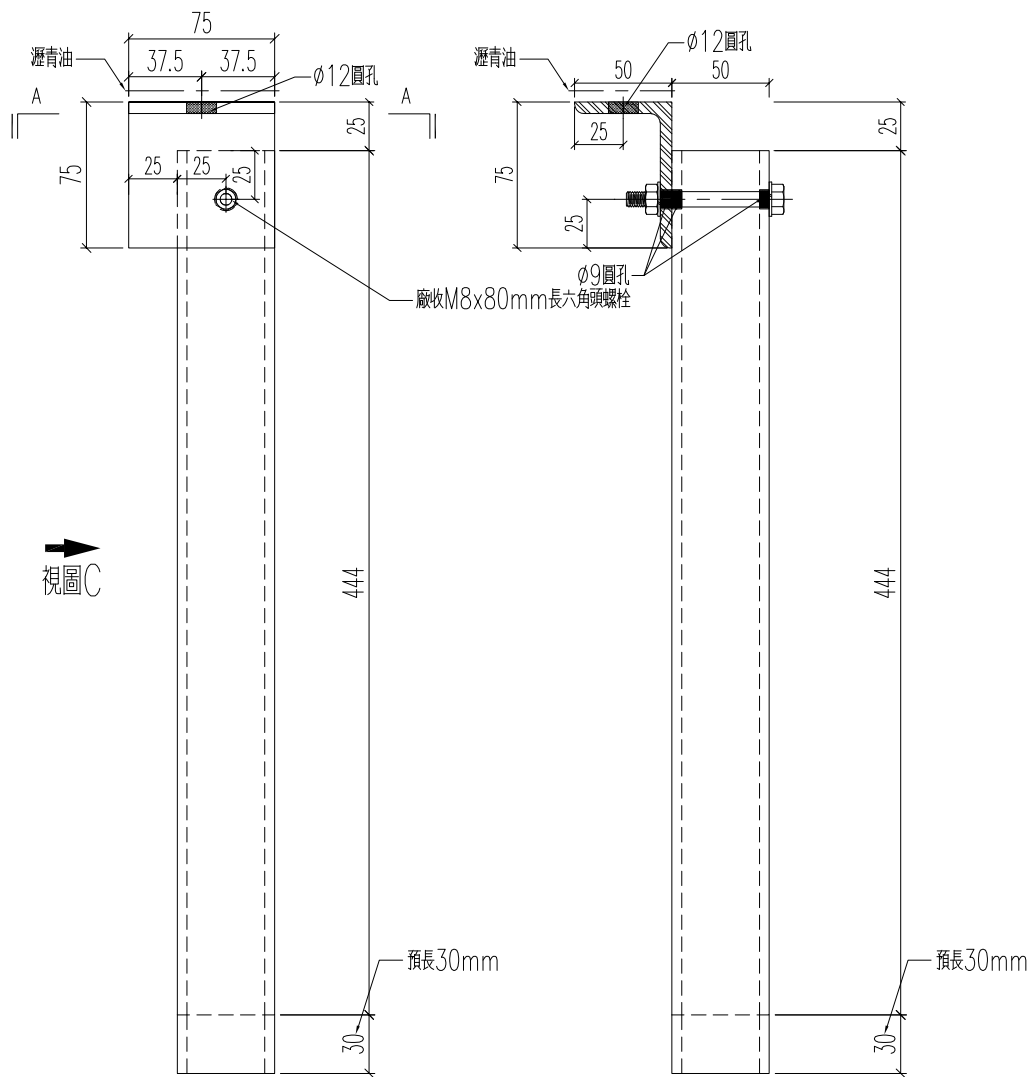

視圖C

視圖C-C

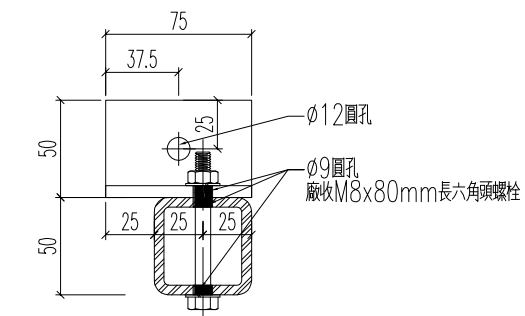

剖圖A-A

名稱	鐵件加工圖	制圖	W	20251009	修改		
材料	50x50x5鐵通+75x50x6鐵角	復核	LRA	20251009	日期		
顏色	熱浸鋅+瀝青油	批准			圖號	J861-QL-MJ3	

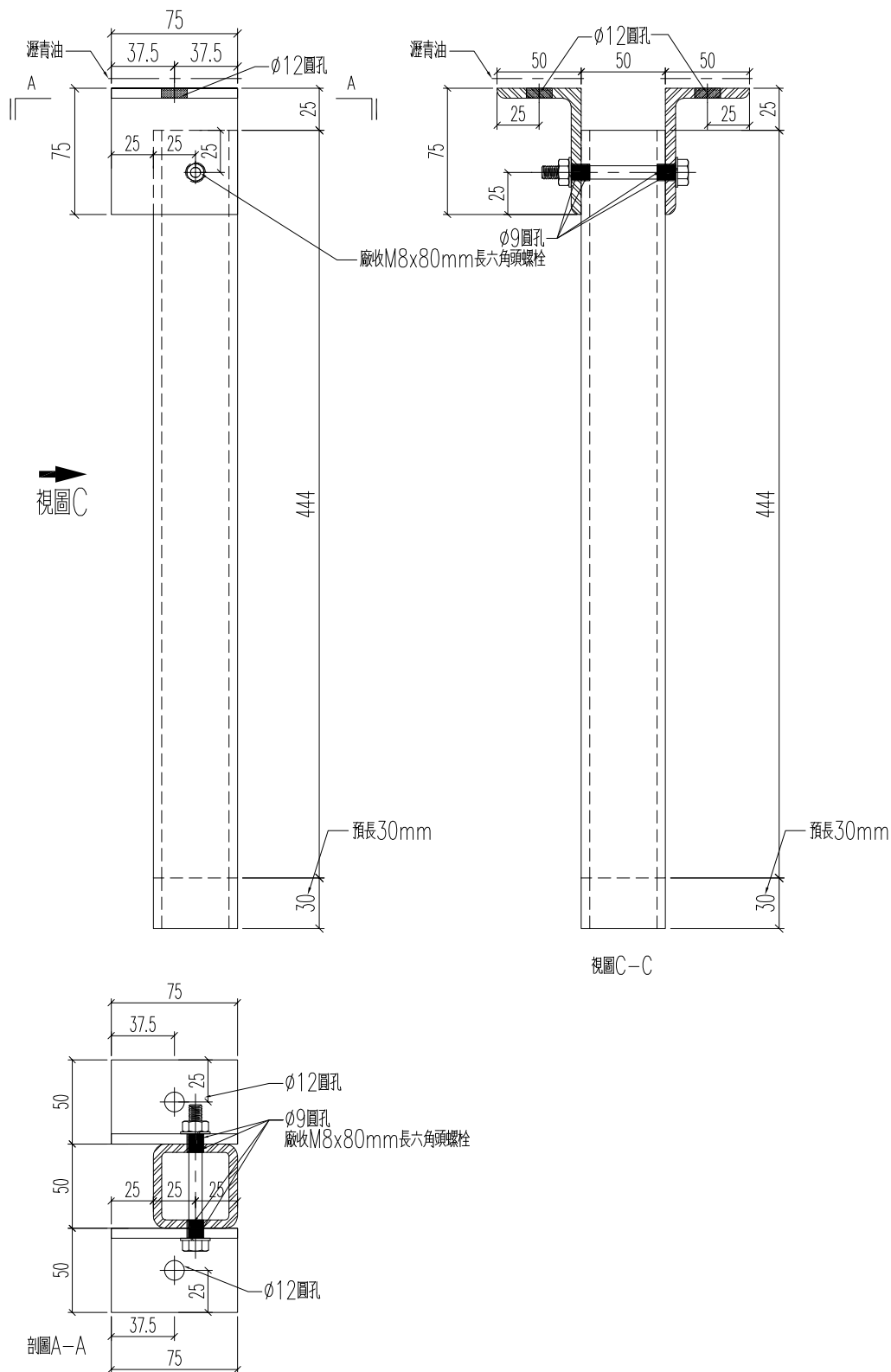

名稱	鐵件加工圖	制圖	W	20251009	修改		
材料	50x50x5鐵通+75x50x6鐵角	復核	LRA	20251009	日期		
顏色	熱浸鋅+瀝青油	批准			圖號	J861-QL-MJ4	

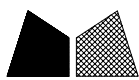

工程號

J861

地盤

己連拿利

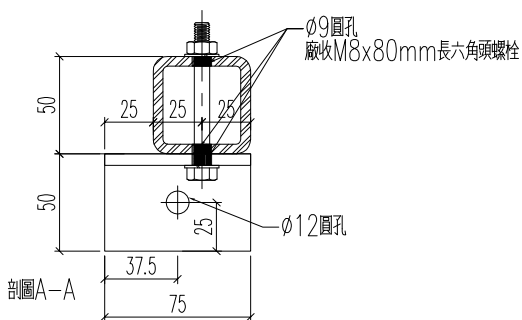
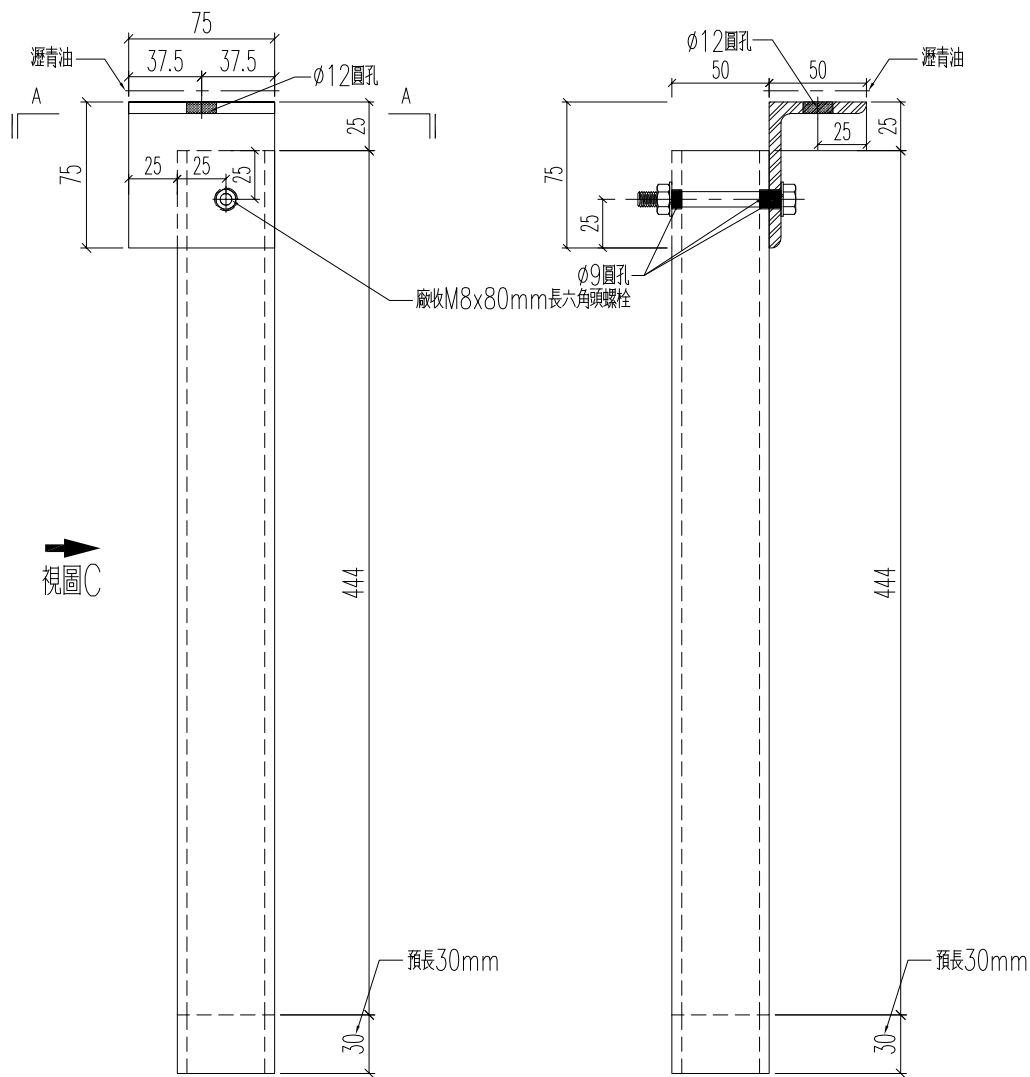

名稱	鐵件加工圖	制圖	W	20251009	修改		
材料	50x50x5鐵通+75x50x6鐵角	復核	LRA	20251009	日期		
顏色	熱浸鋅+瀝青油	批准			圖號	J861-QL-MJ5	

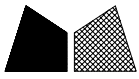

工程號

J861

地盤

己連拿利

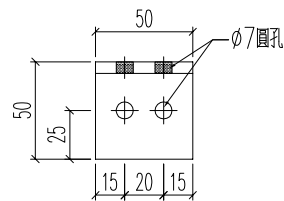
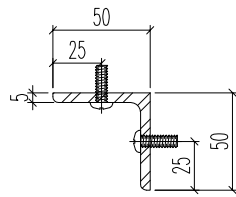

名稱	鐵件加工圖	制圖	W	20251009	修改			
材料	50x50x5mm厚鐵角	復核	LRA	20251009	日期			
顏色	熱浸鋅	批准			圖號	J861-QL-TJ1		



加工數量	
40	

工程號	J861	地盤	己連拿利
-----	------	----	------

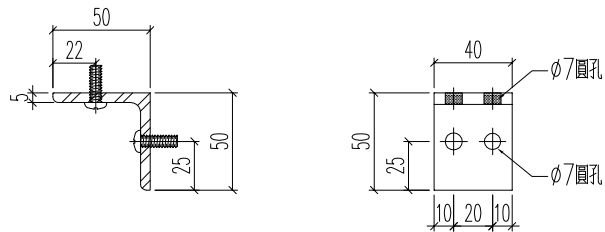

名稱	鐵件加工圖	制圖	W	20251009	修改			
材料	50x50x5mm厚鐵角	復核	LRA	20251009	日期			
顏色	熱浸鋅	批准			圖號	J861-QL-TJ2		

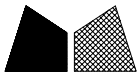

工程號

J861

地盤

己連拿利

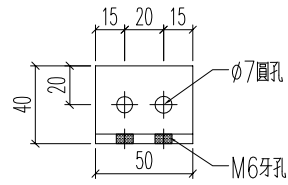
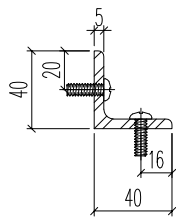

名稱	鐵件加工圖	制圖	W	20251009	修改			
材料	40x40x5mm厚鐵角	復核	LRA	20251009	日期			
顏色	熱浸鋅	批准			圖號	J861-QL-TJ3		



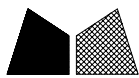

工程號 J861 地盤 己連拿利

加工數量

8

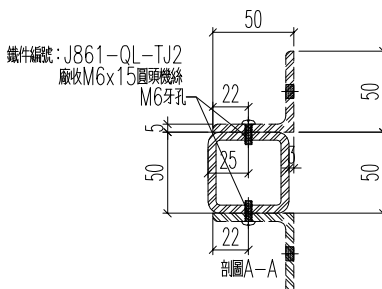
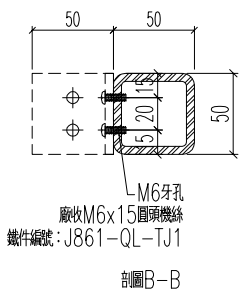
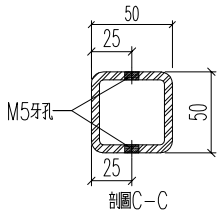
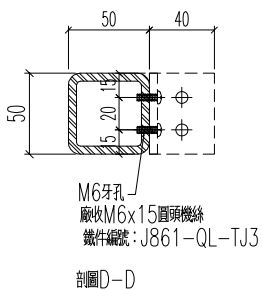
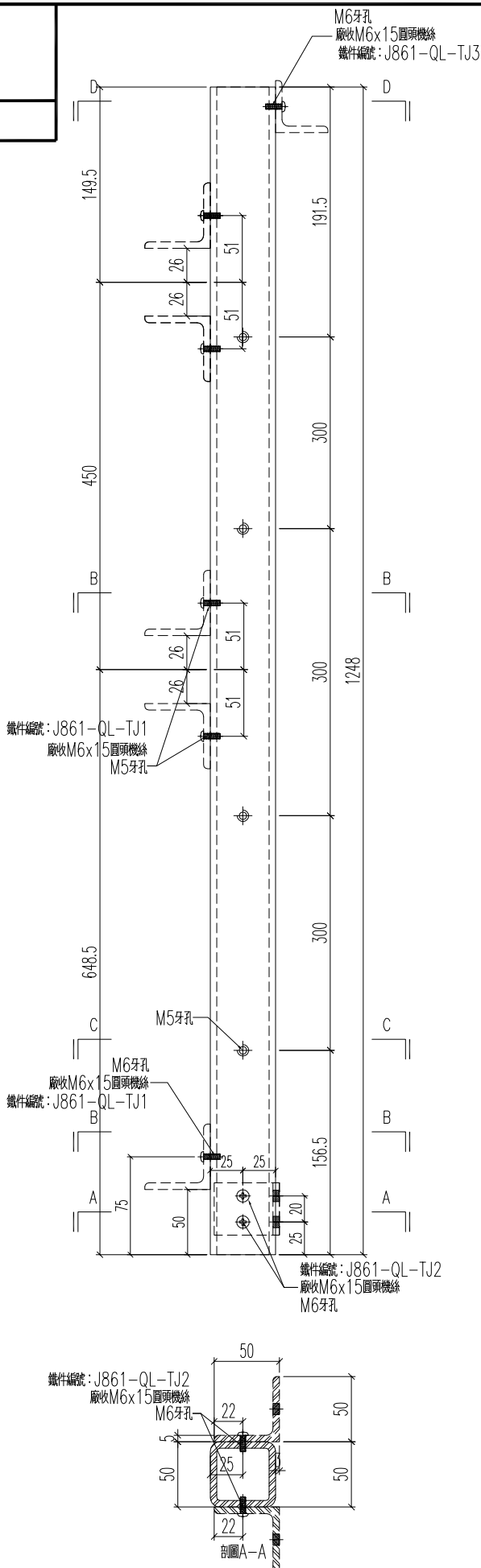

名稱	鐵件加工圖	制圖	W	20251009	修改		
材料	50x50x5mm鐵通	復核	LRA	20251009	日期		
顏色	熱浸鋅	批准			圖號	J861-QL-V02	



工程號	J861	地盤	己連拿利
-----	------	----	------

加工數量	1
------	---

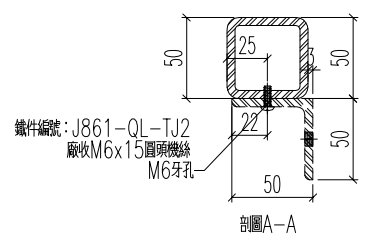
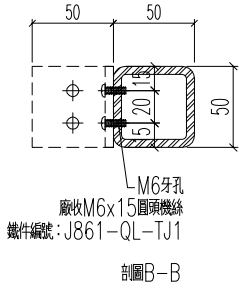
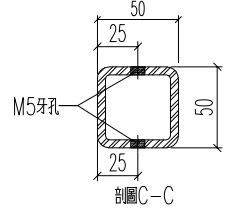
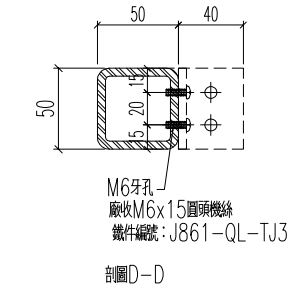
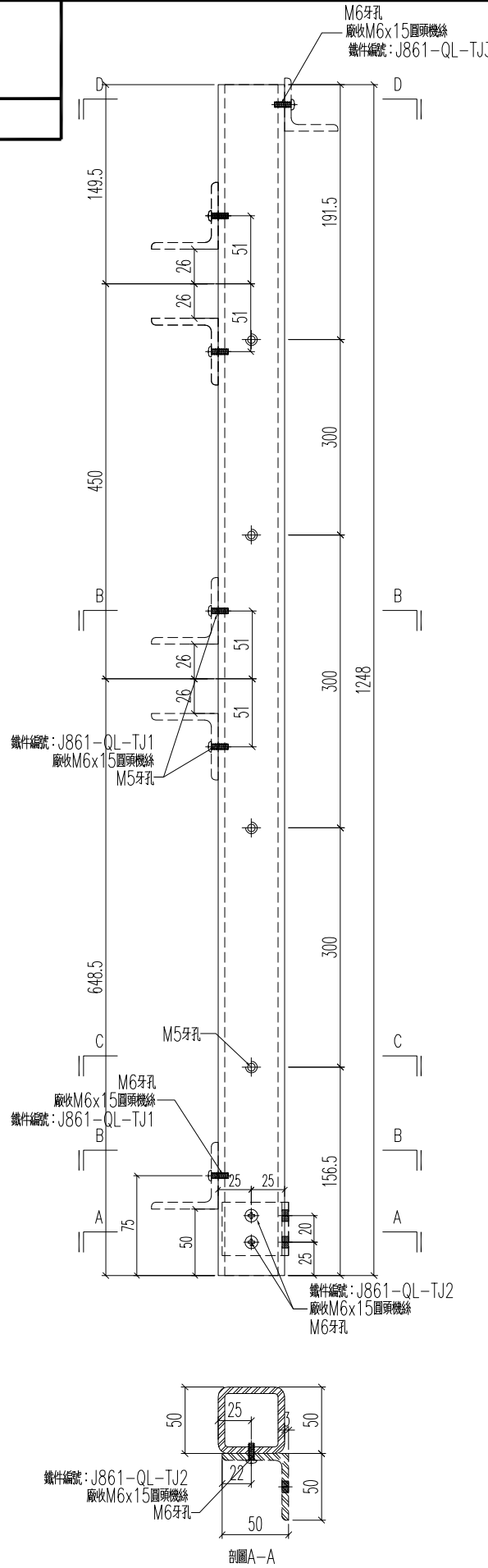

名稱	鐵件加工圖	制圖	W	20251009	修改		
材料	50x50x5mm鐵通	復核	LRA	20251009	日期		
顏色	熱浸鋅	批准			圖號	J861-QL-V03	

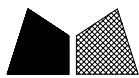

工程號

J861

地盤

己連拿利

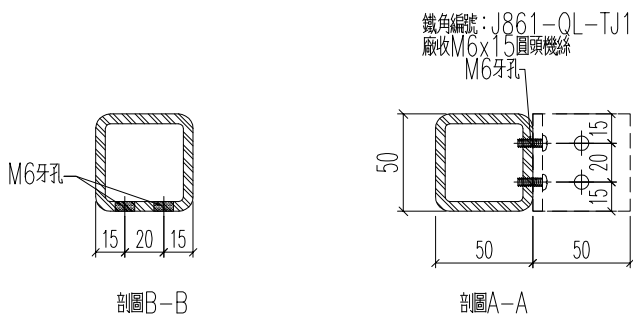
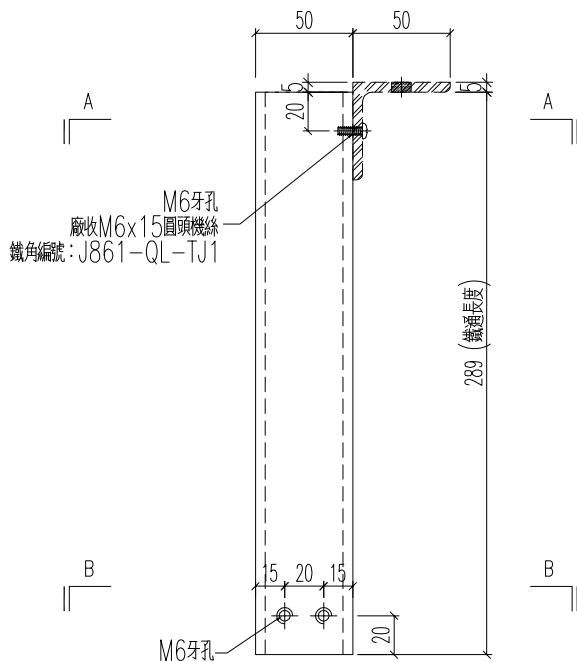

名稱	鐵件加工圖	制圖	W	20251009	修改		
材料	50x50x5鐵通	復核	LRA	20251009	日期		
顏色	熱浸鋅	批准			圖號	J861-QL-MJ6	

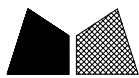

工程號

J861

地盤

己連拿利

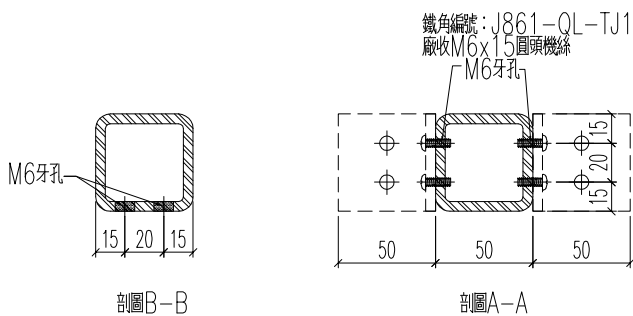
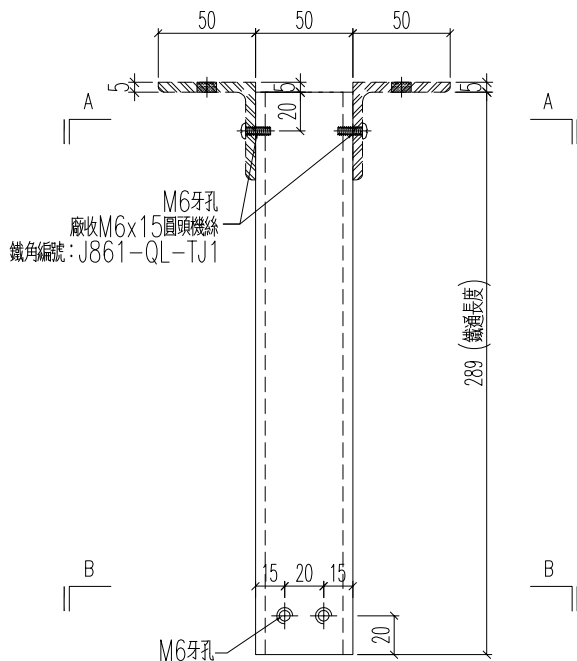

名稱	鐵件加工圖	制圖	W	20251009	修改		
材料	50x50x5鐵通	復核	LRA	20251009	日期		
顏色	熱浸鋅	批准			圖號	J861-QL-MJ7	

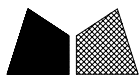

工程號

J861

地盤

己連拿利

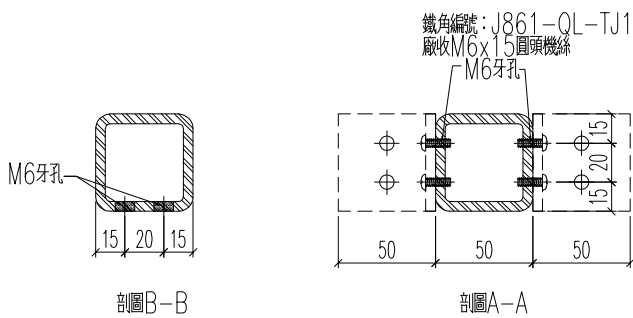
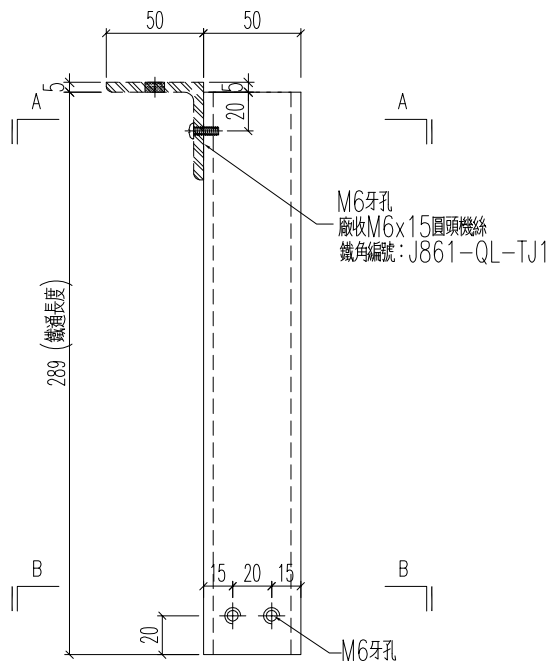

名稱	鐵件加工圖	制圖	W	20251009	修改		
材料	50x50x5鐵通	復核	LRA	20251009	日期		
顏色	熱浸鋅	批准			圖號	J861-QL-MJ8	



加工數量

1

工程號

J861

地盤

己連拿利

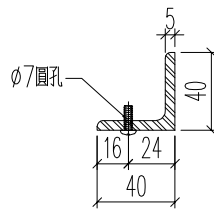
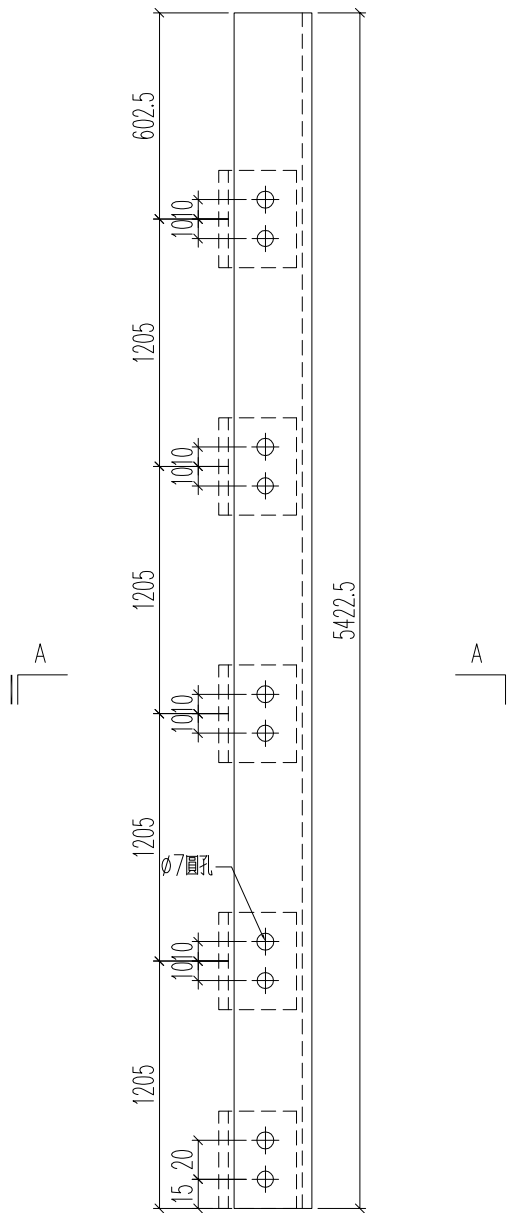

剖面A-A

名稱	鐵件加工圖	制圖	W	20251009	修改		
材料	40x40x5mm厚鐵角	復核	LRA	20251009	日期		
顏色	熱浸鋅	批准			圖號	J861-QL-TJ4	

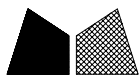

加工數量

1

工程號

J861

地盤

己連拿利

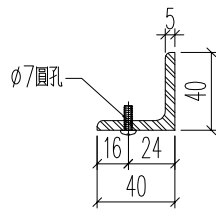
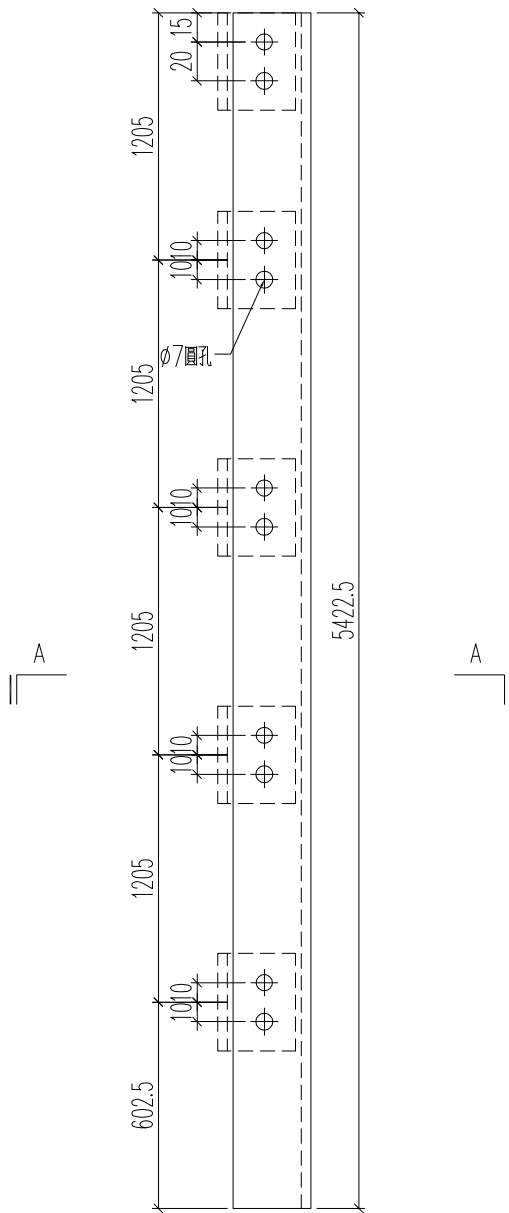

剖面A-A

名稱	鐵件加工圖	制圖	W	20251009	修改		
材料	40x40x5mm厚鐵角	復核	LRA	20251009	日期		
顏色	熱浸鋅	批准			圖號	J861-QL-TJ5	



加工數量	
1	

工程號	J861	地盤	己連拿利
-----	------	----	------

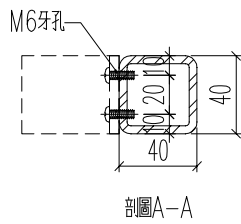
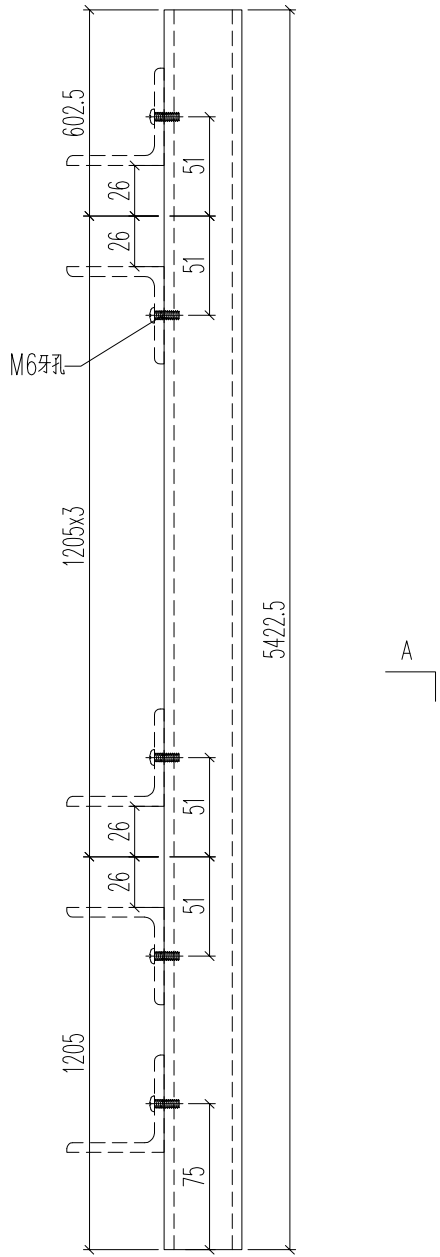

名稱	鐵件加工圖	制圖	W	20251009	修改		
材料	40x40x5mm厚鐵通	復核	LRA	20251009	日期		
顏色	熱浸鋅	批准			圖號	J861-QL-TT1	



工程號

J861

地盤

己連拿利

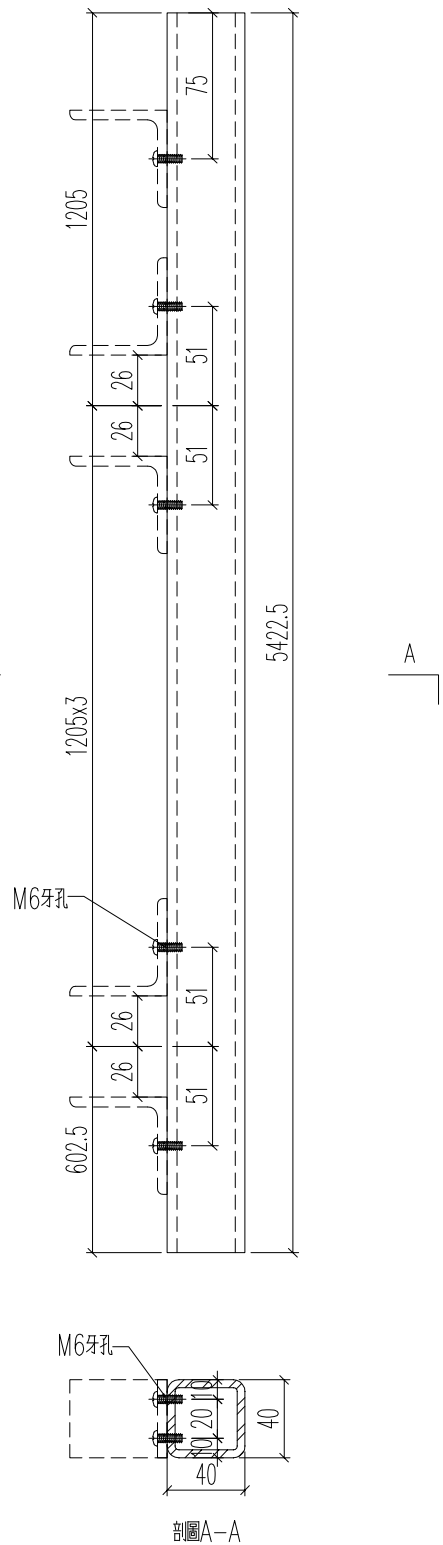

名稱	鐵件加工圖	制圖	W	20251009	修改		
材料	40x40x5mm厚鐵通	復核	LRA	20251009	日期		
顏色	熱浸鋅	批准			圖號	J861-QL-TT2	



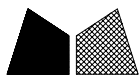

工程號

J861

地盤

己連拿利

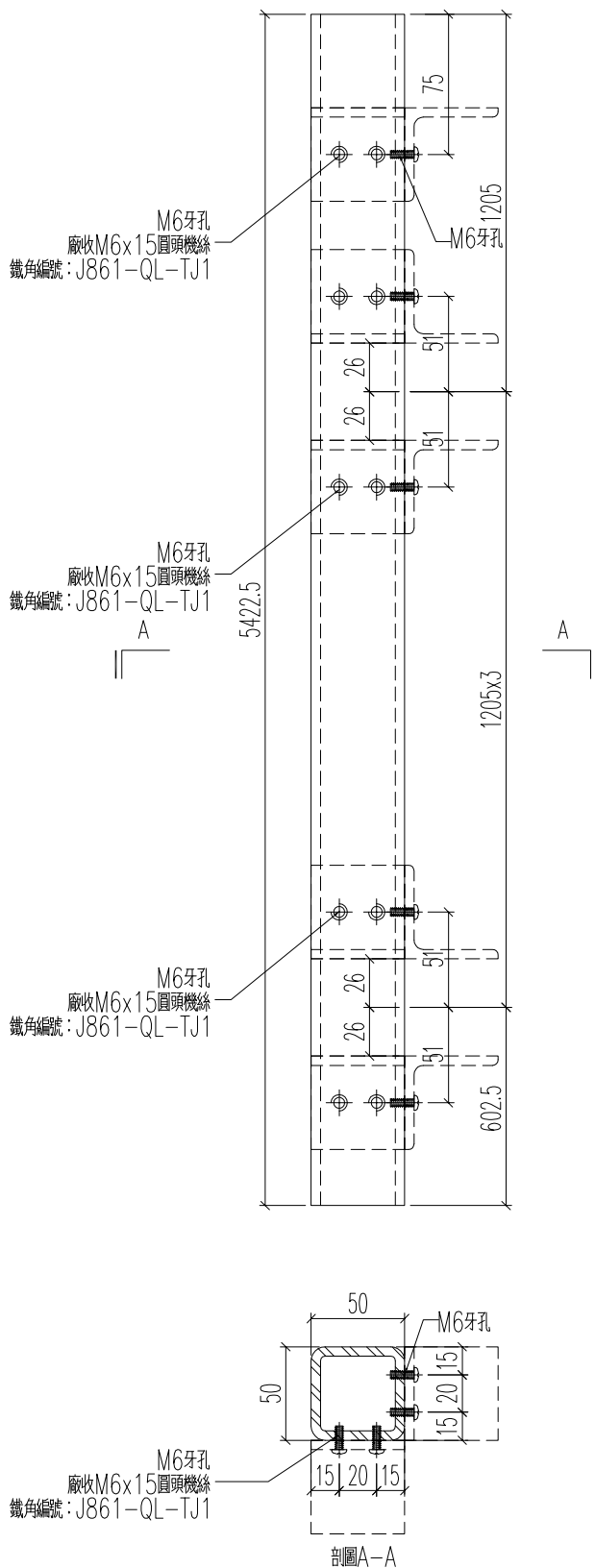

名稱	鐵件加工圖	制圖	W	20251009	修改		
材料	50x50x5mm厚鐵通	復核	LRA	20251009	日期		
顏色	熱浸鋅	批准			圖號	J861-QL-TT4	

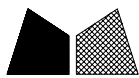

工程號

J861

地盤

己連拿利

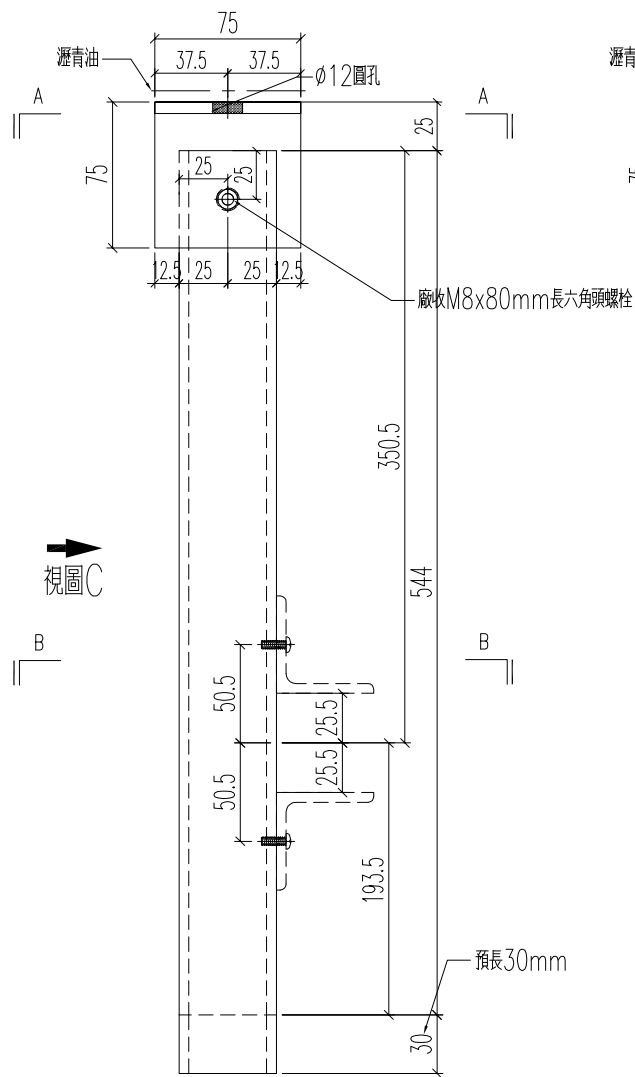

視圖C

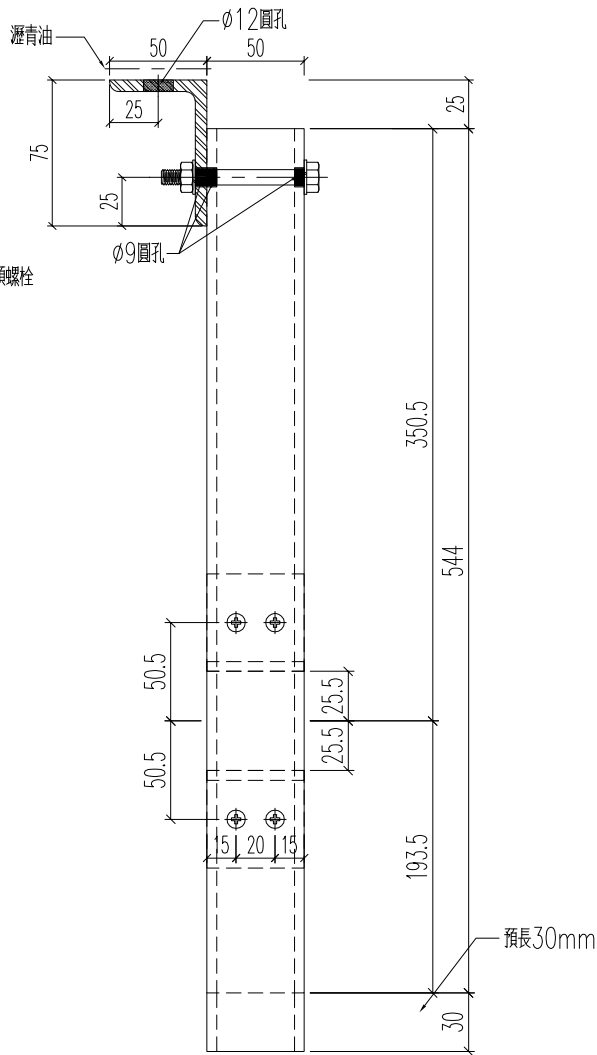

視圖C-C

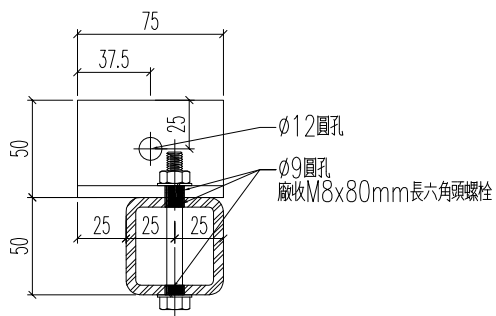

剖圖A-A

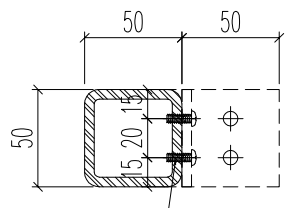

M6牙孔  
廠收M6x15圓頭機絲  
鐵件編號: J861-QL-TJ1

剖圖B-B

名稱	鐵件加工圖	制圖	W	20251009	修改		
材料	50x50x5鐵通+75x50x6鐵角	復核	LRA	20251009	日期		
顏色	熱浸鋅+瀝青油	批准			圖號	J861-QL-MJ9	



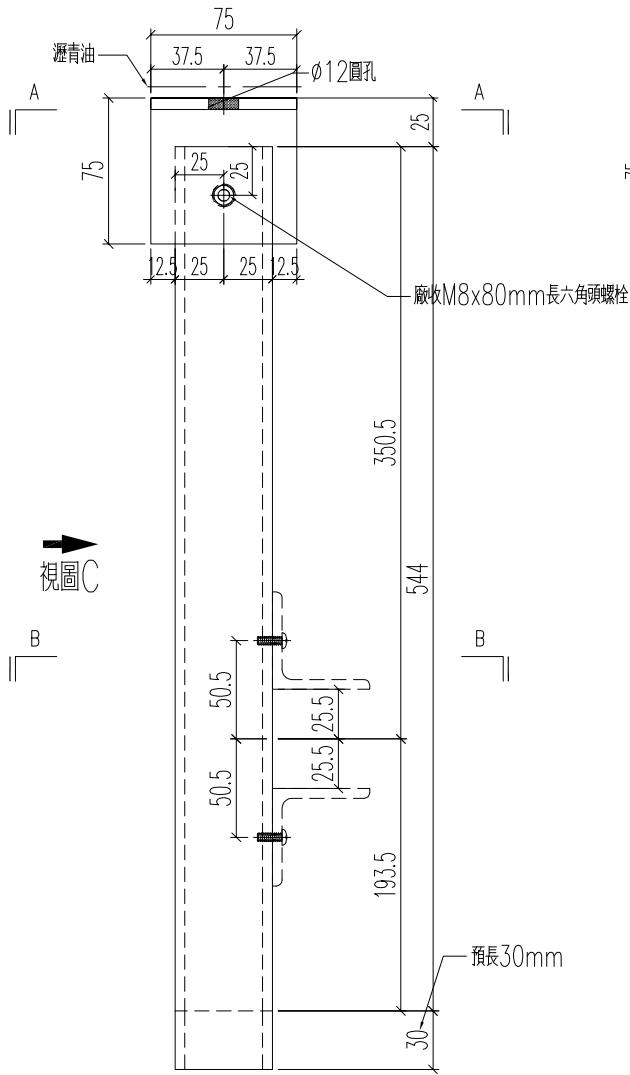

視圖C

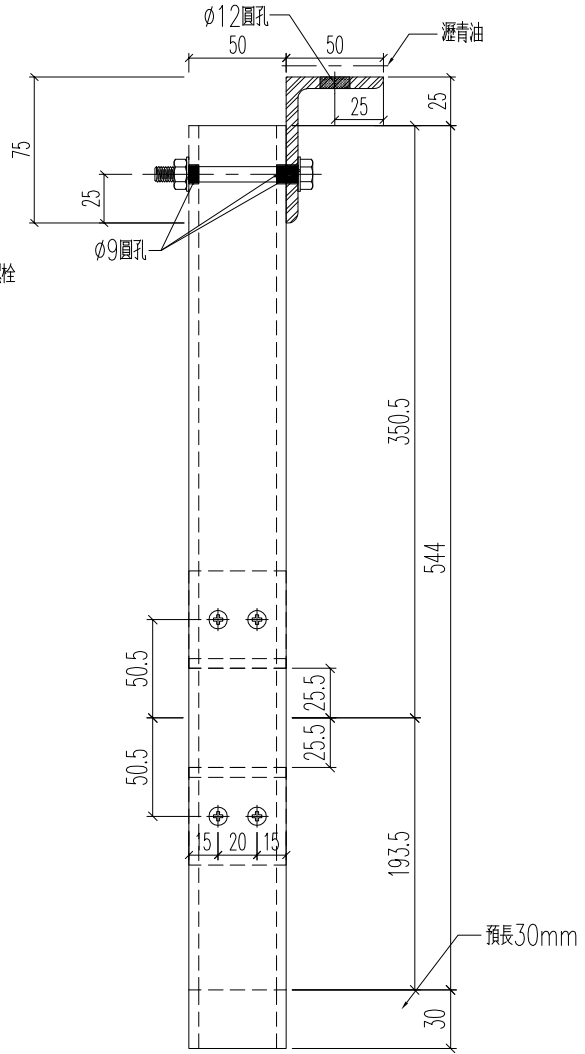

視圖C-C

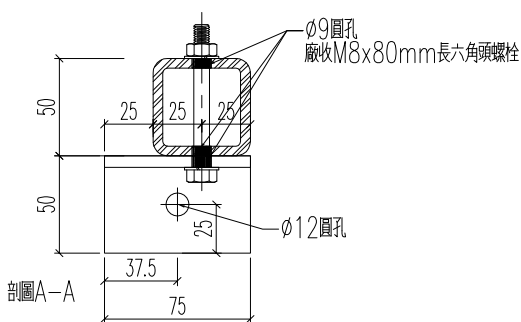

剖圖A-A

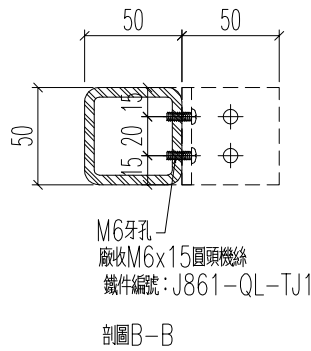

剖圖B-B

名稱	鐵件加工圖	制圖	W	20251009	修改		
材料	50x50x5鐵通+75x50x6鐵角	復核	LRA	20251009	日期		
顏色	熱浸鋅+瀝青油	批准			圖號	J861-QL-MJ11	

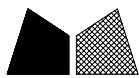

工程號 J861 地盤 己連拿利

加工數量	
1	

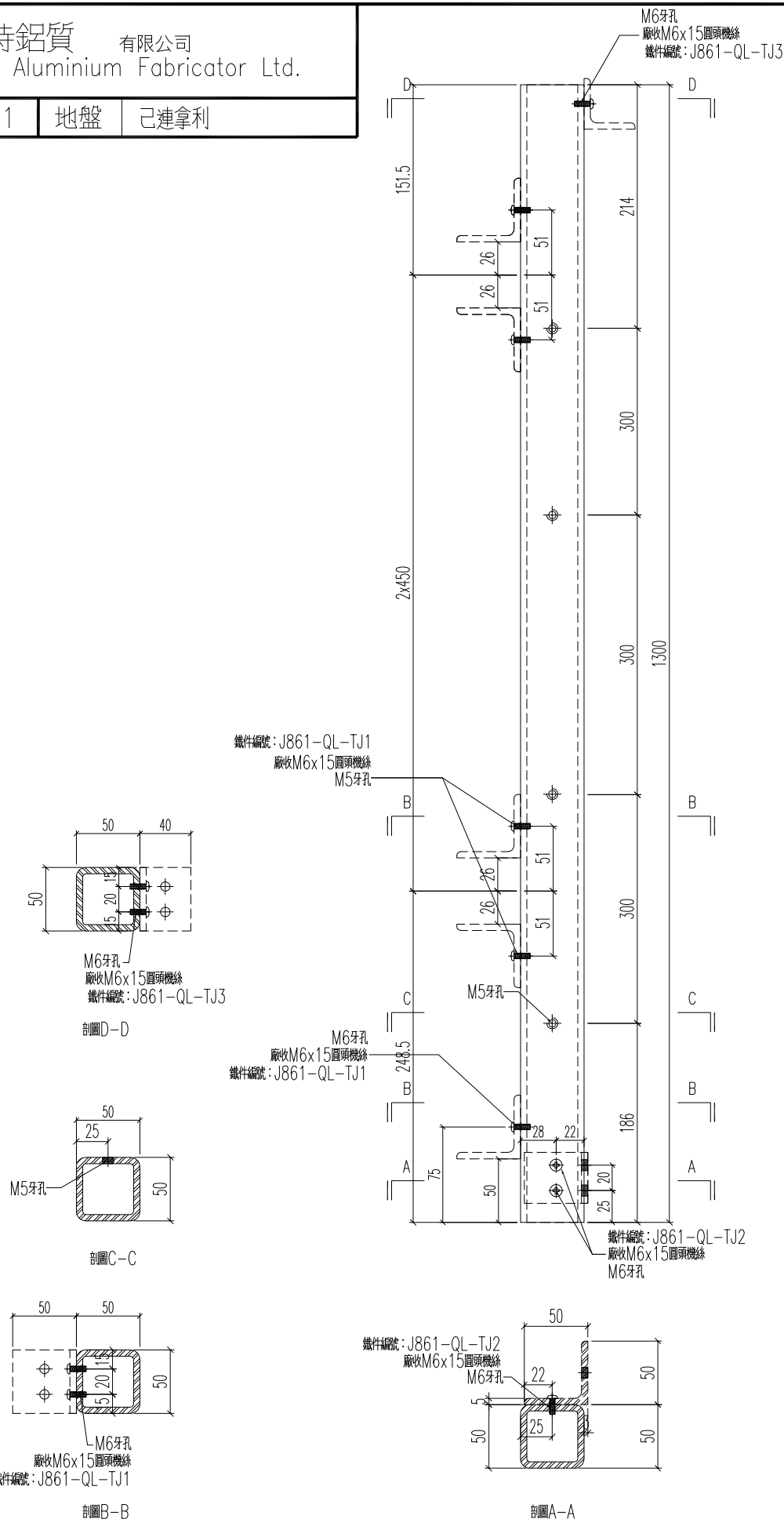

名稱	鐵件加工圖	制圖	W	20251009	修改		
材料	50x50x5mm鐵通	復核	LRA	20251009	日期		
顏色	熱浸鋅	批准			圖號	J861-QL-V04	

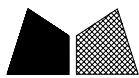

工程號 J861 地盤 己連拿利

加工數量	
7	

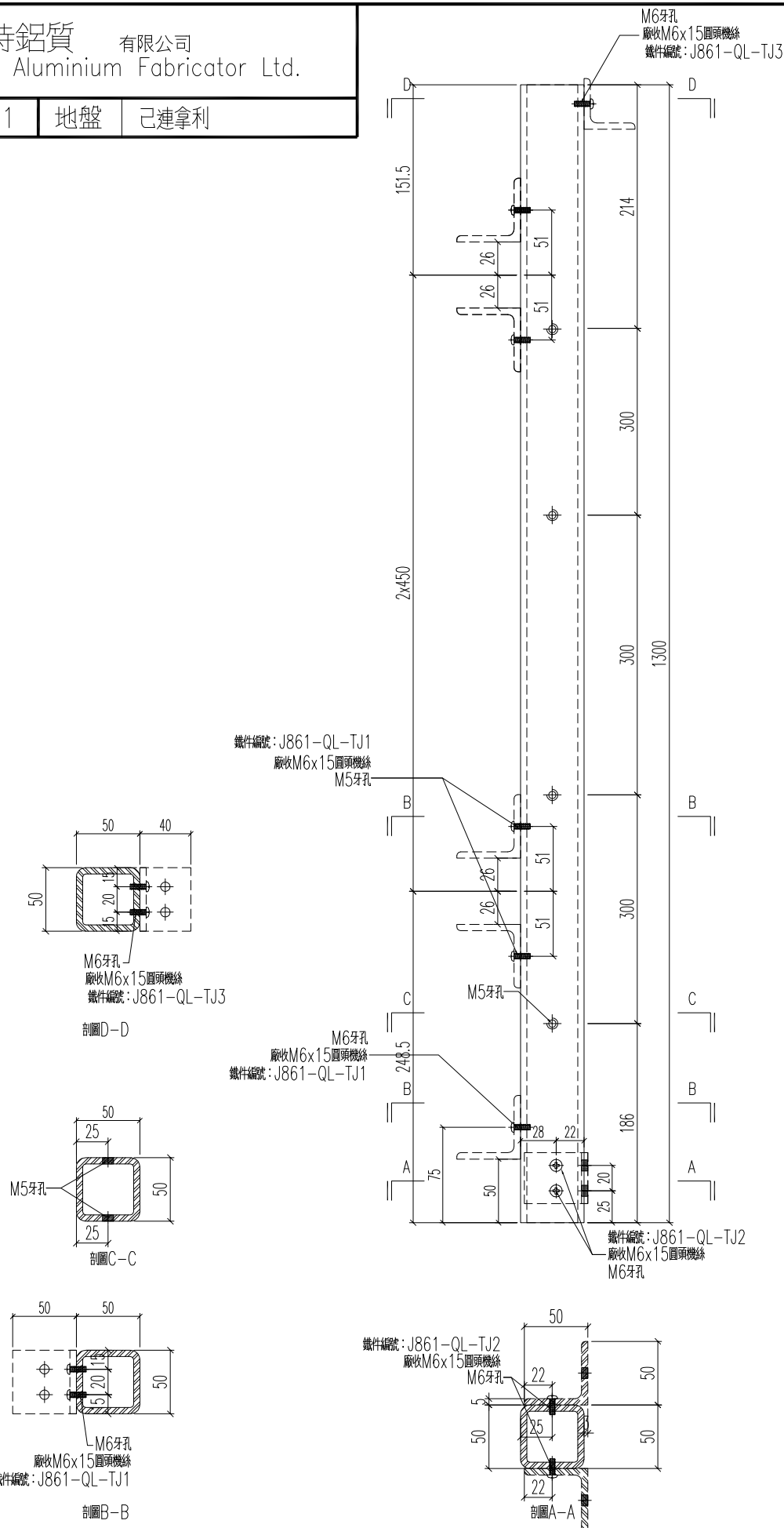

名稱	鐵件加工圖	制圖	W	20251009	修改		
材料	50x50x5mm鐵通	復核	LRA	20251009	日期		
顏色	熱浸鋅	批准			圖號	J861-QL-V05	



工程號	J861	地盤	己連拿利
-----	------	----	------

加工數量	1
------	---

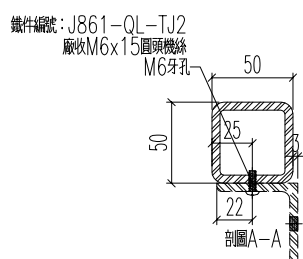
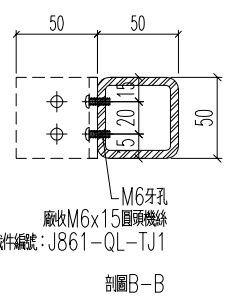
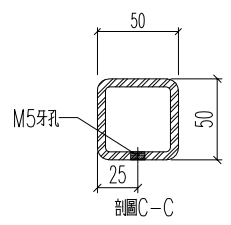
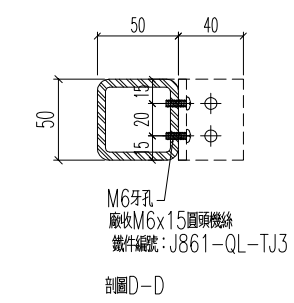
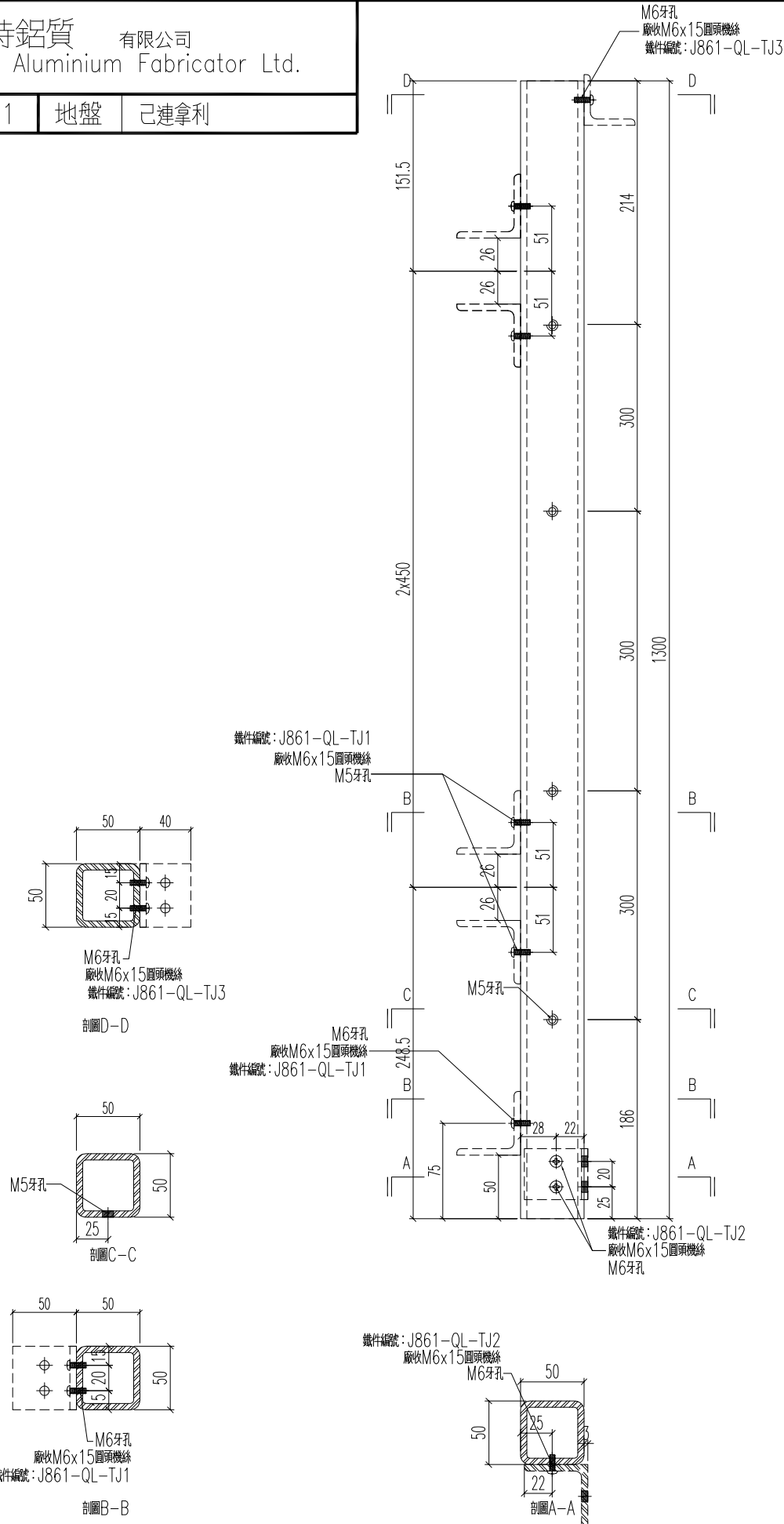

名稱	鐵件加工圖	制圖	W	20251009	修改		
材料	50x50x5mm鐵通	復核	LRA	20251009	日期		
顏色	熱浸鋅	批准			圖號	J861-QL-V06	



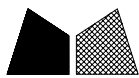

工程號

J861

地盤

己連拿利

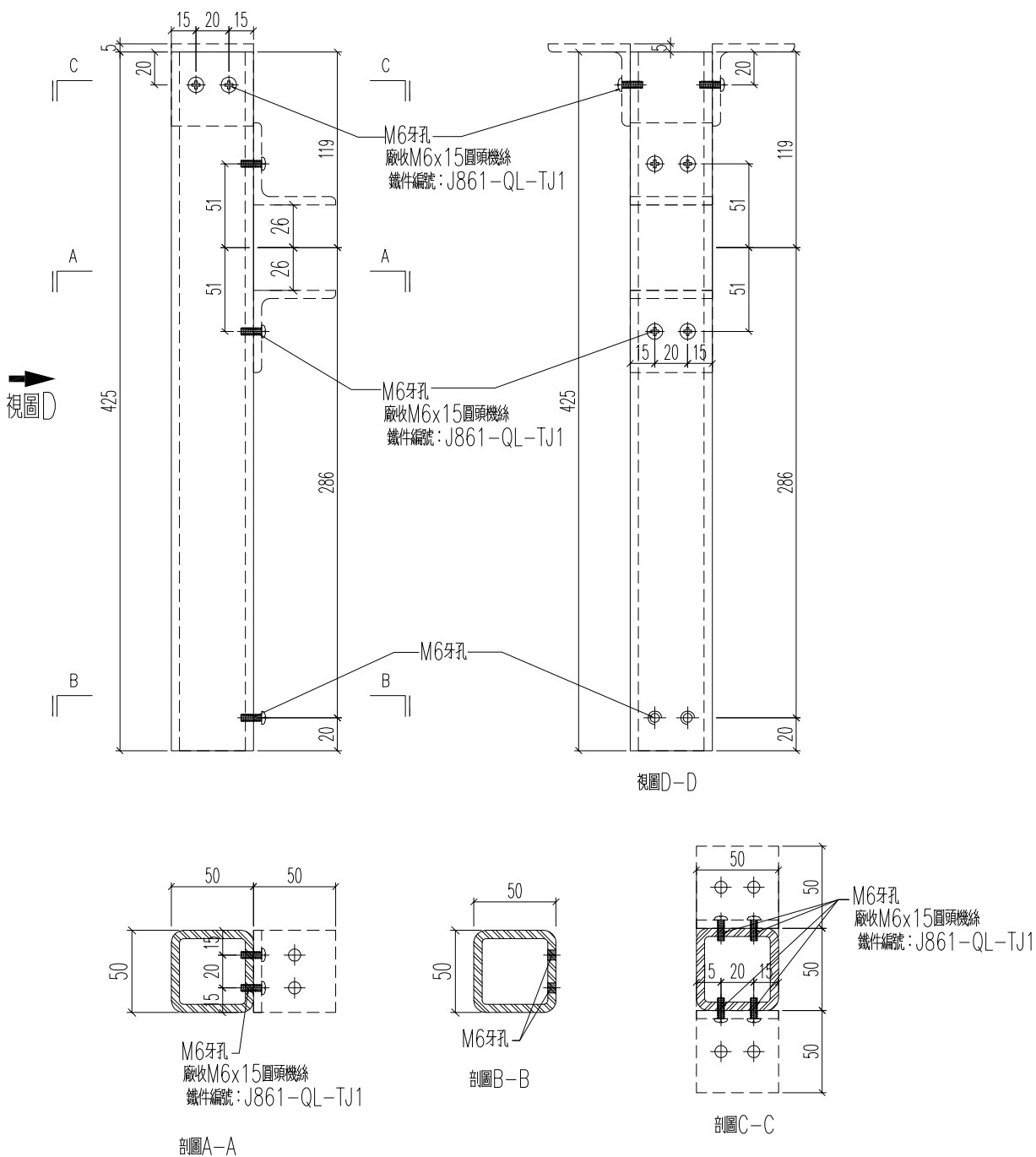

名稱	鐵件加工圖	制圖	W	20251009	修改		
材料	50x50x5鐵通	復核	LRA	20251009	日期		
顏色	熱浸鋅	批准			圖號	J861-QL-MJ13	



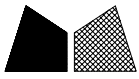

工程號

J861

地盤

己連拿利

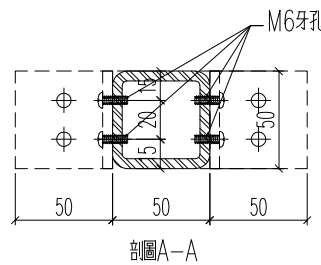
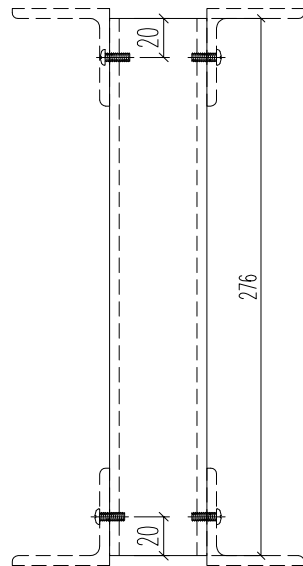

名稱	鐵件加工圖	制圖	W	20251009	修改			
材料	50x50x5鐵通	復核	LRA	20251009	日期			
顏色	熱浸鋅	批准			圖號	J861-QL-MJ15		



工程號

J861

地盤

己連拿利

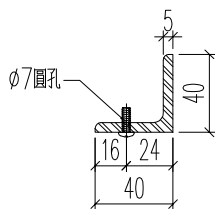
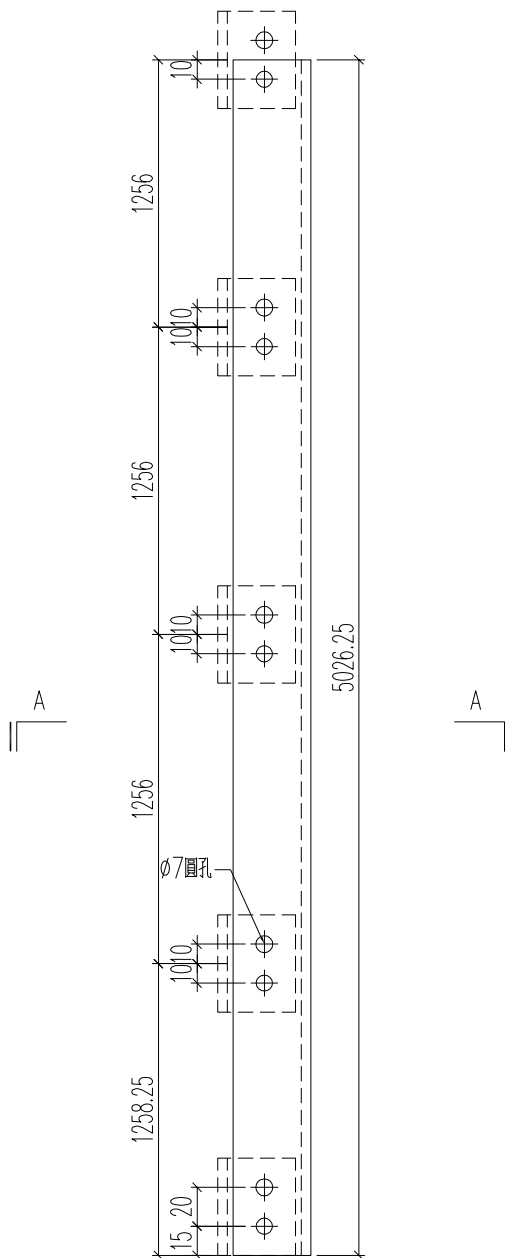

剖圖A-A

名稱	鐵件加工圖	制圖	W	20251009	修改		
材料	40x40x5mm厚鐵角	復核	LRA	20251009	日期		
顏色	熱浸鋅	批准			圖號	J861-QL-TJ6	

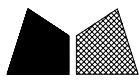

加工數量	
1	

工程號	J861	地盤	己連拿利
-----	------	----	------

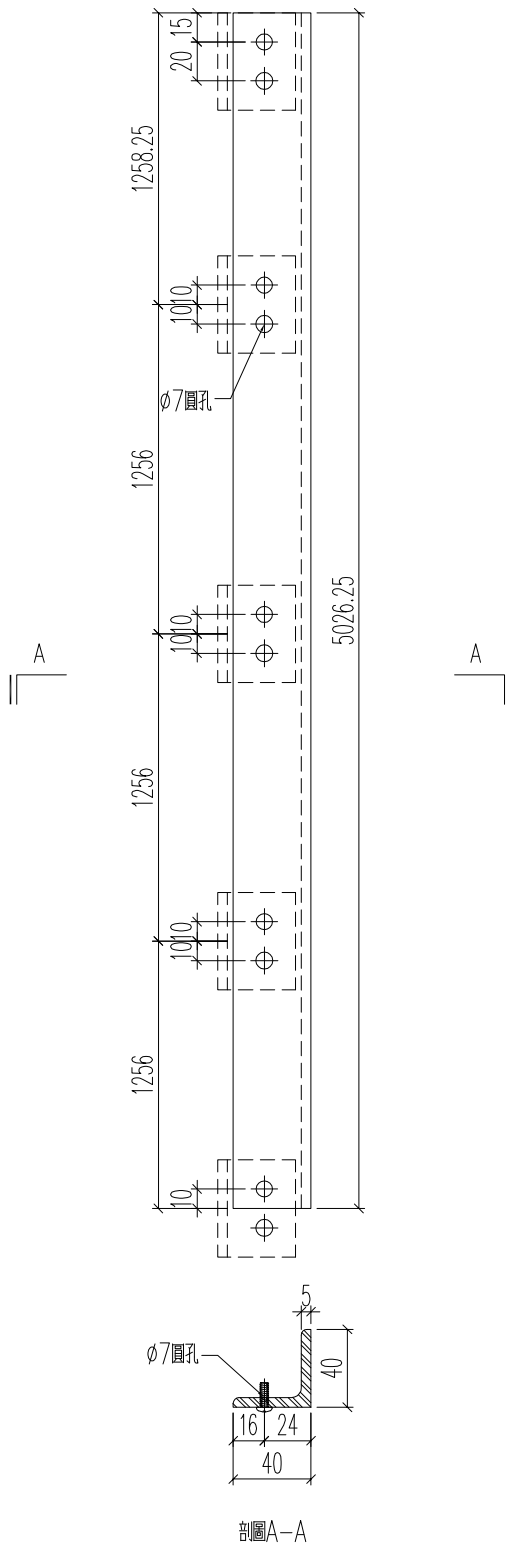

名稱	鐵件加工圖	制圖	W	20251009	修改		
材料	40x40x5mm厚鐵角	復核	LRA	20251009	日期		
顏色	熱浸鋅	批准			圖號	J861-QL-TJ7	



工程號

J861

地盤

己連拿利

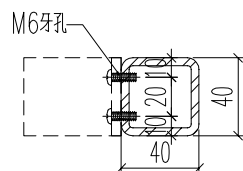
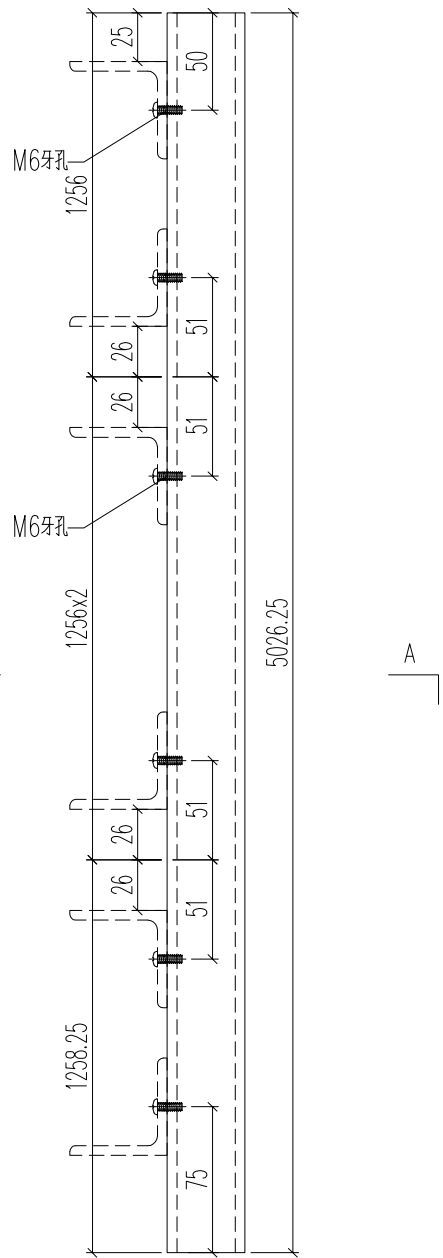

剖圖A-A

名稱	鐵件加工圖	制圖	W	20251009	修改		
材料	40x40x5mm厚鐵通	復核	LRA	20251009	日期		
顏色	熱浸鋅	批准			圖號	J861-QL-TT5	



工程號

J861

地盤

已連拿利

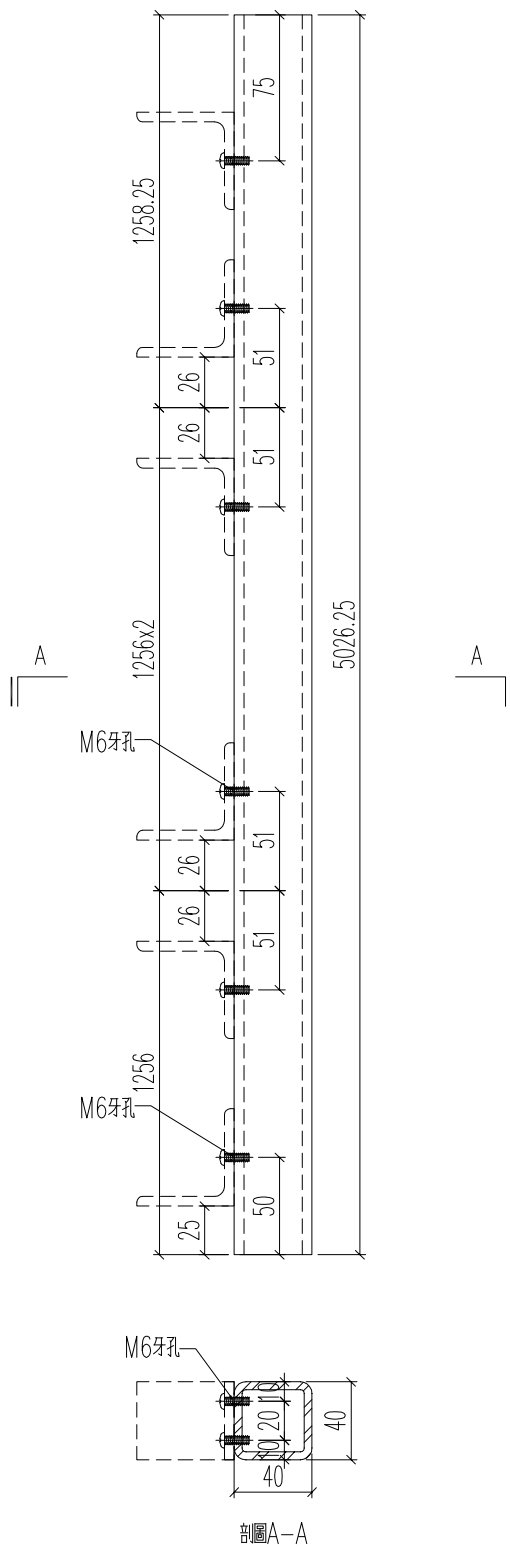

名稱	鐵件加工圖	制圖	W	20251009	修改			
材料	40x40x5mm厚鐵通	復核	LRA	20251009	日期			
顏色	熱浸鋅	批准			圖號	J861-QL-TT6		



工程號

J861

地盤

己連拿利

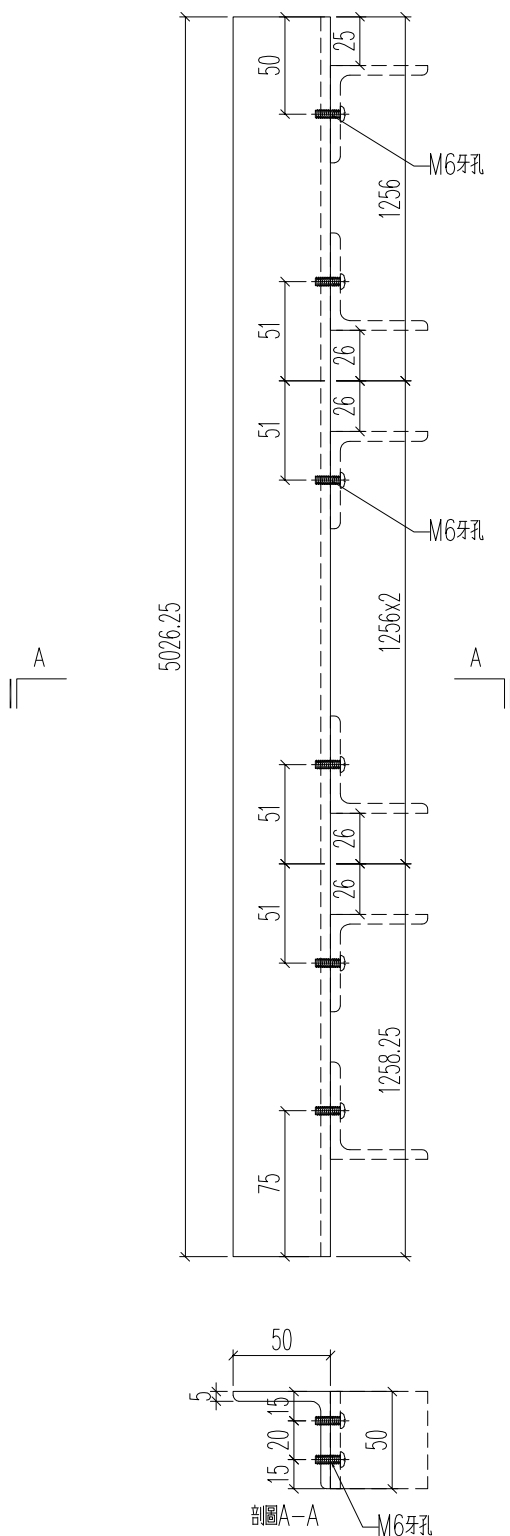

名稱	鐵件加工圖	制圖	W	20251009	修改			
材料	50x50x5mm厚鐵角	復核	LRA	20251009	日期			
顏色	熱浸鋅	批准			圖號	J861-QL-TJ8		



工程號

J861

地盤

己連拿利

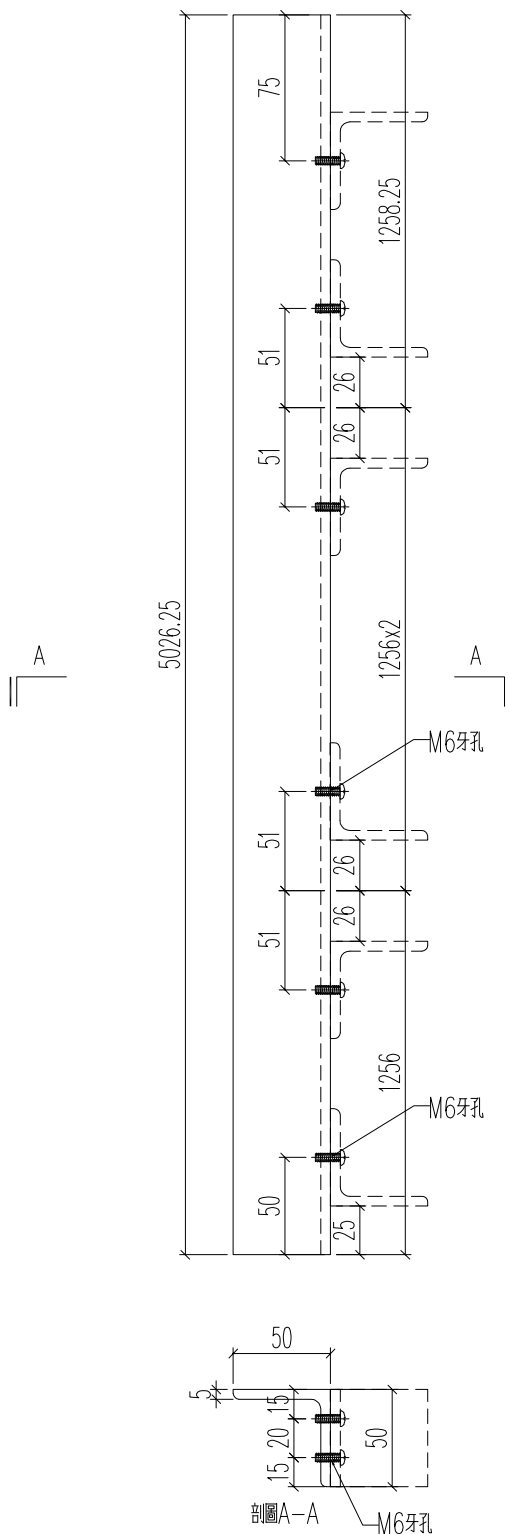

名稱	鐵件加工圖	制圖	W	20251009	修改		
材料	50x50x5mm厚鐵角	復核	LRA	20251009	日期		
顏色	熱浸鋅	批准			圖號	J861-QL-TJ9	