



工程指示 / 要求簡箋 ENGINEER INSTRUCTIONS(E.I.)

工程指示編號:	EI- 9139	修改版本:	A
	HK- 0761		
工程編號:	J 861	工程名稱:	己連拿利
收件人:	生統	發件人:	細佬
工程項目:	大樓欄河型材加工圖	日期:	29/09/2025

<input type="checkbox"/> 原合約工程包	<input type="checkbox"/> 原合約工程加 / 減賬 QT-	<input type="checkbox"/> 新工程報價 QT-
---------------------------------	--	------------------------------------

信件批核號碼/圖紙參考編號:	批核模具圖紙編號:
客戶指示附件:	管理內部批簽署:

<input type="checkbox"/> 初步鋁料 B.M.	<input type="checkbox"/> 加工拆圖, 然後生產	<input type="checkbox"/> 尺寸表
<input type="checkbox"/> 正式鋁料 B.M.	<input type="checkbox"/> 技術上資料/指示	<input type="checkbox"/> 報價
<input type="checkbox"/> 配件 B.M.	<input type="checkbox"/> 樣辦或貨品說明書	<input type="checkbox"/> 分判合約
<input type="checkbox"/> 其他:		

內容: 修改加工圖和附上工序单及加工清单
備注: 林仁安9月27日通知(J861 己連拿利阳台型材加工图 (样板层) (补件的加工工序表和加工清单) 9.27)
完成上列要求日期: 06/10/2025

國內

<input type="checkbox"/> 生產技術總監	<input type="checkbox"/> 連附件	<input type="checkbox"/> 技術部	<input type="checkbox"/> 連附件	<input type="checkbox"/> 生產部	<input type="checkbox"/> 連附件
<input type="checkbox"/> 採購部	<input type="checkbox"/> 連附件	<input checked="" type="checkbox"/> 生產統籌部	<input checked="" type="checkbox"/> 連附件	<input type="checkbox"/> 報關組	<input type="checkbox"/> 連附件
<input checked="" type="checkbox"/> 質檢部	<input checked="" type="checkbox"/> 連附件	<input type="checkbox"/> 會計部	<input type="checkbox"/> 連附件	<input type="checkbox"/> 機械設計部	<input type="checkbox"/> 連附件
<input type="checkbox"/> 香港辦	<input type="checkbox"/> 連附件	<input type="checkbox"/> 其他:			

香港

<input type="checkbox"/> 行政部	<input type="checkbox"/> 連附件	<input type="checkbox"/> 會計部	<input type="checkbox"/> 連附件	<input type="checkbox"/> 統籌部	<input type="checkbox"/> 連附件	<input type="checkbox"/> 工程部	<input type="checkbox"/> 連附件
<input type="checkbox"/> 採購部	<input type="checkbox"/> 連附件	<input type="checkbox"/> QS部	<input type="checkbox"/> 連附件	<input type="checkbox"/> 地盤管理	<input type="checkbox"/> 連附件	<input type="checkbox"/> 維修部	<input type="checkbox"/> 連附件

*發件人簽署:	*組別成員批核簽署:
傳遞編號:	項目經理簽署: 

工序明细表

工程名称		J-861(己連拿利)陽台					施工分区(批次):		第一批
采购原因		工序号	正常采购	XXXX		材料发送地:		地盘	2025-9-27
序号	名称	图纸编号	组装件编号	长度L (mm)	宽度W (mm)	厚度T (mm)	数量	单位	备注
1	頂蓋底座	J861-3408-FSZ4	J861-3408-FSZ4	1032.5			4	支	3~7F
2	頂蓋底座	J861-3408-FSZ4R	J861-3408-FSZ4R	1032.5			4	支	3~7F
3	底橫室外裝飾	J861-3408-DWG4	J861-3408-DWG4	1118			4	支	3~7F
4	底橫室外裝飾	J861-3408-DWG4R	J861-3408-DWG4R	1118			4	支	3~7F
5	裝玻璃底橫	J861-3408-DH4	J861-3408-DH4	1053			4	支	3~7F
6	裝玻璃底橫	J861-3408-DH4R	J861-3408-DH4R	1053			4	支	3~7F
7	底橫冷氣位蓋	J861-3408-TJ4R	J861-3408-TJ4R	935			4	支	3~7F
8	底橫冷氣位蓋	J861-3408-TJ4	J861-3408-TJ4	935			4	支	3~7F
9	角位企冷氣位內	J861-YT-LZ9b	J861-YT-LZ9b	1021			4	支	3~7F
10	角位企冷氣位內	J861-YT-LZ9bR	J861-YT-LZ9bR	1021			4	支	3~7F
11	方通	3401-TJ5R-FT1	3401-TJ5R-FT1	1042			3	支	5~7F
12	方通		3403-TJ1-FT1	744			4	支	3~7F
13	方通		3404-TJ1-FT1	744			1	支	3F
14	方通		3405-TJ6R-FT1	1064			1	支	2F
15	方通		3402-TJ7R-FT1	1042			1	支	3F
16	方通		3401-TJ5-FT1	1042			3	支	5~7F
17	方通		3403-TJ1R-FT1	744			4	支	3~7F
18	方通		3404-TJ1R-FT1	744			1	支	3F
19	方通		3405-TJ6-FT1	1064			1	支	2F
20	方通		3402-TJ7-FT1	1042			1	支	3F
21	方通		3401-TJ4-FT1	480			3	支	5~7F
22	方通		3403-TJ2R-FT1	480			4	支	3~7F
23	方通		3404-TJ2R-FT1	480			1	支	3F
24	方通		3405-TJ5-FT1	480			1	支	2F
25	方通	3402-TJ4-FT1	480			1	支	3F	
26	方通	3401-TJ5R-FT1	3408-TJ3-FT1	405			4	支	3F
27	方通		3401-TJ4R-FT1	480			3	支	5~7F
28	方通		3403-TJ2-FT1	480			4	支	3~7F
29	方通		3404-TJ2-FT1	480			1	支	3F
30	方通		3405-TJ5R-FT1	480			1	支	2F
31	方通		3402-TJ4R-FT1	480			1	支	3F
32	方通		3408-TJ3R-FT1	405			4	支	3F
33	方通		J861-FT1	J861-FT1	74			20	支
34	格柵組裝圖	J861-3408-ZZ3	J861-3408-ZZ3		603	1021	4	幅	3~7F
35	格柵組裝圖	J861-3408-ZZ3R	J861-3408-ZZ3R		603	1021	4	幅	3~7F
36	格柵組裝圖	J861-3408-ZZ4	J861-3408-ZZ4		1073	1021	4	幅	3~7F
37	格柵組裝圖	J861-3408-ZZ4R	J861-3408-ZZ4R		1073	1021	4	幅	3~7F
以下空白									
说明: 1:注意保护成品, 严禁刻痕、划伤;									
设计:			校对:			审核:			

加工明细表

工程名称		J-861(己連拿利)陽台				施工分區(批次):2~7F			第一批
采购原因		正常采购	工序号	XXXXX		材料发送地:		工厂	2025-9-26
序列号	型材模号	物料描述	图号	部件编号	长度(mm)	数量	单位	颜色	备注
1	X86584	铝料加工图	J861-3408-FSZ4	J861-3408-FSZ4	1032.5	4	支	LX01963MH	新开料
2	X86584	铝料加工图	J861-3408-FSZ4R	J861-3408-FSZ4R	1032.5	4	支	LX01963MH	新开料
3	X86605	铝料加工图	J861-3408-DWG4	J861-3408-DWG4	1118	4	支	LX01963MH	新开料
4	X86605	铝料加工图	J861-3408-DWG4R	J861-3408-DWG4R	1118	4	支	LX01963MH	新开料
5	X86589	铝料加工图	J861-3408-DH4	J861-3408-DH4	1053	4	支	MILL	新开料
6	X86589	铝料加工图	J861-3408-DH4R	J861-3408-DH4R	1053	4	支	MILL	新开料
7	X86602	铝料加工图	J861-3408-TJ4R	J861-3408-TJ4R	935	4	支	UCT554575XL-3	新开料
8	X86602	铝料加工图	J861-3408-TJ4	J861-3408-TJ4	935	4	支	UCT554575XL-3	新开料
9	X86603	铝料加工图	J861-YT-LZ8a	J861-YT-LZ8a	1021	4	支	UCT554575XL-3	用J861-YT-LZ5a改
10	X86603	铝料加工图	J861-YT-LZ8aR	J861-YT-LZ8aR	1021	4	支	UCT554575XL-3	用J861-YT-LZ5a改
11	X86603	铝料加工图	J861-YT-LZ9a	J861-YT-LZ9a	1021	4	支	UCT554575XL-3	用J861-YT-LZ6a改
12	X86603	铝料加工图	J861-YT-LZ9aR	J861-YT-LZ9aR	1021	4	支	UCT554575XL-3	用J861-YT-LZ6a改
13	X86604	铝料加工图	J861-YT-LZ8b	J861-YT-LZ8b	1021	4	支	UCT554575XL-3	用J861-YT-LZ5b改
14	X86604	铝料加工图	J861-YT-LZ8bR	J861-YT-LZ8bR	1021	4	支	UCT554575XL-3	用J861-YT-LZ5b改
15	X86604	铝料加工图	J861-YT-LZ9b	J861-YT-LZ9b	1021	4	支	UCT554575XL-3	新开料
16	X86604	铝料加工图	J861-YT-LZ9bR	J861-YT-LZ9bR	1021	4	支	UCT554575XL-3	新开料
17	X86612	铝料加工图	J861-3401-ZS5	J861-3408-ZS4	1065.8	20	支	LX01963MH	新开料
18	X86612	铝料加工图	J861-3401-ZS5R	J861-3408-ZS4R	1065.8	20	支	LX01963MH	新开料
19	X86612	铝料加工图	3401-TJ5R-FT1	3401-TJ5R-FT1	1042	3	支	UCT554575XL-3	新开料
20	X86612	铝料加工图		3403-TJ1-FT1	744	4	支	UCT554575XL-3	新开料
21	X86612	铝料加工图		3404-TJ1-FT1	744	1	支	UCT554575XL-3	新开料
22	X86612	铝料加工图		3405-TJ6R-FT1	1064	1	支	UCT554575XL-3	新开料
23	X86612	铝料加工图		3408-TJ4R-FT1	768	4	支	UCT554575XL-3	新开料
24	X86612	铝料加工图		3402-TJ7R-FT1	1042	1	支	UCT554575XL-3	新开料
25	X86612	铝料加工图		3401-TJ5-FT1	1042	3	支	UCT554575XL-3	新开料
26	X86612	铝料加工图		3403-TJ1R-FT1	744	4	支	UCT554575XL-3	新开料
27	X86612	铝料加工图		3404-TJ1R-FT1	744	1	支	UCT554575XL-3	新开料
28	X86612	铝料加工图		3405-TJ6-FT1	1064	1	支	UCT554575XL-3	新开料
29	X86612	铝料加工图		3408-TJ4-FT1	768	4	支	UCT554575XL-3	新开料
30	X86612	铝料加工图		3402-TJ7-FT1	1042	1	支	UCT554575XL-3	新开料
31	X86612	铝料加工图		3401-TJ4-FT1	480	3	支	UCT554575XL-3	新开料
32	X86612	铝料加工图		3403-TJ2R-FT1	480	4	支	UCT554575XL-3	新开料
33	X86612	铝料加工图		3404-TJ2R-FT1	480	1	支	UCT554575XL-3	新开料
34	X86612	铝料加工图		3405-TJ5-FT1	480	1	支	UCT554575XL-3	新开料
35	X86612	铝料加工图		3402-TJ4-FT1	480	1	支	UCT554575XL-3	新开料
36	X86612	铝料加工图		3408-TJ3-FT1	405	4	支	UCT554575XL-3	新开料
37	X86612	铝料加工图		3401-TJ4R-FT1	480	3	支	UCT554575XL-3	新开料
38	X86612	铝料加工图		3403-TJ2-FT1	480	4	支	UCT554575XL-3	新开料
39	X86612	铝料加工图		3404-TJ2-FT1	480	1	支	UCT554575XL-3	新开料
40	X86612	铝料加工图		3405-TJ5R-FT1	480	1	支	UCT554575XL-3	新开料
41	X86612	铝料加工图		3402-TJ4R-FT1	480	1	支	UCT554575XL-3	新开料
42	X86612	铝料加工图		3408-TJ3R-FT1	405	4	支	UCT554575XL-3	新开料
43	X86612	铝料加工图	J861-FT1	J861-FT1	71	20	支	UCT554575XL-3	新开料
44	X86612	铝料加工图		3408-TJ4R-FT2	72	4	支	UCT554575XL-3	新开料
45	X86612	铝料加工图		3408-TJ4-FT2	72	4	支	UCT554575XL-3	新开料
46	50x3铝巴	铝料加工图	J861-ZS-FK3	J861-ZS-FK3	25	28	支	UCT554575XL-3	用同颜色的废料或者铝板
47	B820	铝料加工图	J861-3401-LB5	J861-3408-LB4	1053	36	支	LX01963MH	新开料
48	B820	铝料加工图	J861-3401-LB5R	J861-3408-LB4R	1053	36	支	LX01963MH	新开料
49	N00923	铝料加工图	3401-DH1-LJ1	3408-DH4R-LJ1	1033	4	支	MILL	新开料
50	N00923	铝料加工图		3408-DH4-LJ1	1033	4	支	MILL	新开料

以下空白

说明: 1:注意保护成品, 严禁刻痕、划伤;

设计: 校对: 审核:



美特鋁質 有限公司
MIDI Aluminium Fabricator Ltd.

鋁料編號	加工數量	立面編號	使用樓層	每層用量		
J861-3408-FSZ4	4	PE-3408	3~7F	1		

工程號	J861	地盤	已連拿利
-----	------	----	------

原EI/8937/25 新增

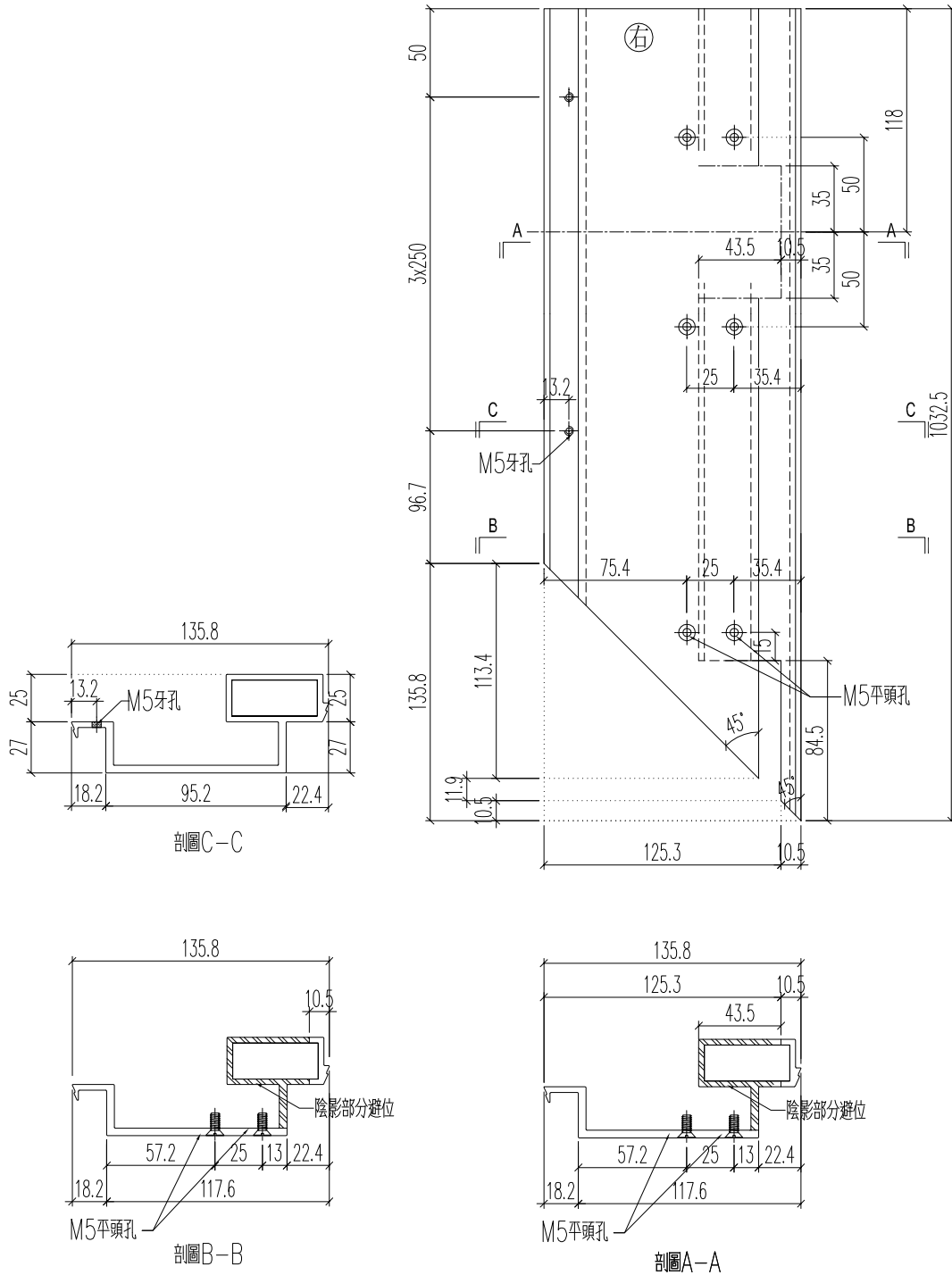

名稱	頂蓋底座加工圖	制圖	H	20250515	修改		
材料	X86584	復核	LRA	20250515	日期		
顏色	LX01963MH	批准			圖號	J861-3408-FSZ4	



美特鋁質 有限公司
MIDI Aluminium Fabricator Ltd.

鋁料編號	加工數量	立面編號	使用樓層	每層用量		
J861-3408-FSZ4R	4	PE-3408	3~7F	1		

工程號	J861	地盤	己連拿利
-----	------	----	------

原EI/8937/25 新增

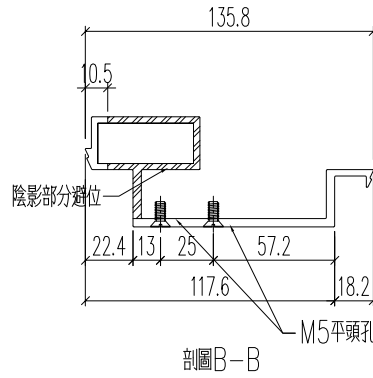
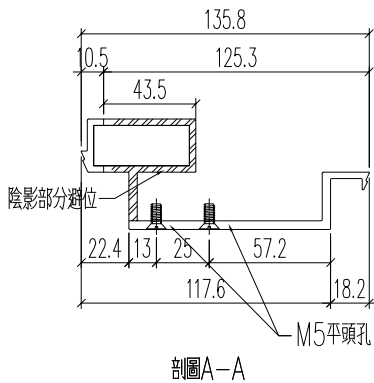
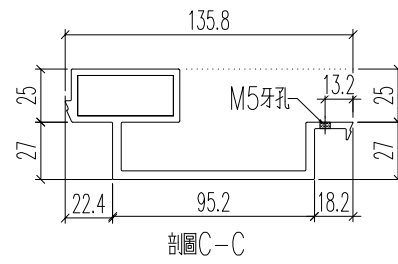
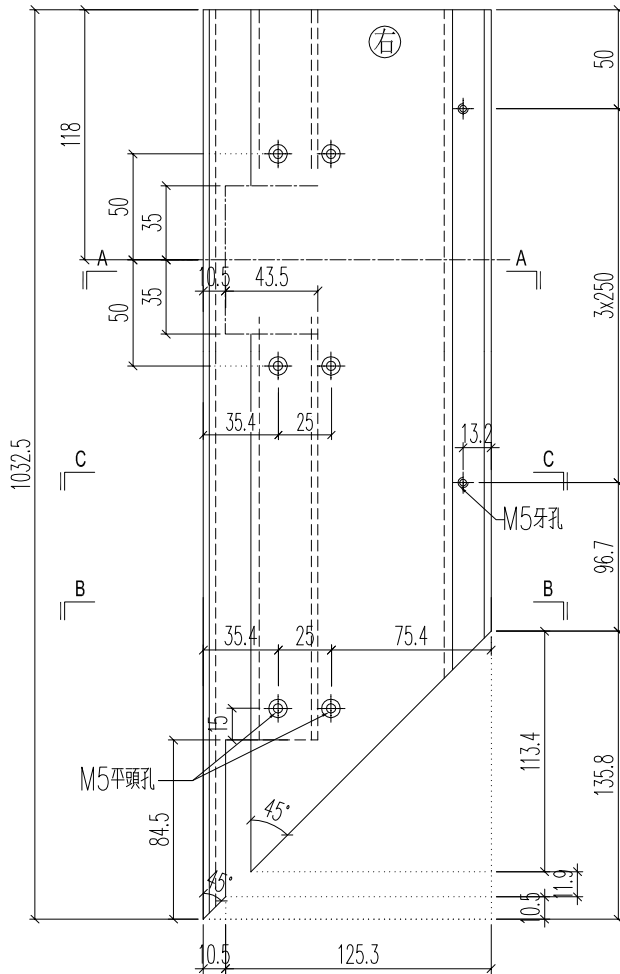

名稱	頂蓋底座加工圖	制圖	H	20250515	修改		
材料	X86584	復核	LRA	20250515	日期		
顏色	LX01963MH	批准			圖號	J861-3408-FSZ4R	

 美特鋁質 有限公司 MIDI Aluminium Fabricator Ltd.							
--	--	--	--	--	--	--	--

工程號	J861	地盤	己連拿利
-----	------	----	------

铝角编号	加工数	长度L	A		N		B
3408-DH4R-LJ1	4	1033	76.5	3	x	300	56.5
3408-DH4-LJ1	4	1033	56.5	3	x	300	76.5

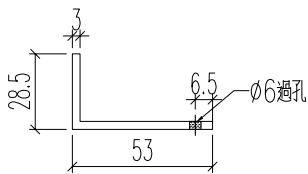
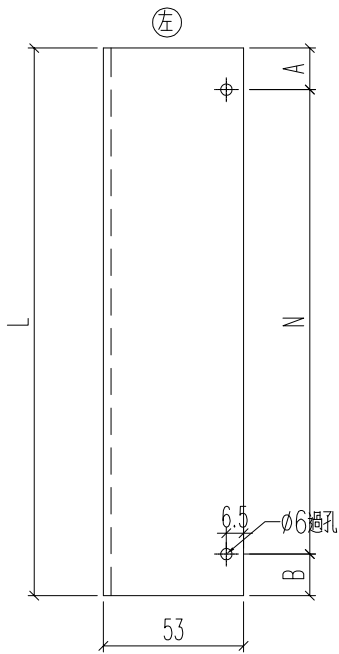

名稱	53X28.5X3鋁角	制圖	H	20250515	修改			
材料	N00923	復核	LRA	20250515	日期			
顏色	MILL	批准			圖號	3408-DH4-LJ1		

工程號 J861 地盤 已連拿利

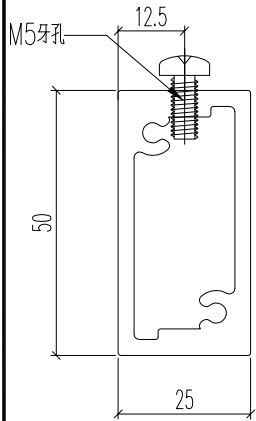
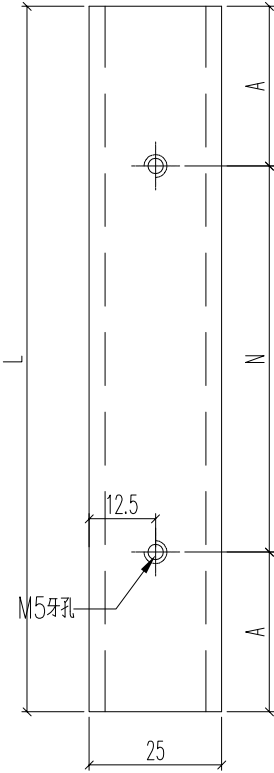

方通编号	数量	长度L	N	A	立面编号	使用楼层	每层用量	备注
3401-TJ5R-FT1	3	1042	3 x 300	71	PE-3401	5~7F	1	散出地盘
3403-TJ1-FT1	4	744	2 x 300	72	PE-3403	3~7F	1	散出地盘
3404-TJ1-FT1	1	744	2 x 300	72	PE-3404	3F	1	散出地盘
3405-TJ6R-FT1	1	1064	3 x 300	82	PE-3405	2F	1	散出地盘
3408-TJ4R-FT1	4	768	2 x 300	84	PE-3408	3~7F	1	组装出货
3402-TJ7R-FT1	1	1042	3 x 300	71	PE-3402	3F	1	散出地盘
3401-TJ5-FT1	3	1042	3 x 300	71	PE-3401	5~7F	1	散出地盘
3403-TJ1R-FT1	4	744	2 x 300	72	PE-3403	3~7F	1	散出地盘
3404-TJ1R-FT1	1	744	2 x 300	72	PE-3404	3F	1	散出地盘
3405-TJ6-FT1	1	1064	3 x 300	82	PE-3405	2F	1	散出地盘
3408-TJ4-FT1	4	768	2 x 300	84	PE-3408	3~7F	1	组装出货
3402-TJ7-FT1	1	1042	3 x 300	71	PE-3402	3F	1	散出地盘
3401-TJ4-FT1	3	480	1 x 300	90	PE-3401	5~7F	1	散出地盘
3403-TJ2R-FT1	4	480	1 x 300	90	PE-3403	3~7F	1	散出地盘
3404-TJ2R-FT1	1	480	1 x 300	90	PE-3404	3F	1	散出地盘
3405-TJ5-FT1	1	480	1 x 300	90	PE-3405	2F	1	散出地盘
3402-TJ4-FT1	1	480	1 x 300	90	PE-3402	3F	1	散出地盘
3408-TJ3-FT1	4	405	1 x 300	52.5	PE-3402	3F	1	散出地盘
3401-TJ4R-FT1	3	480	1 x 300	90	PE-3401	5~7F	1	散出地盘
3403-TJ2-FT1	4	480	1 x 300	90	PE-3403	3~7F	1	散出地盘
3404-TJ2-FT1	1	480	1 x 300	90	PE-3404	3F	1	散出地盘
3405-TJ5R-FT1	1	480	1 x 300	90	PE-3405	2F	1	散出地盘
3402-TJ4R-FT1	1	480	1 x 300	90	PE-3402	3F	1	散出地盘
3408-TJ3R-FT1	4	405	1 x 300	52.5	PE-3402	3F	1	散出地盘

名稱	50X25通	制圖	H	20250515	修改		
材料	X86612	復核	LRA	20250515	日期		
顏色	UCT554575XL-3	批准			圖號	3401-TJ5R-FT1	

工程號 J861 地盤 已連拿利

封口片編號：J861-ZS-FK3
收#9x20平頭鋼牙

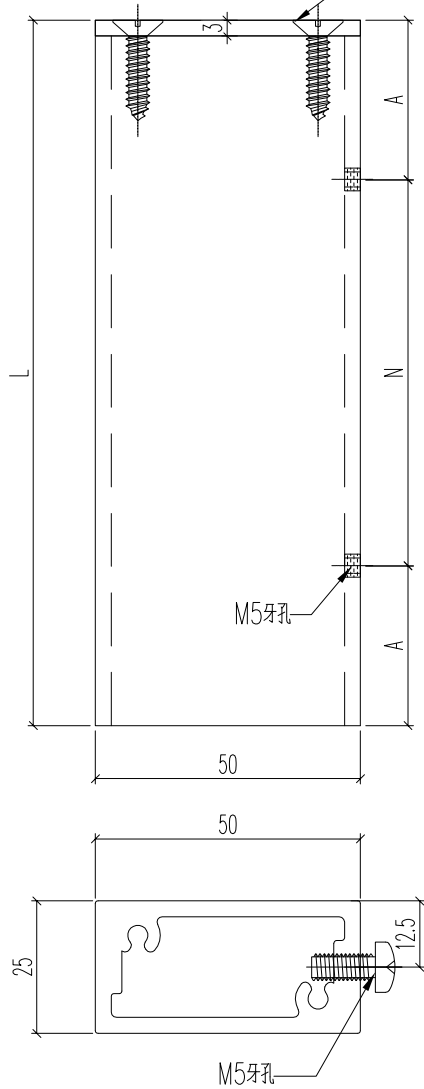

方通编号	数量	长度L	N	A	立面编号	使用楼层	每层用量	备注			
J861-FT1	3	74	1	X	50	12		PE-3401	5~7F	1	散出地盘
	3							PE-3401R	5~7F	1	散出地盘
	1							PE-3402	3F	1	散出地盘
	1							PE-3402R	3F	1	散出地盘
	4							PE-3403	3~7F	1	散出地盘
	4							PE-3403R	3~7F	1	散出地盘
	1							PE-3404	3F	1	散出地盘
	1							PE-3404R	3F	1	散出地盘
	1							PE-3405	2F	1	散出地盘
	1							PE-3405R	2F	1	散出地盘
	3408-TJ4-FT2							4	75	1	x
3408-TJ4R-FT2	4	75	1	x	50	12.5	PE-3408R	3~7F	1	组装出货	

名稱	50X25通	制圖	H	20250515	修改		
材料	X86612	復核	LRA	20250515	日期		
顏色	UCT554575XL-3	批准			圖號	J861-FT1	



工程號

J861

地盤

已連拿利

用同顏色的廢料或者鋁板加工

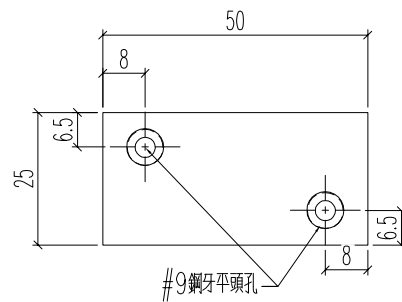
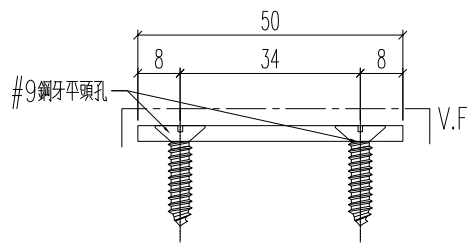

名稱	封口片	制圖	H	20250527	修改			
材料	3mm厚鋁巴	復核	LRA	20250527	日期			
顏色	UCT554575XL-3	批准			圖號	J861-ZS-FK3		