



工程指示 / 要求簡箋 ENGINEER INSTRUCTIONS(E.I.)

工程指示編號:	EI- 9078	修改版本:	-
	HK- 0652		
工程編號:	J 861	工程名稱:	己連拿利
收件人:	Maggie	發件人:	細佬
工程項目:	Curtain Wall 鋁板收口用鐵件, 送地盤 (12F-30F)收口鋁板用鐵角	日期:	06/08/2025

<input type="checkbox"/> 原合約工程包	<input type="checkbox"/> 原合約工程加 / 減賬 QT-	<input type="checkbox"/> 新工程報價 QT-
---------------------------------	--	------------------------------------

信件批核號碼/圖紙參考編號:	批核模具圖紙編號:
客戶指示附件:	管理內部批簽署:

<input type="checkbox"/> 初步鋁料 B.M.	<input type="checkbox"/> 加工拆圖, 然後生產	<input type="checkbox"/> 尺寸表
<input type="checkbox"/> 正式鋁料 B.M.	<input type="checkbox"/> 技術上資料/指示	<input type="checkbox"/> 報價
<input type="checkbox"/> 配件 B.M.	<input type="checkbox"/> 樣辦或貨品說明書	<input type="checkbox"/> 分判合約
<input type="checkbox"/> 其他:		

內容: 請按附頁生產,按地盤要求時間送地盤。
完成上列要求日期: 31/08/2025

國內

<input type="checkbox"/> 生產技術總監	<input type="checkbox"/> 連附件	<input checked="" type="checkbox"/> 技術部	<input checked="" type="checkbox"/> 連附件	<input type="checkbox"/> 生產部	<input type="checkbox"/> 連附件
<input type="checkbox"/> 採購部	<input type="checkbox"/> 連附件	<input type="checkbox"/> 生產統籌部	<input type="checkbox"/> 連附件	<input type="checkbox"/> 報關組	<input type="checkbox"/> 連附件
<input type="checkbox"/> 質檢部	<input type="checkbox"/> 連附件	<input type="checkbox"/> 會計部	<input type="checkbox"/> 連附件	<input type="checkbox"/> 機械設計部	<input type="checkbox"/> 連附件
<input type="checkbox"/> 香港辦	<input type="checkbox"/> 連附件	<input type="checkbox"/> 其他:			

香港

<input type="checkbox"/> 行政部	<input type="checkbox"/> 連附件	<input type="checkbox"/> 會計部	<input type="checkbox"/> 連附件	<input type="checkbox"/> 統籌部	<input type="checkbox"/> 連附件	<input type="checkbox"/> 工程部	<input type="checkbox"/> 連附件
<input type="checkbox"/> 採購部	<input type="checkbox"/> 連附件	<input type="checkbox"/> QS部	<input type="checkbox"/> 連附件	<input type="checkbox"/> 地盤管理	<input type="checkbox"/> 連附件	<input type="checkbox"/> 維修部	<input type="checkbox"/> 連附件

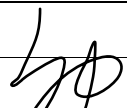
*發件人簽署:	*組別成員批核簽署:
傳遞編號:	項目經理簽署: 

**圖則登記表**  
DRAWING REGISTER

工程名稱 Project Title: <u>己連拿利</u> 幕牆收口鋁板用鐵件加工圖 (12/F-30/F)	年								
工程編號 Project No: <b>J-861</b>	月								
分發予 Distributed To	日								

接收日期 Receiving Date (適用於客戶圖則)

	年	25							
	月	07							
	日	18							

圖則編號 Drg. No.	圖則名稱 Drawing Title		修訂編號 Revision No.							
TJ-301	鐵角加工圖	1	-							
TJ-302	鐵角加工圖	2	-							
TJ-303	鐵角加工圖	3	-							
TJ-304	鐵角加工圖	4	-							
TJ-301R	鐵角加工圖	5	-							
TJ-302R	鐵角加工圖	6	-							
TJ-303R	鐵角加工圖	7	-							
TJ-311	鐵角加工圖	8	-							
TJ-312	鐵角加工圖	9	-							
TJ-321	鐵件加工圖	10	-							
TJ-331	鐵角加工圖	11	-							
TJ-332	鐵角加工圖	12	-							
TJ-333	鐵角加工圖	13	-							
TJ-334	鐵角加工圖	14	-							
TJ-335	鐵角加工圖	15	-							
TJ-331R	鐵角加工圖	16	-							
TJ-332R	鐵角加工圖	17	-							
TJ-333R	鐵角加工圖	18	-							
TJ-334R	鐵角加工圖	19	-							
TJ-335R	鐵角加工圖	20	-							
J861-SD-CW-3001	鐵角位置圖	21	-							
J861-SD-CW-3002	鐵角位置圖	22	-							
J861-SD-CW-3003	鐵角/鐵件位置圖	23	-							
J861-SD-CW-3004	鐵角位置圖	24	-							
J861-SD-CW-3008C	鐵角/鐵件位置圖	25	-							



 <b>美特鋁質</b> 有限公司 MIDI Aluminium Fabricator Ltd.  <b>地盤用鐵件B.M.表</b>	工程號:	J-861	計算:	陳福慶	日期:	2025.07.18	送呈:	細佬
	地盤名稱:	己連拿利	核對:	謝永林	日期:	2025.07.21	副本:	
	項目類別:	幕牆收口鋁板用鐵件(12F-30F)	批准:		日期:			
	修改版次:	-	A/C Code :		鐵件總重量KG:	784.26		

序號	修改內容	鐵件圖號	鐵件名稱	顏色	實用	後備	總數	單位	單件/件 (kg)	總重量 (kg)	備注
1		TJ-301	75X50X5mm鐵角	熱浸鋅/塗瀝青油	10		10	件	11.094	110.941	地盤用
2		TJ-302	75X50X5mm鐵角	熱浸鋅/塗瀝青油	15		15	件	4.442	66.636	地盤用
3		TJ-303	75X50X5mm鐵角	熱浸鋅/塗瀝青油	6		6	件	12.044	72.266	地盤用
4		TJ-304	75X50X5mm鐵角	熱浸鋅/塗瀝青油	1		1	件	1.687	1.687	地盤用
5		TJ-301R	75X50X5mm鐵角	熱浸鋅/塗瀝青油	10		10	件	11.094	110.941	地盤用
6		TJ-302R	75X50X5mm鐵角	熱浸鋅/塗瀝青油	16		16	件	4.442	71.078	地盤用
7		TJ-303R	75X50X5mm鐵角	熱浸鋅/塗瀝青油	6		6	件	12.044	72.266	地盤用
8		TJ-311	60X60X6mm鐵角	熱浸鋅/塗瀝青油	1		1	件	13.011	13.011	地盤用
9		TJ-312	60X60X6mm鐵角	熱浸鋅/塗瀝青油	1		1	件	13.011	13.011	地盤用
10		TJ-321	318X200X12mm鐵板	熱浸鋅/塗瀝青油	27		27	件	5.991	161.760	地盤用
11		TJ-331	60X60X6mm鐵角	熱浸鋅/塗瀝青油	1		1	件	5.297	5.297	地盤用
12		TJ-332	60X60X6mm鐵角	熱浸鋅/塗瀝青油	1		1	件	10.295	10.295	地盤用
13		TJ-333	60X60X6mm鐵角	熱浸鋅/塗瀝青油	1		1	件	9.724	9.724	地盤用
14		TJ-334	60X60X6mm鐵角	熱浸鋅/塗瀝青油	1		1	件	9.724	9.724	地盤用
15		TJ-335	60X60X6mm鐵角	熱浸鋅/塗瀝青油	1		1	件	10.295	10.295	地盤用
16		TJ-331R	60X60X6mm鐵角	熱浸鋅/塗瀝青油	1		1	件	5.297	5.297	地盤用
17		TJ-332R	60X60X6mm鐵角	熱浸鋅/塗瀝青油	1		1	件	10.295	10.295	地盤用
18		TJ-333R	60X60X6mm鐵角	熱浸鋅/塗瀝青油	1		1	件	9.724	9.724	地盤用

 <b>美特鋁質</b> 有限公司 MIDI Aluminium Fabricator Ltd.  <b>地盤用鐵件B.M.表</b>	工程號:	J-861	計算:	陳福慶	日期:	2025.07.18	送呈:	細佬
	地盤名稱:	己連拿利	核對:	謝永林	日期:	2025.07.21	副本:	
	項目類別:	幕牆收口鋁板用鐵件(12F-30F)	批准:		日期:			
	修改版次:	-	A/C Code:		鐵件總重量KG:		784.26	

序號	修改內容	鐵件圖號	鐵件名稱	顏色	實用	後備	總數	單位	單件/件 (kg)	總重量 (kg)	備注
19		TJ-334R	60X60X6mm鐵角	熱浸鋅/塗瀝青油	1		1	件	9.724	9.724	地盤用
20		TJ-335R	60X60X6mm鐵角	熱浸鋅/塗瀝青油	1		1	件	10.295	10.295	地盤用
21						小計:	103			784.26	

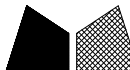

美特鋁質 有限公司  
MIDI Aluminium Fabricator Ltd.

物料編號	數量	樓層	單位	施工圖位置
TJ-301	1	12/F	A	CW-3001
	9	15/F-23/F	A	CW-3003
合計:	10			

工程號	J-861	地盤	己連拿利
-----	-------	----	------

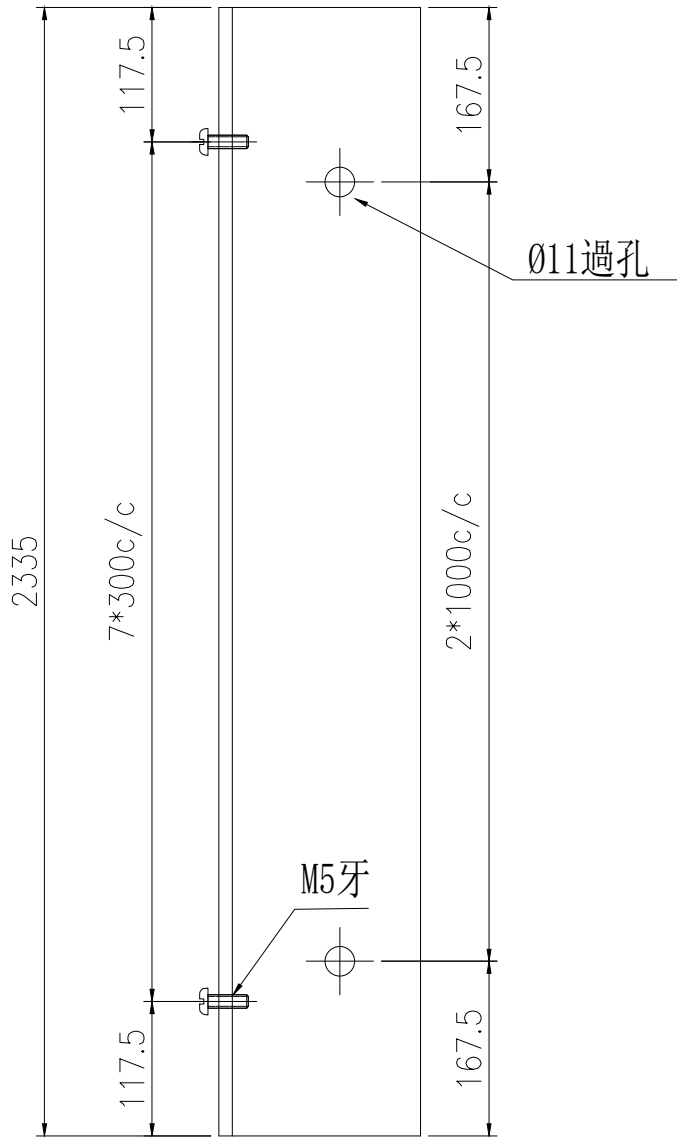

地盤用

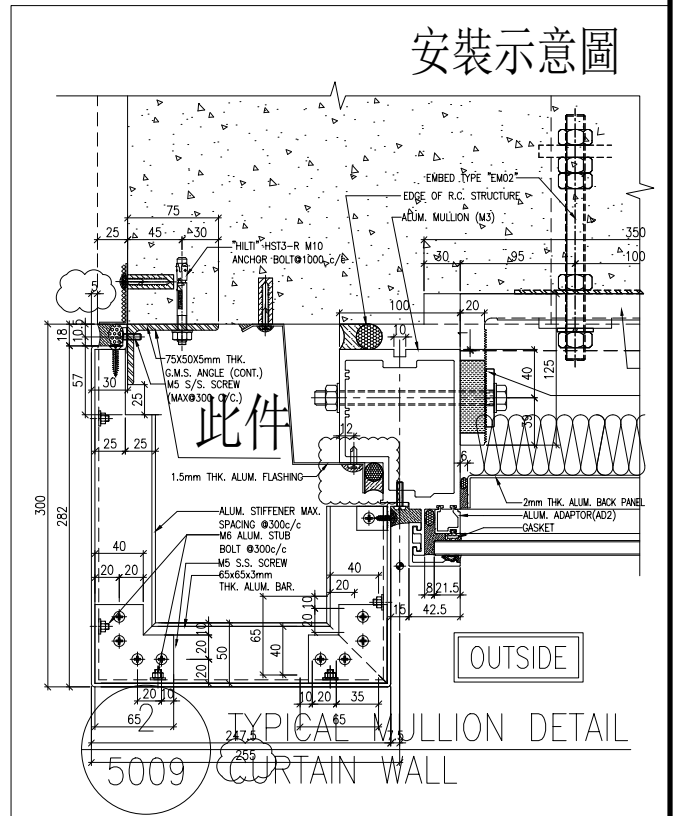
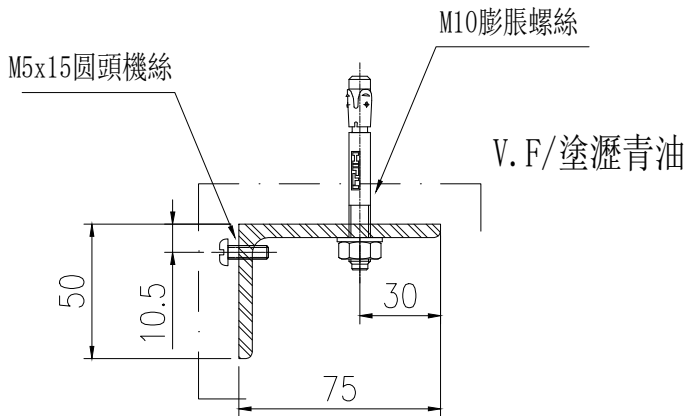

名稱	鐵角加工圖	制圖	陳福慶	2025.07.16	修改		
材料	75X50X5mm鐵角	復核	謝永林	2025.07.18	日期		
顏色	熱浸鋅/塗瀝青油	批准			圖號	TJ-301	







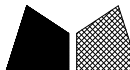

美特鋁質有限公司  
MIDI Aluminium Fabricator Ltd.

物料編號	數量	樓層	單位	施工圖位置
TJ-301R	1	12/F	D	CW-3002
	9	15/F-23/F	C	CW-3004
合計:	10			

工程號 J-861 地盤 己連拿利

地盤用

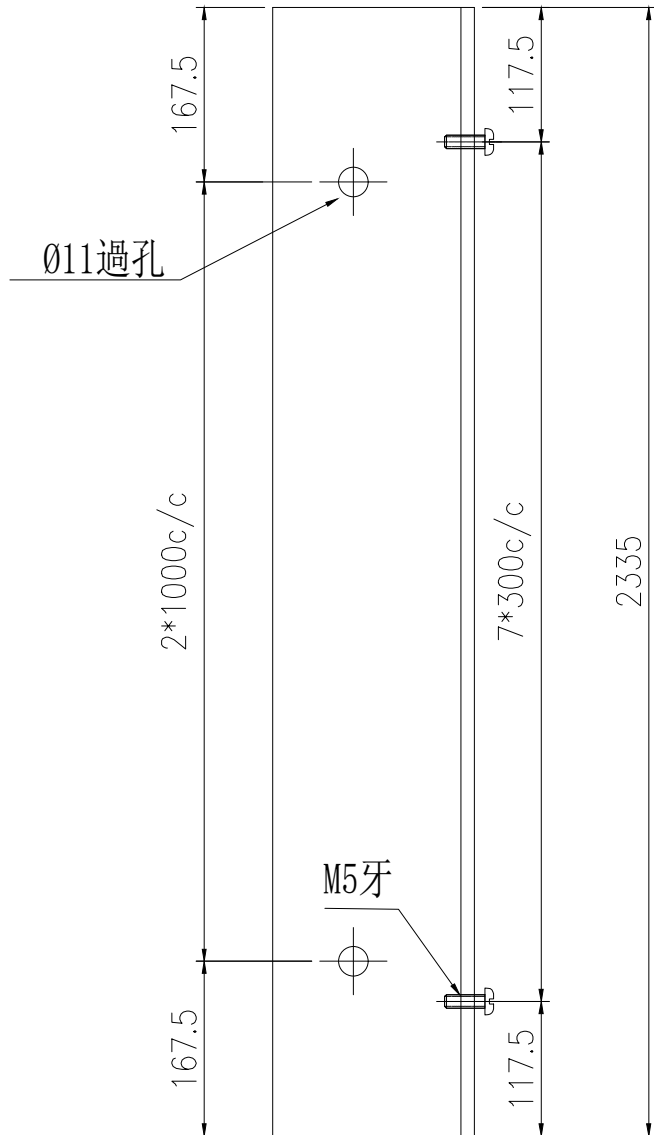

安裝示意圖

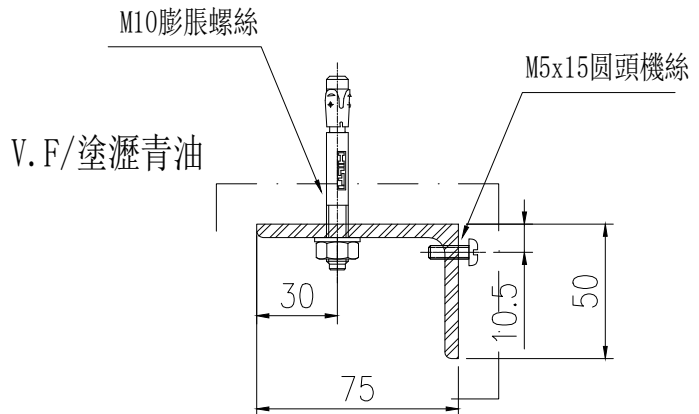
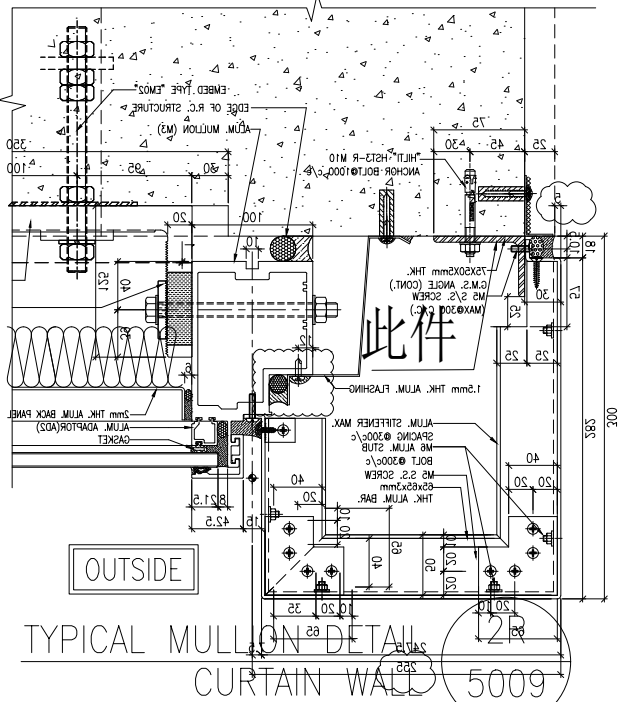

名稱	鐵角加工圖	制圖	陳福慶	2025.07.16	修改		
材料	75X50X5mm鐵角	復核	謝永林	2025.07.18	日期		
顏色	熱浸鋅/塗瀝青油	批準			圖號	TJ-301R	

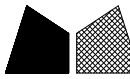

美特鋁質 有限公司  
MIDI Aluminium Fabricator Ltd.

工程號

J-861

地盤

己連拿利

物料編號	數量	樓層	單位	施工圖位置
TJ-302R	1	12/F	D	CW-3002
	9	15/F-23/F	C	CW-3004
	6	25/F-30/F	B	CW-3004
合計:	16			

地盤用

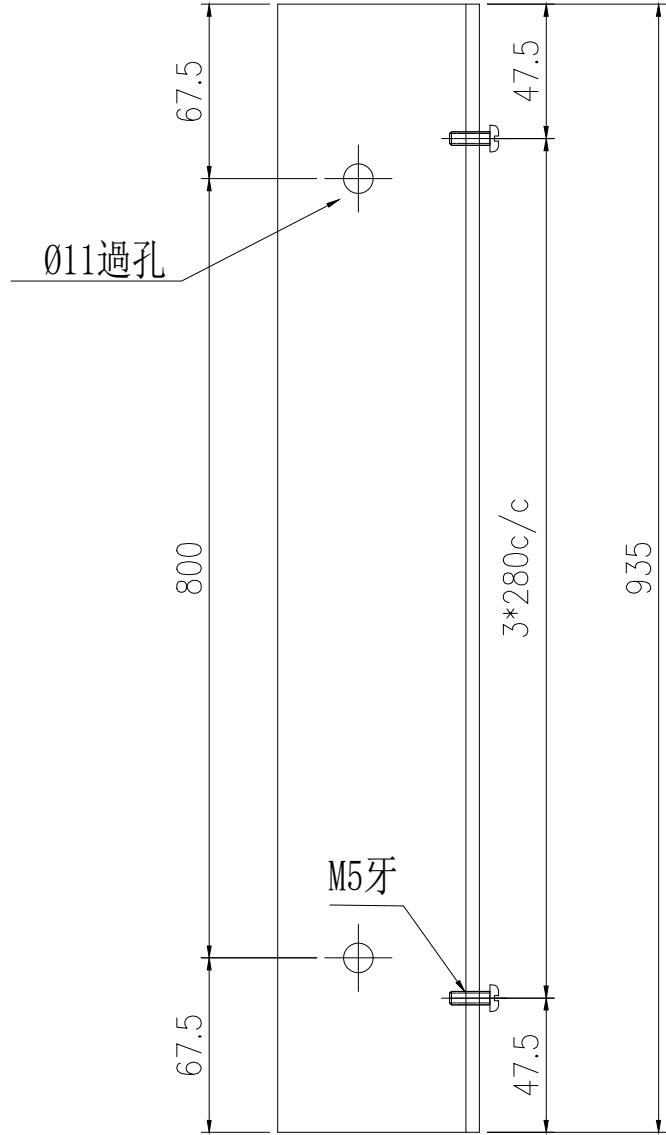

安裝示意圖

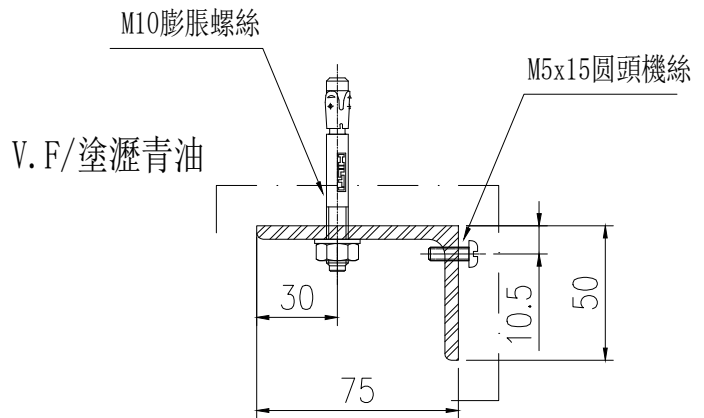
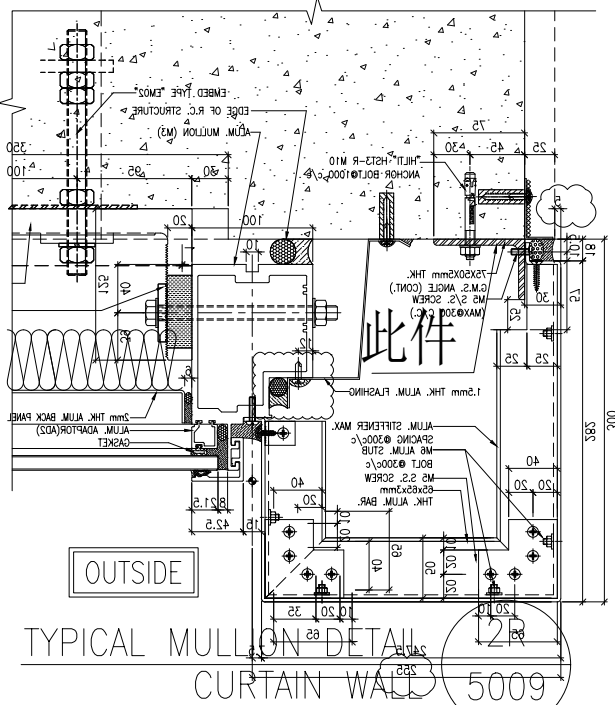

名稱	鐵角加工圖	制圖	陳福慶	2025.07.16	修改			
材料	75X50X5mm鐵角	復核	謝永林	2025.07.18	日期			
顏色	熱浸鋅/塗瀝青油	批准			圖號	TJ-302R		

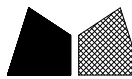

美特鋁質有限公司  
MIDI Aluminium Fabricator Ltd.

物料編號	數量	樓層	單位	施工圖位置
TJ-303R	6	25/F-30/F	B	CW-3004
合計:	6			

工程號	J-861	地盤	己連拿利
-----	-------	----	------

地盤用

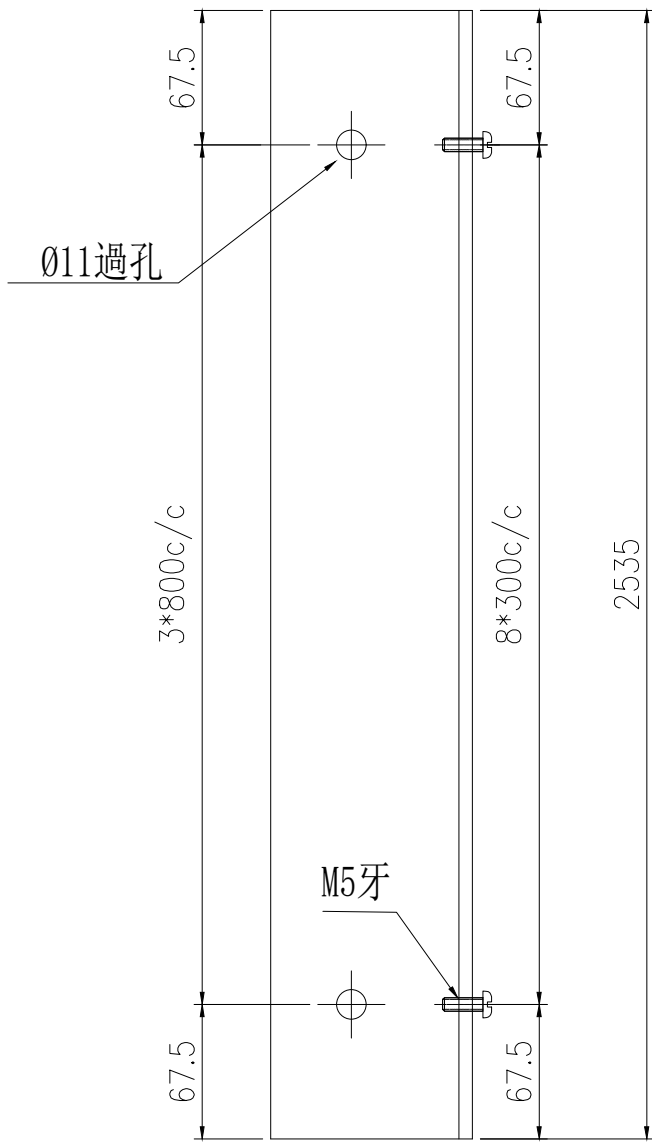

安裝示意圖

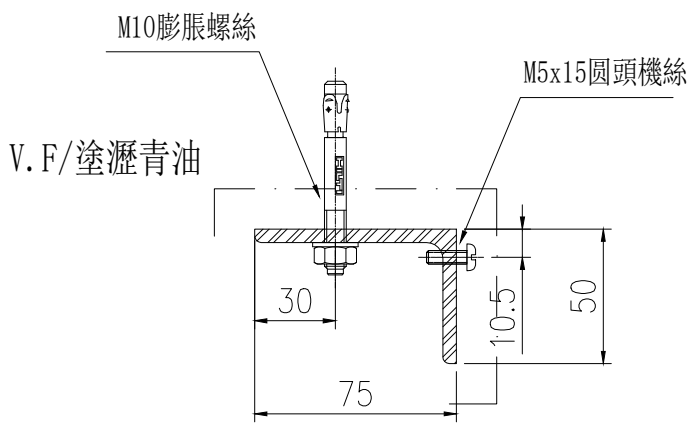
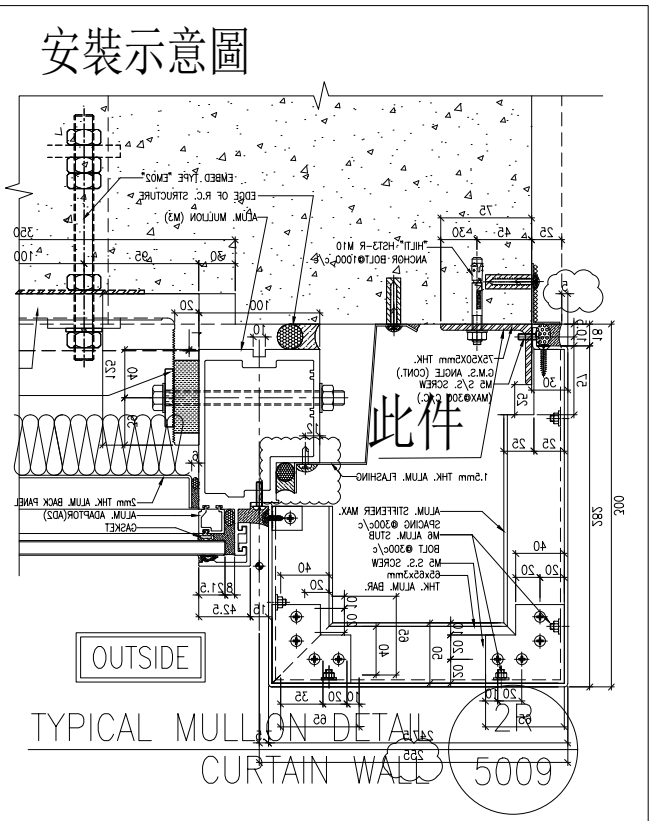

名稱	鐵角加工圖	制圖	陳福慶	2025.07.16	修改		
材料	75X50X5mm鐵角	復核	謝永林	2025.07.18	日期		
顏色	熱浸鋅/塗瀝青油	批準			圖號	TJ-303R	

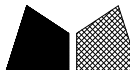

美特鋁質有限公司  
MIDI Aluminium Fabricator Ltd.

物料編號	數量	樓層	單位	施工圖位置
TJ-311	1	30/F	A	CW-3003
合計:	1			

工程號	J-861	地盤	已連拿利
-----	-------	----	------

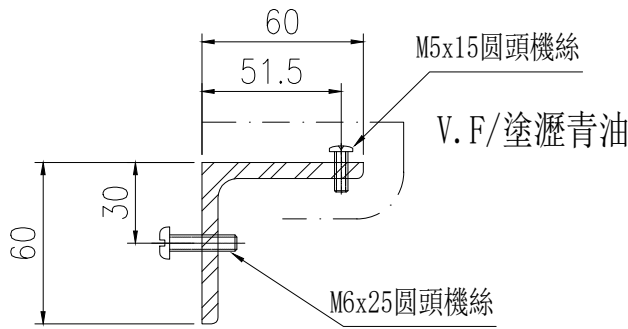

地盤用

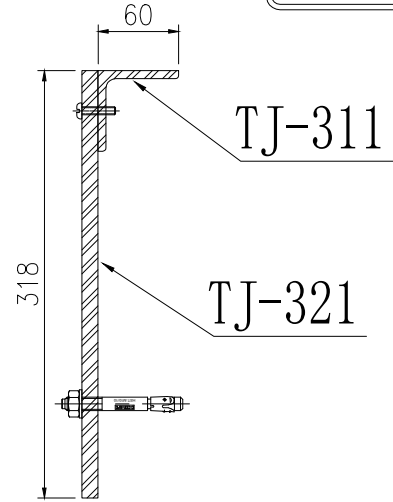

鐵板在鐵廠安裝好再一起出地盤

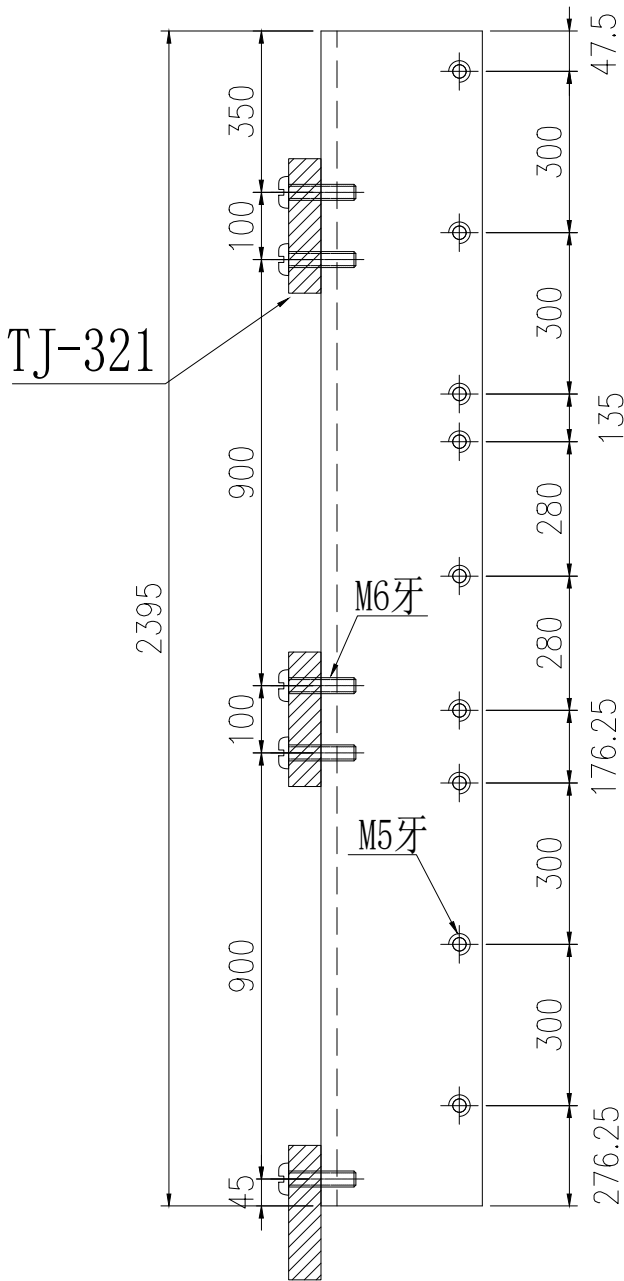

安裝示意圖

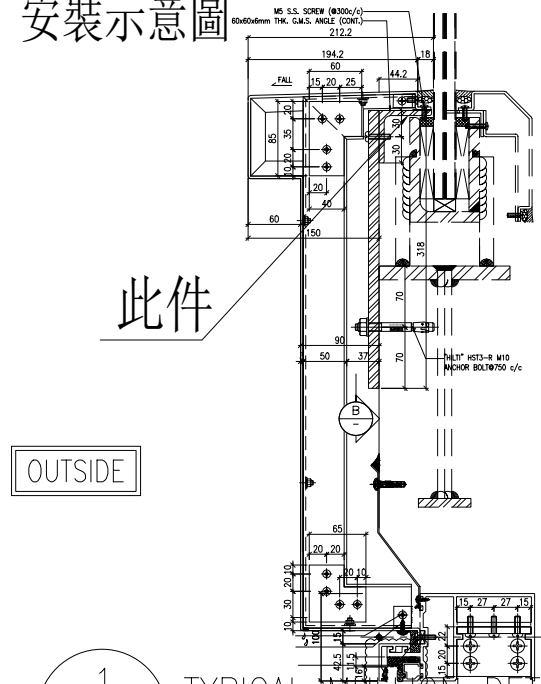

1  
6010 TYPICAL MULLION DETAIL  
CURTAIN WALL

名稱	鐵角加工圖	制圖	陳福慶	2025.07.16	修改		
材料	60X60X6mm鐵角	復核	謝永林	2025.07.18	日期		
顏色	熱浸鋅/塗瀝青油	批准			圖號	TJ-311	





美特鋁質 有限公司  
MIDI Aluminium Fabricator Ltd.

工程號

J-861

地盤

己連拿利

物料編號	數量	樓層	單位	施工圖位置
TJ-321	5	30/F	A	CW-3003
	11	23/F	C	CW-3008
	11	23/F	A	CW-3008
合計:	27			

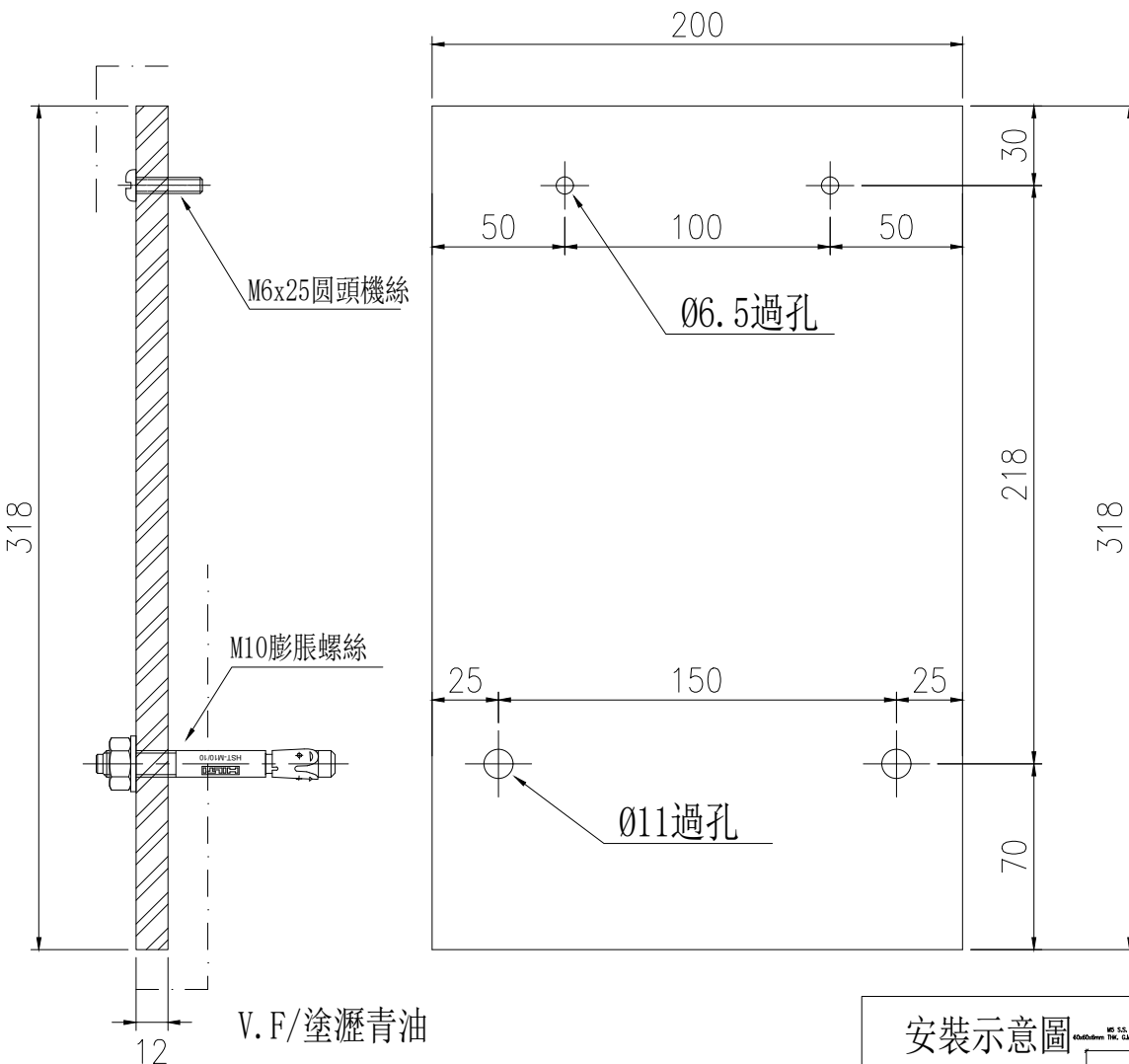

安裝示意圖

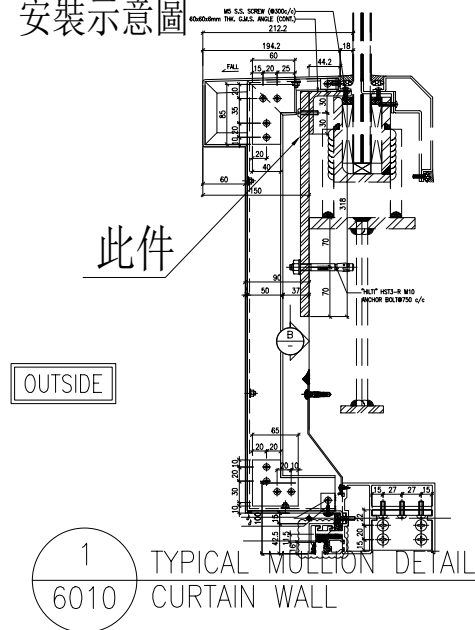

名稱	鐵件加工圖	制圖	陳福慶	2025.07.16	修改			
材料	318X200X12mm鐵板	復核	謝永林	2025.07.18	日期			
顏色	熱浸鋅/塗瀝青油	批准			圖號	TJ-321		





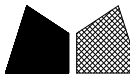

美特鋁質有限公司  
MIDI Aluminium Fabricator Ltd.

物料編號	數量	樓層	單位	施工圖位置
TJ-333	1	23/F	C	CW-3008
合計:	1			

工程號	J-861	地盤	已連拿利
-----	-------	----	------

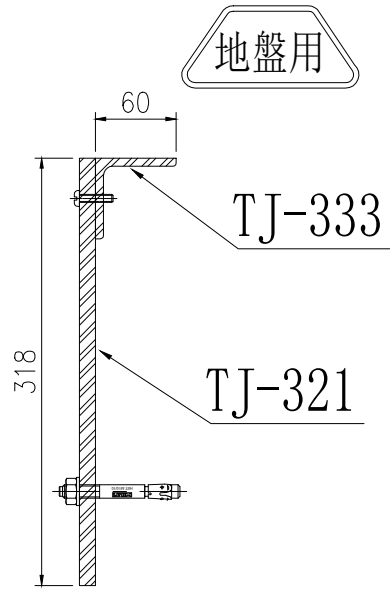
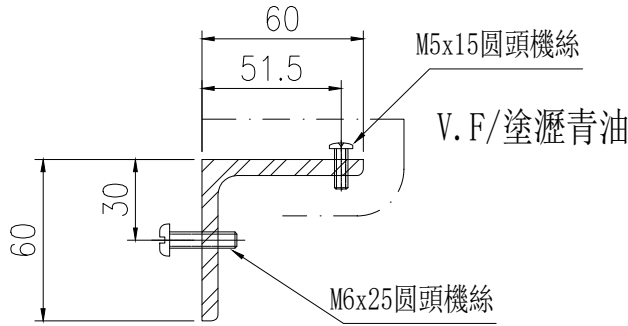

鐵板在鐵廠安裝好再一起出地盤

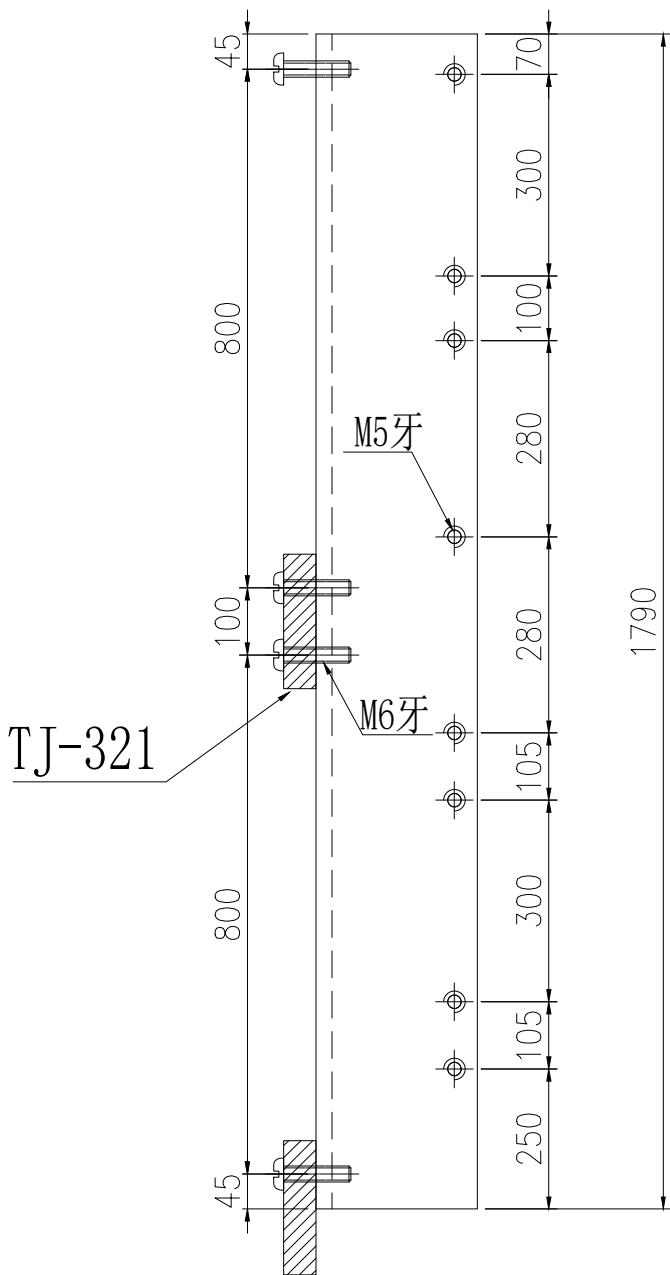

安裝示意圖

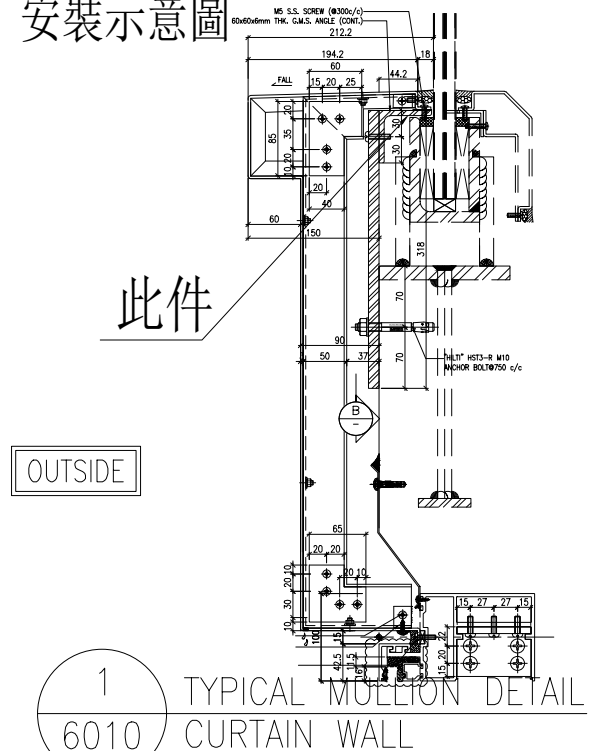

名稱	鐵角加工圖	制圖	陳福慶	2025.07.16	修改		
材料	60X60X6mm鐵角	復核	謝永林	2025.07.18	日期		
顏色	熱浸鋅/塗瀝青油	批准			圖號	TJ-333	

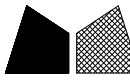

美特鋁質有限公司  
MIDI Aluminium Fabricator Ltd.

物料編號	數量	樓層	單位	施工圖位置
TJ-334	1	23/F	C	CW-3008
合計:	1			

工程號	J-861	地盤	已連拿利
-----	-------	----	------

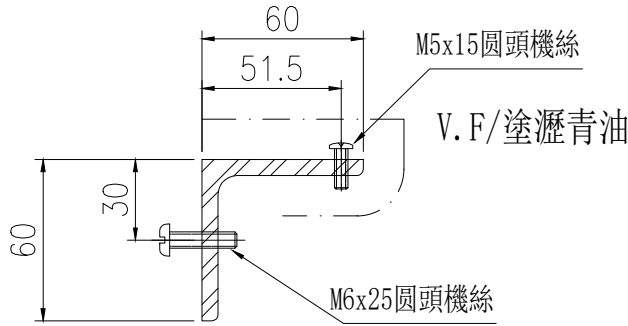

地盤用

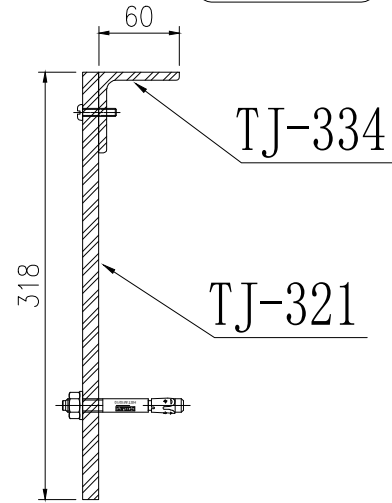

鐵板在鐵廠安裝好再一起出地盤

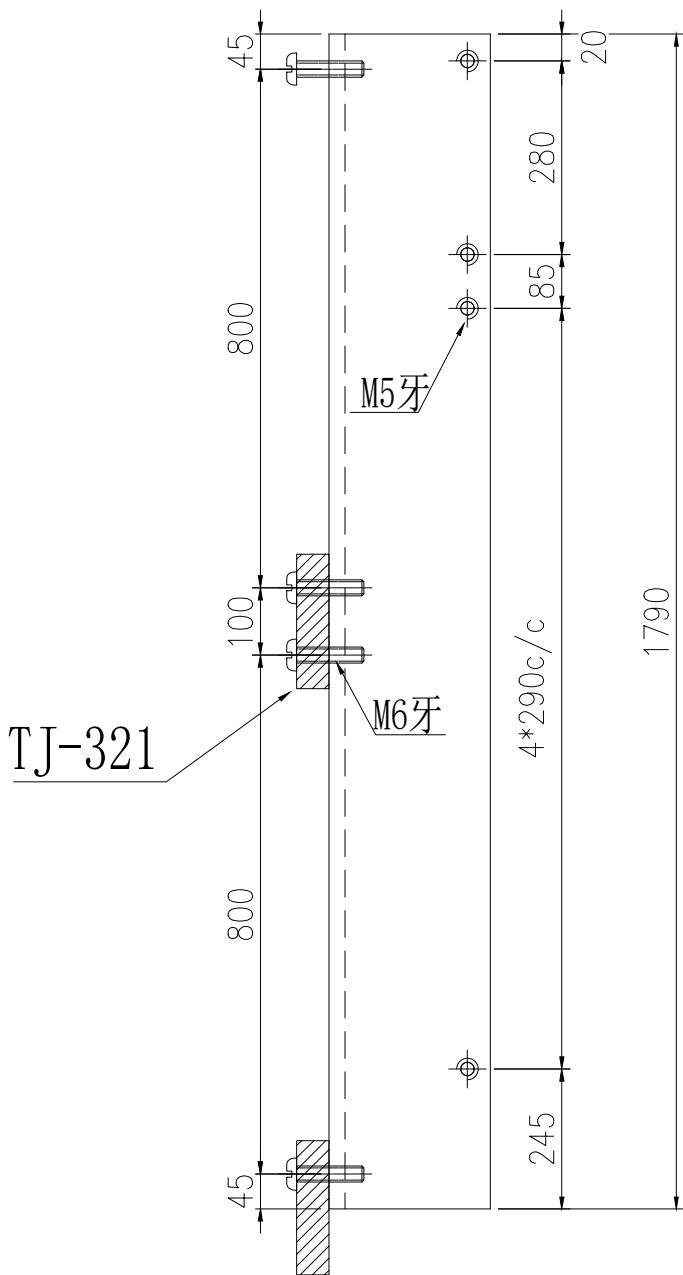

安裝示意圖

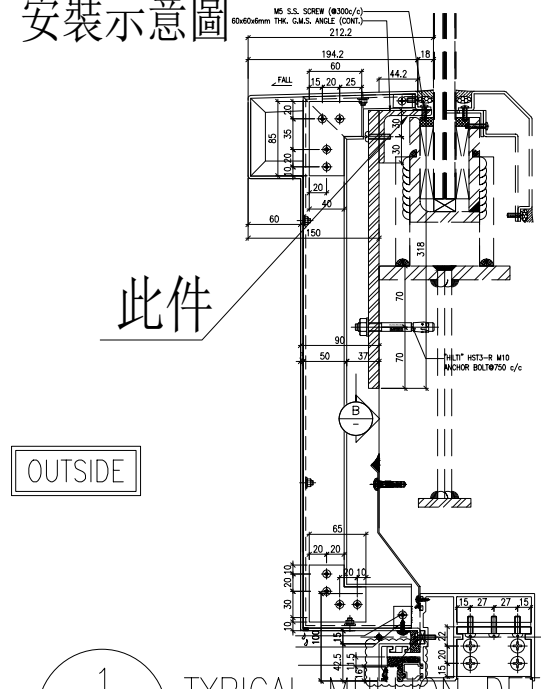

此件

1  
6010 TYPICAL MULLION DETAIL  
CURTAIN WALL

名稱	鐵角加工圖	制圖	陳福慶	2025.07.16	修改		
材料	60X60X6mm鐵角	復核	謝永林	2025.07.18	日期		
顏色	熱浸鋅/塗瀝青油	批準			圖號	TJ-334	



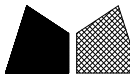

美特鋁質有限公司  
MIDI Aluminium Fabricator Ltd.

物料編號	數量	樓層	單位	施工圖位置
TJ-331R	1	23/F	A	CW-3008
合計:	1			

工程號	J-861	地盤	已連拿利
-----	-------	----	------

地盤用

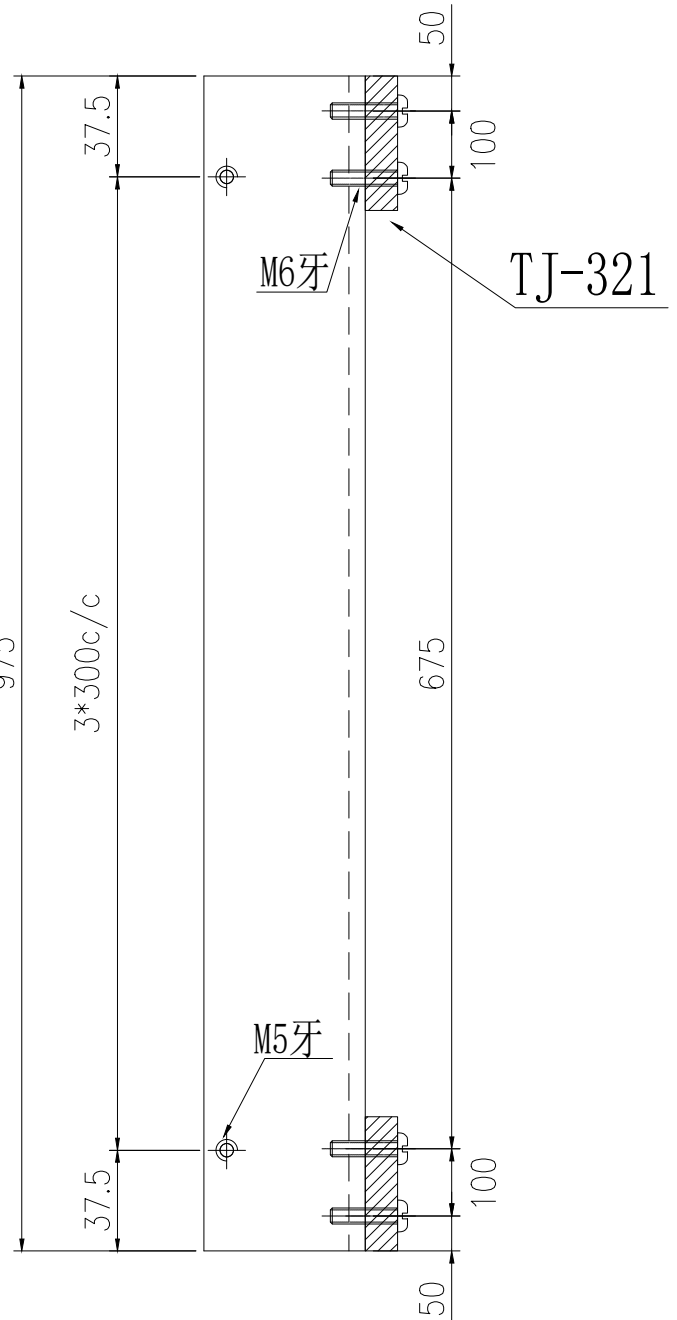
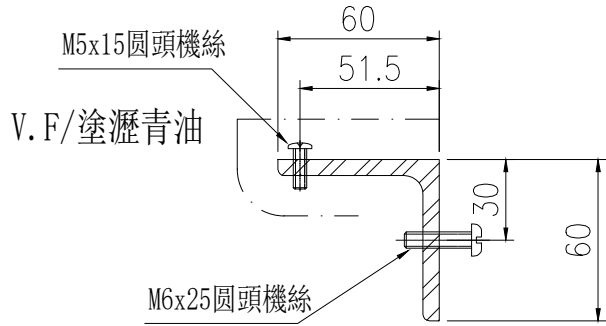
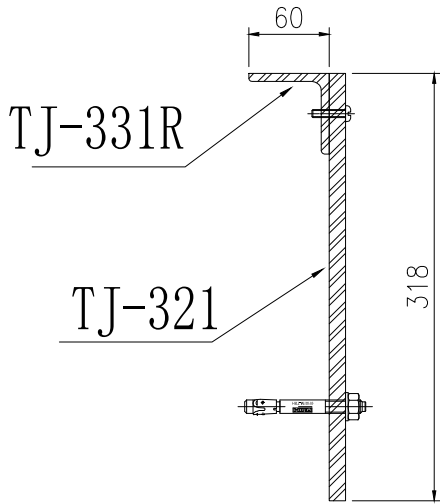

鐵板在鐵廠安裝好再一起出地盤

安裝示意圖

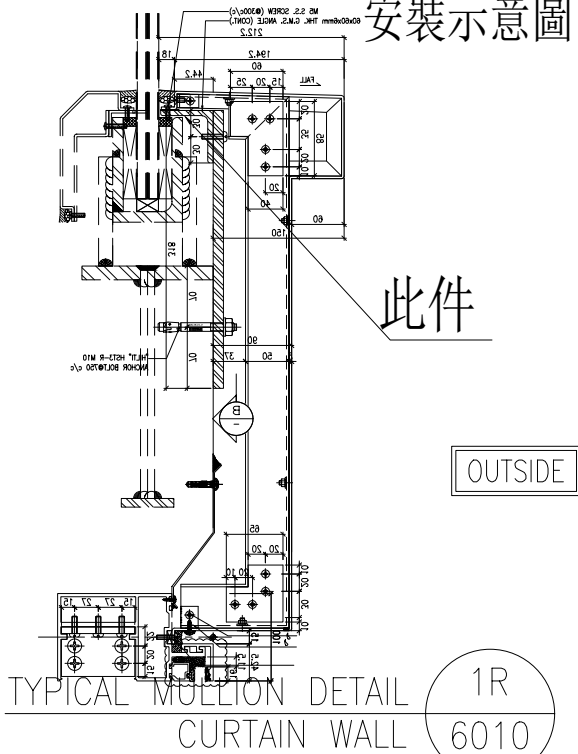

名稱	鐵角加工圖	制圖	陳福慶	2025.07.16	修改		
材料	60X60X6mm鐵角	復核	謝永林	2025.07.18	日期		
顏色	熱浸鋅/塗瀝青油	批準			圖號	TJ-331R	

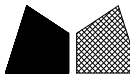

美特鋁質有限公司  
MIDI Aluminium Fabricator Ltd.

物料編號	數量	樓層	單位	施工圖位置
TJ-332R	1	23/F	A	CW-3008
合計:	1			

工程號	J-861	地盤	已連拿利
-----	-------	----	------

地盤用

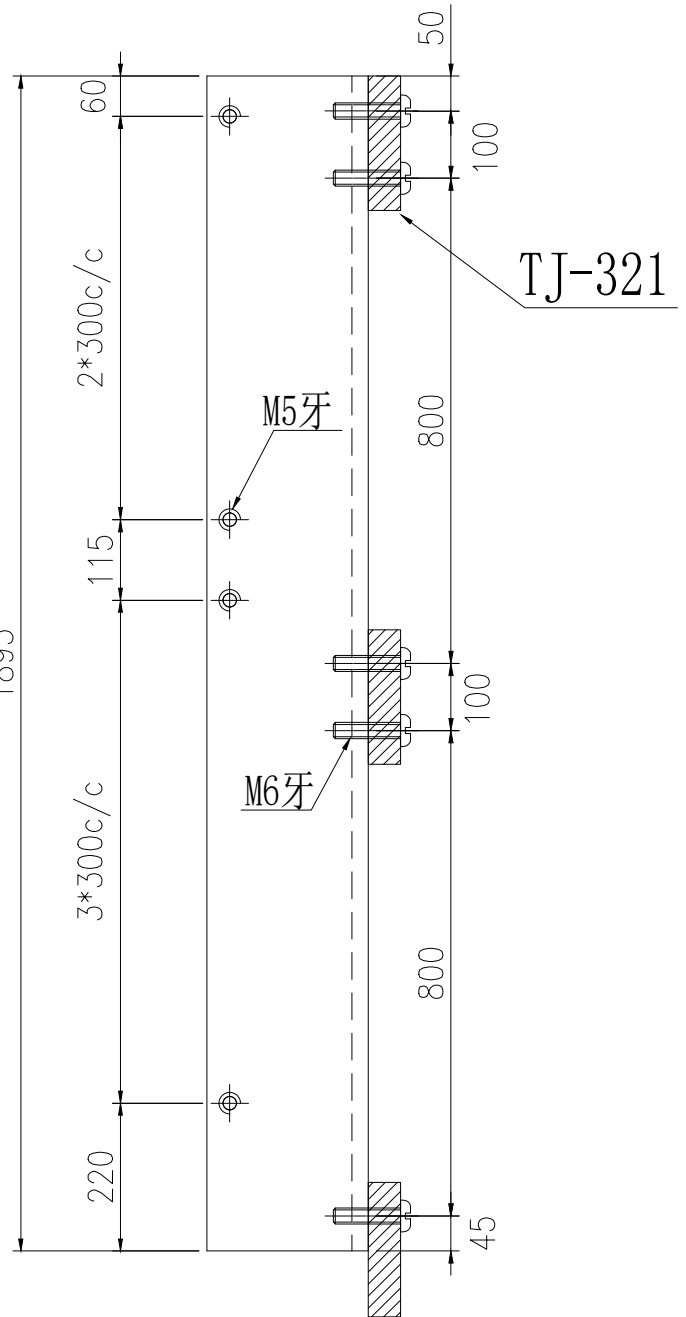
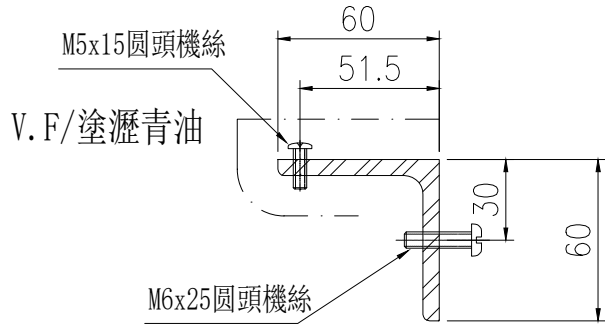
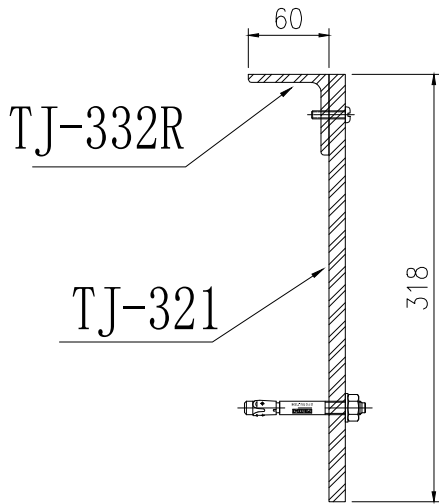

鐵板在鐵廠安裝好再一起出地盤

安裝示意圖

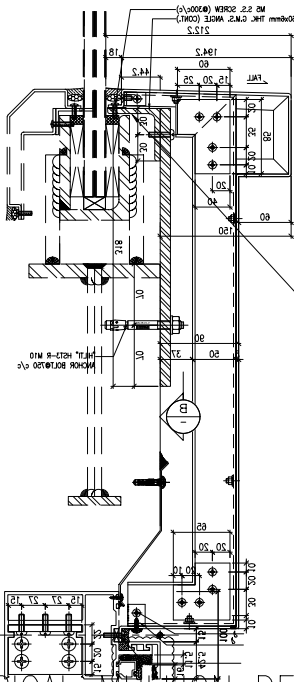

此件

OUTSIDE

TYPICAL MULLION DETAIL  
CURTAIN WALL

1R  
6010

名稱	鐵角加工圖	制圖	陳福慶	2025.07.16	修改		
材料	60X60X6mm鐵角	復核	謝永林	2025.07.18	日期		
顏色	熱浸鋅/塗瀝青油	批准			圖號	TJ-332R	

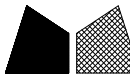

美特鋁質有限公司  
MIDI Aluminium Fabricator Ltd.

物料編號	數量	樓層	單位	施工圖位置
TJ-333R	1	23/F	A	CW-3008
合計:	1			

工程號	J-861	地盤	已連拿利
-----	-------	----	------

地盤用

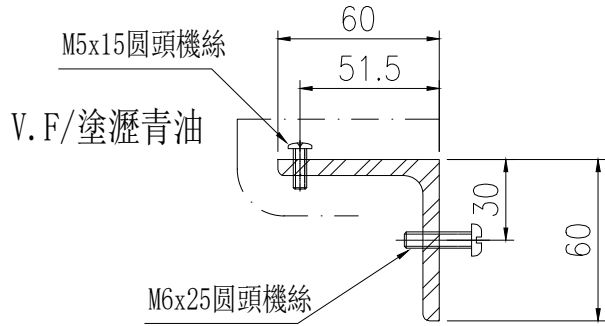
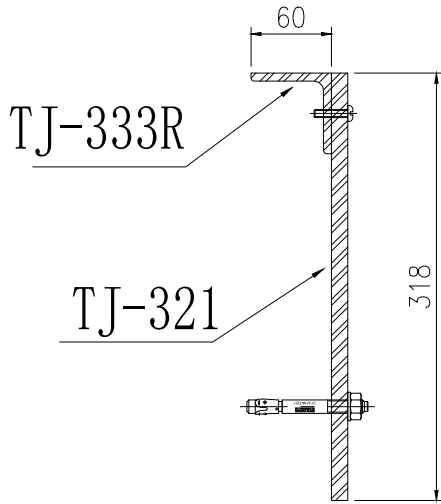

鐵板在鐵廠安裝好再一起出地盤

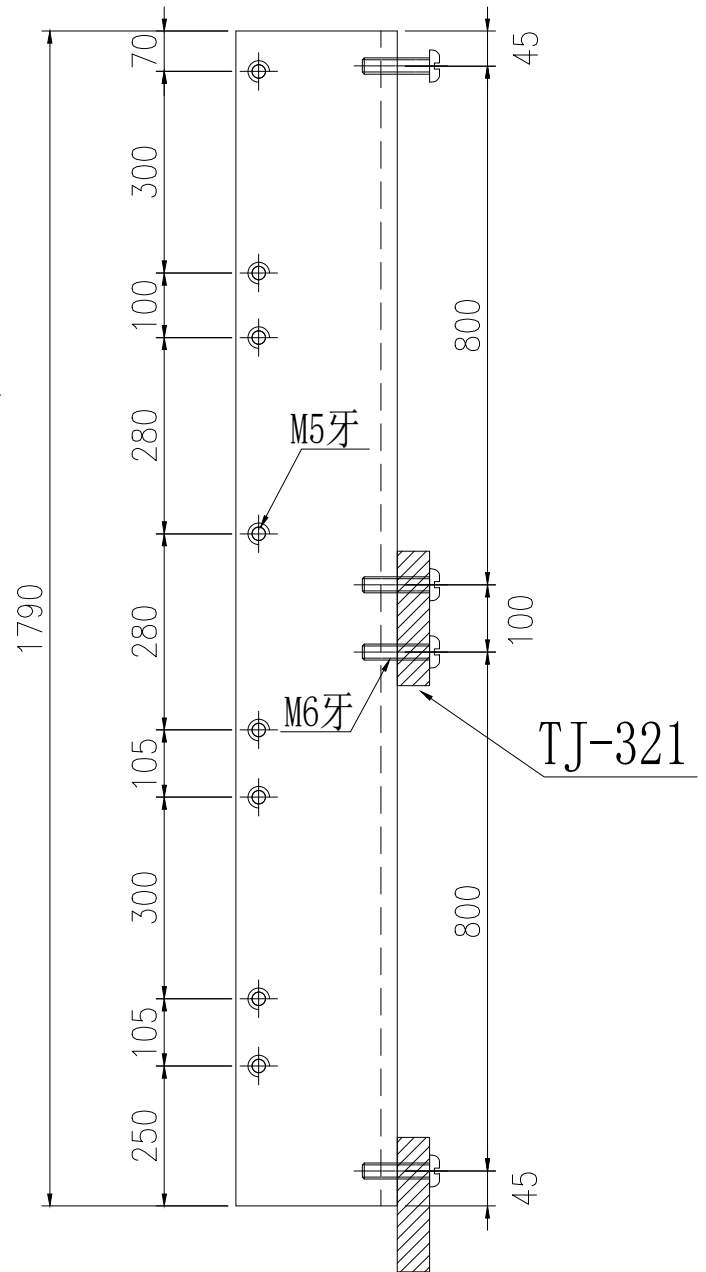

安裝示意圖

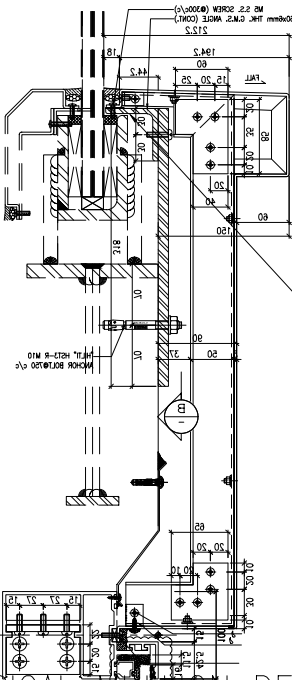

此件

OUTSIDE

TYPICAL MULLION DETAIL  
CURTAIN WALL

1R  
6010

名稱	鐵角加工圖	制圖	陳福慶	2025.07.16	修改		
材料	60X60X6mm鐵角	復核	謝永林	2025.07.18	日期		
顏色	熱浸鋅/塗瀝青油	批準			圖號	TJ-333R	

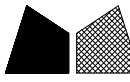

美特鋁質有限公司  
MIDI Aluminium Fabricator Ltd.

物料編號	數量	樓層	單位	施工圖位置
TJ-334R	1	23/F	A	CW-3008
合計:	1			

工程號	J-861	地盤	已連拿利
-----	-------	----	------

地盤用

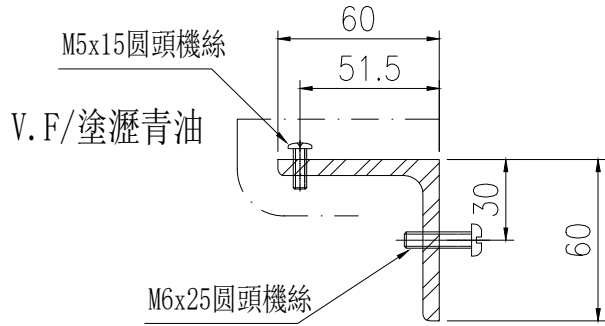
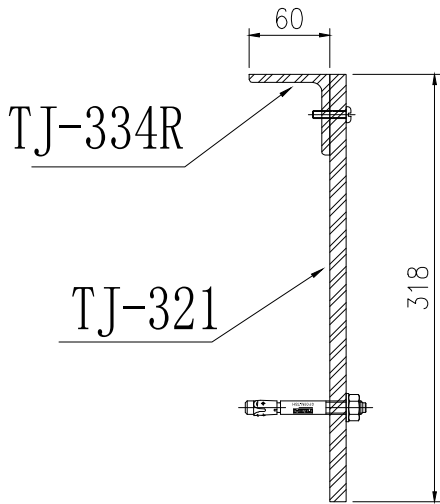

鐵板在鐵廠安裝好再一起出地盤

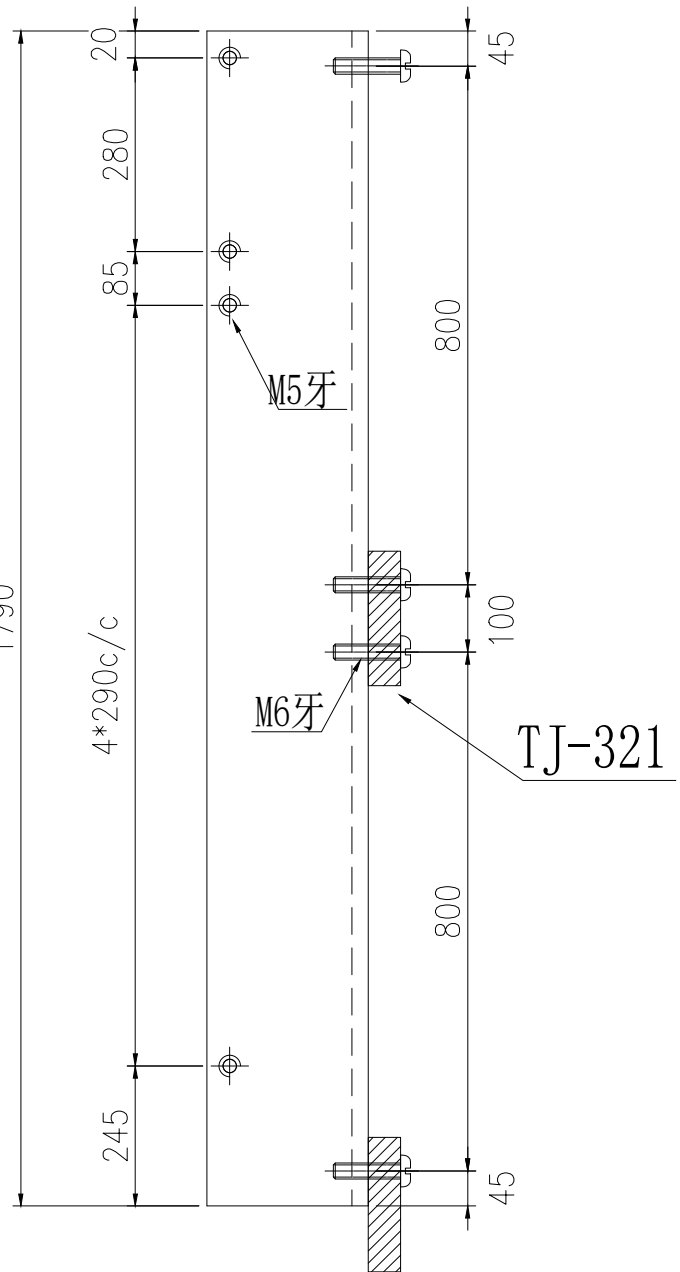

安裝示意圖

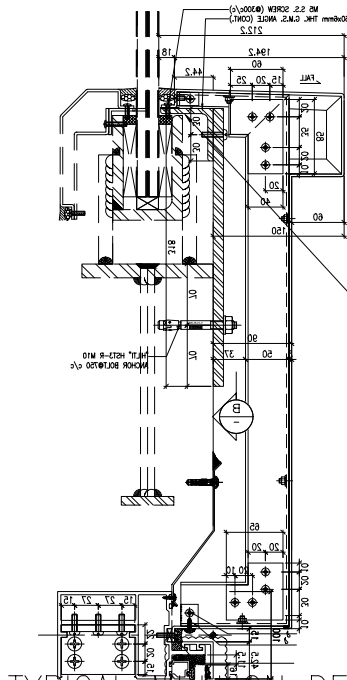

此件

OUTSIDE

TYPICAL MULLION DETAIL  
CURTAIN WALL

1R  
6010

名稱	鐵角加工圖	制圖	陳福慶	2025.07.16	修改		
材料	60X60X6mm鐵角	復核	謝永林	2025.07.18	日期		
顏色	熱浸鋅/塗瀝青油	批准			圖號	TJ-334R	



美特鋁質有限公司  
MIDI Aluminium Fabricator Ltd.

物料編號	數量	樓層	單位	施工圖位置
TJ-335R	1	23/F	A	CW-3008
合計:	1			

工程號	J-861	地盤	己連拿利
-----	-------	----	------

地盤用

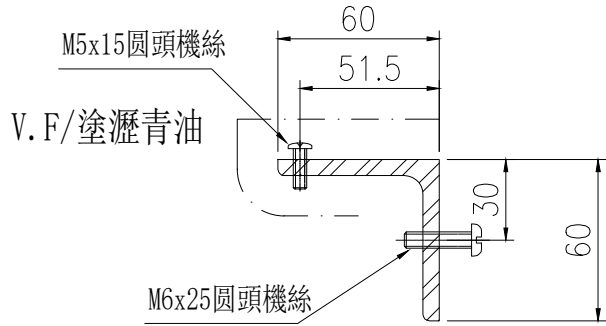
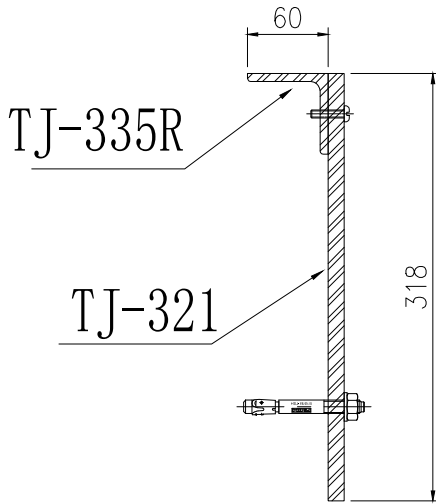

鐵板在鐵廠安裝好再一起出地盤

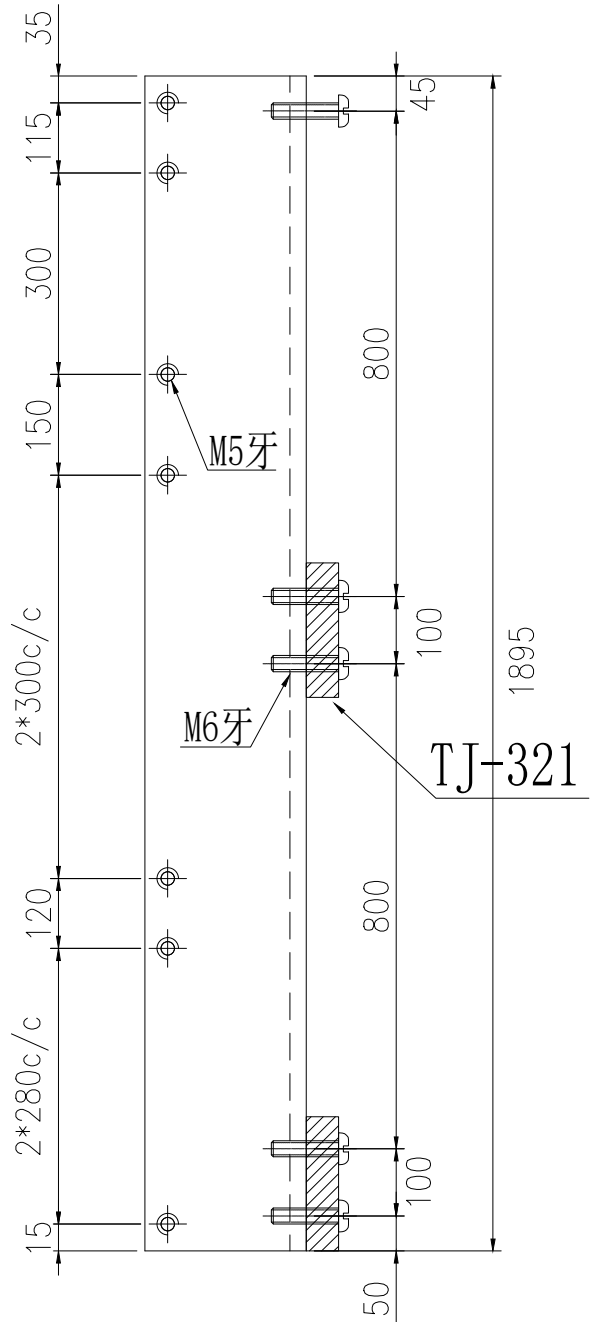

安裝示意圖

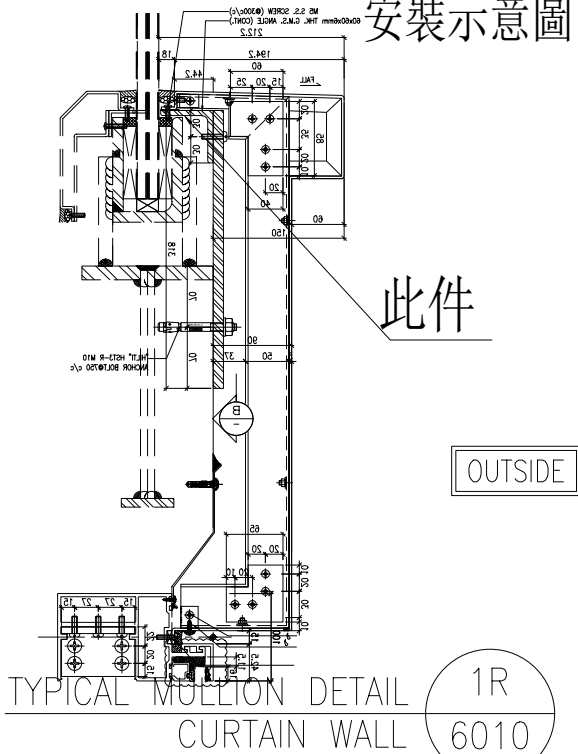

名稱	鐵角加工圖	制圖	陳福慶	2025.07.16	修改		
材料	60X60X6mm鐵角	復核	謝永林	2025.07.18	日期		
顏色	熱浸鋅/塗瀝青油	批准			圖號	TJ-335R	



REFER DRAWING:  
-SD-CW-1/3004

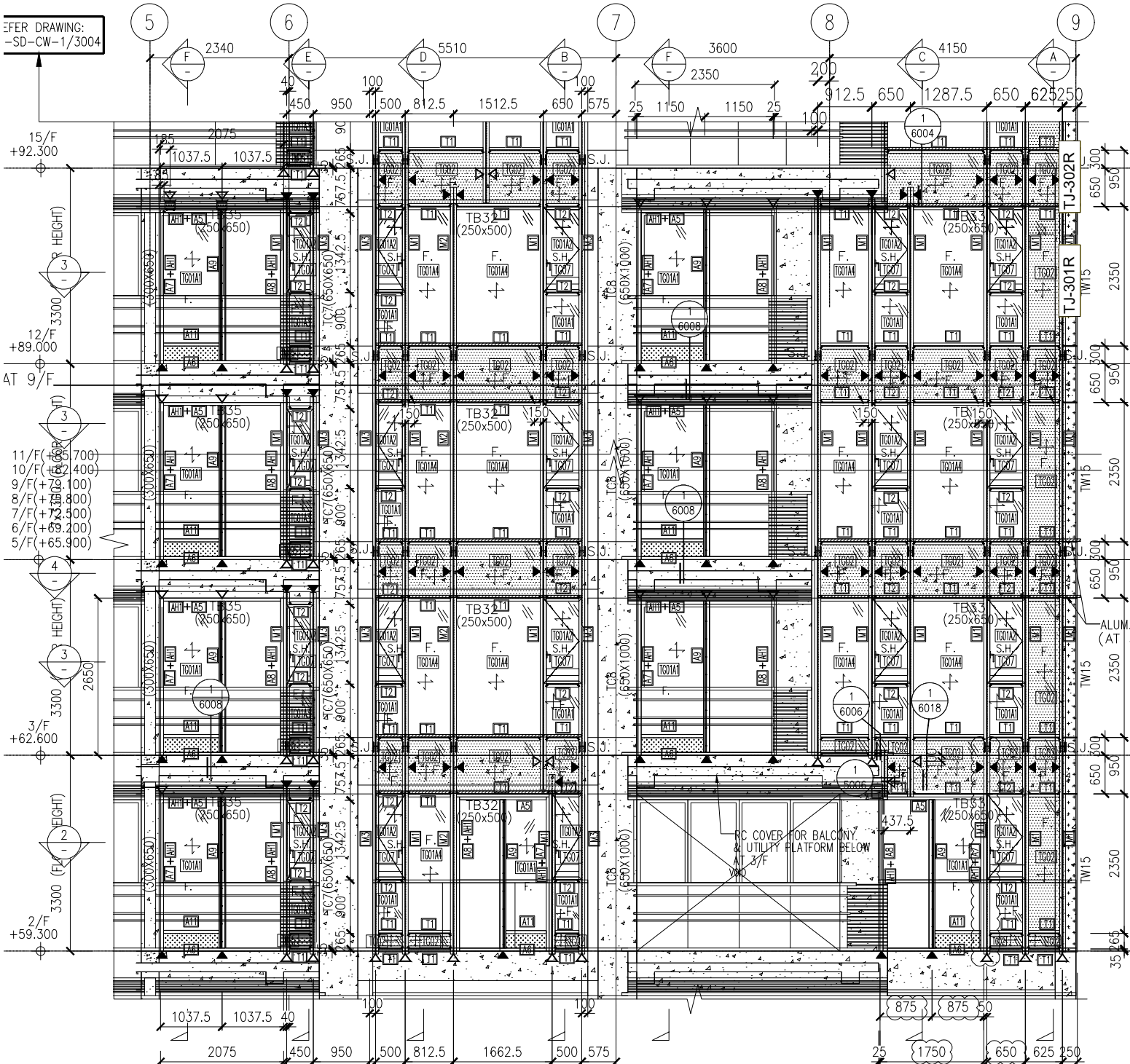

J861-CW-SD-3002

C單位

D單位

1 PART ELEVATION  
CURTAIN WALL

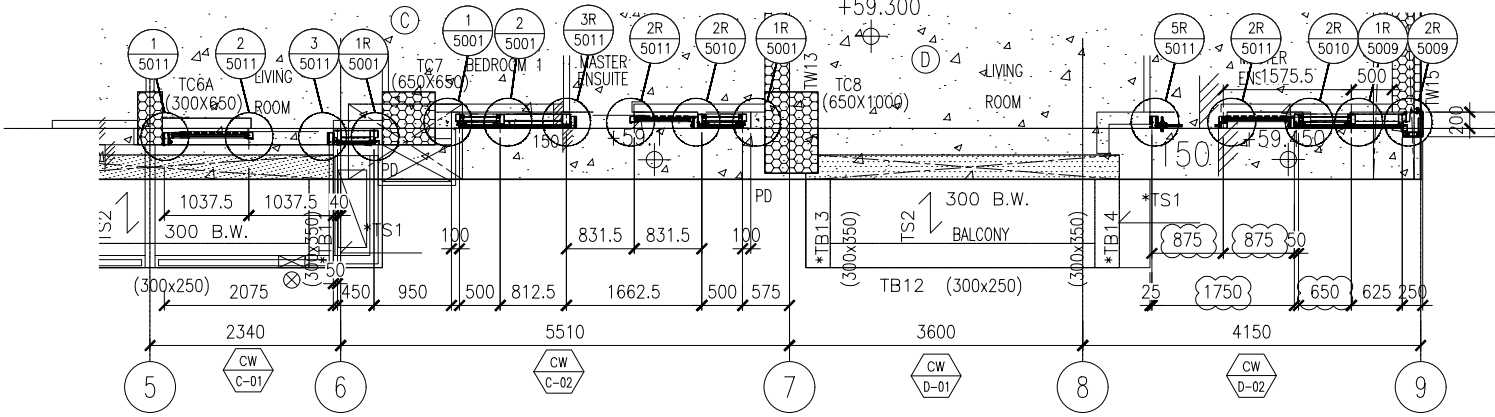

2 PART PLAN (2/F)

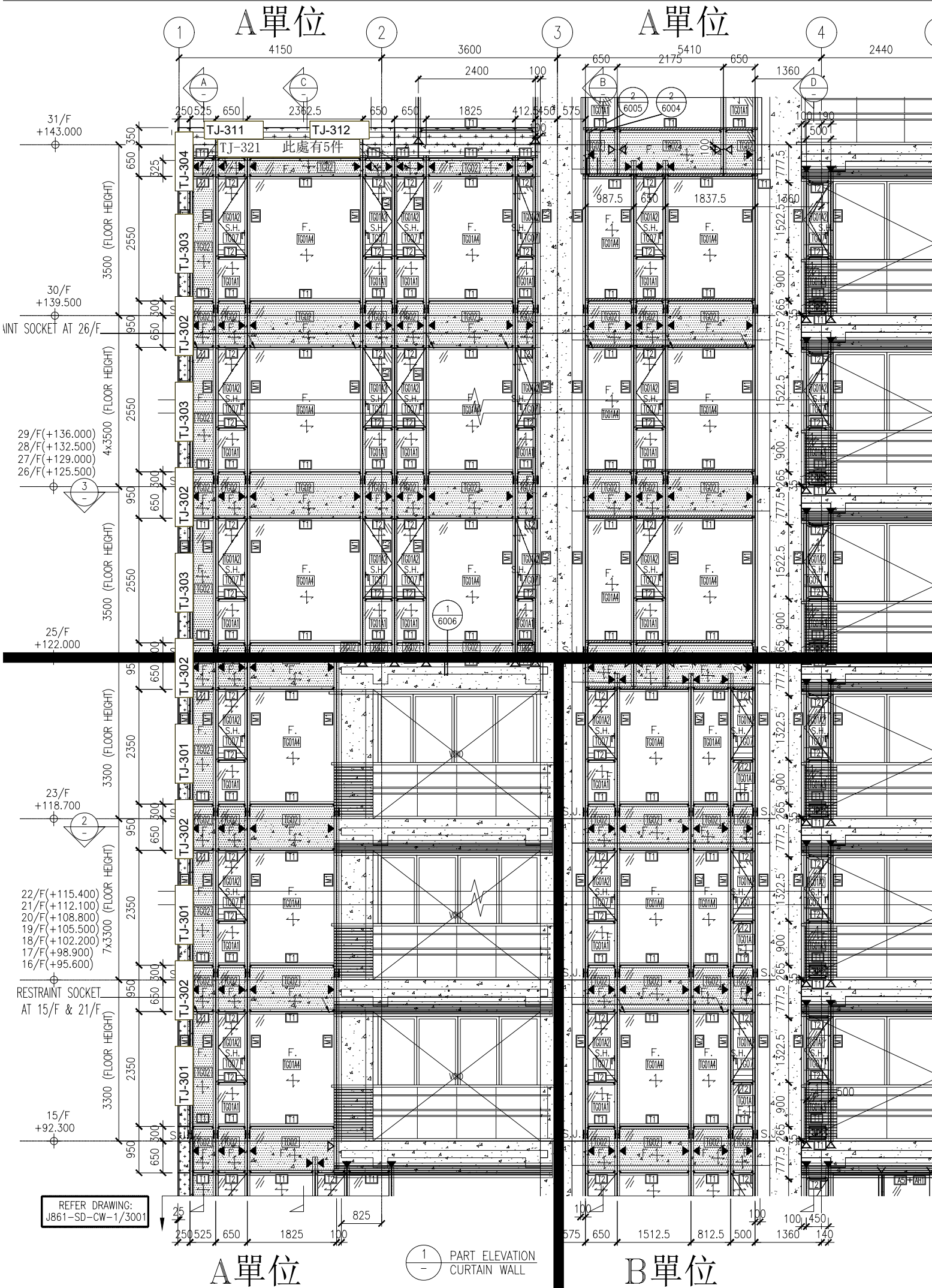

A單位

1 - PART ELEVATION CURTAIN WALL

B單位



# J861-CW-SD-3008C

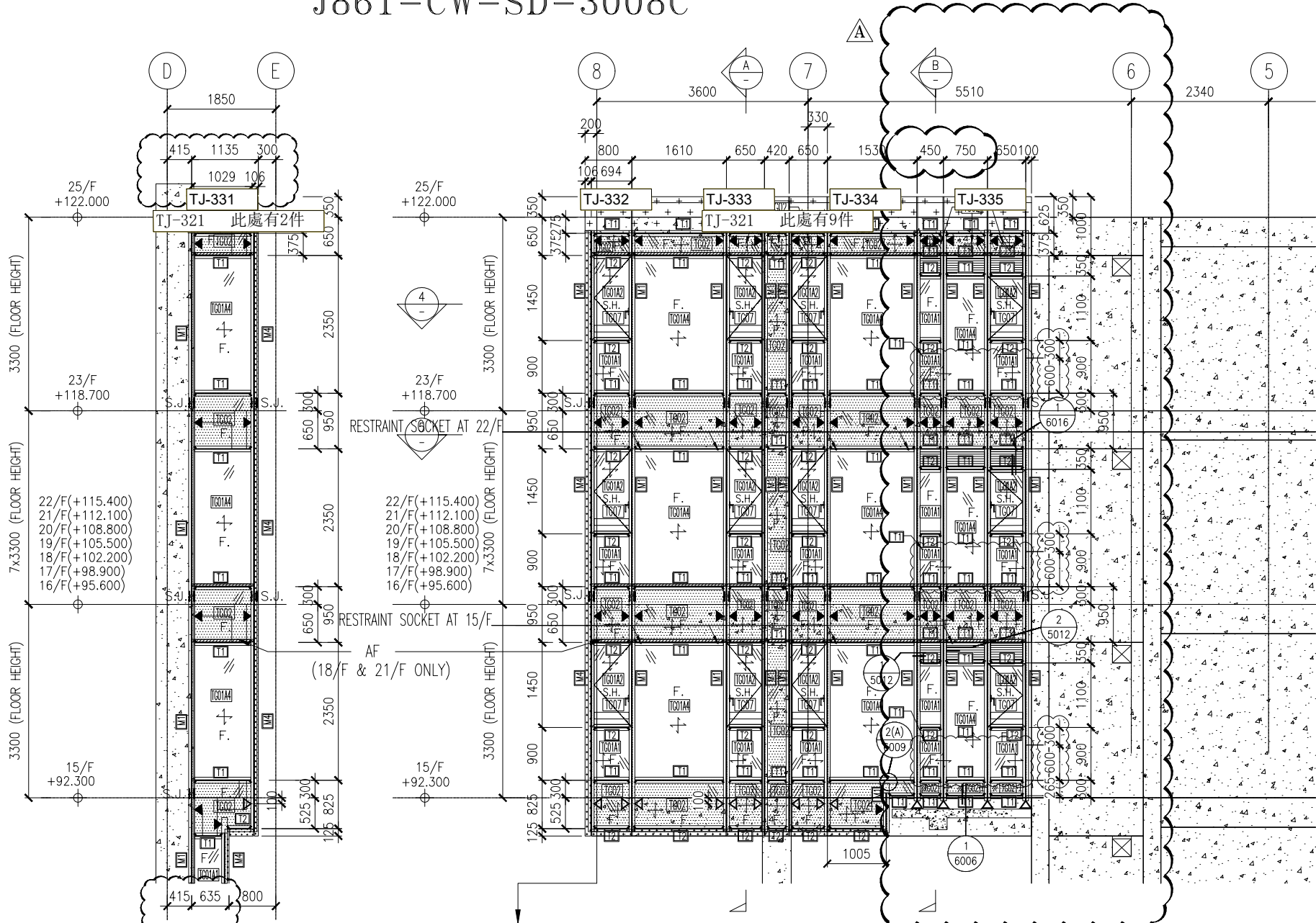

2  
-  
PART ELEVATION  
CURTAIN WALL

REFER DRAWING:  
J861-SD-CW-1/3007

C單位

1  
-  
PART ELEVATION  
CURTAIN WALL

# J861-CW-SD-3008A

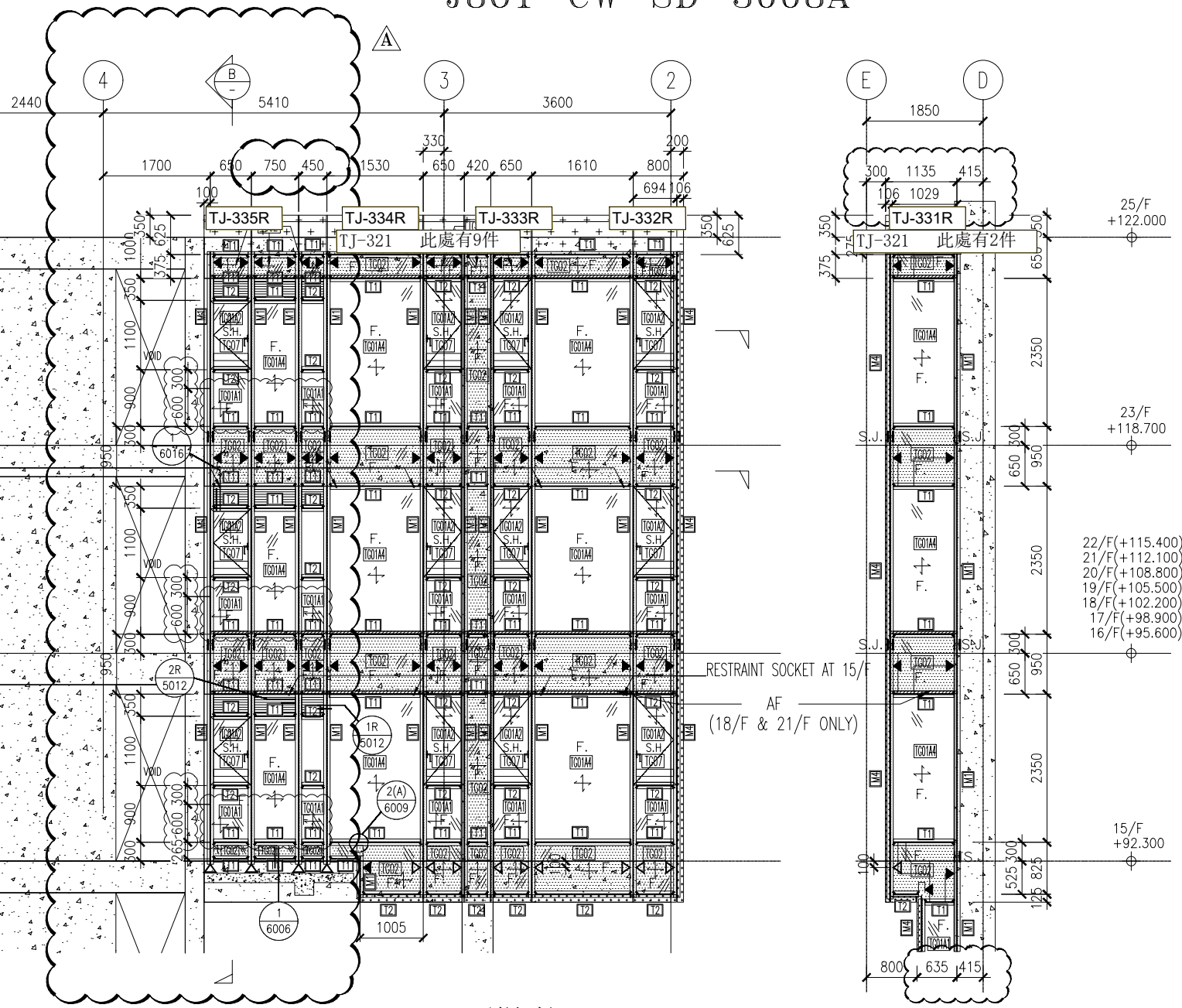

A單位

3 PART ELEVATION CURTAIN WALL

**NOTE :**

1. ALL DIMENSIONS ARE IN mm.
2. ALL ELEVATIONS ARE VIEWED FROM OUTSIDE.
3. ALL DIMENSIONS TO BE VERIFIED ON SITE BEFORE FABRICATION.

**LEGEND :**

- X1 --- DETAIL MARK NO.
- X001 --- REFER SHEET NO.

1. F.F.L. --- FINISHED FLOOR LEVEL
2. S.F.L. --- STRUCTURAL FLOOR LEVEL
3. (R) --- REVERSED DETAIL

B	8/11/2024	GENERAL REVISED	
A	16/9/2024	GENERAL REVISED	
NO.	DATE	REVISED	BY

CLIENT :  
**MILLION BASE PROPERTIES LIMITED**

ARCHITECT :  
**WONG TUNG & PARTNERS LIMITED**  
ARCHITECTS & PLANNERS

STRUCTURAL ENGINEER :  
**SYW & ASSOCIATES LTD.**  
CHARTERED ENGINEERS & AUTHORIZED PERSONS  
邵賢偉建築工程師

MAIN CONTRACTOR :  
**顯利工程有限公司**  
HIEN LEE ENGINEERING CO., LTD.

**美特鋁質有限公司**  
MIDI ALUMINIUM FABRICATOR LTD.  
Units 6-8, Sunray Industrial Centre, 1/F