



工程指示 / 要求簡箋 ENGINEER INSTRUCTIONS(E.I.)

工程指示編號:	EI- 9067	修改版本:	A
	HK- 0672		
工程編號:	J 861	工程名稱:	己連拿利
收件人:	生統/羅小姐	發件人:	細佬
工程項目:	平台GlassWall-鋁料BM訂貨	日期:	18/08/2025

<input type="checkbox"/> 原合約工程包	<input type="checkbox"/> 原合約工程加 / 減賬 QT-	<input type="checkbox"/> 新工程報價 QT-
---------------------------------	--	------------------------------------

信件批核號碼/圖紙參考編號:	批核模具圖紙編號:
客戶指示附件:	管理內部批簽署:

<input type="checkbox"/> 初步鋁料 B.M.	<input type="checkbox"/> 加工拆圖, 然後生產	<input type="checkbox"/> 尺寸表
<input type="checkbox"/> 正式鋁料 B.M.	<input type="checkbox"/> 技術上資料/指示	<input type="checkbox"/> 報價
<input type="checkbox"/> 配件 B.M.	<input type="checkbox"/> 樣辦或貨品說明書	<input type="checkbox"/> 分判合約
<input type="checkbox"/> 其他:		

內容: 取消序號6至10, 是有關地彈門的鋁料
完成上列要求日期: 30/09/2025

國內

<input type="checkbox"/> 生產技術總監	<input type="checkbox"/> 連附件	<input type="checkbox"/> 技術部	<input type="checkbox"/> 連附件	<input type="checkbox"/> 生產部	<input type="checkbox"/> 連附件
<input type="checkbox"/> 採購部	<input type="checkbox"/> 連附件	<input checked="" type="checkbox"/> 生產統籌部	<input checked="" type="checkbox"/> 連附件	<input type="checkbox"/> 報關組	<input type="checkbox"/> 連附件
<input checked="" type="checkbox"/> 質檢部	<input checked="" type="checkbox"/> 連附件	<input type="checkbox"/> 會計部	<input type="checkbox"/> 連附件	<input type="checkbox"/> 機械設計部	<input type="checkbox"/> 連附件
<input type="checkbox"/> 香港辦	<input type="checkbox"/> 連附件	<input type="checkbox"/> 其他:			





香港

<input type="checkbox"/> 行政部	<input type="checkbox"/> 連附件	<input type="checkbox"/> 會計部	<input type="checkbox"/> 連附件	<input type="checkbox"/> 統籌部	<input type="checkbox"/> 連附件	<input type="checkbox"/> 工程部	<input type="checkbox"/> 連附件
<input type="checkbox"/> 採購部	<input type="checkbox"/> 連附件	<input type="checkbox"/> QS部	<input type="checkbox"/> 連附件	<input type="checkbox"/> 地盤管理	<input type="checkbox"/> 連附件	<input type="checkbox"/> 維修部	<input type="checkbox"/> 連附件

*發件人簽署:	*組別成員批核簽署:
傳遞編號:	項目經理簽署: 

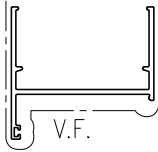
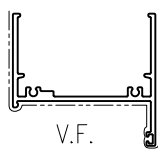
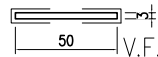
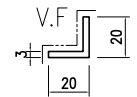
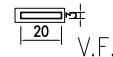
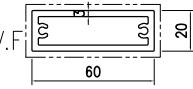
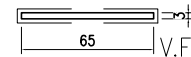
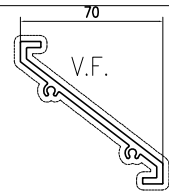
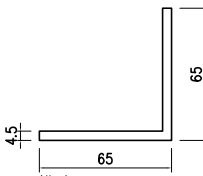
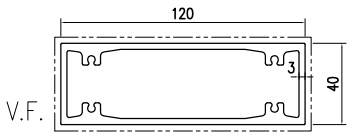
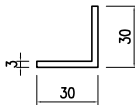
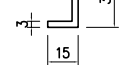
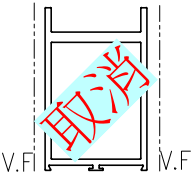
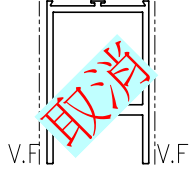
		工程號:	J-861	計算:	吳祿瑜	日期:	2025/7/30	送呈: 施哥	副本:					
		地盤名稱:	己連拿利	核對:	王禮秋	日期:	2025/7/30	A/C Code:						
鋁型材B.M.表		項目類別:	GLASS WALL	批准:		日期:								
BM編號:		修改版次:		有顏色鋁料(Kg):	4695.0	無電鍍鋁料(Kg):	144.6	V.F總面積(米²):	557.1					
序號	修改內容	物料編號	鋁料名稱	顏色	合金狀態	長度	數量(支)			重量(Kg)		V.F.(米²)		備註
						(mm)	實用	後備	總數	Kg/M	總重量	米²/米	Total_V.F.	
1		X86561	70生邊企	LX01963MH 耐候木紋	6063-T6	5800	3	1	4	1.147	26.61	0.230	5	
2		X86562	70百叶底橫	LX01963MH 耐候木紋	6063-T6	5800	7	3	10	1.293	74.99	0.250	14.50	
3		X86563	70百叶頂橫	LX01963MH 耐候木紋	6063-T6	5800	7	3	10	1.347	78.13	0.260	15.08	
4		X86573	70百叶片	LX01963MH 耐候木紋	6063-T6	5800	40	5	45	1.040	271.44	0.273	71.12	
5		X86557	50百叶片	LX01963MH 耐候木紋	6063-T6	5800	7	3	10	0.897	52.03	0.238	13.80	
6	A取消	<del>X85319</del>	<del>地彈門玉底</del>	<del>LX01963MH 耐候木紋</del>	<del>6063-T6</del>	<del>5600</del>	<del>1</del>	<del>1</del>	<del>2</del>	<del>2.276</del>	<del>25.49</del>	<del>0.160</del>	<del>1.79</del>	<del>用倉存料返噴</del>
7	A取消	<del>X85320</del>	<del>地彈門玉頂</del>	<del>LX01963MH 耐候木紋</del>	<del>6063-T6</del>	<del>5600</del>	<del>1</del>	<del>1</del>	<del>2</del>	<del>2.276</del>	<del>25.49</del>	<del>0.160</del>	<del>1.79</del>	<del>用倉存料返噴</del>
8	A取消	<del>X85321</del>	<del>地彈門玉企料1</del>	<del>LX01963MH 耐候木紋</del>	<del>6063-T6</del>	<del>5600</del>	<del>1</del>	<del>1</del>	<del>2</del>	<del>2.032</del>	<del>22.76</del>	<del>0.206</del>	<del>2.31</del>	<del>用倉存料返噴</del>
9	A取消	<del>X85322</del>	<del>地彈門玉企料2</del>	<del>LX01963MH 耐候木紋</del>	<del>6063-T6</del>	<del>5600</del>	<del>1</del>	<del>1</del>	<del>2</del>	<del>2.034</del>	<del>22.78</del>	<del>0.206</del>	<del>2.31</del>	<del>用倉存料返噴</del>
10	A取消	<del>X85324</del>	<del>地彈門玻璃線</del>	<del>LX01963MH 耐候木紋</del>	<del>6063-T6</del>	<del>5600</del>	<del>2</del>	<del>1</del>	<del>3</del>	<del>0.180</del>	<del>3.02</del>	<del>0.030</del>	<del>0.50</del>	<del>用倉存料返噴</del>
11		L090	20x20x3铝角	LX01963MH 耐候木紋	6063-T6	5800	12	3	15	0.301	26.19	0.040	3.48	
12		X86689	格柵边铝通	LX01963MH 耐候木紋	6063-T6	5800	70	15	85	2.805	1382.87	0.184	90.71	
13		X86690	60x20x3mm铝通	LX01963MH 耐候木紋	6063-T6	5800	120	20	140	1.297	1053.16	0.160	129.92	
14		X86691	120x40x3mm铝通	LX01963MH 耐候木紋	6063-T6	5800	35	10	45	3.274	854.51	0.320	83.52	
15		I01294	40x30x3mm铝通	LX01963MH 耐候木紋	6063-T6	5800	1	1	2	1.084	12.57	0.140	1.62	
16		B09581	65X3mm百叶玉企巴	LX01963MH 耐候木紋	6063-T6	5800	5	2	7	0.529	21.48	0.136	5.52	百葉邊企與組框墊巴
17		B05509	120x3mm铝巴	LX01963MH 耐候木紋	6063-T6	5800	22	5	27	0.975	152.69	0.246	38.52	格柵玉組框用
18		S9318	50x3mm铝巴	LX01963MH 耐候木紋	6063-T6	5800	3	1	4	0.404	9.37	0.106	2.46	50百叶玉組框用
19		B1502	20x3mm铝巴	LX01963MH 耐候木紋	6063-T6	5800	15	5	20	0.161	18.68	0.046	5.34	百叶雀网固定
20		X86584	頂窗底座	LX01963MH 耐候木紋	6063-T6	5800	19	1	20	2.880	334.08	0.288	33.45	
21		X86585	頂窗	LX01963MH 耐候木紋	6063-T6	5800	19	1	20	1.954	226.66	0.293	33.99	
22												小計	557.08	
23		N00748	30x15x3mm铝角	MILL	6063-T6	5800	10	2	12	0.340	23.66	0	0	固定小格柵玉
24		L073	30x30x3mm铝角	MILL	6063-T6	5800	10	2	12	0.463	32.22	0	0	組框铝角/固定格柵玉
25		X86021	65x65x4.5mm铝角	MILL	6061-T6	5800	8	2	10	1.530	88.74	0	0	固定格柵框料

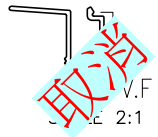
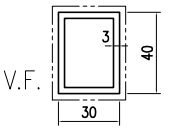
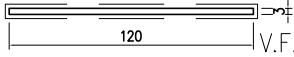
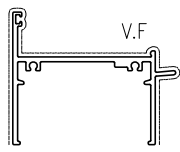
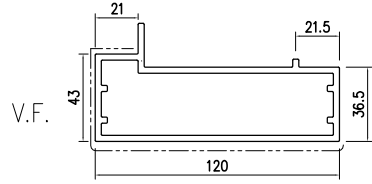
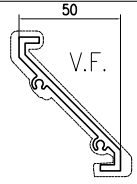
# J-861 GLASS WALL 鋁料模圖

 <p>模號: X86561 名稱: 70生邊企 合金狀態: 6063-T6 重量: 1.147KG/M V.F.: 229 mm</p>	 <p>模號: X86562 名稱: 70百叶底橫 合金狀態: 6063-T6 重量: 1.293KG/M V.F.: 249 mm</p>	 <p>模號: S9318 名稱: 50百叶玉企巴 合金狀態: 6063-T6 重量: 0.404KG/M V.F.: 106 mm</p>	 <p>模號: L090 名稱: 20x20x3鋁角 合金狀態: 6063-T6 重量: 0.301KG/M V.F.: 40 mm</p>	 <p>模號: B1502 名稱: 20x3鋁巴 合金狀態: 6063-T6 重量: 0.161KG/M V.F.: 46 mm</p>	 <p>模號: X86690 名稱: 60x20x3mm鋁通 合金狀態: 6063-T6 重量: 1.297KG/M V.F.: 160 mm</p>	 <p>模號: B09581 名稱: 百叶玉企巴 合金狀態: 6063-T6 重量: 0.529KG/M V.F.: 136 mm</p>	 <p>模號: X86573 名稱: 70百葉片 合金狀態: 6063-T6 重量: 1.04 KG/M V.F.: 272.5 mm</p>	 <p>模號: X86021 名稱: 65x65x4.5鋁角 合金狀態: 6061-T6 重量: 1.53 KG/M V.F.: 0 mm</p>
 <p>模號: X86691 名稱: 120x40x3mm鋁通 合金狀態: 6063-T6 重量: 3.274KG/M V.F.: 320 mm</p>	 <p>模號: L073 名稱: 30x30x3mm鋁角 合金狀態: 6063-T6 重量: 0.463KG/M V.F.: 0 mm</p>	 <p>模號: N00748 名稱: 30x15x3mm鋁角 合金狀態: 6063-T6 重量: 0.34 KG/M V.F.: 0 mm</p>	 <p>模號: X85320 名稱: 地彈門玉頂 合金狀態: 6063-T6 重量: 2.276KG/M V.F.: 160 mm</p>	 <p>模號: X85319 名稱: 地彈門玉底 合金狀態: 6063-T6 重量: 2.276KG/M V.F.: 160 mm</p>	 <p>模號: X85322 名稱: 地彈門玉企料2 合金狀態: 6063-T6 重量: 2.034KG/M V.F.: 206 mm</p>	 <p>模號: X85324 名稱: 地彈門玻璃線 合金狀態: 6063-T6 重量: 0.18 KG/M V.F.: 30 mm</p>	 <p>模號: I01294 名稱: 40x30x3mm鋁通 合金狀態: 6063-T6 重量: 1.084KG/M V.F.: 140 mm</p>	
 <p>模號: B05509 名稱: 格柵玉企巴 合金狀態: 6063-T6 重量: 0.975KG/M V.F.: 246 mm</p>	 <p>模號: X86563 名稱: 70百叶頂橫 合金狀態: 6063-T6 重量: 1.347KG/M V.F.: 260 mm</p>	 <p>模號: X86689 名稱: 3mm厚鋁邊通 合金狀態: 6063-T6 重量: 2.805KG/M V.F.: 184 mm</p>	 <p>模號: X86557 名稱: 50百葉片 合金狀態: 6063-T6 重量: 0.897KG/M V.F.: 238 mm</p>	 <p>模號: X85321 名稱: 地彈門玉企料1 合金狀態: 6063-T6 重量: 2.032KG/M V.F.: 206 mm</p>				