



工程指示 / 要求簡箋 ENGINEER INSTRUCTIONS(E.I.)

工程指示編號:	EI- 9020	修改版本:	-
	HK- 0575		
工程編號:	J 861	工程名稱:	己連拿利
收件人:	生統	發件人:	細佬
工程項目:	大樓欄河 廠用鋁折件加工圖 (第二批)	日期:	09/07/2025

<input type="checkbox"/> 原合約工程包	<input type="checkbox"/> 原合約工程加 / 減賬 QT-	<input type="checkbox"/> 新工程報價 QT-
---------------------------------	--	------------------------------------

信件批核號碼/圖紙參考編號:	批核模具圖紙編號:
客戶指示附件:	管理內部批簽署:

<input type="checkbox"/> 初步鋁料 B.M.	<input type="checkbox"/> 加工拆圖, 然後生產	<input type="checkbox"/> 尺寸表
<input type="checkbox"/> 正式鋁料 B.M.	<input type="checkbox"/> 技術上資料/指示	<input type="checkbox"/> 報價
<input type="checkbox"/> 配件 B.M.	<input type="checkbox"/> 樣辦或貨品說明書	<input type="checkbox"/> 分判合約
<input type="checkbox"/> 其他:		

內容: 請按附頁生產, 廠用
備注: 檔案名-J861阳台扶手配套廠用鋁折件加工圖 (第二批) 20250707.zip
完成上列要求日期: 01/08/2025

國內

<input type="checkbox"/> 生產技術總監	<input type="checkbox"/> 連附件	<input type="checkbox"/> 技術部	<input type="checkbox"/> 連附件	<input type="checkbox"/> 生產部	<input type="checkbox"/> 連附件
<input type="checkbox"/> 採購部	<input type="checkbox"/> 連附件	<input checked="" type="checkbox"/> 生產統籌部	<input checked="" type="checkbox"/> 連附件	<input type="checkbox"/> 報關組	<input type="checkbox"/> 連附件
<input checked="" type="checkbox"/> 質檢部	<input checked="" type="checkbox"/> 連附件	<input type="checkbox"/> 會計部	<input type="checkbox"/> 連附件	<input type="checkbox"/> 機械設計部	<input type="checkbox"/> 連附件
<input type="checkbox"/> 香港辦	<input type="checkbox"/> 連附件	<input type="checkbox"/> 其他:			

香港

<input type="checkbox"/> 行政部	<input type="checkbox"/> 連附件	<input type="checkbox"/> 會計部	<input type="checkbox"/> 連附件	<input type="checkbox"/> 統籌部	<input type="checkbox"/> 連附件	<input type="checkbox"/> 工程部	<input type="checkbox"/> 連附件
<input type="checkbox"/> 採購部	<input type="checkbox"/> 連附件	<input type="checkbox"/> QS部	<input type="checkbox"/> 連附件	<input type="checkbox"/> 地盤管理	<input type="checkbox"/> 連附件	<input type="checkbox"/> 維修部	<input type="checkbox"/> 連附件

*發件人簽署:	*組別成員批核簽署:
傳遞編號:	項目經理簽署: 

 美特鋁質 有限公司 MIDI Aluminium Fabricator Ltd.	工程號: J-861	計算: AN	日期: 2025/7/3			送呈: 施哥
	地盤名稱: 己連拿利	核對:	日期:			副本:
廠用鋁板B.M.表	項目類別: 阳台鋁板	批准:	日期:			
BM編號:	修改版次:	A/C Code:	總V.F.: 19.32	總重量: 253.93	此BM依據 資料計算	

序號	修改內容	鋁板圖號	鋁板名稱	顏色	實用	後備	總數	總重量	單件展開面積	總展開面積	單件V.F.	總V.F.	備註
									平方米		平方米		
1		3401-FSC2-AP1	3mm厚鋁板	LX01963MH	5	0	5	1.222	0.030	0.150	0.018	0.090	
2		3401-FSC2R-AP1	3mm厚鋁板	LX01963MH	5	0	5	1.222	0.030	0.150	0.018	0.090	
3		3403-FSC2-AP1	3mm厚鋁板	LX01963MH	5	0	5	1.222	0.030	0.150	0.018	0.090	
4		3403-FSC3-AP1	3mm厚鋁板	LX01963MH	5	0	5	1.222	0.030	0.150	0.018	0.090	
5		3406A-FSC2-AP1	3mm厚鋁板	LX01963MH	1	0	1	0.244	0.030	0.030	0.018	0.018	
6		3406A-FSC2R-AP1	3mm厚鋁板	LX01963MH	1	0	1	0.244	0.030	0.030	0.018	0.018	
7		3406-FSC2-AP1	3mm厚鋁板	LX01963MH	5	0	5	1.222	0.030	0.150	0.018	0.090	
8		3406-FSC2R-AP1	3mm厚鋁板	LX01963MH	5	0	5	1.222	0.030	0.150	0.018	0.090	
9		3408-FSZ3-AP1	3mm厚鋁板	LX01963MH	5	0	5	1.059	0.026	0.130	0.016	0.078	
10		3408-FSZ3R-AP1	3mm厚鋁板	LX01963MH	5	0	5	1.059	0.026	0.130	0.016	0.078	
11		3401-FSC3R-AP1	3mm厚鋁板	MILL	5	0	5	3.035	0.075	0.373	0.000	0.000	
12		3406A-FSC3R-AP1	3mm厚鋁板	MILL	1	0	1	0.618	0.076	0.076	0.000	0.000	
13		3406-FSC3R-AP1	3mm厚鋁板	MILL	5	0	5	3.090	0.076	0.380	0.000	0.000	
14		3408-FSC4R-AP1	3mm厚鋁板	MILL	5	0	5	2.352	0.058	0.289	0.000	0.000	
15		3401-FSC3-AP1	3mm厚鋁板	MILL	5	0	5	3.035	0.075	0.373	0.000	0.000	
16		3406A-FSC3-AP1	3mm厚鋁板	MILL	1	0	1	0.607	0.075	0.075	0.000	0.000	
17		3406-FSC3-AP1	3mm厚鋁板	MILL	5	0	5	3.090	0.076	0.380	0.000	0.000	
18		3408-FSC4-AP1	3mm厚鋁板	MILL	5	0	5	2.352	0.058	0.289	0.000	0.000	
19		3403-FSC1-AP1	3mm厚鋁板	MILL	5	0	5	2.290	0.056	0.282	0.000	0.000	
20		3407-FSC1-AP1	3mm厚鋁板	MILL	6	0	6	2.748	0.056	0.338	0.000	0.000	
21		3403-FSC1R-AP1	3mm厚鋁板	MILL	5	0	5	2.290	0.056	0.282	0.000	0.000	
22		3407-FSC3-AP1	3mm厚鋁板	MILL	6	0	6	2.748	0.056	0.338	0.000	0.000	

 美特鋁質 有限公司 MIDI Aluminium Fabricator Ltd.	工程號: J-861	計算: AN	日期: 2025/7/3			送呈: 施哥
	地盤名稱: 己連拿利	核對:	日期:			副本:
廠用鋁板B.M.表	項目類別: 阳台鋁板	批准:	日期:			
BM編號:	修改版次:	A/C Code:	總V.F.: 19.32	總重量: 253.93	此BM依據 資料計算	

序號	修改內容	鋁板圖號	鋁板名稱	顏色	實用	後備	總數	總重量	單件展開面積	總展開面積	單件V.F.	總V.F.	備註
									平方米		平方米		
23		3401-FSC3R-AP1a	3mm厚鋁板	LX01963MH	5	0	5	6.746	0.166	0.830	0.282	1.412	
24		3406A-FSC3R-AP1a	3mm厚鋁板	LX01963MH	1	0	1	1.375	0.169	0.169	0.288	0.288	
25		3406-FSC3R-AP1a	3mm厚鋁板	LX01963MH	5	0	5	6.873	0.169	0.845	0.288	1.439	
26		3408-FSC4R-AP1a	3mm厚鋁板	LX01963MH	5	0	5	5.161	0.127	0.635	0.216	1.080	
27		3401-FSC3-AP1a	3mm厚鋁板	LX01963MH	5	0	5	6.746	0.166	0.830	0.282	1.412	
28		3406A-FSC3-AP1a	3mm厚鋁板	LX01963MH	1	0	1	1.375	0.169	0.169	0.288	0.288	
29		3406-FSC3-AP1a	3mm厚鋁板	LX01963MH	5	0	5	6.873	0.169	0.845	0.288	1.439	
30		3408-FSC4-AP1a	3mm厚鋁板	LX01963MH	5	0	5	5.161	0.127	0.635	0.216	1.080	
31		3403-FSC1-AP1a	3mm厚鋁板	LX01963MH	5	0	5	7.771	0.191	0.956	0.325	1.627	
32		3407-FSC1-AP1a	3mm厚鋁板	LX01963MH	6	0	6	9.325	0.191	1.147	0.325	1.952	
33		3403-FSC1R-AP1a	3mm厚鋁板	LX01963MH	5	0	5	7.771	0.191	0.956	0.325	1.627	
34		3407-FSC3-AP1a	3mm厚鋁板	LX01963MH	6	0	6	9.325	0.191	1.147	0.325	1.952	
35		J861-ZS-FK1	3mm厚鋁板	LX01963MH	650	0	650	6.606	0.001	0.813	0.001	0.813	
36		J861-ZS-FK1R	3mm厚鋁板	LX01963MH	650	0	650	6.606	0.001	0.813	0.001	0.813	
37		J861-ZS-FK2	3mm厚鋁板	LX01963MH	370	0	370	5.565	0.002	0.685	0.002	0.685	
38		J861-ZS-FK2R	3mm厚鋁板	LX01963MH	370	0	370	5.565	0.002	0.685	0.002	0.685	
39		J861-ZS-TX1	1.5mm厚鋁板	MILL	17	0	17	7.094	0.103	1.745	0.000	0.000	
40		J861-ZS-TX1R	1.5mm厚鋁板	MILL	17	0	17	7.094	0.103	1.745	0.000	0.000	
41		J861-ZS-TX7	1.5mm厚鋁板	MILL	22	0	22	9.181	0.103	2.259	0.000	0.000	
42		J861-ZS-TX7R	1.5mm厚鋁板	MILL	22	0	22	9.181	0.103	2.259	0.000	0.000	
43		J861-ZS-TX3	1.5mm厚鋁板	MILL	11	0	11	1.187	0.027	0.292	0.000	0.000	
44		J861-ZS-TX3R	1.5mm厚鋁板	MILL	11	0	11	1.187	0.027	0.292	0.000	0.000	

圖則登記表 DRAWING REGISTER									
工程名稱 Project Title: 已连拿利					接收日期 Receiving Date (適用於客戶圖則)				
工程編號 Project No: J-861					年				
分發予 Distributed To					月				
					日				
					發出日期 Issued Date				
					年				
					月				
					日				
圖則編號 Drg. No.		圖則名稱 Drawing Title			修訂編號 Revision No.				
3401-FSC2-AP1		型材加工图			-				
3401-FSC3R-AP1		型材加工图			-				
3401-FSC3-AP1		型材加工图			-				
3403-FSC1-AP1		型材加工图			-				
3403-FSC1R-AP1		型材加工图			-				
3401-FSC3R-AP1a		型材加工图			-				
3401-FSC3-AP1a		型材加工图			-				
3403-FSC1-AP1a		型材加工图			-				
3403-FSC1R-AP1a		型材加工图			-				
J861-ZS-TX1		型材加工图			-				
J861-ZS-TX3		型材加工图			-				
J861-ZS-TX2		型材加工图			-				
J861-ZS-TX4		型材加工图			-				
J861-ZS-TX8		型材加工图			-				
J861-NG-TX1		型材加工图			-				
J861-NG-TX2		型材加工图			-				
J861-ZS-FK1		型材加工图			-				
J861-ZS-FK1R		型材加工图			-				
J861-ZS-FK2		型材加工图			-				
J861-ZS-FK2R		型材加工图			-				



美特鋁質 有限公司
MIDI Aluminium Fabricator Ltd.

工程號	J861	地盤	已連拿利
-----	------	----	------

鋁板編號	加工數量	使用位置	L	A	N	B
3401-FSC2-AP1	5	J861-3401-FSC2	489	94.5	300	94.5
3401-FSC2R-AP1	5	J861-3401-FSC2R	489	94.5	300	94.5
3403-FSC2-AP1	5	J861-3403-FSC2	489	94.5	300	94.5
3403-FSC3-AP1	5	J861-3403-FSC2R	489	94.5	300	94.5
3406A-FSC2-AP1	1	J861-3406A-FSC2	489	94.5	300	94.5
3406A-FSC2R-AP1	1	J861-3406A-FSC2R	489	94.5	300	94.5
3406-FSC2-AP1	5	J861-3406-FSC2	489	94.5	300	94.5
3406-FSC2R-AP1	5	J861-3406-FSC2R	489 <td 94.5	300	94.5	
3408-FSC3-AP1	5	J861-3408-FSC3	423.8	61.9	300	61.9
3408-FSC3R-AP1	5	J861-3408-FSC3R	423.8	61.9	300	61.9

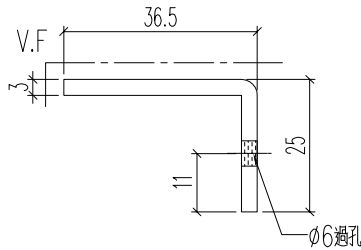
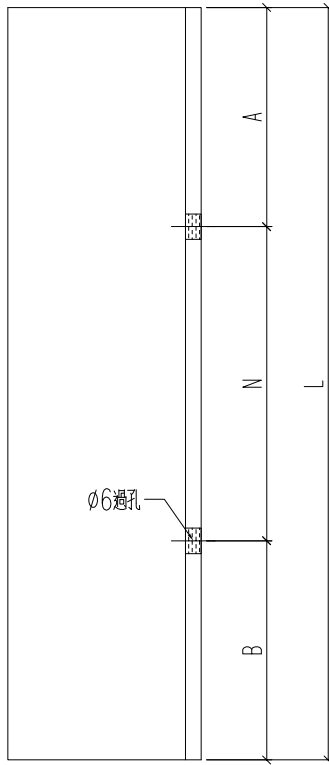

名稱	鋁板加工圖	制圖	H	20250703	修改			
材料	3mm厚鋁板	復核	LRA	20250703	日期			
顏色	LX01963MH	批准			圖號	3401-FSC2-AP1		

铝板编号	长度L	数量	A	N	厂装铝板编号
3401-FSC3R-AP1	1214	5	157	3 x 300	3401-FSC3R-AP1a
3406A-FSC3R-AP1	1236	1	168	3 x 300	3406A-FSC3R-AP1a
3406-FSC3R-AP1	1236	5	168	3 x 300	3406-FSC3R-AP1a
3408-FSC4R-AP1	941	5	95.5	3 x 250	3408-FSC4R-AP1a

工程號	J861	地盤	已連拿利
-----	------	----	------



此铝板不固定，但需隨鋁折角打包

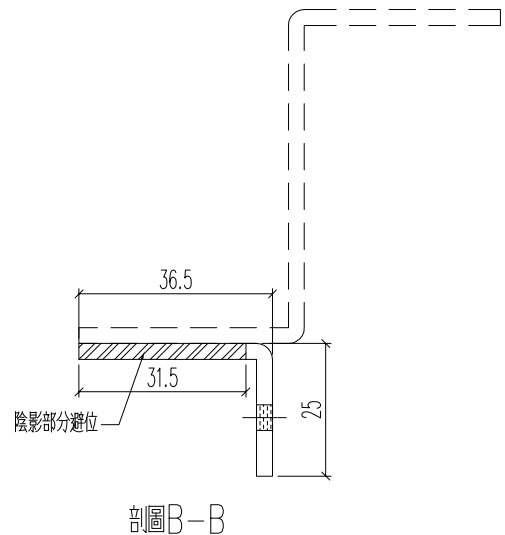
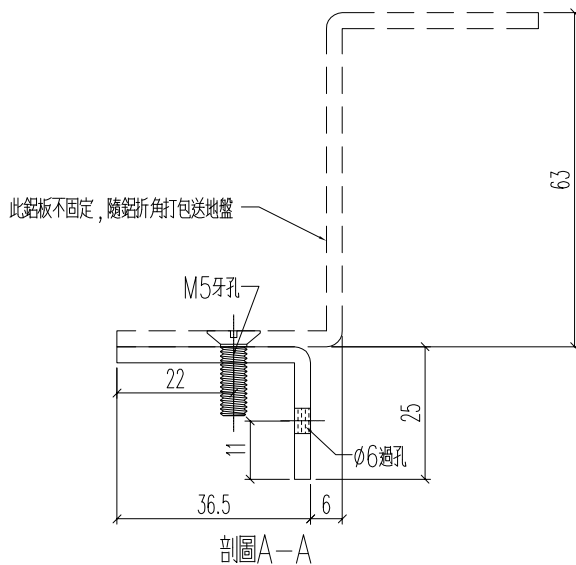
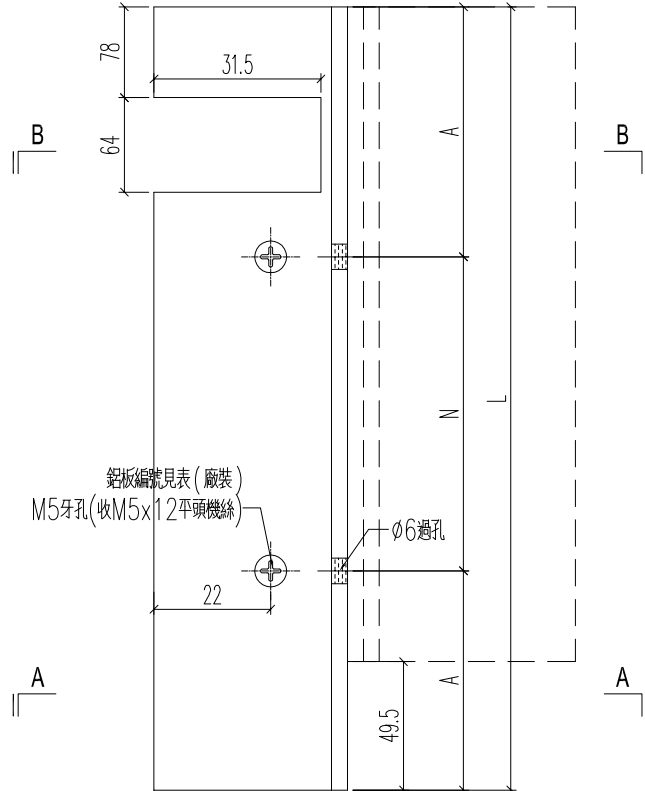

名稱	鋁板加工圖	制圖	H	20250703	修改			
材料	3mm厚鋁板	復核	LRA	20250703	日期			
顏色	MILL	批准			圖號	3401-FSC3R-AP1		



美特鋁質 有限公司
MIDI Aluminium Fabricator Ltd.

铝板编号	长度L	数量	A	N	厂装铝板编号
3401-FSC3-AP1	1214	5	157	3 x 300	3401-FSC3-AP1a
3406A-FSC3-AP1	1236	1	168	3 x 300	3406A-FSC3-AP1a
3406-FSC3-AP1	1236	5	168	3 x 300	3406-FSC3-AP1a
3408-FSC4-AP1	941	5	95.5	3 x 250	3408-FSC4-AP1a

工程號	J861	地盤	己連拿利
-----	------	----	------



此鋁板不固定，但需隨鋁折角打包

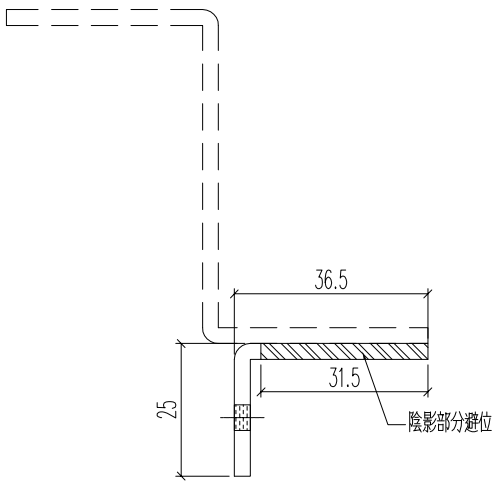
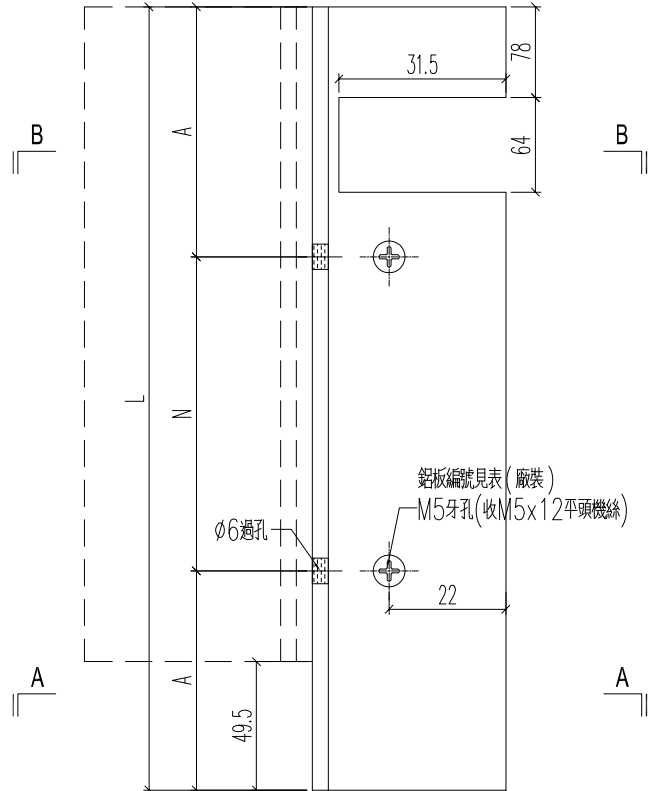

剖圖B-B

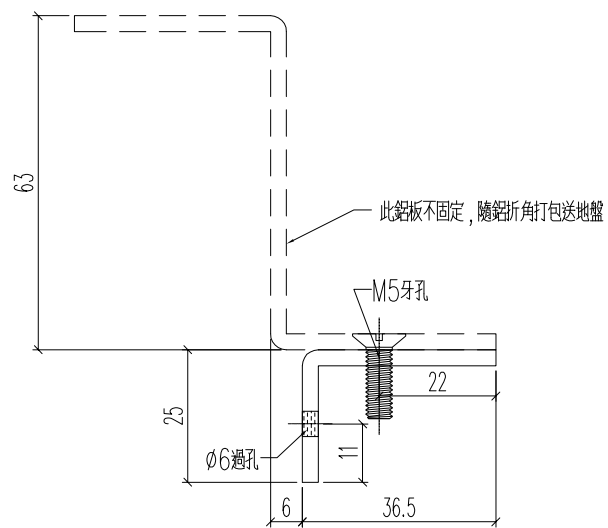

剖圖A-A

名稱	鋁板加工圖	制圖	H	20250703	修改			
材料	3mm厚鋁板	復核	LRA	20250703	日期			
顏色	MILL	批准			圖號	3401-FSC3-AP1		

铝板编号	长度L	数量	A	N	厂装铝板编号
3403-FSC1-AP1	916	5	83	3 x 250	3403-FSC1-AP1a
3407-FSC1-AP1	916	6	83	3 x 250	3407-FSC1-AP1a

工程號 J861 地盤 已連拿利



此铝板不固定，但需隨鋁折角打包

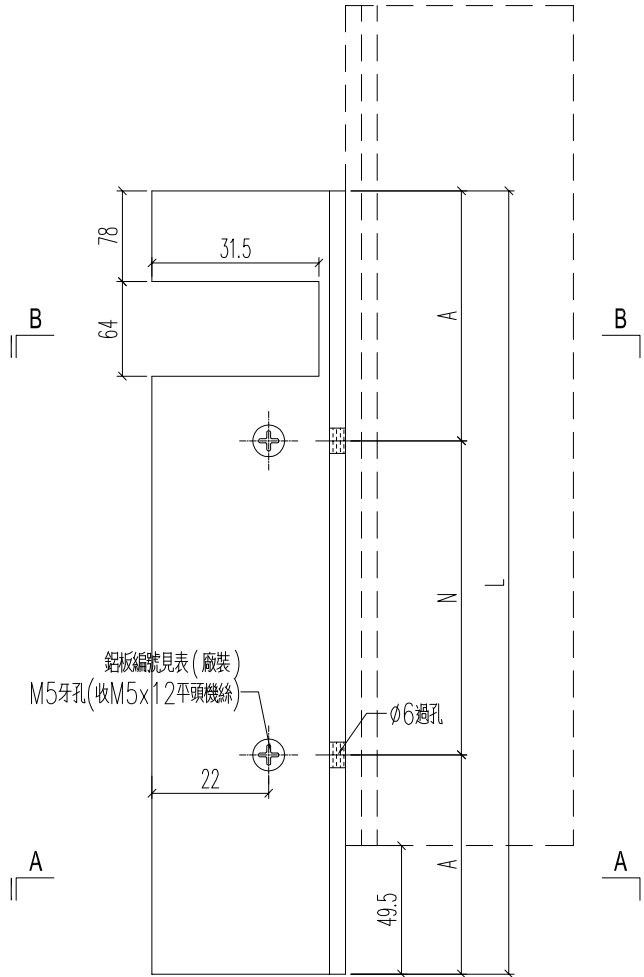

铝板編號見表 (廠裝)
M5牙孔 (收M5x12平頭機絲)

此铝板不固定，隨鋁折角打包送地盤

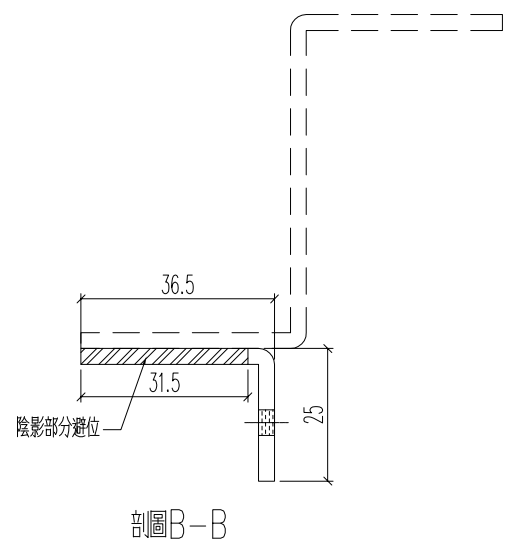
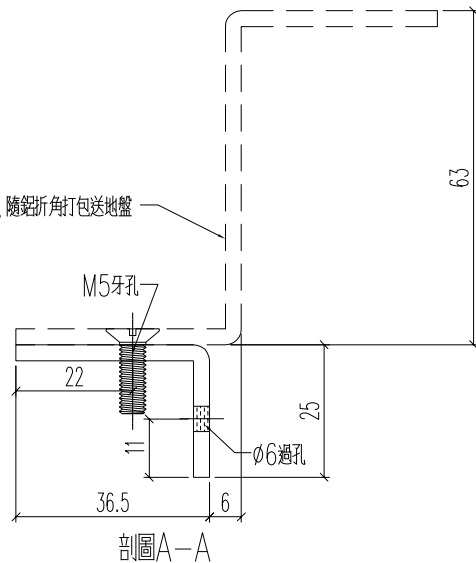

名稱	鋁板加工圖	制圖	H	20250703	修改		
材料	3mm厚鋁板	復核	LRA	20250703	日期		
顏色	MILL	批准			圖號	3403-FSC1-AP1	



美特鋁質 有限公司
MIDI Aluminium Fabricator Ltd.

工程號	J861	地盤	已連拿利
-----	------	----	------

铝板编号	长度L	数量	A		N		厂装铝板编号
3403-FSC1R-AP1	916	5	83	3	x	250	3403-FSC1R-AP1a
3407-FSC3-AP1	916	6	83	3	x	250	3407-FSC3-AP1a



此铝板不固定，但需隨鋁折角打包

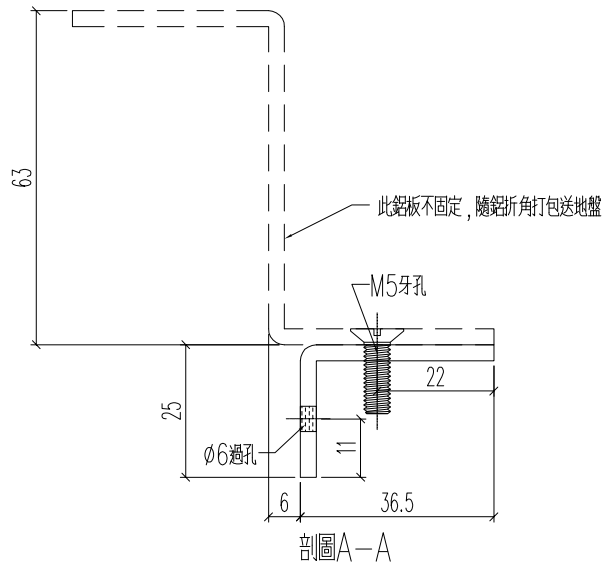
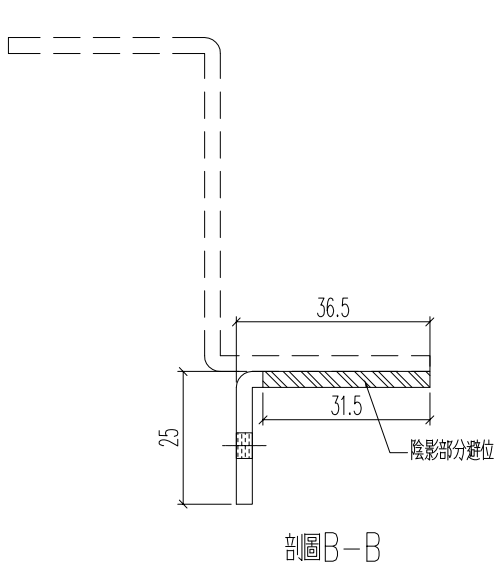
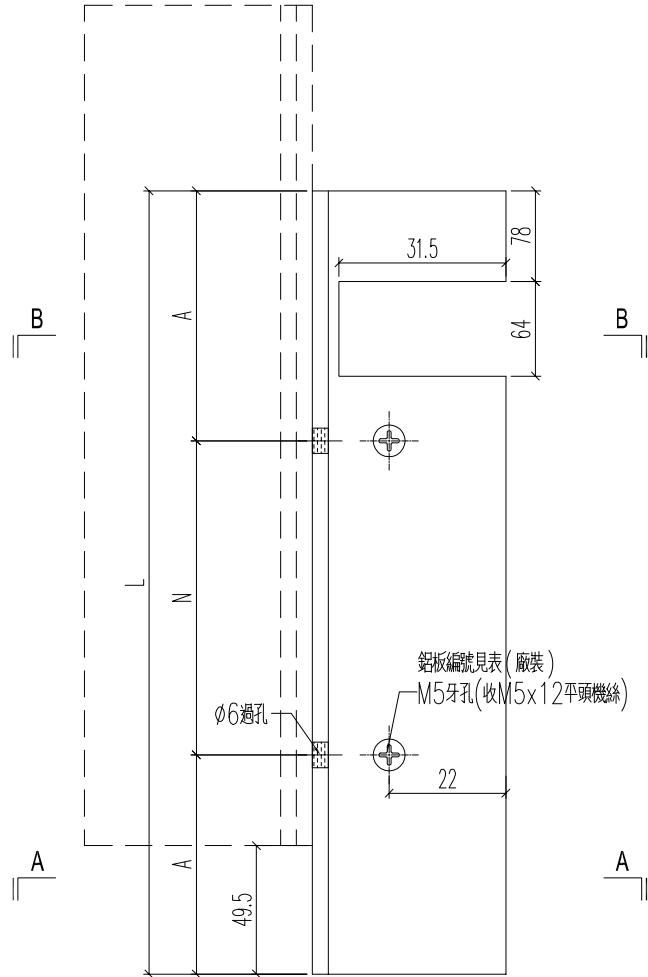

名稱	鋁板加工圖	制圖	H	20250703	修改		
材料	3mm厚鋁板	復核	LRA	20250703	日期		
顏色	MILL	批准			圖號	3403-FSC1R-AP1	



铝板编号	长度L	数量	A	N	B
3401-FSC3R-AP1a	1164.5	5	157	3 x	300
3406A-FSC3R-AP1a	1186.5	1	168	3 x	300
3406-FSC3R-AP1a	1186.5	5	168	3 x	300
3408-FSC4R-AP1a	891.5	5	95.5	3 x	250

工程號	J861	地盤	已連拿利
-----	------	----	------

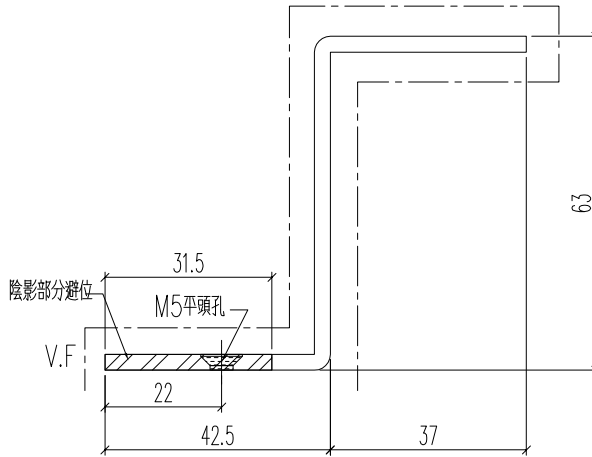
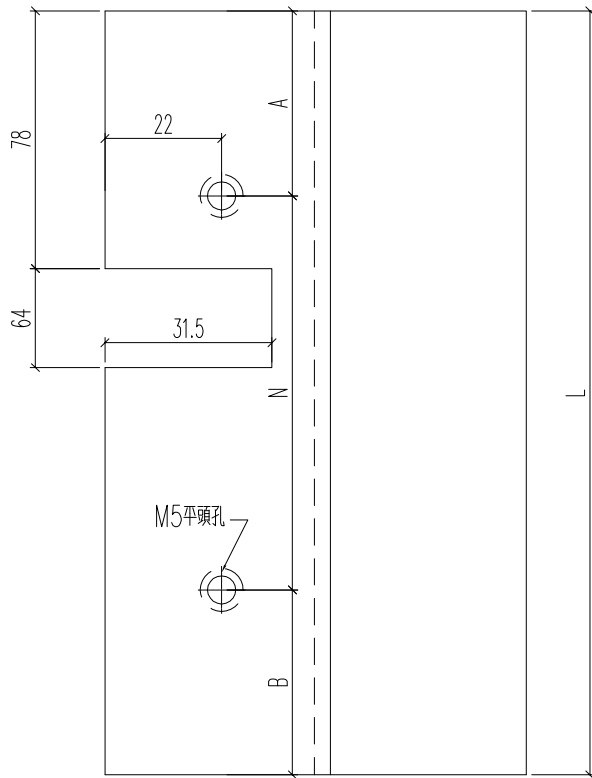

名稱	鋁板加工圖	制圖	H	20250703	修改		
材料	3mm厚鋁板	復核	LRA	20250703	日期		
顏色	LX01963MH	批准			圖號	3401-FSC3R-AP1a	

铝板编号	长度L	数量	A		N		B
3401-FSC3-AP1a	1164.5	5	157	3	x	300	107.5
3406A-FSC3-AP1a	1186.5	1	168	3	x	300	118.5
3406-FSC3-AP1a	1186.5	5	168	3	x	300	118.5
3408-FSC4-AP1a	891.5	5	95.5	3	x	250	46

工程號	J861	地盤	已連拿利
-----	------	----	------

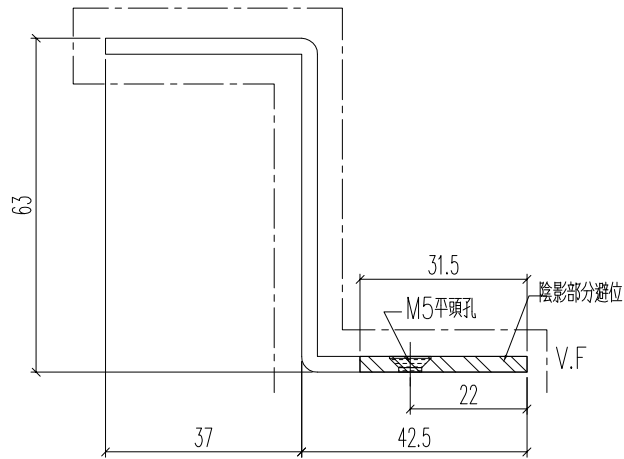
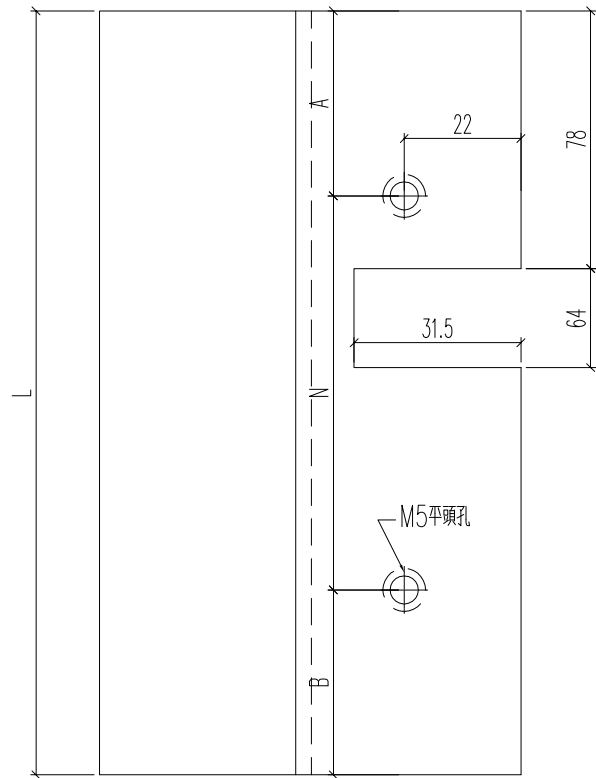

名稱	鋁板加工圖	制圖	H	20250703	修改			
材料	3mm厚鋁板	復核	LRA	20250703	日期			
顏色	LX01963MH	批准			圖號	3401-FSC3-AP1a		

铝板编号	长度L	数量	A	N	B
3403-FSC1-AP1a	1341.5	5	58	5 x	250 33.5
3407-FSC1-AP1a	1341.5	6	58	5 x	250 33.5

工程號	J861	地盤	已連拿利
-----	------	----	------

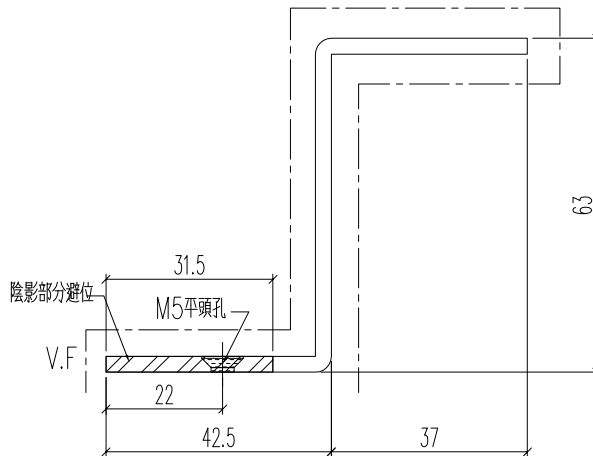
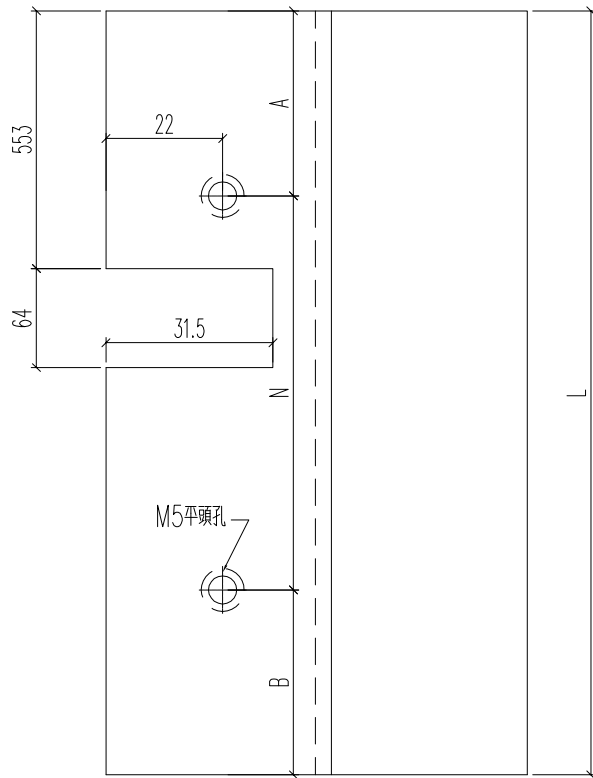

名稱	鋁板加工圖	制圖	H	20250703	修改		
材料	3mm厚鋁板	復核	LRA	20250703	日期		
顏色	LX01963MH	批准			圖號	3403-FSC1-AP1a	



美特鋁質 有限公司
MIDI Aluminium Fabricator Ltd.

铝板编号	长度L	数量	A	N	B
3403-FSC1R-AP1a	1341.5	5	58	5 x	250
3407-FSC3-AP1a	1341.5	6	58	5 x	250

工程號	J861	地盤	已連拿利
-----	------	----	------

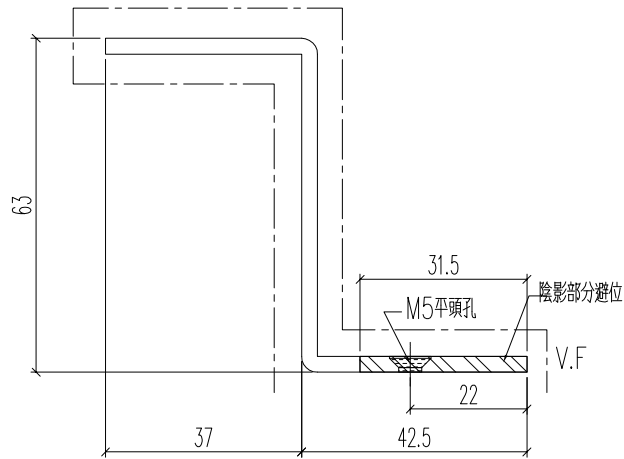
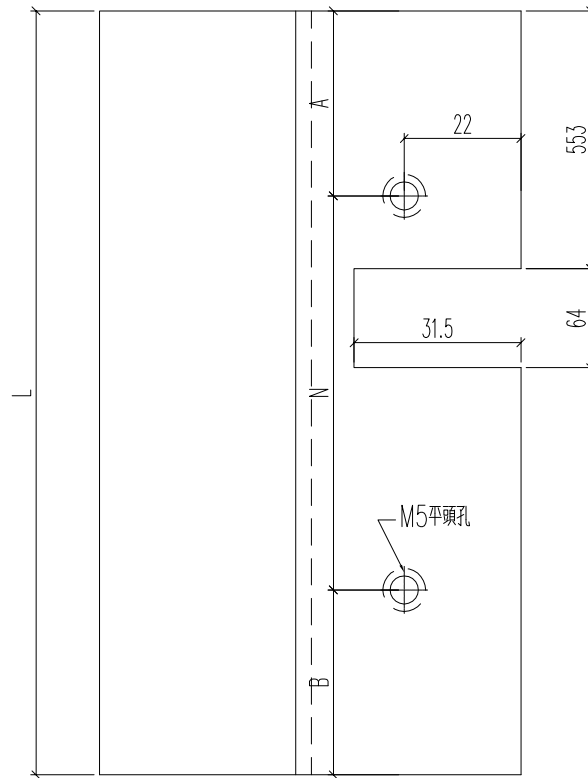

名稱	鋁板加工圖	制圖	H	20250703	修改			
材料	3mm厚鋁板	復核	LRA	20250703	日期			
顏色	LX01963MH	批准			圖號	3403-FSC1R-AP1a		

 美特鋁質 有限公司 MIDI Aluminium Fabricator Ltd.				鋁料編號	加工數量	立面編號	使用樓層	每層用量
				J861-ZS-TX1	17			
工程號 J861 地盤 已連拿利				J861-ZS-TX1R	17			
				J861-ZS-TX7	22			
				J861-ZS-TX7R	22			

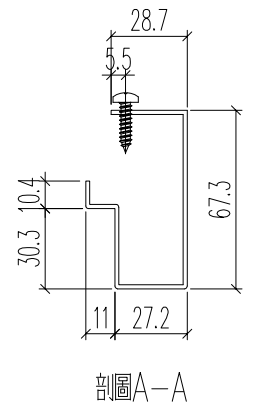
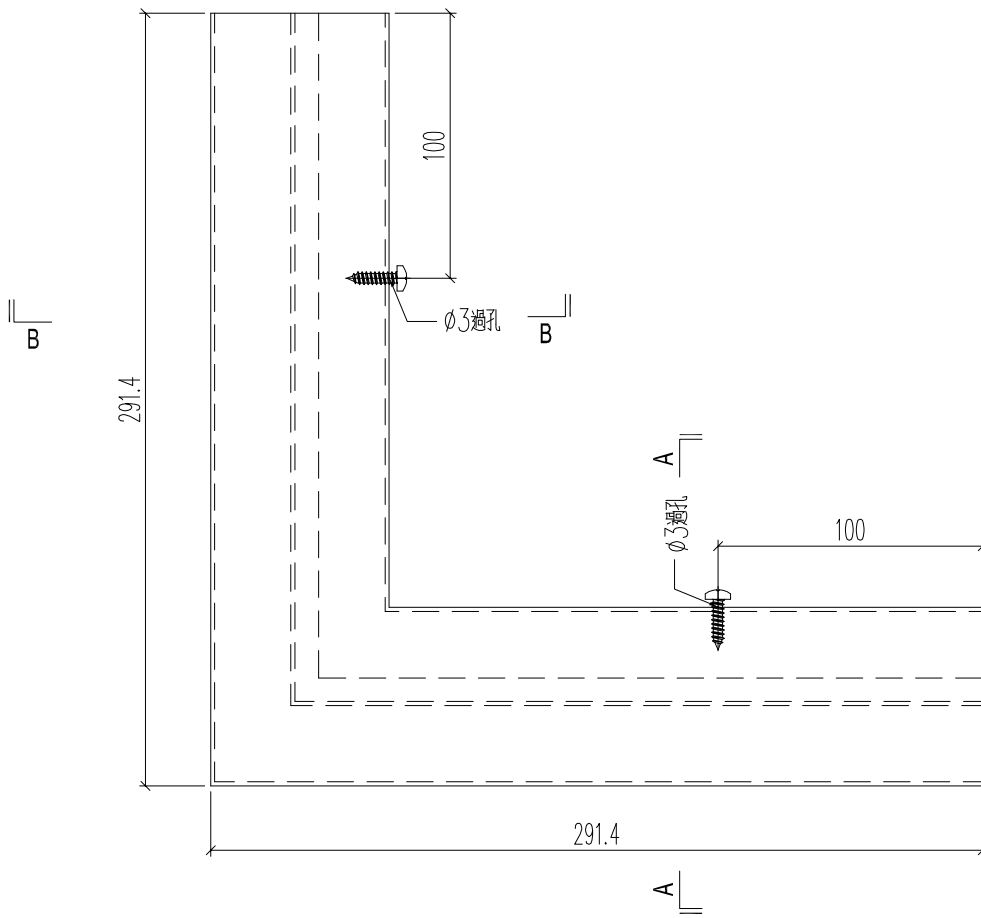
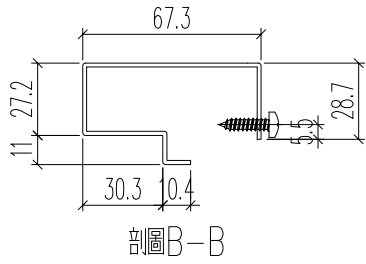

名稱	套芯加工圖	制圖	H	20250703	修改			
材料	1.5mm厚鋁板	復核	LRA	20250703	日期			
顏色	MILL	批准			圖號	J861-ZS-TX1		

EG-DWG3

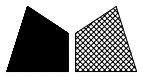

美特鋁質 有限公司
MIDI Aluminium Fabricator Ltd.

鋁料編號	加工數量	立面編號	使用樓層	每層用量
J861-ZS-TX3	11			
J861-ZS-TX3R	11			
J861-ZS-TX5	46			
J861-ZS-TX5R	46			

工程號	J861	地盤	已連拿利
-----	------	----	------

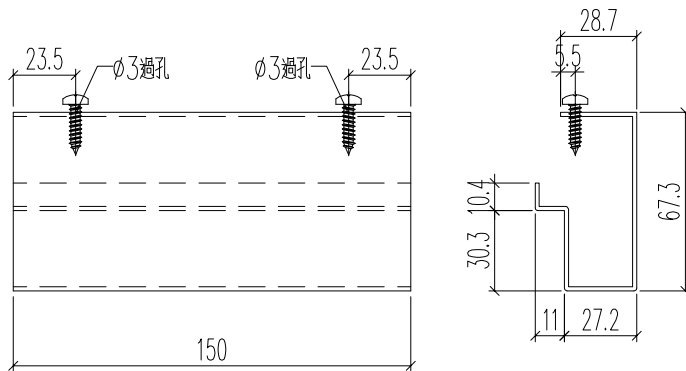

名稱	套芯加工圖	制圖	H	20250703	修改			
材料	1.5mm厚鋁板	復核	LRA	20250703	日期			
顏色	MILL	批准			圖號	J861-ZS-TX3		



美特鋁質 有限公司
MIDI Aluminium Fabricator Ltd.

鋁料編號	加工數量	立面編號	使用樓層	每層用量
J861-ZS-TX2	17			
J861-ZS-TX2R	17			

工程號	J861	地盤	已連拿利
-----	------	----	------

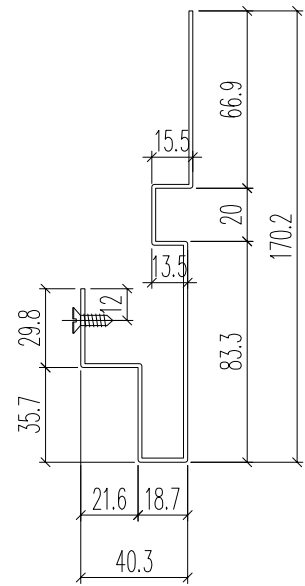
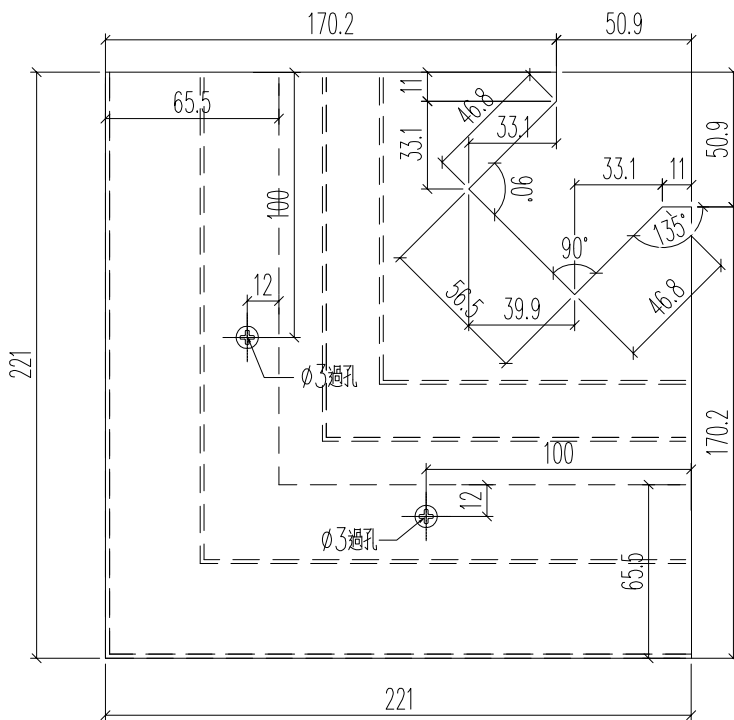
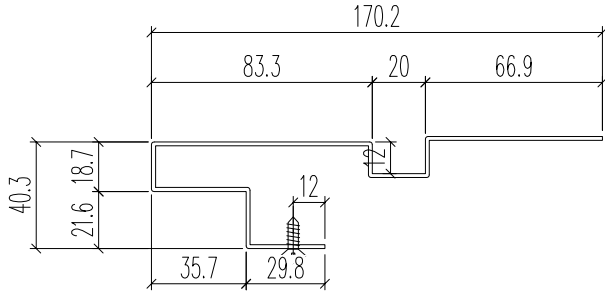

名稱	套芯加工圖	制圖	H	20250703	修改		
材料	1.5mm厚鋁板	復核	LRA	20250703	日期		
顏色	MILL	批准			圖號	J861-ZS-TX2	



美特鋁質 有限公司
MIDI Aluminium Fabricator Ltd.

鋁料編號	加工數量	立面編號	使用樓層	每層用量		
J861-ZS-TX8	22					
J861-ZS-TX8R	22					

工程號	J861	地盤	已連拿利
-----	------	----	------

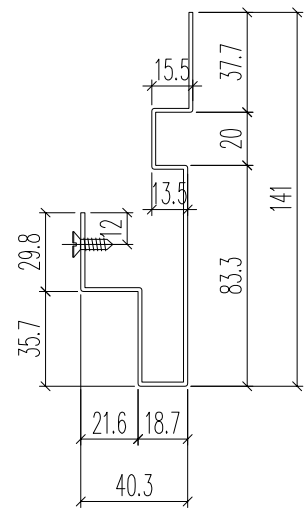
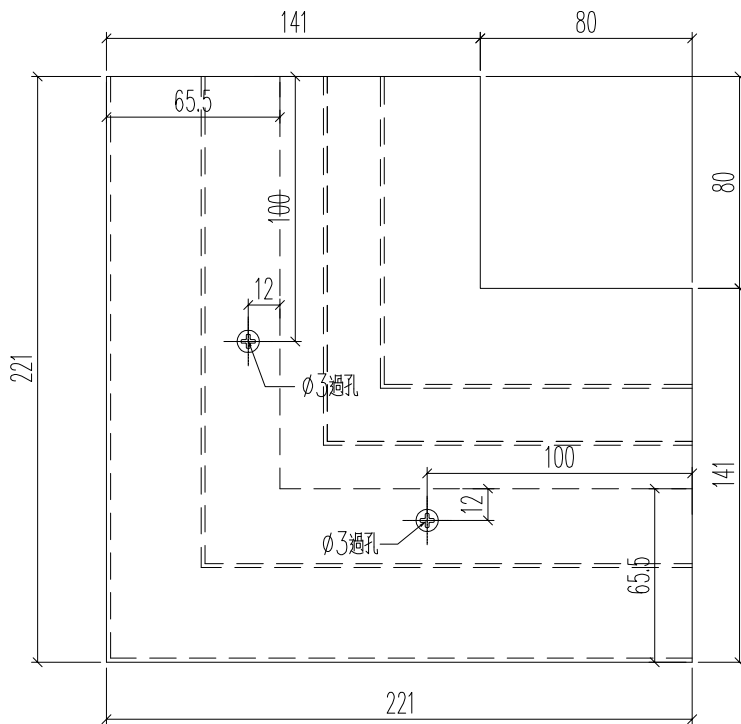
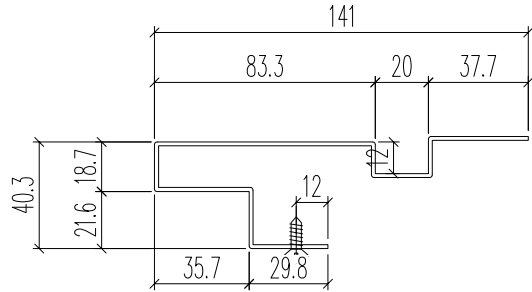

名稱	套芯加工圖	制圖	H	20250530	修改			
材料	1.5mm厚鋁板	復核	LRA	20250530	日期			
顏色	MILL	批准			圖號	J861-ZS-TX8		

 美特鋁質 有限公司 MIDI Aluminium Fabricator Ltd.				鋁料編號	加工數量	立面編號	使用樓層	每層用量
				J861-ZS-TX4	11			
工程號 J861 地盤 已連拿利				J861-ZS-TX4R	11			
				J861-ZS-TX6	46			
				J861-ZS-TX6R	46			

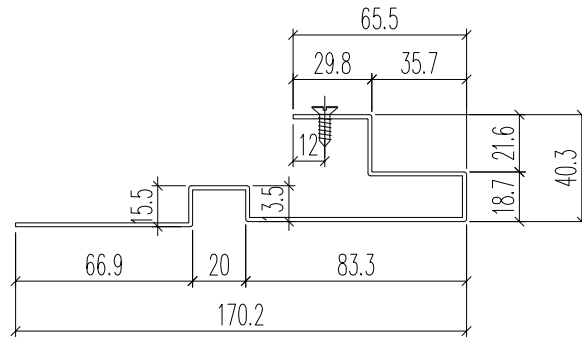
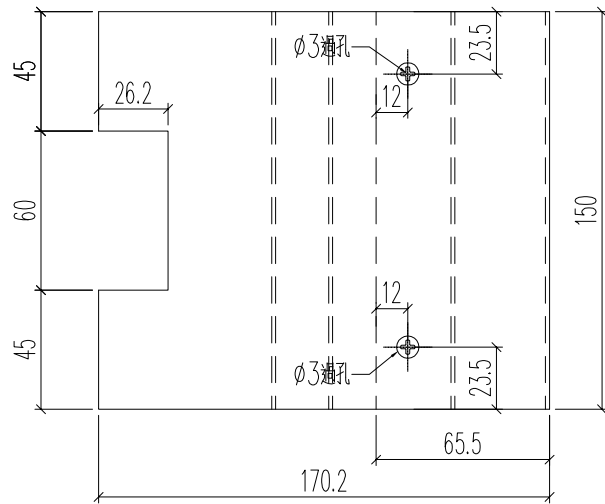

名稱	套芯加工圖	制圖	H	20250703	修改			
材料	1.5mm厚鋁板	復核	LRA	20250703	日期			
顏色	MILL	批准			圖號	J861-ZS-TX4		

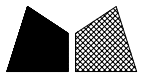

美特鋁質 有限公司
MIDI Aluminium Fabricator Ltd.

鋁料編號	加工數量	立面編號	使用樓層	每層用量		
J861-NG-TX1	32					

工程號	J861	地盤	已連拿利
-----	------	----	------

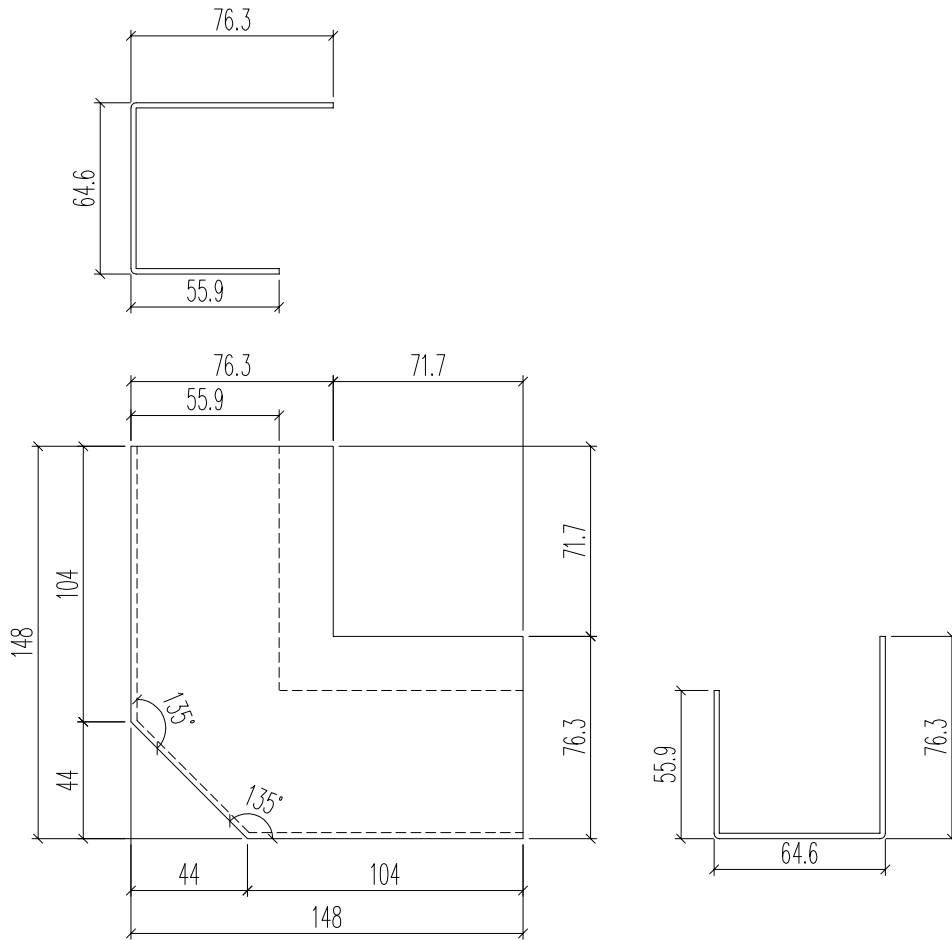

名稱	套芯加工圖	制圖	H	20250703	修改			
材料	1.5mm厚鋁板	復核	LRA	20250703	日期			
顏色	MILL	批准			圖號	J861-NG-TX1		

 美特鋁質有限公司 MIDI Aluminium Fabricator Ltd.	鋁料編號	加工數量	立面編號	使用樓層	每層用量			
	J861-NG-TX2	32						
工程號	J861	地盤	已連拿利					

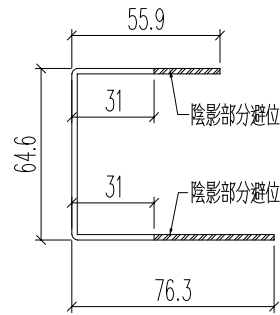
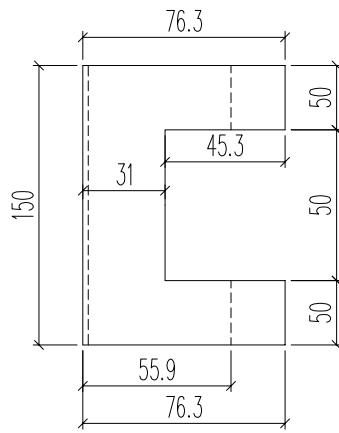

名稱	套芯加工圖	制圖	H	20250703	修改		
材料	1.5mm厚鋁板	復核	LRA	20250703	日期		
顏色	MILL	批准			圖號	J861-NG-TX2	

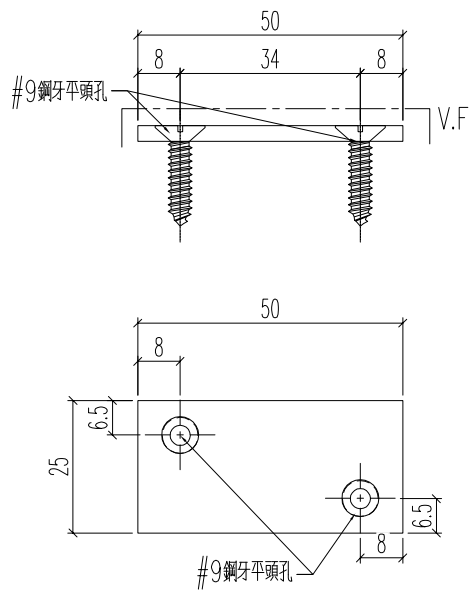
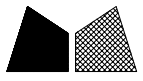

名稱	封口片	制圖	H	20250703	修改			
材料	3mm厚鋁巴	復核	LRA	20250703	日期			
顏色	LX01963MH	批准			圖號	J861-ZS-FK1		

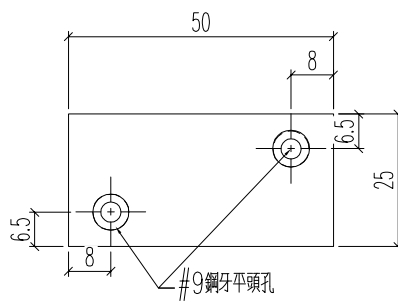
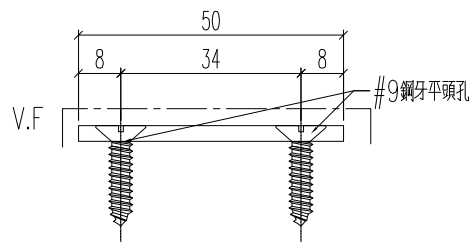

名稱	封口片	制圖	H	20250703	修改			
材料	3mm厚鋁巴	復核	LRA	20250703	日期			
顏色	LX01963MH	批准			圖號	J861-ZS-FK1R		

工程號 J861 地盤 已連拿利

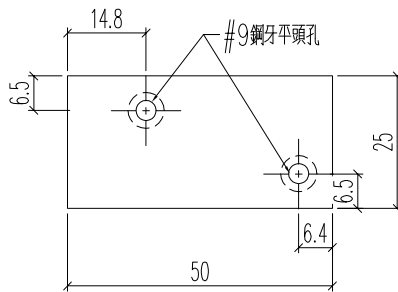
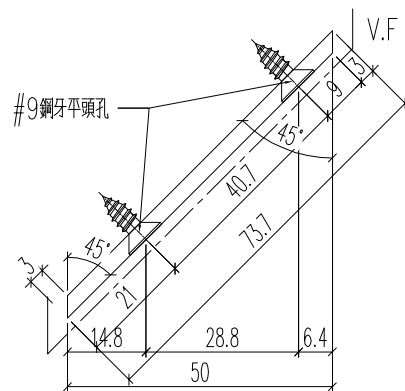

名稱	封口片	制圖	H	20250703	修改			
材料	3mm厚鋁巴	復核	LRA	20250703	日期			
顏色	LX01963MH	批准			圖號	J861-ZS-FK2		

