



工程指示 / 要求簡箋 ENGINEER INSTRUCTIONS(E.I.)

工程指示編號:	EI- 9011	修改版本:	-
	HK- 0564		
工程編號:	J 861	工程名稱:	己連拿利
收件人:	生統	發件人:	細佬
工程項目:	幕牆-地盤用鋁板拆圖 內鋁板 (12F-30F)	日期:	08/07/2025

<input type="checkbox"/> 原合約工程包	<input type="checkbox"/> 原合約工程加 / 減賬 QT-	<input type="checkbox"/> 新工程報價 QT-
---------------------------------	--	------------------------------------

信件批核號碼/圖紙參考編號:	批核模具圖紙編號:
客戶指示附件:	管理內部批簽署:

<input type="checkbox"/> 初步鋁料 B.M.	<input type="checkbox"/> 加工拆圖, 然後生產	<input type="checkbox"/> 尺寸表
<input type="checkbox"/> 正式鋁料 B.M.	<input type="checkbox"/> 技術上資料/指示	<input type="checkbox"/> 報價
<input type="checkbox"/> 配件 B.M.	<input type="checkbox"/> 樣辦或貨品說明書	<input type="checkbox"/> 分判合約
<input type="checkbox"/> 其他:		

內容: 請按附頁生產, 地盤用 分層包裝
完成上列要求日期: 19/08/2025

國內

<input type="checkbox"/> 生產技術總監	<input type="checkbox"/> 連附件	<input checked="" type="checkbox"/> 技術部	<input checked="" type="checkbox"/> 連附件	<input type="checkbox"/> 生產部	<input type="checkbox"/> 連附件
<input type="checkbox"/> 採購部	<input type="checkbox"/> 連附件	<input checked="" type="checkbox"/> 生產統籌部	<input checked="" type="checkbox"/> 連附件	<input type="checkbox"/> 報關組	<input type="checkbox"/> 連附件
<input checked="" type="checkbox"/> 質檢部	<input checked="" type="checkbox"/> 連附件	<input type="checkbox"/> 會計部	<input type="checkbox"/> 連附件	<input type="checkbox"/> 機械設計部	<input type="checkbox"/> 連附件
<input type="checkbox"/> 香港辦	<input type="checkbox"/> 連附件	<input type="checkbox"/> 其他:			

香港

<input type="checkbox"/> 行政部	<input type="checkbox"/> 連附件	<input type="checkbox"/> 會計部	<input type="checkbox"/> 連附件	<input type="checkbox"/> 統籌部	<input type="checkbox"/> 連附件	<input type="checkbox"/> 工程部	<input type="checkbox"/> 連附件
<input type="checkbox"/> 採購部	<input type="checkbox"/> 連附件	<input type="checkbox"/> QS部	<input type="checkbox"/> 連附件	<input type="checkbox"/> 地盤管理	<input type="checkbox"/> 連附件	<input type="checkbox"/> 維修部	<input type="checkbox"/> 連附件

*發件人簽署:	*組別成員批核簽署:
傳遞編號:	項目經理簽署: 

圖則登記表  
DRAWING REGISTER

圖則編號 Drg. No.		圖則名稱 Drawing Title		年 月 日	接收日期 Receiving Date (適用於客戶圖則)							
工程名稱 Project Title: 己連拿利		3001-3004地盤用幕牆收口鋁板 (12F-30F)			年							
工程編號 Project No: J-861		分發予 Distributed To		月								
				日								
				年	25							
				月	6							
				日	27							
				1	修訂編號 Revision No.							
QLD-301	鋁板拆圖				-							
QLD-302	鋁板拆圖			2	-							
QLD-303	鋁板拆圖			3	-							
QLD-304	鋁板拆圖			4	-							
QLD-311R	鋁板拆圖			5	-							
QLD-312R	鋁板拆圖			6	-							
QLD-313R	鋁板拆圖			7	-							
QLD-314R	鋁板拆圖			8	-							
QLD-315R	鋁板拆圖			9	-							
QLD-316R	鋁板拆圖			10	-							
QLD-317R	鋁板拆圖			11	-							
QLD-316	鋁板拆圖			12	-							
QLD-317	鋁板拆圖			13	-							
QLD-321R	鋁板拆圖			14	-							
QLD-322R	鋁板拆圖			15	-							
QLD-323R	鋁板拆圖			16	-							
QLD-324R	鋁板拆圖			17	-							
QLD-331	鋁板拆圖			18	-							
QLD-332	鋁板拆圖			19	-							
QLD-331R	鋁板拆圖			20	-							
QLD-332R	鋁板拆圖			21	-							
QLD-341	鋁板拆圖			22	-							
QLD-342	鋁板拆圖			23	-							
QLD-343	鋁板拆圖			24	-							
QLD-311	鋁板拆圖			25	-							

圖則登記表  
DRAWING REGISTER

圖則編號 Drg. No.		圖則名稱 Drawing Title		年	接收日期 Receiving Date (適用於客戶圖則)								
工程名稱 Project Title: 己連拿利		3001-3004地盤用幕牆收口鋁板 (12F-30F)		年									
工程編號 Project No: J-861		分發予 Distributed To		月									
				日									
				年	25								
				月	6								
				日	27								
				年									
				月									
				日									
				年									
				月									
				日									
				年									
				月									
				日									
				年									
				月									
				日									
				年									
				月									
				日									
				年									
				月									
				日									
				年									
				月									
				日									
				年									
				月									
				日									
				年									
				月									
				日									
				年									
				月									
				日									
				年									
				月									
				日									
				年									
				月									
				日									
				年									
				月									
				日									
				年									
				月									
				日									
				年									
				月									
				日									
				年									
				月									
				日									
				年									
				月									
				日									
				年									
				月									
				日									
				年									
				月									
				日									
				年									
				月									
				日									
				年									
				月									
				日									
				年									
				月									
				日									
				年									
				月									
				日									
				年									
				月									
				日									
				年									
				月									
				日									
				年									
				月									
				日									
				年									
				月									
				日									
				年									
				月									
				日									
				年									
				月									
				日									
				年									
				月									
				日									
				年									
				月									
				日									
				年									
				月									
				日									
				年									
				月									
				日									
				年									
				月									
				日									
				年									
				月									
				日									
				年									
				月									
				日									
				年									
				月									
				日									
				年									
				月									
				日									
				年									
				月									
				日									
				年									
				月									
				日									
				年									
				月									
				日									
				年									
				月									
				日									
				年									
				月									
				日									
				年									
				月									
				日									
				年									
				月									
				日									
				年									
				月									
				日									
				年									
				月									
				日									
				年									
				月									
				日									
				年									
				月									
				日									
				年									
				月									
				日									
				年									
				月									
				日									
				年									
				月									
				日									
				年									
				月									
				日									
				年									

圖則登記表  
DRAWING REGISTER

圖則編號 Drg. No.		圖則名稱 Drawing Title		年 月 日	接收日期 Receiving Date (適用於客戶圖則)								
					年	月	日						
工程名稱 Project Title: 己連拿利		3001-3004地盤用幕牆收口鋁板 (12F-30F)		年									
工程編號 Project No: J-861		分發予 Distributed To		月									
				日									
				年	25								
				月	6								
				日	27								
				年 月 日	修訂編號 Revision No.								
QLD-341R	鋁板拆圖	51	-										
QLD-342R	鋁板拆圖	52	-										
QLD-343R	鋁板拆圖	53	-										
QLD-361R	鋁板拆圖	54	-										
QLD-362R	鋁板拆圖	55	-										
QLD-361	鋁板拆圖	56	-										
QLD-362	鋁板拆圖	57	-										
BY-01	鋁板拆圖	58	-										
BA-01R	鋁板拆圖	59	-										
BA-02R	鋁板拆圖	60	-										
BA-01	鋁板拆圖	61	-										
BA-02	鋁板拆圖	62	-										
TP-A7	鋁板拆圖	63	-										
LJ-003	鋁角加工圖	64	-										
LJ-003R	鋁角加工圖	65	-										
ZS-XHZ06	收口鋁板橫外裝飾線拆圖	66	-										
ZS-XHZ07	收口鋁板橫外裝飾線拆圖	67	-										
ZS-FK11	橫外裝飾線封口片 (直口位)	68	-										
LJ-004	橫外裝飾線固定鋁角	69	-										
J861-SD-CW-3001	鋁件位置圖(TM01)	70	-										
J861-SD-CW-3002	鋁件位置圖(TM01)	71	-										
J861-SD-CW-3003	鋁件位置圖(TM01)	72	-										
J861-SD-CW-3004	鋁件位置圖(TM01)	73	-										
J861-SD-CW-3002	鋁件位置圖(TM03)	74	-										
J861-SD-CW-3004	鋁件位置圖(TM03)	75	-										

圖則登記表  
DRAWING REGISTER

接收日期 Receiving Date (適用於客戶圖則)									
工程名稱 Project Title: 己連拿利									
3001-3004地盤用幕牆收口鋁板 (12F-30F)									
工程編號 Project No: J-861									
分發予 Distributed To									

 <b>美特鋁質</b> 有限公司 MIDI Aluminium Fabricator Ltd. 地盤用鋁板B.M.表 (3001~3004)	工程號:	J-861	計算:	陳福慶	日期:	2025.06.27	送呈:	細佬
	地盤名稱:	己連拿利	核對:	謝永林	日期:	2025.06.30	副本:	
	項目類別:	幕牆收口鋁板 (12F-30F)	批准:		日期:		A/C Code:	
	修改版次:		總V.F.:	167.07	總重量:	1458.85		

序號	修改內容	鋁板圖號	鋁板名稱	顏色	實用	後備	總數	總重量	單件展開面積m <sup>2</sup>	總展開面積m <sup>2</sup>	單件V.F.m <sup>2</sup>	總V.F.m <sup>2</sup>	位置圖	樓層	類型
1		QLD-301	3mm厚鋁板	UCT550041XLB-3 (TM01)	1	0	1	14.118	1.736	1.736	1.696	1.696	CW-3001	12F	
2			3mm厚鋁板	UCT550041XLB-3 (TM01)	9	0	9	127.058	1.736	15.628	1.696	15.262	CW-3003	15F-23F	
3		QLD-302	3mm厚鋁板	UCT550041XLB-3 (TM01)	1	0	1	5.689	0.700	0.700	0.700	0.700	CW-3001	12F	
4			3mm厚鋁板	UCT550041XLB-3 (TM01)	14	0	14	79.648	0.700	9.797	0.700	9.805	CW-3003	15F-29F	
5		QLD-303	3mm厚鋁板	UCT550041XLB-3 (TM01)	6	0	6	91.929	1.885	11.307	1.838	11.028	CW-3003	25F-30F	
6		QLD-304	3mm厚鋁板	UCT550041XLB-3 (TM01)	1	0	1	2.197	0.270	0.270	0.288	0.288	CW-3003	30F	
7		QLD-311R	3mm厚鋁板	UCT550041XLB-3 (TM01)	1	0	1	3.879	0.477	0.477	0.419	0.419	CW-3001	12F	
8		QLD-312R	3mm厚鋁板	UCT550041XLB-3 (TM01)	1	0	1	1.037	0.128	0.128	0.124	0.124	CW-3001	12F	
9		QLD-313R	3mm厚鋁板	UCT550041XLB-3 (TM01)	9	0	9	34.145	0.467	4.200	0.405	3.649	CW-3003	15F-23F	
10		QLD-314R	3mm厚鋁板	UCT550041XLB-3 (TM01)	8	0	8	8.881	0.137	1.092	0.128	1.024	CW-3003	15F-22F	
11		QLD-315R	3mm厚鋁板	UCT550041XLB-3 (TM01)	1	0	1	0.743	0.091	0.091	0.087	0.087	CW-3003	23F	
12		QLD-316R	3mm厚鋁板	UCT550041XLB-3 (TM01)	6	0	6	24.705	0.506	3.039	0.439	2.637	CW-3003	25F-30F	
13		QLD-317R	3mm厚鋁板	UCT550041XLB-3 (TM01)	6	0	6	6.661	0.137	0.819	0.128	0.768	CW-3003	25F-30F	
14		QLD-316	3mm厚鋁板	UCT550041XLB-3 (TM01)	6	0	6	24.705	0.506	3.039	0.439	2.637	CW-3003	25F-30F	
15		QLD-317	3mm厚鋁板	UCT550041XLB-3 (TM01)	6	0	6	6.661	0.137	0.819	0.128	0.768	CW-3003	25F-30F	
16		QLD-321R	3mm厚鋁板	UCT550041XLB-3 (TM01)	1	0	1	0.419	0.052	0.052	0.050	0.050	CW-3003	25F	
17		QLD-322R	3mm厚鋁板	UCT550041XLB-3 (TM01)	6	0	6	20.484	0.420	2.520	0.357	2.141	CW-3003	25F-30F	
18		QLD-323R	3mm厚鋁板	UCT550041XLB-3 (TM01)	5	0	5	6.338	0.156	0.780	0.137	0.684	CW-3003	25F-29F	
19		QLD-324R	3mm厚鋁板	UCT550041XLB-3 (TM01)	1	0	1	0.567	0.070	0.070	0.065	0.065	CW-3003	30F	
20		QLD-331	3mm厚鋁板	UCT550041XLB-3 (TM01)	1	0	1	4.566	0.562	0.562	0.505	0.505	CW-3001	12F	
21			3mm厚鋁板	UCT550041XLB-3 (TM01)	9	0	9	41.094	0.562	5.055	0.505	4.542	CW-3003	15F-23F	
22		QLD-332	3mm厚鋁板	UCT550041XLB-3 (TM01)	1	0	1	1.471	0.181	0.181	0.158	0.158	CW-3001	12F	
23			3mm厚鋁板	UCT550041XLB-3 (TM01)	9	0	9	13.241	0.181	1.629	0.158	1.426	CW-3003	15F-23F	
24		QLD-331R	3mm厚鋁板	UCT550041XLB-3 (TM01)	1	0	1	4.566	0.562	0.562	0.505	0.505	CW-3001	12F	
25			3mm厚鋁板	UCT550041XLB-3 (TM01)	9	0	9	41.094	0.562	5.055	0.505	4.542	CW-3003	15F-23F	

 <b>美特鋁質</b> 有限公司 MIDI Aluminium Fabricator Ltd.		工程號:	J-861	計算:	陳福慶	日期:	2025.06.27	送呈:	細佬						
		地盤名稱:	己連拿利	核對:	謝永林	日期:	2025.06.30	副本:							
		項目類別:	幕牆收口鋁板 (12F-30F)	批准:		日期:		A/C Code:							
		修改版次:		總V.F.:	167.07	總重量:	1458.85								
序號	修改內容	鋁板圖號	鋁板名稱	顏色	實用	後備	總數	總重量	單件展開面積m <sup>2</sup>	總展開面積m <sup>2</sup>	單件V.F. m <sup>2</sup>	總V.F. m <sup>2</sup>	位置圖	樓層	類型
26		QLD-332R	3mm厚鋁板	UCT550041XLB-3 (TM01)	1	0	1	1.471	0.181	0.181	0.158	0.158	CW-3001	12F	
27			3mm厚鋁板	UCT550041XLB-3 (TM01)	9	0	9	13.241	0.181	1.629	0.158	1.426	CW-3003	15F-23F	
28		QLD-341	3mm厚鋁板	UCT550041XLB-3 (TM01)	1	0	1	0.608	0.075	0.075	0.073	0.073	CW-3001	12F	
29			3mm厚鋁板	UCT550041XLB-3 (TM01)	15	0	15	9.127	0.075	1.123	0.073	1.092	CW-3003	15F-30F	
30		QLD-342	3mm厚鋁板	UCT550041XLB-3 (TM01)	1	0	1	4.420	0.544	0.544	0.489	0.489	CW-3001	12F	
31			3mm厚鋁板	UCT550041XLB-3 (TM01)	9	0	9	39.780	0.544	4.893	0.489	4.399	CW-3003	15F-23F	
32		QLD-343	3mm厚鋁板	UCT550041XLB-3 (TM01)	6	0	6	28.857	0.592	3.549	0.531	3.188	CW-3003	25F-30F	
33		QLD-311	3mm厚鋁板	UCT550041XLB-3 (TM01)	1	0	1	3.879	0.477	0.477	0.419	0.419	CW-3002	12F	
34		QLD-312	3mm厚鋁板	UCT550041XLB-3 (TM01)	1	0	1	1.037	0.128	0.128	0.124	0.124	CW-3002	12F	
35		QLD-313	3mm厚鋁板	UCT550041XLB-3 (TM01)	9	0	9	34.145	0.467	4.200	0.405	3.649	CW-3004	15F-23F	
36		QLD-314	3mm厚鋁板	UCT550041XLB-3 (TM01)	14	0	14	15.542	0.137	1.912	0.128	1.792	CW-3004	15F-29F	
37		QLD-315	3mm厚鋁板	UCT550041XLB-3 (TM01)	1	0	1	0.743	0.091	0.091	0.087	0.087	CW-3004	30F	
38		QLD-318	3mm厚鋁板	UCT550041XLB-3 (TM01)	6	0	6	24.705	0.506	3.039	0.439	2.637	CW-3004	25F-30F	
39		QLD-351R	3mm厚鋁板	UCT550041XLB-3 (TM01)	1	0	1	4.566	0.562	0.562	0.505	0.505	CW-3002	12F	
40			3mm厚鋁板	UCT550041XLB-3 (TM01)	9	0	9	41.094	0.562	5.055	0.505	4.542	CW-3004	15F-23F	
41		QLD-352R	3mm厚鋁板	UCT550041XLB-3 (TM01)	1	0	1	1.471	0.181	0.181	0.158	0.158	CW-3002	12F	
42			3mm厚鋁板	UCT550041XLB-3 (TM01)	15	0	15	22.069	0.181	2.715	0.158	2.377	CW-3004	15F-30F	
43		QLD-353R	3mm厚鋁板	UCT550041XLB-3 (TM01)	6	0	6	29.733	0.610	3.657	0.547	3.283	CW-3004	25F-30F	
44		HL-001	3mm厚鋁板	UCT550041XLB-3 (TM01)	1	0	1	6.366	0.783	0.783	0.955	0.955	CW-3003	30F	攔河
45		HL-002	3mm厚鋁板	UCT550041XLB-3 (TM01)	2	0	2	10.888	0.670	1.339	0.686	1.373	CW-3003	30F	攔河
46		HL-003	3mm厚鋁板	UCT550041XLB-3 (TM01)	1	0	1	20.125	2.475	2.475	2.405	2.405	CW-3003	30F	攔河
47		HL-004	3mm厚鋁板	UCT550041XLB-3 (TM01)	1	0	1	4.960	0.610	0.610	0.630	0.630	CW-3003	30F	攔河
48		HL-005	3mm厚鋁板	UCT550041XLB-3 (TM01)	1	0	1	18.636	2.292	2.292	2.321	2.321	CW-3003	30F	攔河
49		QLD-301R	3mm厚鋁板	LX01963MH (TM03)	1	0	1	14.118	1.736	1.736	1.696	1.696	CW-3002	12F	
50			3mm厚鋁板	LX01963MH (TM03)	4	0	4	56.470	1.736	6.946	1.696	6.783	CW-3004	16,18,20,22F	

 <b>美特鋁質</b> 有限公司 MIDI Aluminium Fabricator Ltd.		工程號:	J-861	計算:	陳福慶	日期:	2025.06.27	送呈:	細佬						
		地盤名稱:	己連拿利	核對:	謝永林	日期:	2025.06.30	副本:							
		項目類別:	幕牆收口鋁板 (12F-30F)	批准:		日期:		A/C Code:							
		修改版次:		總V.F.:	167.07	總重量:	1458.85								
序號	修改內容	鋁板圖號	鋁板名稱	顏色	實用	後備	總數	總重量	單件展開面積m <sup>2</sup>	總展開面積m <sup>2</sup>	單件V.F. m <sup>2</sup>	總V.F. m <sup>2</sup>	位置圖	樓層	類型
51		QLD-301R(T)	3mm厚鋁板	LX01963MH (TM03)	5	0	5	70.588	1.736	8.682	1.696	8.479	CW-3004	15,17,19,21,23F	裝飾線用
52		QLD-302R	3mm厚鋁板	LX01963MH (TM03)	8	0	8	45.513	0.700	5.598	0.700	5.603	CW-3004	15,17,19,21,23,26,28,30F	
53		QLD-302R(T)	3mm厚鋁板	LX01963MH (TM03)	1	0	1	5.689	0.700	0.700	0.700	0.700	CW-3002	12F	裝飾線用
54			3mm厚鋁板	LX01963MH (TM03)	7	0	7	39.824	0.700	4.898	0.700	4.902	CW-3004	16,18,20,22,25,27,29F	裝飾線用
55		QLD-303R	3mm厚鋁板	LX01963MH (TM03)	3	0	3	45.965	1.885	5.654	1.838	5.514	CW-3004	25,27,29F	
56		QLD-303R(T)	3mm厚鋁板	LX01963MH (TM03)	3	0	3	45.965	1.885	5.654	1.838	5.514	CW-3004	26,28,30F	裝飾線用
57		QLD-351	3mm厚鋁板	LX01963MH (TM03)	1	0	1	4.566	0.562	0.562	0.505	0.505	CW-3002	12F	
58			3mm厚鋁板	LX01963MH (TM03)	9	0	9	41.094	0.562	5.055	0.505	4.542	CW-3004	15F-23F	
59		QLD-352	3mm厚鋁板	LX01963MH (TM03)	1	0	1	1.471	0.181	0.181	0.158	0.158	CW-3002	12F	
60			3mm厚鋁板	LX01963MH (TM03)	15	0	15	22.069	0.181	2.715	0.158	2.377	CW-3004	15F-30F	
61		QLD-353	3mm厚鋁板	LX01963MH (TM03)	6	0	6	29.733	0.610	3.657	0.547	3.283	CW-3004	25F-30F	
62		QLD-341R	3mm厚鋁板	LX01963MH (TM03)	1	0	1	0.608	0.075	0.075	0.073	0.073	CW-3002	12F	
63			3mm厚鋁板	LX01963MH (TM03)	15	0	15	9.127	0.075	1.123	0.073	1.092	CW-3004	15F-30F	
64		QLD-342R	3mm厚鋁板	LX01963MH (TM03)	1	0	1	4.420	0.544	0.544	0.489	0.489	CW-3002	12F	
65			3mm厚鋁板	LX01963MH (TM03)	9	0	9	39.780	0.544	4.893	0.489	4.399	CW-3004	15F-23F	
66		QLD-343R	3mm厚鋁板	LX01963MH (TM03)	6	0	6	28.857	0.592	3.549	0.531	3.188	CW-3004	25F-30F	
67		QLD-361R	3mm厚鋁板	UCT206165XLA-3 (TM05)	2	0	2	11.525	0.709	1.418	0.655	1.310	CW-3001	12F	SD門
68		QLD-362R	3mm厚鋁板	UCT206165XLA-3 (TM05)	1	0	1	2.239	0.275	0.275	0.241	0.241	CW-3001	12F	
69		QLD-361	3mm厚鋁板	UCT206165XLA-3 (TM05)	2	0	2	11.525	0.709	1.418	0.655	1.310	CW-3002	12F	SD門
70		QLD-362	3mm厚鋁板	UCT206165XLA-3 (TM05)	1	0	1	2.239	0.275	0.275	0.241	0.241	CW-3002	12F	
71		BY-01	3mm厚鋁板	UCT206165XLA-3 (TM05)	5	0	5	8.629	0.212	1.061	0.217	1.085		12F-30F	備用
72		BA-01R	3mm厚鋁板	鍍化	2	0	2	0.855	0.053	0.105	0.000	0.000	CW-3001	12F	SD門鋁巴
73		BA-02R	3mm厚鋁板	鍍化	2	0	2	1.283	0.079	0.158	0.000	0.000	CW-3001	12F	SD門鋁巴

 <b>美特鋁質</b> 有限公司 MIDI Aluminium Fabricator Ltd. 地盤用鋁板B.M.表 (3001~3004)	工程號:	J-861	計算:	陳福慶	日期:	2025.06.27	送呈:	細佬							
	地盤名稱:	己連拿利	核對:	謝永林	日期:	2025.06.30	副本:								
	項目類別:	幕牆收口鋁板 (12F-30F)	批准:		日期:		A/C Code:								
	修改版次:		總V.F.:	167.07	總重量:	1458.85									
序號	修改內容	鋁板圖號	鋁板名稱	顏色	實用	後備	總數	總重量	單件展開面積m <sup>2</sup>	總展開面積m <sup>2</sup>	單件V.F. m <sup>2</sup>	總V.F. m <sup>2</sup>	位置圖	樓層	類型
74		BA-01	3mm厚鋁板	鉻化	2	0	2	0.855	0.053	0.105	0.000	0.000	CW-3002	12F	SD門鋁巴
75		BA-02	3mm厚鋁板	鉻化	2	0	2	1.283	0.079	0.158	0.000	0.000	CW-3002	12F	SD門鋁巴
76		TP-A7	1.5mm厚鋁板	鉻化/瀝青油	5	0	5	9.200	0.453	2.263	0.000	0.000	CW-3003	30F	防水片
77					統計:		351	1458.850		180.572		167.072			



美特鋁質有限公司  
MIDI Aluminium Fabricator Ltd.

物料編號	數量	樓層	施工圖位置
QLD-301	1	12/F	J861-SD-CW-3001
	9	15/F-23/F	J861-SD-CW-3003
合計:	10		

工程號	J-861	地盤	已連拿利
-----	-------	----	------

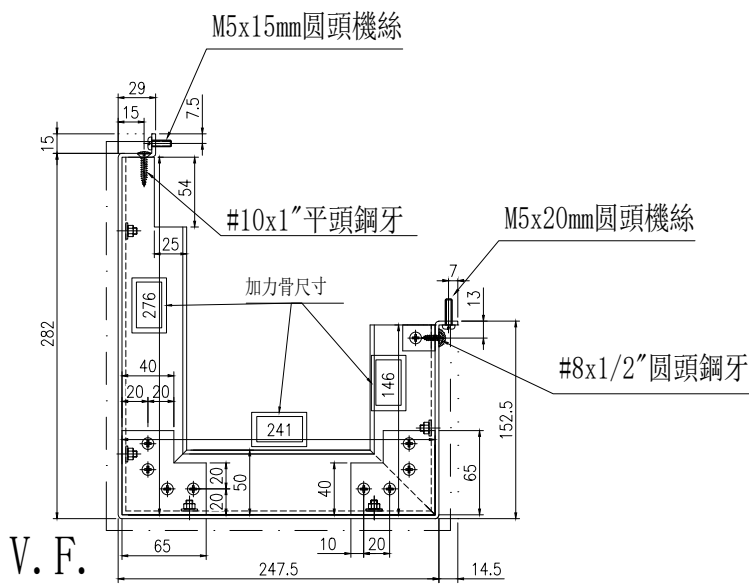
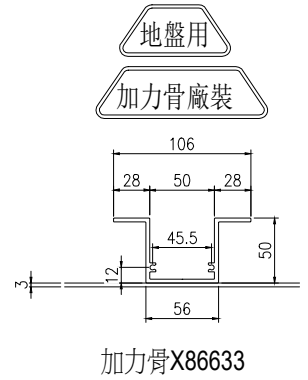
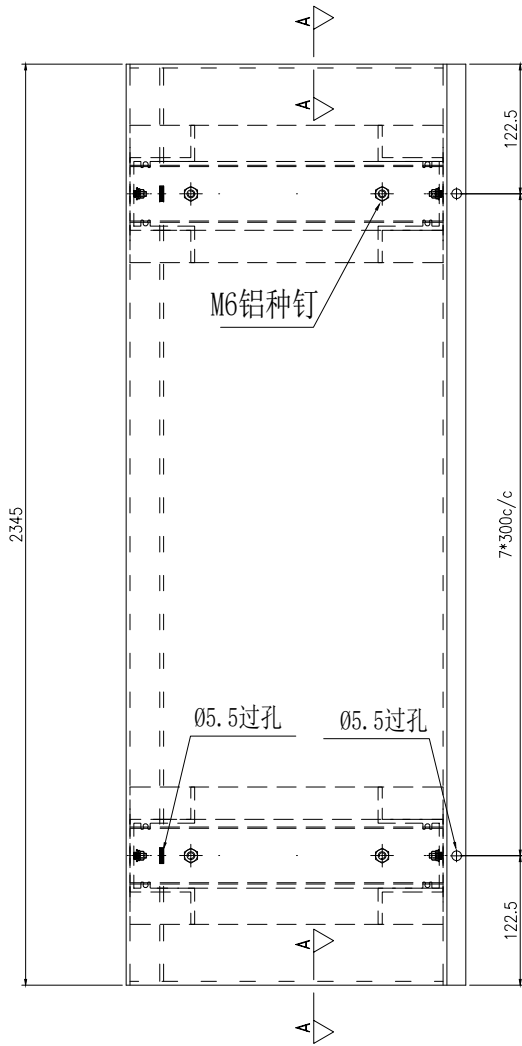

### 安裝示意圖

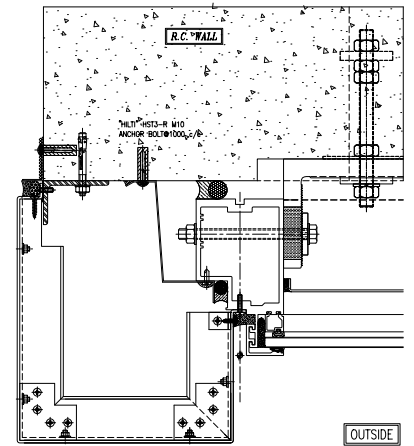

此件 2  
5009 TYPICAL MULLION DETAIL  
CURTAIN WALL

名稱	鋁板拆圖	制圖	陳福慶	2025.06.19	修改		
材料	3mm鋁板/X86633	復核	謝永林	2025.06.27	日期		
顏色	UCT550041XLB-3(TM01)	批准			圖號	QLD-301	

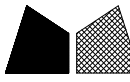

美特鋁質有限公司  
MIDI Aluminium Fabricator Ltd.

物料編號	數量	樓層	施工圖位置
QLD-302	1	12/F	J861-SD-CW-3001
	14	15/F-29/F	J861-SD-CW-3003
合計:	15		

工程號	J-861	地盤	己連拿利
-----	-------	----	------

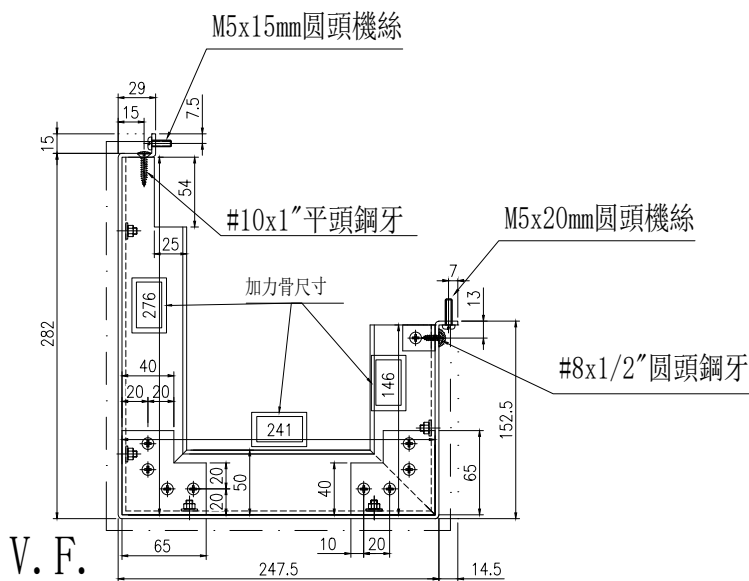
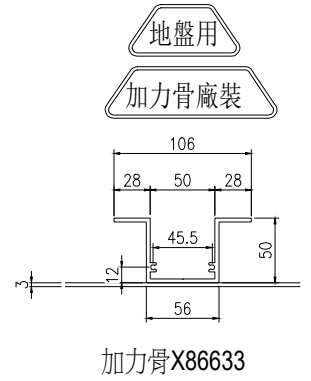
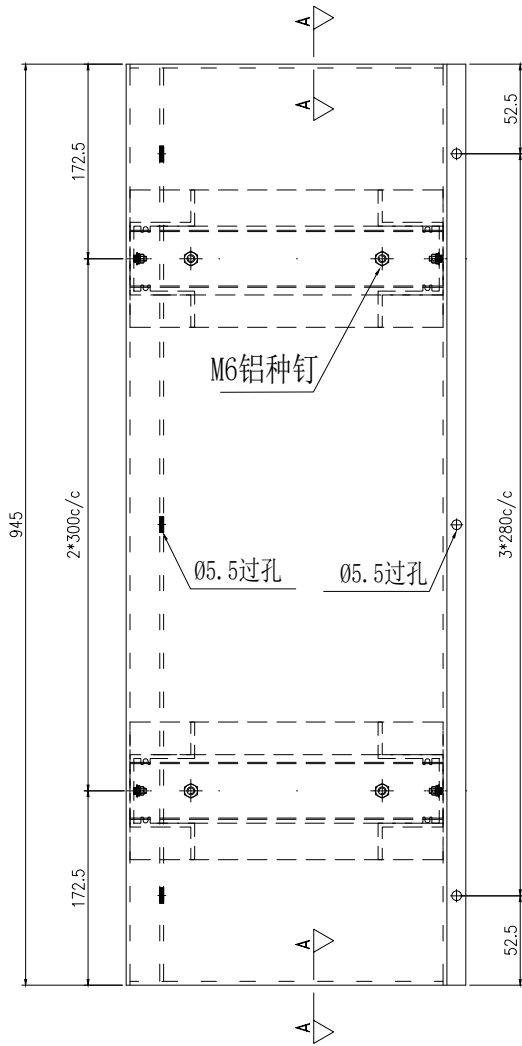

### 安裝示意圖

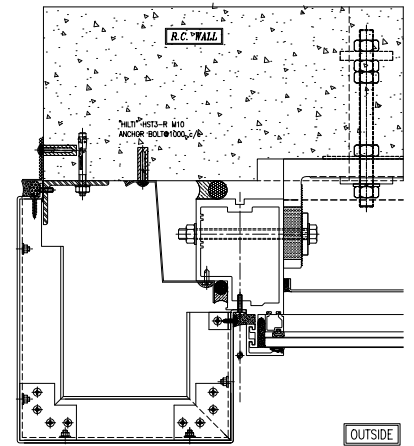

此件

2  
5009 TYPICAL MULLION DETAIL CURTAIN WALL

名稱	鋁板拆圖	制圖	陳福慶	2025.06.19	修改		
材料	3mm鋁板/X86633	復核	謝永林	2025.06.27	日期		
顏色	UCT550041XLB-3(TM01)	批准			圖號	QLD-302	

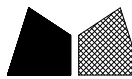

美特鋁質有限公司  
MIDI Aluminium Fabricator Ltd.

物料編號	數量	樓層	施工圖位置
QLD-303	6	25/F-30/F	J861-SD-CW-3003
合計:	6		

工程號	J-861	地盤	已連拿利
-----	-------	----	------

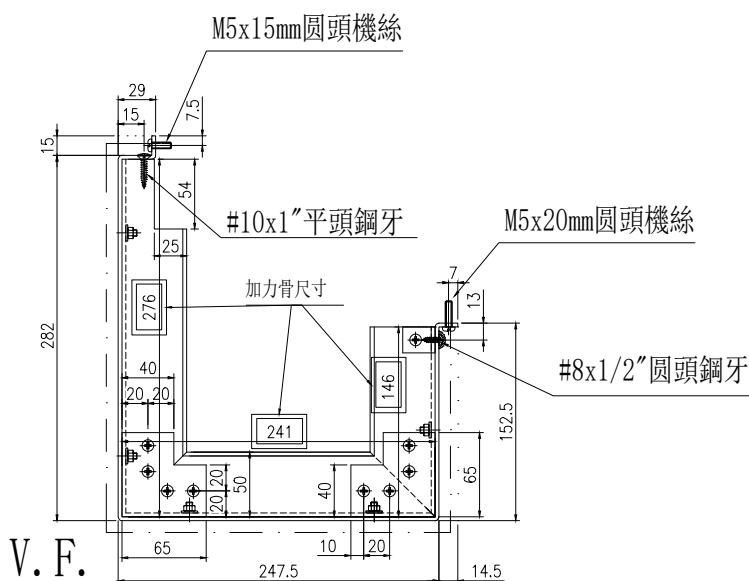
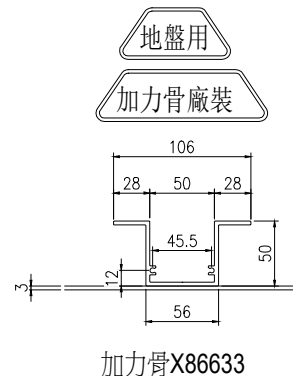
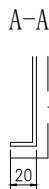
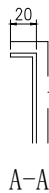
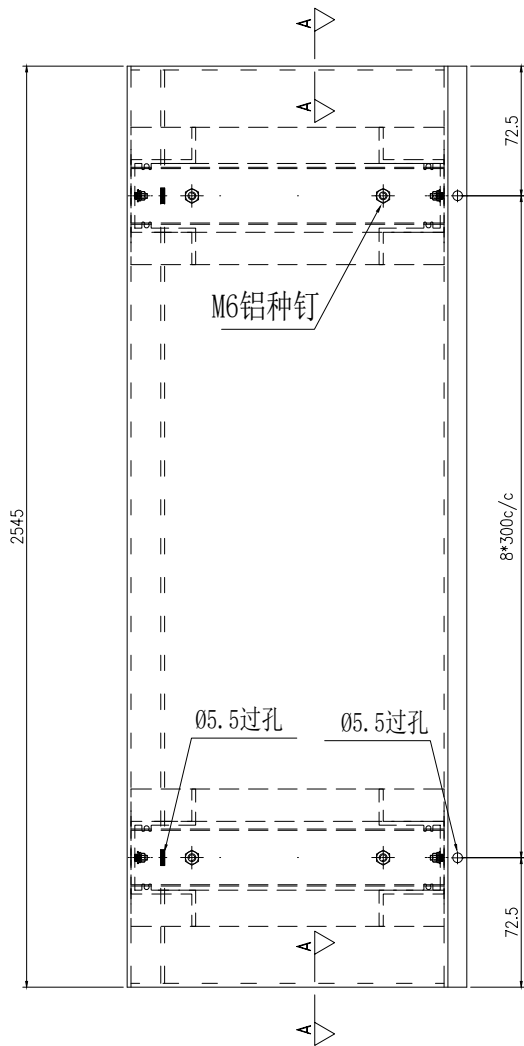

### 安裝示意圖

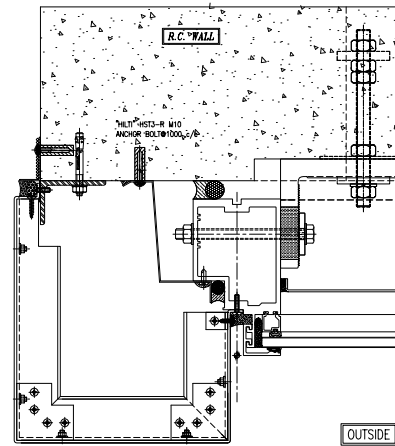

此件 2 TYPICAL MULLION DETAIL  
5009 CURTAIN WALL

名稱	鋁板拆圖	制圖	陳福慶	2025.06.19	修改		
材料	3mm鋁板/X86633	復核	謝永林	2025.06.27	日期		
顏色	UCT550041XLB-3(TM01)	批准			圖號	QLD-303	

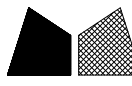

美特鋁質有限公司  
MIDI Aluminium Fabricator Ltd.

物料編號	數量	樓層	施工圖位置
QLD-304	1	30/F	J861-SD-CW-3003
合計:	1		

工程號	J-861	地盤	己連拿利
-----	-------	----	------

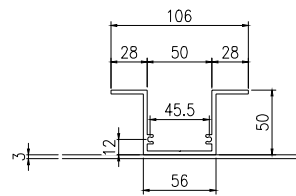
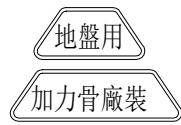
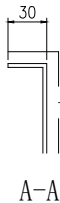
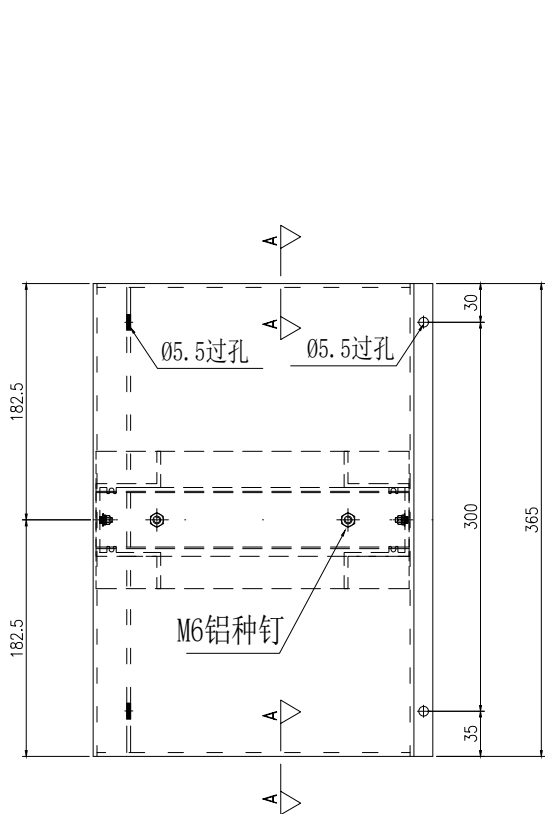

加力骨X86633

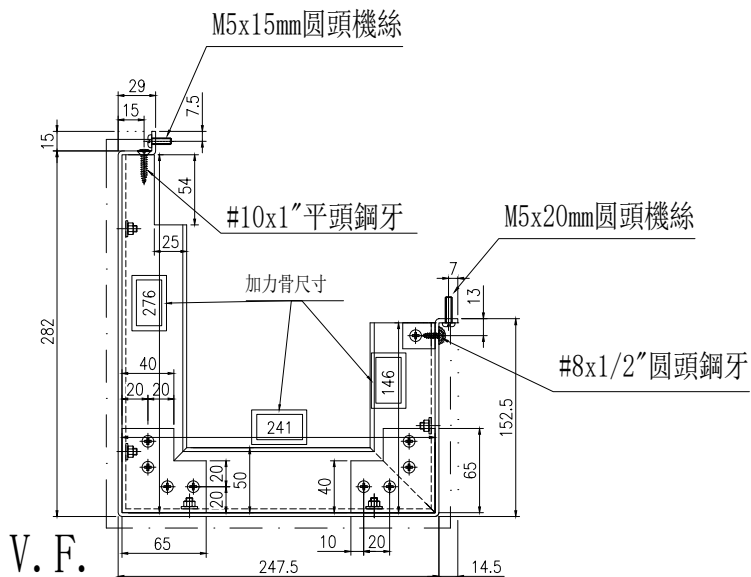

V. F.

### 安裝示意圖

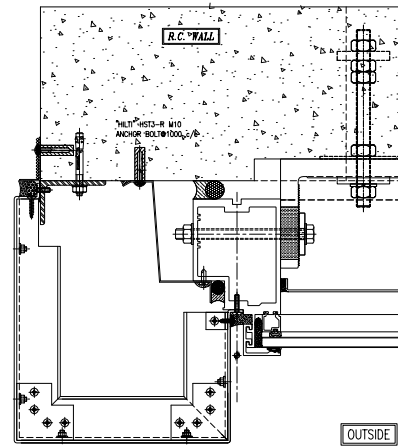

此件

2  
5009 TYPICAL MULLION DETAIL  
CURTAIN WALL

名稱	鋁板拆圖	制圖	陳福慶	2025.06.19	修改		
材料	3mm鋁板/X86633	復核	謝永林	2025.06.27	日期		
顏色	UCT550041XLB-3(TM01)	批准			圖號	QLD-304	

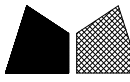

美特鋁質有限公司  
MIDI Aluminium Fabricator Ltd.

物料編號	數量	樓層	施工圖位置
HL-001	1	30/F	J861-SD-CW-3003
合計:	1		

工程號	J-861	地盤	己連拿利
-----	-------	----	------

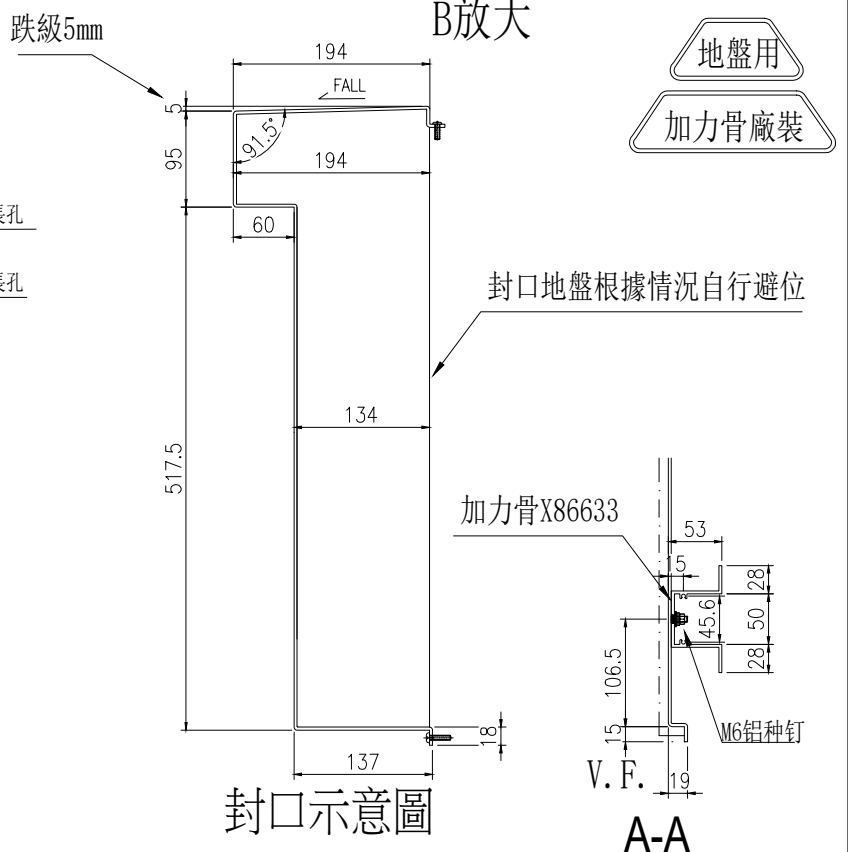
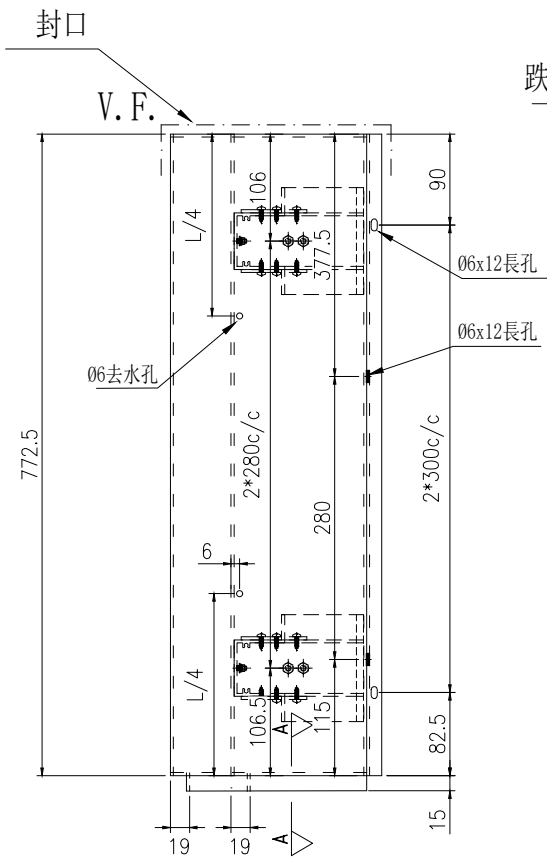
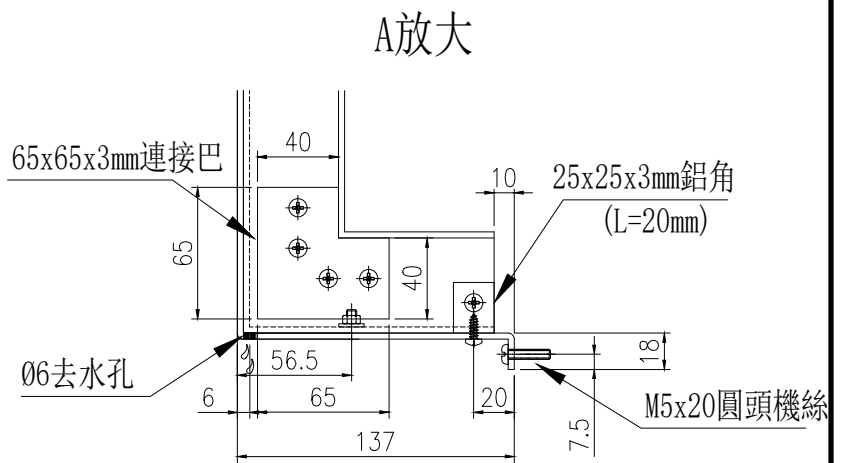
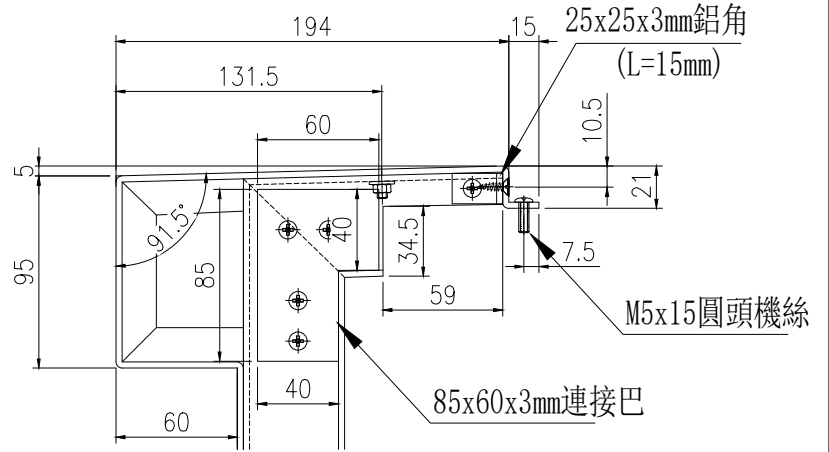
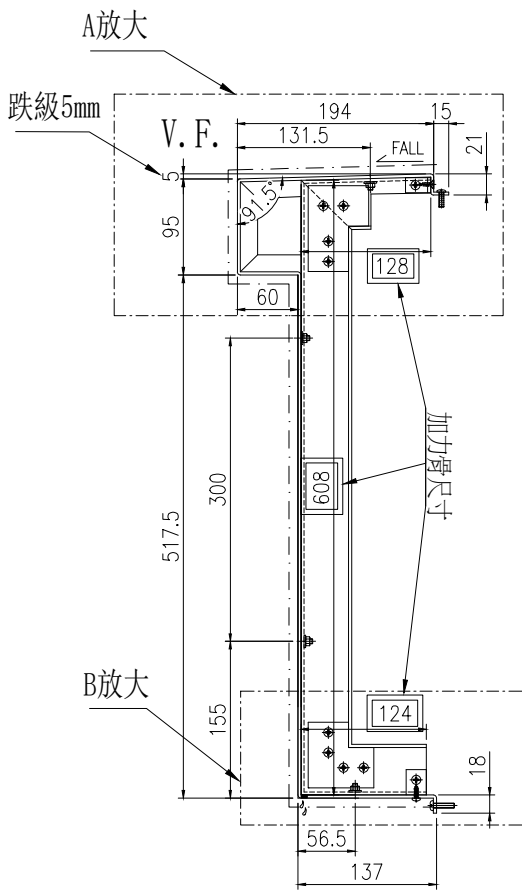

名稱	鋁板拆圖	制圖	陳福慶	2025.06.19	修改		
材料	3mm鋁板/X86633	復核	謝永林	2025.06.27	日期		
顏色	UCT550041XLB-3(TM01)	批準			圖號	HL-001	

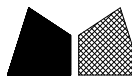

美特鋁質有限公司  
MIDI Aluminium Fabricator Ltd.

物料編號	數量	樓層	施工圖位置
HL-002	2	30/F	J861-SD-CW-3003
合計:	2		

工程號	J-861	地盤	己連拿利
-----	-------	----	------

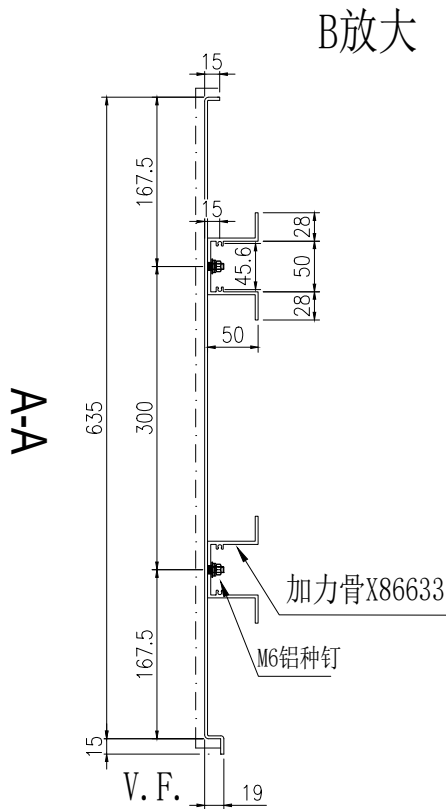
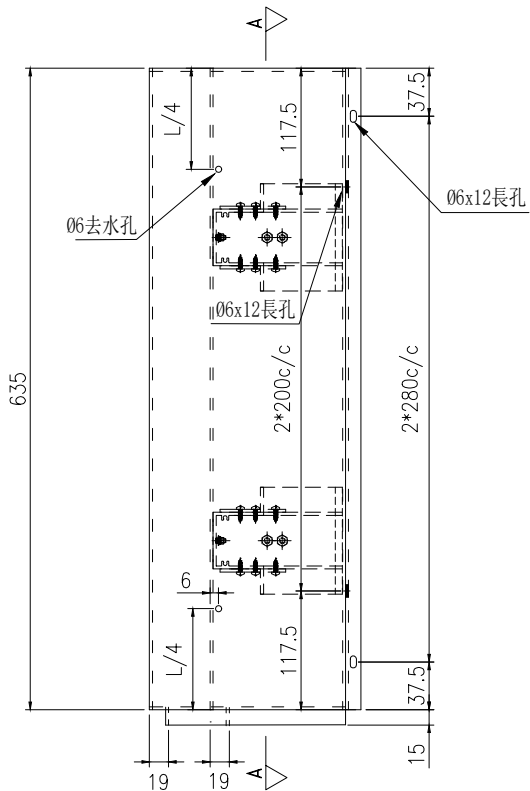
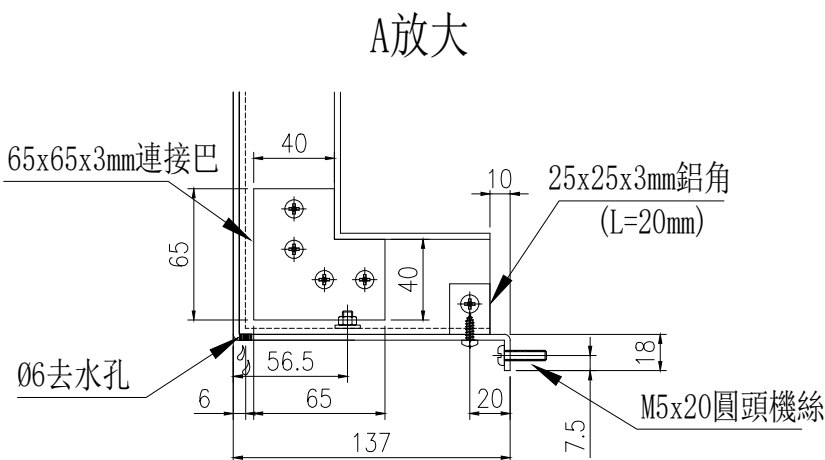
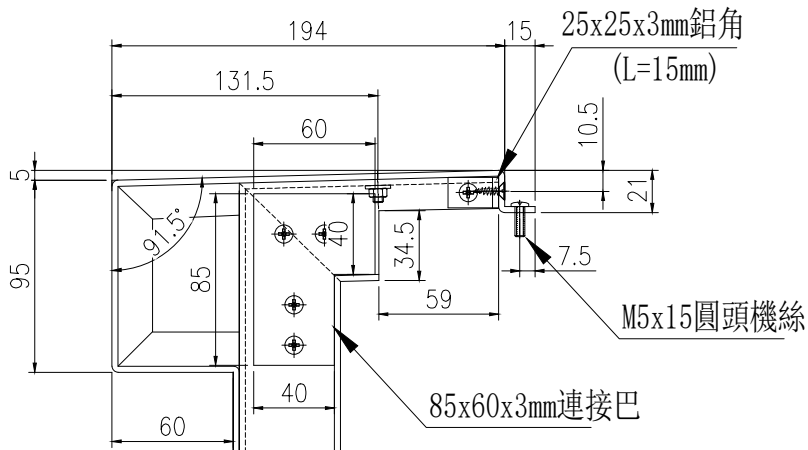
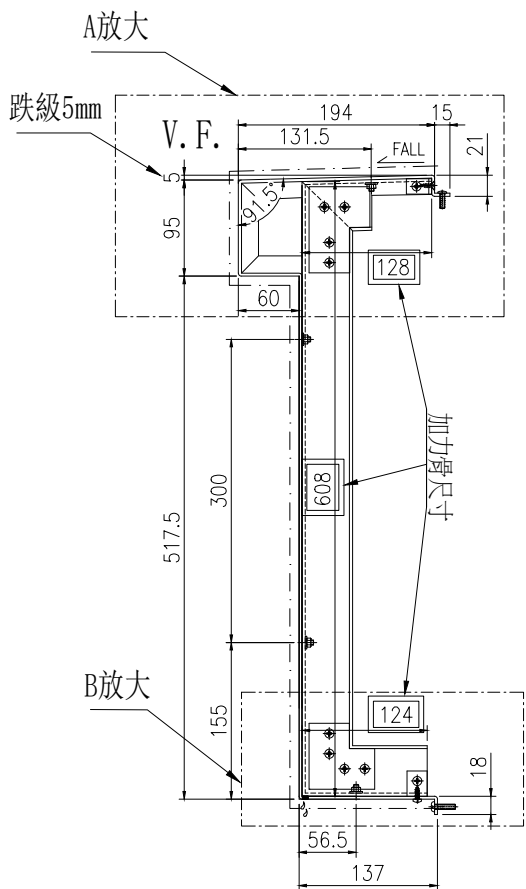

地盤用  
加力骨廠裝

名稱	鋁板拆圖	制圖	陳福慶	2025.06.19	修改		
材料	3mm鋁板/X86633	復核	謝永林	2025.06.27	日期		
顏色	UCT550041XLB-3(TM01)	批準			圖號	HL-002	

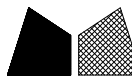

美特鋁質有限公司  
MIDI Aluminium Fabricator Ltd.

物料編號	數量	樓層	施工圖位置
HL-003	1	30/F	J861-SD-CW-3003
合計:	1		

工程號	J-861	地盤	己連拿利
-----	-------	----	------

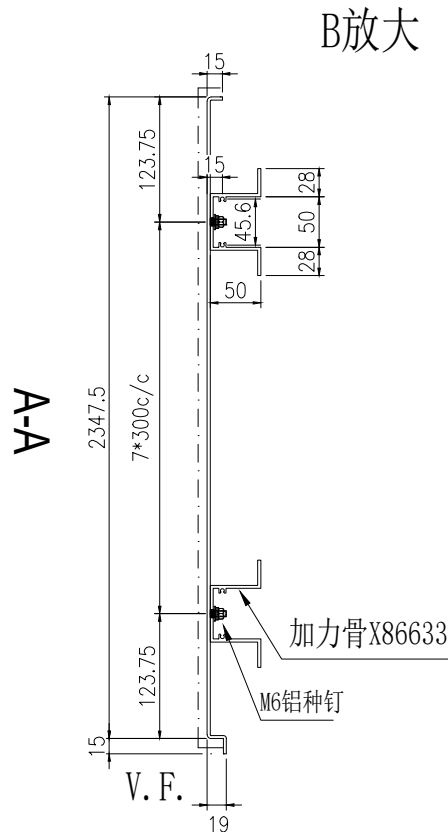
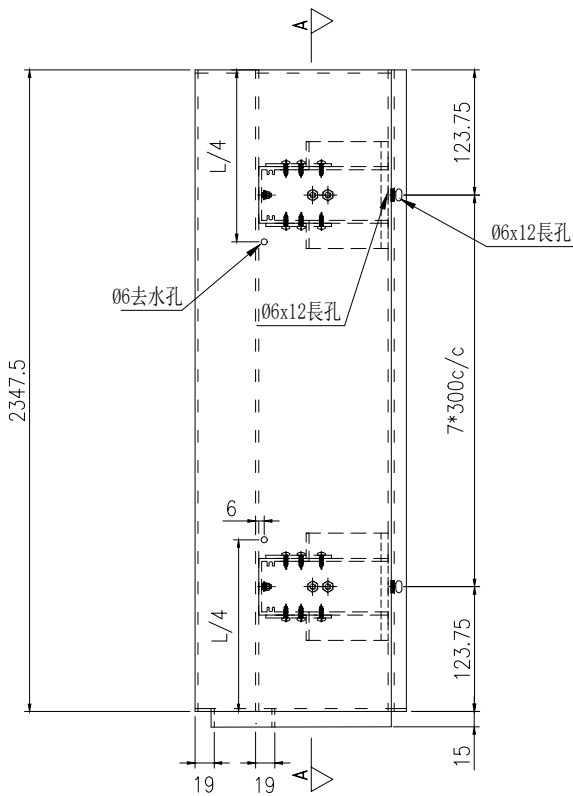
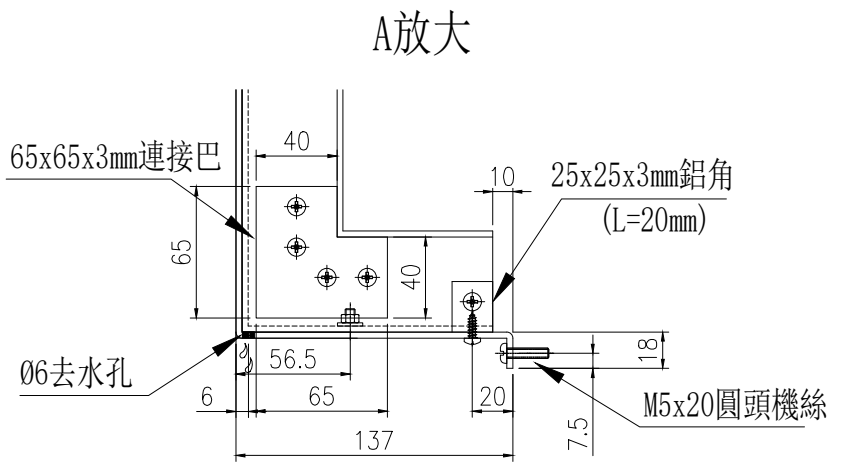
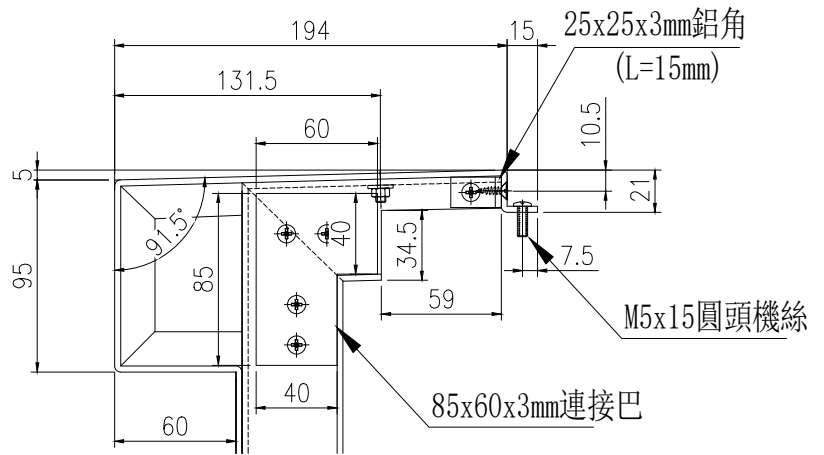
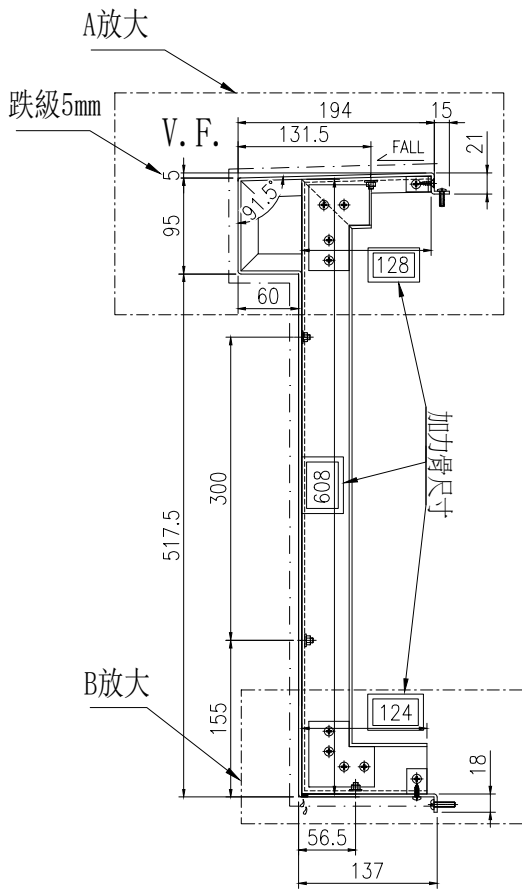

地盤用  
加力骨廠裝

名稱	鋁板拆圖	制圖	陳福慶	2025.06.19	修改		
材料	3mm鋁板/X86633	復核	謝永林	2025.06.27	日期		
顏色	UCT550041XLB-3(TM01)	批准			圖號	HL-003	



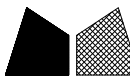

美特鋁質有限公司  
MIDI Aluminium Fabricator Ltd.

物料編號	數量	樓層	施工圖位置
HL-005	1	30/F	J861-SD-CW-3003
合計:	1		

工程號	J-861	地盤	己連拿利
-----	-------	----	------

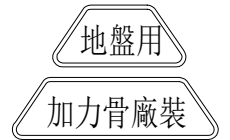
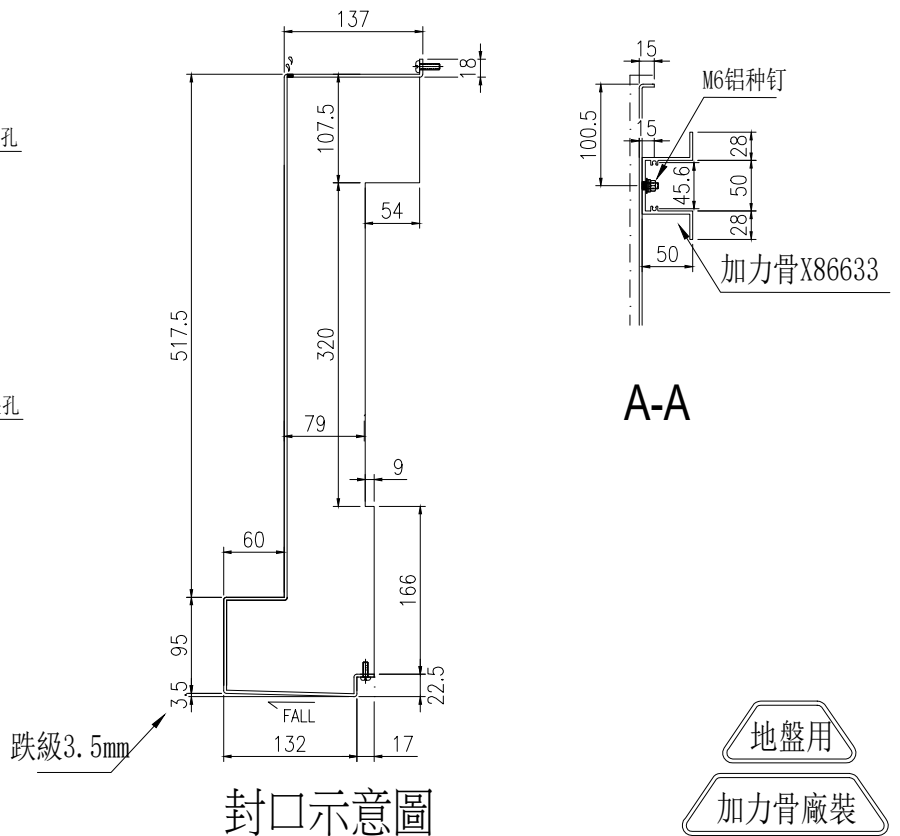
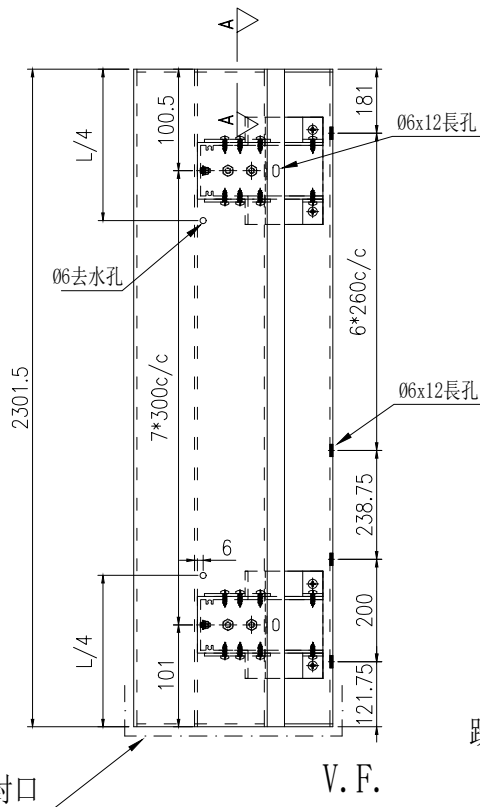
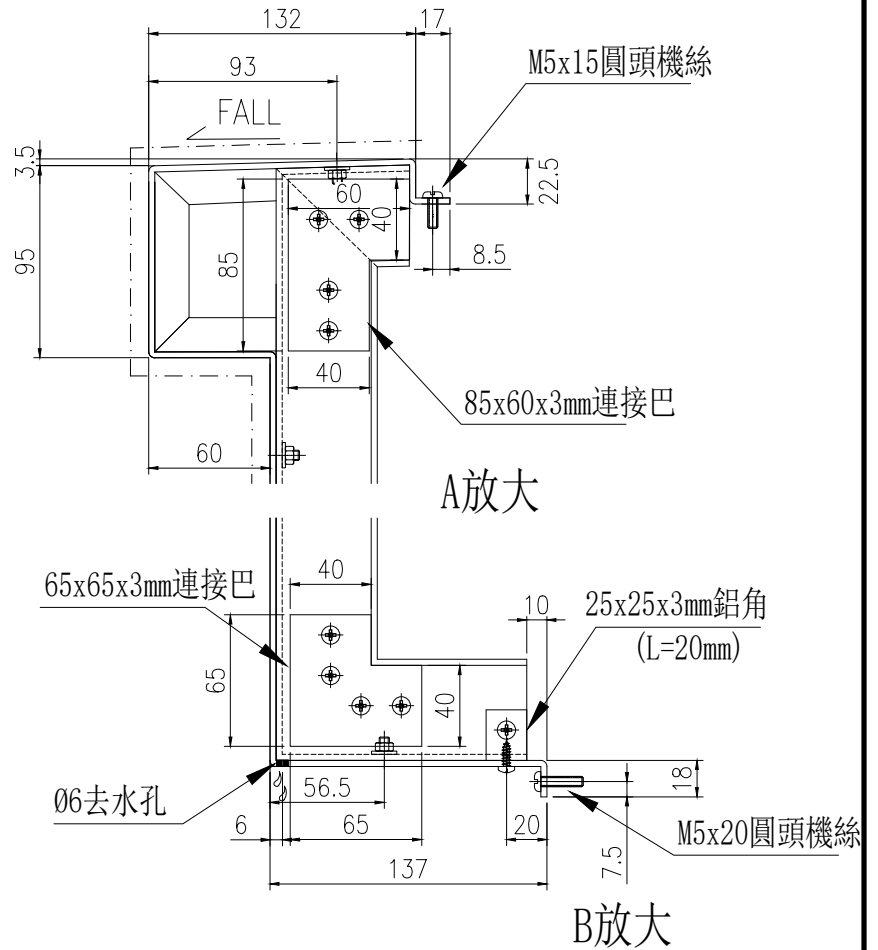
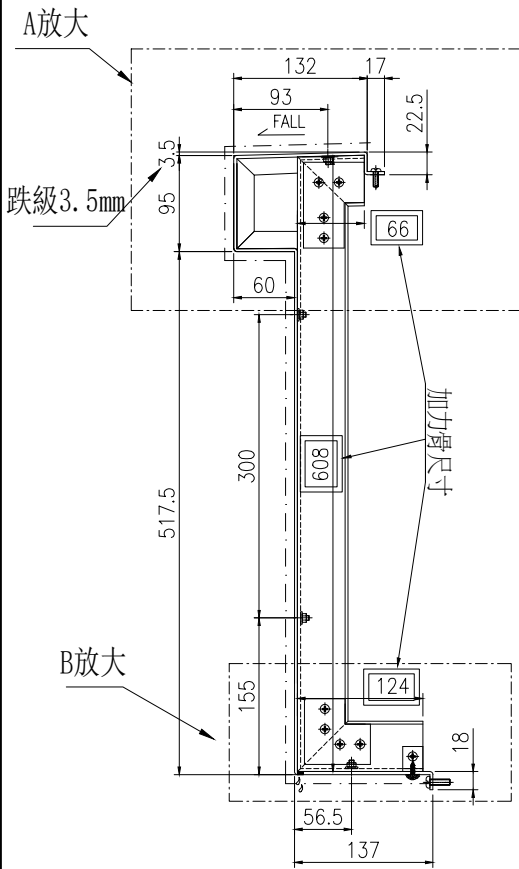

名稱	鋁板拆圖	制圖	陳福慶	2025.06.19	修改		
材料	3mm鋁板/X86633	復核	謝永林	2025.06.27	日期		
顏色	UCT550041XLB-3(TM01)	批準			圖號	HL-005	

 美特鋁質有限公司 MIDI Aluminium Fabricator Ltd.			
工程號	J-861	地盤	己連拿利

物料編號	數量	樓層	施工圖位置
QLD-311R	1	12/F	J861-SD-CW-3001
合計:	1		

地盤用

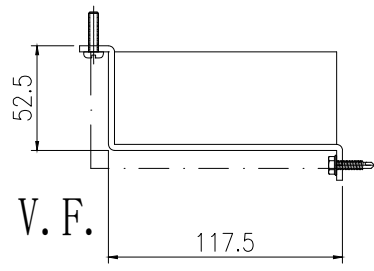

封口示意圖

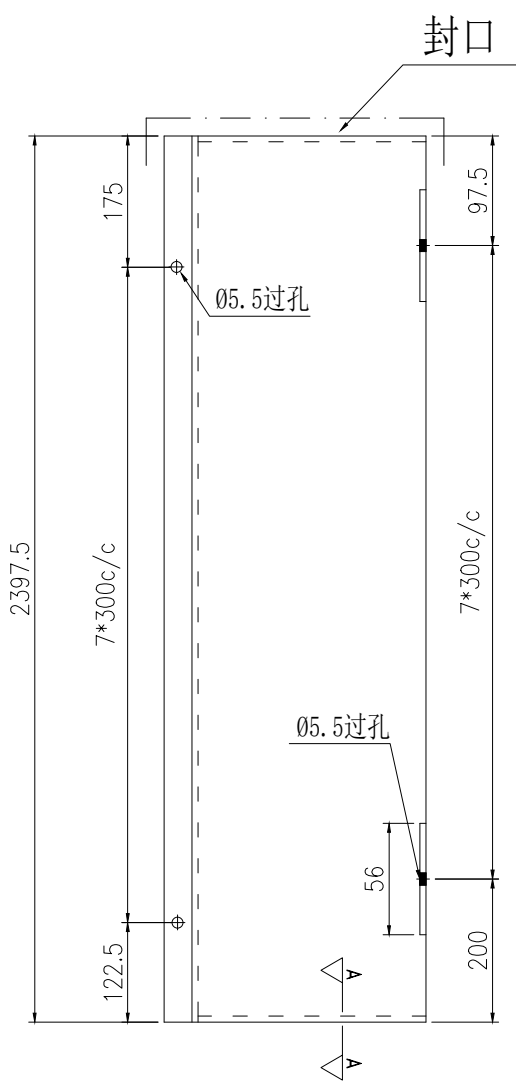

安裝示意圖

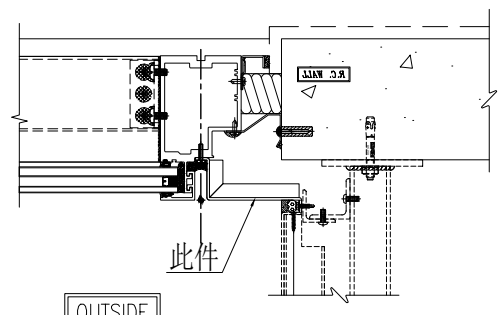

OUTSIDE  
 TYPICAL MULLION DETAIL  
 CURTAIN WALL  
 1R  
 5002

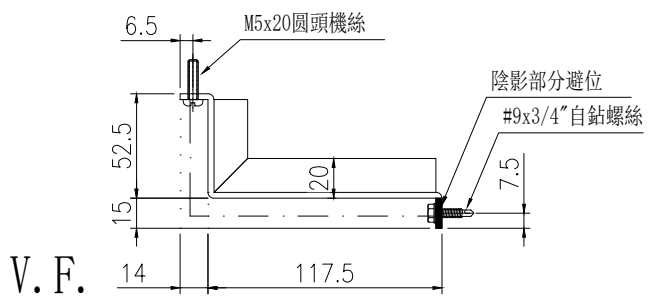

名稱	鋁板拆圖	制圖	陳福慶	2025.06.19	修改			
材料	3mm鋁板	復核	謝永林	2025.06.27	日期			
顏色	UCT550041XLB-3(TM01)	批準			圖號	QLD-311R		

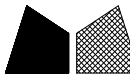

美特鋁質有限公司  
MIDI Aluminium Fabricator Ltd.

物料編號	數量	樓層	施工圖位置
QLD-312R	1	12/F	J861-SD-CW-3001
合計:	1		

工程號	J-861	地盤	己連拿利
-----	-------	----	------

地盤用

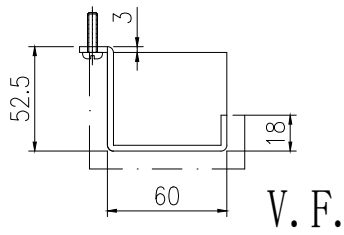

封口示意圖

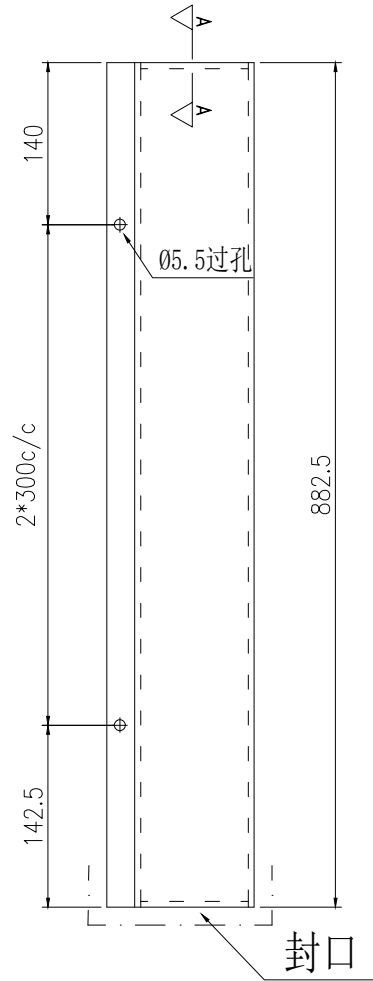

安裝示意圖

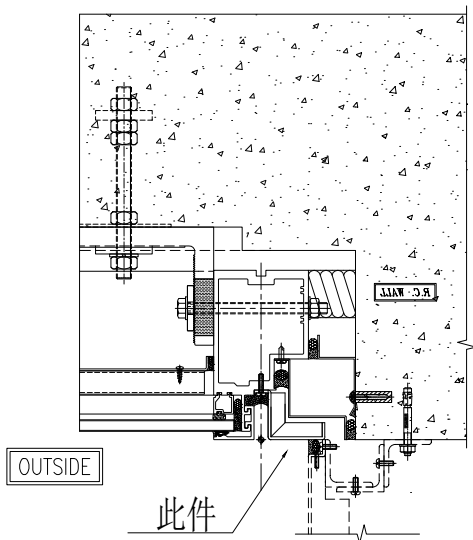

TYPICAL MULLION DETAIL  
CURTAIN WALL

1R

5006

M5x20mm圓頭機絲

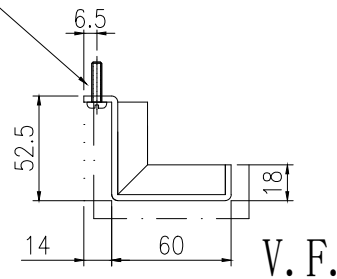

名稱	鋁板拆圖	制圖	陳福慶	2025.06.19	修改		
材料	3mm鋁板	復核	謝永林	2025.06.27	日期		
顏色	UCT550041XLB-3(TM01)	批準			圖號	QLD-312R	

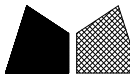

美特鋁質 有限公司  
MIDI Aluminium Fabricator Ltd.

物料編號	數量	樓層	施工圖位置
QLD-313R	9	15/F-23/F	J861-SD-CW-3003
合計:	9		

工程號	J-861	地盤	己連拿利
-----	-------	----	------

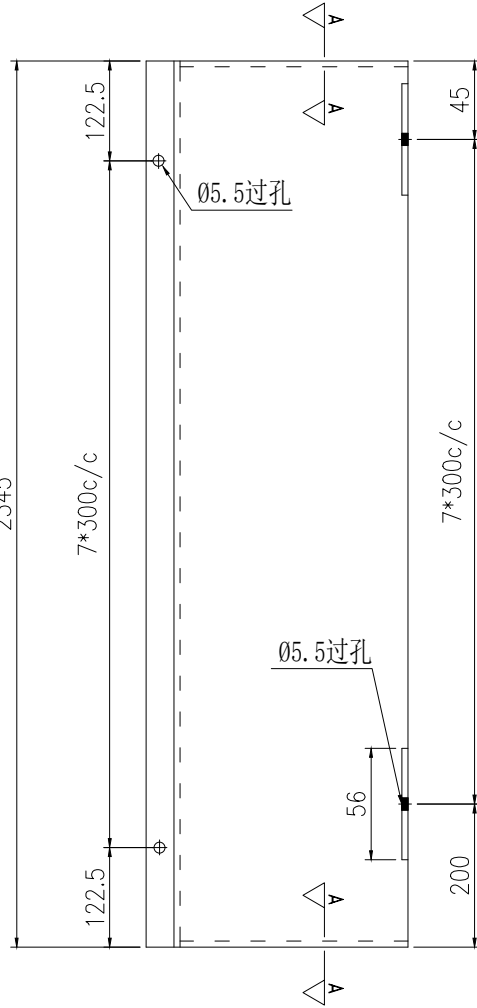

### 安裝示意圖

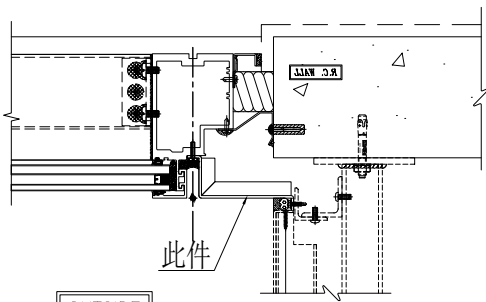

TYPICAL MULLION DETAIL  
CURTAIN WALL

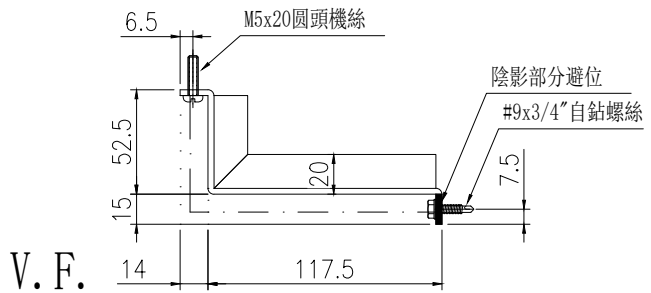

V. F.

名稱	鋁板拆圖	制圖	陳福慶	2025.06.19	修改		
材料	3mm鋁板	復核	謝永林	2025.06.27	日期		
顏色	UCT550041XLB-3(TM01)	批准			圖號	QLD-313R	

 美特鋁質 有限公司 MIDI Aluminium Fabricator Ltd.			
工程號	J-861	地盤	己連拿利

物料編號	數量	樓層	施工圖位置
QLD-314R	8	15/F-22/F	J861-SD-CW-3003
合計:	8		

地盤用

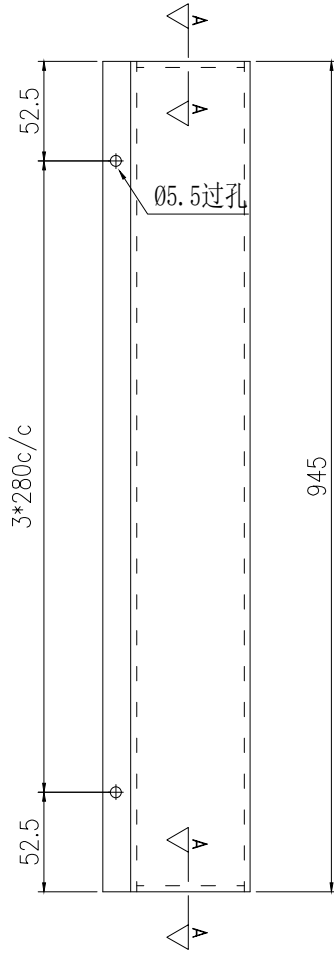

安裝示意圖

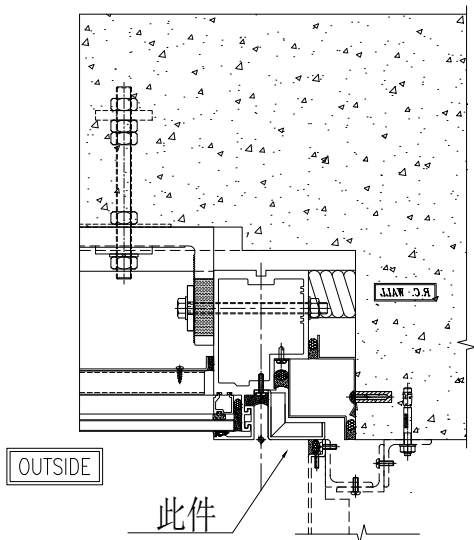

TYPICAL MULLION DETAIL CURTAIN WALL 1R 5006

M5x20mm圓頭機絲

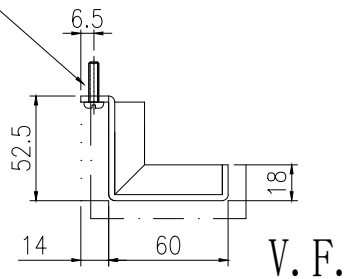

名稱	鋁板拆圖	制圖	陳福慶	2025.06.19	修改		
材料	3mm鋁板	復核	謝永林	2025.06.27	日期		
顏色	UCT550041XLB-3(TM01)	批準			圖號	QLD-314R	

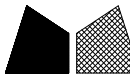

美特鋁質 有限公司  
MIDI Aluminium Fabricator Ltd.

物料編號	數量	樓層	施工圖位置
QLD-315R	1	23/F	J861-SD-CW-3003
合計:	1		

工程號	J-861	地盤	己連拿利
-----	-------	----	------

地盤用

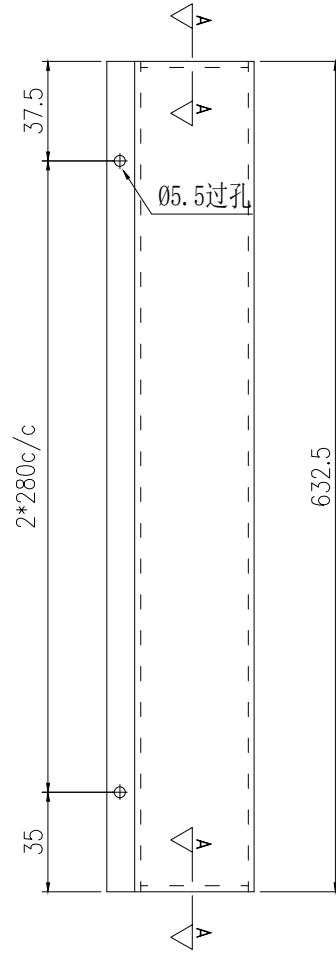

安裝示意圖

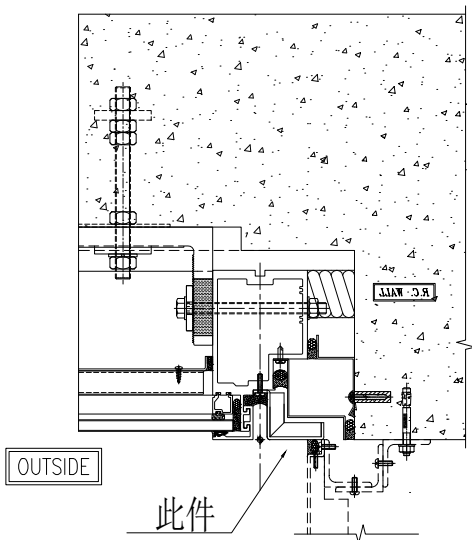

TYPICAL MULLION DETAIL CURTAIN WALL 1R 5006

M5x20mm圓頭機絲

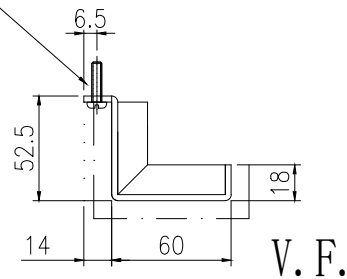

名稱	鋁板拆圖	制圖	陳福慶	2025.06.19	修改		
材料	3mm鋁板	復核	謝永林	2025.06.27	日期		
顏色	UCT550041XLB-3(TM01)	批準			圖號	QLD-315R	

 美特鋁質 有限公司 MIDI Aluminium Fabricator Ltd.			
工程號	J-861	地盤	己連拿利

物料編號	數量	樓層	施工圖位置
QLD-316R	6	25/F-30/F	J861-SD-CW-3003
合計:	6		

地盤用

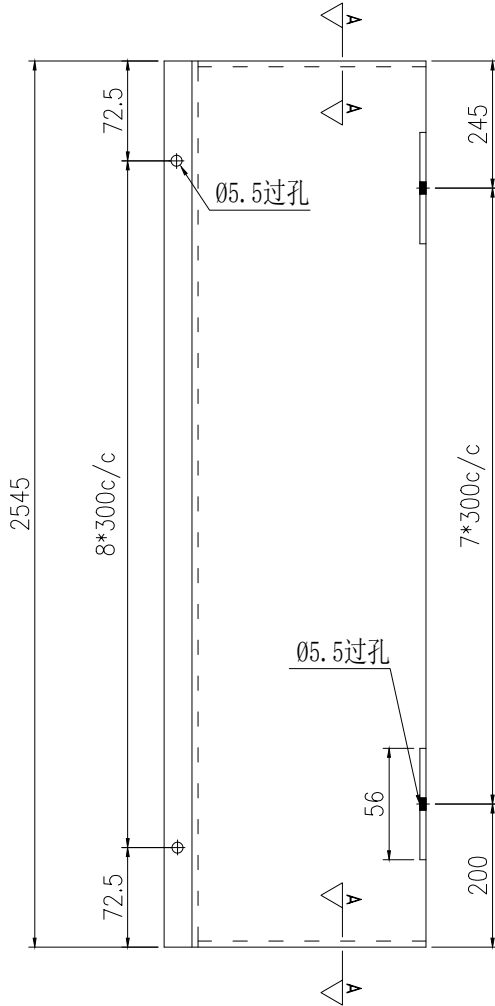

安裝示意圖

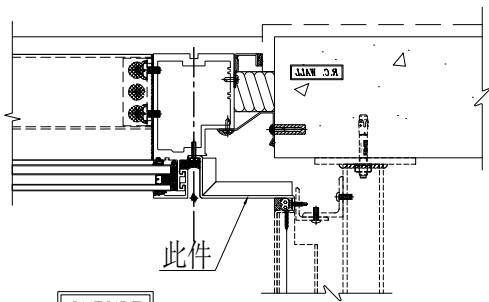

TYPICAL MULLION DETAIL CURTAIN WALL 1R 5002

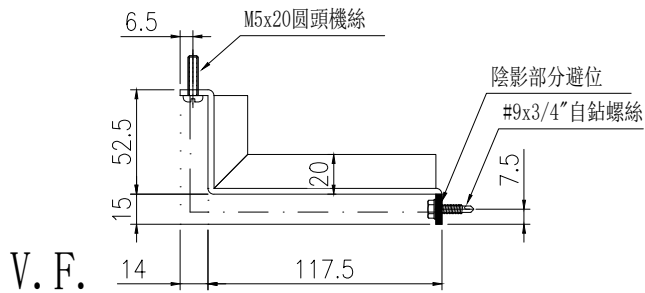

名稱	鋁板拆圖	制圖	陳福慶	2025.06.19	修改			
材料	3mm鋁板	復核	謝永林	2025.06.27	日期			
顏色	UCT550041XLB-3(TM01)	批准			圖號	QLD-316R		

 美特鋁質 有限公司 MIDI Aluminium Fabricator Ltd.			
工程號	J-861	地盤	己連拿利

物料編號	數量	樓層	施工圖位置
QLD-317R	6	25/F-30/F	J861-SD-CW-3003
合計:	6		

地盤用

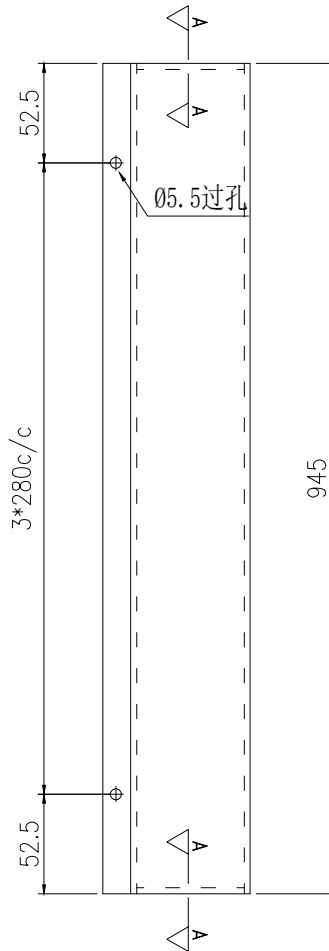

安裝示意圖

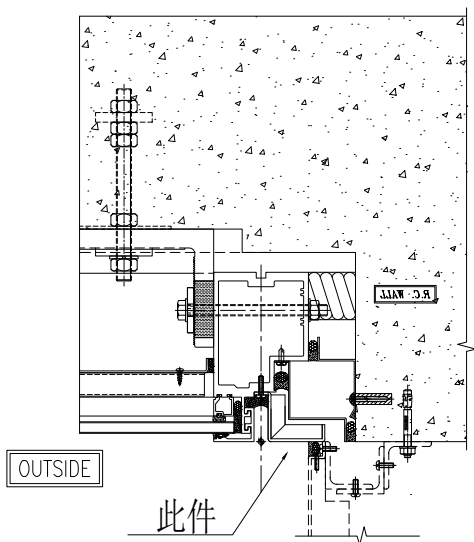

TYPICAL MULLION DETAIL CURTAIN WALL 1R 5006

M5x20mm圓頭機絲

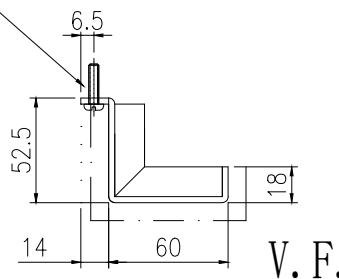

名稱	鋁板拆圖	制圖	陳福慶	2025.06.19	修改		
材料	3mm鋁板	復核	謝永林	2025.06.27	日期		
顏色	UCT550041XLB-3(TM01)	批準			圖號	QLD-317R	

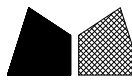

美特鋁質有限公司  
MIDI Aluminium Fabricator Ltd.

物料編號	數量	樓層	施工圖位置
QLD-316	6	25/F-30/F	J861-SD-CW-3003
合計:	6		

工程號	J-861	地盤	已連拿利
-----	-------	----	------

地盤用

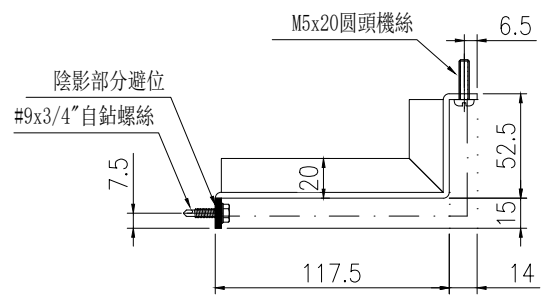
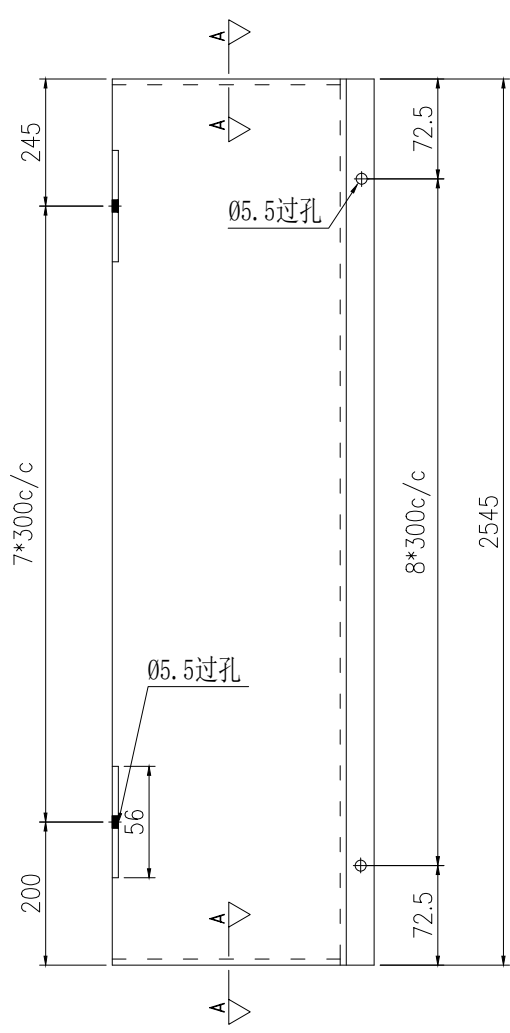

V.F.

安裝示意圖

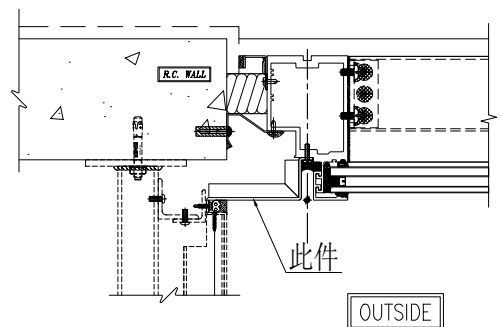

1R  
5002 TYPICAL MULLION DETAIL  
CURTAIN WALL

名稱	鋁板拆圖	制圖	陳福慶	2025.06.19	修改		
材料	3mm鋁板	復核	謝永林	2025.06.27	日期		
顏色	UCT550041XLB-3(TM01)	批准			圖號	QLD-316	



美特鋁質有限公司  
MIDI Aluminium Fabricator Ltd.

物料編號	數量	樓層	施工圖位置
QLD-317	6	25/F-30/F	J861-SD-CW-3003
合計:	6		

工程號	J-861	地盤	已連拿利
-----	-------	----	------

地盤用

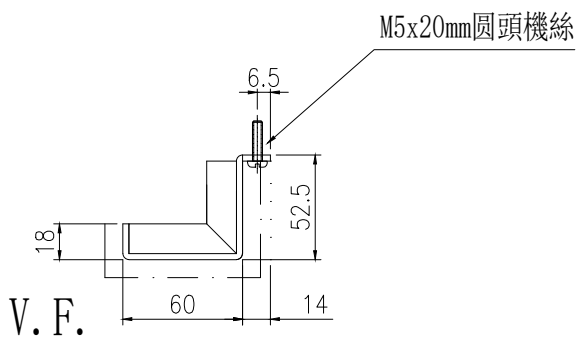
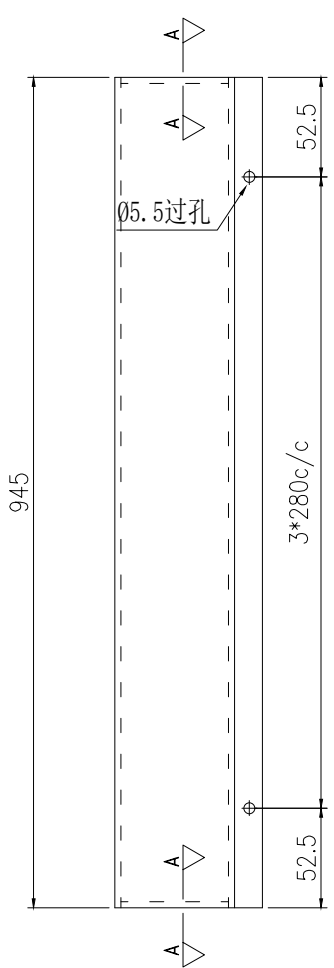

安裝示意圖

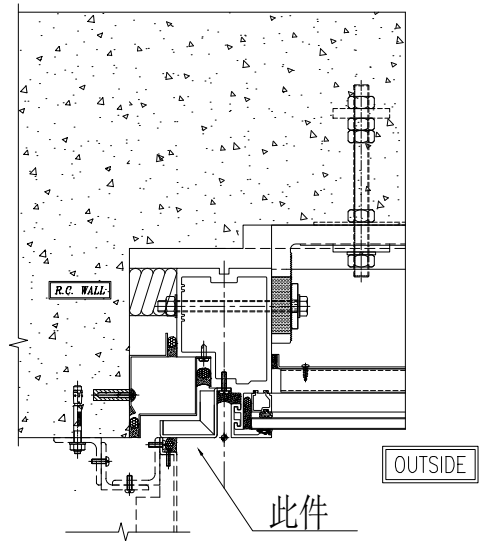

1R TYPICAL MULLION DETAIL  
5006 CURTAIN WALL

名稱	鋁板拆圖	制圖	陳福慶	2025.06.19	修改		
材料	3mm鋁板	復核	謝永林	2025.06.27	日期		
顏色	UCT550041XLB-3(TM01)	批準			圖號	QLD-317	

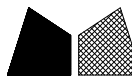

美特鋁質有限公司  
MIDI Aluminium Fabricator Ltd.

物料編號	數量	樓層	施工圖位置
QLD-311	1	12/F	J861-SD-CW-3002
合計:	1		

工程號	J-861	地盤	己連拿利
-----	-------	----	------

地盤用

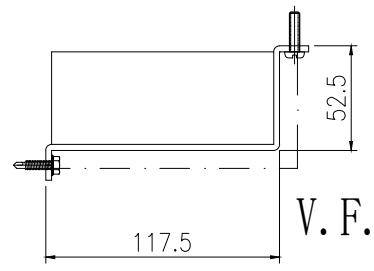
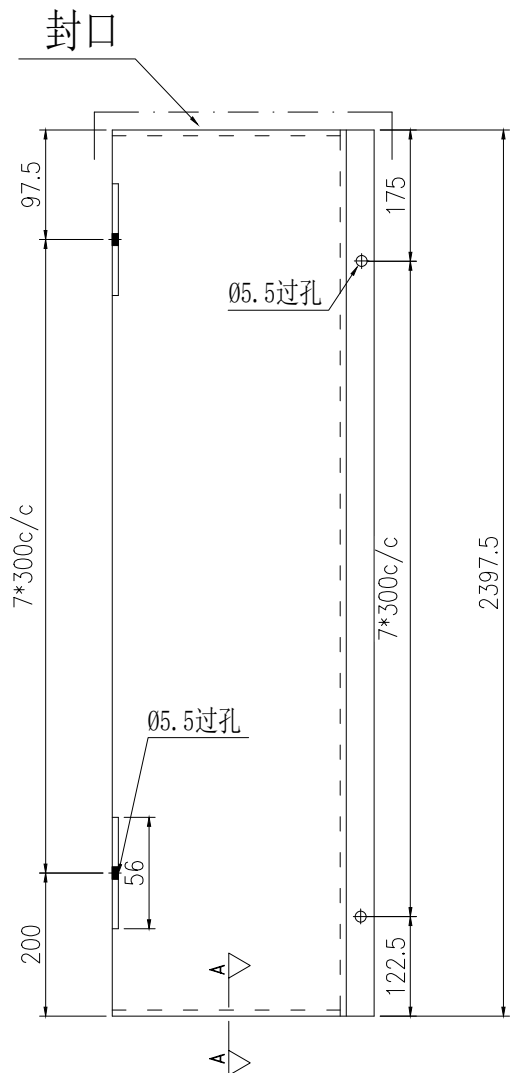

封口示意圖

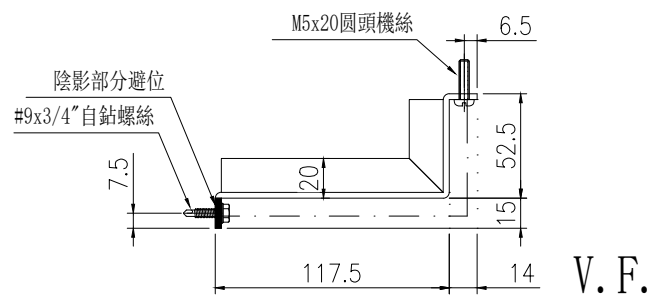

安裝示意圖

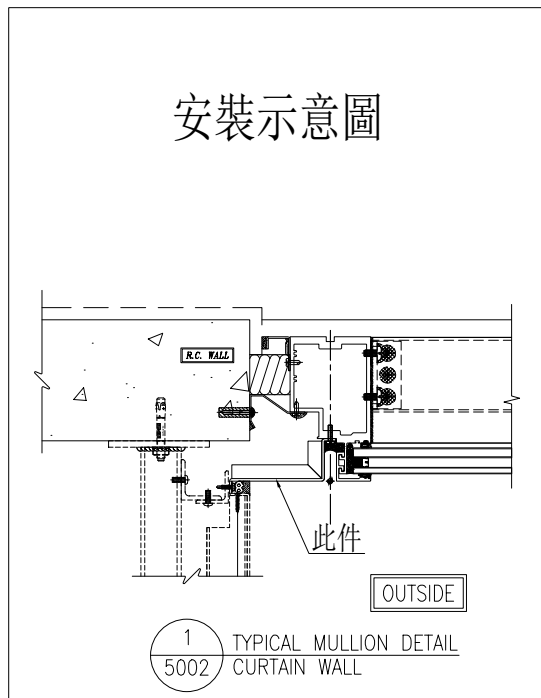

名稱	鋁板拆圖	制圖	陳福慶	2025.06.19	修改			
材料	3mm鋁板	復核	謝永林	2025.06.27	日期			
顏色	UCT550041XLB-3(TM01)	批准			圖號	QLD-311		

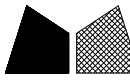

美特鋁質有限公司  
MIDI Aluminium Fabricator Ltd.

物料編號	數量	樓層	施工圖位置
QLD-312	1	12/F	J861-SD-CW-3002
合計:	1		

工程號	J-861	地盤	己連拿利
-----	-------	----	------

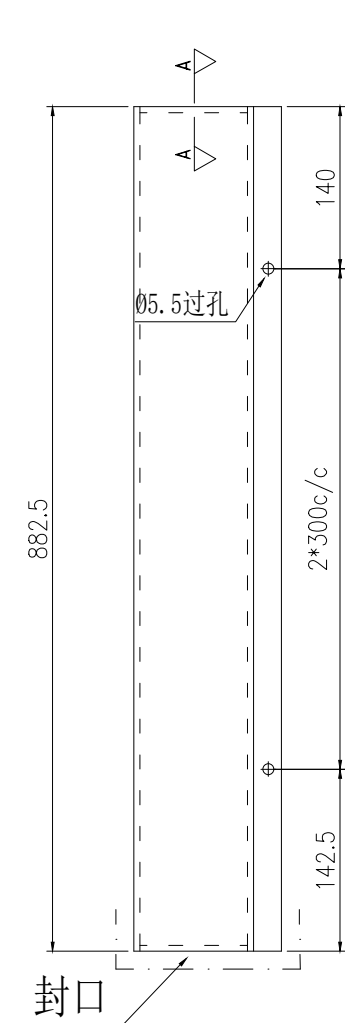

地盤用

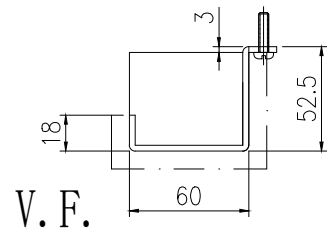

封口示意圖

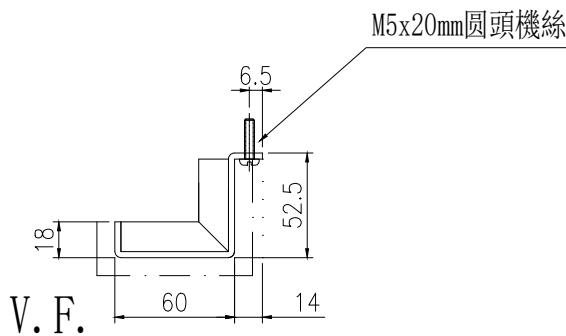

安裝示意圖

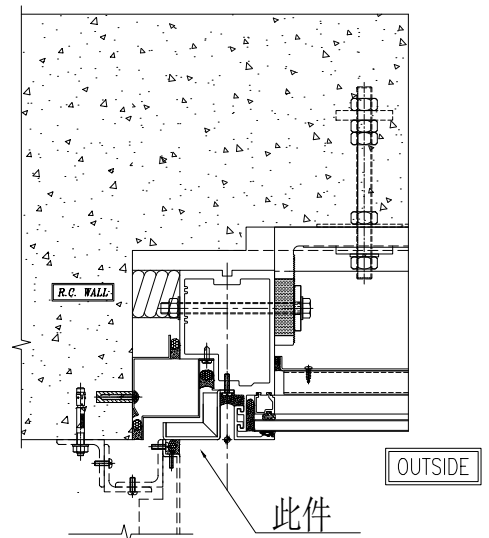

1  
5006 TYPICAL MULLION DETAIL  
CURTAIN WALL

名稱	鋁板拆圖	制圖	陳福慶	2025.06.19	修改		
材料	3mm鋁板	復核	謝永林	2025.06.27	日期		
顏色	UCT550041XLB-3(TM01)	批準			圖號	QLD-312	

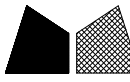

美特鋁質有限公司  
MIDI Aluminium Fabricator Ltd.

物料編號	數量	樓層	施工圖位置
QLD-313	9	15/F-23/F	J861-SD-CW-3004
合計:	9		

工程號	J-861	地盤	己連拿利
-----	-------	----	------

地盤用

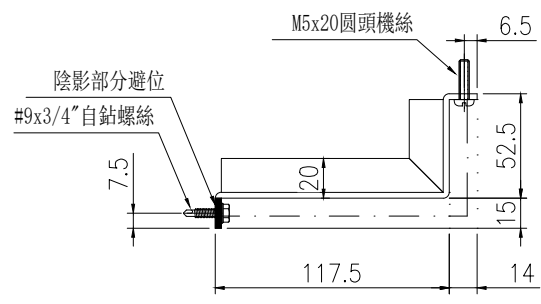
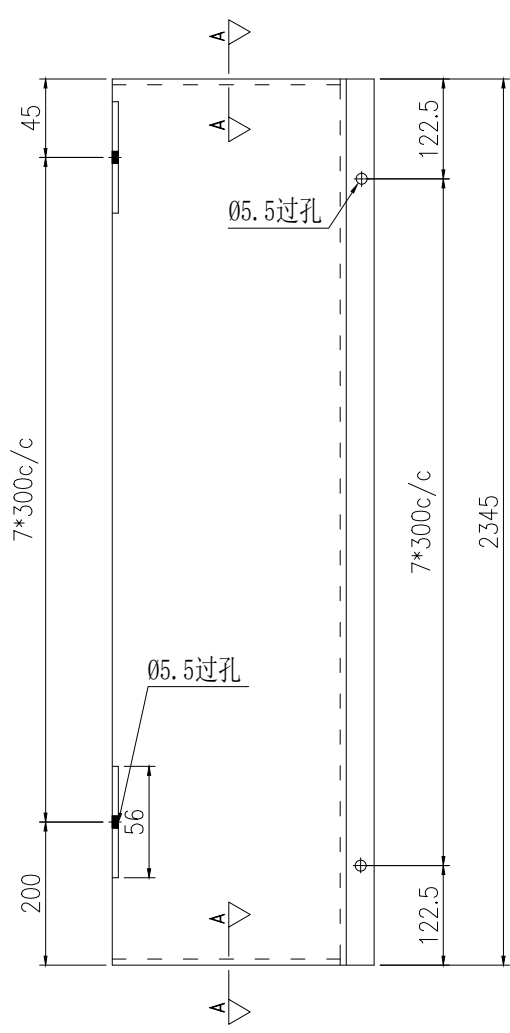

V. F.

安裝示意圖

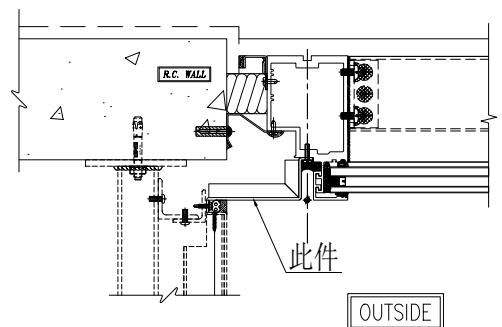

1  
5002 TYPICAL MULLION DETAIL  
CURTAIN WALL

名稱	鋁板拆圖	制圖	陳福慶	2025.06.19	修改		
材料	3mm鋁板	復核	謝永林	2025.06.27	日期		
顏色	UCT550041XLB-3(TM01)	批准			圖號	QLD-313	



美特鋁質有限公司  
MIDI Aluminium Fabricator Ltd.

物料編號	數量	樓層	施工圖位置
QLD-314	14	15/F-29F	J861-SD-CW-3004
合計:	14		

工程號	J-861	地盤	已連拿利
-----	-------	----	------

地盤用

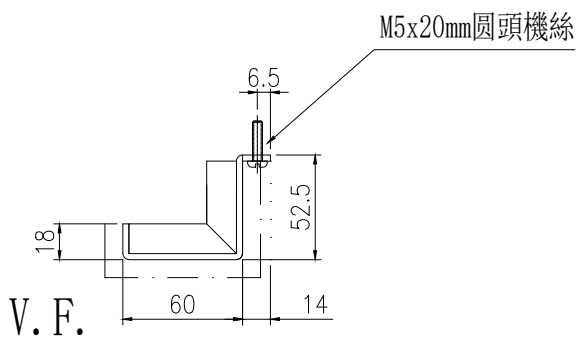
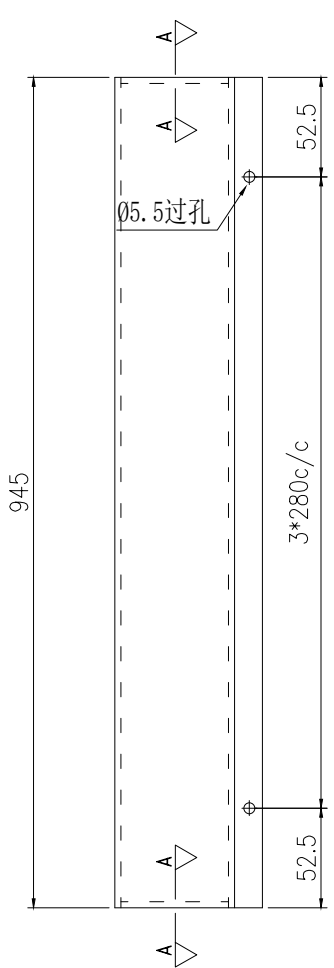

安裝示意圖

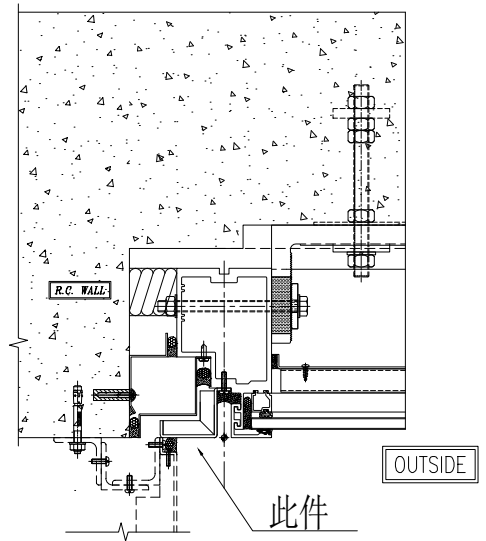

1  
5006 TYPICAL MULLION DETAIL  
CURTAIN WALL

名稱	鋁板拆圖	制圖	陳福慶	2025.06.19	修改		
材料	3mm鋁板	復核	謝永林	2025.06.27	日期		
顏色	UCT550041XLB-3(TM01)	批準			圖號	QLD-314	



美特鋁質有限公司  
MIDI Aluminium Fabricator Ltd.

物料編號	數量	樓層	施工圖位置
QLD-315	1	30/F	J861-SD-CW-3004
合計:	1		

工程號	J-861	地盤	已連拿利
-----	-------	----	------

地盤用

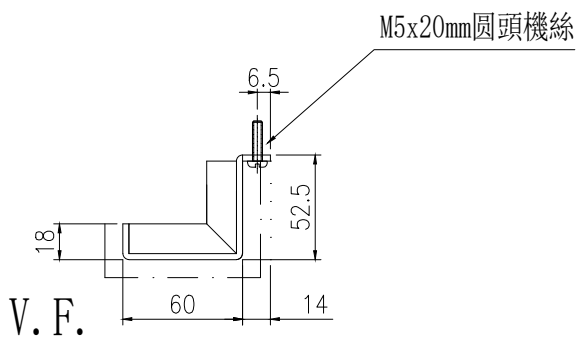
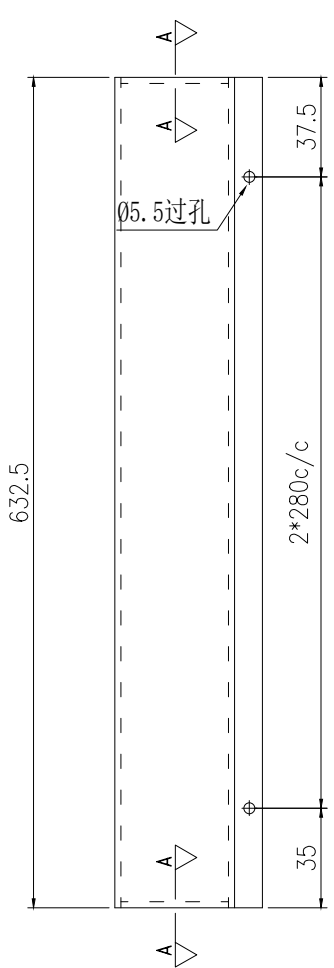

安裝示意圖

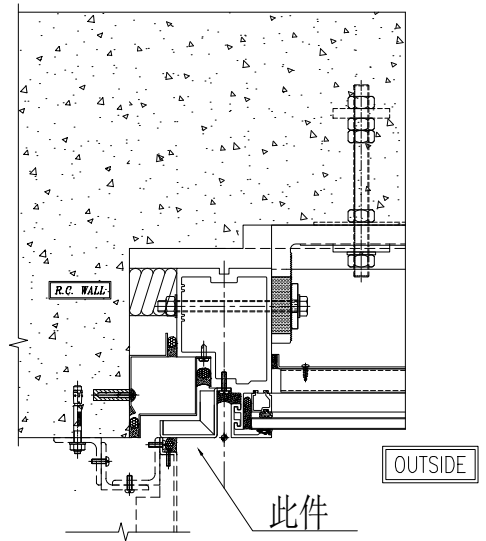

1  
5006 TYPICAL MULLION DETAIL  
CURTAIN WALL

名稱	鋁板拆圖	制圖	陳福慶	2025.06.19	修改		
材料	3mm鋁板	復核	謝永林	2025.06.27	日期		
顏色	UCT550041XLB-3(TM01)	批準			圖號	QLD-315	

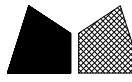

美特鋁質有限公司  
MIDI Aluminium Fabricator Ltd.

物料編號	數量	樓層	施工圖位置
QLD-318	6	25/F-30/F	J861-SD-CW-3004
合計:	6		

工程號	J-861	地盤	己連拿利
-----	-------	----	------

地盤用

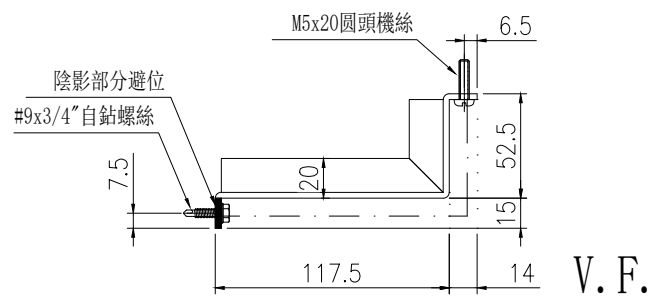
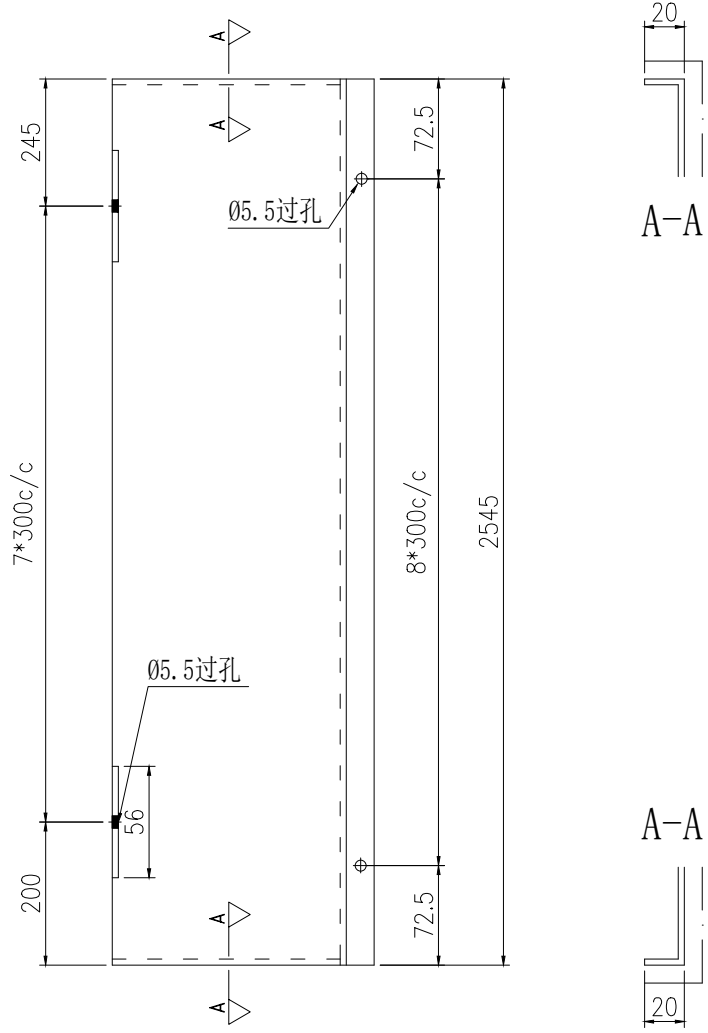

V.F.

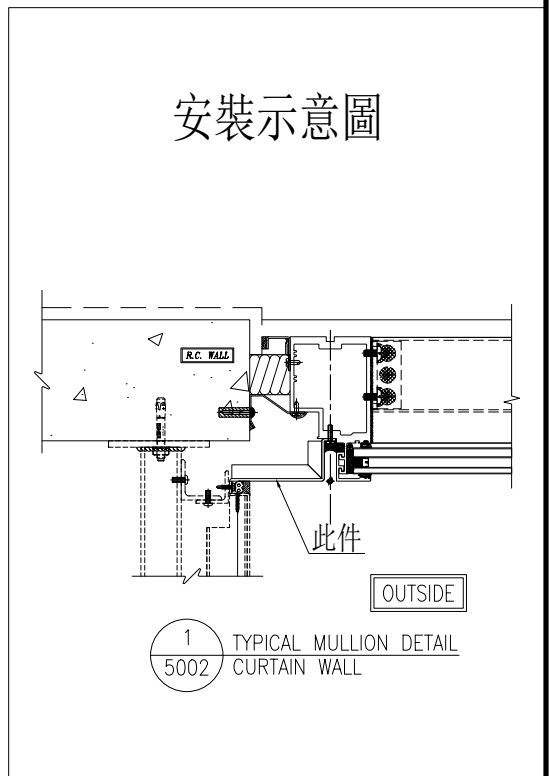

名稱	鋁板拆圖	制圖	陳福慶	2025.06.19	修改		
材料	3mm鋁板	復核	謝永林	2025.06.27	日期		
顏色	UCT550041XLB-3(TM01)	批准			圖號	QLD-318	



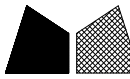

美特鋁質有限公司  
MIDI Aluminium Fabricator Ltd.

物料編號	數量	樓層	施工圖位置
QLD-322R	6	25/F-30/F	J861-SD-CW-3003
合計:	6		

工程號	J-861	地盤	己連拿利
-----	-------	----	------

地盤用

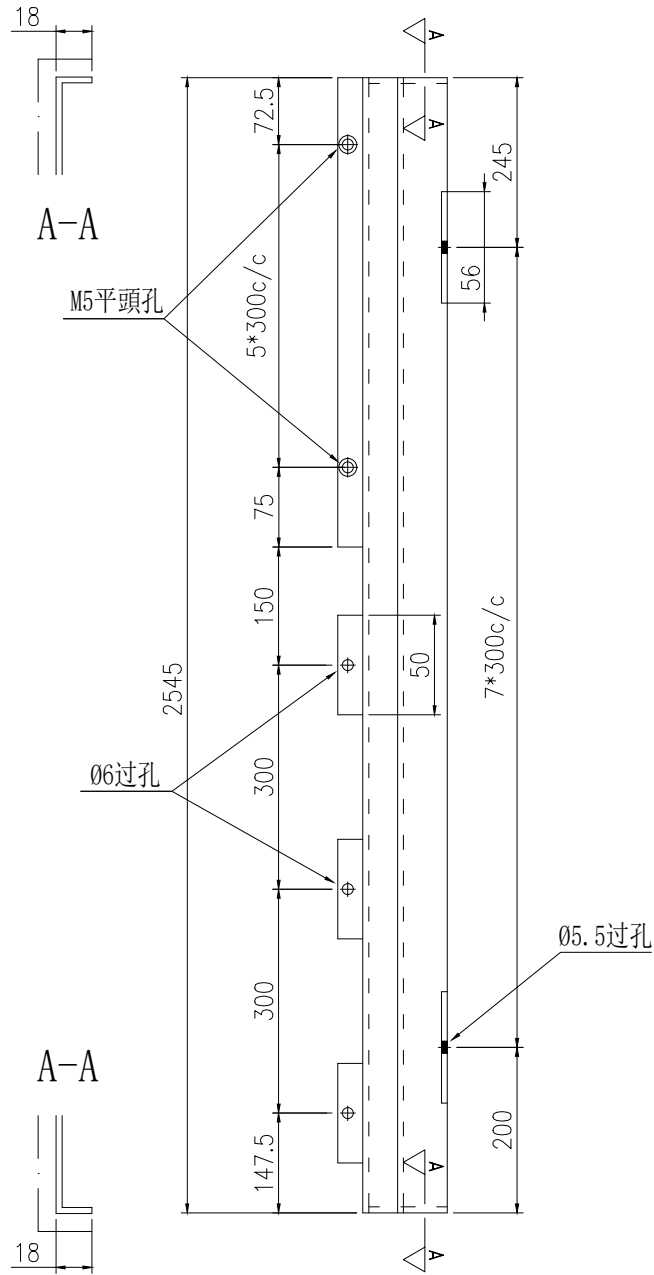

安裝示意圖

A-A

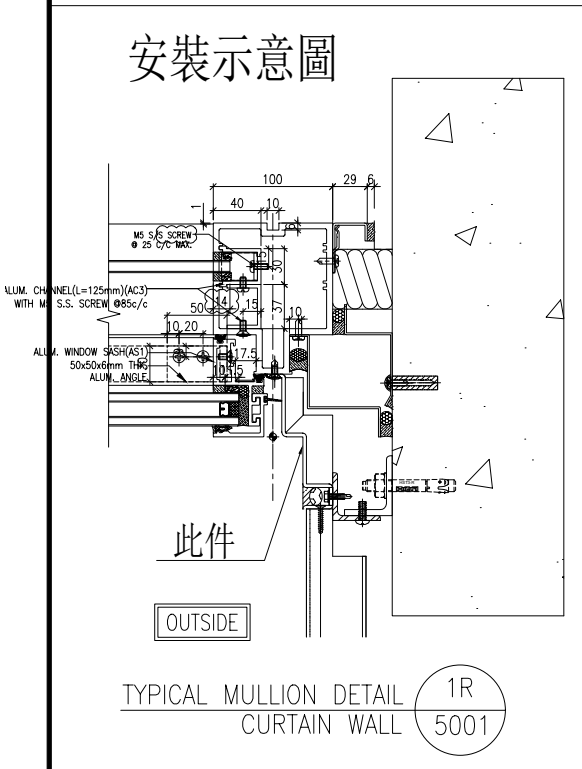
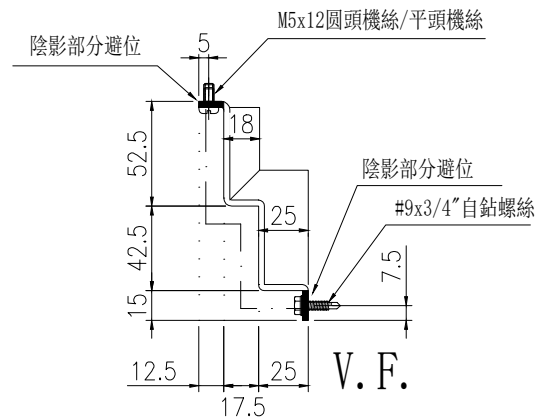
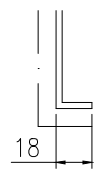

名稱	鋁板拆圖	制圖	陳福慶	2025.06.19	修改		
材料	3mm鋁板	復核	謝永林	2025.06.27	日期		
顏色	UCT550041XLB-3(TM01)	批準			圖號	QLD-322R	



美特鋁質有限公司  
MIDI Aluminium Fabricator Ltd.

物料編號	數量	樓層	施工圖位置
QLD-323R	5	25/F-29/F	J861-SD-CW-3003
合計:	5		

工程號	J-861	地盤	己連拿利
-----	-------	----	------

地盤用

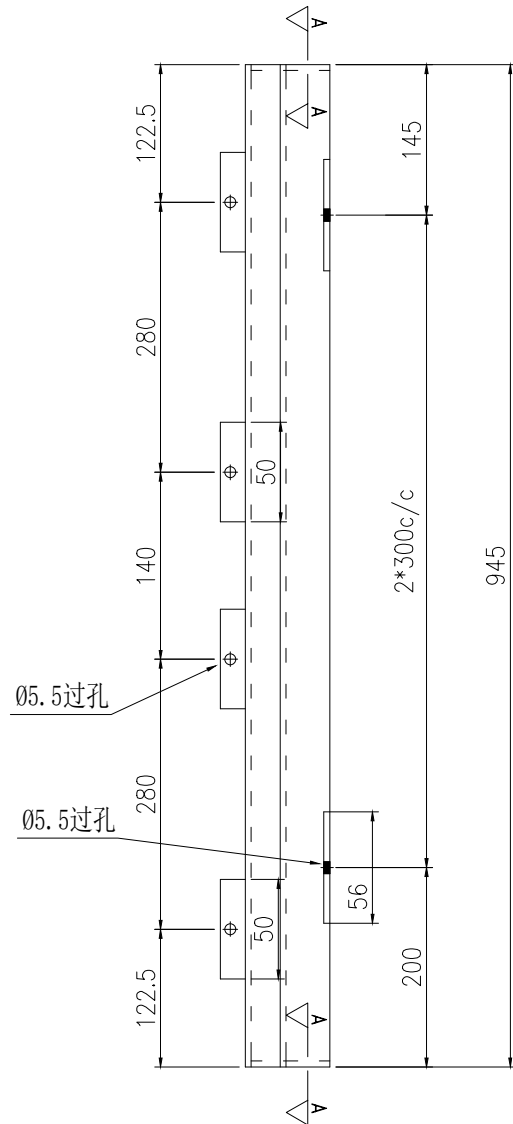
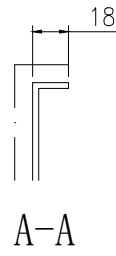

安裝示意圖

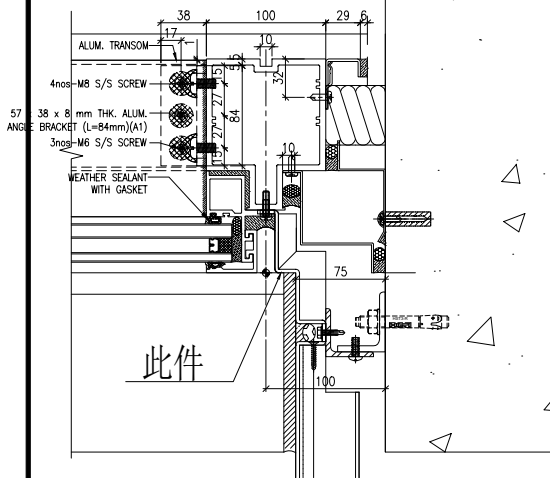

OUTSIDE

TYPICAL MULLION DETAIL  
CURTAIN WALL

1R  
5005

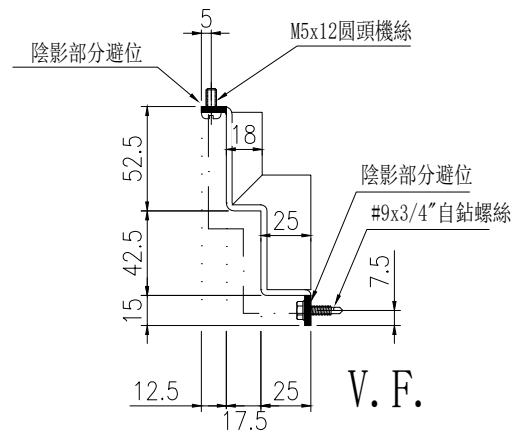

名稱	鋁板拆圖	制圖	陳福慶	2025.06.19	修改		
材料	3mm鋁板	復核	謝永林	2025.06.27	日期		
顏色	UCT550041XLB-3(TM01)	批準			圖號	QLD-323R	

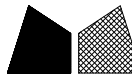

美特鋁質有限公司  
MIDI Aluminium Fabricator Ltd.

物料編號	數量	樓層	施工圖位置
QLD-324R	1	30/F	J861-SD-CW-3003
合計:	1		

工程號	J-861	地盤	己連拿利
-----	-------	----	------

地盤用

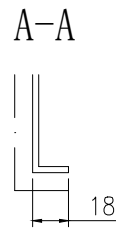
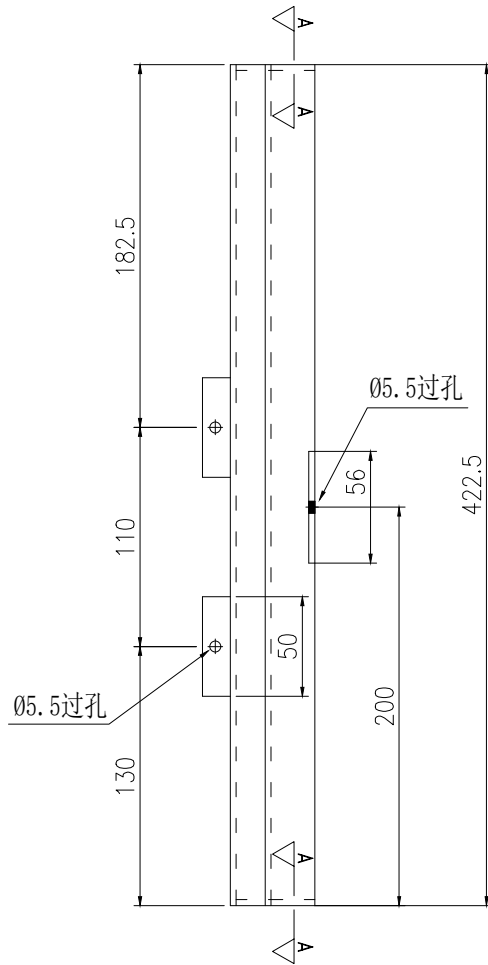
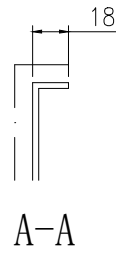

安裝示意圖

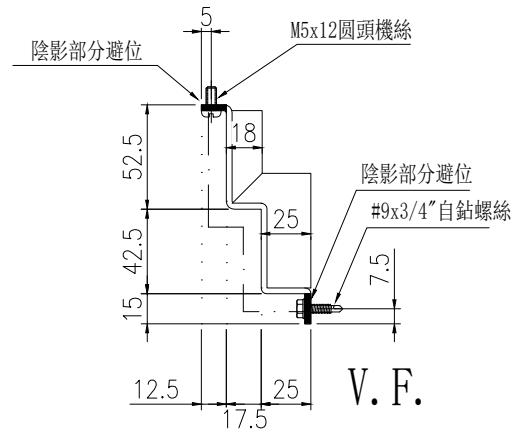
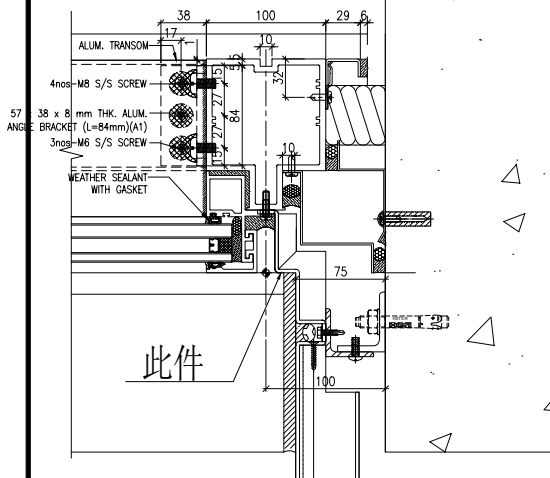

TYPICAL MULLION DETAIL  
CURTAIN WALL

1R  
5005

名稱	鋁板拆圖	制圖	陳福慶	2025.06.19	修改		
材料	3mm鋁板	復核	謝永林	2025.06.27	日期		
顏色	UCT550041XLB-3(TM01)	批準			圖號	QLD-324R	

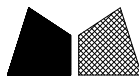

美特鋁質有限公司  
MIDI Aluminium Fabricator Ltd.

物料編號	數量	樓層	施工圖位置
QLD-351R	1	12/F	J861-SD-CW-3002
	9	15/F-23/F	J861-SD-CW-3004
合計:	10		

工程號	J-861	地盤	己連拿利
-----	-------	----	------

地盤用

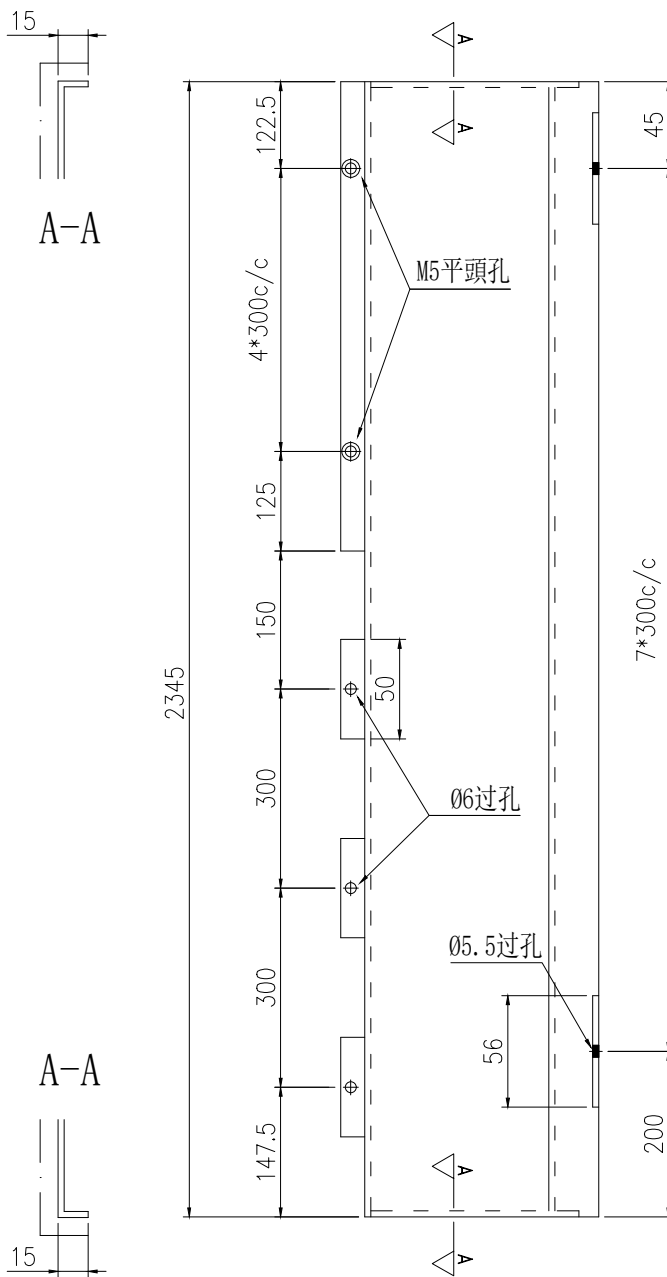

安裝示意圖

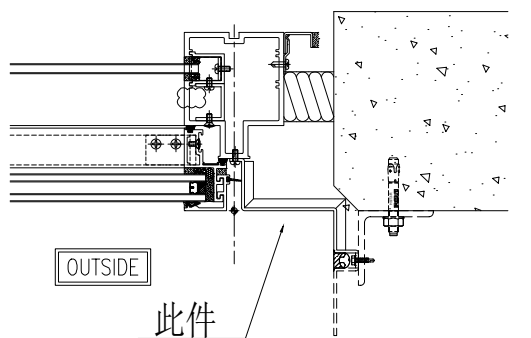

TYPICAL MULLION DETAIL  
CURTAIN WALL

1R  
5001

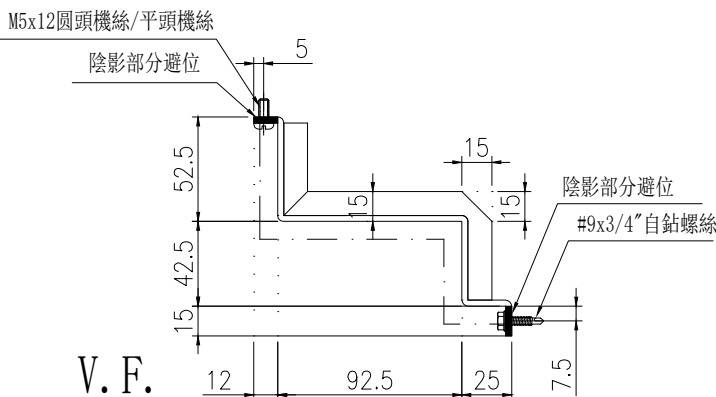

名稱	鋁板拆圖	制圖	陳福慶	2025.06.19	修改		
材料	3mm鋁板	復核	謝永林	2025.06.27	日期		
顏色	UCT550041XLB-3(TM01)	批準			圖號	QLD-351R	

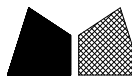

美特鋁質 有限公司  
MIDI Aluminium Fabricator Ltd.

物料編號	數量	樓層	施工圖位置
QLD-352R	1	12/F	J861-SD-CW-3002
	15	15/F-30/F	J861-SD-CW-3004
合計:	16		

工程號	J-861	地盤	己連拿利
-----	-------	----	------

地盤用

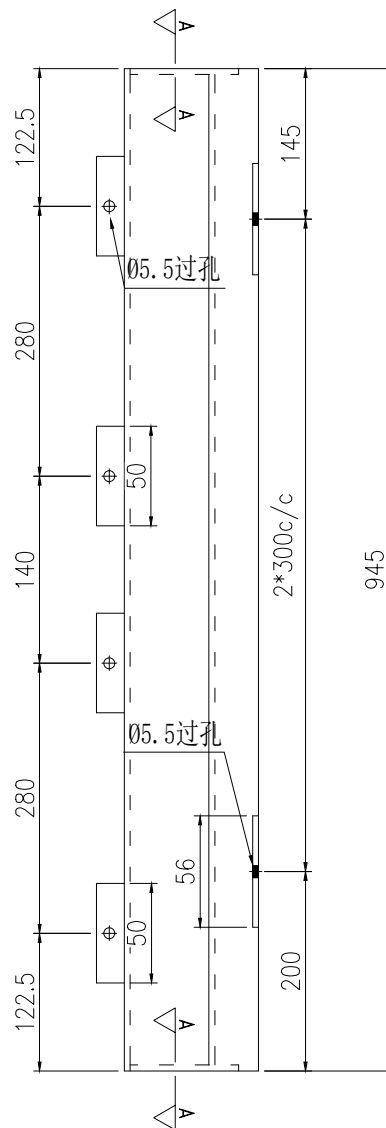
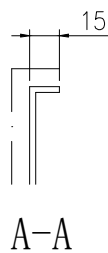

安裝示意圖

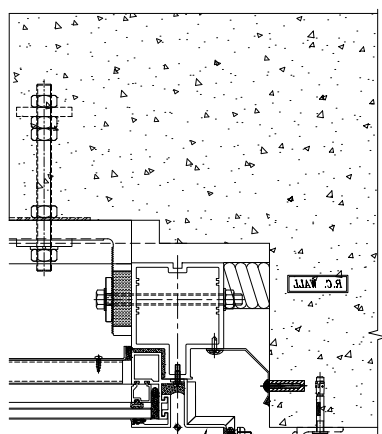

OUTSIDE

此件

TYPICAL MULLION DETAIL  
CURTAIN WALL

1R  
5005

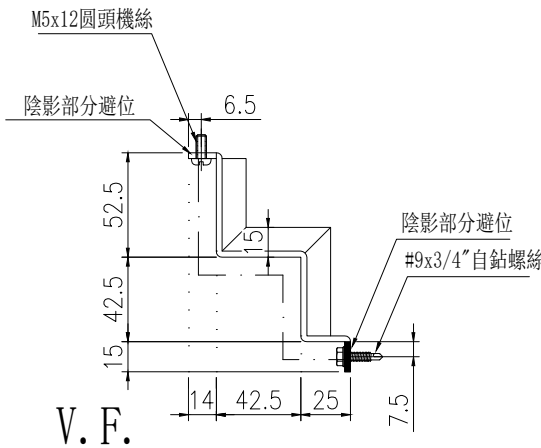

名稱	鋁板拆圖	制圖	陳福慶	2025.06.19	修改		
材料	3mm鋁板	復核	謝永林	2025.06.27	日期		
顏色	UCT550041XLB-3(TM01)	批準			圖號	QLD-352R	

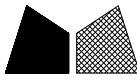

美特鋁質 有限公司  
MIDI Aluminium Fabricator Ltd.

物料編號	數量	樓層	施工圖位置
QLD-353R	6	25/F-30/F	J861-SD-CW-3004
合計:	6		

工程號	J-861	地盤	己連拿利
-----	-------	----	------

地盤用

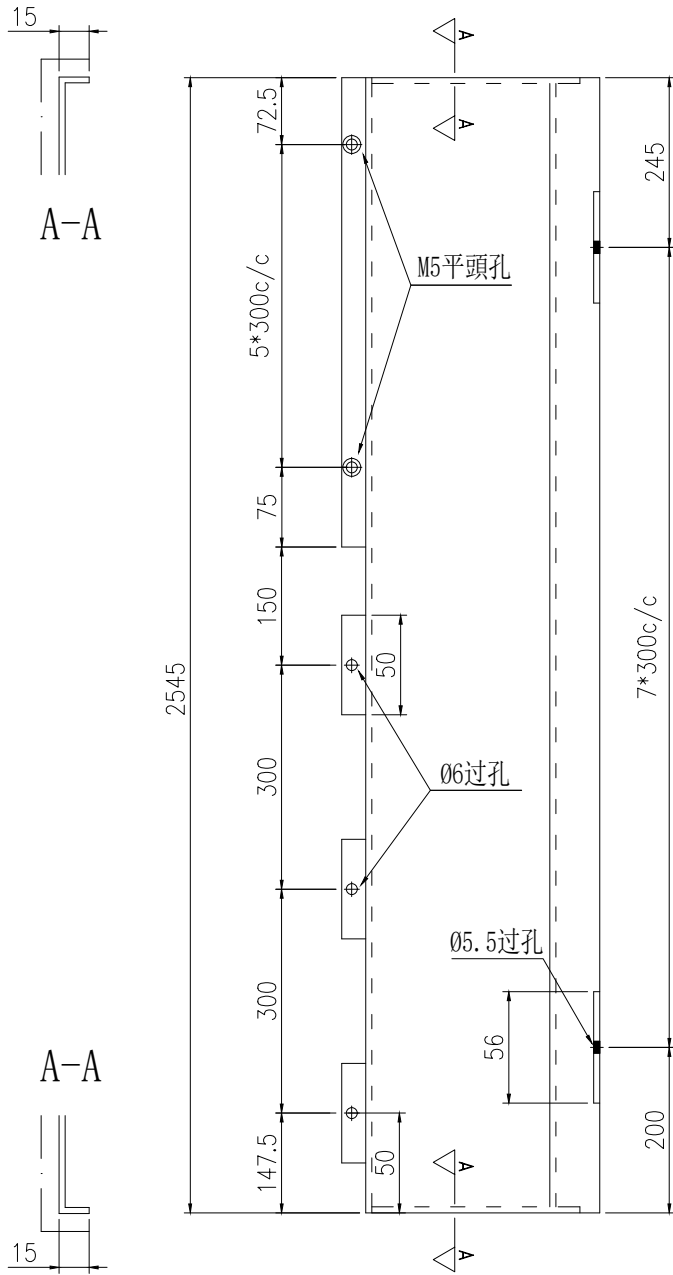

A-A

安裝示意圖

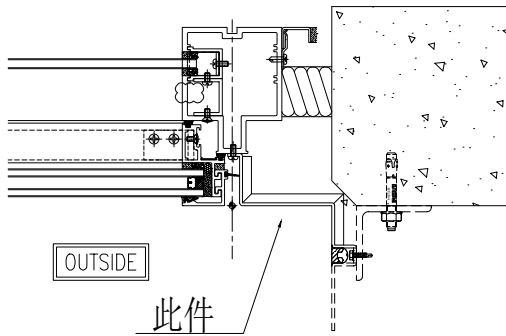

TYPICAL MULLION DETAIL  
CURTAIN WALL

1R

5001

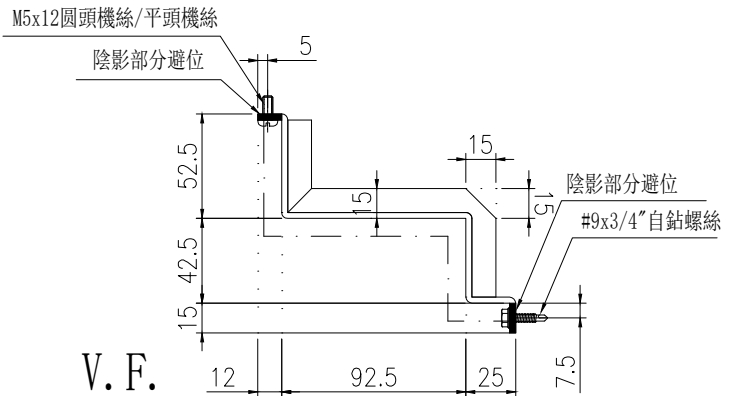

V. F.

名稱	鋁板拆圖	制圖	陳福慶	2025.06.19	修改			
材料	3mm鋁板	復核	謝永林	2025.06.27	日期			
顏色	UCT550041XLB-3(TM01)	批準			圖號	QLD-353R		

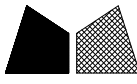

美特鋁質有限公司  
MIDI Aluminium Fabricator Ltd.

物料編號	數量	樓層	施工圖位置
QLD-331	1	12/F	J861-SD-CW-3001
	9	15/F-23/F	J861-SD-CW-3003
合計:	10		

工程號	J-861	地盤	已連拿利
-----	-------	----	------

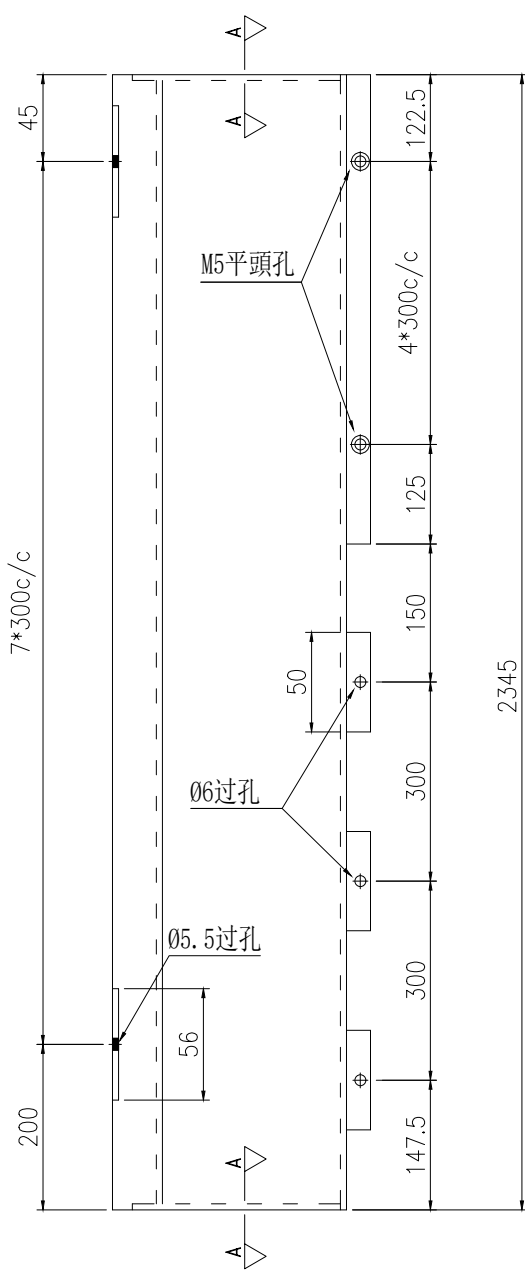

地盤用

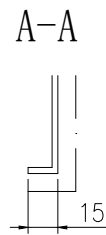

安裝示意圖

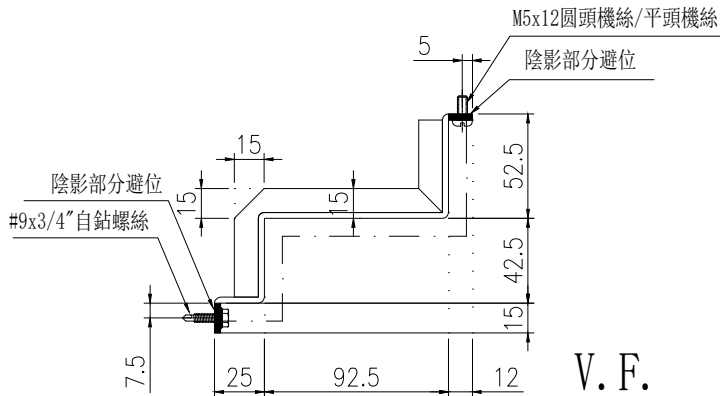
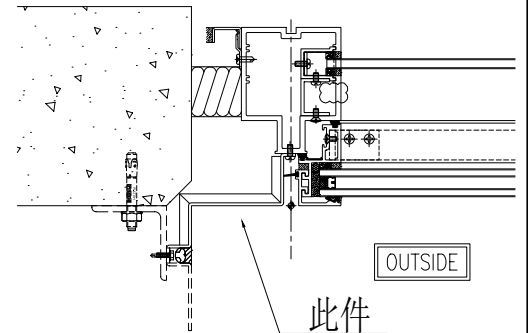

V. F.

1  
5001 TYPICAL MULLION DETAIL  
CURTAIN WALL

名稱	鋁板拆圖	制圖	陳福慶	2025.06.19	修改		
材料	3mm鋁板	復核	謝永林	2025.06.27	日期		
顏色	UCT550041XLB-3(TM01)	批準			圖號	QLD-331	

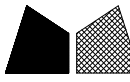

美特鋁質有限公司  
MIDI Aluminium Fabricator Ltd.

物料編號	數量	樓層	施工圖位置
QLD-332	1	12/F	J861-SD-CW-3001
	9	15/F-23/F	J861-SD-CW-3003
合計:	10		

工程號	J-861	地盤	己連拿利
-----	-------	----	------

地盤用

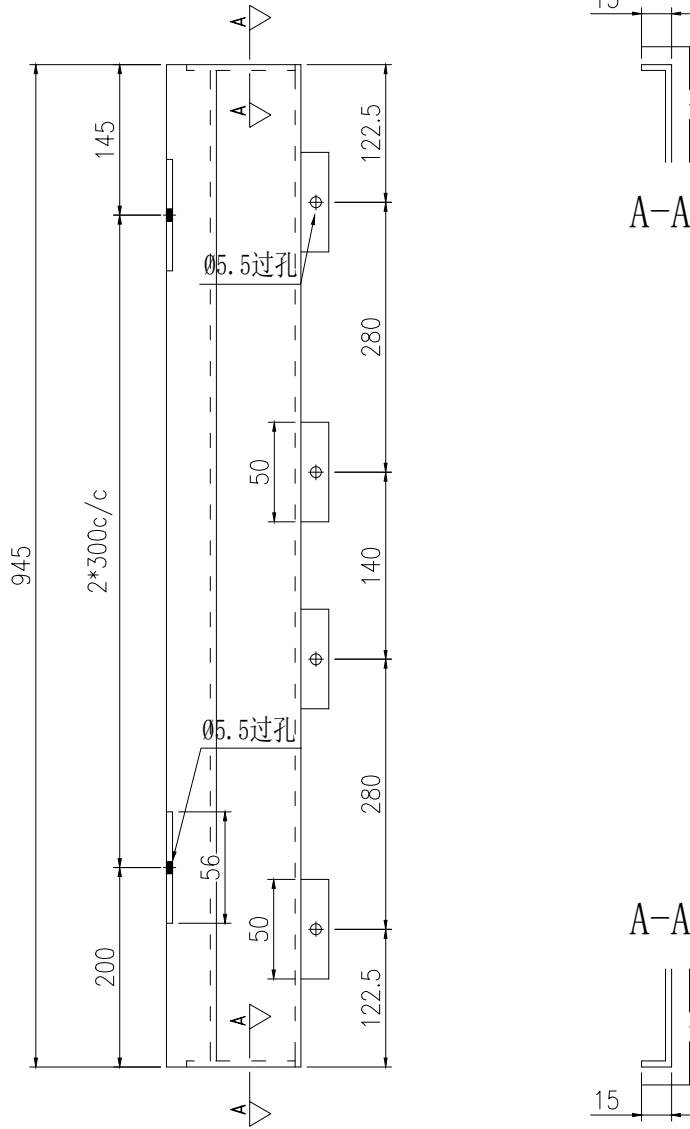

A-A

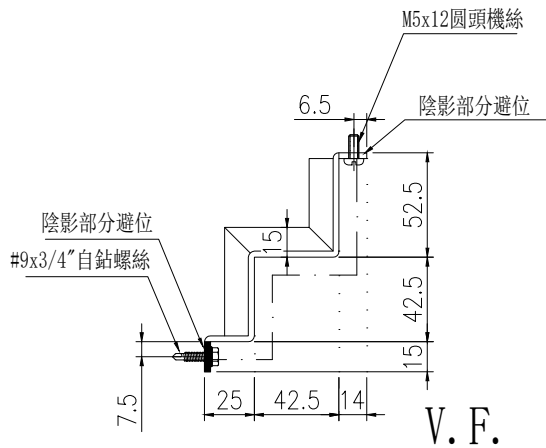
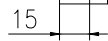

V.F.

安裝示意圖

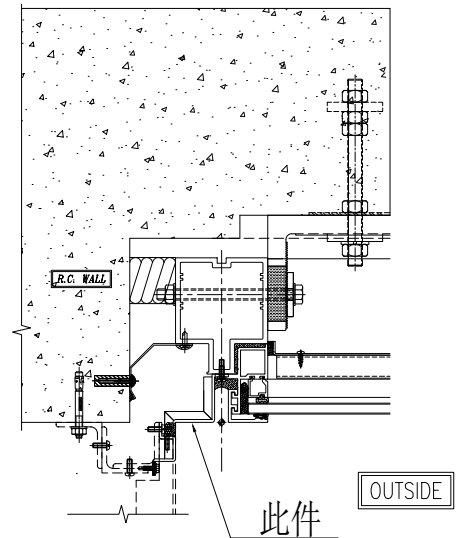

1 TYPICAL MULLION DETAIL  
5005 CURTAIN WALL

名稱	鋁板拆圖	制圖	陳福慶	2025.06.19	修改		
材料	3mm鋁板	復核	謝永林	2025.06.27	日期		
顏色	UCT550041XLB-3(TM01)	批准			圖號	QLD-332	

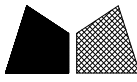

美特鋁質有限公司  
MIDI Aluminium Fabricator Ltd.

物料編號	數量	樓層	施工圖位置
QLD-331R	1	12/F	J861-SD-CW-3001
	9	15/F-23/F	J861-SD-CW-3003
合計:	10		

工程號	J-861	地盤	己連拿利
-----	-------	----	------

地盤用

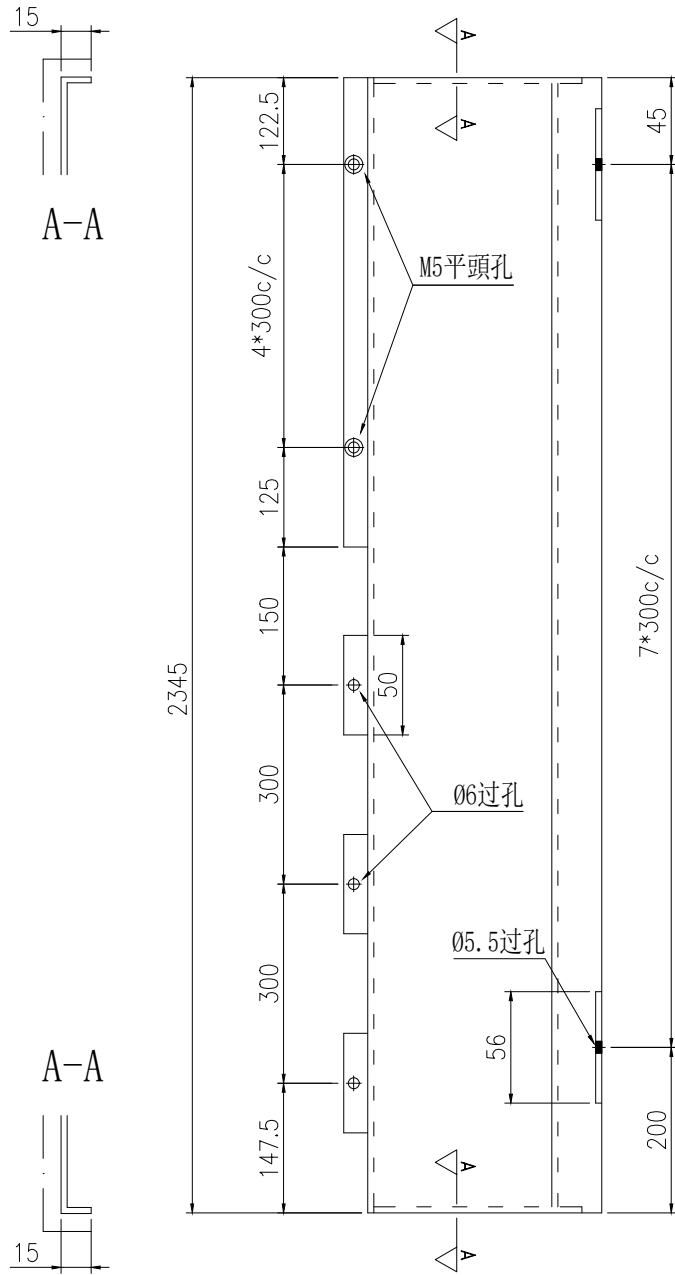

安裝示意圖

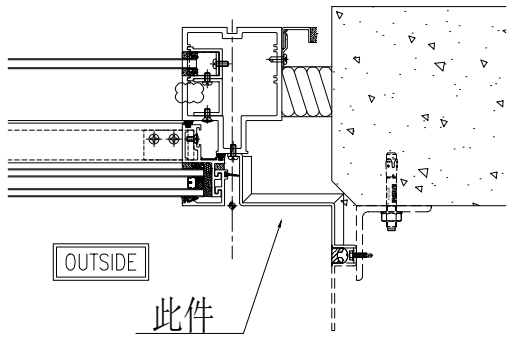

TYPICAL MULLION DETAIL  
CURTAIN WALL

1R  
5001

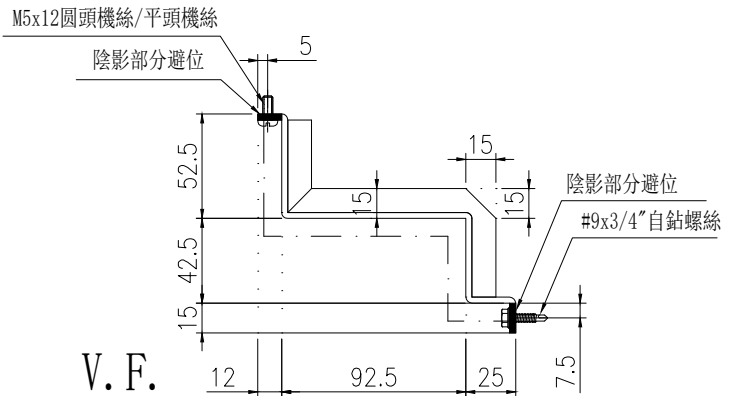
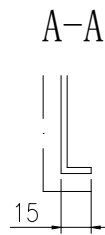

名稱	鋁板拆圖	制圖	陳福慶	2025.06.19	修改		
材料	3mm鋁板	復核	謝永林	2025.06.27	日期		
顏色	UCT550041XLB-3(TM01)	批準			圖號	QLD-331R	

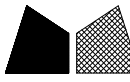

美特鋁質 有限公司  
MIDI Aluminium Fabricator Ltd.

物料編號	數量	樓層	施工圖位置
QLD-332R	1	12/F	J861-SD-CW-3001
	9	15/F-23/F	J861-SD-CW-3003
合計:	10		

工程號	J-861	地盤	己連拿利
-----	-------	----	------

地盤用

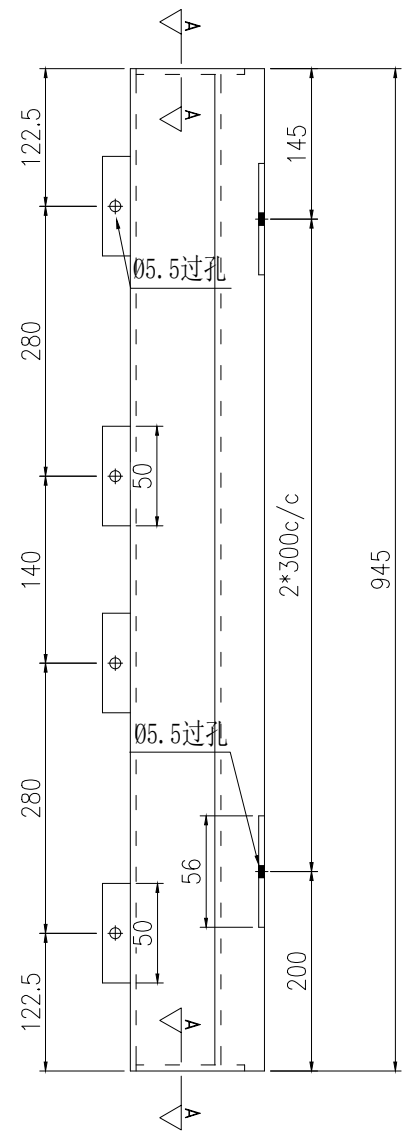
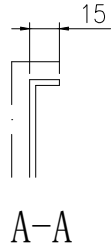

安裝示意圖

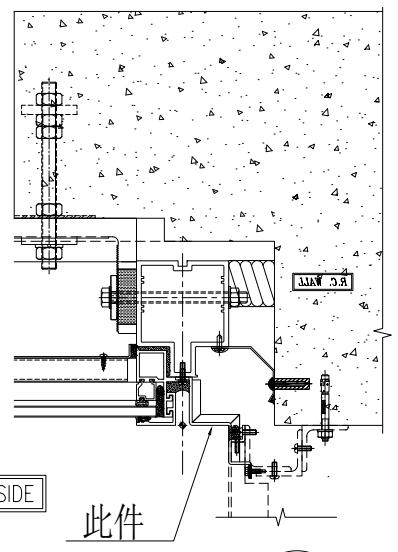

OUTSIDE

TYPICAL MULLION DETAIL CURTAIN WALL 1R 5005

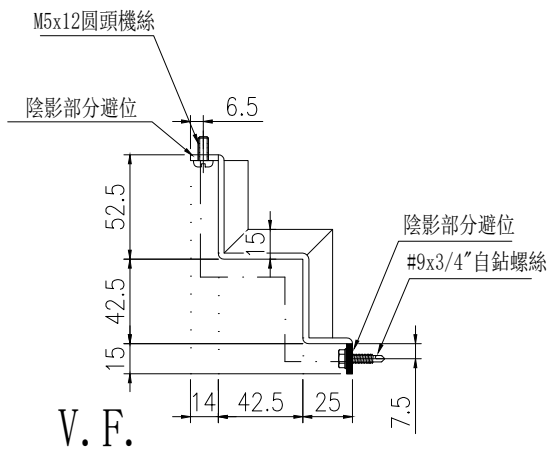

名稱	鋁板拆圖	制圖	陳福慶	2025.06.19	修改			
材料	3mm鋁板	復核	謝永林	2025.06.27	日期			
顏色	UCT550041XLB-3(TM01)	批準			圖號	QLD-332R		

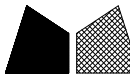

美特鋁質有限公司  
MIDI Aluminium Fabricator Ltd.

物料編號	數量	樓層	施工圖位置
QLD-341	1	12/F	J861-SD-CW-3001
	15	15/F-30/F	J861-SD-CW-3003
合計:	16		

工程號	J-861	地盤	己連拿利
-----	-------	----	------

地盤用

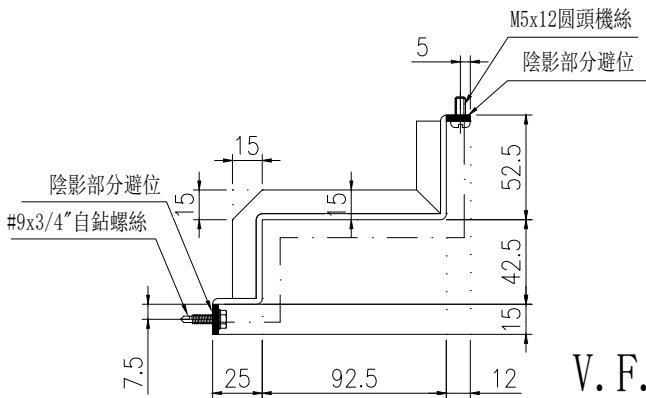
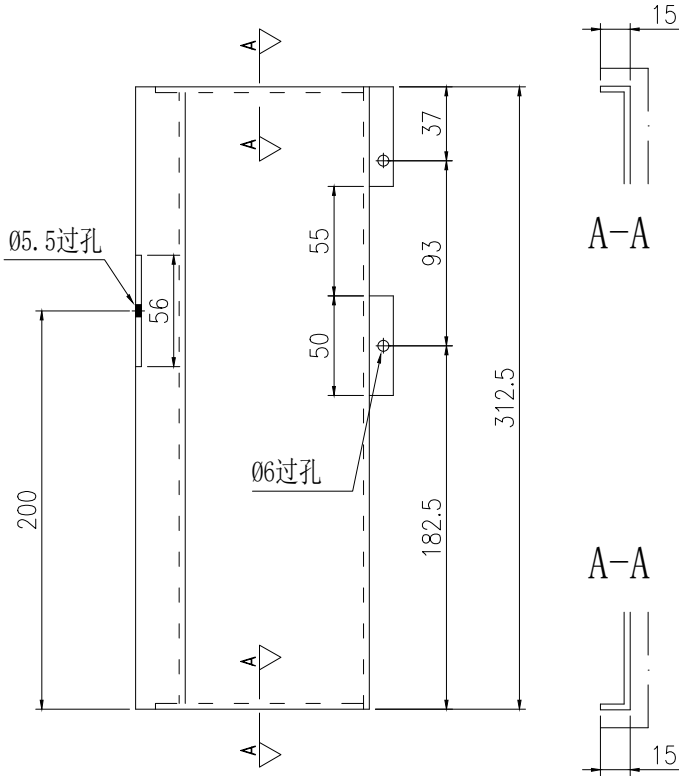

V. F.

安裝示意圖

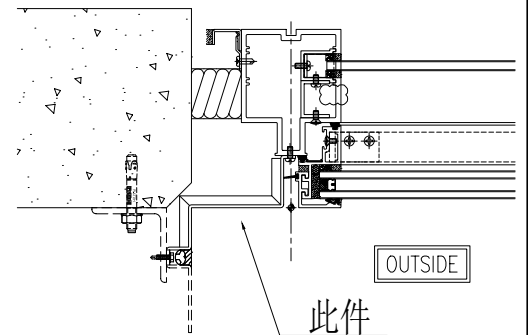

1  
5001 TYPICAL MULLION DETAIL  
CURTAIN WALL

名稱	鋁板拆圖	制圖	陳福慶	2025.06.19	修改			
材料	3mm鋁板	復核	謝永林	2025.06.27	日期			
顏色	UCT550041XLB-3(TM01)	批准			圖號	QLD-341		

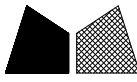

美特鋁質有限公司  
MIDI Aluminium Fabricator Ltd.

物料編號	數量	樓層	施工圖位置
QLD-342	1	12/F	J861-SD-CW-3001
	9	15/F-23/F	J861-SD-CW-3003
合計:	10		

工程號	J-861	地盤	己連拿利
-----	-------	----	------

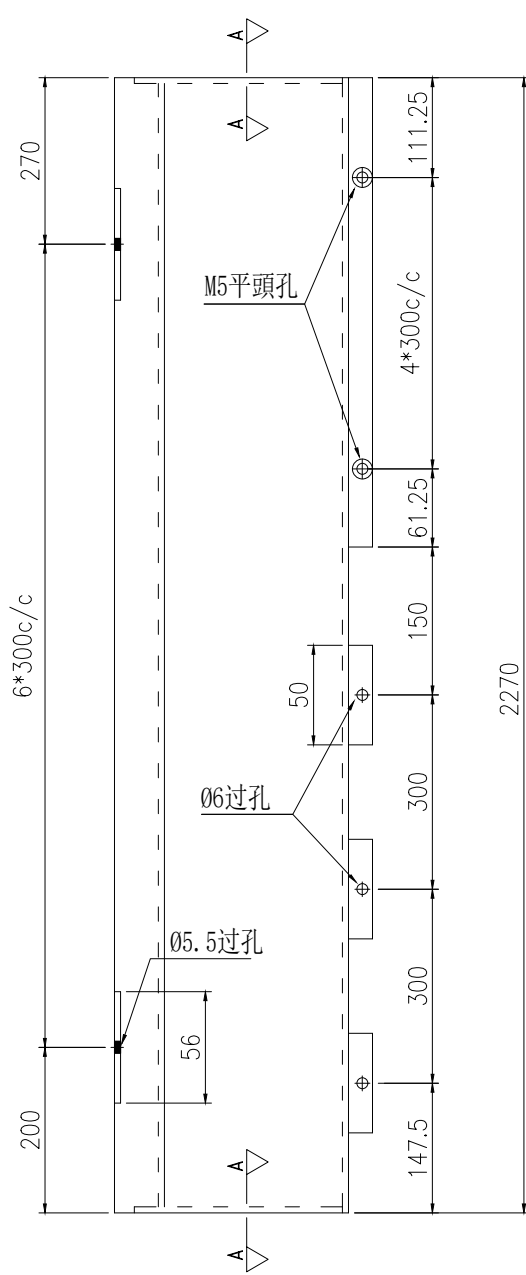

地盤用

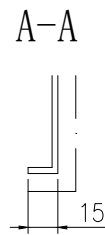

安裝示意圖

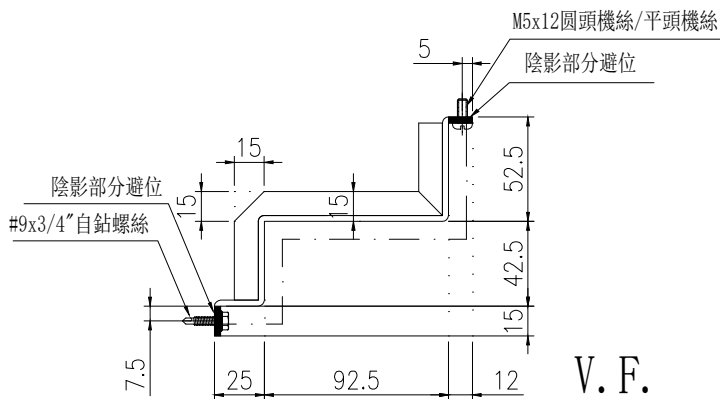
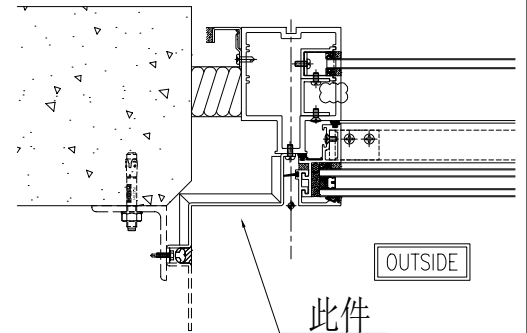

V. F.

1  
5001 TYPICAL MULLION DETAIL  
CURTAIN WALL

名稱	鋁板拆圖	制圖	陳福慶	2025.06.19	修改		
材料	3mm鋁板	復核	謝永林	2025.06.27	日期		
顏色	UCT550041XLB-3(TM01)	批准			圖號	QLD-342	



美特鋁質 有限公司  
MIDI Aluminium Fabricator Ltd.

物料編號	數量	樓層	施工圖位置
QLD-343	6	25/F-30/F	J861-SD-CW-3003
合計:	6		

工程號	J-861	地盤	已連拿利
-----	-------	----	------

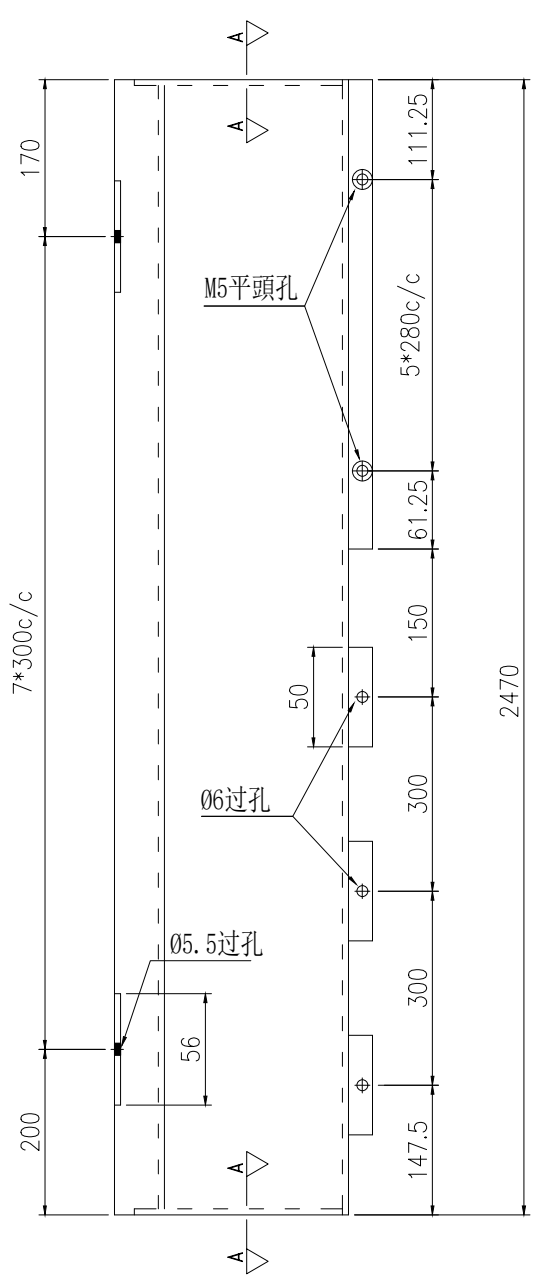

地盤用

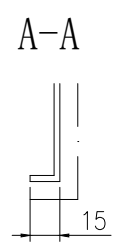
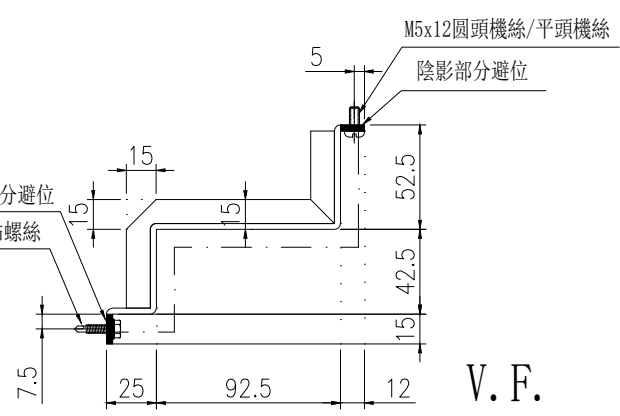

安裝示意圖

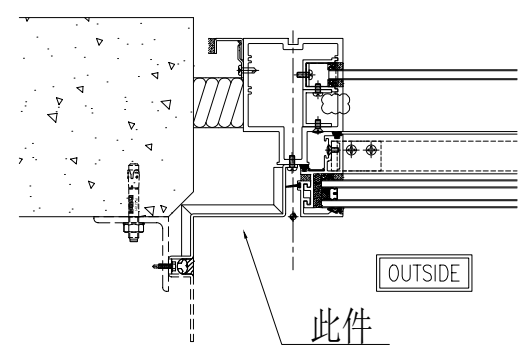

1  
5001 TYPICAL MULLION DETAIL  
CURTAIN WALL

名稱	鋁板拆圖	制圖	陳福慶	2025.06.19	修改		
材料	3mm鋁板	復核	謝永林	2025.06.27	日期		
顏色	UCT550041XLB-3(TM01)	批准			圖號	QLD-343	

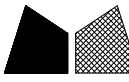

美特鋁質有限公司  
MIDI Aluminium Fabricator Ltd.

物料編號	數量	樓層	施工圖位置
QLD-301R	1	12/F	CW-3002
	4	16/F,18/F,20/F,22/F	CW-3004
合計:	5		

工程號	J-861	地盤	己連拿利
-----	-------	----	------

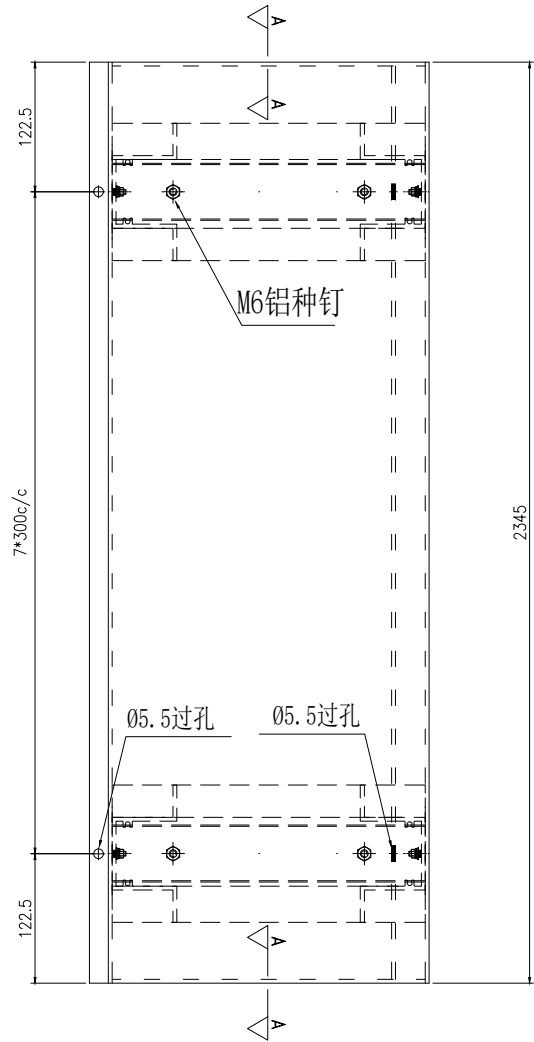
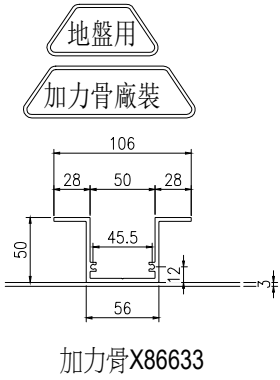

### 安裝示意圖

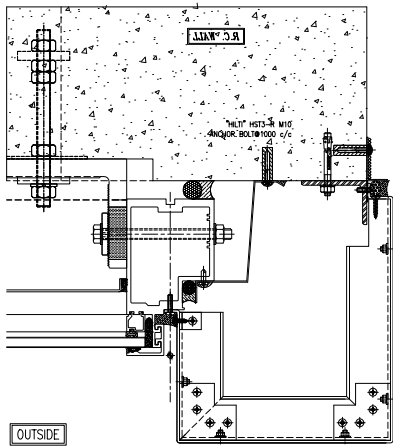

TYPICAL MULLION DETAIL  
CURTAIN WALL

此件

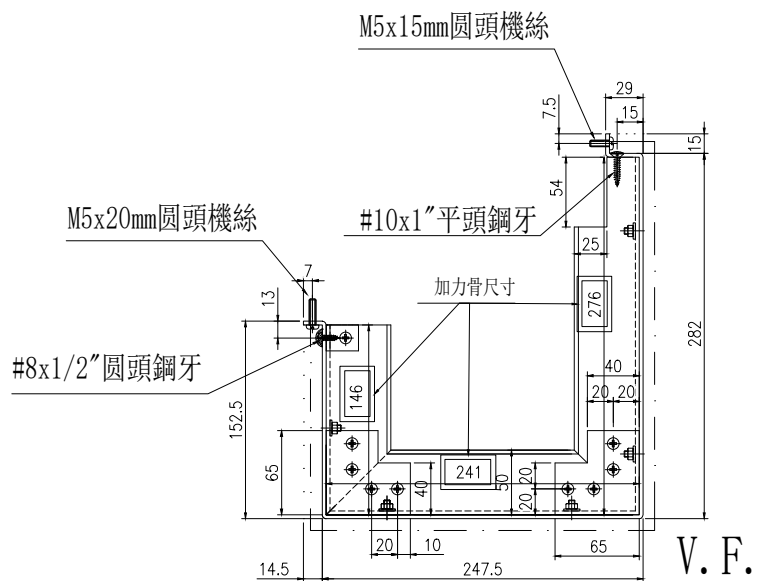

名稱	鋁板拆圖	制圖	陳福慶	2025.06.19	修改			
材料	3mm鋁板/X86633	復核	謝永林	2025.06.27	日期			
顏色	LX01963MH(TM03)	批準			圖號	QLD-301R		

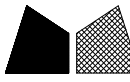

美特鋁質有限公司  
MIDI Aluminium Fabricator Ltd.

物料編號	數量	樓層	施工圖位置
QLD-301R(T)	5	15/F,17/F,19/F,21/F,23/F	CW-3004
合計:	5		

工程號	J-861	地盤	己連拿利
-----	-------	----	------

注明:安裝示意圖請查看后頁

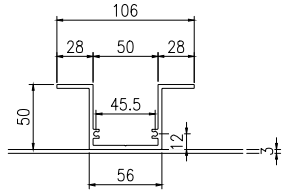

加力骨X86633

編號: ZS-XHZ07

編號: LJ-005

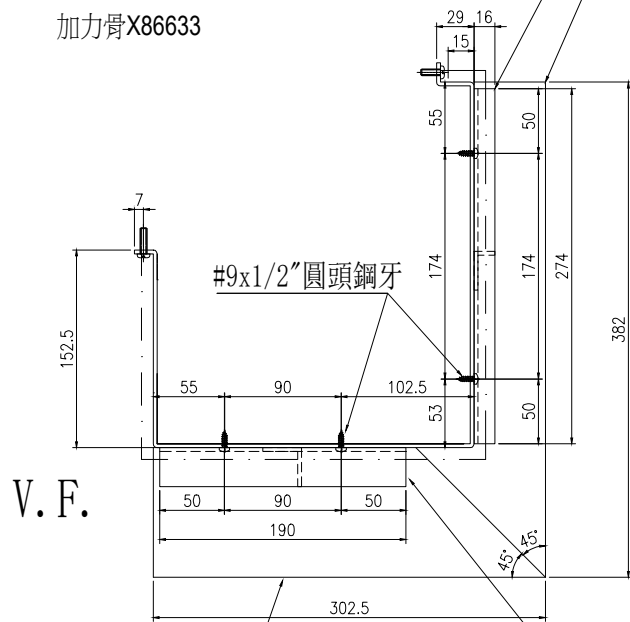

V.F.

編號: ZS-XHZ06

編號: LJ-004

### 安裝示意圖

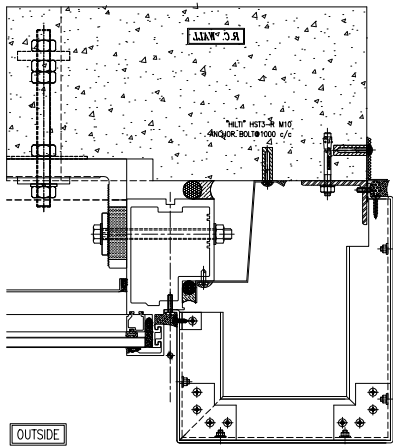

TYPICAL MULLION DETAIL CURTAIN WALL

2R

5009

此件

- 地盤用
- 加力骨廠裝
- 裝飾線廠裝

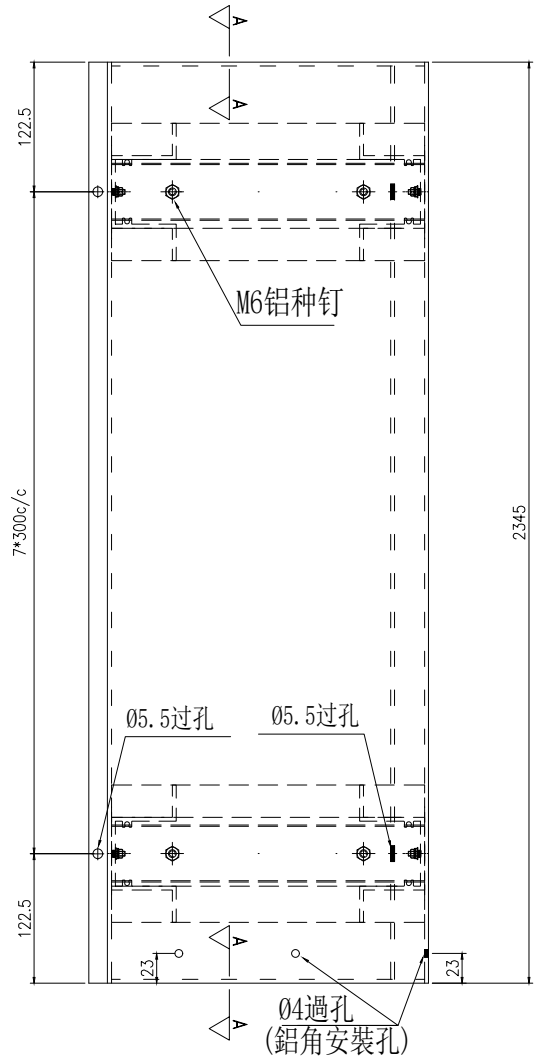
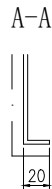

M5x15mm圓頭機絲

M5x20mm圓頭機絲

#10x1"平頭鋼牙

#8x1/2"圓頭鋼牙

加力骨尺寸

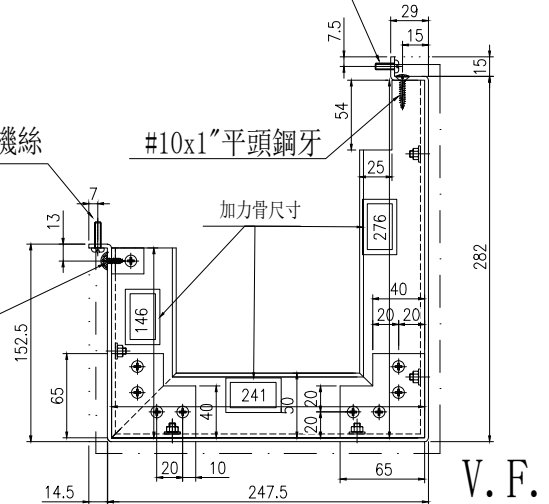

V.F.

名稱	鋁板拆圖	制圖	陳福慶	2025.06.19	修改			
材料	3mm鋁板/X86633	復核	謝永林	2025.06.27	日期			
顏色	LX01963MH(TM03)	批準			圖號	QLD-301R(T)		

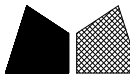

工程號

J-861

地盤

己連拿利

裝飾線廠裝

註：裝飾線安裝在鋁板上一起出貨

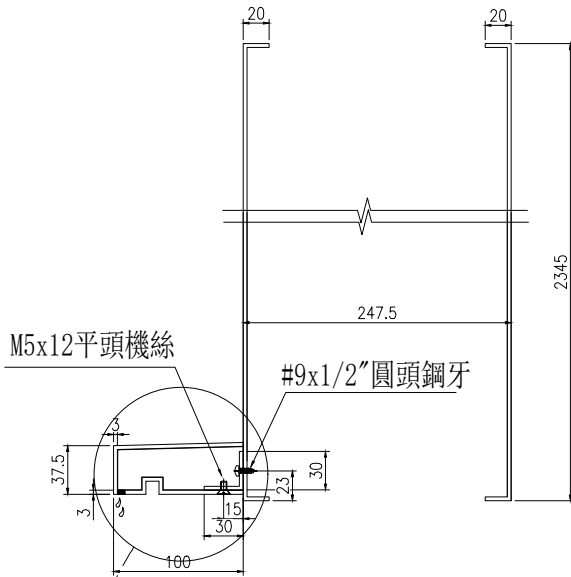

裝飾線側面安裝示意圖1

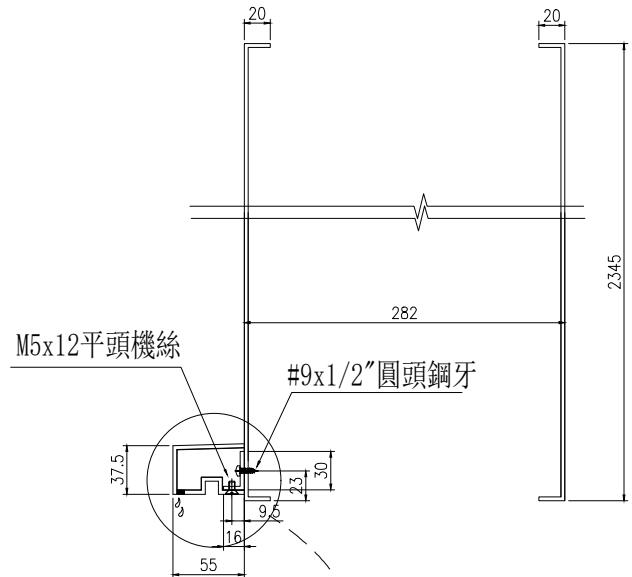

裝飾線側面安裝示意圖2

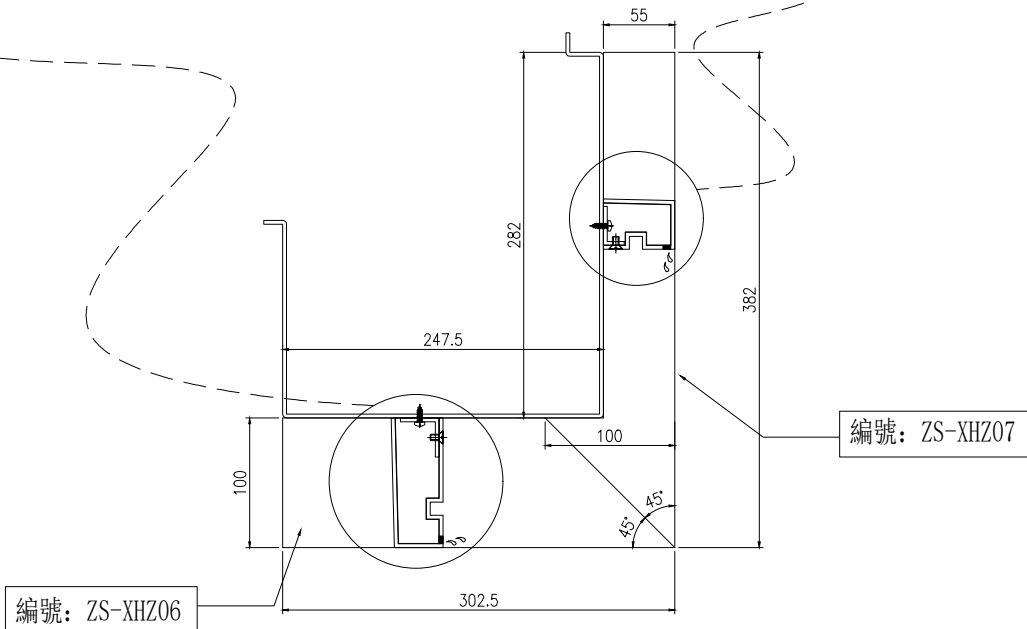

裝飾線立面安裝示意圖

名稱	裝飾線安裝示意圖	制圖	陳福慶	2025.06.19	修改		
材料		復核	謝永林	2025.06.27	日期		
顏色		批准			圖號	QLD-301R(T) (1)	

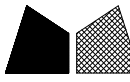

美特鋁質有限公司  
MIDI Aluminium Fabricator Ltd.

物料編號	數量	樓層	施工圖位置
QLD-302R	8	15/F,17/F,19/F,21/F,23/F,26/F,28/F,30/F	CW-3004
合計:	8		

工程號	J-861	地盤	己連拿利
-----	-------	----	------

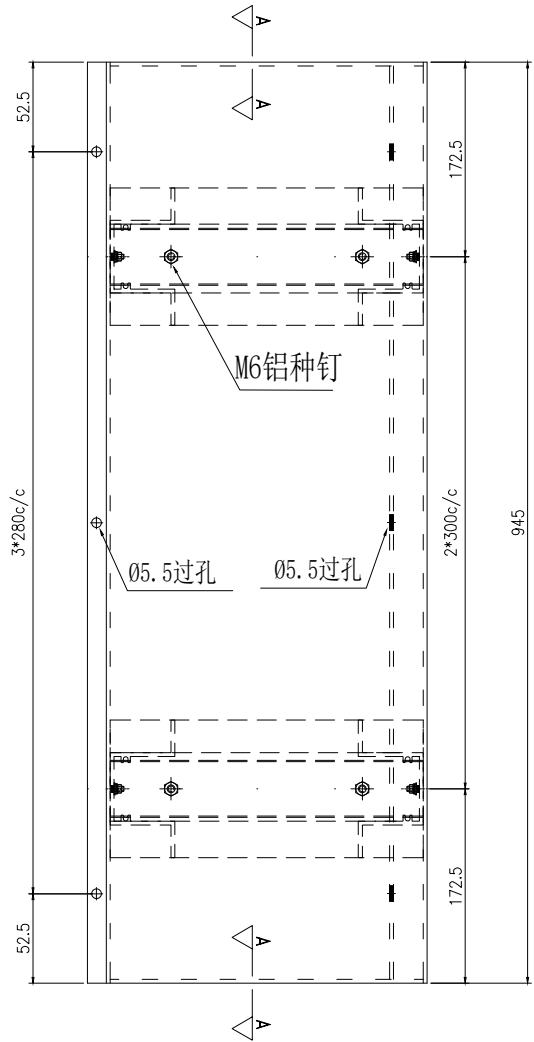
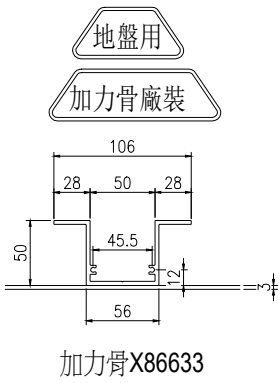

### 安裝示意圖

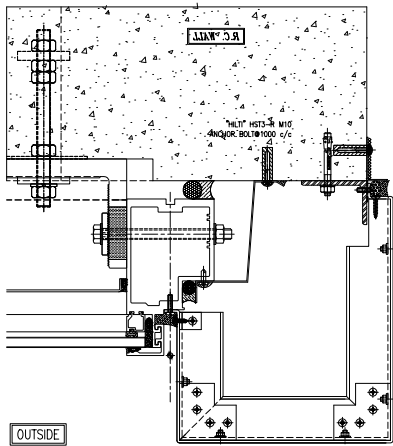

TYPICAL MULLION DETAIL (2R)  
CURTAIN WALL (5009)

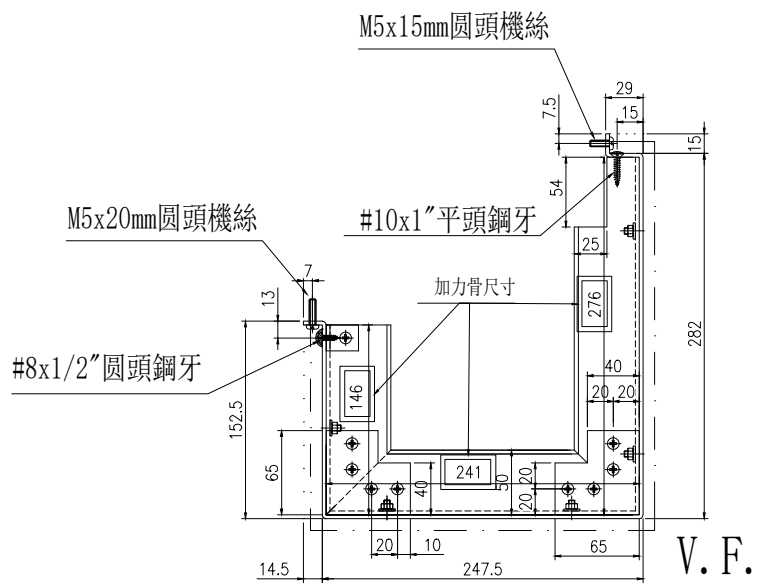

名稱	鋁板拆圖	制圖	陳福慶	2025.06.19	修改		
材料	3mm鋁板/X86633	復核	謝永林	2025.06.27	日期		
顏色	LX01963MH(TM03)	批准			圖號	QLD-302R	



美特鋁質有限公司  
MIDI Aluminium Fabricator Ltd.

物料編號	數量	樓層	施工圖位置
QLD-302R(T)	1	12/F	CW-3002
	7	16/F,18/F,20/F,22/F,25/F,27/F,29/F	CW-3004
合計:	8		

工程號	J-861	地盤	己連拿利
-----	-------	----	------

注明:安裝示意圖請查看后頁

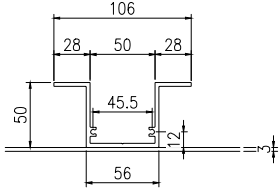

加力骨X86633

編號: ZS-XHZ07

編號: LJ-005

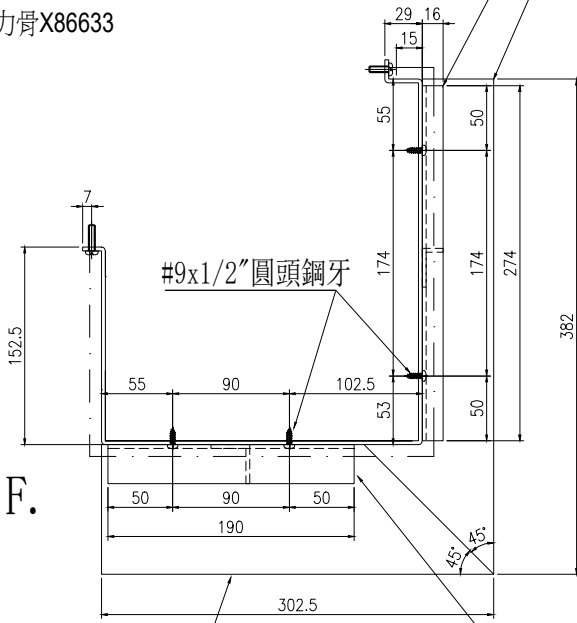

V. F.

編號: ZS-XHZ06

編號: LJ-004

地盤用 加力骨廠裝 裝飾線廠裝

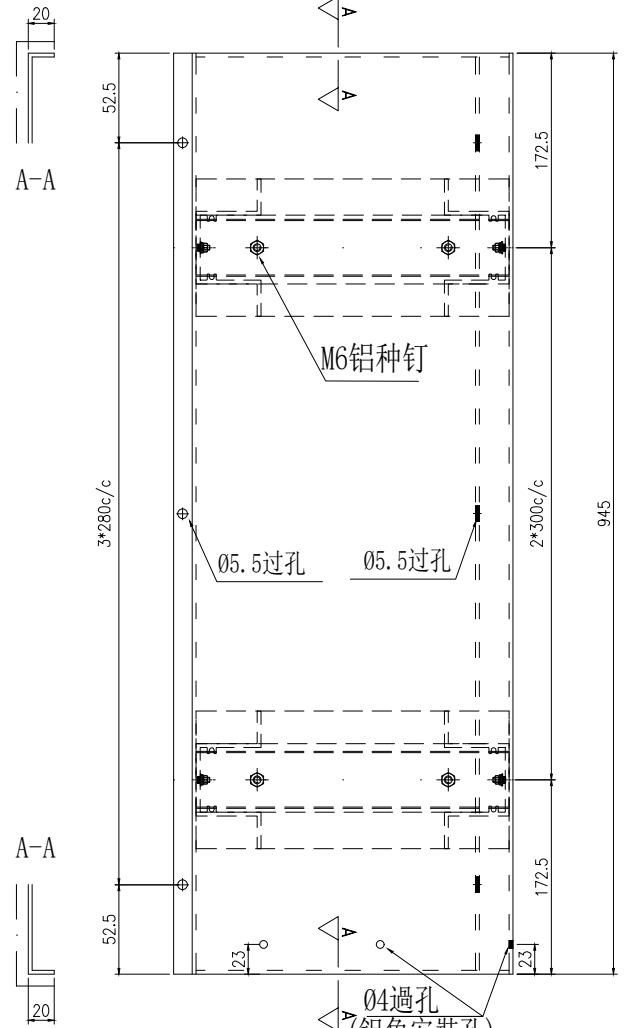

### 安裝示意圖

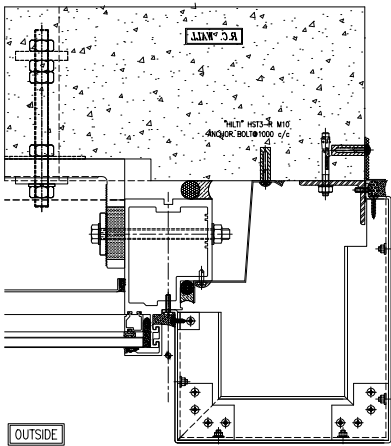

TYPICAL MULLION DETAIL CURTAIN WALL 2R 5009

此件

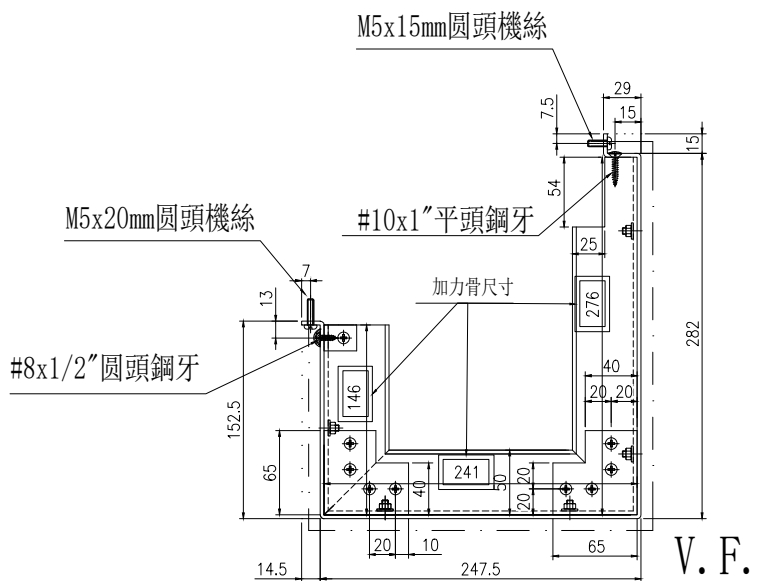

V. F.

名稱	鋁板拆圖	制圖	陳福慶	2025.06.19	修改		
材料	3mm鋁板/X86633	復核	謝永林	2025.06.27	日期		
顏色	LX01963MH(TM03)	批準			圖號	QLD-302R(T)	

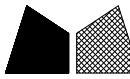

工程號

J-861

地盤

己連拿利

裝飾線廠裝

註：裝飾線安裝在鋁板上一起出貨

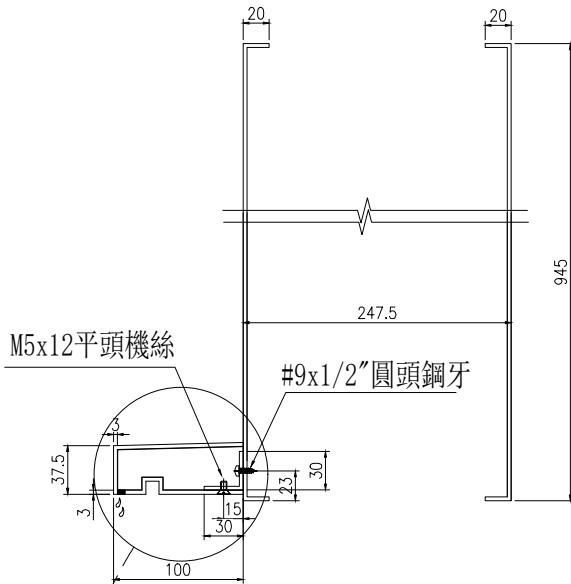

裝飾線側面安裝示意圖1

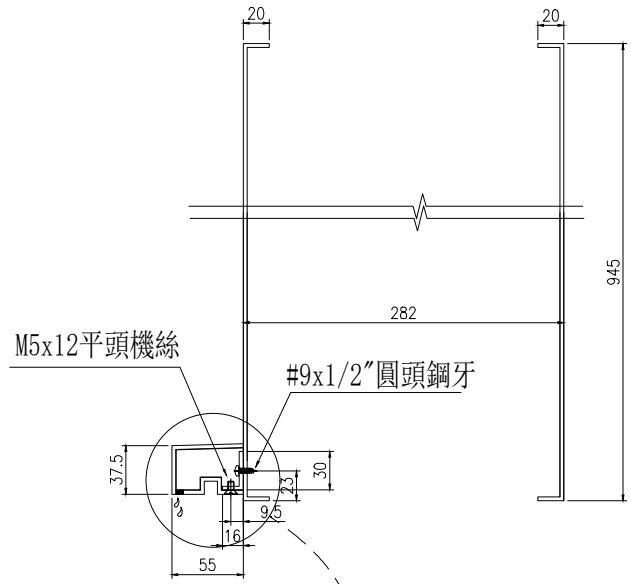

裝飾線側面安裝示意圖2

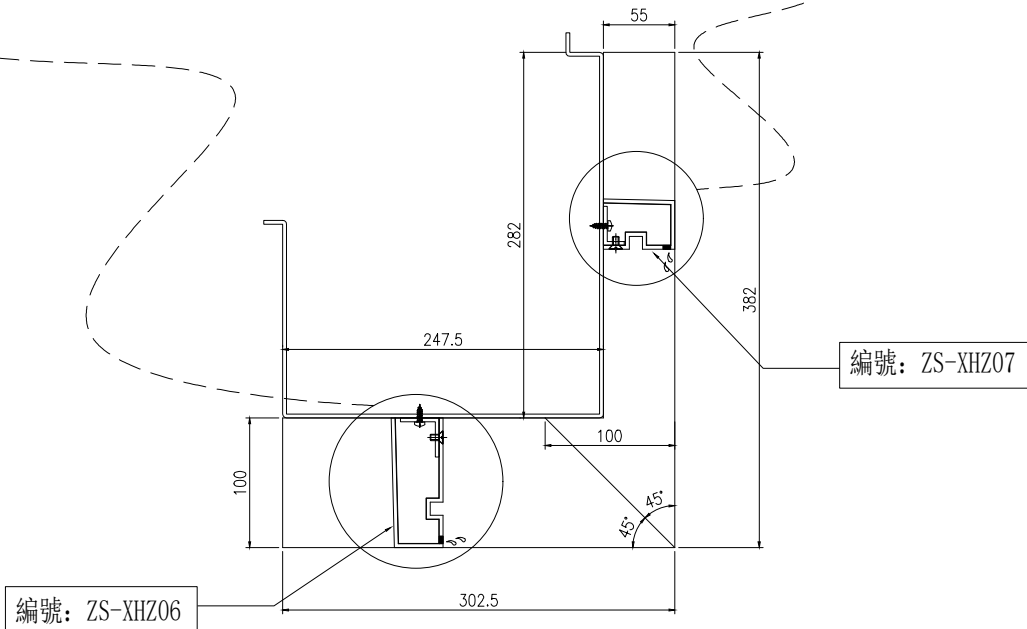

裝飾線立面安裝示意圖

名稱	裝飾線安裝示意圖	制圖	陳福慶	2025.06.19	修改			
材料		復核	謝永林	2025.06.27	日期			
顏色		批准			圖號	QLD-302R(T) (1)		



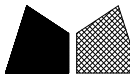

美特鋁質有限公司  
MIDI Aluminium Fabricator Ltd.

物料編號	數量	樓層	施工圖位置
QLD-303R(T)	3	26/F,28/F,30/F	CW-3004
合計:	3		

工程號	J-861	地盤	己連拿利
-----	-------	----	------

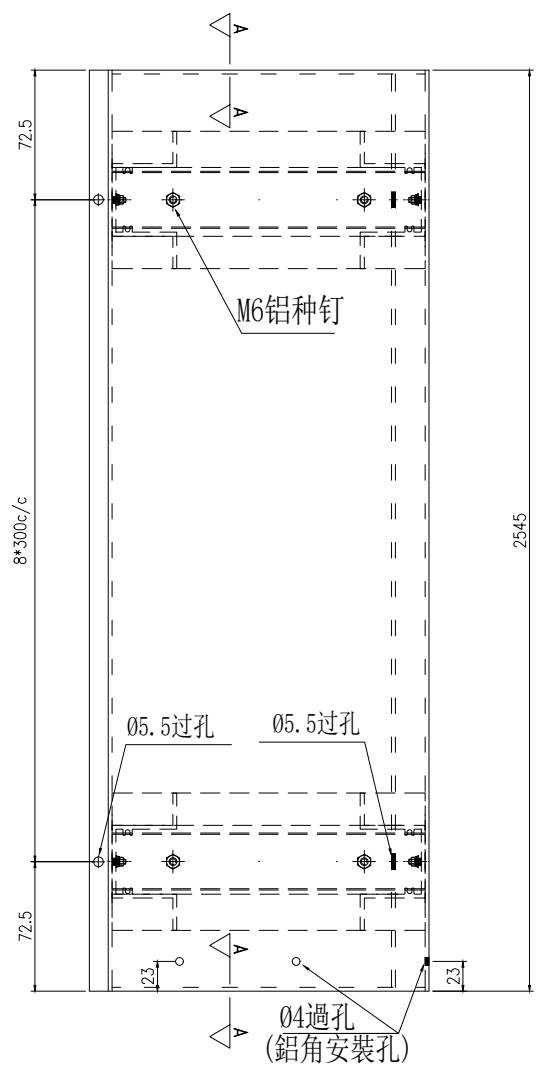
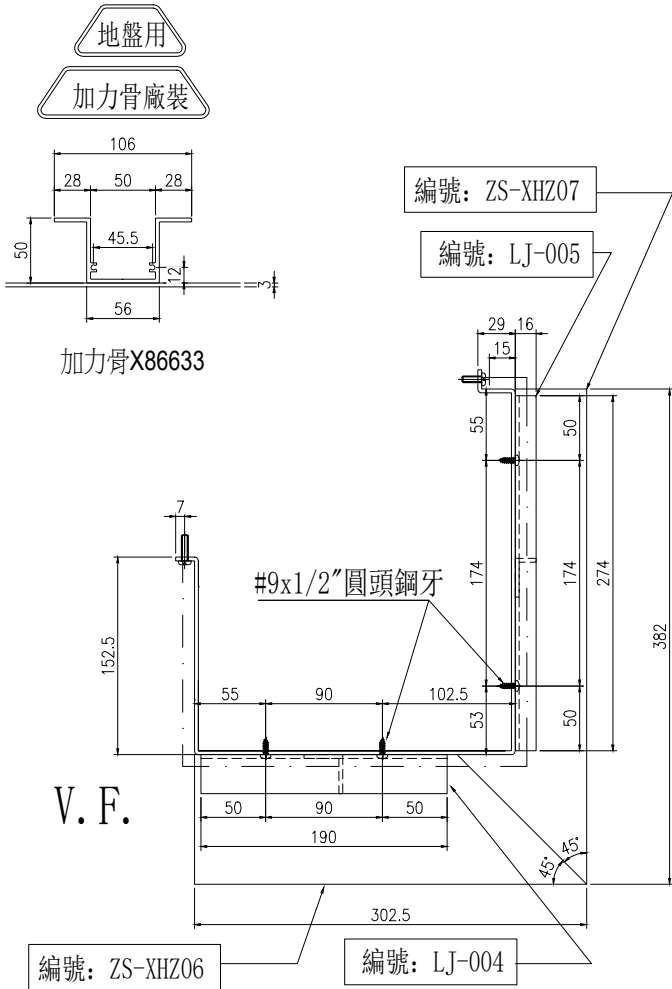

### 安裝示意圖

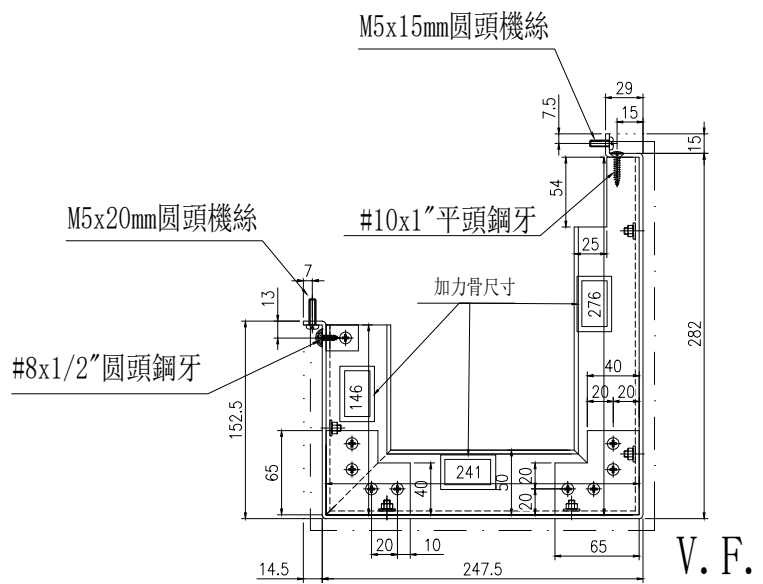
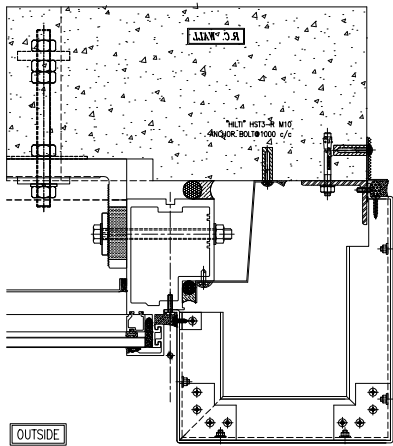

名稱	鋁板拆圖	制圖	陳福慶	2025.06.19	修改		
材料	3mm鋁板/X86633	復核	謝永林	2025.06.27	日期		
顏色	LX01963MH(TM03)	批準			圖號	QLD-303R(T)	

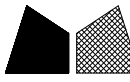

工程號

J-861

地盤

己連拿利

裝飾線廠裝

註：裝飾線安裝在鋁板上一起出貨

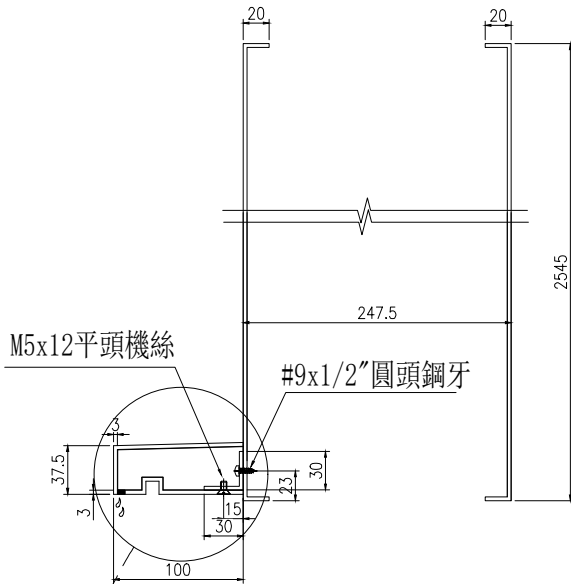

裝飾線側面安裝示意圖1

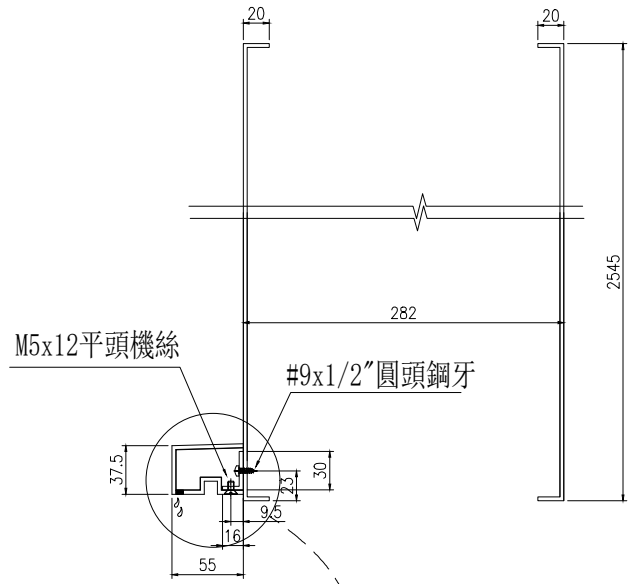

裝飾線側面安裝示意圖2

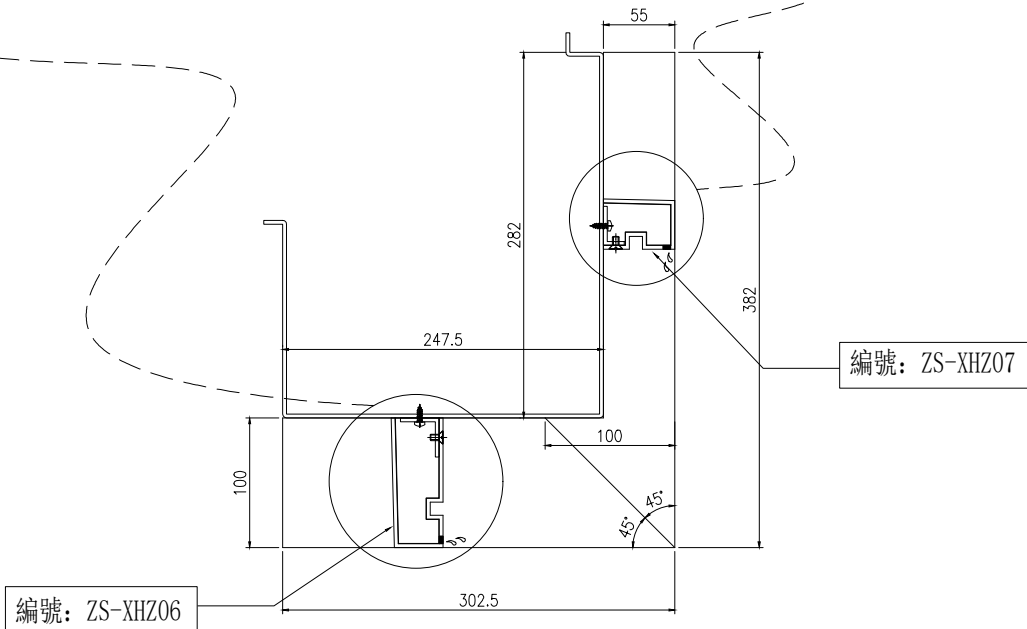

編號: ZS-XHZ06

裝飾線立面安裝示意圖

名稱	裝飾線安裝示意圖	制圖	陳福慶	2025.06.19	修改		
材料		復核	謝永林	2025.06.27	日期		
顏色		批准			圖號	QLD-303R(T) (1)	

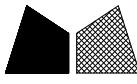

美特鋁質有限公司  
MIDI Aluminium Fabricator Ltd.

物料編號	數量	樓層	施工圖位置
QLD-351	1	12/F	J861-SD-CW-3002
	9	15/F-23/F	J861-SD-CW-3004
合計:	10		

工程號	J-861	地盤	己連拿利
-----	-------	----	------

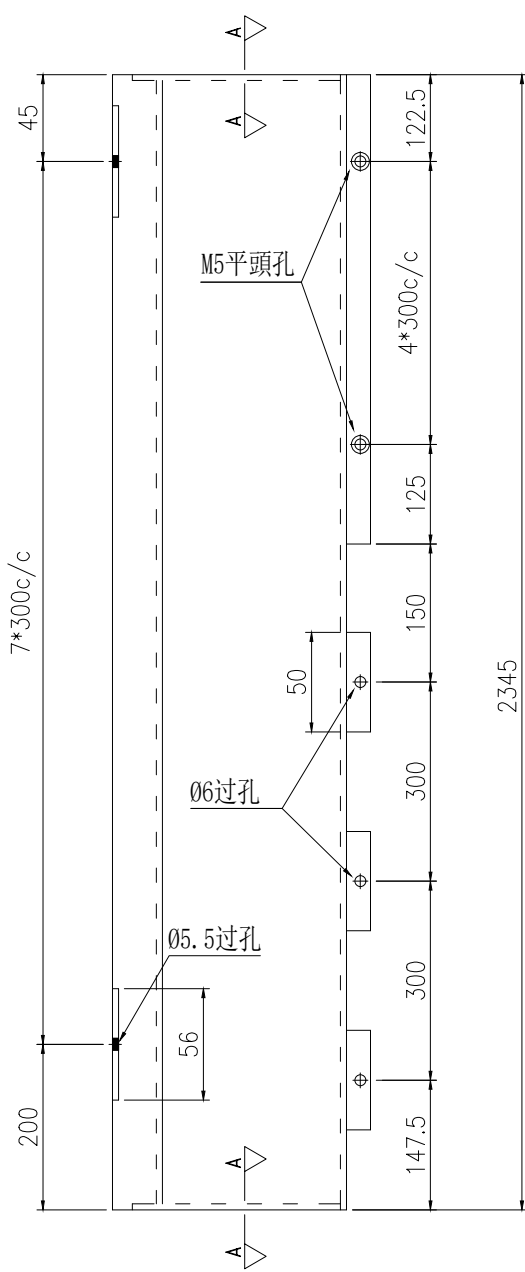

地盤用

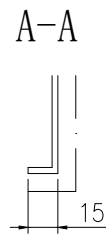

安裝示意圖

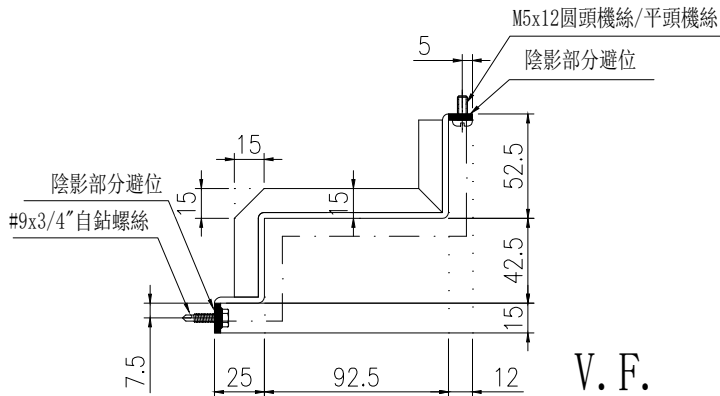
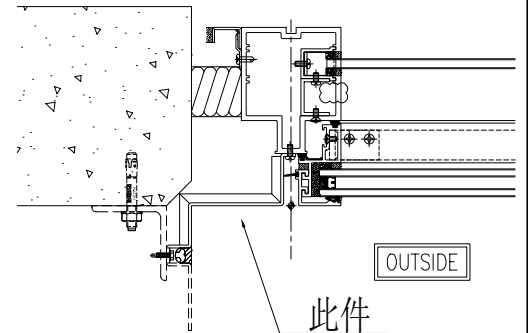

1  
5001 TYPICAL MULLION DETAIL  
CURTAIN WALL

名稱	鋁板拆圖	制圖	陳福慶	2025.06.19	修改		
材料	3mm鋁板	復核	謝永林	2025.06.27	日期		
顏色	LX01963MH(TM03)	批準			圖號	QLD-351	

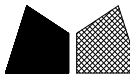

美特鋁質有限公司  
MIDI Aluminium Fabricator Ltd.

物料編號	數量	樓層	施工圖位置
QLD-352	1	12/F	J861-SD-CW-3002
	15	15/F-30/F	J861-SD-CW-3004
合計:	16		

工程號	J-861	地盤	己連拿利
-----	-------	----	------

地盤用

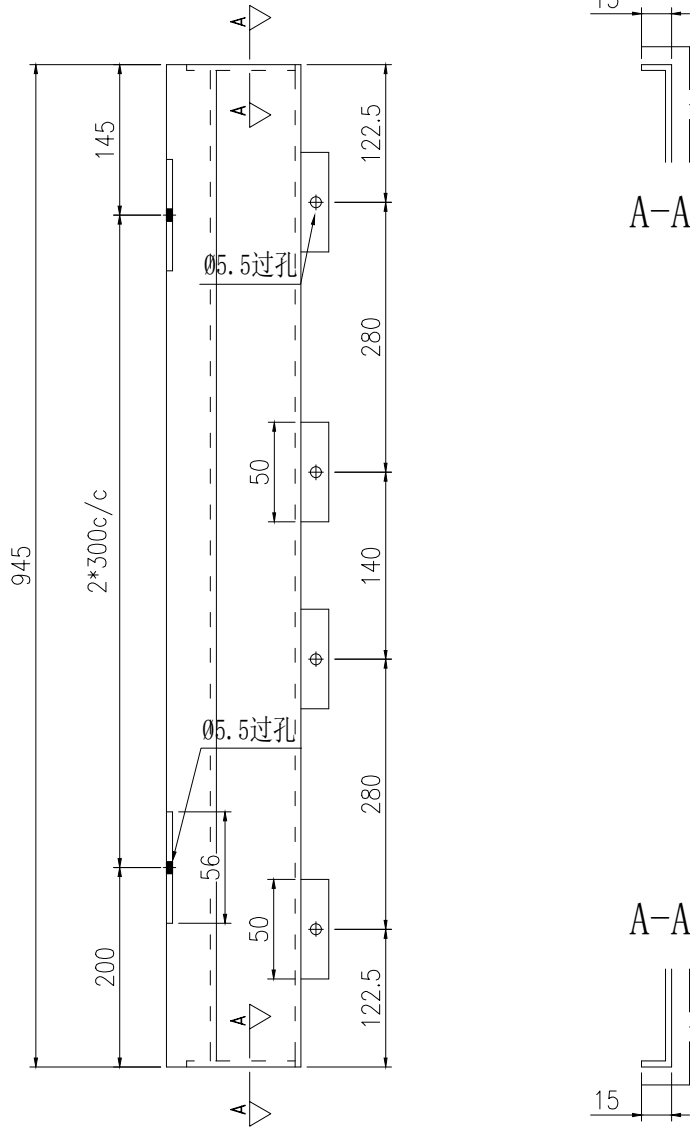

A-A

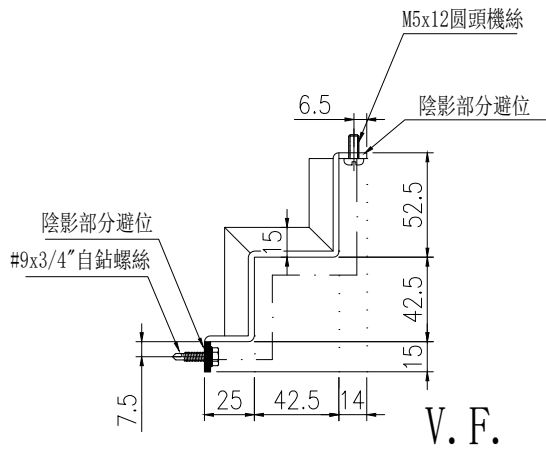
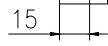

V.F.

安裝示意圖

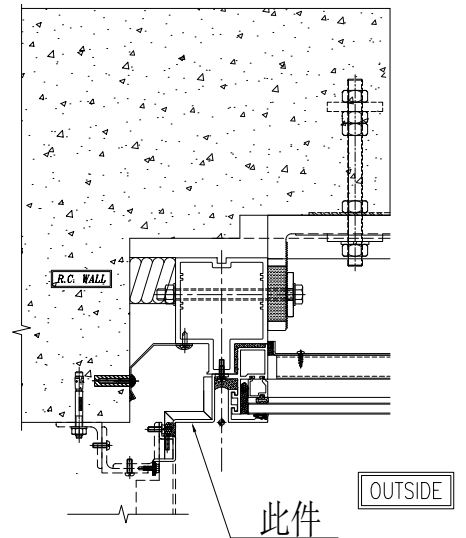

1 TYPICAL MULLION DETAIL  
5005 CURTAIN WALL

名稱	鋁板拆圖	制圖	陳福慶	2025.06.19	修改		
材料	3mm鋁板	復核	謝永林	2025.06.27	日期		
顏色	LX01963MH(TM03)	批準			圖號	QLD-352	



美特鋁質有限公司  
MIDI Aluminium Fabricator Ltd.

物料編號	數量	樓層	施工圖位置
QLD-353	6	25/F-30/F	J861-SD-CW-3004
合計:	6		

工程號	J-861	地盤	已連拿利
-----	-------	----	------

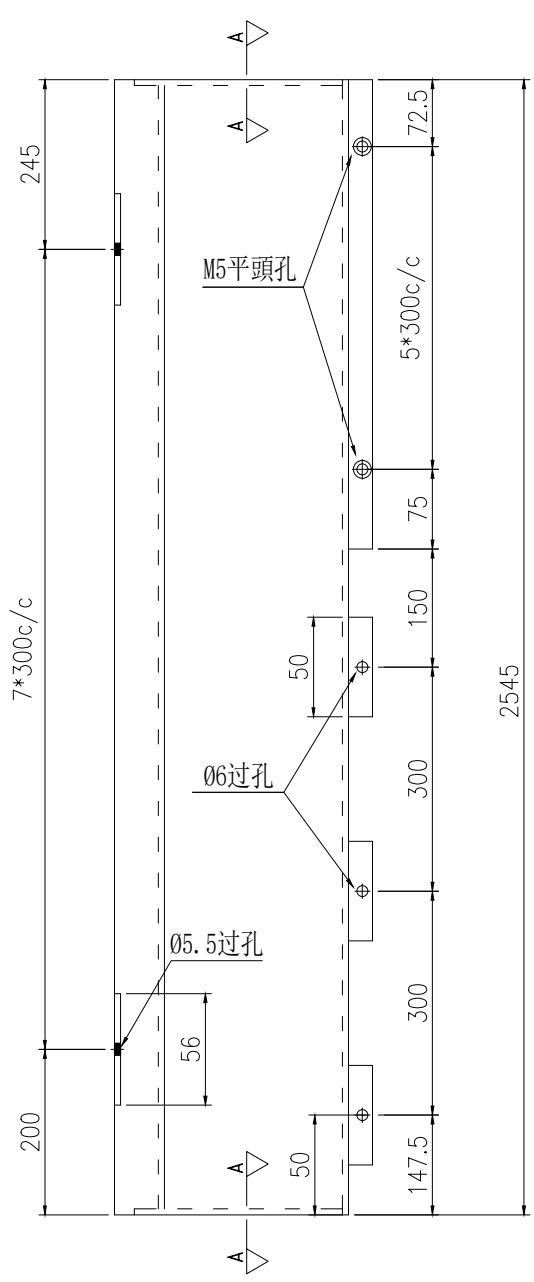

地盤用

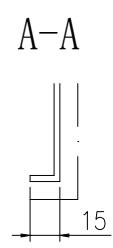
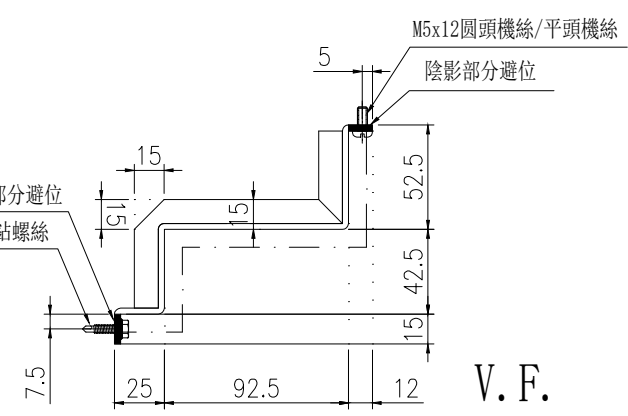

安裝示意圖

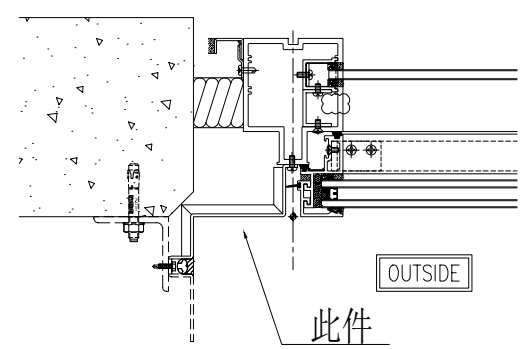

1  
5001 TYPICAL MULLION DETAIL  
CURTAIN WALL

名稱	鋁板拆圖	制圖	陳福慶	2025.06.19	修改			
材料	3mm鋁板	復核	謝永林	2025.06.27	日期			
顏色	LX01963MH(TM03)	批准			圖號	QLD-353		

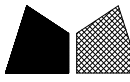

美特鋁質 有限公司  
MIDI Aluminium Fabricator Ltd.

物料編號	數量	樓層	施工圖位置
QLD-341R	1	12/F	J861-SD-CW-3002
	15	15/F-30/F	J861-SD-CW-3004
合計:	16		

工程號	J-861	地盤	己連拿利
-----	-------	----	------

地盤用

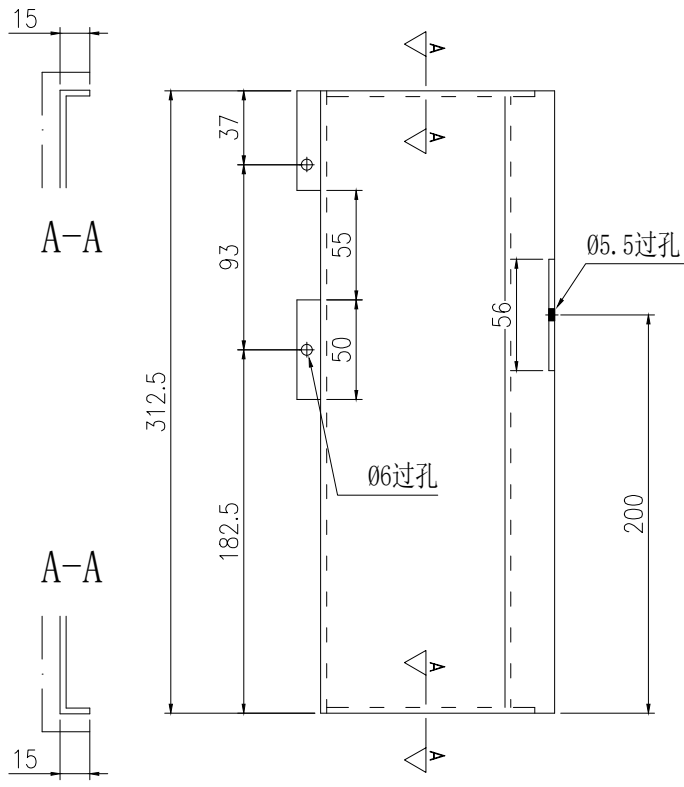

安裝示意圖

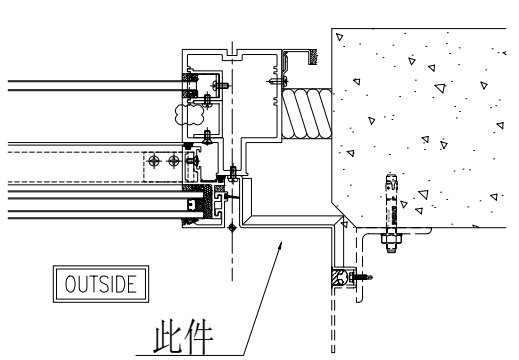

TYPICAL MULLION DETAIL  
CURTAIN WALL

1R  
5001

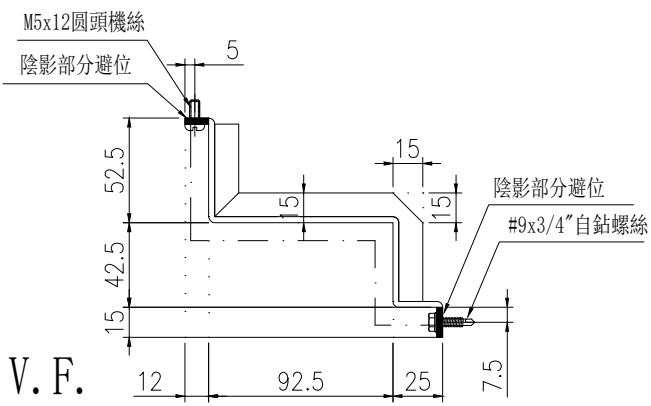

名稱	鋁板拆圖	制圖	陳福慶	2025.06.19	修改		
材料	3mm鋁板	復核	謝永林	2025.06.27	日期		
顏色	LX01963MH(TM03)	批准			圖號	QLD-341R	



美特鋁質有限公司  
MIDI Aluminium Fabricator Ltd.

物料編號	數量	樓層	施工圖位置
QLD-342R	1	12/F	J861-SD-CW-3002
	9	15/F-23/F	J861-SD-CW-3004
合計:	10		

工程號	J-861	地盤	己連拿利
-----	-------	----	------

地盤用

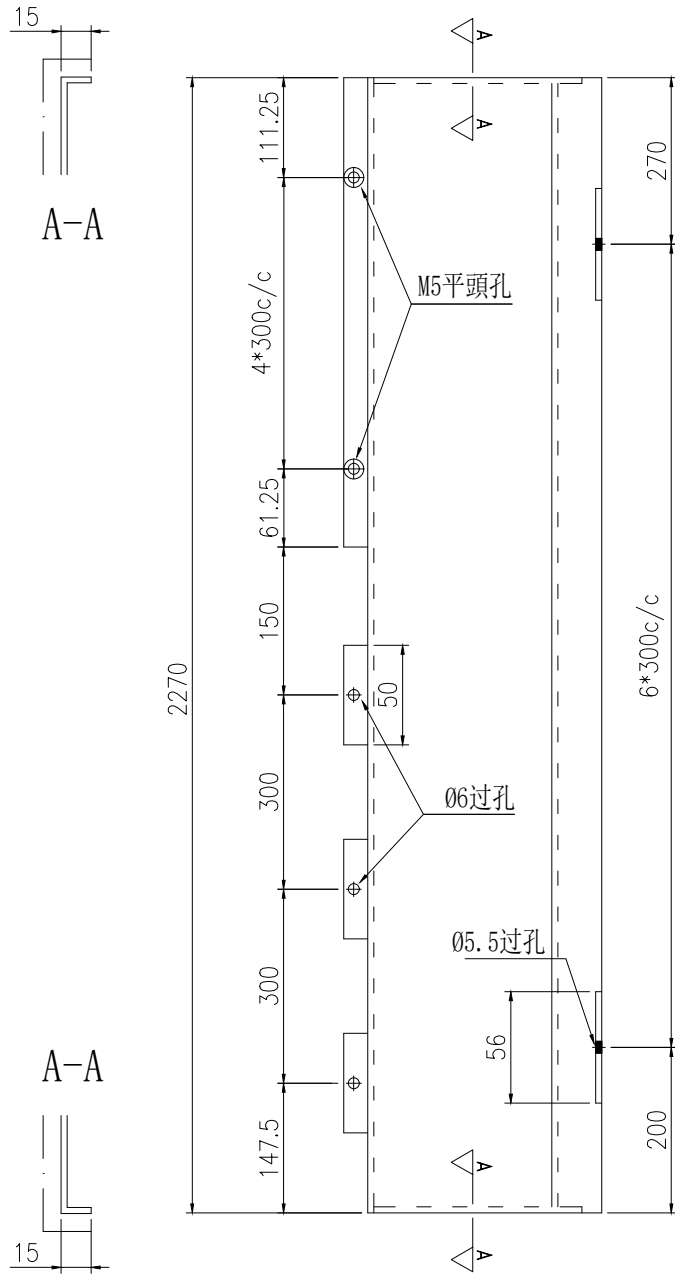

A-A

安裝示意圖

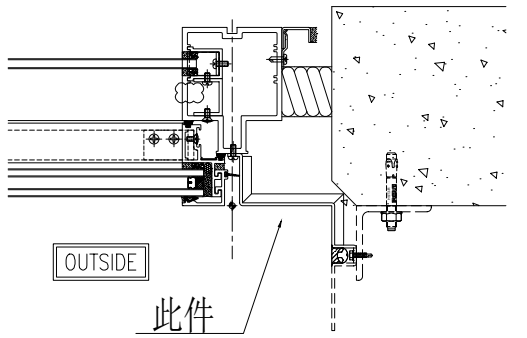

TYPICAL MULLION DETAIL  
CURTAIN WALL

1R  
5001

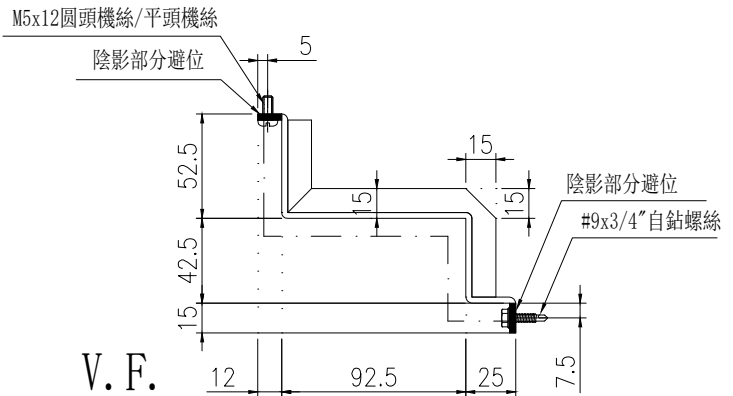

V. F.

名稱	鋁板拆圖	制圖	陳福慶	2025.06.19	修改		
材料	3mm鋁板	復核	謝永林	2025.06.27	日期		
顏色	LX01963MH(TM03)	批準			圖號	QLD-342R	

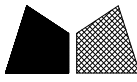

美特鋁質 有限公司  
MIDI Aluminium Fabricator Ltd.

物料編號	數量	樓層	施工圖位置
QLD-343R	6	25/F-30/F	J861-SD-CW-3004
合計:	6		

工程號	J-861	地盤	己連拿利
-----	-------	----	------

地盤用

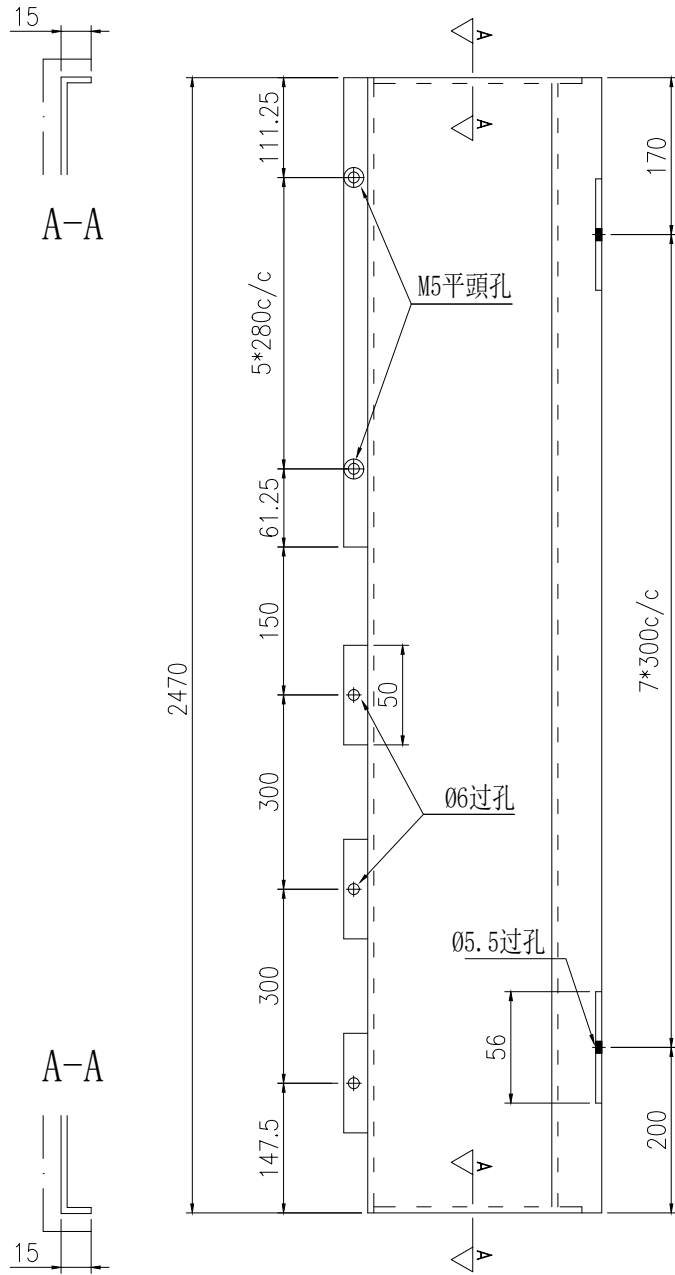

安裝示意圖

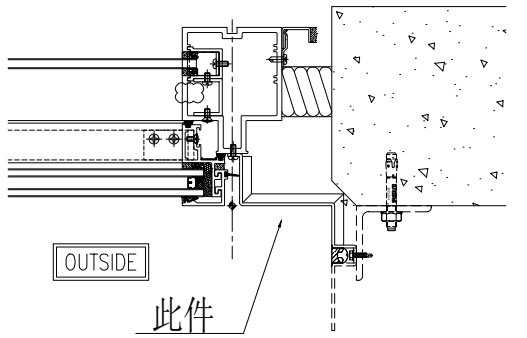

TYPICAL MULLION DETAIL  
CURTAIN WALL

1R  
5001

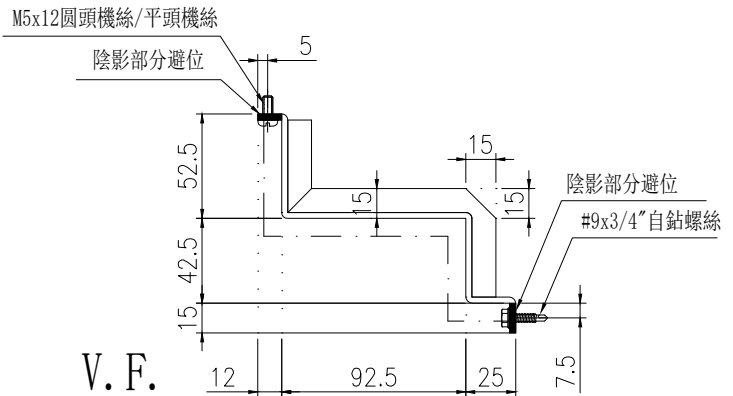

名稱	鋁板拆圖	制圖	陳福慶	2025.06.19	修改		
材料	3mm鋁板	復核	謝永林	2025.06.27	日期		
顏色	LX01963MH(TM03)	批準			圖號	QLD-343R	

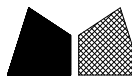

美特鋁質 有限公司  
MIDI Aluminium Fabricator Ltd.

物料編號	數量	樓層	施工圖位置
QLD-361R	2	12/F	J861-SD-CW-3001
合計:	2		

工程號	J-861	地盤	己連拿利
-----	-------	----	------

地盤用

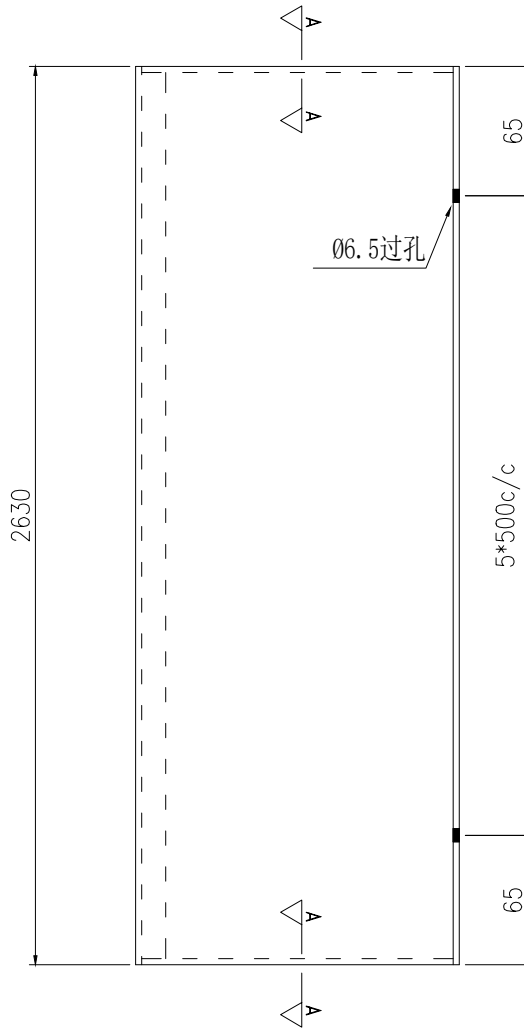
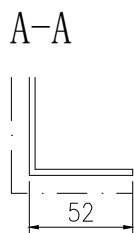
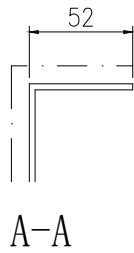

安裝示意圖

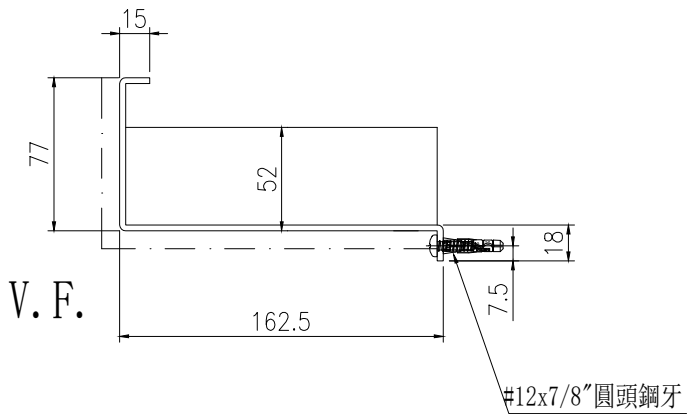
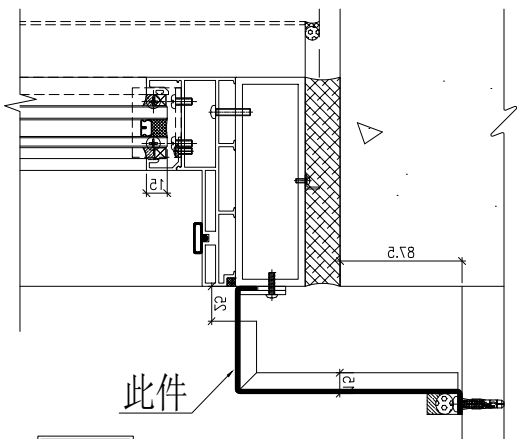

OUTSIDE

TYPICAL MULLION DETAIL  
CURTAIN WALL

1R  
5011

名稱	鋁板拆圖	制圖	陳福慶	2025.06.19	修改		
材料	3mm鋁板	復核	謝永林	2025.06.27	日期		
顏色	UCT206165XLA-3(TM05)	批準			圖號	QLD-361R	



美特鋁質有限公司  
MIDI Aluminium Fabricator Ltd.

物料編號	數量	樓層	施工圖位置
QLD-361	2	12/F	J861-SD-CW-3002
合計:	2		

工程號	J-861	地盤	已連拿利
-----	-------	----	------

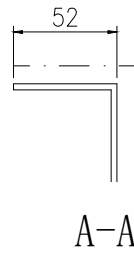
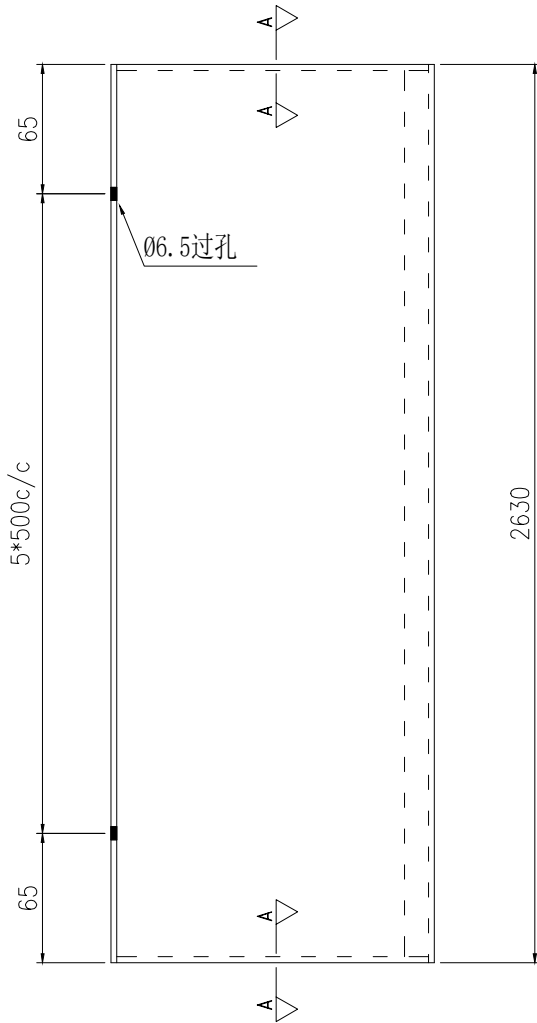

地盤用

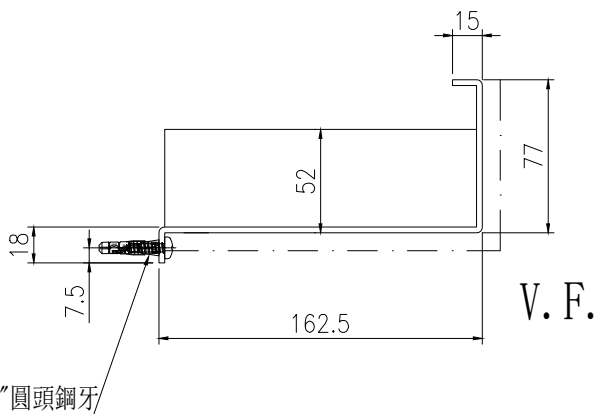
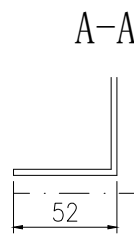

#12x7/8"圓頭鋼牙

### 安裝示意圖

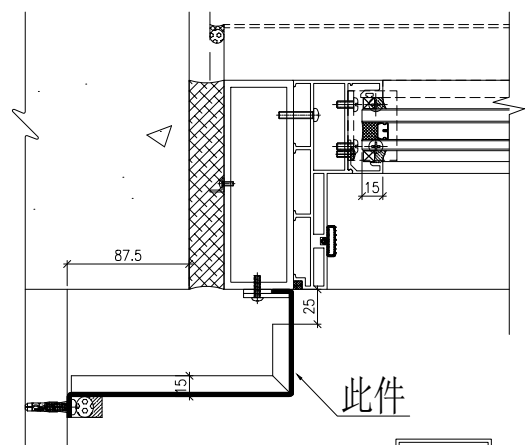

1  
5011 TYPICAL MULLION DETAIL  
CURTAIN WALL

名稱	鋁板拆圖	制圖	陳福慶	2025.06.19	修改			
材料	3mm鋁板	復核	謝永林	2025.06.27	日期			
顏色	UCT206165XLA-3(TM05)	批准			圖號	QLD-361		



美特鋁質 有限公司  
MIDI Aluminium Fabricator Ltd.

物料編號	數量	樓層	施工圖位置
QLD-362R	1	12/F	J861-SD-CW-3001
合計:	1		

工程號	J-861	地盤	己連拿利
-----	-------	----	------

地盤用

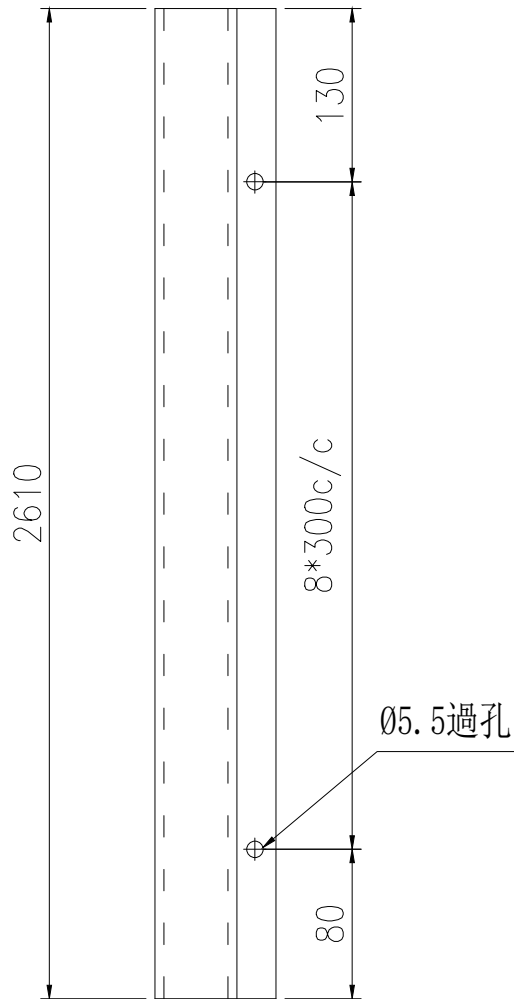

安裝示意圖

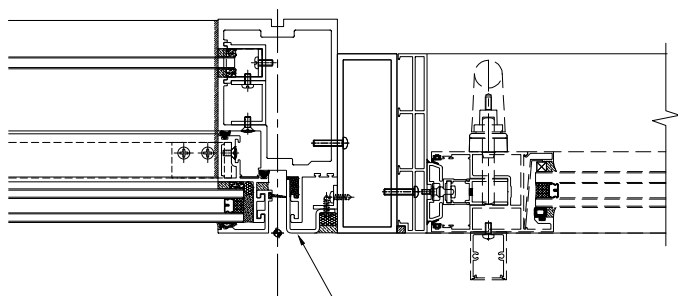

OUTSIDE

此件

TYPICAL MULLION DETAIL  
CURTAIN WALL

3R

5011

#10X5/8" 圓頭鋼牙

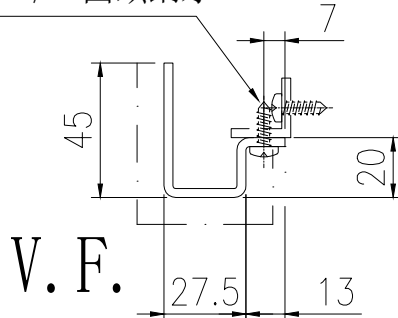

名稱	鋁板拆圖	制圖	陳福慶	2025.06.19	修改			
材料	3mm鋁板	復核	謝永林	2025.06.27	日期			
顏色	UCT206165XLA-3(TM05)	批準			圖號	QLD-362R		

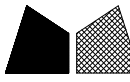

美特鋁質有限公司  
MIDI Aluminium Fabricator Ltd.

物料編號	數量	樓層	施工圖位置
QLD-362	1	12/F	J861-SD-CW-3002
合計:	1		

工程號	J-861	地盤	己連拿利
-----	-------	----	------

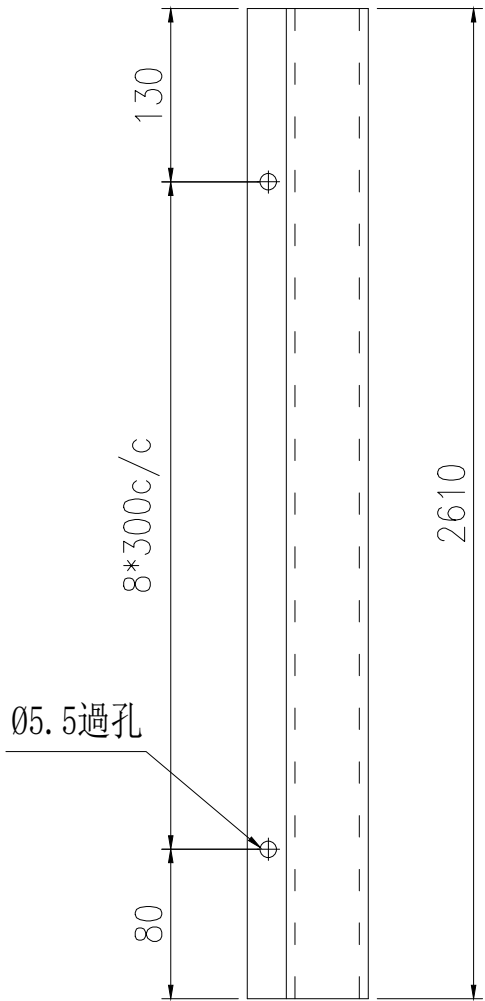

地盤用

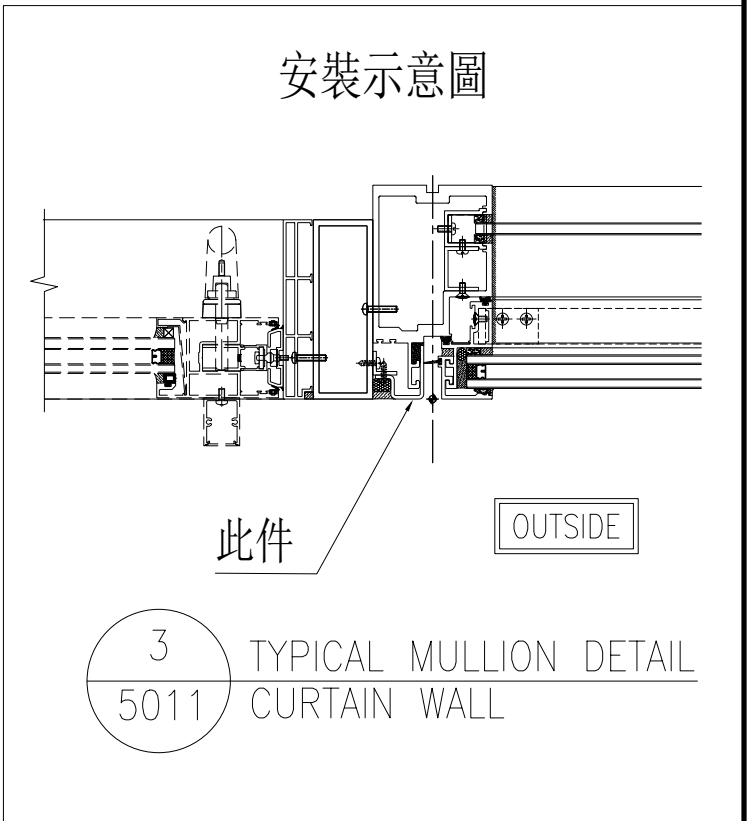
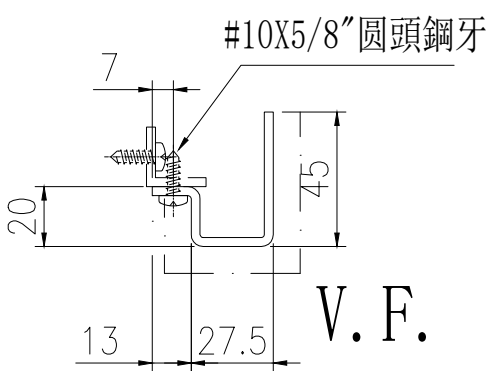

名稱	鋁板拆圖	制圖	陳福慶	2025.06.19	修改		
材料	3mm鋁板	復核	謝永林	2025.06.27	日期		
顏色	UCT206165XLA-3(TM05)	批准			圖號	QLD-362	

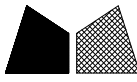

美特鋁質 有限公司  
MIDI Aluminium Fabricator Ltd.

物料編號	數量	樓層	備註
BY-01	5	12/F-30/F	備用
合計:	5		

工程號	J-861	地盤	己連拿利
-----	-------	----	------

註：備用鋁槽用於異形等節點不明之處，請地盤根據情況自行使用。

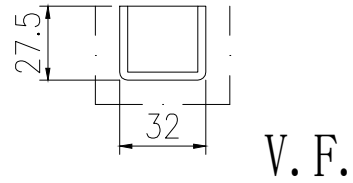
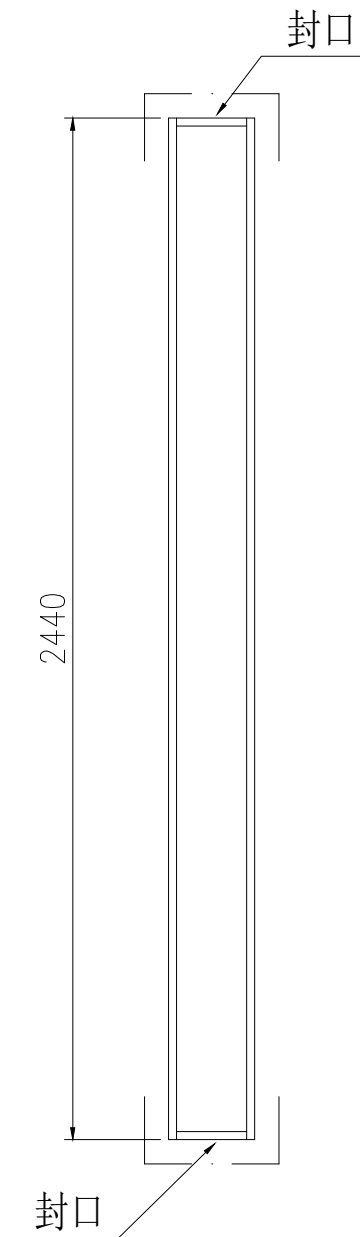
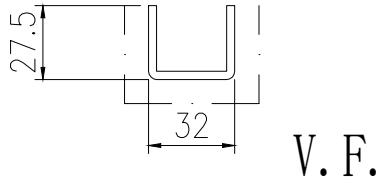

封口示意圖

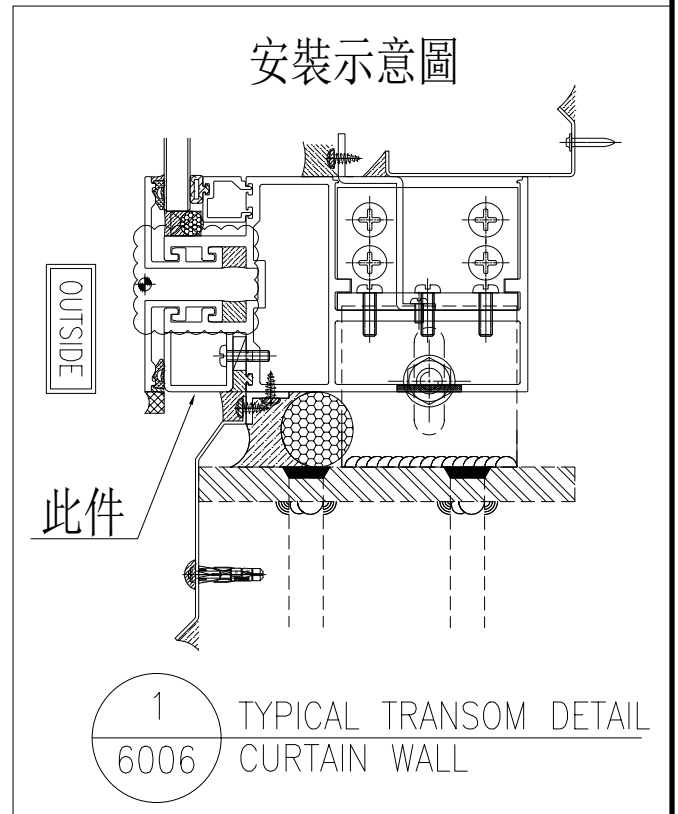

名稱	鋁板拆圖	制圖	陳福慶	2025.06.19	修改			
材料	3mm鋁板	復核	謝永林	2025.06.27	日期			
顏色	UCT206165XLA-3(TM05)	批准			圖號	BY-01		



美特鋁質 有限公司  
MIDI Aluminium Fabricator Ltd.

物料編號	數量	樓層	施工圖位置
TP-A7	5	30/F	J861-SD-CW-3003
合計:	5		

工程號	J-861	地盤	己連拿利
-----	-------	----	------

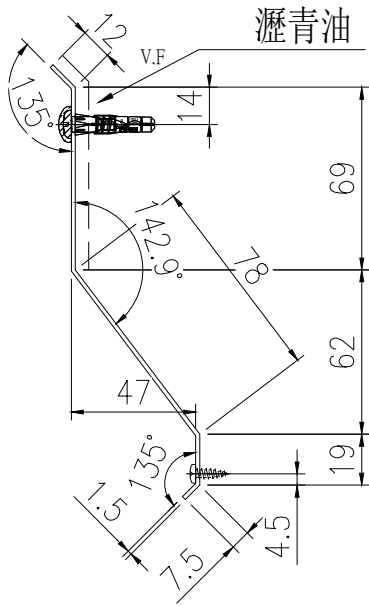

地盤用

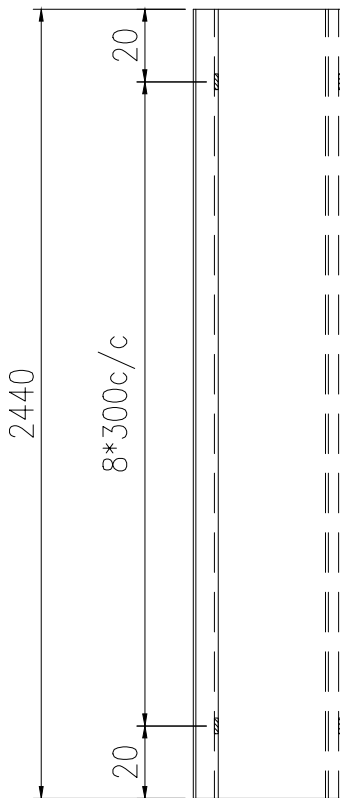

防水件安裝示意图

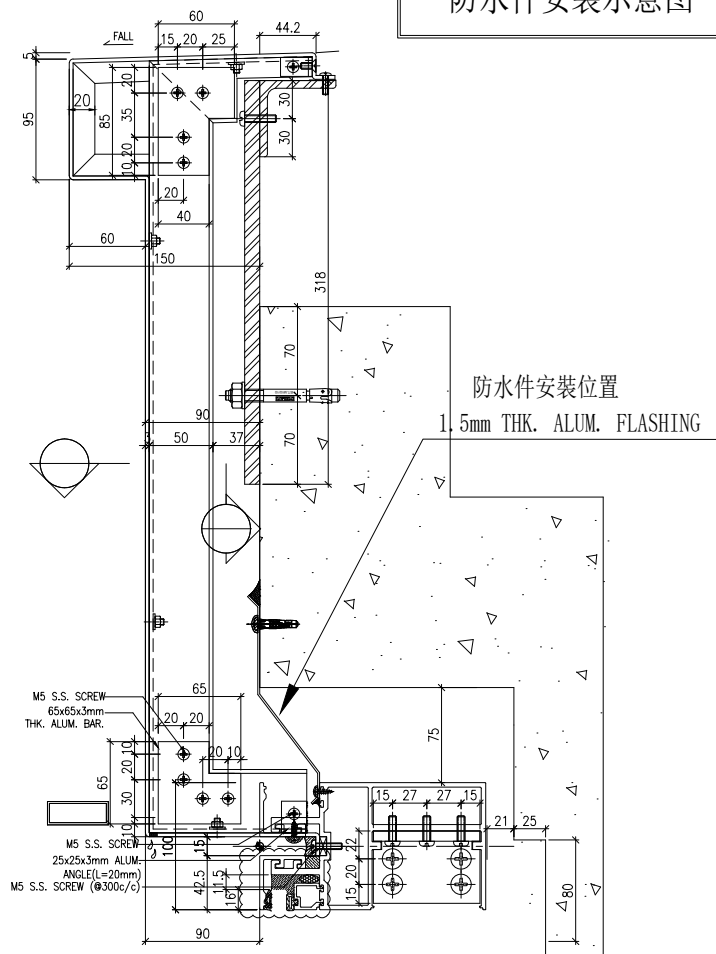

6010

名稱	防水件拆圖	制圖	陳福慶	2025.06.19	修改		
材料	1.5mm鋁板	復核	謝永林	2025.06.27	日期		
顏色	鉻化/瀝青油	批准			圖號	TP-A7	

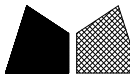

美特鋁質 有限公司  
MIDI Aluminium Fabricator Ltd.

物料編號	數量	樓層	施工圖位置
BA-01R	2	12/F	J861-SD-CW-3001
合計:	2		

工程號	J-861	地盤	己連拿利
-----	-------	----	------

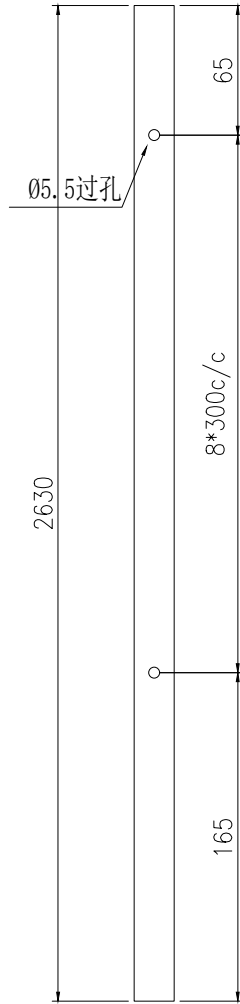

### 安裝示意圖

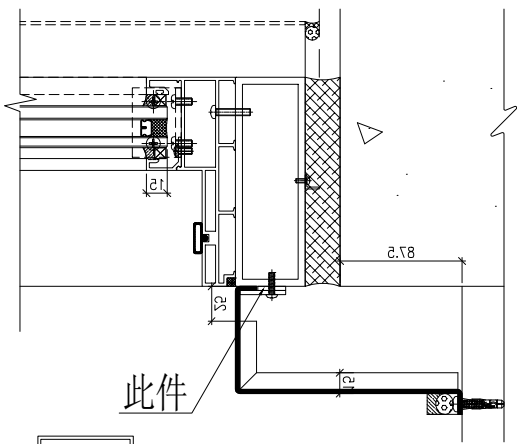

M5x16mm 圓頭機絲

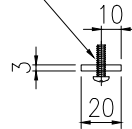

OUTSIDE

TYPICAL MULLION DETAIL  
CURTAIN WALL

1R

5011

名稱	鋁板拆圖	制圖	陳福慶	2025.06.19	修改			
材料	3mm鋁板	復核	謝永林	2025.06.27	日期			
顏色	鉻化	批准			圖號	BA-01R		

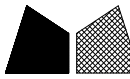

美特鋁質 有限公司  
MIDI Aluminium Fabricator Ltd.

物料編號	數量	樓層	施工圖位置
BA-02R	2	12/F	J861-SD-CW-3001
合計:	2		

工程號	J-861	地盤	己連拿利
-----	-------	----	------

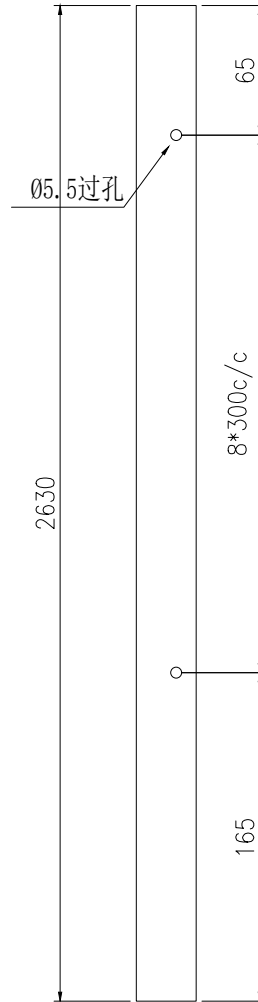

### 安裝示意圖

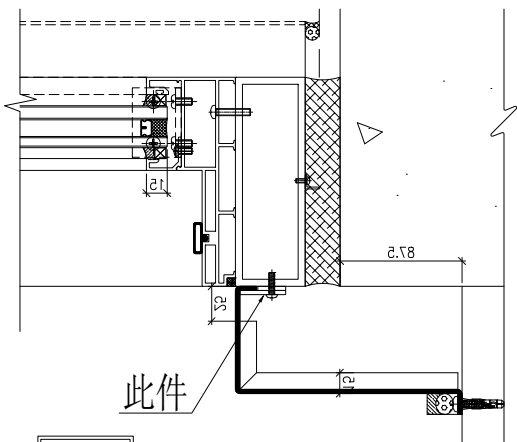

M5x16mm圓頭機絲

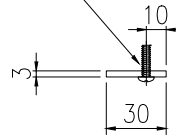

TYPICAL MULLION DETAIL 1R  
CURTAIN WALL 5011

名稱	鋁板拆圖	制圖	陳福慶	2025.06.19	修改		
材料	3mm鋁板	復核	謝永林	2025.06.27	日期		
顏色	鉻化	批准			圖號	BA-02R	

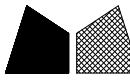

美特鋁質 有限公司  
MIDI Aluminium Fabricator Ltd.

物料編號	數量	樓層	施工圖位置
BA-01	2	12/F	J861-SD-CW-3002
合計:	2		

工程號	J-861	地盤	己連拿利
-----	-------	----	------

地盤用

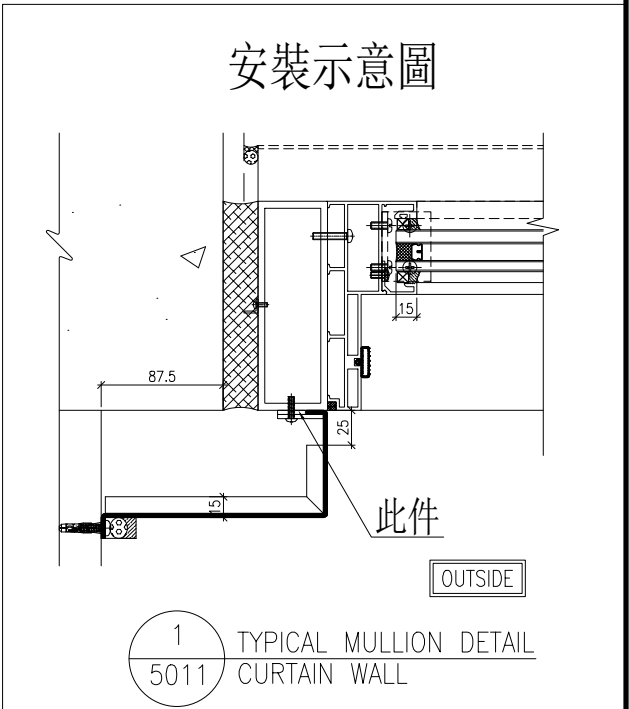
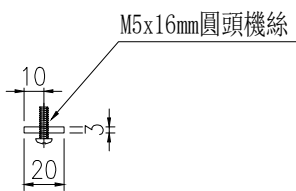
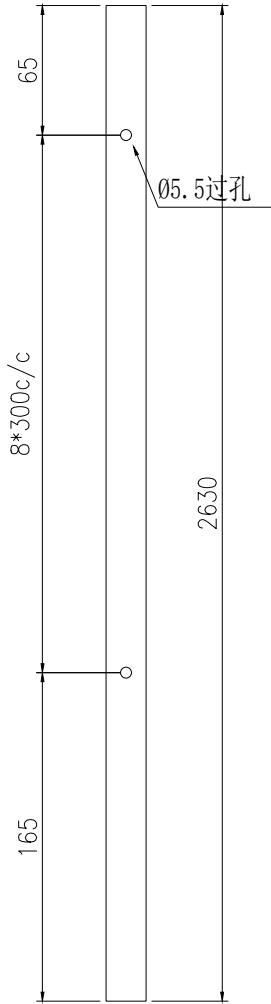

1 TYPICAL MULLION DETAIL  
5011 CURTAIN WALL

名稱	鋁板拆圖	制圖	陳福慶	2025.06.19	修改		
材料	3mm鋁板	復核	謝永林	2025.06.27	日期		
顏色	鉻化	批準			圖號	BA-01	

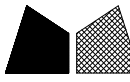

美特鋁質 有限公司  
MIDI Aluminium Fabricator Ltd.

物料編號	數量	樓層	施工圖位置
BA-02	2	12/F	J861-SD-CW-3002
合計:	2		

工程號	J-861	地盤	己連拿利
-----	-------	----	------

地盤用

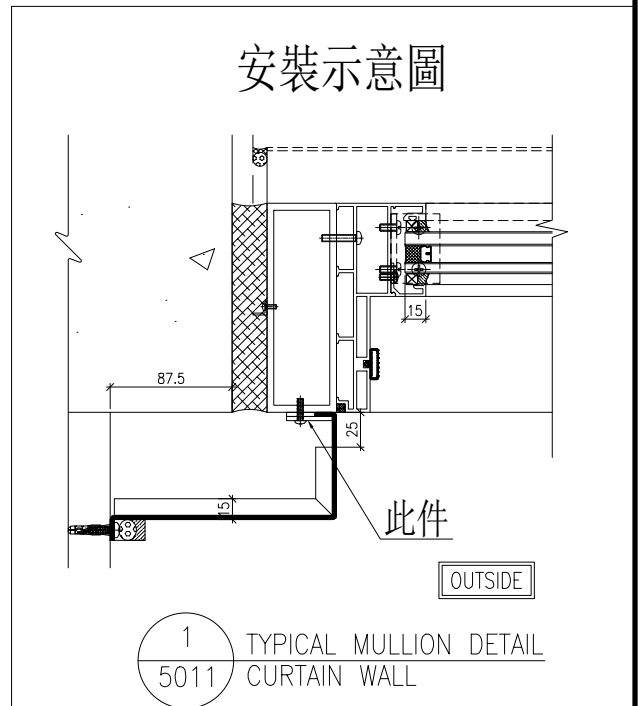
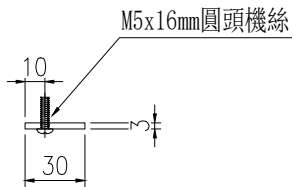
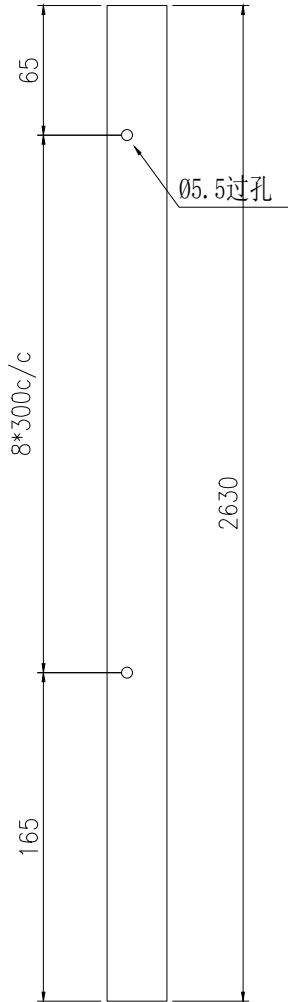

名稱	鋁板拆圖	制圖	陳福慶	2025.06.19	修改			
材料	3mm鋁板	復核	謝永林	2025.06.27	日期			
顏色	鉻化	批准			圖號	BA-02		



物料編號	數量	使用位置
ZS-XHZ07	1	J861-SD-CW-3002
ZS-XHZ07	15	J861-SD-CW-3004

工廠用

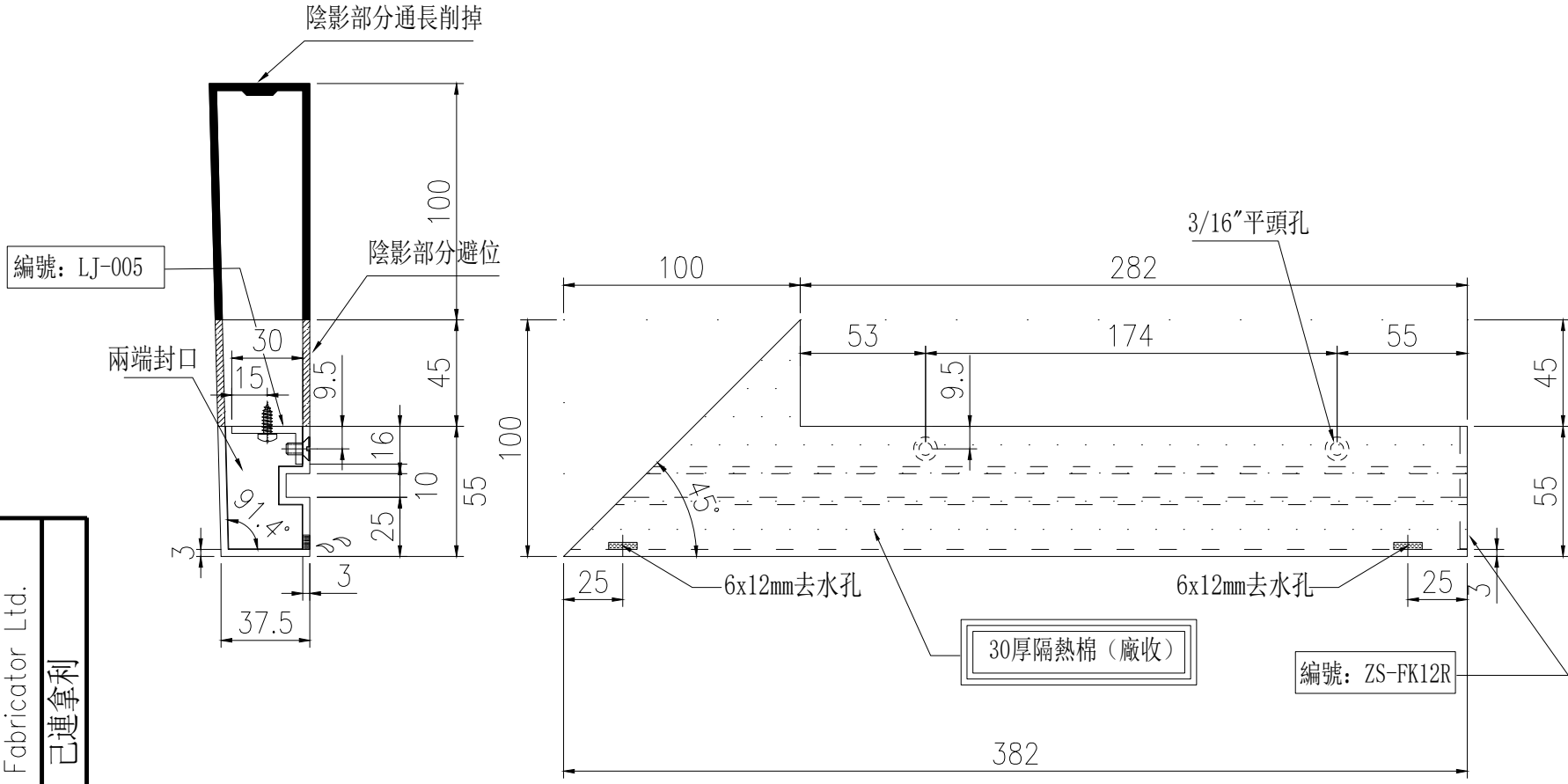

名稱	收口鋁板橫外裝飾線拆圖	制圖	陳福慶	修改	
材料	X86626	復核	謝永林	日期	
顏色	LX01963MH (TMO3)	批准		圖號	ZS-XHZ07
				2025.06.19	
				2025.06.27	

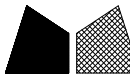

美特鋁質 有限公司  
MIDI Aluminium Fabricator Ltd.

工程號	J-861	地盤	己連拿利
-----	-------	----	------

工廠用

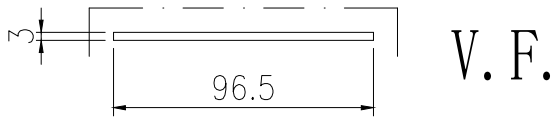
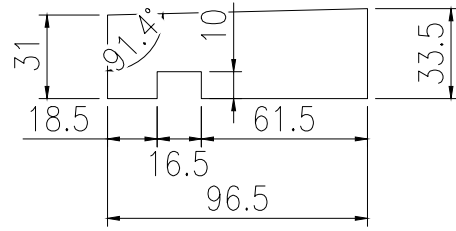
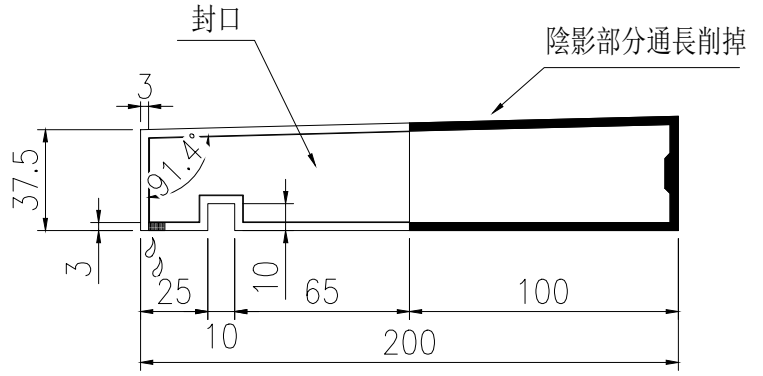

使用型材加工後留下的  
的廢料加工

物料編號	數量	使用位置
ZS-FK11	16	ZS-XHZ06
物料編號	數量	使用位置
ZS-FK12R	16	ZS-XHZ07

工廠用

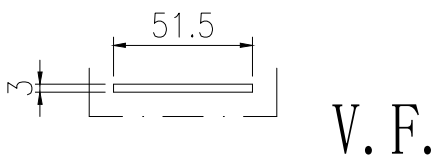
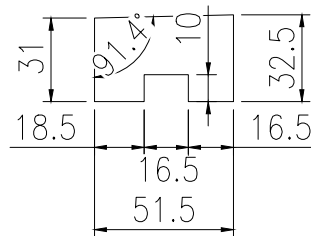
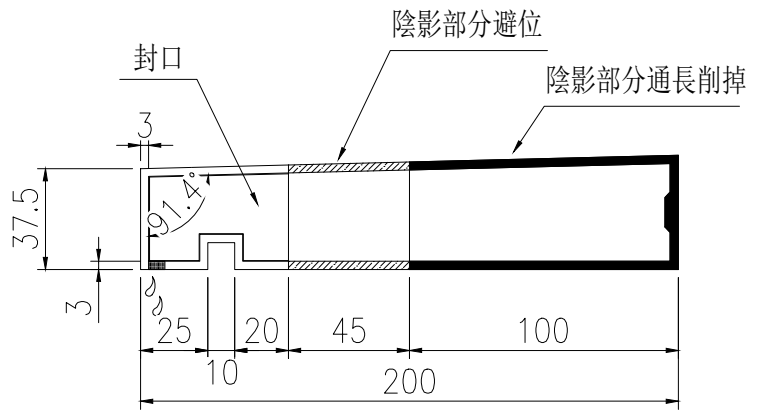

使用型材加工後留下的  
的廢料加工

名稱	橫外裝飾線封口片 (直口位)	制圖	陳福慶	2025.06.19	修改			
材料	X86626	復核	謝永林	2025.06.27	日期			
顏色	LX01963MH(TM03)	批準			圖號	ZS-FK11		

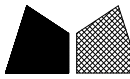

美特鋁質 有限公司  
MIDI Aluminium Fabricator Ltd.

工程號	J-861	地盤	己連拿利
-----	-------	----	------

工廠用

使用庫存料加工

物料編號	數量	使用位置
LJ-004	5	QLD-301R(T)
LJ-004	8	QLD-302R(T)
LJ-004	3	QLD-303R(T)
物料編號	數量	使用位置
LJ-005	5	QLD-301R(T)
LJ-005	8	QLD-302R(T)
LJ-005	3	QLD-303R(T)

工廠用

使用庫存料加工

#9x1/2"圓頭鋼牙

3/16"x1/2"平頭機絲

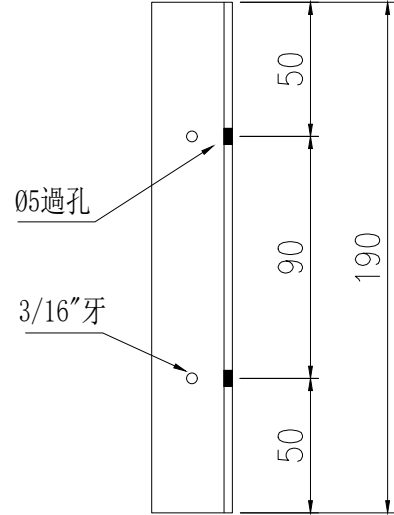
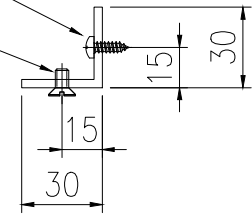

3/16"x1/2"平頭機絲

陰影部分通長削掉

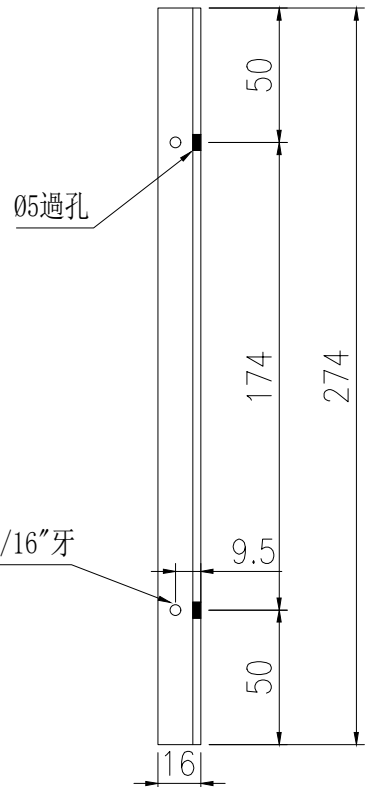
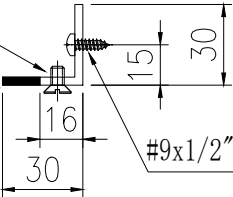

名稱	橫外裝飾線固定鋁角	制圖	陳福慶	2025.06.19	修改		
材料	30*30*3mm鋁角	復核	謝永林	2025.06.27	日期		
顏色	鉻化	批準			圖號	LJ-004	

 美特鋁質 有限公司 MIDI Aluminium Fabricator Ltd.			
工程號	J-861	地盤	己連拿利

物料編號	數量	樓層	施工圖位置
LJ-003R	1	12/F	J861-SD-CW-3001
合計:	1		

地盤用

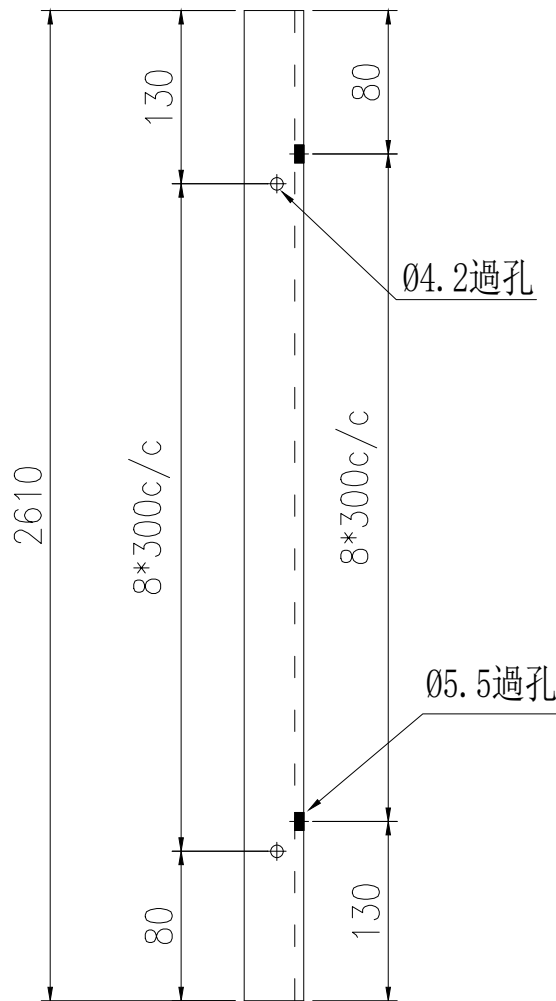

安裝示意圖

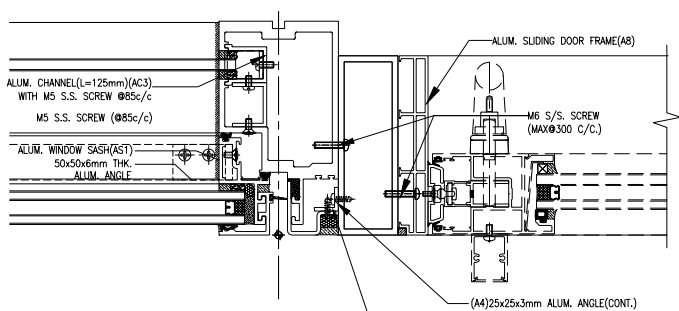

OUTSIDE

此件

TYPICAL MULLION DETAIL CURTAIN WALL

3R  
5011

#10X5/8" 圓頭鋼牙

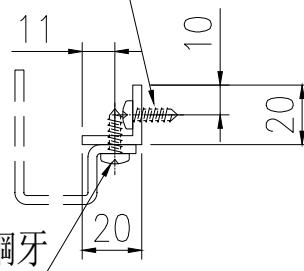

#10X5/8" 圓頭鋼牙

名稱	鋁角加工圖	制圖	陳福慶	2025.06.19	修改			
材料	20*20*3mm 鋁角	復核	謝永林	2025.06.27	日期			
顏色	鉻化	批准			圖號	LJ-003R		

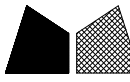

美特鋁質 有限公司  
MIDI Aluminium Fabricator Ltd.

物料編號	數量	樓層	施工圖位置
LJ-003	1	12/F	J861-SD-CW-3002
合計:	1		

工程號	J-861	地盤	己連拿利
-----	-------	----	------

地盤用

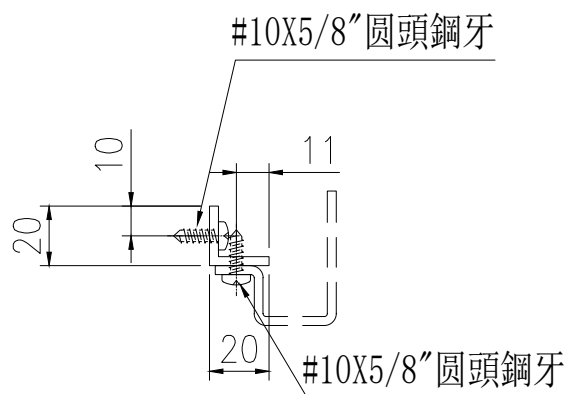
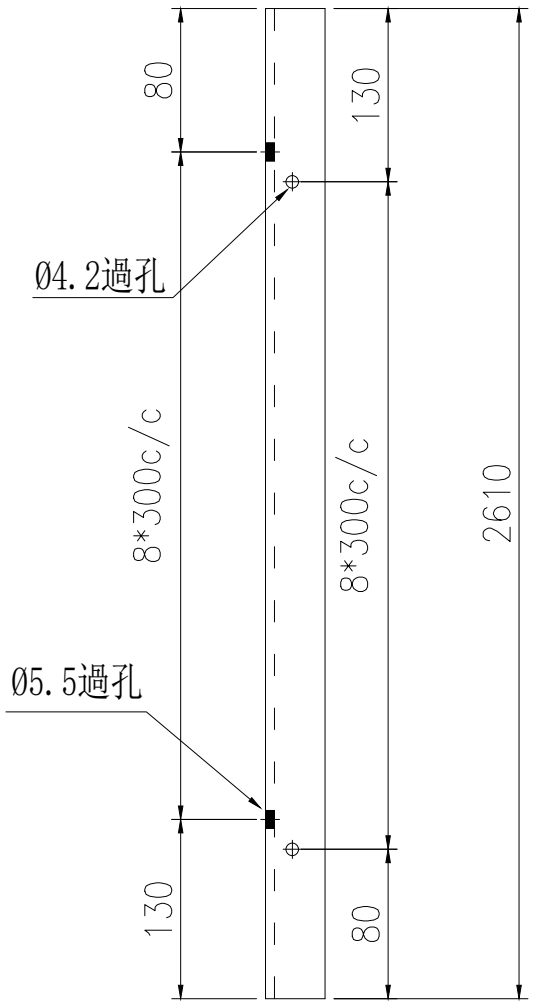

安裝示意圖

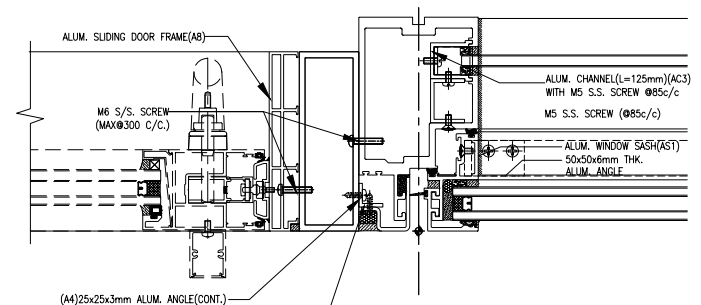

3  
5011 TYPICAL MULLION DETAIL  
CURTAIN WALL

名稱	鋁角加工圖	制圖	陳福慶	2025.06.19	修改		
材料	20*20*3mm鋁角	復核	謝永林	2025.06.27	日期		
顏色	鉻化	批准			圖號	LJ-003	



RESTRAINT SOCKET

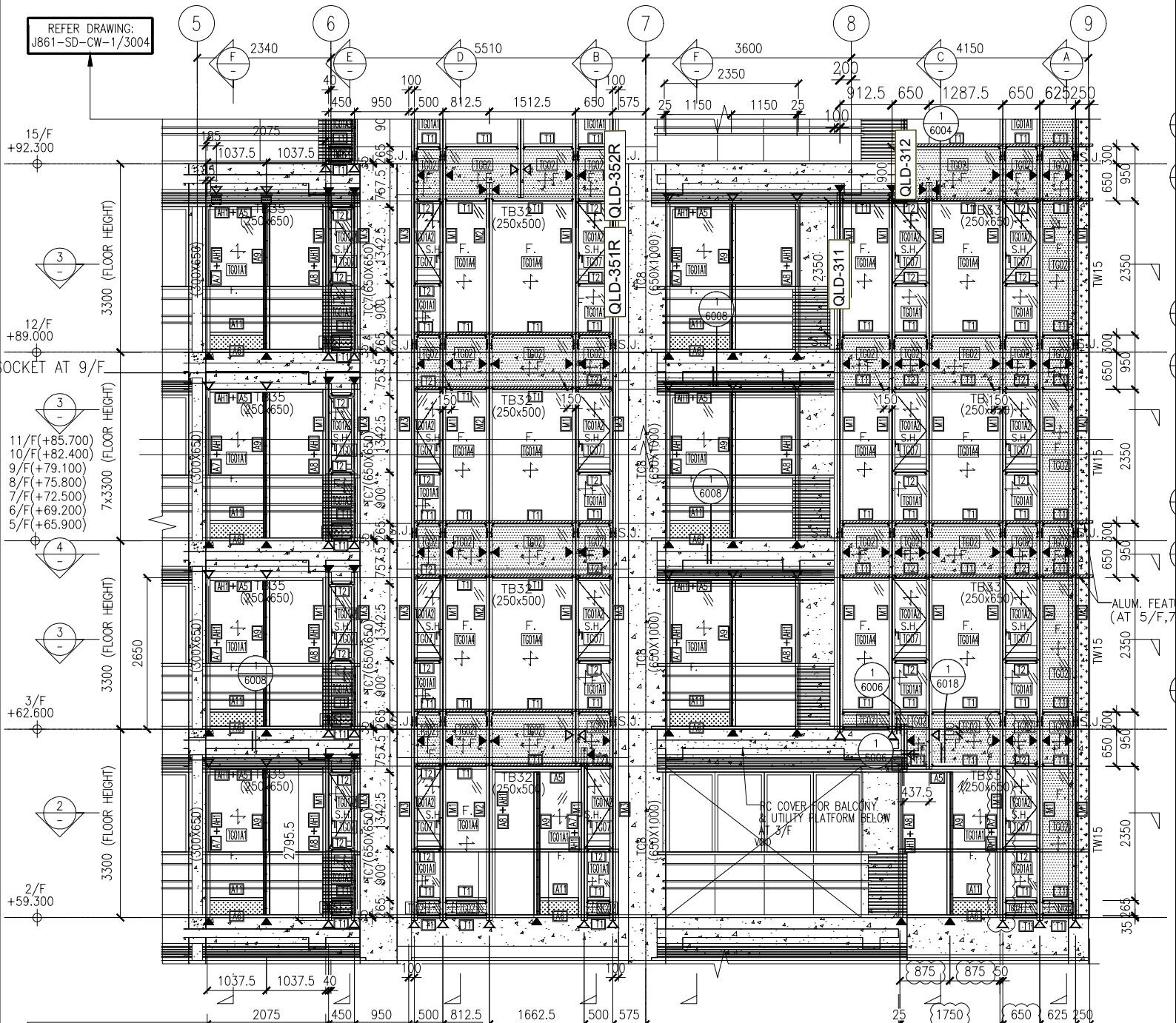

鋁板色號為  
UCT550041XLB-3 (TM01) 鋁板位置圖

1  
- PART ELEVATION  
CURTAIN WALL

J861-CW-SD-3002

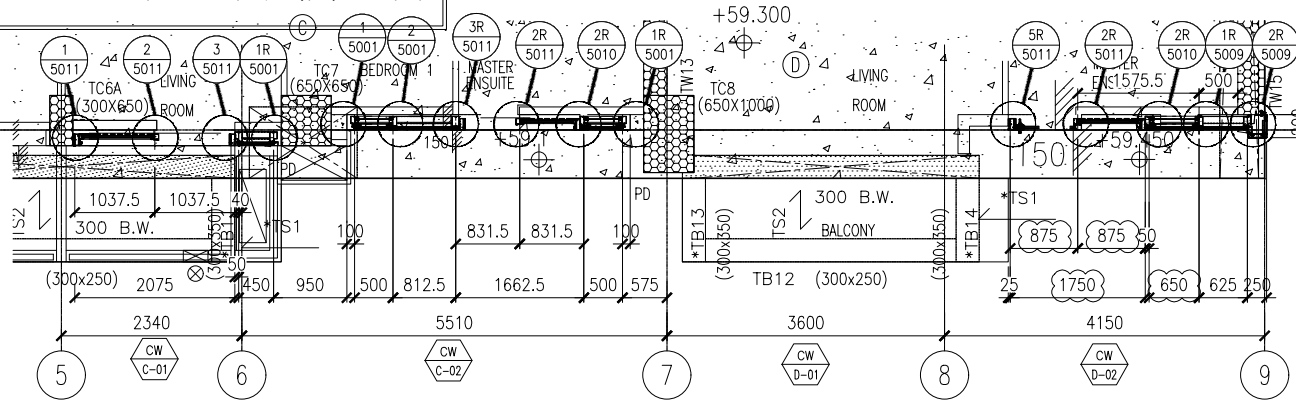

\* ◆ = RESTRAINT SOCKET

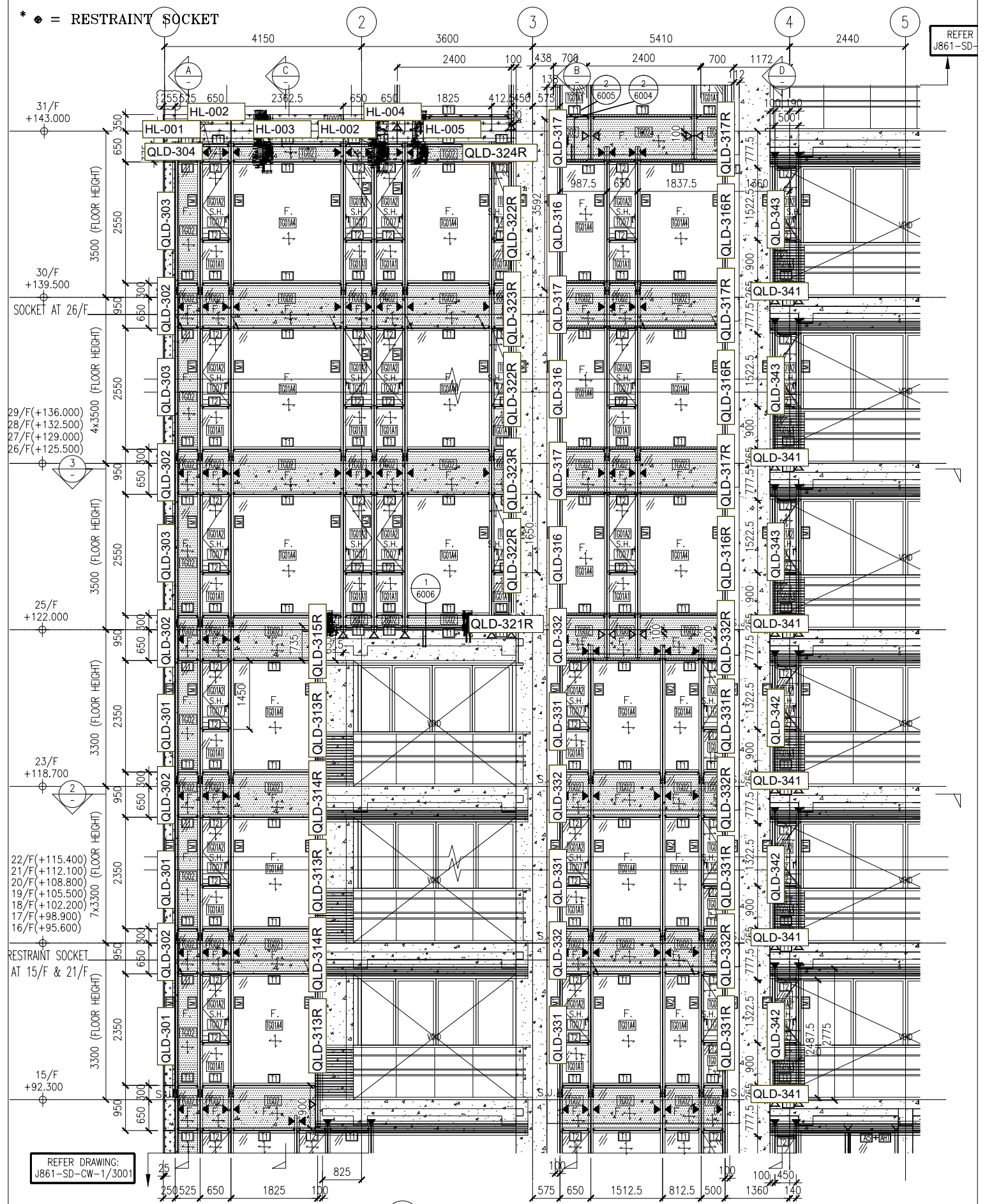

REFER J861-SD-

REFER DRAWING:  
J861-CW-1/3001

1 - PART ELEVATION CURTAIN WALL

鋁板色號為  
UCT550041XLB-3 (TM01) 鋁板位置圖

J861-CW-SD-3003

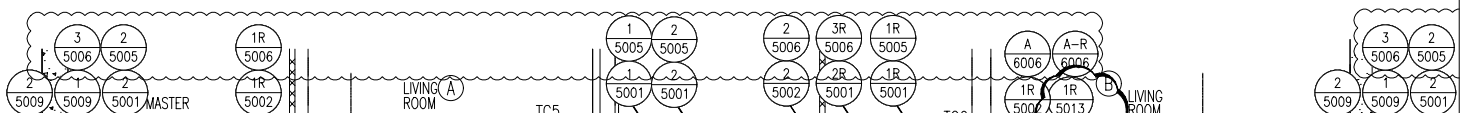

鋁板色號為

UCT550041XLB-3 (TM01) 鋁板位置圖

\*  $\diamond$  = RESTRAINT SOCKET

REFER DRAWING:  
J861-SD-CW-1/3005

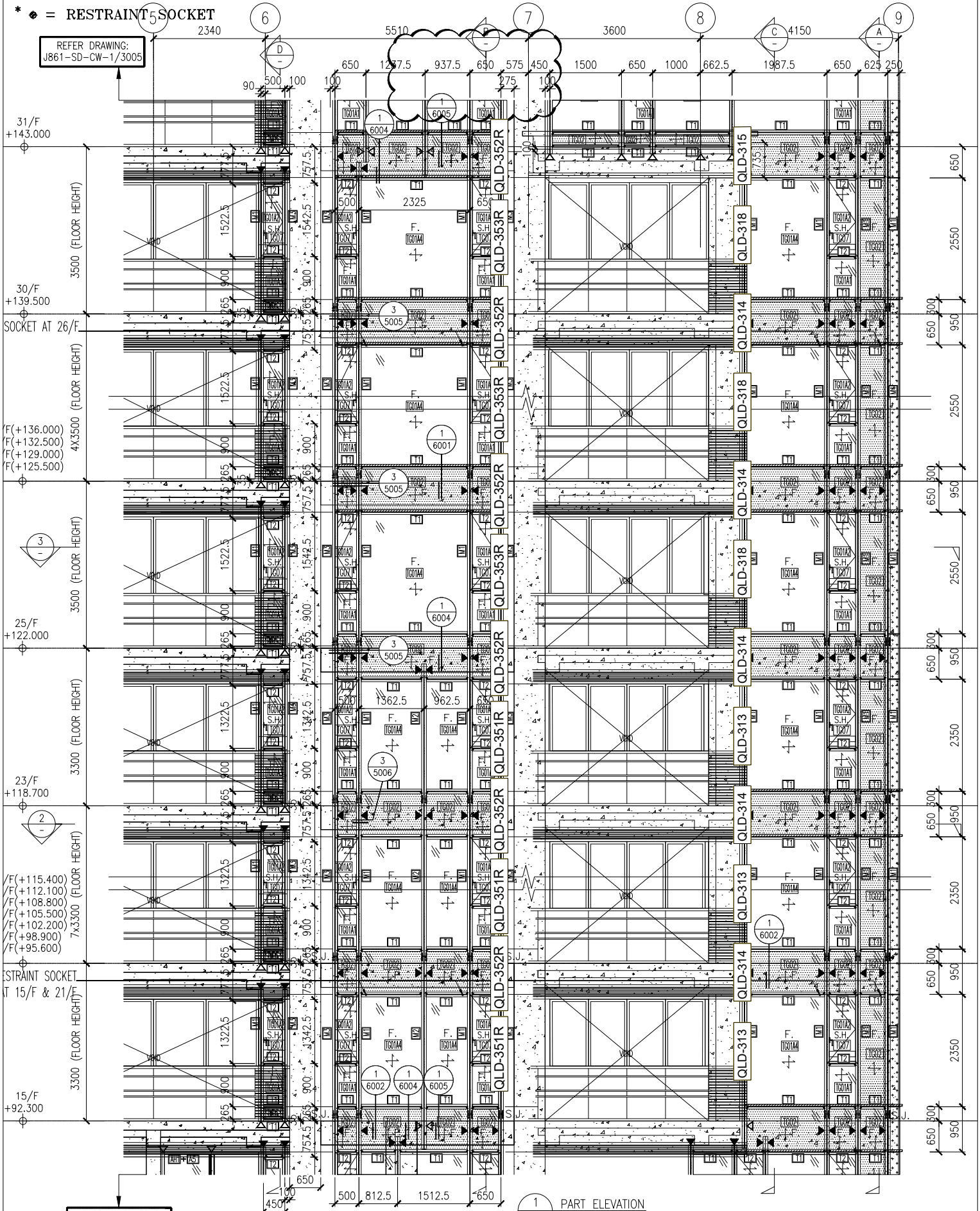

REFER DRAWING:  
J861-SD-CW-1/3002

1 PART ELEVATION  
CURTAIN WALL

J861-CW-SD-3004

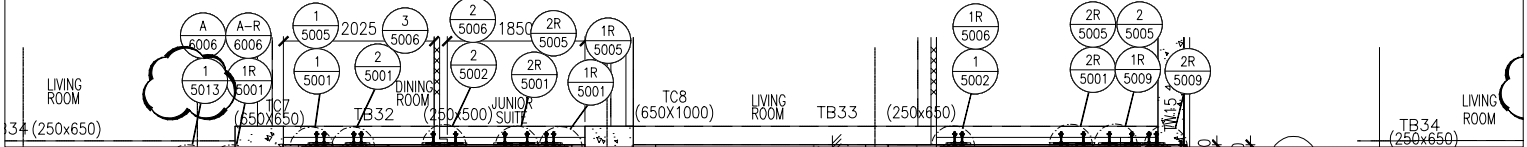

RESTRAINT SOCKET

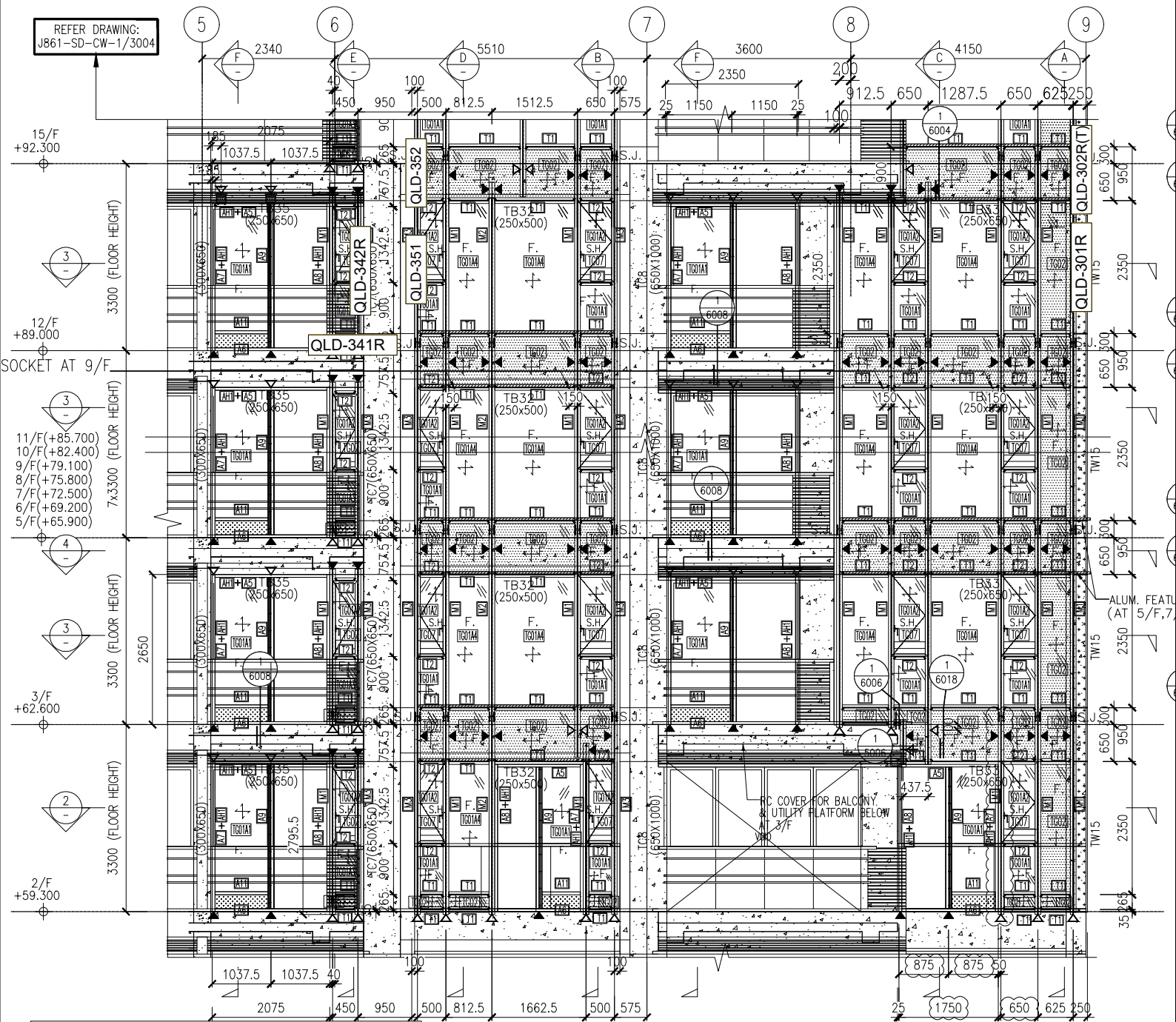

鋁板色號為  
LX01963MH (TM03) 鋁板位置圖

1 PART ELEVATION  
CURTAIN WALL

J861-CW-SD-3002

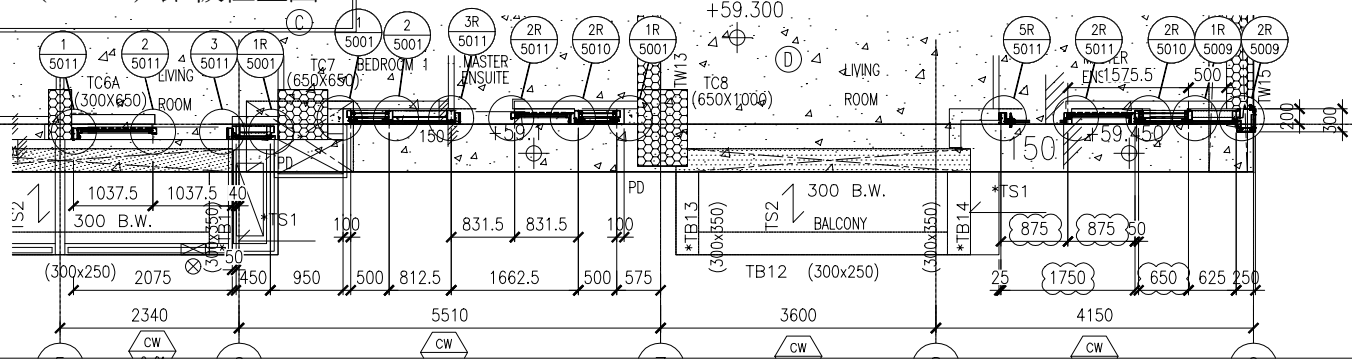

= RESTRAINT SOCKET

REFER DRAWING:  
J861-SD-CW-1/3005

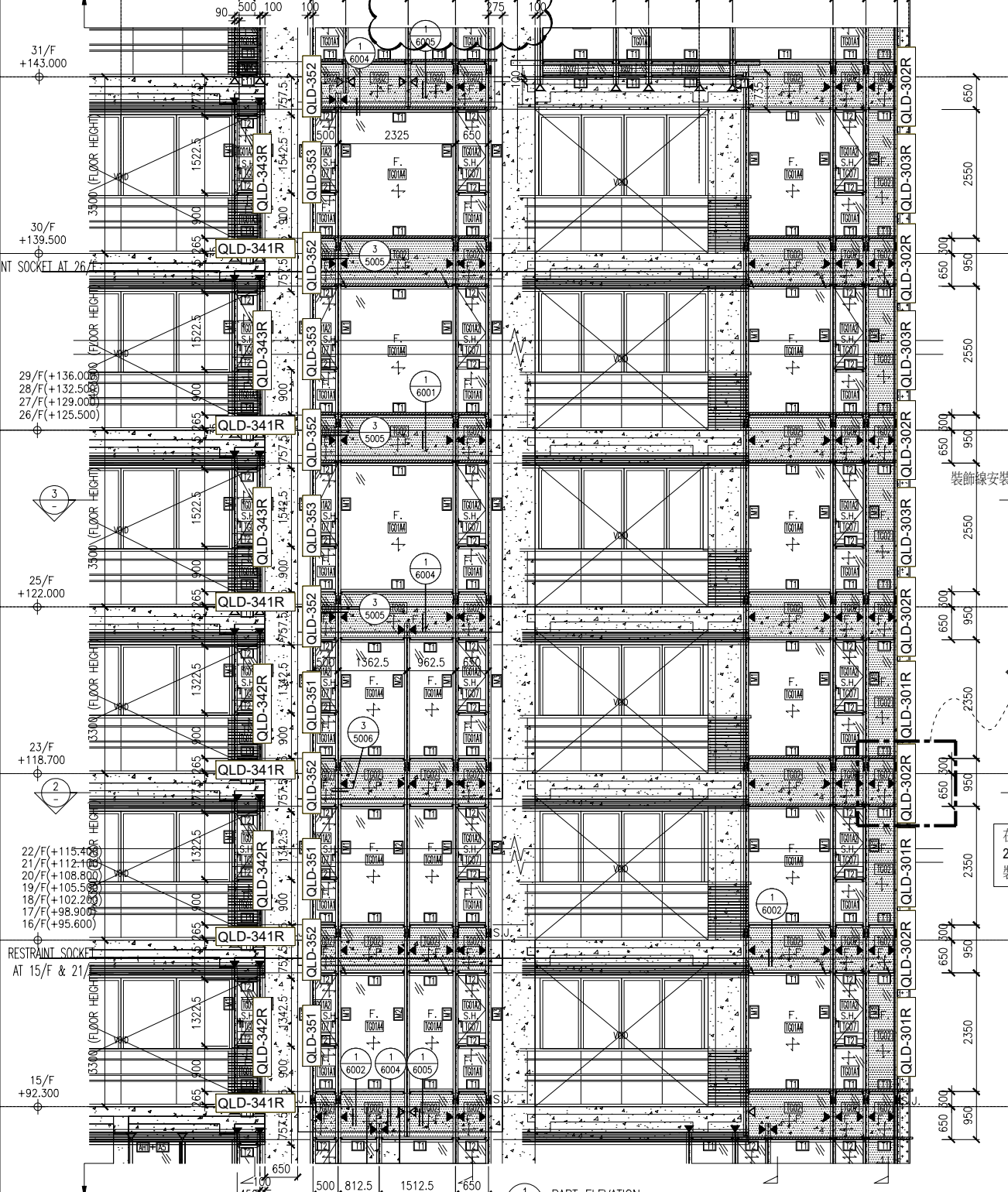

鋁板色號為  
LX01963MH (TM03) 鋁板位置圖

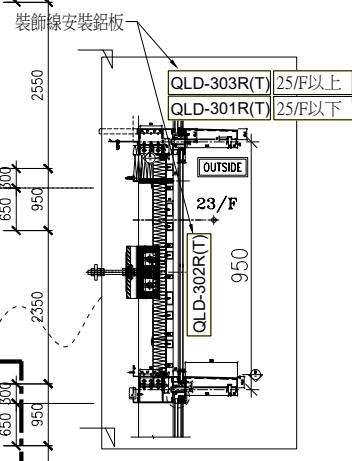

在15/F, 17/F, 19/F, 21/F, 23/F, 26/F, 28/F, 30/F共八層此處安裝裝飾線, 如上圖

1 PART ELEVATION CURTAIN WALL

REFER DRAWING:  
J861-SD-CW-1/3002

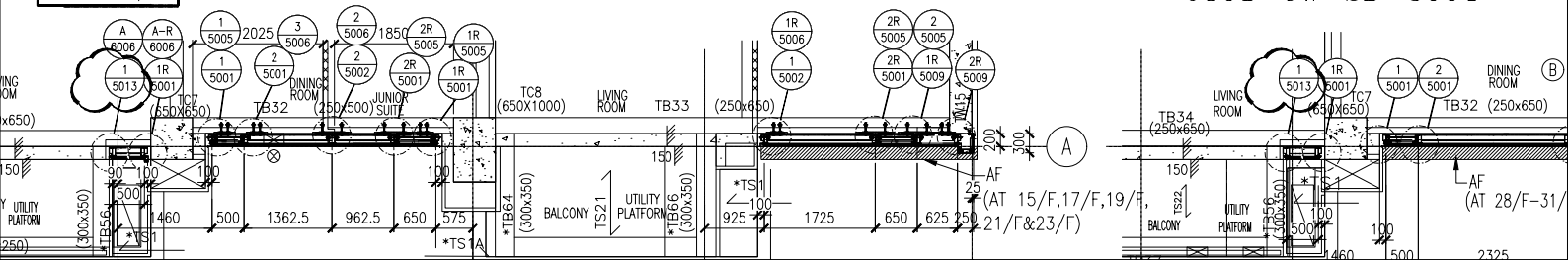

J861-CW-SD-3004

RESTRAINT SOCKET

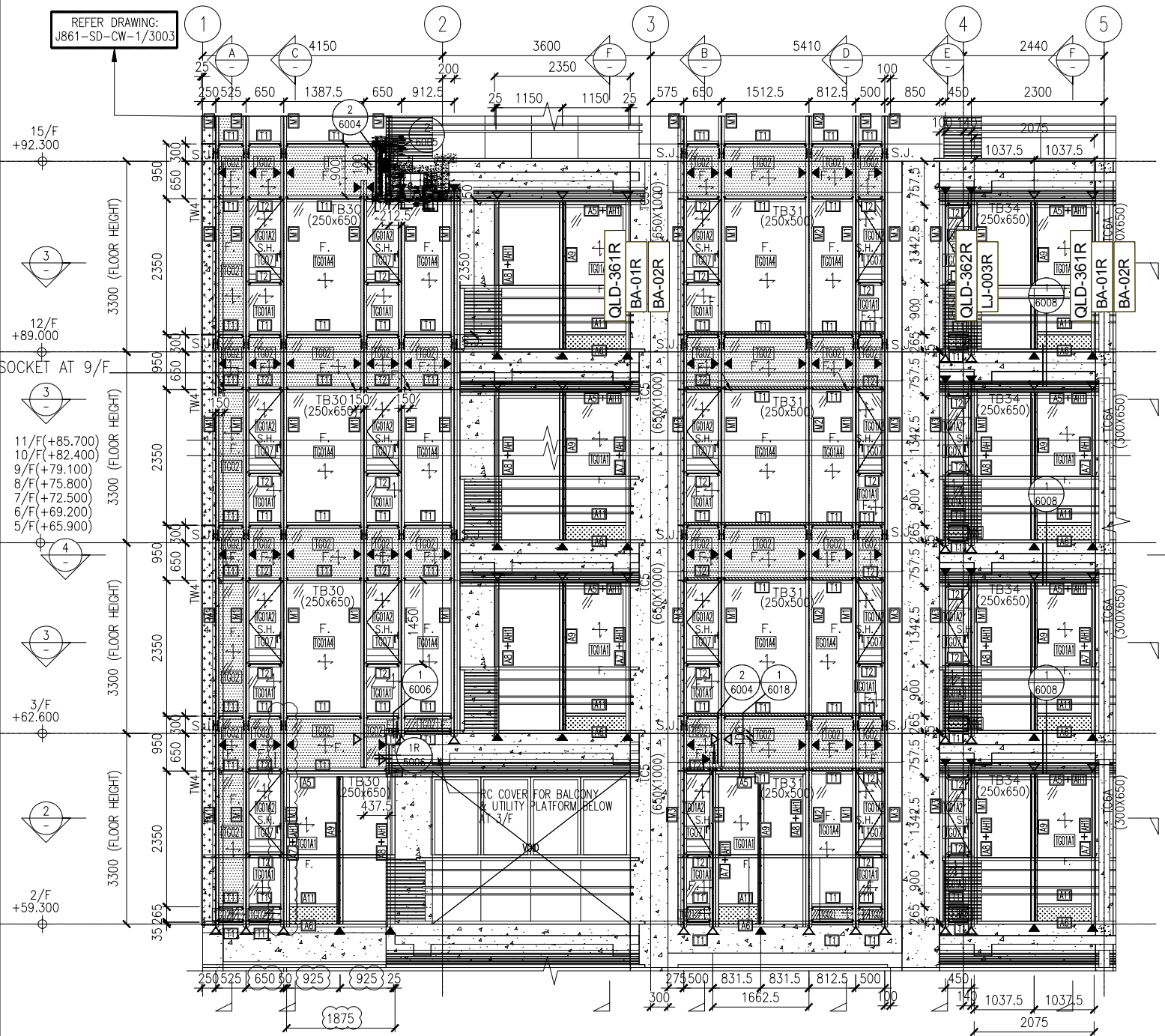

鋁板色號為UCT206165XLA-3 (TM05)  
鋁板及其它位置圖

1 - PART ELEVATION  
CURTAIN WALL

J861-CW-SD-3001

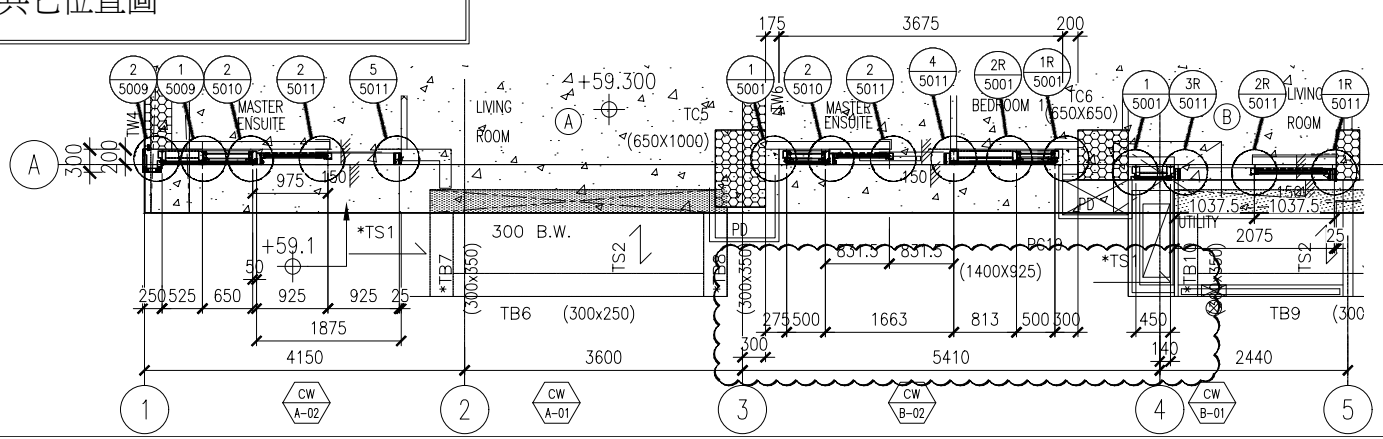

RESTRAINT SOCKET

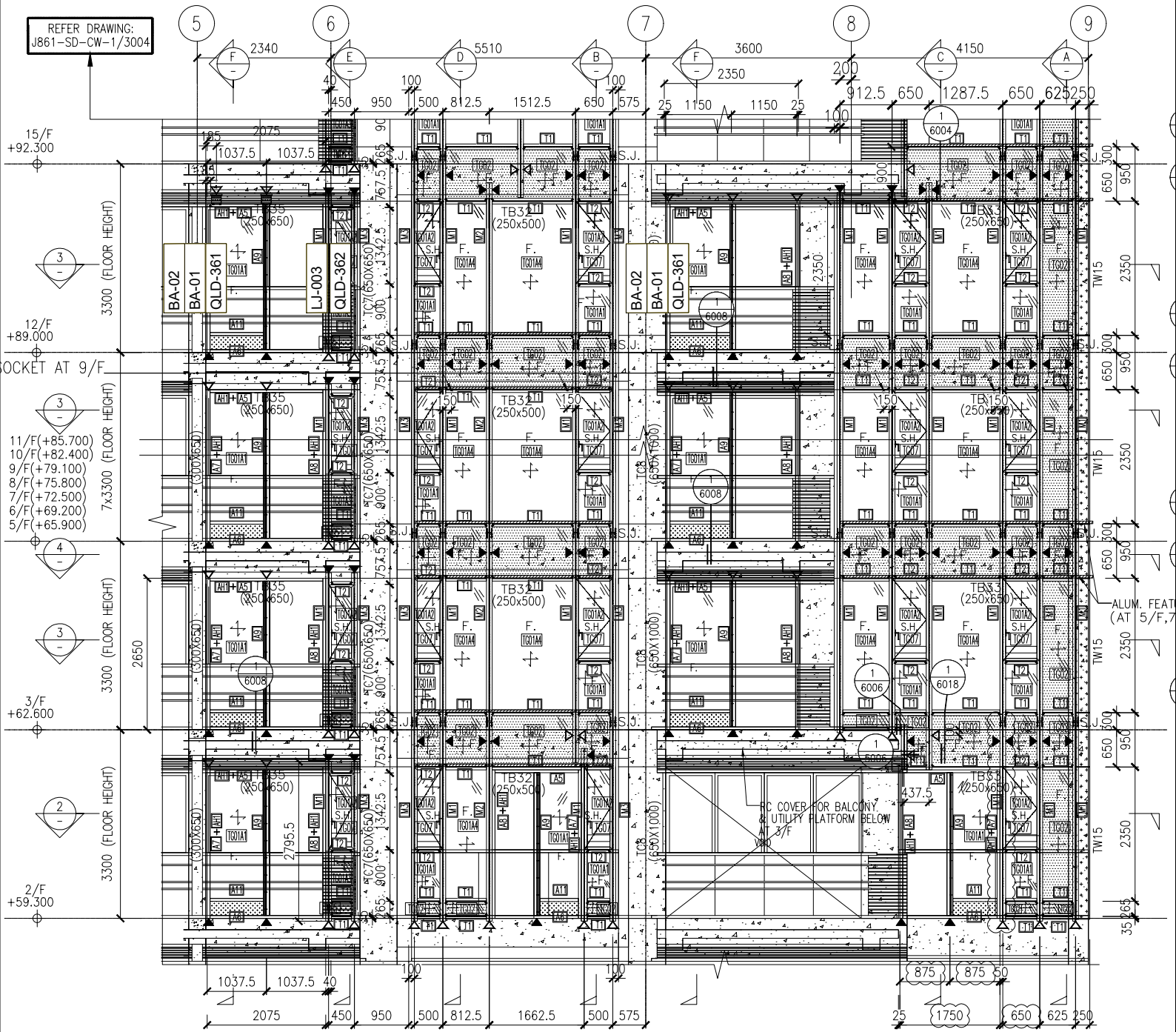

鋁板色號為UCT206165XLA-3 (TM05)  
鋁板及其它位置圖

1  
- PART ELEVATION  
CURTAIN WALL

J861-CW-SD-3002

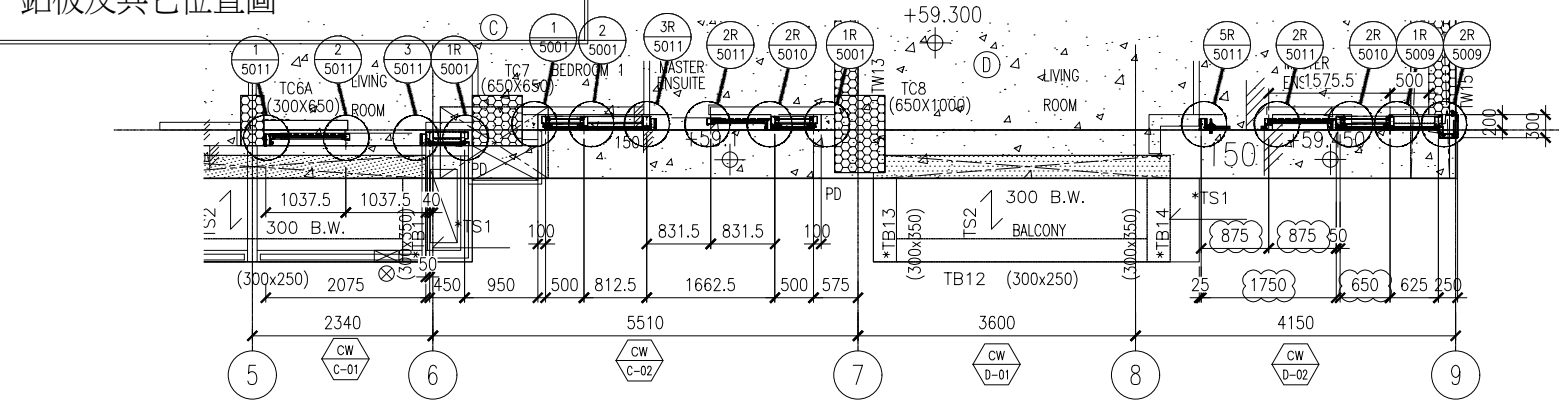

\* ● = RESTRAINT SOCKET

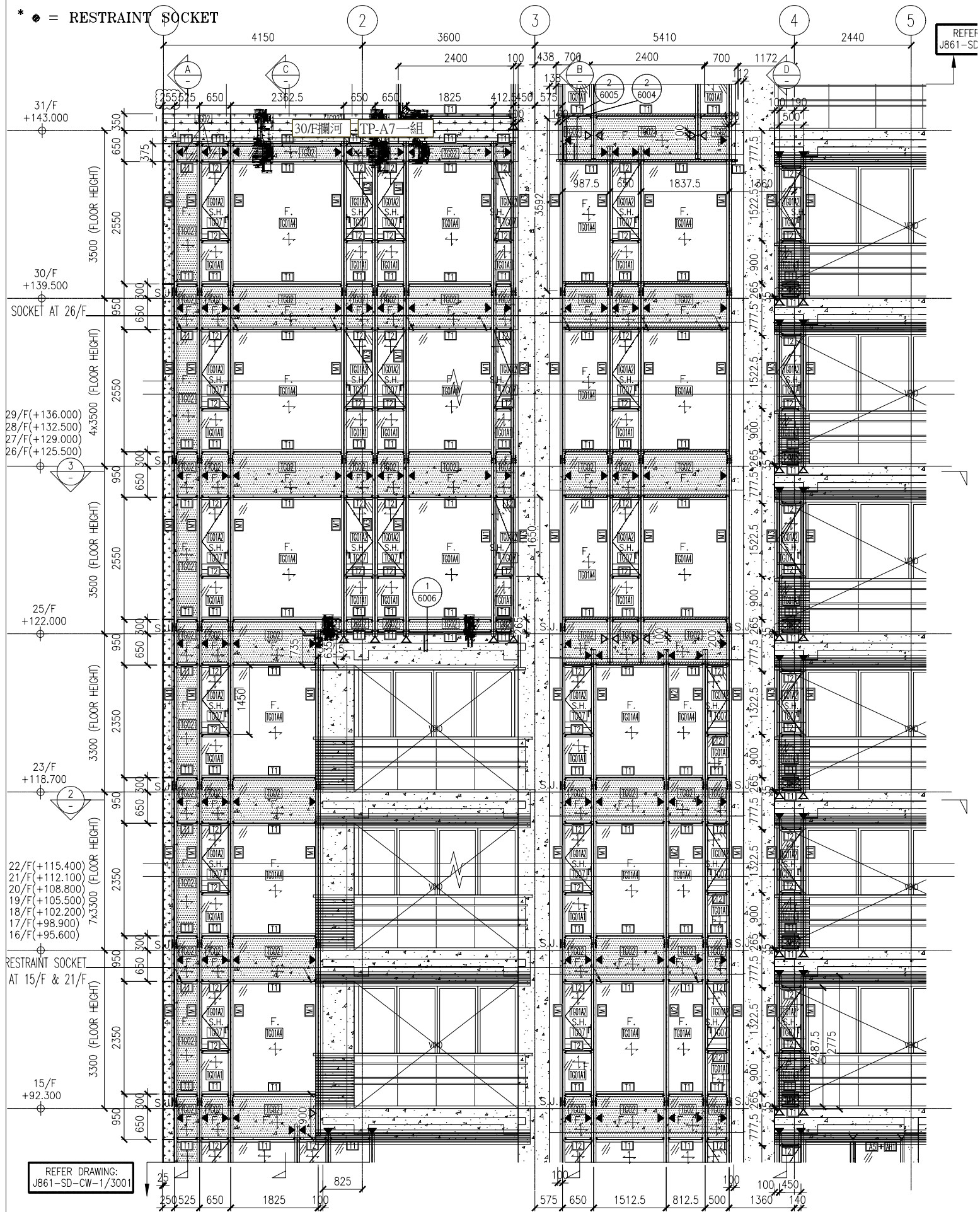

1 PART ELEVATION CURTAIN WALL

REFER DRAWING: J861-SD-CW-1/3001

防水件位置圖

J861-CW-SD-3003

