



工程指示 / 要求簡箋 ENGINEER INSTRUCTIONS(E.I.)

工程指示編號:	EI- 8986	修改版本:	C
工程編號:	HK- J 861	工程名稱:	己連拿利
收件人:	Maggie	發件人:	細佬
工程項目:	大樓管道位置鉄件,地盤用 (8F至28F)	日期:	24/07/2025

原合約工程包
 原合約工程加 / 減賬 QT-
 新工程報價 QT-

信件批核號碼/圖紙參考編號:	批核模具圖紙編號:
客戶指示附件:	管理內部批簽署:

<input type="checkbox"/> 初步鋁料 B.M.	<input type="checkbox"/> 加工拆圖, 然後生產	<input type="checkbox"/> 尺寸表
<input type="checkbox"/> 正式鋁料 B.M.	<input type="checkbox"/> 技術上資料 / 指示	<input type="checkbox"/> 報價
<input type="checkbox"/> 配件 B.M.	<input type="checkbox"/> 樣辦或貨品說明書	<input type="checkbox"/> 分判合約
<input type="checkbox"/> 其他:		

內容:
請按附頁生產,按地盤要求時間送地盤。

備注: 圖號J861-GDT1-2和J861-GDT1-3增加數量

完成上列要求日期: 9/08/2025

國內

<input type="checkbox"/> 生產技術總監	<input type="checkbox"/> 連附件	<input type="checkbox"/> 技術部	<input type="checkbox"/> 連附件	<input type="checkbox"/> 生產部	<input type="checkbox"/> 連附件
<input type="checkbox"/> 採購部	<input type="checkbox"/> 連附件	<input type="checkbox"/> 生產統籌部	<input type="checkbox"/> 連附件	<input type="checkbox"/> 報關組	<input type="checkbox"/> 連附件
<input type="checkbox"/> 質檢部	<input type="checkbox"/> 連附件	<input type="checkbox"/> 會計部	<input type="checkbox"/> 連附件	<input type="checkbox"/> 機械設計部	<input type="checkbox"/> 連附件
<input type="checkbox"/> 香港辦	<input type="checkbox"/> 連附件	<input type="checkbox"/> 其他:			

香港

<input type="checkbox"/> 行政部	<input type="checkbox"/> 連附件	<input type="checkbox"/> 會計部	<input type="checkbox"/> 連附件	<input type="checkbox"/> 統籌部	<input type="checkbox"/> 連附件	<input type="checkbox"/> 工程部	<input type="checkbox"/> 連附件
<input type="checkbox"/> 採購部	<input type="checkbox"/> 連附件	<input type="checkbox"/> QS部	<input type="checkbox"/> 連附件	<input checked="" type="checkbox"/> 地盤管理	<input checked="" type="checkbox"/> 連附件	<input type="checkbox"/> 維修部	<input type="checkbox"/> 連附件

*發件人簽署:	*組別成員批核簽署:
傳遞編號:	項目經理簽署:

 美特鋁質 有限公司 MIDI Aluminium Fabricator Ltd.		工程號:	J-861	計算:	AN	日期:	17/6/2025		送呈:施哥		
		地盤名稱:	己连拿利	核對:		日期:			副本:		
地盤用鐵件BM表		項目類別:	管道項目	批准:		日期:					
BM編號		修改版次:	EI8986 C (2025.7.24)	A/C Code:		鐵件總重量KG:		19441.63	此BM依據最新施工圖資料計算		
序號	修改內容	鐵件圖號	图纸名稱	顏色	實用	後備	總數	單位	單件 (kg)	總重量 (kg)	備注
1		J861-GD-1	鐵件加工圖	熱浸鍍鋅	34	1	35	件	17.521	613.242	
2	C修改	J861-GD-3	鐵件加工圖	熱浸鍍鋅	159	5	164	件	7.200	1180.739	
3	A修改	J861-GD-4	鐵件加工圖	熱浸鍍鋅	352	0	352	件	3.413	1201.430	
4	A修改	J861-GD-5	鐵件加工圖	熱浸鍍鋅	160	0	160	件	5.172	827.584	
5		J861-GD-6	鐵件加工圖	熱浸鍍鋅	101	5	106	件	20.258	2147.353	
6		J861-GD-7	鐵件加工圖	熱浸鍍鋅	201	5	206	件	20.690	4262.060	
7	A修改	J861-GD-8	鐵件加工圖	熱浸鍍鋅	40	0	40	件	3.792	151.699	
8		J861-GD-9	鐵件加工圖	熱浸鍍鋅	160	8	168	件	4.965	834.099	
9		J861-GD-10	鐵件加工圖	熱浸鍍鋅	160	8	168	件	3.586	602.375	
10		J861-GD-11	鐵件加工圖	熱浸鍍鋅	160	8	168	件	5.517	926.895	
11		J861-GD-12	鐵件加工圖	熱浸鍍鋅	87	5	92	件	16.726	1538.751	
12		J861-GD-13	鐵件加工圖	熱浸鍍鋅	6	0	6	件	25.316	151.898	
13		J861-GD-14	鐵件加工圖	熱浸鍍鋅	24	1	25	件	8.744	218.595	
14		J861-GD-15	鐵件加工圖	熱浸鍍鋅	10	0	10	件	35.538	355.384	
15	A修改	J861-GD-16	鐵件加工圖	熱浸鍍鋅	18	1	19	件	4.630	87.969	
15A	A修改	J861-GD-2A	鐵件加工圖	熱浸鍍鋅	8	0	8	件	3.841	30.726	
16	A修改	J861-GD-17	鐵件加工圖	熱浸鍍鋅	96	0	96	件	3.689	354.145	
17	A修改	J861-GD-18	鐵件加工圖	熱浸鍍鋅	8	0	8	件	5.159	41.269	
18	A修改	J861-GD-19	鐵件加工圖	熱浸鍍鋅	8	0	8	件	5.159	41.269	
19	A修改	J861-GD-20	鐵件加工圖	熱浸鍍鋅	8	0	8	件	6.538	52.303	
20	B修改	J861-GD-21	鐵件加工圖	熱浸鍍鋅	8	0	8	件	4.310	34.478	
21	B修改	J861-GD-22	鐵件加工圖	熱浸鍍鋅	8	0	8	件	3.965	31.719	
22		J861-GD-23	鐵件加工圖	熱浸鍍鋅	40	2	42	件	9.249	388.457	
22A	B新增	J861-GD-24	鐵件加工圖	熱浸鍍鋅	16	0	16	件	3.965	63.438	

 美特鋁質 有限公司 MIDI Aluminium Fabricator Ltd.		工程號:	J-861	計算:	AN	日期:	17/6/2025		送呈:施哥		
		地盤名稱:	己连拿利	核對:		日期:			副本:		
地盤用鐵件BM表		項目類別:	管道項目	批准:		日期:					
BM編號		修改版次:	EI8986 C (2025.7.24)	A/C Code:		鐵件總重量KG:		19441.63	此BM依據最新施工圖資料計算		
序號	修改內容	鐵件圖號	图纸名稱	顏色	實用	後備	總數	單位	單件 (kg)	總重量 (kg)	備注
22B	B新增	J861-GD-25	鐵件加工圖	熱浸鍍鋅	8	0	8	件	5.517	44.138	
23	A修改	J861-GDT1-1	鐵件加工圖	熱浸鍍鋅	288	10	298	件	0.185	55.251	
23A	D增加數量	J861-GDT1-2	鐵件加工圖	熱浸鍍鋅	1440	0	1440	件	0.185	266.984	
23B	D增加數量	J861-GDT1-3	鐵件加工圖	熱浸鍍鋅	1440	0	1440	件	0.185	266.984	
24		J861-GDT1-4	鐵件加工圖	熱浸鍍鋅+瀝清油	128	5	133	件	1.013	134.716	
25		J861-GDT1-5	鐵件加工圖	熱浸鍍鋅+瀝清油	200	10	210	件	1.190	249.801	
26		J861-GDT1-6	鐵件加工圖	熱浸鍍鋅+瀝清油	120	5	125	件	0.872	108.950	
27		J861-GDT1-7	鐵件加工圖	熱浸鍍鋅+瀝清油	160	5	165	件	0.660	108.843	
28		J861-GDT2-1	鐵件加工圖	熱浸鍍鋅	320	26	346	件	0.279	96.608	
29	A修改	J861-TJ8	鐵件加工圖	熱浸鍍鋅	352	0	352	件	0.278	97.894	
30		J861-GDT2-3	鐵件加工圖	熱浸鍍鋅+瀝清油	10	0	10	件	1.658	16.579	
31		J861-TJ6-1	鐵件加工圖	熱浸鍍鋅+瀝清油	84	5	89	件	0.371	33.002	
32		J861-GDT3-1	鐵件加工圖	熱浸鍍鋅+瀝清油	8	0	8	件	0.497	3.979	
33		J861-GDT3-2	鐵件加工圖	熱浸鍍鋅	16	0	16	件	0.338	5.402	
34	B修改	J861-GDT3-3	鐵件加工圖	熱浸鍍鋅	32	0	32	件	0.279	8.935	
35		J861-TJ7	鐵件加工圖	熱浸鍍鋅+瀝清油	2	0	2	件	1.675	3.351	
36		J861-GD-2A	鐵件加工圖	熱浸鍍鋅	8	0	8	件	3.992	31.940	
37		J861-GDT1-1	鐵件加工圖	熱浸鍍鋅	16	0	16	件	0.185	2.966	
38		J861-TJ8	鐵件加工圖	熱浸鍍鋅	80	0	80	件	0.278	22.249	
39		J861-TJ9	鐵件加工圖	熱浸鍍鋅+瀝清油	137	5	142	件	12.290	1745.180	
10					合計:		6841	件	合共:	19441.628	KG
加工說明		1.所有需燒焊之鐵件均需驗磁粉焊10%,目測100%,除特別注明外.詳見附件8.56-1									
		2.所有鐵件均需熱浸鍍鋅,材質為Grade S275(BS EN10025 & EN10210)									
		3.加工成品分三批交地盤,到貨前需提前三至五天聯絡地盤負責人以便安排申請入關紙及告知來貨詳情									

 美特鋁質有限公司 MIDI Aluminium Fabricator Ltd.				類別		物料號	
修改	A			制圖	AN	2025/06/13	圖號 J861-GDT1
日期	2025.6.19			復核	—	—	數量 XX
				批准	—	—	單件重量 (KG) XXX

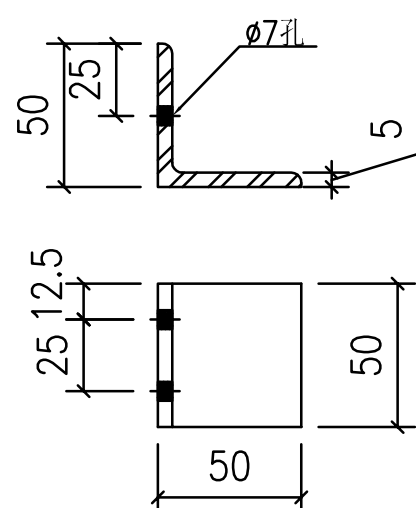

物料编号: J861-GDT1-1
规格: 50X50X5mm厚铁角
数量: 298件

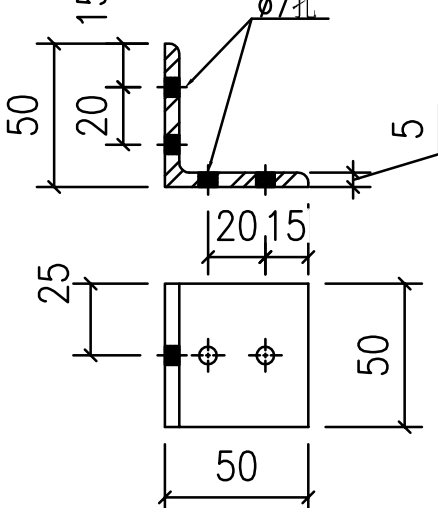

物料编号: J861-GDT1-2
规格: 50X50X5mm厚铁角
数量: 1440件

用50X50X5铁角削成

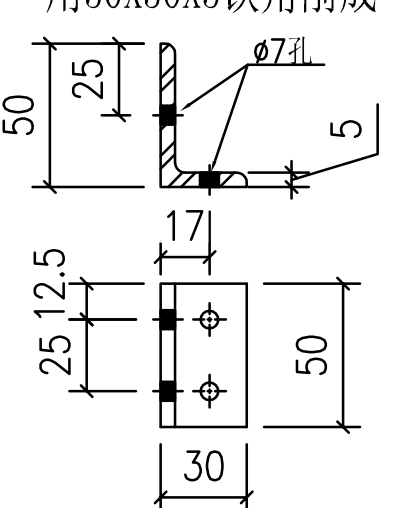

物料编号: J861-GDT1-3
规格: 50X50X5mm厚铁角
数量: 1440件

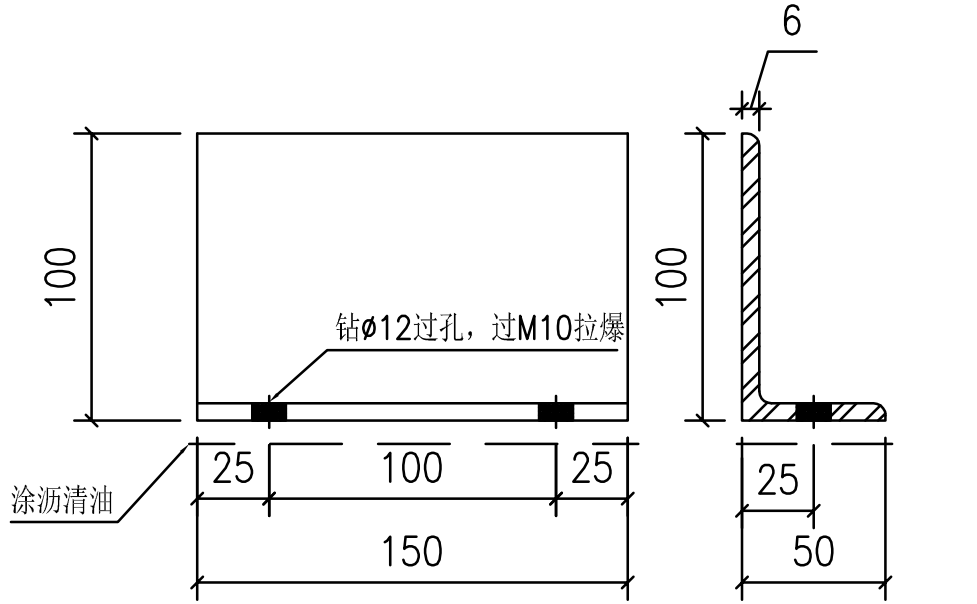

物料编号: J861-GDT1-4
规格: 100X50X6mm厚铁角
数量: 133件

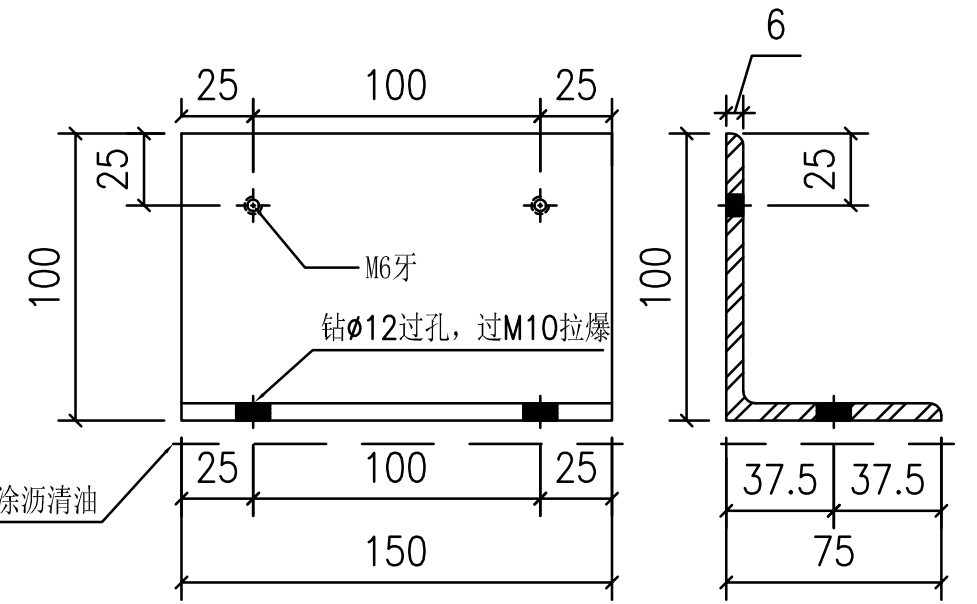

物料编号: J861-GDT1-5
规格: 100X75X6mm厚铁角
数量: 210件

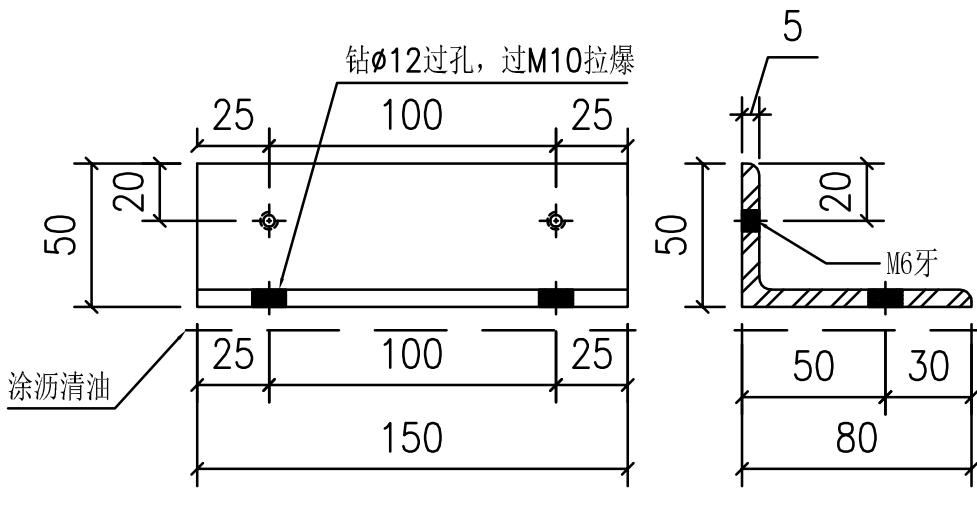

物料编号: J861-GDT1-6
规格: 80X50X5mm厚铁角
数量: 125件

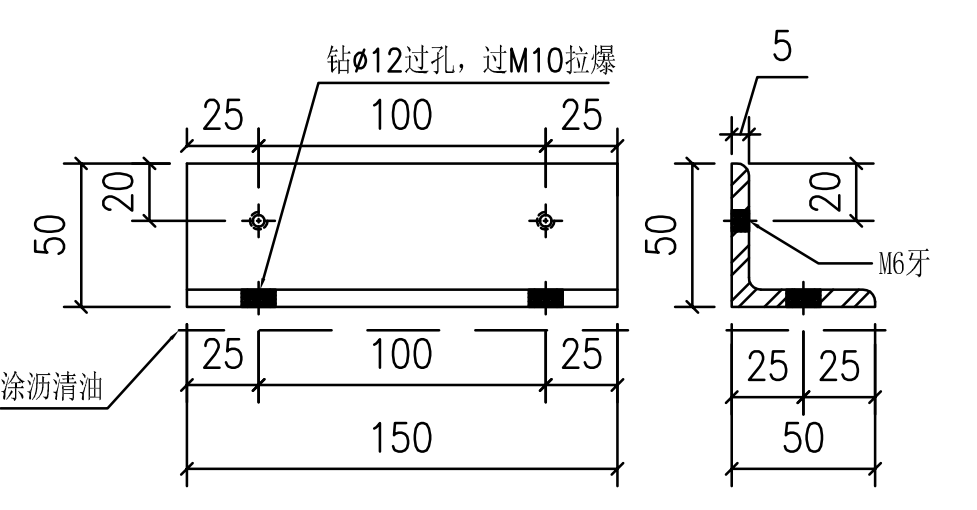

物料编号: J861-GDT1-7
规格: 50X50X5mm厚铁角
数量: 165件

工程號	J-861	地盤	已连拿利	附件	
名稱	铁件加工图	採用			
材料	详见加工图	地盤	✓		
顏色	熱浸鋅	工廠			