



工程指示 / 要求簡箋 ENGINEER INSTRUCTIONS(E.I.)

| | | | |
|---------|------------------------|-------|------------|
| 工程指示編號: | EI- 8980 | 修改版本: | - |
| | HK- 0506 | | |
| 工程編號: | J 861 | 工程名稱: | 己連拿利 |
| 收件人: | 生統 | 發件人: | 細佬 |
| 工程項目: | 幕牆 背立面 (2F-11F) 主企主橫配料 | 日期: | 11/06/2025 |

| | | |
|---------------------------------|--|------------------------------------|
| <input type="checkbox"/> 原合約工程包 | <input type="checkbox"/> 原合約工程加 / 減賬 QT- | <input type="checkbox"/> 新工程報價 QT- |
|---------------------------------|--|------------------------------------|

| | |
|----------------|-----------|
| 信件批核號碼/圖紙參考編號: | 批核模具圖紙編號: |
| 客戶指示附件: | 管理內部批簽署: |

| | | |
|------------------------------------|-------------------------------------|-------------------------------|
| <input type="checkbox"/> 初步鋁料 B.M. | <input type="checkbox"/> 加工拆圖, 然後生產 | <input type="checkbox"/> 尺寸表 |
| <input type="checkbox"/> 正式鋁料 B.M. | <input type="checkbox"/> 技術上資料/指示 | <input type="checkbox"/> 報價 |
| <input type="checkbox"/> 配件 B.M. | <input type="checkbox"/> 樣辦或貨品說明書 | <input type="checkbox"/> 分判合約 |
| <input type="checkbox"/> 其他: | | |

| |
|--|
| 內容: 請按附頁生產, 地盤用 要分層出貨 備注: 檔案名 J-861 幕牆(3006,3007) 背立面 (2F-11F) 主企主橫配料 拆圖(2025.06.11 志).zip |
| 完成上列要求日期: 08/07/2025 |

國內

| | | | | | |
|---|---|---|---|--------------------------------|------------------------------|
| <input type="checkbox"/> 生產技術總監 | <input type="checkbox"/> 連附件 | <input checked="" type="checkbox"/> 技術部 | <input checked="" type="checkbox"/> 連附件 | <input type="checkbox"/> 生產部 | <input type="checkbox"/> 連附件 |
| <input type="checkbox"/> 採購部 | <input type="checkbox"/> 連附件 | <input checked="" type="checkbox"/> 生產統籌部 | <input checked="" type="checkbox"/> 連附件 | <input type="checkbox"/> 報關組 | <input type="checkbox"/> 連附件 |
| <input checked="" type="checkbox"/> 質檢部 | <input checked="" type="checkbox"/> 連附件 | <input type="checkbox"/> 會計部 | <input type="checkbox"/> 連附件 | <input type="checkbox"/> 機械設計部 | <input type="checkbox"/> 連附件 |
| <input type="checkbox"/> 香港辦 | <input type="checkbox"/> 連附件 | <input type="checkbox"/> 其他: | | | |

香港

| | | | | | | | |
|------------------------------|------------------------------|------------------------------|------------------------------|-------------------------------|------------------------------|------------------------------|------------------------------|
| <input type="checkbox"/> 行政部 | <input type="checkbox"/> 連附件 | <input type="checkbox"/> 會計部 | <input type="checkbox"/> 連附件 | <input type="checkbox"/> 統籌部 | <input type="checkbox"/> 連附件 | <input type="checkbox"/> 工程部 | <input type="checkbox"/> 連附件 |
| <input type="checkbox"/> 採購部 | <input type="checkbox"/> 連附件 | <input type="checkbox"/> QS部 | <input type="checkbox"/> 連附件 | <input type="checkbox"/> 地盤管理 | <input type="checkbox"/> 連附件 | <input type="checkbox"/> 維修部 | <input type="checkbox"/> 連附件 |

| | |
|---------|---|
| *發件人簽署: | *組別成員批核簽署: |
| 傳遞編號: | 項目經理簽署:  |

| 圖則登記表 DRAWING REGISTER | | | | | | | | | | | |
|---------------------------|--|-----------------------|--|--|----|-------------------------------|----------------------|---|--|--|--|
| 工程名稱 Project Title: | | 已連拿利 2F-11F | | | 年 | 接收日期 Receiving Date (適用於客戶圖則) | | | | | |
| 工程編號 Project No: | | J-861 | | | | 月 | | | | | |
| 分發予 Distributed To | | | | | | | 日 | | | | |
| | | | | | 年 | 發出日期 Issued Date | | | | | |
| | | | | | | 月 | 25 | | | | |
| | | | | | | | 日 | 6 | | | |
| | | | | | 年 | 11 | | | | | |
| 圖則編號 Drg. No. | | 圖則名稱 Drawing Title | | | | 月 | 修訂編號 Revision No. | | | | |
| FD-MS1 | | 雙梗企加工圖 | | | | | 日 | 1 | | | |
| FD-MS4 | | 雙梗企加工圖 | | | 2 | | | | | | |
| FD-MS1a | | 雙梗企加工圖 | | | 3 | | | | | | |
| FD-MS2a | | 雙梗企加工圖 | | | 4 | | | | | | |
| FD-MS3a | | 雙梗企加工圖 | | | 5 | | | | | | |
| FD-MS4a | | 雙梗企加工圖 | | | 6 | | | | | | |
| G-MS1 | | 生梗企加工圖 | | | 7 | | | | | | |
| G-MS1a | | 生梗企加工圖 | | | 8 | | | | | | |
| G-MS1b | | 生梗企加工圖 | | | 9 | | | | | | |
| G-ES1 | | 轉角企加工圖 | | | 10 | | | | | | |
| G-ES1a | | 轉角企加工圖 | | | 11 | | | | | | |
| G-ES1b | | 轉角企加工圖 | | | 12 | | | | | | |
| G-MS2 | | 生梗企加工圖 | | | 13 | | | | | | |
| G-MS2a | | 生梗企加工圖 | | | 14 | | | | | | |
| G-MS2b | | 生梗企加工圖 | | | 15 | | | | | | |
| G-MS3 | | 生梗企加工圖 | | | 16 | | | | | | |
| G-MS3a | | 生梗企加工圖 | | | 17 | | | | | | |
| G-MS3b | | 生梗企加工圖 | | | 18 | | | | | | |
| G-MS4 | | 雙生企加工圖 | | | 19 | | | | | | |
| G-MS4a | | 雙生企加工圖 | | | 20 | | | | | | |
| G-MS4b | | 生梗企加工圖 | | | 21 | | | | | | |
| G-MS5 | | 雙生企加工圖 | | | 22 | | | | | | |
| G-MS5a | | 雙生企加工圖 | | | 23 | | | | | | |
| G-MS5b | | 生梗企加工圖 | | | 24 | | | | | | |
| G-MS6 | | 生梗企加工圖 | | | 25 | | | | | | |
| G-MS6a | | 生梗企加工圖 | | | 26 | | | | | | |
| G-MS7 | | 雙梗企加工圖 | | | 27 | | | | | | |
| G-MS7a | | 雙梗企加工圖 | | | 28 | | | | | | |

| 圖則登記表 DRAWING REGISTER | | | | | | | | | | | |
|---------------------------|---------|-----------------------|--|----|----------------------|-------------------------------|----|---|--|--|--|
| 工程名稱 Project Title: | | 已連拿利 2F-11F | | | 年 | 接收日期 Receiving Date (適用於客戶圖則) | | | | | |
| 工程編號 Project No: | | J-861 | | | | 月 | | | | | |
| 分發予 Distributed To | | | | | | | 日 | | | | |
| | | | | | 年 | 發出日期 Issued Date | | | | | |
| | | | | | | 月 | 25 | | | | |
| | | | | | | | 日 | 6 | | | |
| | | | | | 年 | 11 | | | | | |
| | | | | | | 月 | | | | | |
| | | | | | | | 日 | | | | |
| 圖則編號 Drg. No. | | 圖則名稱 Drawing Title | | | 修訂編號 Revision No. | | | | | | |
| G-MS7b | 雙梗企加工圖 | | | 29 | - | | | | | | |
| G-MS8 | 生梗企加工圖 | | | 30 | - | | | | | | |
| G-MS9 | 生梗企加工圖 | | | 31 | - | | | | | | |
| G-MS10 | 雙梗企加工圖 | | | 32 | - | | | | | | |
| G-MS10a | 雙梗企加工圖 | | | 33 | - | | | | | | |
| G-MS10b | 雙梗企加工圖 | | | 34 | - | | | | | | |
| G-MS11 | 生梗企加工圖 | | | 35 | - | | | | | | |
| G-MS11a | 生梗企加工圖 | | | 36 | - | | | | | | |
| G-ES2 | 轉角企加工圖 | | | 37 | - | | | | | | |
| G-ES2a | 轉角企加工圖 | | | 38 | - | | | | | | |
| G-ES2b | 轉角企加工圖 | | | 39 | - | | | | | | |
| G-MS12 | 生梗企加工圖 | | | 40 | - | | | | | | |
| G-MS12a | 生梗企加工圖 | | | 41 | - | | | | | | |
| G-MS12b | 生梗企加工圖 | | | 42 | - | | | | | | |
| SC-AL03 | 鋁角加工圖 | | | 43 | - | | | | | | |
| SC-BL01 | 鋁角加工圖 | | | 44 | - | | | | | | |
| SC-BL02 | 鋁角加工圖 | | | 45 | - | | | | | | |
| SC-BL03 | 鋁角加工圖 | | | 46 | - | | | | | | |
| SC-BL04 | 鋁角加工圖 | | | 47 | - | | | | | | |
| Z-A01 | Z字碼加工圖 | | | 48 | - | | | | | | |
| SC-AL04 | 鋁角加工圖 | | | 49 | - | | | | | | |
| SC-AL05 | 鋁角加工圖 | | | 50 | - | | | | | | |
| UN-LC01 | 蘭河槽加工圖 | | | 51 | - | | | | | | |
| UN-LC02 | 蘭河槽加工圖 | | | 52 | - | | | | | | |
| UN-LC03 | 蘭河槽加工圖 | | | 53 | - | | | | | | |
| UN-LC04 | 蘭河槽加工圖 | | | 54 | - | | | | | | |
| W-TX1 | 生梗企用套芯1 | | | 55 | - | | | | | | |
| W-TX1a | 生梗企用套芯2 | | | 56 | - | | | | | | |

| 圖則登記表 DRAWING REGISTER | | | | | | | | | | | |
|---------------------------|--|-----------------------|--|--|----|-------------------------------|----|---|--|--|--|
| 工程名稱 Project Title: | | 已連拿利 2F-11F | | | 年 | 接收日期 Receiving Date (適用於客戶圖則) | | | | | |
| 工程編號 Project No: | | J-861 | | | | 月 | | | | | |
| 分發予 Distributed To | | | | | | | 日 | | | | |
| | | | | | 年 | 發出日期 Issued Date | | | | | |
| | | | | | | 月 | 25 | | | | |
| | | | | | | | 日 | 6 | | | |
| 圖則編號 Drg. No. | | 圖則名稱 Drawing Title | | | 日 | 11 | | | | | |
| | | | | | | 修訂編號 Revision No. | | | | | |
| W-TX2 | | 雙生企用套芯 | | | | 57 | - | | | | |
| W-TX3 | | 轉角企套芯 | | | 58 | - | | | | | |
| ZS-Y01 | | 轉角室內蓋托角 | | | 59 | - | | | | | |
| ZS-Y01a | | 轉角室內蓋 | | | 60 | - | | | | | |
| DB-02 | | 墊巴加工圖 | | | 61 | - | | | | | |
| DB-03 | | 墊巴加工圖 | | | 62 | - | | | | | |
| SC-AL01 | | 鋁角加工圖 | | | 63 | - | | | | | |
| L-FK1 | | 鋁角加工圖 | | | 64 | - | | | | | |
| UN-SM1 | | 生梗企雙玻加工圖 | | | 65 | - | | | | | |
| UN-SM1R | | 生梗企雙玻加工圖 | | | 66 | - | | | | | |
| UN-SM2a | | 生梗企雙玻加工圖 | | | 67 | - | | | | | |
| UN-SM2b | | 生梗企雙玻加工圖 | | | 68 | - | | | | | |
| UN-SM2aR | | 生梗企雙玻加工圖 | | | 69 | - | | | | | |
| UN-SM2bR | | 生梗企雙玻加工圖 | | | 70 | - | | | | | |
| UN-SM3 | | 生梗企雙玻加工圖 | | | 71 | - | | | | | |
| UN-SM3R | | 生梗企雙玻加工圖 | | | 72 | - | | | | | |
| UN-SM4 | | 生梗企雙玻加工圖 | | | 73 | - | | | | | |
| UN-SM4R | | 生梗企雙玻加工圖 | | | 74 | - | | | | | |
| UN-SM5a | | 生梗企雙玻加工圖 | | | 75 | - | | | | | |
| UN-SM5b | | 生梗企雙玻加工圖 | | | 76 | - | | | | | |
| UN-SM6a | | 生梗企雙玻加工圖 | | | 77 | - | | | | | |
| UN-SM6b | | 生梗企雙玻加工圖 | | | 78 | - | | | | | |
| UN-SM6aR | | 生梗企雙玻加工圖 | | | 79 | - | | | | | |
| UN-SM6bR | | 生梗企雙玻加工圖 | | | 80 | - | | | | | |
| UN-SM7 | | 生梗企雙玻加工圖 | | | 81 | - | | | | | |
| UN-SM7R | | 生梗企雙玻加工圖 | | | 82 | - | | | | | |
| UN-SM8 | | 生梗企雙玻加工圖 | | | 83 | - | | | | | |
| UN-SM8R | | 生梗企雙玻加工圖 | | | 84 | - | | | | | |

| 圖則登記表 DRAWING REGISTER | | | | | | | | | | | |
|---------------------------|-----------------|-----------------------|--|-----|---|-------------------------------|----|---|--|--|--|
| 工程名稱 Project Title: | | 已連拿利 2F-11F | | | 年 | 接收日期 Receiving Date (適用於客戶圖則) | | | | | |
| 工程編號 Project No: | | J-861 | | | | 月 | | | | | |
| 分發予 Distributed To | | | | | | | 日 | | | | |
| | | | | | 年 | 發出日期 Issued Date | | | | | |
| | | | | | | 月 | 25 | | | | |
| | | | | | | | 日 | 6 | | | |
| 圖則編號 Drg. No. | | 圖則名稱 Drawing Title | | | 日 | 11 | | | | | |
| | | | | | | 修訂編號 Revision No. | | | | | |
| UN-AM01 | 單玻線插線加工圖 (企) | | | 85 | - | | | | | | |
| UN-AM01R | 單玻插線加工圖 (企) | | | 86 | - | | | | | | |
| UN-AM02a | 單玻插線加工圖 (企) | | | 87 | - | | | | | | |
| UN-AM02b | 單玻插線加工圖 (企) | | | 88 | - | | | | | | |
| UN-AM02aR | 單玻插線加工圖 (企) | | | 89 | - | | | | | | |
| UN-AM02bR | 單玻插線加工圖 (企) | | | 90 | - | | | | | | |
| UN-AM03a | 單玻插線加工圖 (企) | | | 91 | - | | | | | | |
| UN-AM03b | 單玻插線加工圖 (企) | | | 92 | - | | | | | | |
| UN-AM03aR | 單玻插線加工圖 (企) | | | 93 | - | | | | | | |
| UN-AM03bR | 單玻插線加工圖 (企) | | | 94 | - | | | | | | |
| UN-AM04 | 單玻插線加工圖 (企) | | | 95 | - | | | | | | |
| UN-AM04R | 單玻插線加工圖 (企) | | | 96 | - | | | | | | |
| UN-AM05 | 單玻插線加工圖 (企) | | | 97 | - | | | | | | |
| UN-AM05R | 單玻插線加工圖 (企) | | | 98 | - | | | | | | |
| UN-AM06 | 單玻插線加工圖 (企) | | | 99 | - | | | | | | |
| UN-AM06R | 單玻插線加工圖 (企) | | | 100 | - | | | | | | |
| UN-AM07 | 單玻插線加工圖 (企) | | | 101 | - | | | | | | |
| UN-AM07R | 單玻插線加工圖 (企) | | | 102 | - | | | | | | |
| ZS-XY01 | 玻璃扣蓋加工圖 (企) | | | 103 | - | | | | | | |
| ZS-XY01-1 | 玻璃扣蓋加工圖 (企) 數據表 | | | 104 | - | | | | | | |
| ZS-XY01R | 玻璃扣蓋加工圖 (企) | | | 105 | - | | | | | | |
| ZS-XY01R-1 | 玻璃扣蓋加工圖 (企) 數據表 | | | 106 | - | | | | | | |
| ZS-YX01 | 玻璃扣蓋加工圖 (企) | | | 107 | - | | | | | | |
| ZS-YX03 | 玻璃扣蓋加工圖 (企) | | | 108 | - | | | | | | |
| ZS-XY01F | 玻璃扣蓋加工圖 (企) | | | 109 | - | | | | | | |
| ZS-XY03F | 玻璃扣蓋加工圖 (企) | | | 110 | - | | | | | | |
| ZS-XH01 | 玻璃扣蓋加工圖 (橫) | | | 111 | - | | | | | | |
| ZS-XH01-1 | 玻璃扣蓋加工圖 (橫) 數據表 | | | 112 | - | | | | | | |

| 圖則登記表 DRAWING REGISTER | | | | | | | | | | | |
|---------------------------|--------------------|-----------------------|--|-----|----------------------|-------------------------------|----|---|--|--|--|
| 工程名稱 Project Title: | | 已連拿利 2F-11F | | | 年 | 接收日期 Receiving Date (適用於客戶圖則) | | | | | |
| 框架式幕牆 (主企+主橫+部分小配料拆圖) | | | | | | 月 | | | | | |
| 工程編號 Project No: | | J-861 | | | | | 日 | | | | |
| 分發予 Distributed To | | | | | 年 | 發出日期 Issued Date | | | | | |
| | | | | | | 月 | 25 | | | | |
| | | | | | | | 日 | 6 | | | |
| | | | | | 年 | 11 | | | | | |
| | | | | | | 月 | | | | | |
| | | | | | | | 日 | | | | |
| 圖則編號 Drg. No. | | 圖則名稱 Drawing Title | | | 修訂編號 Revision No. | | | | | | |
| ZS-YXH03 | 玻璃扣蓋加工圖 (橫) | | | 113 | - | | | | | | |
| ZS-XH134(D) | 玻璃扣蓋加工圖 (橫) (吊船碼用) | | | 114 | - | | | | | | |
| ZS-XH01a | 玻璃扣蓋加工圖 (橫) | | | 115 | - | | | | | | |
| ZS-XH01a-1 | 玻璃扣蓋加工圖 (橫) 數據表 | | | 116 | - | | | | | | |
| ZS-YXH05a | 玻璃扣蓋加工圖 (橫) | | | 117 | - | | | | | | |
| ZS-XH134a(D) | 玻璃扣蓋加工圖 (橫) (吊船碼用) | | | 118 | - | | | | | | |
| CW-JT01 | 膠條安裝位置圖 | | | 119 | - | | | | | | |
| CW-JT02 | 膠條安裝位置圖 | | | 120 | - | | | | | | |
| CW-JT03 | 膠條安裝位置圖 | | | 121 | - | | | | | | |
| CW-JT04 | 膠條安裝位置圖 | | | 122 | - | | | | | | |
| J861-SD-CW-3006 | 安裝位置圖 | | | 123 | - | | | | | | |
| J861-SD-PMU-3001-1 | 扣蓋位置圖 | | | 124 | - | | | | | | |
| J861-SD-CW-3006a | 安裝位置圖 | | | 125 | - | | | | | | |
| J861-SD-CW-3006a-1 | 扣蓋位置圖 | | | 126 | - | | | | | | |
| J861-SD-CW-3007 | 安裝位置圖 | | | 127 | - | | | | | | |
| J861-SD-CW-3007-1 | 扣蓋位置圖 | | | 128 | - | | | | | | |
| J861-SD-CW-3007a | 安裝位置圖 | | | 129 | - | | | | | | |
| J861-SD-CW-3007a-1 | 扣蓋位置圖 | | | 130 | - | | | | | | |
| UN-L01 | 生梗橫料 | | | 131 | - | | | | | | |
| UN-L01a | 生梗橫料 | | | 132 | - | | | | | | |
| UN-L01b | 雙梗橫料 | | | 133 | - | | | | | | |
| UN-L01c | 雙梗橫料 | | | 134 | - | | | | | | |
| UN-L01d | 生梗橫料 | | | 135 | - | | | | | | |
| UN-R01 | 生梗橫料 | | | 136 | - | | | | | | |
| UN-R01a | 生梗橫料 | | | 137 | - | | | | | | |
| UN-R01b | 雙梗橫料 | | | 138 | - | | | | | | |
| UN-R01c | 雙梗橫料 | | | 139 | - | | | | | | |
| UN-R01d | 生梗橫料 | | | 140 | - | | | | | | |

| 圖則登記表 DRAWING REGISTER | | | | | | | | | | |
|---------------------------|------|-----------------------|---|----------------------|-------------------------------|----|---|--|--|--|
| 工程名稱 Project Title: | | 已連拿利 2F-11F | | 年 | 接收日期 Receiving Date (適用於客戶圖則) | | | | | |
| 工程編號 Project No: | | J-861 | | | 月 | | | | | |
| 分發予 Distributed To | | | | | | 日 | | | | |
| | | | | 年 | 發出日期 Issued Date | | | | | |
| | | | | | 月 | 25 | | | | |
| | | | | | | 日 | 6 | | | |
| | | | | 年 | 11 | | | | | |
| | | | | | 月 | | | | | |
| | | | | | | 日 | | | | |
| 圖則編號 Drg. No. | | 圖則名稱 Drawing Title | | 修訂編號 Revision No. | | | | | | |
| UN-L06 | 生梗橫料 | 141 | - | | | | | | | |
| UN-L06a | 生梗橫料 | 142 | - | | | | | | | |
| UN-L06b | 雙梗橫料 | 143 | - | | | | | | | |
| UN-L06c | 雙梗橫料 | 144 | - | | | | | | | |
| UN-L06d | 生梗橫料 | 145 | - | | | | | | | |
| UN-L06e | 雙梗橫料 | 146 | - | | | | | | | |
| UN-R06 | 生梗橫料 | 147 | - | | | | | | | |
| UN-R06a | 生梗橫料 | 148 | - | | | | | | | |
| UN-R06b | 雙梗橫料 | 149 | - | | | | | | | |
| UN-R06c | 雙梗橫料 | 150 | - | | | | | | | |
| UN-R06d | 生梗橫料 | 151 | - | | | | | | | |
| UN-R06e | 雙梗橫料 | 152 | - | | | | | | | |
| UN-L07 | 生梗橫料 | 153 | - | | | | | | | |
| UN-L07a | 生梗橫料 | 154 | - | | | | | | | |
| UN-L07b | 雙梗橫料 | 155 | - | | | | | | | |
| UN-L07e | 雙梗橫料 | 156 | - | | | | | | | |
| UN-R07 | 生梗橫料 | 157 | - | | | | | | | |
| UN-R07a | 生梗橫料 | 158 | - | | | | | | | |
| UN-R07b | 雙梗橫料 | 159 | - | | | | | | | |
| UN-R07e | 雙梗橫料 | 160 | - | | | | | | | |
| UN-G117 | 雙梗橫料 | 161 | - | | | | | | | |
| UN-G117b | 雙梗橫料 | 162 | - | | | | | | | |
| UN-G117R | 雙梗橫料 | 163 | - | | | | | | | |
| UN-G117Rb | 雙梗橫料 | 164 | - | | | | | | | |
| UN-G127 | 雙梗橫料 | 165 | - | | | | | | | |
| UN-G127b | 雙梗橫料 | 166 | - | | | | | | | |
| UN-G127c | 雙梗橫料 | 167 | - | | | | | | | |
| UN-G127R | 雙梗橫料 | 168 | - | | | | | | | |

| 圖則登記表 DRAWING REGISTER | | | | | | | | | | |
|---------------------------|------|-----------------------|---|----------------------|-------------------------------|--|--|--|--|--|
| 工程名稱 Project Title: | | 已連拿利 2F-11F | | 年 月 日 | 接收日期 Receiving Date (適用於客戶圖則) | | | | | |
| 工程編號 Project No: | | J-861 | | | | | | | | |
| 分發予 Distributed To | | | | | 發出日期 Issued Date | | | | | |
| | | | | 年 月 日 | 25 | | | | | |
| | | | | | 6 | | | | | |
| | | | | | 11 | | | | | |
| 圖則編號 Drg. No. | | 圖則名稱 Drawing Title | | 修訂編號 Revision No. | | | | | | |
| UN-G127Rb | 雙梗橫料 | 169 | - | | | | | | | |
| UN-G127Rc | 雙梗橫料 | 170 | - | | | | | | | |
| UN-G128 | 雙梗橫料 | 171 | - | | | | | | | |
| UN-G128b | 雙梗橫料 | 172 | - | | | | | | | |
| UN-G128c | 雙梗橫料 | 173 | - | | | | | | | |
| UN-G128d | 雙梗橫料 | 174 | - | | | | | | | |
| UN-G130 | 雙梗橫料 | 175 | - | | | | | | | |
| UN-G130R | 雙梗橫料 | 176 | - | | | | | | | |
| UN-G134(D)9F | 雙梗橫料 | 177 | - | | | | | | | |
| UN-G134e | 雙梗橫料 | 178 | - | | | | | | | |
| UN-G129 | 雙梗橫料 | 179 | - | | | | | | | |
| UN-G129b | 雙梗橫料 | 180 | - | | | | | | | |
| UN-G129c | 雙梗橫料 | 181 | - | | | | | | | |
| UN-G129d | 生梗橫料 | 182 | - | | | | | | | |
| UN-G131 | 雙梗橫料 | 183 | - | | | | | | | |
| UN-G131b | 雙梗橫料 | 184 | - | | | | | | | |
| UN-G131c | 雙梗橫料 | 185 | - | | | | | | | |
| UN-G950 | 雙梗橫料 | 186 | - | | | | | | | |
| UN-G132 | 雙梗橫料 | 187 | - | | | | | | | |
| UN-G132b | 雙梗橫料 | 188 | - | | | | | | | |
| UN-G132c | 雙梗橫料 | 189 | - | | | | | | | |
| UN-G135 | 雙梗橫料 | 190 | - | | | | | | | |
| UN-G135R | 雙梗橫料 | 191 | - | | | | | | | |
| UN-G135(D)9F | 雙梗橫料 | 192 | - | | | | | | | |
| UN-G135R(D)9F | 雙梗橫料 | 193 | - | | | | | | | |
| UN-G135b | 雙梗橫料 | 194 | - | | | | | | | |
| UN-G135e | 雙梗橫料 | 195 | - | | | | | | | |
| UN-G135Re | 雙梗橫料 | 196 | - | | | | | | | |

| 圖則登記表 DRAWING REGISTER | | | | | | | | | | |
|---------------------------|-----------------------|-------------|-----|-------------|-------------------------------|--|--|--|--|--|
| 工程名稱 Project Title: | | 已連拿利 2F-11F | | 年 月 日 | 接收日期 Receiving Date (適用於客戶圖則) | | | | | |
| 工程編號 Project No: | | J-861 | | | | | | | | |
| 分發予 Distributed To | | | | | | | | | | |
| | | | | 年 月 日 | 發出日期 Issued Date | | | | | |
| | | | | | 25 | | | | | |
| | | | | | 6 | | | | | |
| | | | | 年 月 日 | 修訂編號 Revision No. | | | | | |
| | | | | | 11 | | | | | |
| | | | | | | | | | | |
| 圖則編號 Drg. No. | 圖則名稱 Drawing Title | | | | | | | | | |
| UN-G201 | 雙梗橫料 | | 197 | - | | | | | | |
| UN-G201a | 雙梗橫料 | | 198 | - | | | | | | |
| UN-G201b | 雙梗橫料 | | 199 | - | | | | | | |
| UN-G201c | 雙梗橫料 | | 200 | - | | | | | | |
| UN-YX03 | 雙梗橫料 | | 201 | - | | | | | | |
| UN-YX04 | 雙梗橫料 | | 202 | - | | | | | | |
| UN-YX07 | 雙梗橫料 | | 203 | - | | | | | | |
| UN-YX08 | 雙梗橫料 | | 204 | - | | | | | | |
| LJ-01 | 鋁角加工圖 | | 205 | - | | | | | | |
| LJ-01-1 | 鋁角加工圖 | | 206 | - | | | | | | |
| LJ-06 | 鋁角加工圖 | | 207 | - | | | | | | |
| LJ-129 | 鋁角加工圖 | | 208 | - | | | | | | |
| LJ-129a | 鋁角加工圖 | | 209 | - | | | | | | |
| AP1-A01 | 背板托角加工圖 | | 210 | - | | | | | | |
| AP1-A01a | 背板托角加工圖 | | 211 | - | | | | | | |
| AP1-A128 | 背板托角加工圖 | | 212 | - | | | | | | |
| AP1-A128a | 背板托角加工圖 | | 213 | - | | | | | | |
| AP1-A135a | 背板托角加工圖 | | 214 | - | | | | | | |
| AP1-L06 | 背板托角加工圖 | | 215 | - | | | | | | |
| AP1-R06 | 背板托角加工圖 | | 216 | - | | | | | | |
| AP1-R117 | 背板托角加工圖 | | 217 | - | | | | | | |
| AP1-L117 | 背板托角加工圖 | | 218 | - | | | | | | |
| UN-HM01 | 單玻插線(橫) | | 219 | - | | | | | | |
| UN-HM01a | 單玻插線(橫) | | 220 | - | | | | | | |
| UN-HM127 | 單玻插線(橫) | | 221 | - | | | | | | |
| UN-HM127a | 單玻插線(橫) | | 222 | - | | | | | | |
| UN-HMYX3 | 單玻插線(橫) | | 223 | - | | | | | | |
| UN-HMYX7a1 | 單玻插線(橫) | | 224 | - | | | | | | |

| 圖則登記表 DRAWING REGISTER | | | | | | | | | | | |
|---------------------------|--|-----------------------|--|-----|-------------------------------|---|--|--|--|--|--|
| 工程名稱 Project Title: | | 已連拿利 2F-11F | | 年 | 接收日期 Receiving Date (適用於客戶圖則) | | | | | | |
| 框架式幕牆 (主企+主橫+部分小配料拆圖) | | | | | 月 | | | | | | |
| 工程編號 Project No: | | J-861 | | | 日 | | | | | | |
| 分發予 Distributed To | | | | 年 | 發出日期 Issued Date | | | | | | |
| | | | | | 25 | | | | | | |
| | | | | | 6 | | | | | | |
| | | | | 月 | | | | | | | |
| | | | | | 11 | | | | | | |
| | | | | | | | | | | | |
| 圖則編號 Drg. No. | | 圖則名稱 Drawing Title | | 日 | 修訂編號 Revision No. | | | | | | |
| ZS-KG1 | | 框橫料扣蓋 | | | 225 | - | | | | | |
| ZS-KG6L | | 框橫料扣蓋 | | | 226 | - | | | | | |
| ZS-KG6R | | 框橫料扣蓋 | | 227 | - | | | | | | |
| J861-SD-CW-3006(T1) | | 橫料位置圖 | | 228 | - | | | | | | |
| J861-SD-CW-3006(T2) | | 橫料位置圖 | | 229 | - | | | | | | |
| J861-SD-CW-3007(T1) | | 橫料位置圖 | | 230 | - | | | | | | |
| J861-SD-CW-3007(T2) | | 橫料位置圖 | | 231 | - | | | | | | |

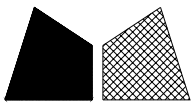

美特鋁質有限公司

MIDI Aluminium Fabricator Ltd.

| 數量 | 位置 | 樓層 |
|----|---------|----------|
| 8 | CW-3007 | 3/F-11/F |
| | | |
| | | |

工程號

J-837

地盤

己連拿利

左梗窗右梗窗

*請用A3紙打印

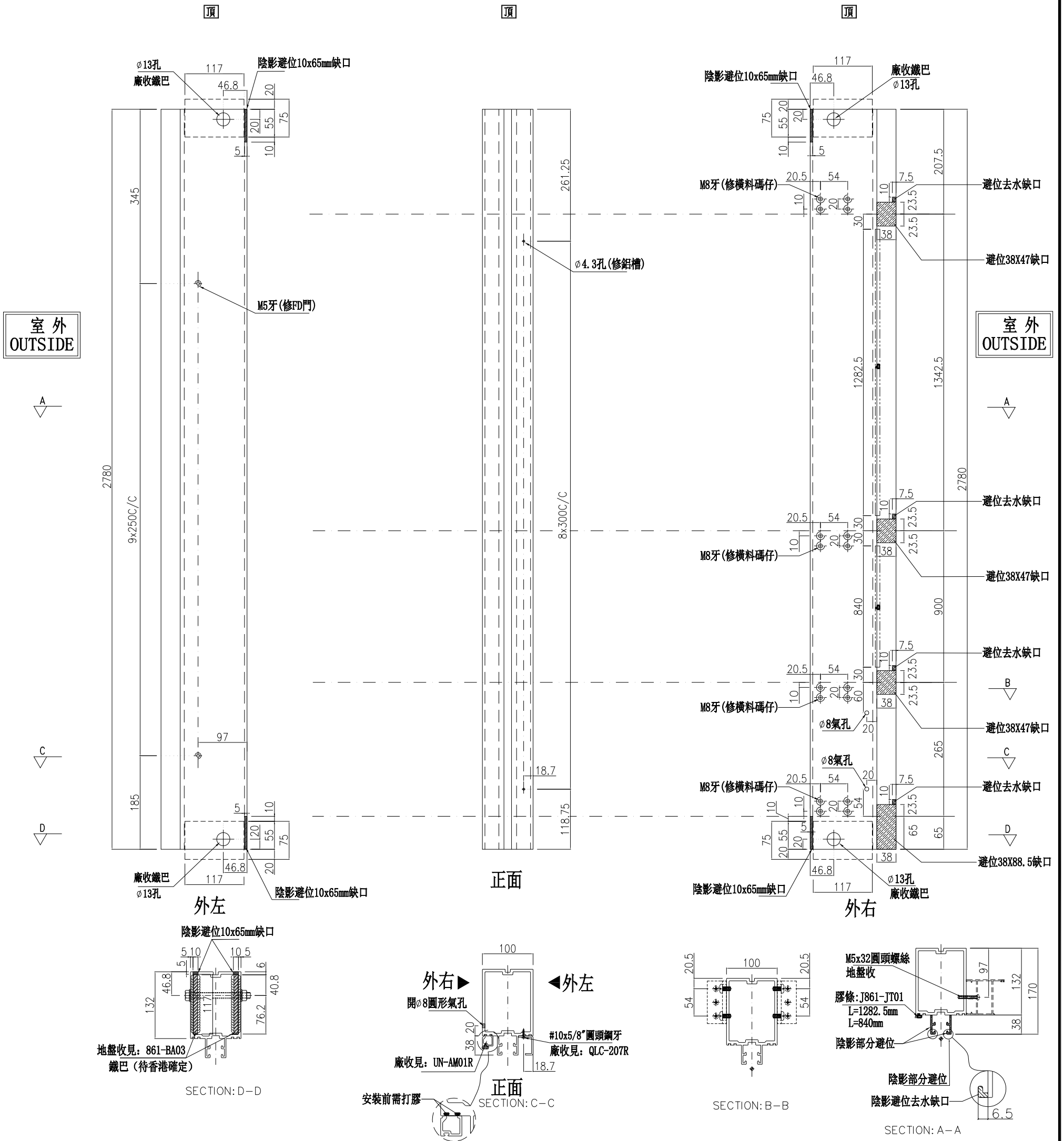

| | | | | | | | |
|----|---------------|----|-----|------------|----|--------|--|
| 名稱 | 雙梗企 | 制圖 | 周廣志 | 2025.04.24 | 修改 | | |
| 材料 | X86623 | 復核 | 謝永林 | 2025.04.30 | 日期 | | |
| 顏色 | UCT207124XL-3 | 批准 | | | 圖號 | FD-MS1 | |

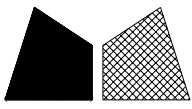

美特鋁質有限公司

MIDI Aluminium Fabricator Ltd.

| 數量 | 位置 | 樓層 |
|----|---------|----------|
| 8 | CW-3007 | 3/F-11/F |
| | | |
| | | |

工程號

J-837

地盤

己連拿利

左梗窗右梗窗

*請用A3紙打印

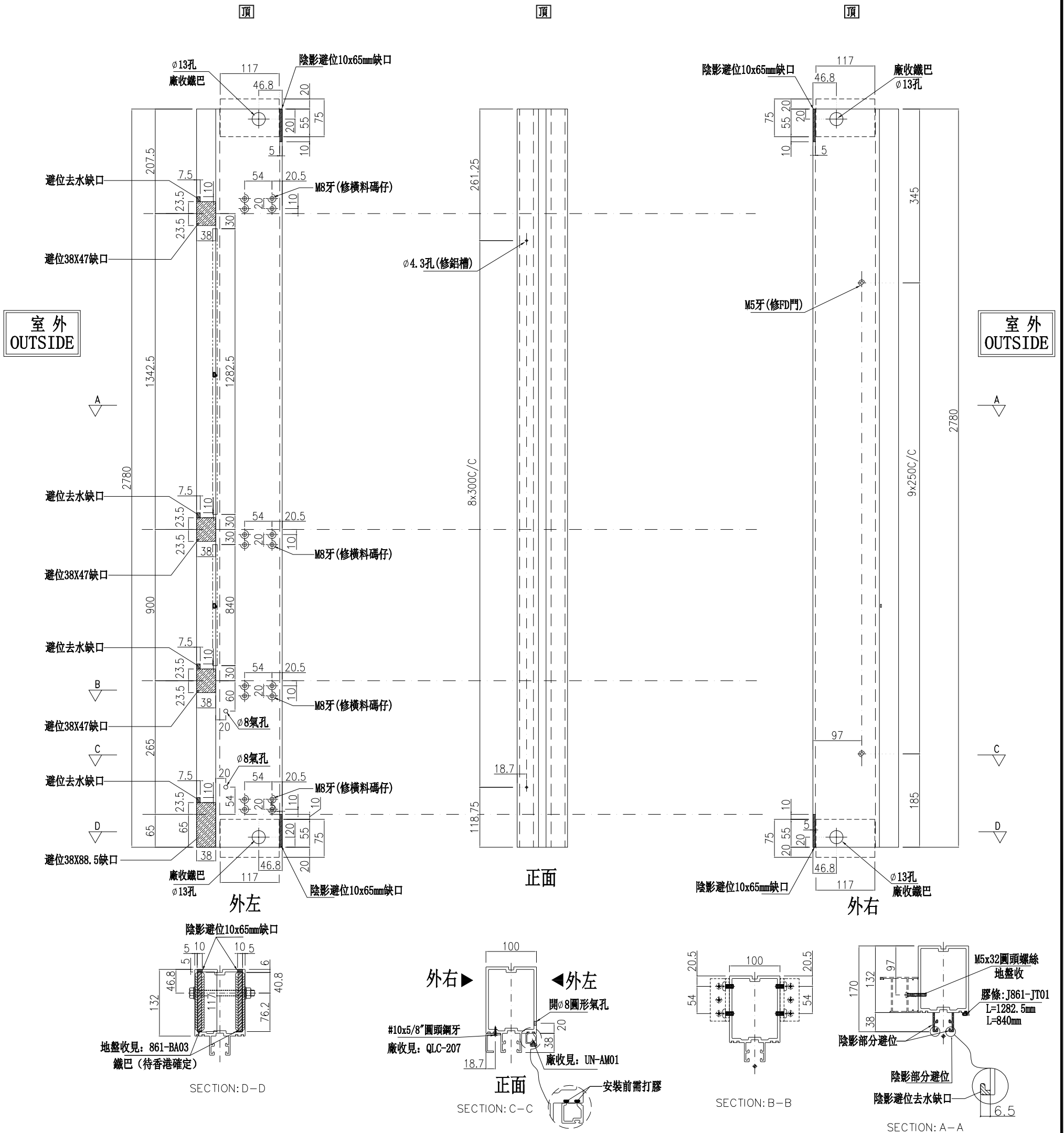

| | | | | | | | |
|----|---------------|----|-----|------------|----|--------|--|
| 名稱 | 雙梗企 | 制圖 | 周廣志 | 2025.04.24 | 修改 | | |
| 材料 | X86623 | 復核 | 謝永林 | 2025.04.30 | 日期 | | |
| 顏色 | UCT207124XL-3 | 批准 | | | 圖號 | FD-MS4 | |

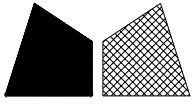

美特鋁質有限公司
MIDI Aluminium Fabricator Ltd.

| 數量 | 位置 | 樓層 |
|----|---------|-----|
| 1 | CW-3006 | 2/F |
| | | |
| | | |

工程號 J-837 地盤 己連拿利

左梗窗右梗窗 *請用A3紙打印

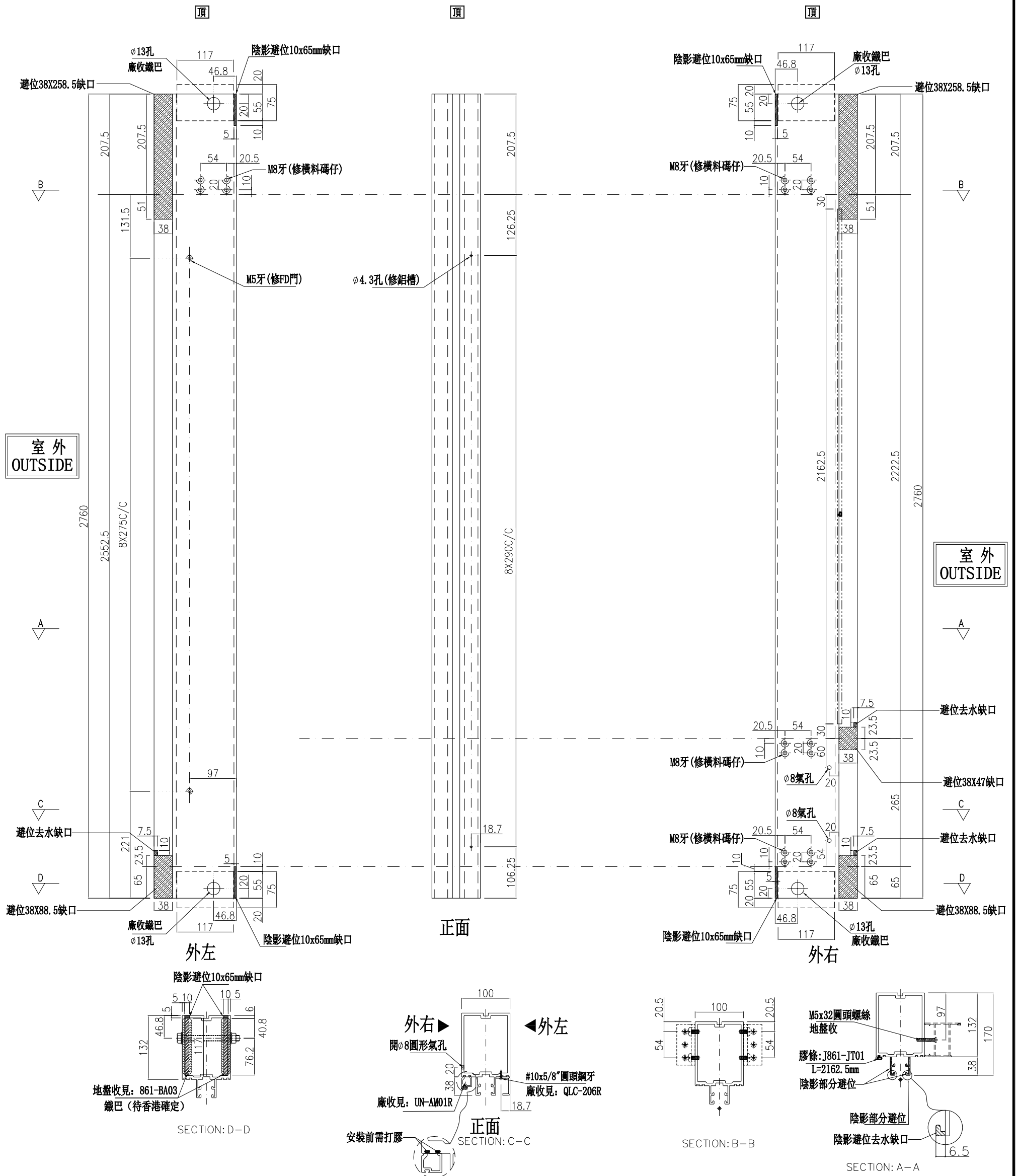

| | | | | | | | |
|----|---------------|----|-----|------------|----|---------|--|
| 名稱 | 雙梗企 | 制圖 | 周廣志 | 2025.04.24 | 修改 | | |
| 材料 | X86623 | 復核 | 謝永林 | 2025.04.30 | 日期 | | |
| 顏色 | UCT207124XL-3 | 批准 | | | 圖號 | FD-MS1a | |

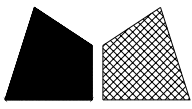

美特鋁質有限公司

MIDI Aluminium Fabricator Ltd.

| 數量 | 位置 | 樓層 |
|----|---------|-----|
| 1 | CW-3006 | 2/F |
| | | |
| | | |

工程號

J-837

地盤

己連拿利

左梗窗右梗窗

*請用A3紙打印

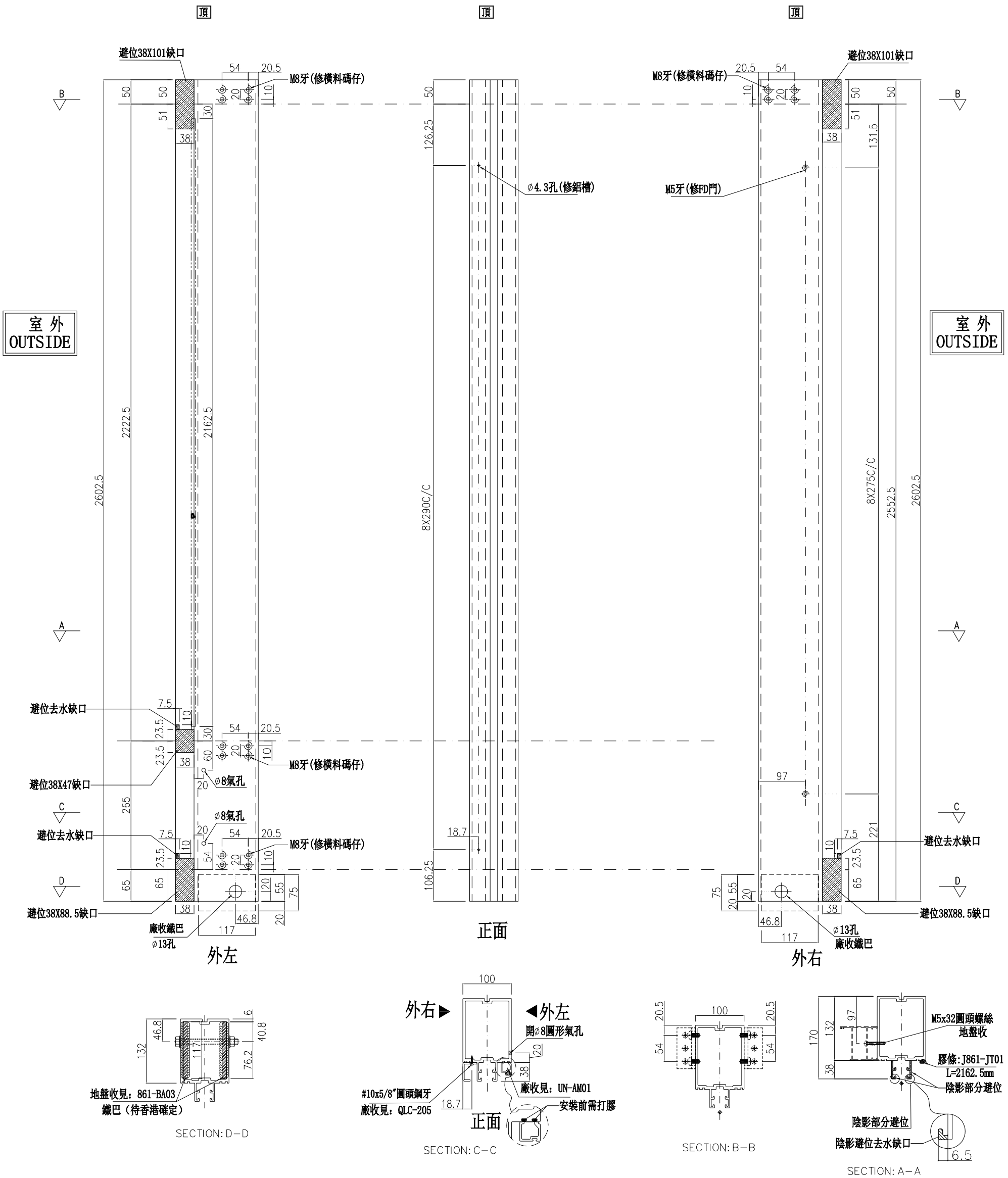

| | | | | | | | |
|----|---------------|----|-----|------------|----|---------|--|
| 名稱 | 雙梗企 | 制圖 | 周廣志 | 2025.04.24 | 修改 | | |
| 材料 | X86623 | 復核 | 謝永林 | 2025.04.30 | 日期 | | |
| 顏色 | UCT207124XL-3 | 批准 | | | 圖號 | FD-MS2a | |

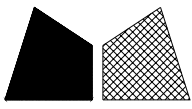

美特鋁質有限公司

MIDI Aluminium Fabricator Ltd.

| 數量 | 位置 | 樓層 |
|----|---------|-----|
| 1 | CW-3006 | 2/F |
| | | |
| | | |

工程號

J-837

地盤

己連拿利

左梗窗右梗窗

*請用A3紙打印

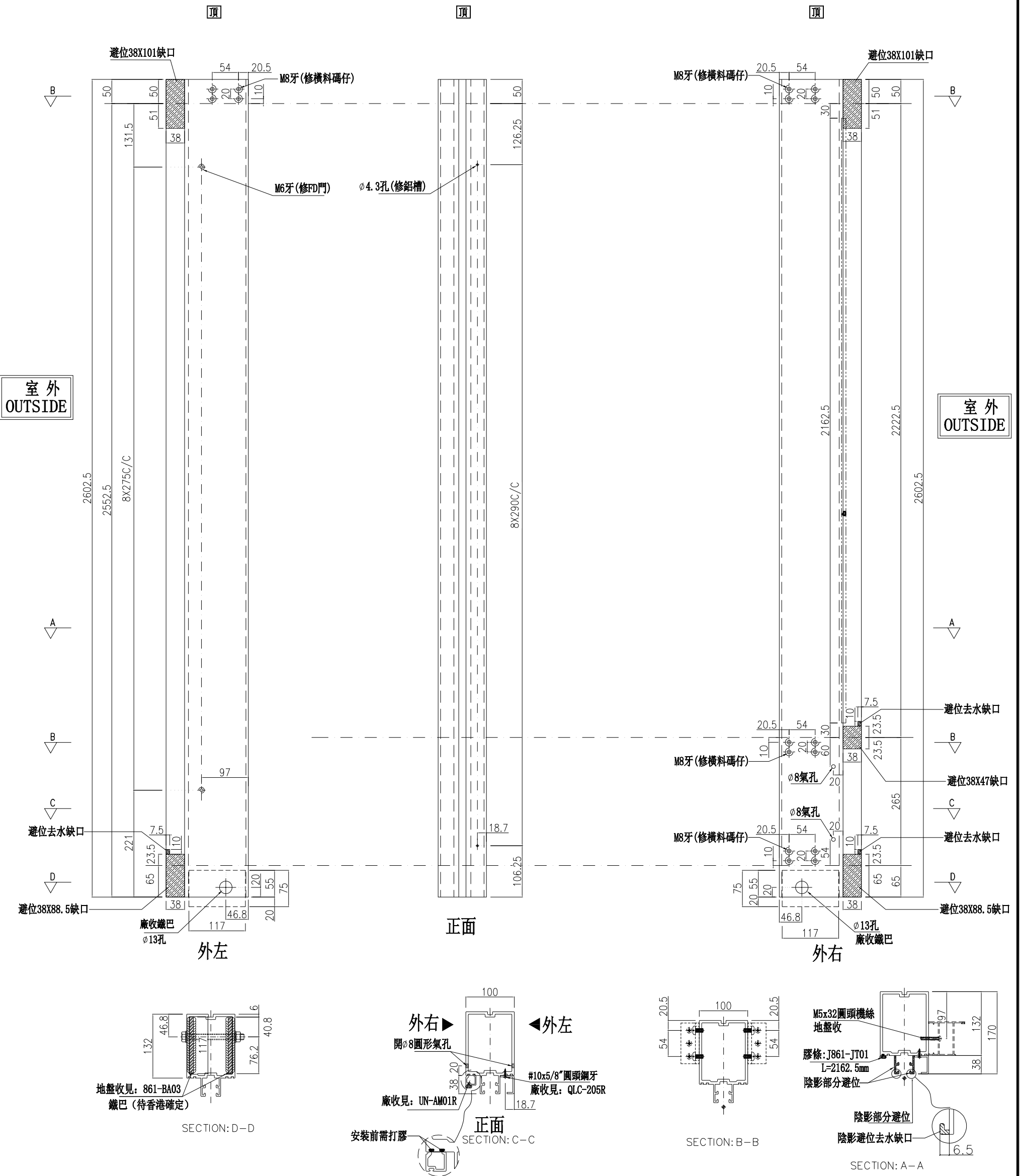

| | | | | | | |
|----|---------------|----|-----|------------|----|---------|
| 名稱 | 雙梗企 | 制圖 | 周廣志 | 2025.04.24 | 修改 | |
| 材料 | X86623 | 復核 | 謝永林 | 2025.04.30 | 日期 | |
| 顏色 | UCT207124XL-3 | 批准 | | | 圖號 | FD-MS3a |

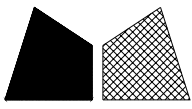

美特鋁質有限公司

MIDI Aluminium Fabricator Ltd.

| 數量 | 位置 | 樓層 |
|----|---------|-----|
| 1 | CW-3006 | 2/F |
| | | |
| | | |

工程號

J-837

地盤

己連拿利

左梗窗右梗窗

*請用A3紙打印

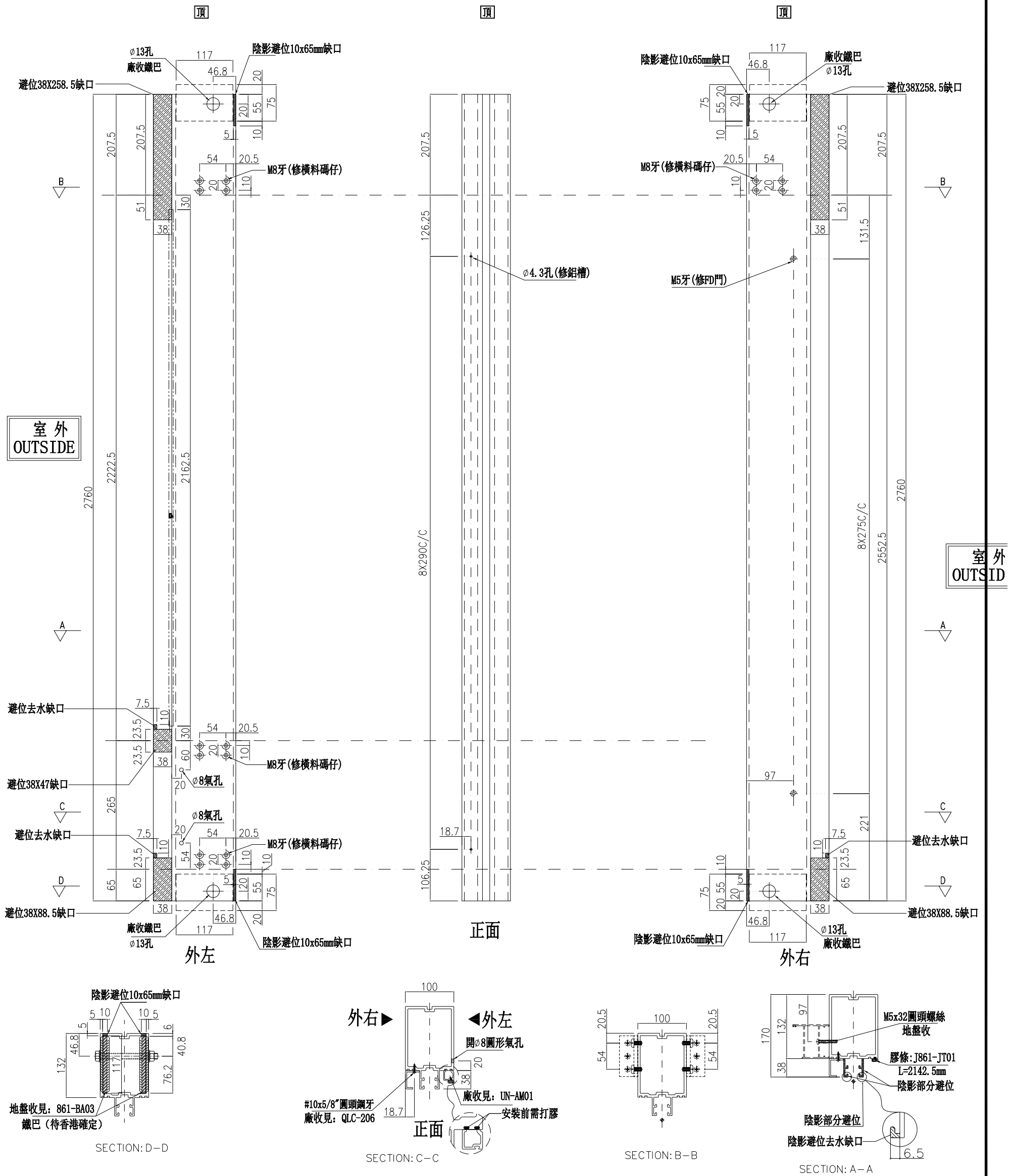

| | | | | | | |
|----|---------------|----|-----|------------|----|---------|
| 名稱 | 雙梗企 | 制圖 | 周廣志 | 2025.04.24 | 修改 | |
| 材料 | X86623 | 復核 | 謝永林 | 2025.04.30 | 日期 | |
| 顏色 | UCT207124XL-3 | 批准 | | | 圖號 | FD-MS4a |

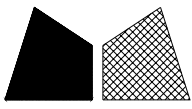

美特鋁質有限公司
MIDI Aluminium Fabricator Ltd.

| 數量 | 位置 | 樓層 |
|----|---------|----------|
| 7 | CW-3007 | 5/F-11/F |

工程號 J-861 地盤 己連拿利

左靠牆(梗窗)

*請用A3紙打印

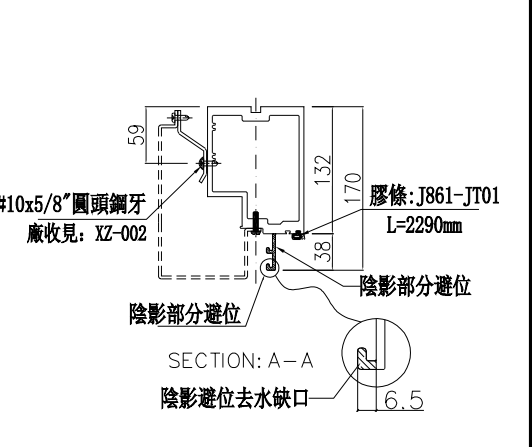
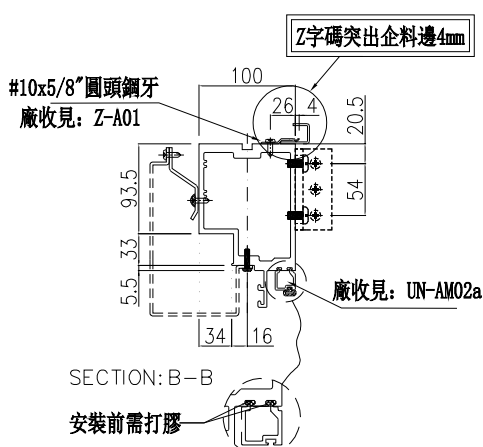
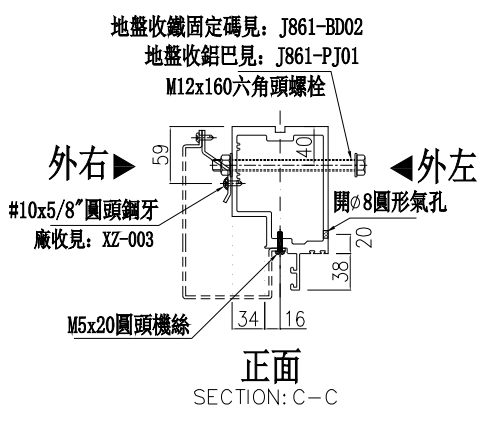
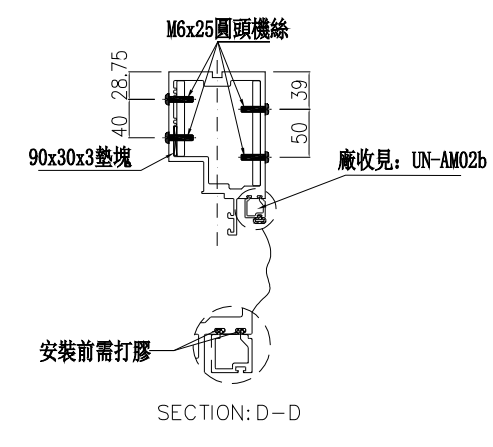
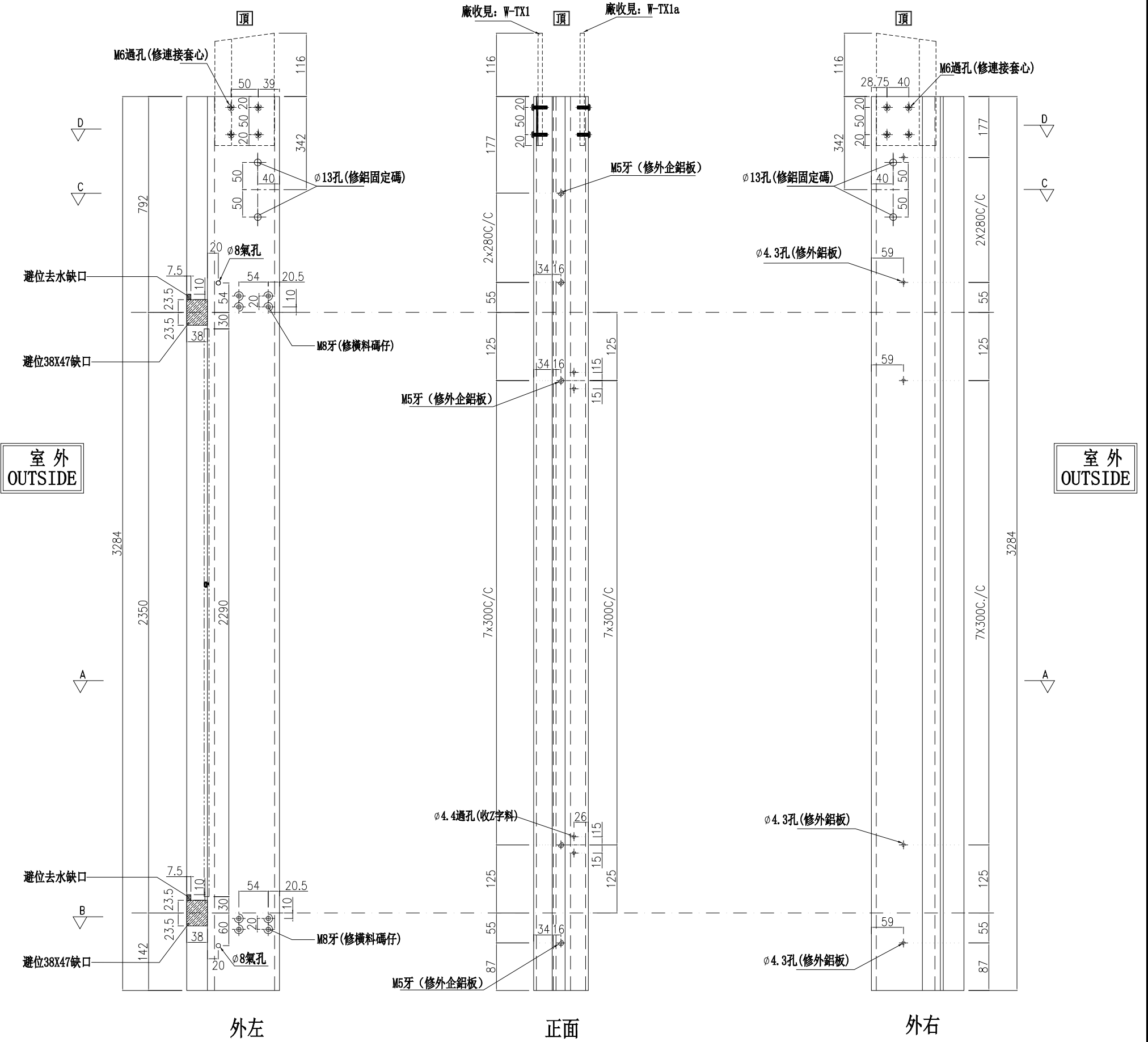

| | | | | | | | |
|----|---------------|----|-----|------------|----|-------|--|
| 名稱 | 生梗企 | 制圖 | 周廣志 | 2025.02.10 | 修改 | | |
| 材料 | X86622 | 復核 | 謝永林 | 2025.04.18 | 日期 | | |
| 顏色 | UCT207124XL-3 | 批准 | | | 圖號 | G-MS1 | |

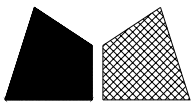

美特鋁質有限公司
MIDI Aluminium Fabricator Ltd.

| 數量 | 位置 | 樓層 |
|----|---------|-----|
| 1 | CW-3007 | 3/F |
| | | |

| | | | |
|-----|-------|----|------|
| 工程號 | J-861 | 地盤 | 己連拿利 |
|-----|-------|----|------|

左靠牆(梗窗)

*請用A3紙打印

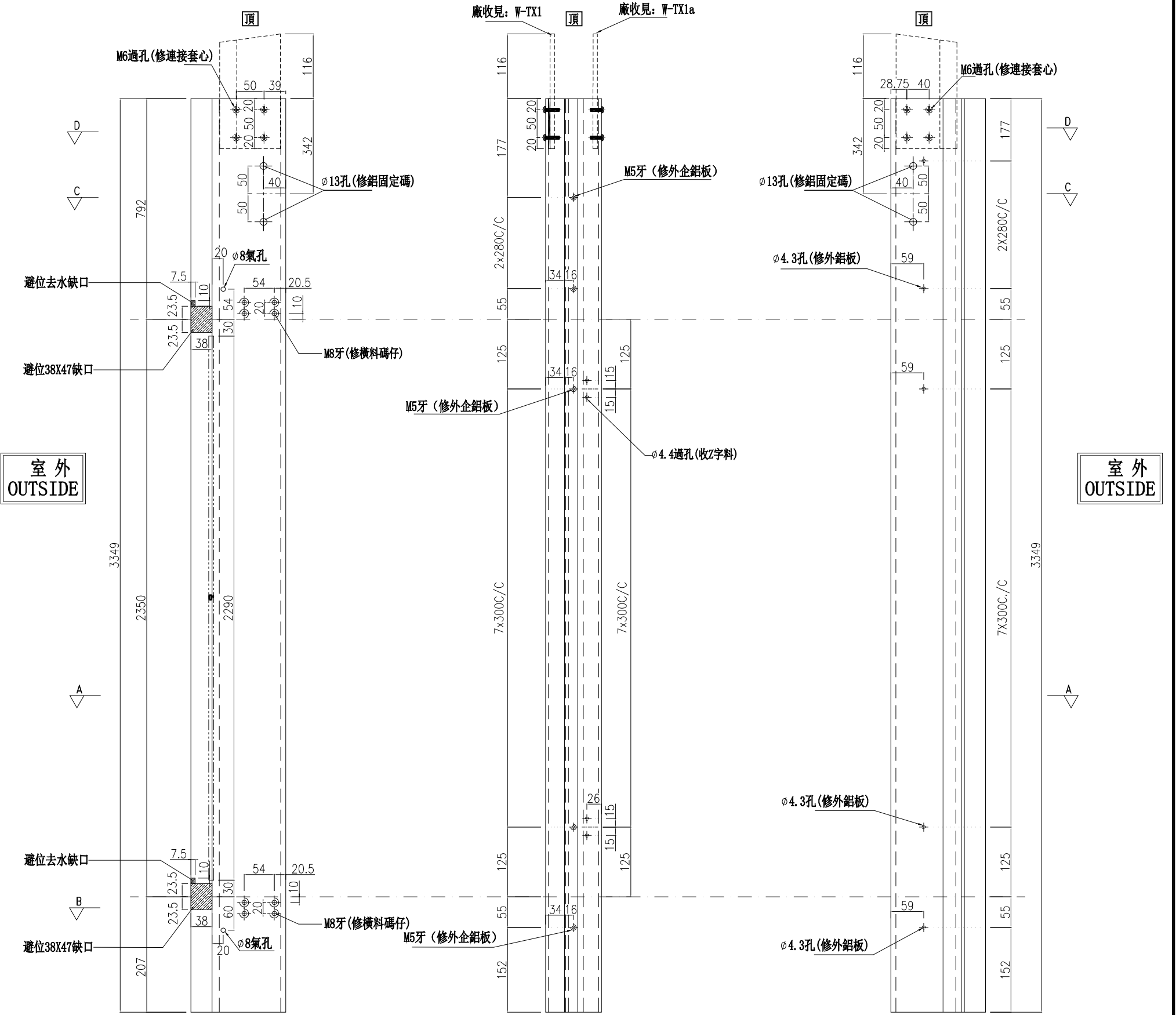

外左

正面

外右

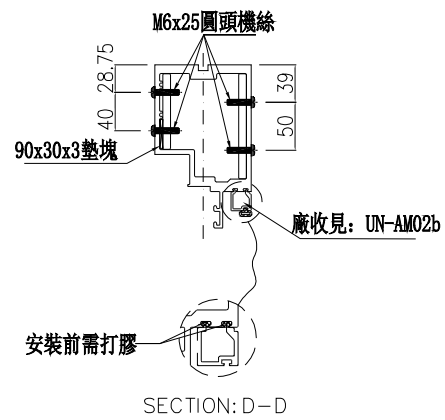

SECTION: D-D

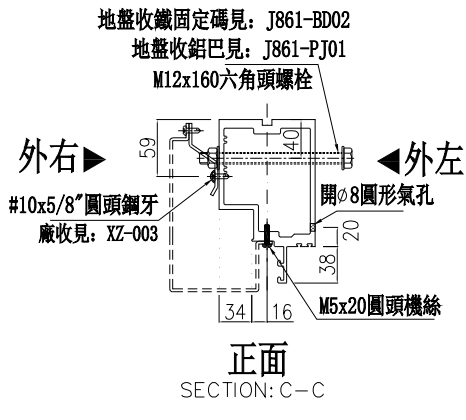

SECTION: C-C

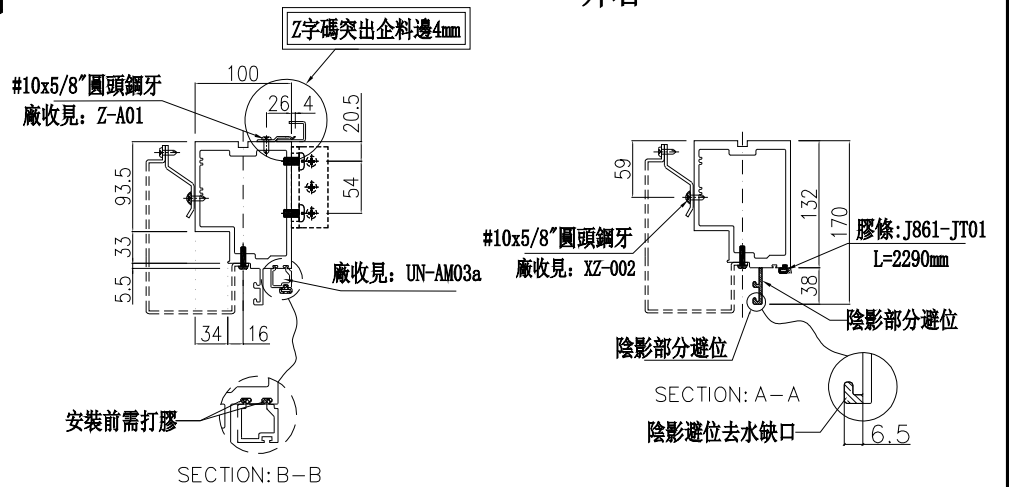

SECTION: B-B

| | | | | | | |
|----|---------------|----|-----|------------|----|--------|
| 名稱 | 生梗企 | 制圖 | 周廣志 | 2025.02.10 | 修改 | |
| 材料 | X86622 | 復核 | 謝永林 | 2025.04.18 | 日期 | |
| 顏色 | UCT207124XL-3 | 批准 | | | 圖號 | G-MS1a |

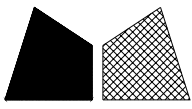

美特鋁質有限公司

MIDI Aluminium Fabricator Ltd.

| 數量 | 位置 | 樓層 |
|----|---------|-----|
| 1 | CW-3006 | 2/F |
| | | |
| | | |

| | | | |
|-----|-------|----|------|
| 工程號 | J-861 | 地盤 | 己連拿利 |
|-----|-------|----|------|

左靠牆(梗窗)

*請用A3紙打印

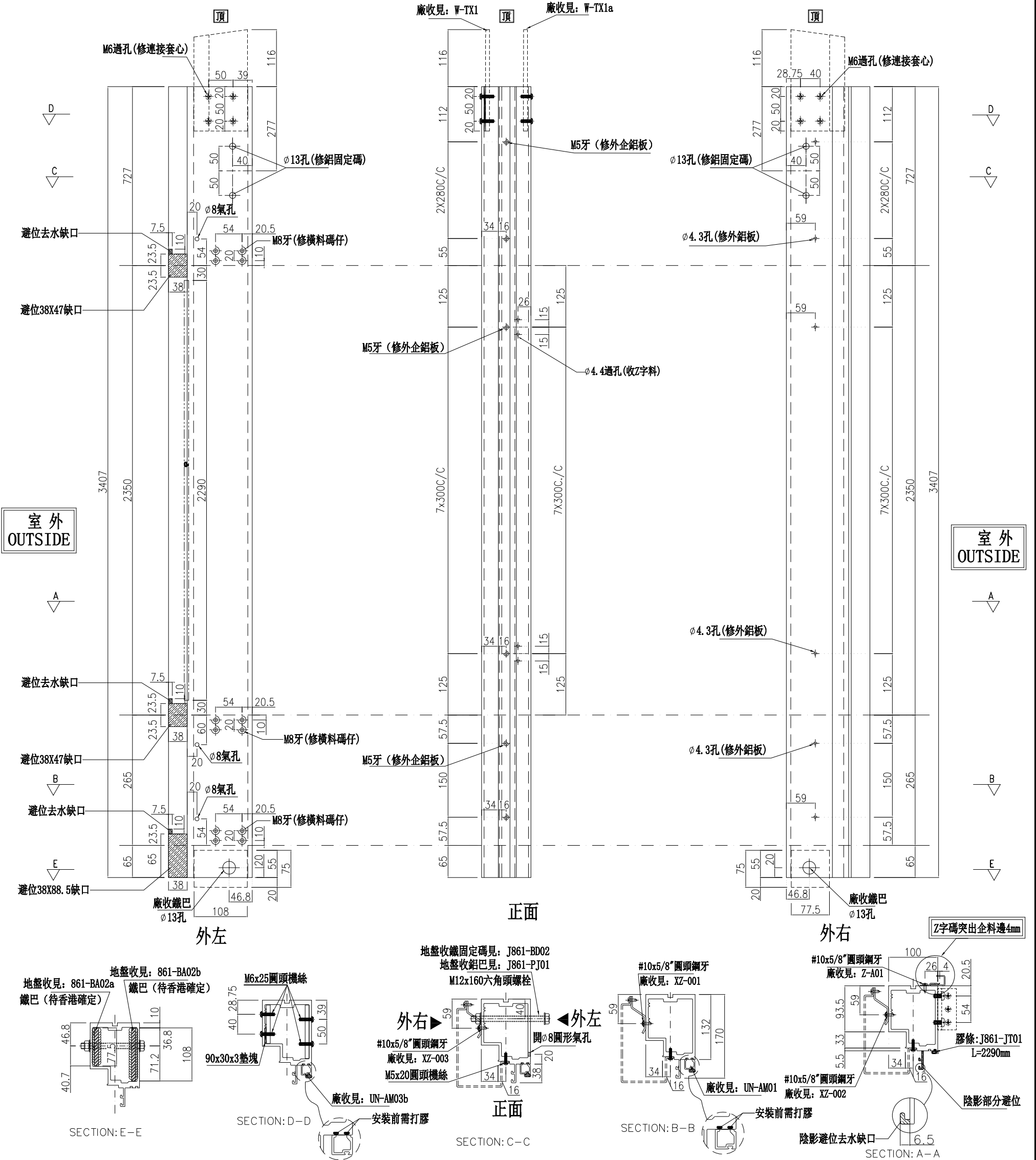

| | | | | | | |
|----|---------------|----|-----|------------|----|--------|
| 名稱 | 生梗企 | 制圖 | 周廣志 | 2025.04.24 | 修改 | |
| 材料 | X86622 | 復核 | 謝永林 | 2025.04.30 | 日期 | |
| 顏色 | UCT207124XL-3 | 批准 | | | 圖號 | G-MS1b |

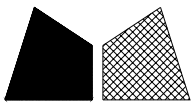

美特鋁質有限公司
MIDI Aluminium Fabricator Ltd.

| 數量 | 位置 | 樓層 |
|----|---------|----------|
| 7 | CW-3007 | 5/F-11/F |

| | | | |
|-----|-------|----|------|
| 工程號 | J-861 | 地盤 | 己連拿利 |
|-----|-------|----|------|

左右轉角梗窗

*請用A3紙打印

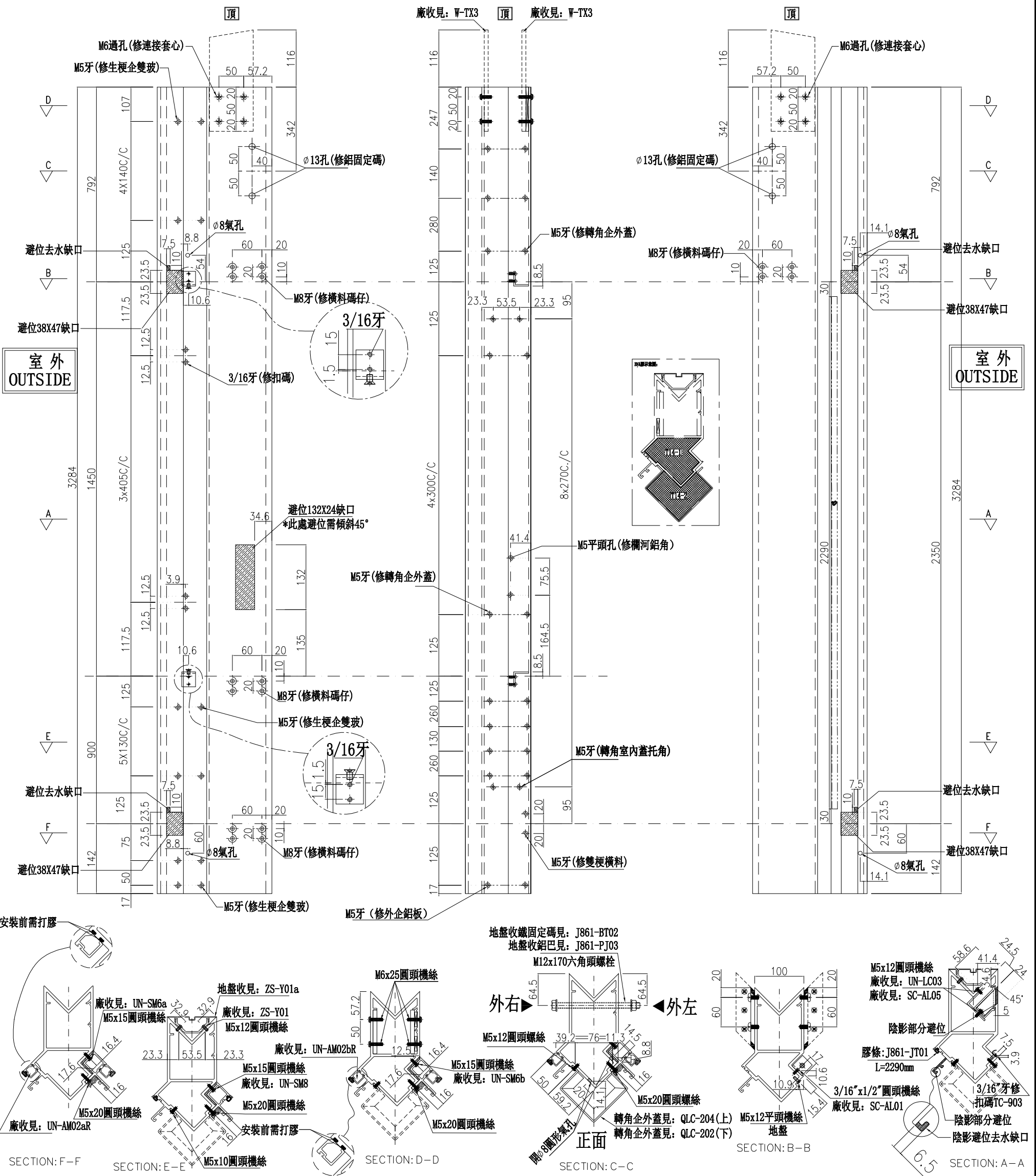

| | | | | | | |
|----|---------------|----|-----|------------|----|-------|
| 名稱 | 轉角企 | 制圖 | 周廣志 | 2025.04.24 | 修改 | |
| 材料 | X86625 | 復核 | 謝永林 | 2025.04.30 | 日期 | |
| 顏色 | UCT207124XL-3 | 批准 | | | 圖號 | G-ES1 |

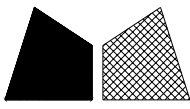

美特鋁質有限公司
MIDI Aluminium Fabricator Ltd.

| 數量 | 位置 | 樓層 |
|----|---------|-----|
| 1 | CW-3007 | 3/F |

工程號 J-861 地盤 己連拿利

左右轉角梗窗

*請用A3紙打印

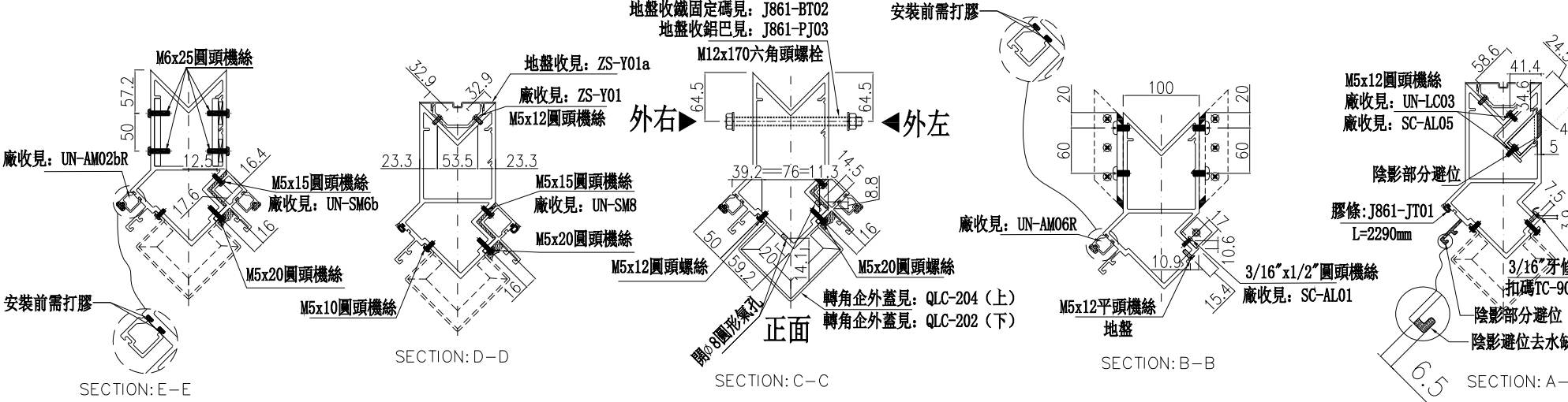
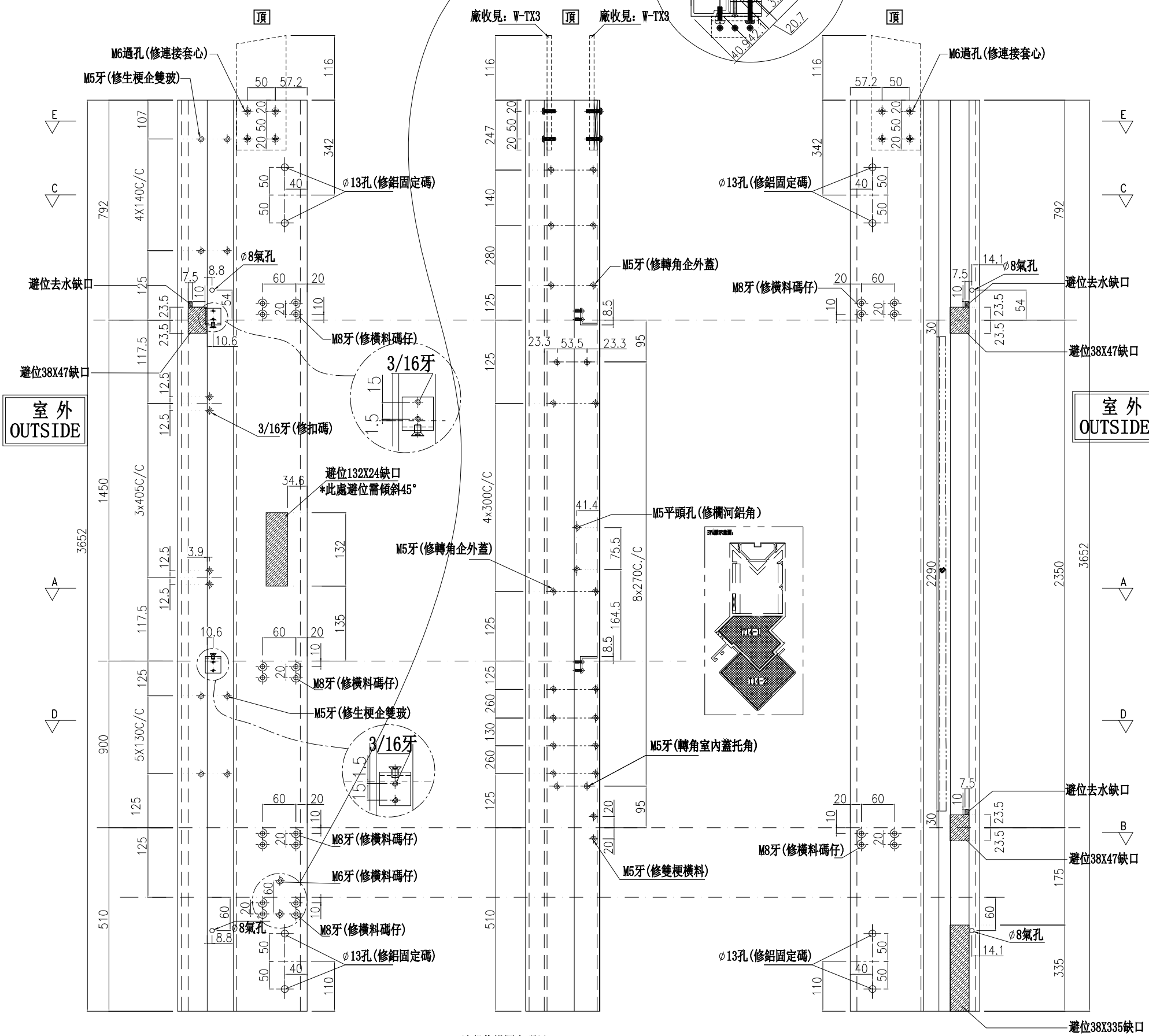

| | | | | | |
|----|---------------|----|-----|------------|--------|
| 名稱 | 轉角企 | 制圖 | 周廣志 | 2025.04.24 | 修改 |
| 材料 | X86625 | 復核 | 謝永林 | 2025.04.30 | 日期 |
| 顏色 | UCT207124XL-3 | 批准 | | | 圖號 |
| | | | | | G-ES1a |

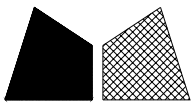

美特鋁質有限公司

MIDI Aluminium Fabricator Ltd.

工程號

J-861

地盤

己連拿利

數量

位置

樓層

1

CW-3006

2/F

左右轉角梗窗

*請用A3紙打印

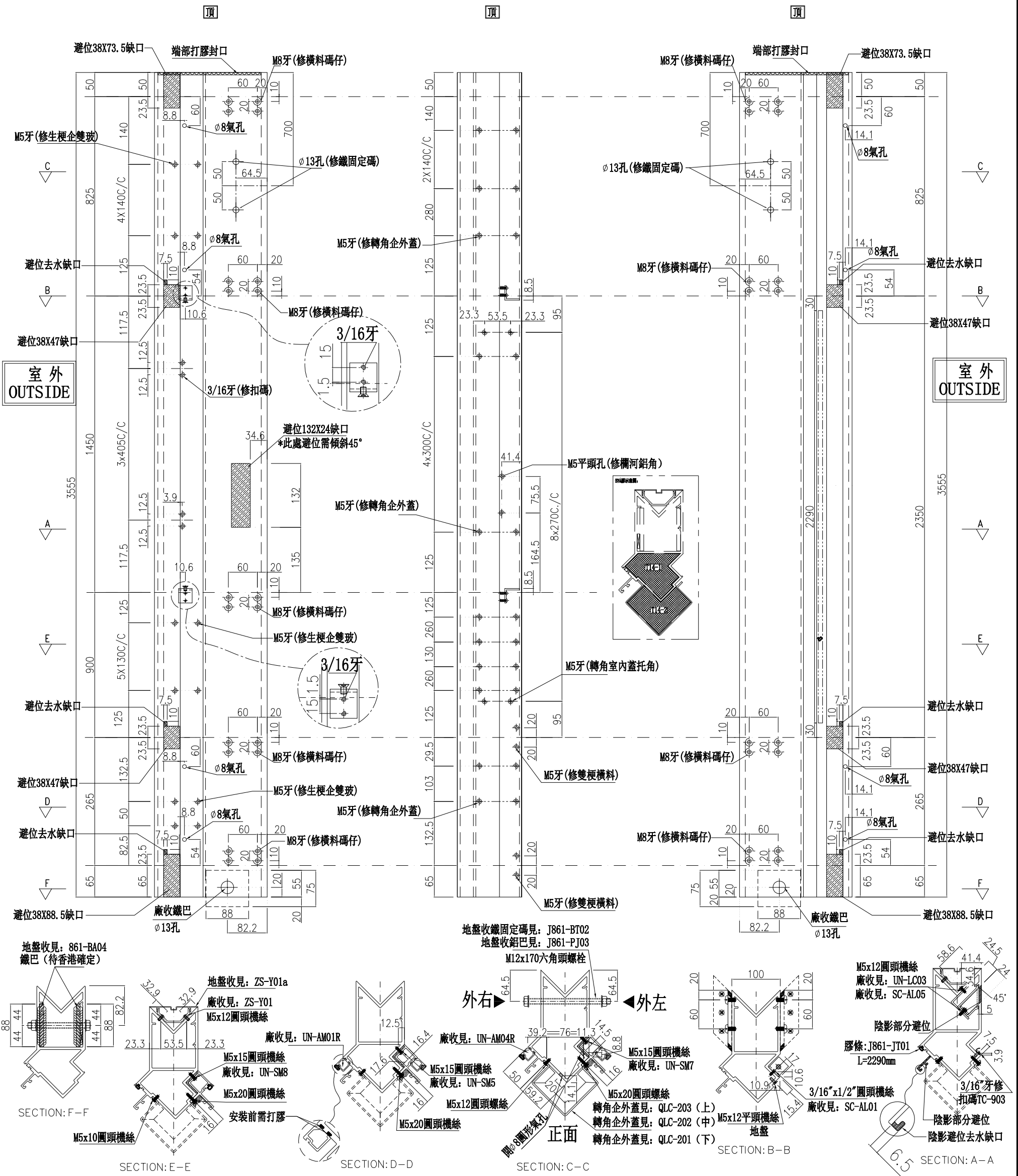

| | | | | | | |
|----|---------------|----|-----|------------|----|--------|
| 名稱 | 轉角企 | 制圖 | 周廣志 | 2025.04.24 | 修改 | |
| 材料 | X86625 | 復核 | 謝永林 | 2025.04.30 | 日期 | |
| 顏色 | UCT207124XL-3 | 批准 | | | 圖號 | G-ES1b |

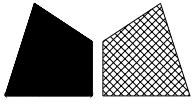

美特鋁質有限公司
MIDI Aluminium Fabricator Ltd.

| 數量 | 位置 | 樓層 |
|----|---------|----------|
| 21 | CW-3007 | 5/F-11/F |

工程號 J-861 地盤 己連拿利

左SHL右梗窗

*請用A3紙打印

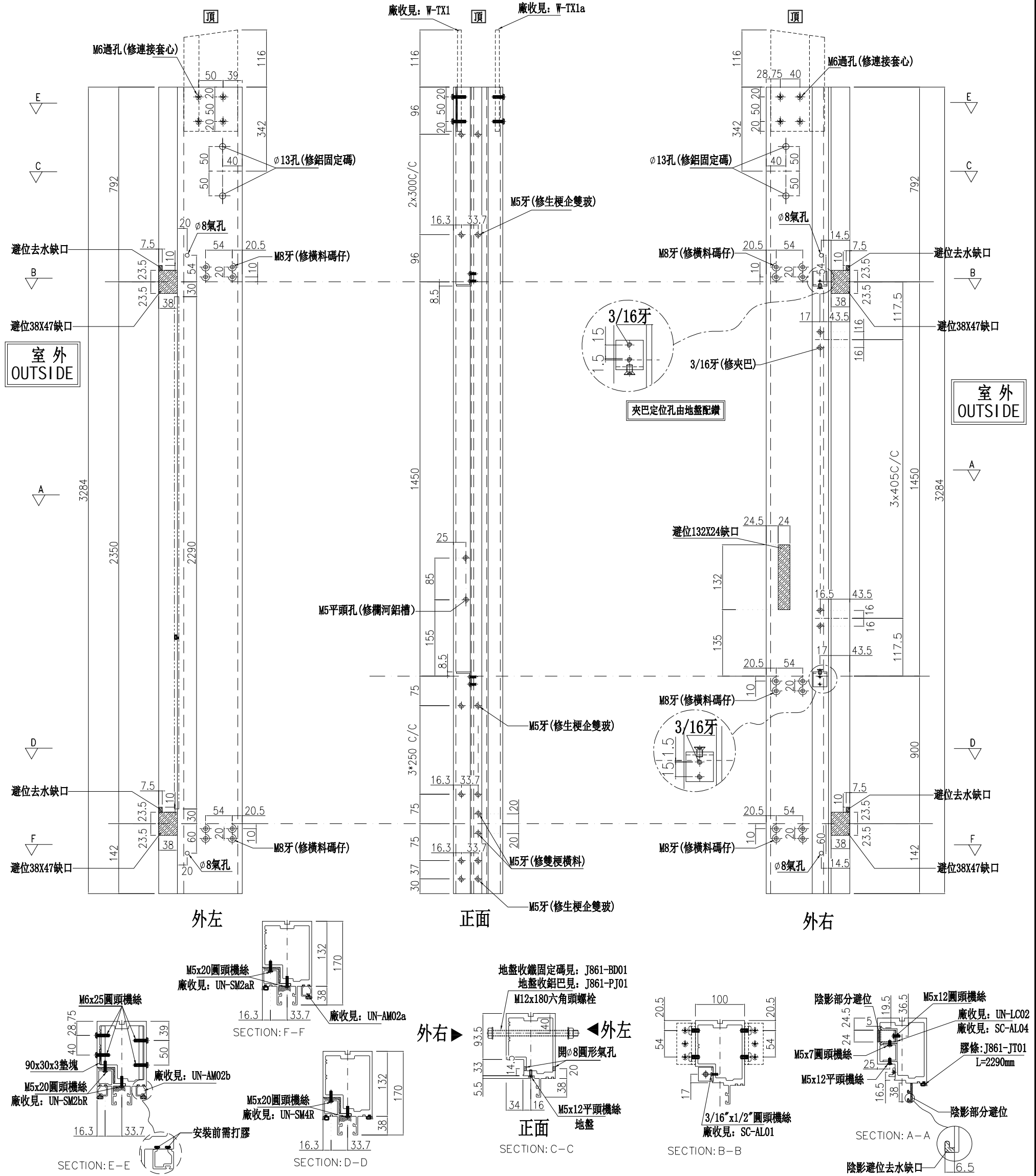

| | | | | | | |
|----|---------------|----|-----|------------|----|-------|
| 名稱 | 生梗企 | 制圖 | 周廣志 | 2025.04.24 | 修改 | |
| 材料 | X86622 | 復核 | 謝永林 | 2025.04.30 | 日期 | |
| 顏色 | UCT207124XL-3 | 批准 | | | 圖號 | G-MS2 |

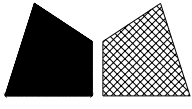

美特鋁質有限公司
MIDI Aluminium Fabricator Ltd.

| 數量 | 位置 | 樓層 |
|----|---------|-----|
| 3 | CW-3007 | 3/F |
| | | |

工程號 J-861 地盤 己連拿利

左SHL右梗窗

*請用A3紙打印

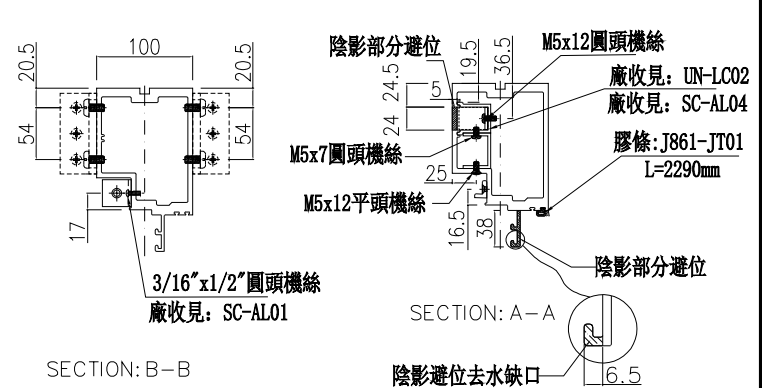
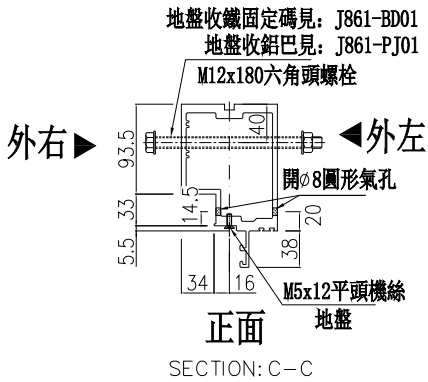
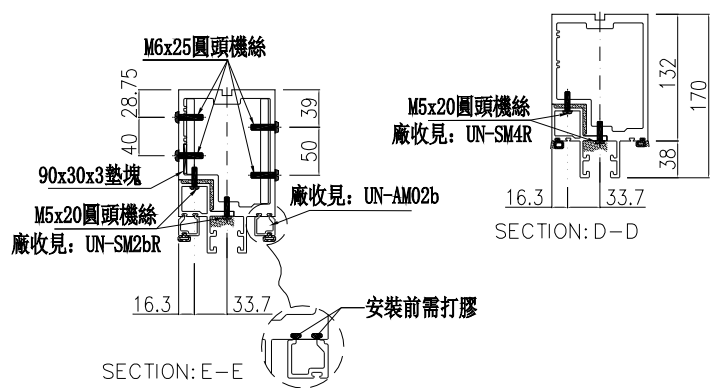
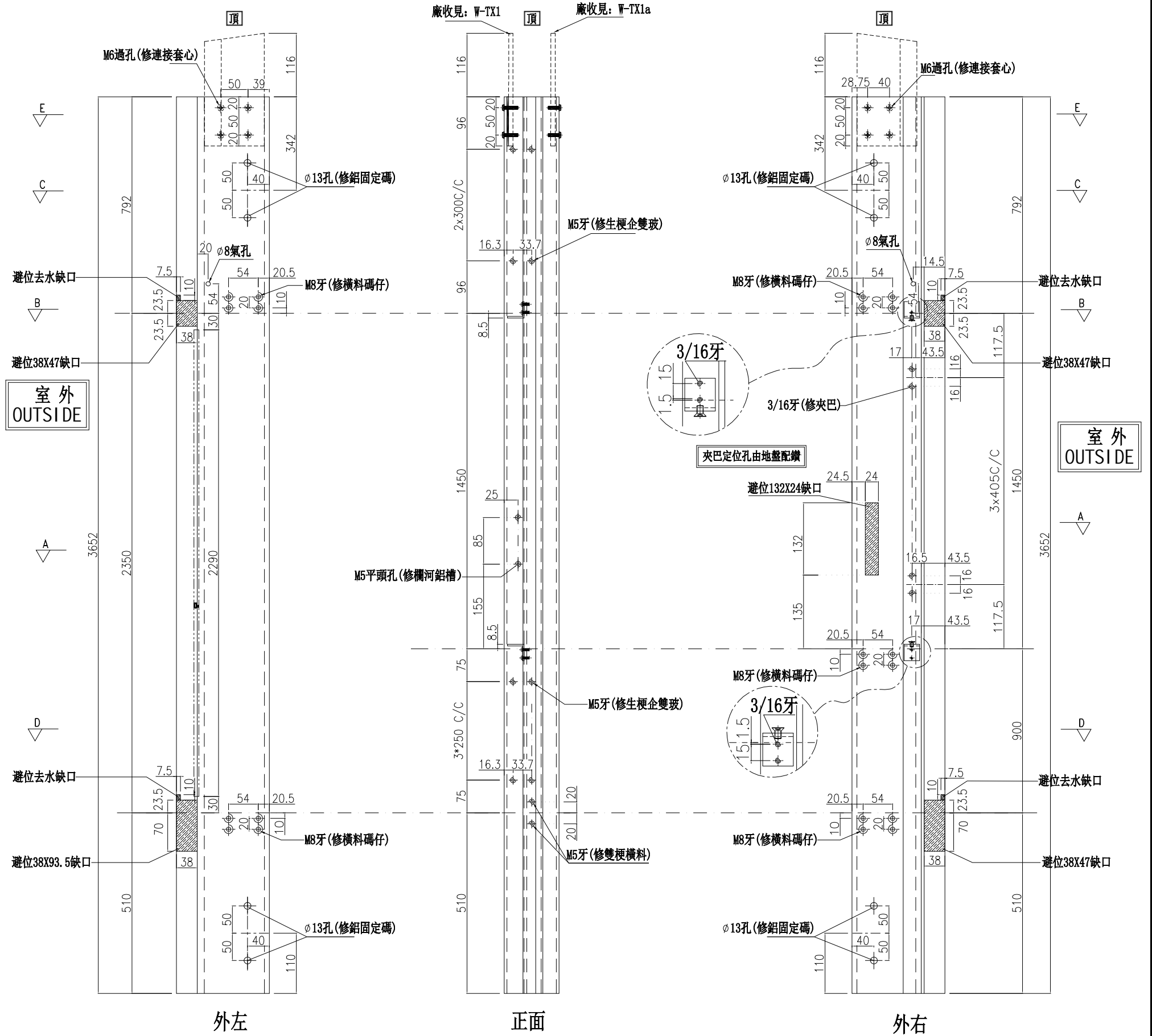

| | | | | | | | |
|----|---------------|----|-----|------------|----|--------|--|
| 名稱 | 生梗企 | 制圖 | 周廣志 | 2025.04.24 | 修改 | | |
| 材料 | X86622 | 復核 | 謝永林 | 2025.04.30 | 日期 | | |
| 顏色 | UCT207124XL-3 | 批准 | | | 圖號 | G-MS2a | |

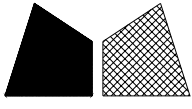

美特鋁質有限公司

MIDI Aluminium Fabricator Ltd.

| 數量 | 位置 | 樓層 |
|----|---------|-----|
| 3 | CW-3006 | 2/F |

工程號

J-861

地盤

己連拿利

左SHL右梗窗

*請用A3紙打印

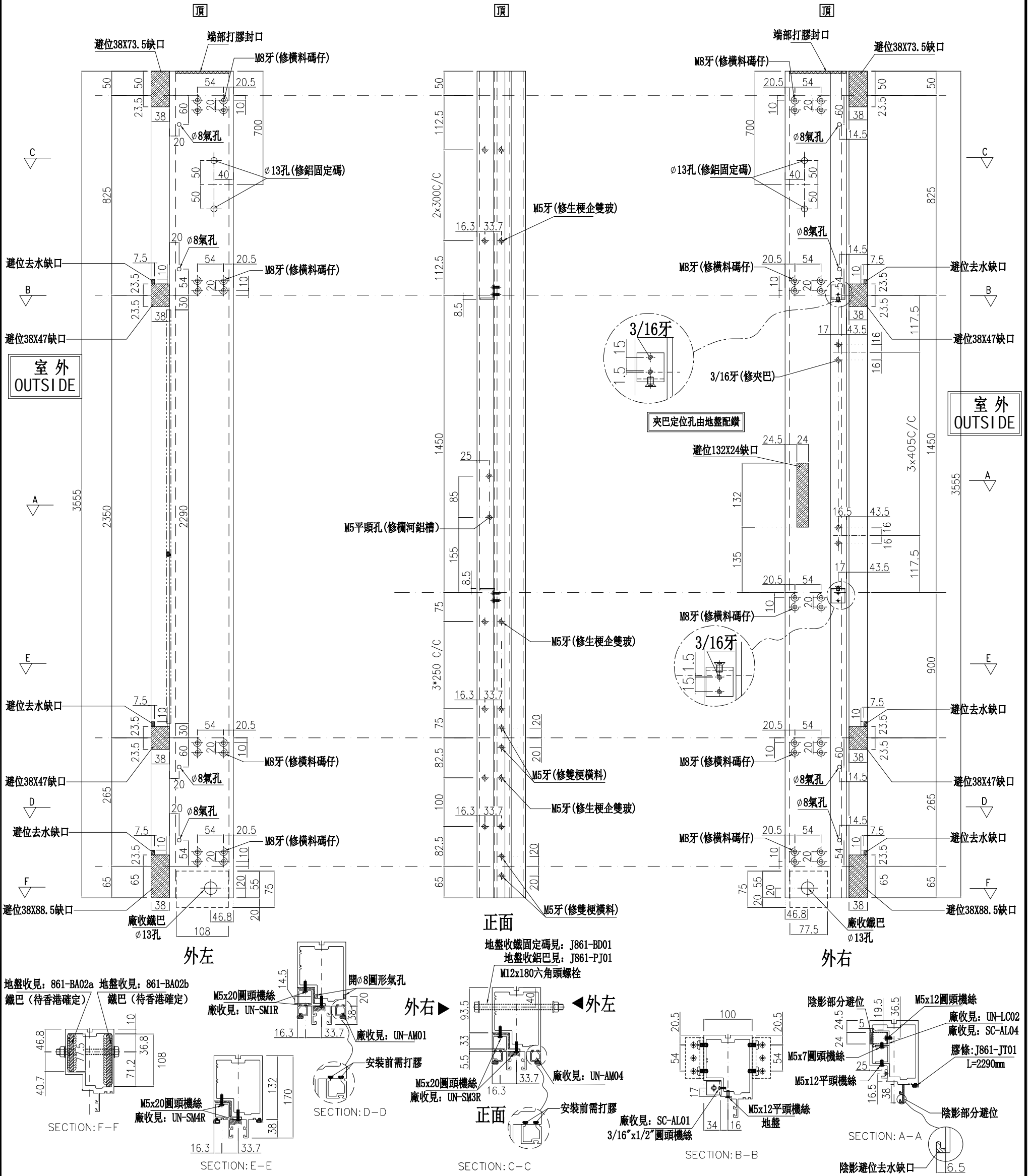

| | | | | | | |
|----|---------------|----|-----|------------|----|--------|
| 名稱 | 生梗企 | 制圖 | 周廣志 | 2025.04.24 | 修改 | |
| 材料 | X86622 | 復核 | 謝永林 | 2025.04.30 | 日期 | |
| 顏色 | UCT207124XL-3 | 批准 | | | 圖號 | G-MS2b |

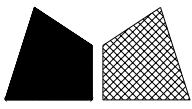

美特鋁質有限公司
MIDI Aluminium Fabricator Ltd.

| 數量 | 位置 | 樓層 |
|----|---------|-----|
| 3 | CW-3007 | 3/F |
| | | |
| | | |

工程號 J-861 地盤 己連拿利

左梗窗右SHR

*請用A3紙打印

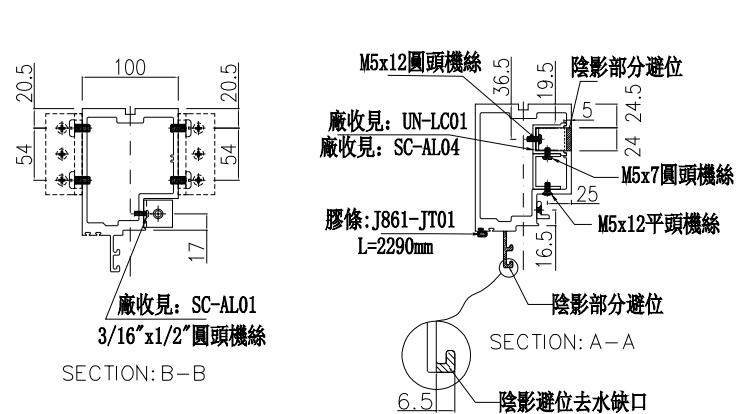
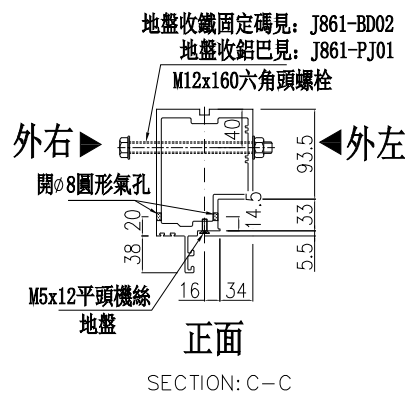
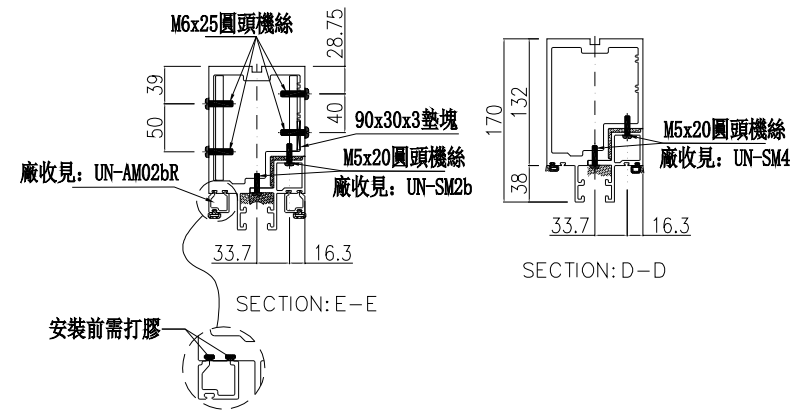
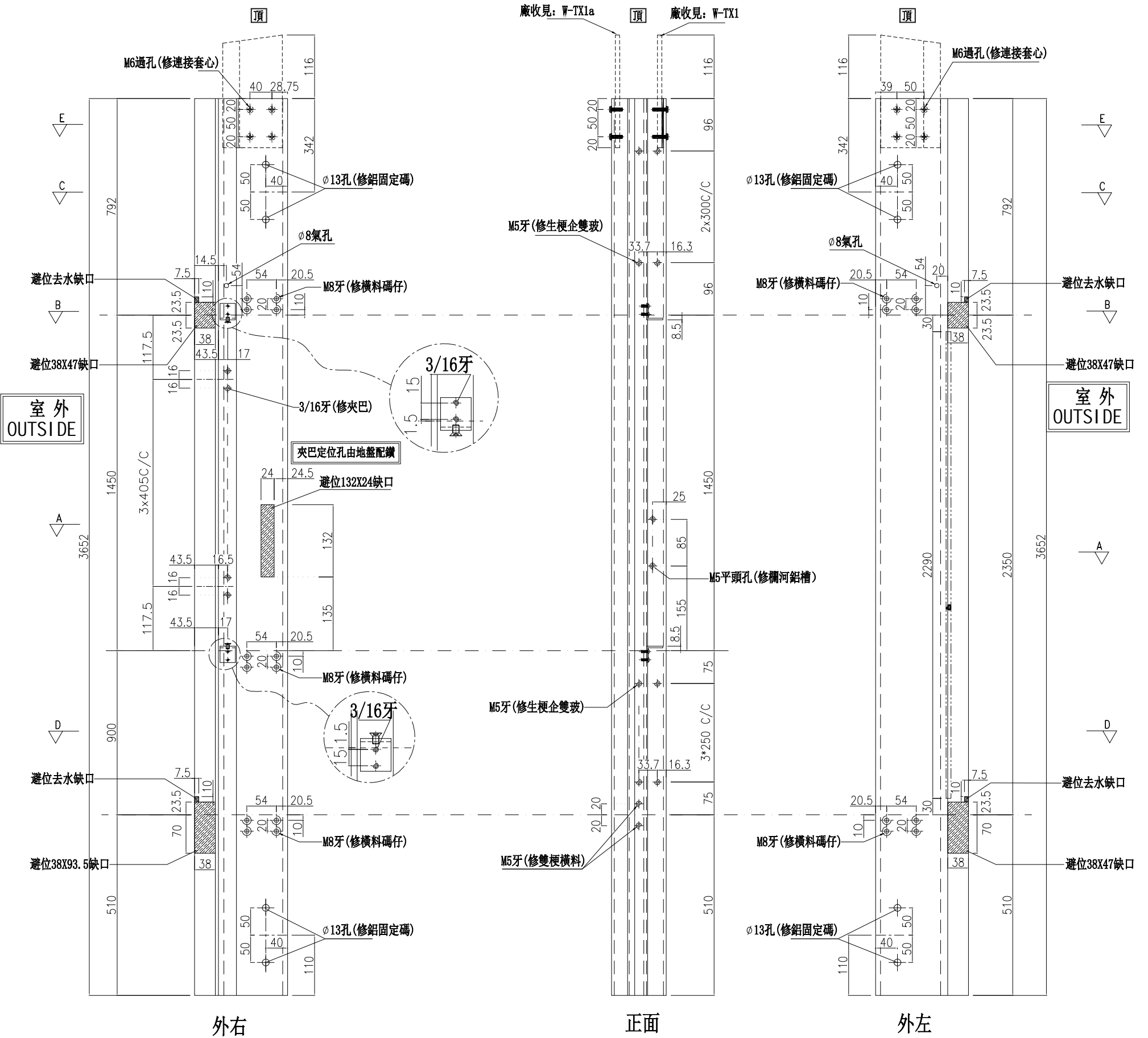

| | | | | | | |
|----|---------------|----|-----|------------|----|--------|
| 名稱 | 生梗企 | 制圖 | 周廣志 | 2025.04.24 | 修改 | |
| 材料 | X86622 | 復核 | 謝永林 | 2025.04.30 | 日期 | |
| 顏色 | UCT207124XL-3 | 批准 | | | 圖號 | G-MS3a |

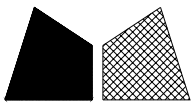

美特鋁質有限公司
MIDI Aluminium Fabricator Ltd.

| 數量 | 位置 | 樓層 |
|----|---------|-----|
| 3 | CW-3006 | 2/F |

工程號 J-861 地盤 己連拿利

左梗窗右SHR

*請用A3紙打印

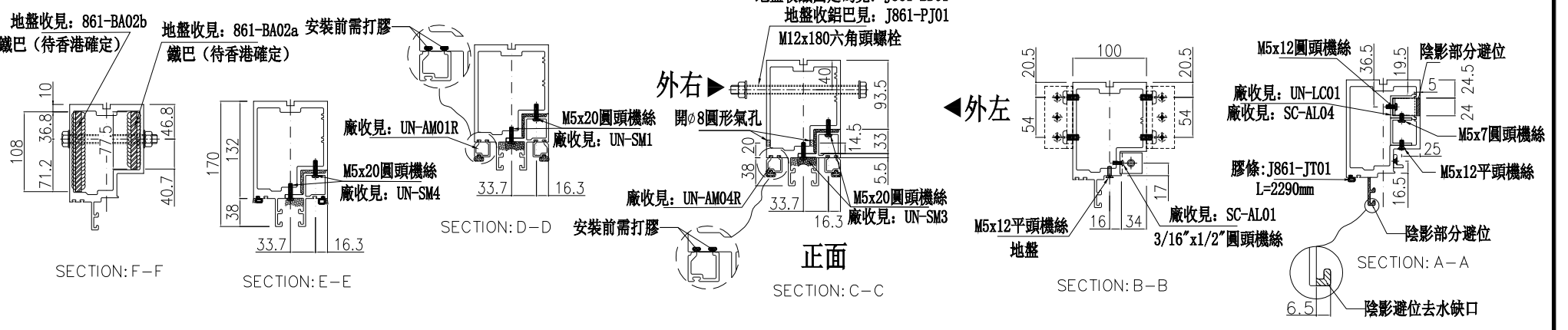
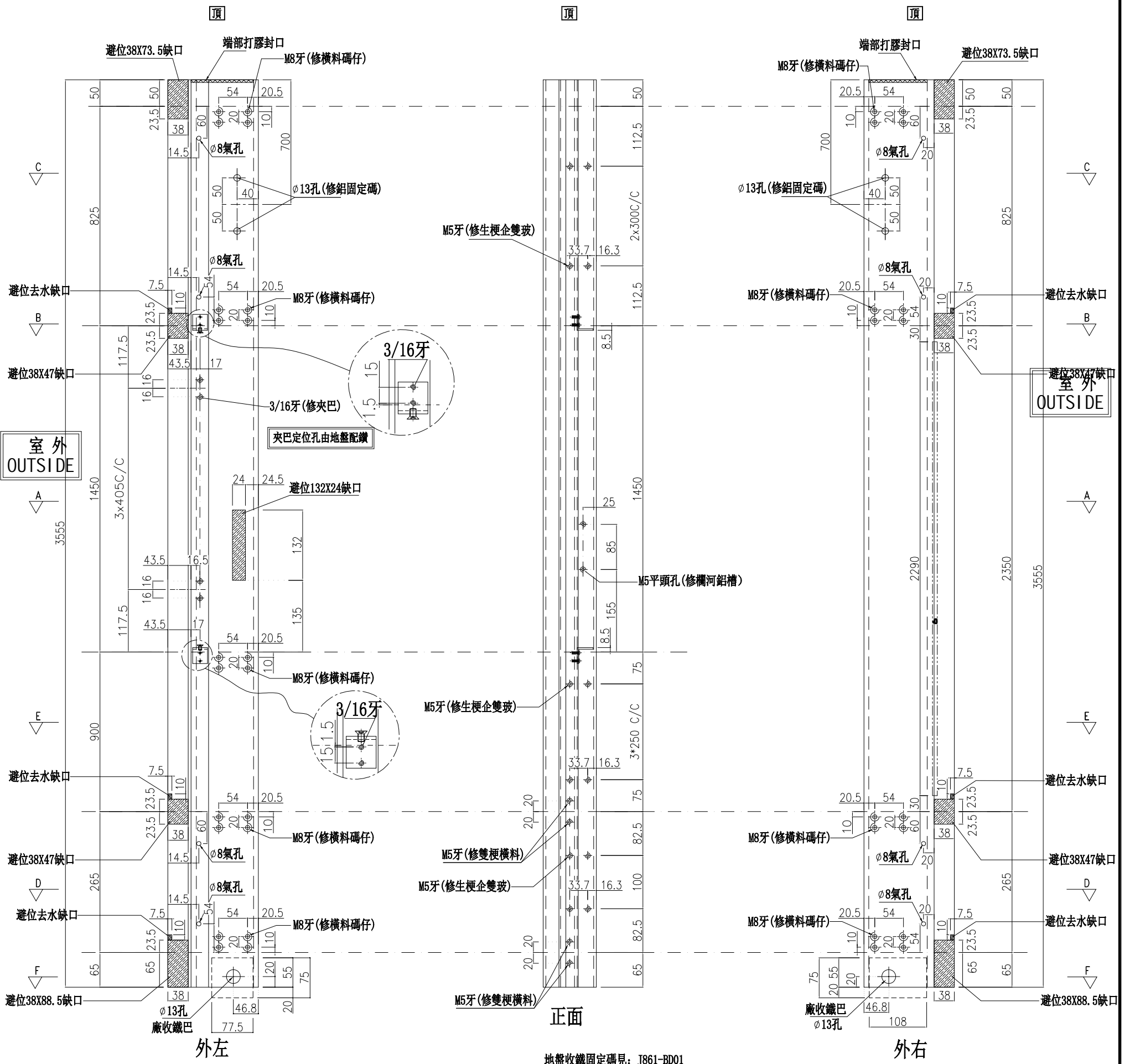

| | | | | | | |
|----|---------------|----|-----|------------|----|--------|
| 名稱 | 生梗企 | 制圖 | 周廣志 | 2025.04.24 | 修改 | |
| 材料 | X86622 | 復核 | 謝永林 | 2025.04.30 | 日期 | |
| 顏色 | UCT207124XL-3 | 批准 | | | 圖號 | G-MS3b |

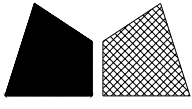

美特鋁質有限公司
MIDI Aluminium Fabricator Ltd.

| 數量 | 位置 | 樓層 |
|----|---------|-----|
| 2 | CW-3007 | 3/F |
| | | |
| | | |

工程號 J-861 地盤 己連拿利

左SHR右梗窗 *請用A3紙打印

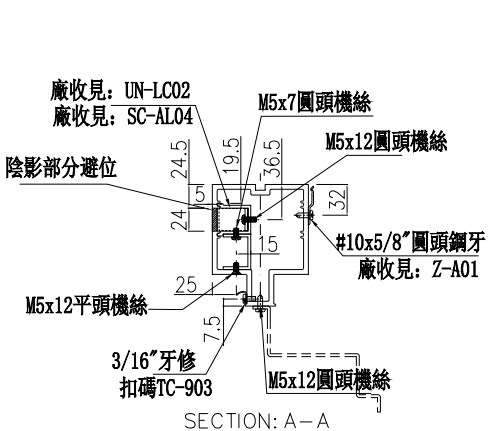
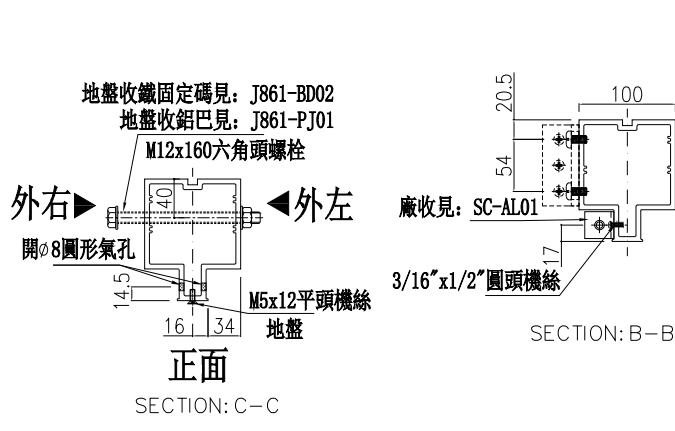
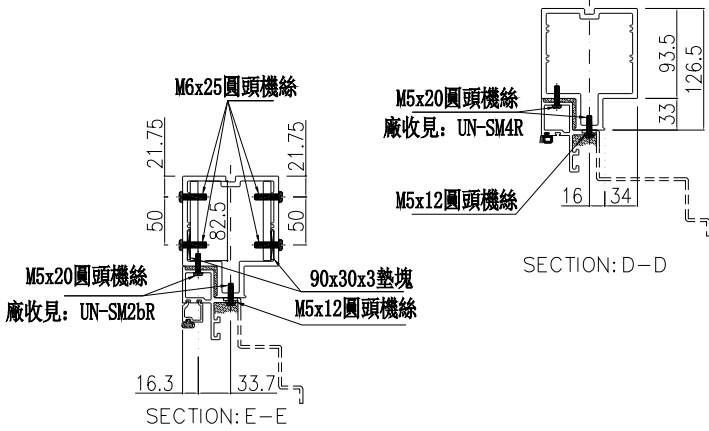
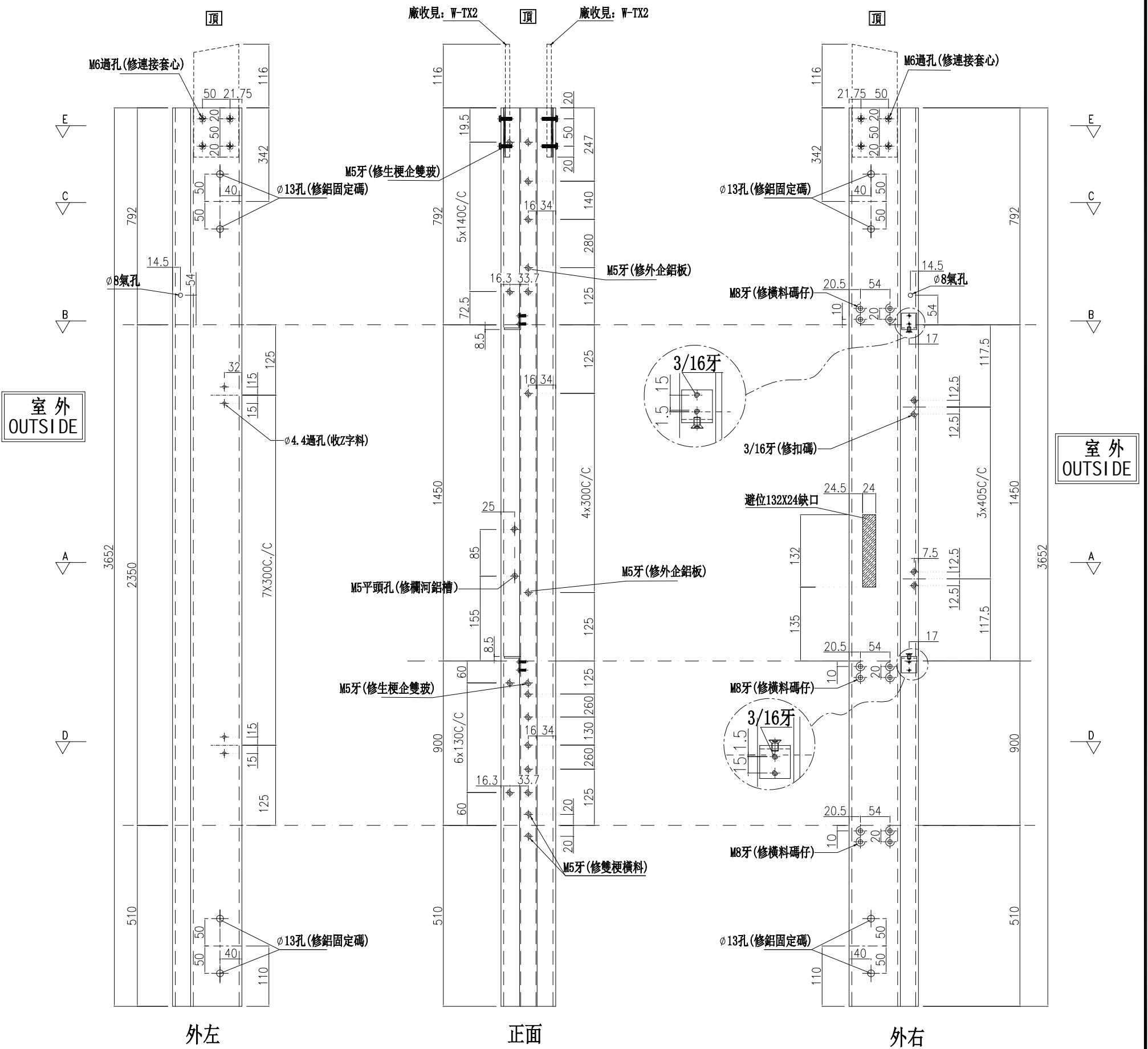

| | | | | | | | |
|----|---------------|----|-----|------------|----|--------|--|
| 名稱 | 雙生企 | 制圖 | 周廣志 | 2025.04.24 | 修改 | | |
| 材料 | X86624 | 復核 | 謝永林 | 2025.04.30 | 日期 | | |
| 顏色 | UCT207124XL-3 | 批准 | | | 圖號 | G-MS4a | |

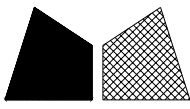

美特鋁質有限公司
MIDI Aluminium Fabricator Ltd.

| 數量 | 位置 | 樓層 |
|----|---------|-----|
| 2 | CW-3007 | 3/F |
| | | |
| | | |

工程號 J-861 地盤 己連拿利

左梗窗右SHL

*請用A3紙打印

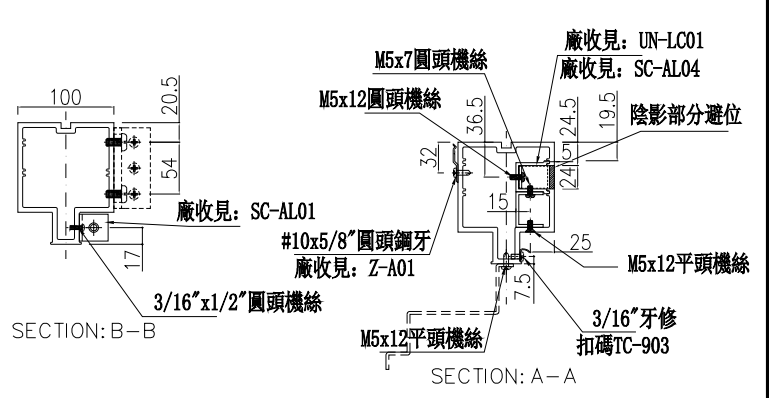
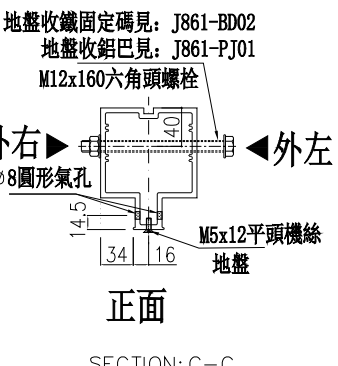
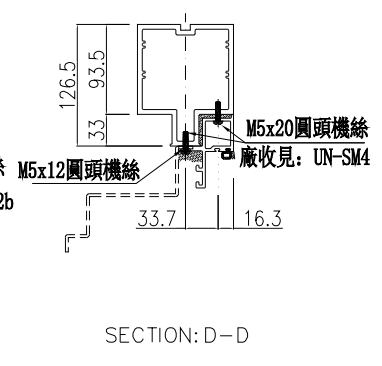
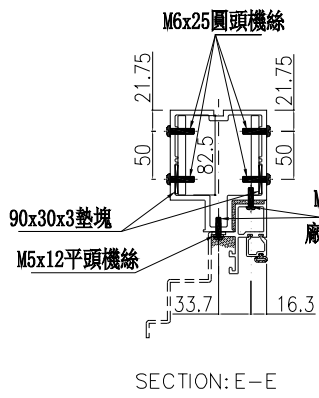
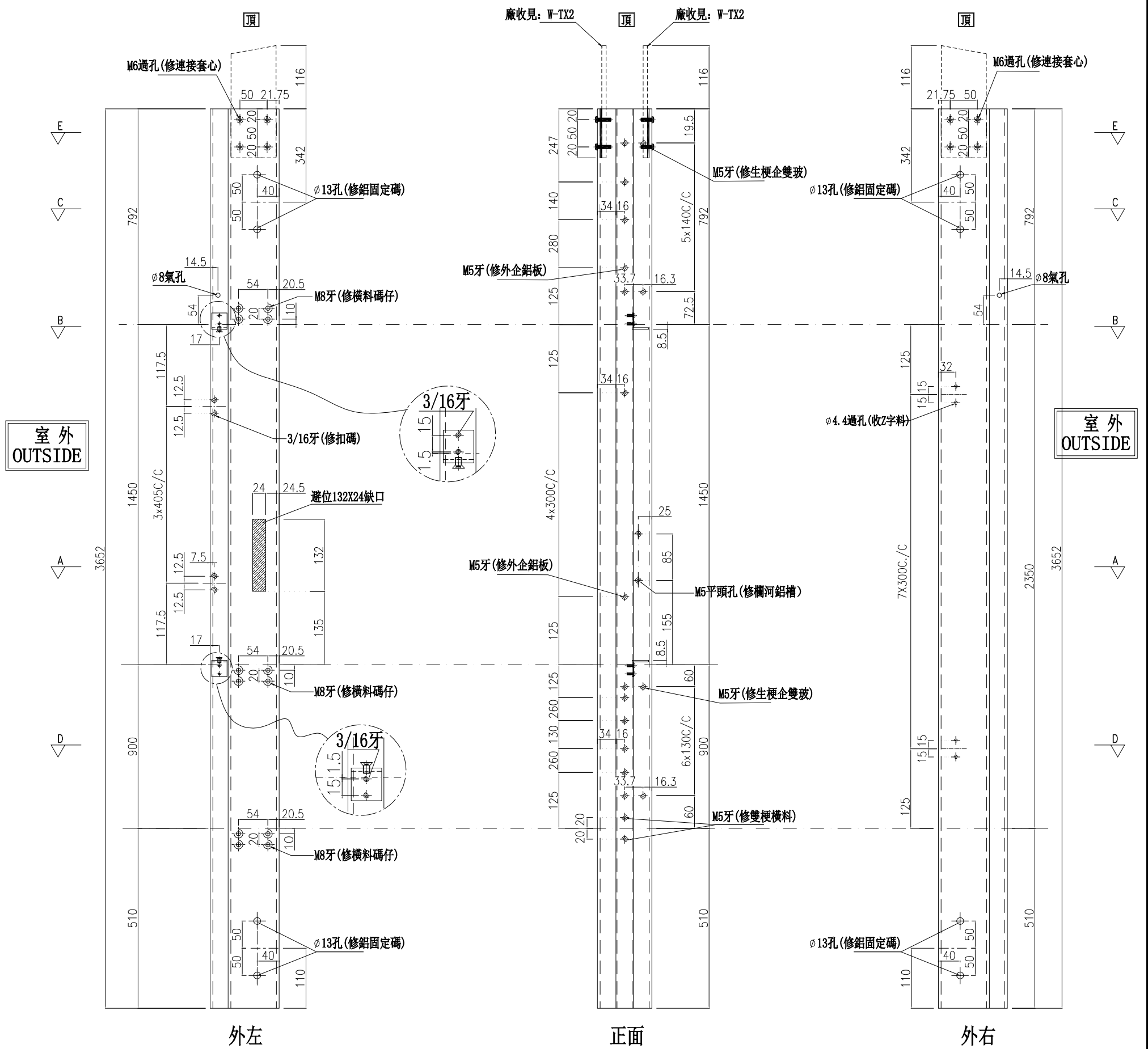

| | | | | | | | |
|----|---------------|----|-----|------------|----|--------|--|
| 名稱 | 雙生企 | 制圖 | 周廣志 | 2025.04.24 | 修改 | | |
| 材料 | X86624 | 復核 | 謝永林 | 2025.04.30 | 日期 | | |
| 顏色 | UCT207124XL-3 | 批准 | | | 圖號 | G-MS5a | |

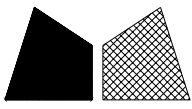

美特鋁質有限公司

MIDI Aluminium Fabricator Ltd.

| 數量 | 位置 | 樓層 |
|----|---------|-----|
| 2 | CW-3006 | 2/F |

工程號

J-861

地盤

己連拿利

左梗窗右SHL

*請用A3紙打印

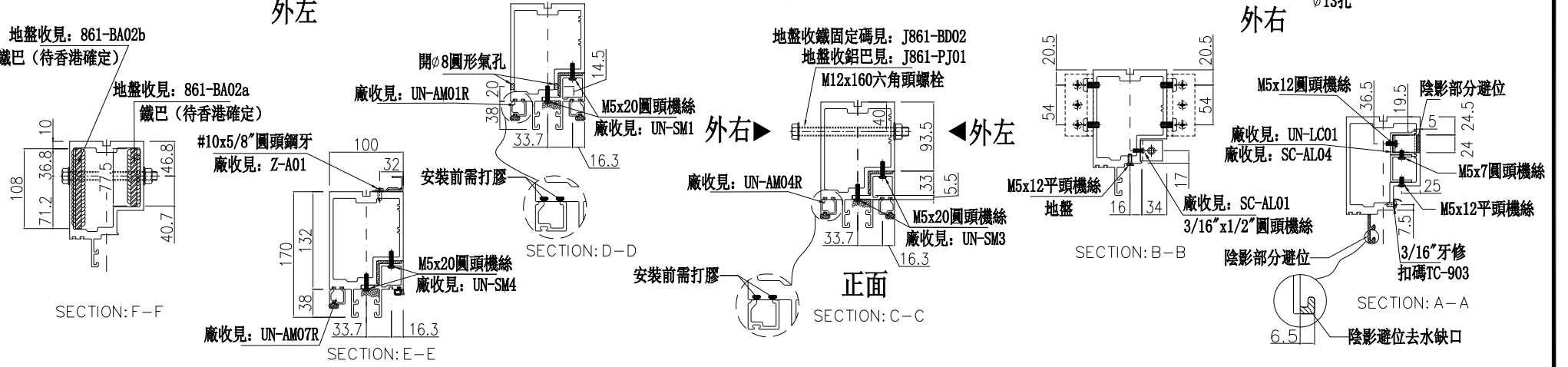
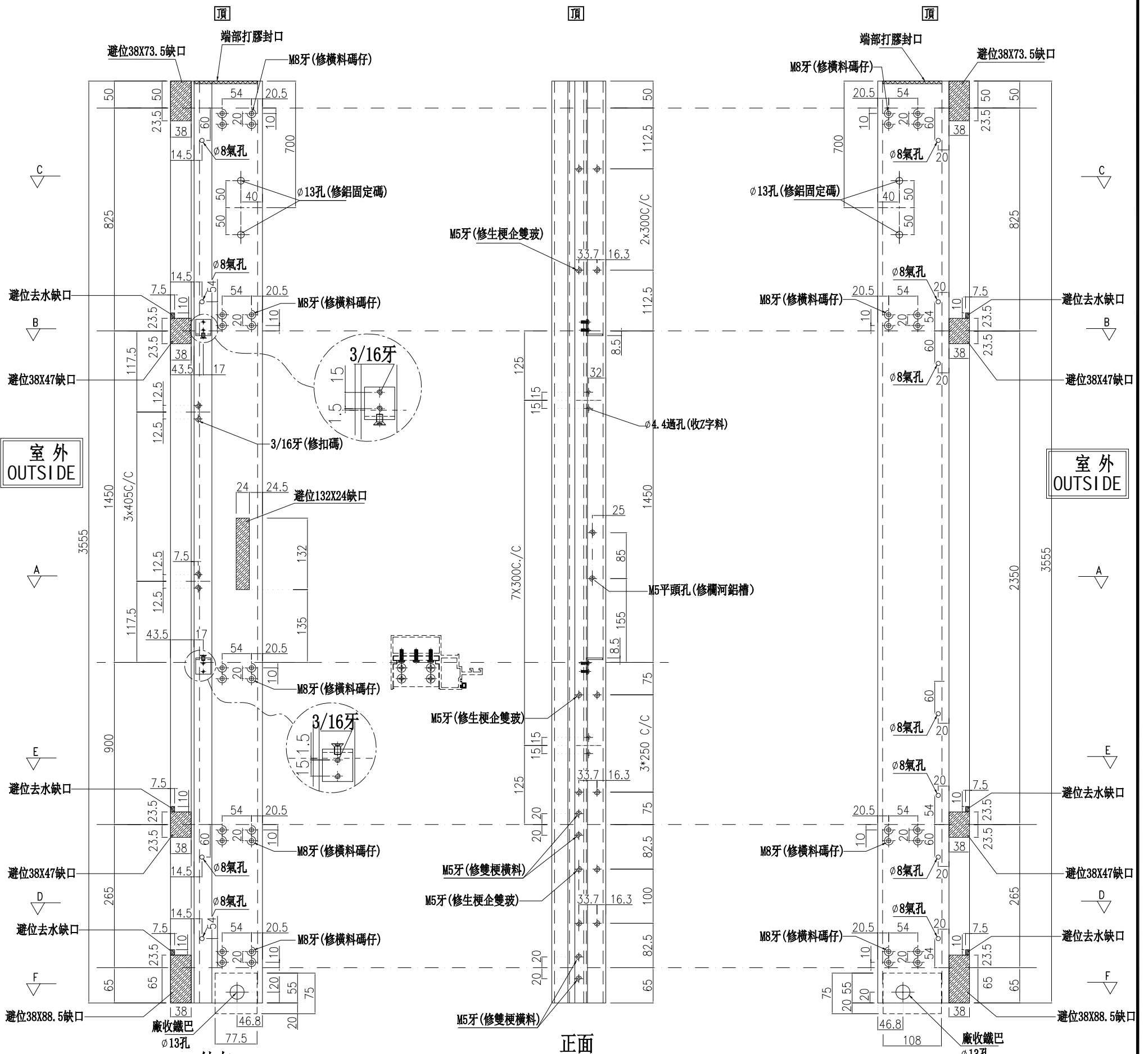

| | | | | | | |
|----|---------------|----|-----|------------|----|--------|
| 名稱 | 生梗企 | 制圖 | 周廣志 | 2025.04.24 | 修改 | |
| 材料 | X86622 | 復核 | 謝永林 | 2025.04.30 | 日期 | |
| 顏色 | UCT207124XL-3 | 批准 | | | 圖號 | G-MS5b |

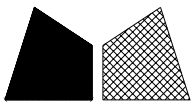

美特鋁質有限公司

MIDI Aluminium Fabricator Ltd.

| 數量 | 位置 | 樓層 |
|----|---------|----------|
| 8 | CW-3007 | 3/F-11/F |
| | | |
| | | |

工程號

J-861

地盤

己連拿利

左靠牆(梗窗)

*請用A3紙打印

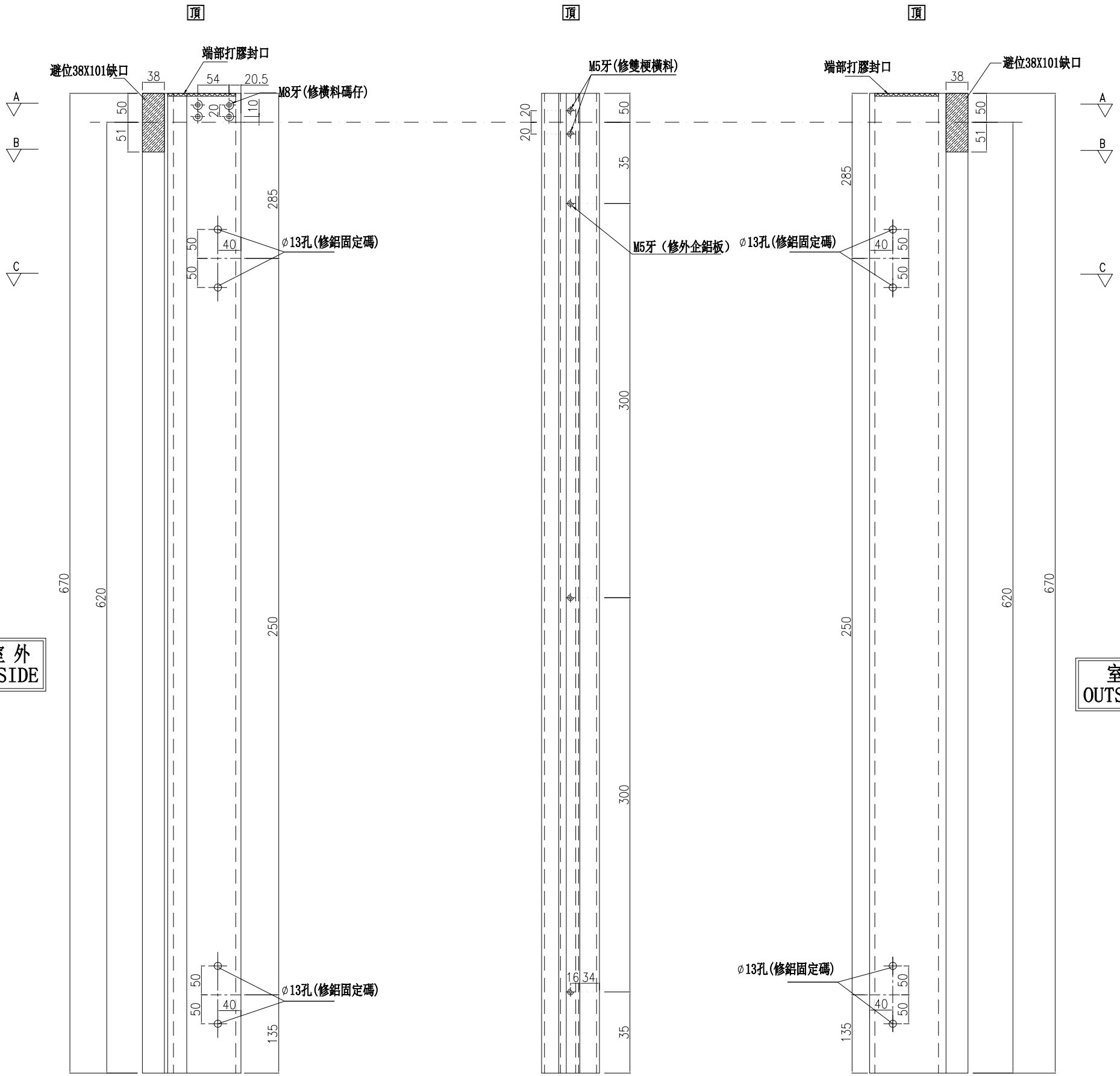

外左

正面

外右

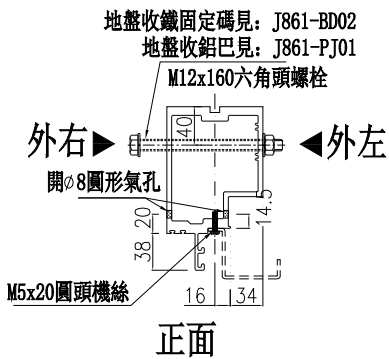

SECTION: C-C

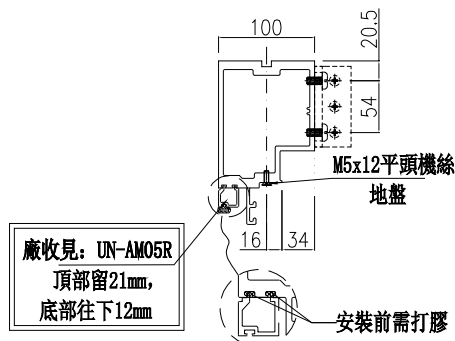

SECTION: B-B

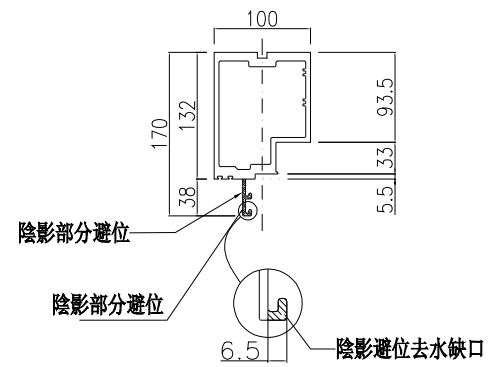

SECTION: A-A

| | | | | | | | |
|----|---------------|----|-----|------------|----|-------|--|
| 名稱 | 生梗企 | 制圖 | 周廣志 | 2025.02.10 | 修改 | | |
| 材料 | X86622 | 復核 | 謝永林 | 2025.04.18 | 日期 | | |
| 顏色 | UCT207124XL-3 | 批准 | | | 圖號 | G-MS6 | |

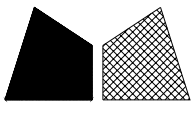

美特鋁質 有限公司
MIDI Aluminium Fabricator Ltd.

| 數量 | 位置 | 樓層 |
|----|---------|-----|
| 1 | CW-3006 | 2/F |
| | | |
| | | |

| | | | |
|-----|-------|----|------|
| 工程號 | J-861 | 地盤 | 己連拿利 |
|-----|-------|----|------|

左靠牆(梗窗)

*請用A3紙打印

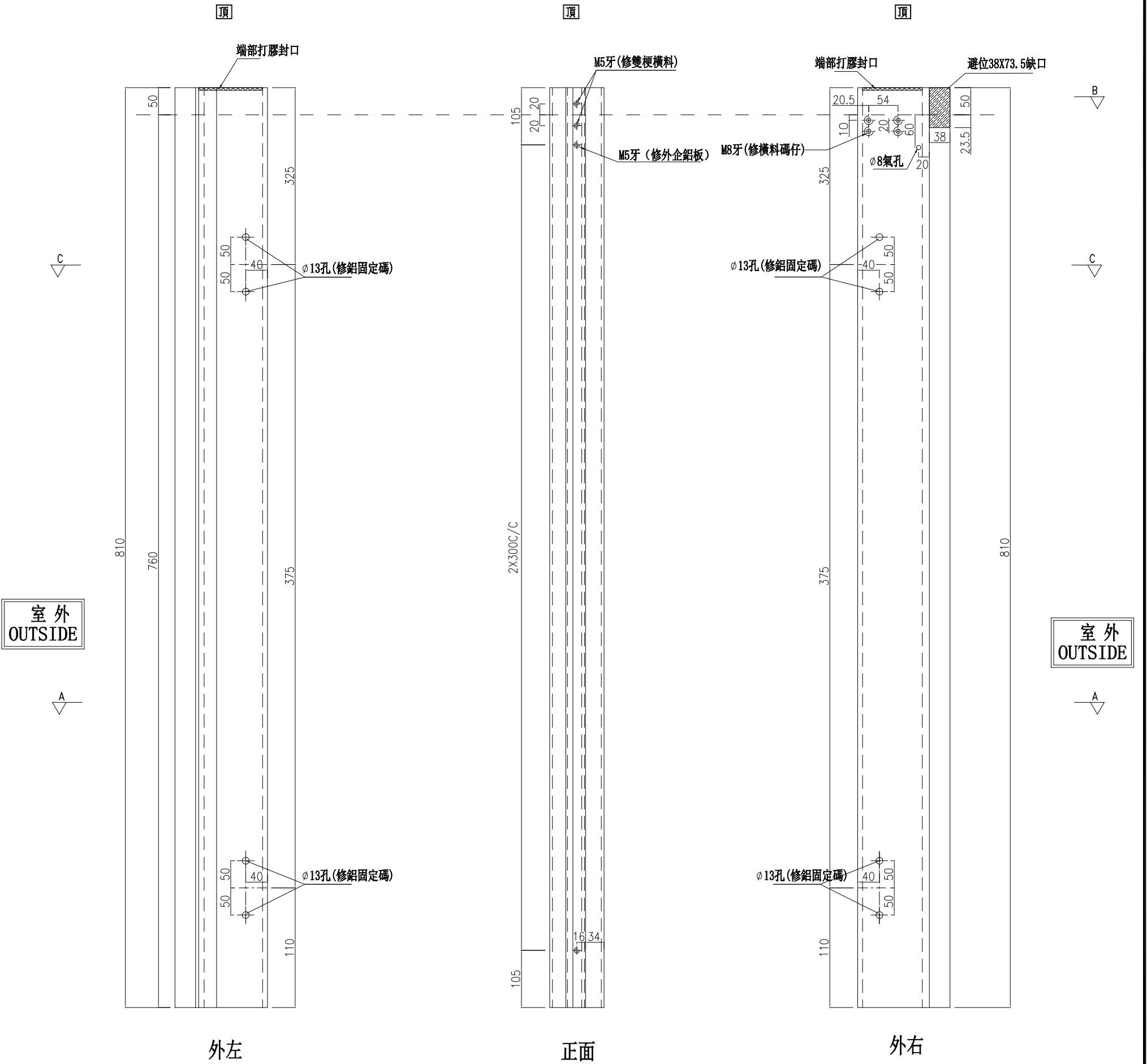

外左

正面

外右

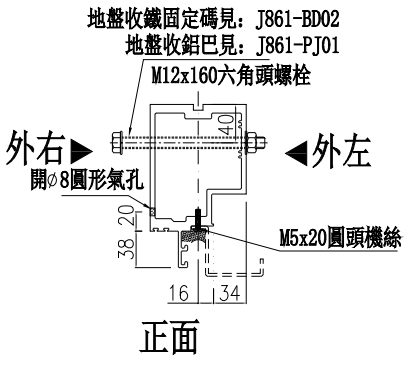

正面
SECTION: C-C

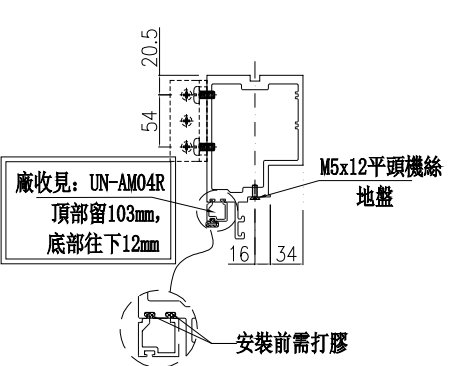

SECTION: B-B

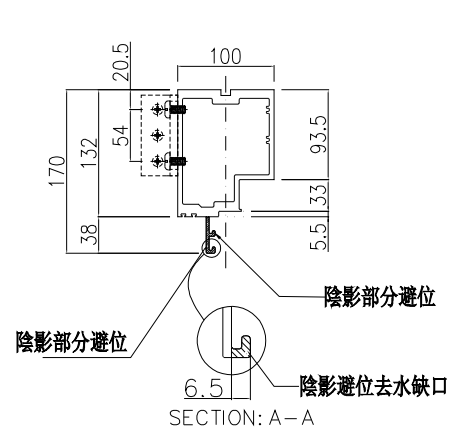

SECTION: A-A

| | | | | | | | |
|----|---------------|----|-----|--------------|----|--------|--|
| 名稱 | 生梗企 | 制圖 | 周廣志 | 2025. 04. 24 | 修改 | | |
| 材料 | X86622 | 復核 | 謝永林 | 2025. 04. 30 | 日期 | | |
| 顏色 | UCT207124XL-3 | 批准 | | | 圖號 | G-MS6a | |

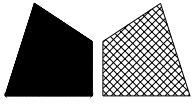

美特鋁質有限公司

MIDI Aluminium Fabricator Ltd.

| 數量 | 位置 | 樓層 |
|----|---------|----------|
| 7 | CW-3007 | 5/F-11/F |
| | | |
| | | |

工程號

J-837

地盤

己連拿利

左梗窗右梗窗

*請用A3紙打印

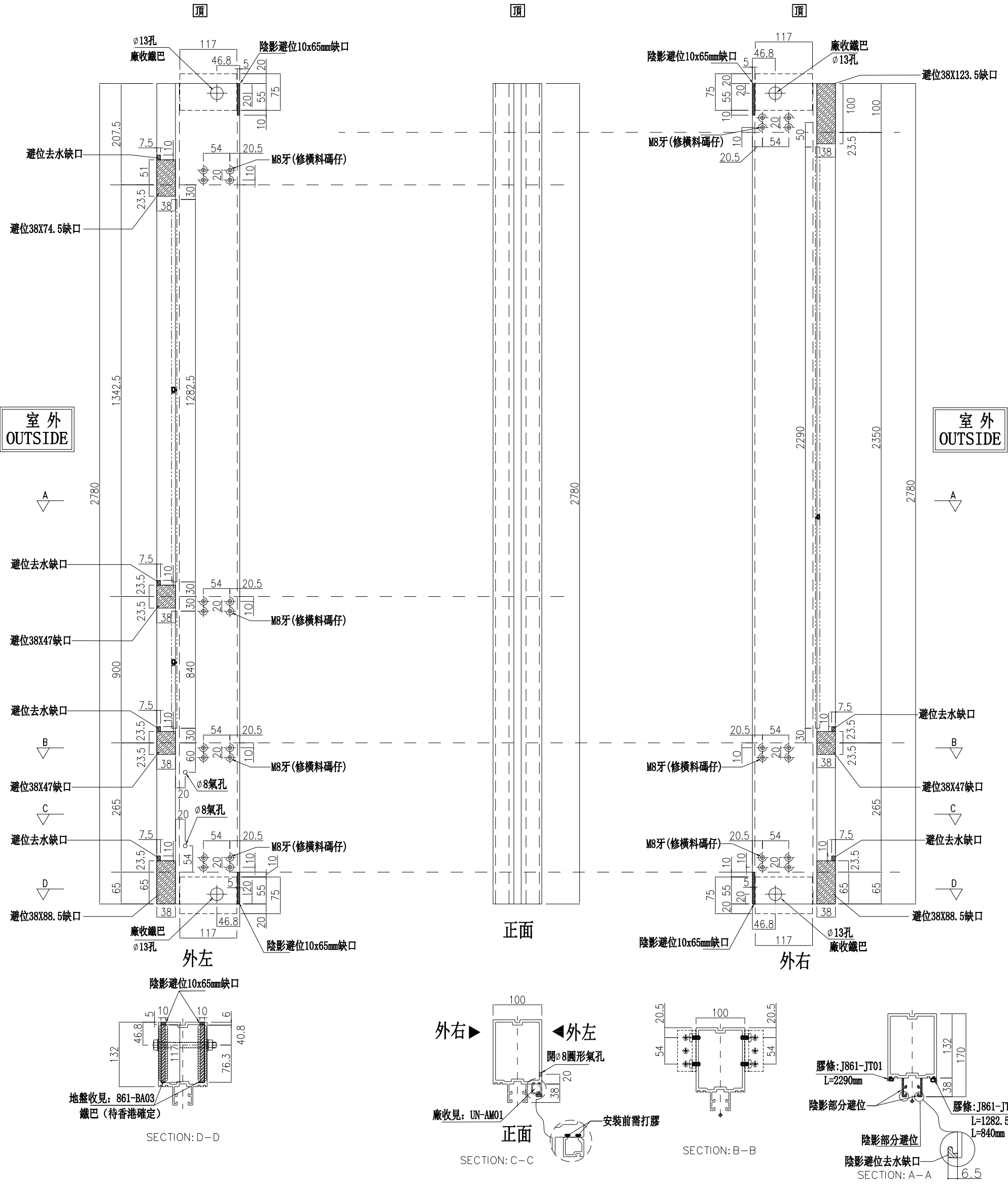

| | | | | | | | |
|----|---------------|----|-----|------------|----|-------|--|
| 名稱 | 雙梗企 | 制圖 | 周廣志 | 2025.04.24 | 修改 | | |
| 材料 | X86623 | 復核 | 謝永林 | 2025.04.30 | 日期 | | |
| 顏色 | UCT207124XL-3 | 批准 | | | 圖號 | G-MS7 | |

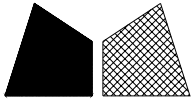

美特鋁質有限公司
MIDI Aluminium Fabricator Ltd.

| 數量 | 位置 | 樓層 |
|----|---------|-----|
| 1 | CW-3007 | 3/F |
| | | |
| | | |

| | | | |
|-----|-------|----|------|
| 工程號 | J-837 | 地盤 | 己連拿利 |
|-----|-------|----|------|

左梗窗右梗窗 *請用A3紙打印

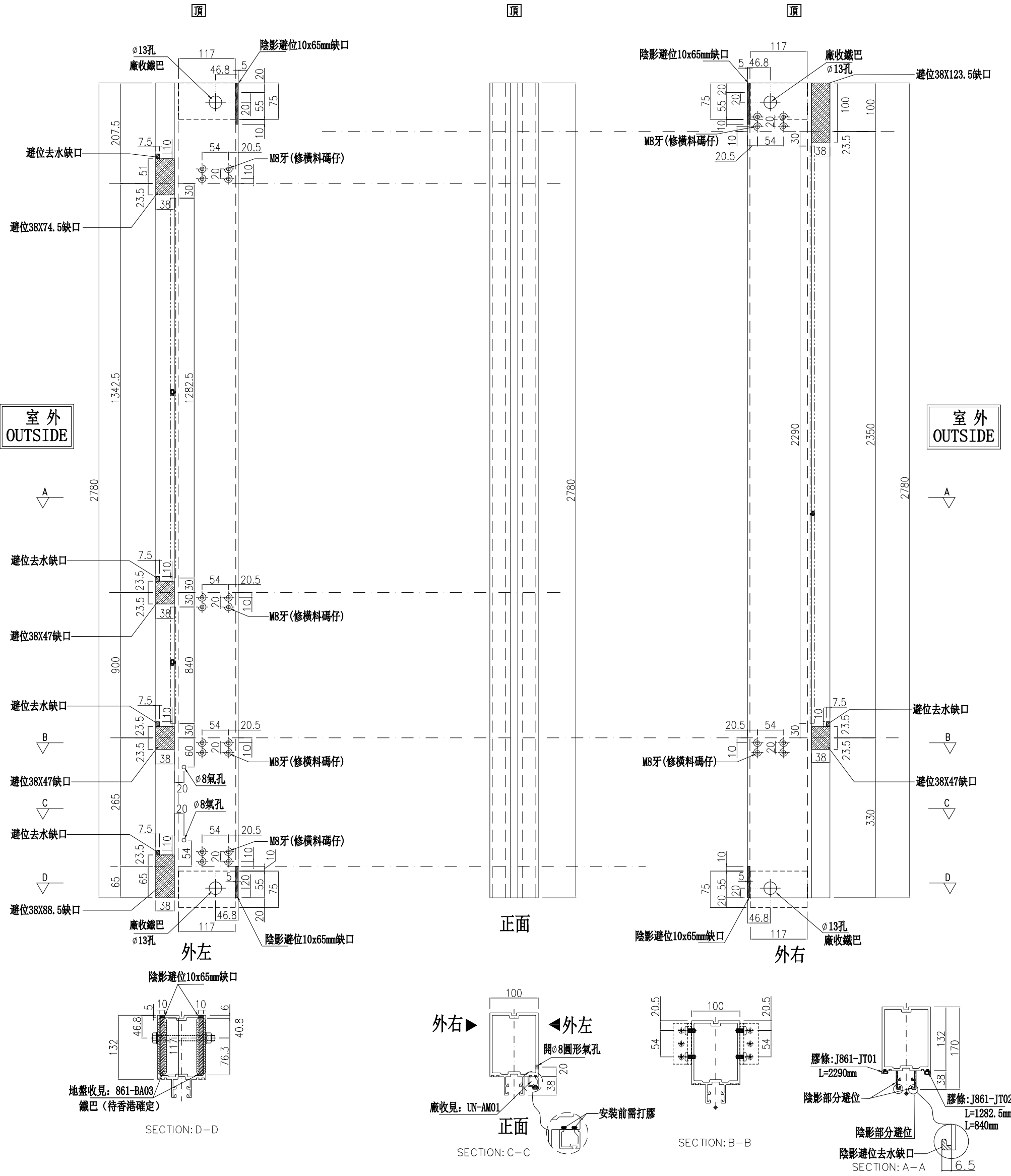

| | | | | | | | |
|----|---------------|----|-----|------------|----|--------|--|
| 名稱 | 雙梗企 | 制圖 | 周廣志 | 2025.04.24 | 修改 | | |
| 材料 | X86623 | 復核 | 謝永林 | 2025.04.30 | 日期 | | |
| 顏色 | UCT207124XL-3 | 批准 | | | 圖號 | G-MS7a | |

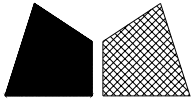

美特鋁質 有限公司
MIDI Aluminium Fabricator Ltd.

| 數量 | 位置 | 樓層 |
|----|---------|-----|
| 1 | CW-3006 | 2/F |
| | | |
| | | |

| | | | |
|-----|-------|----|------|
| 工程號 | J-837 | 地盤 | 已連拿利 |
|-----|-------|----|------|

左梗窗右梗窗 *請用A3紙打印

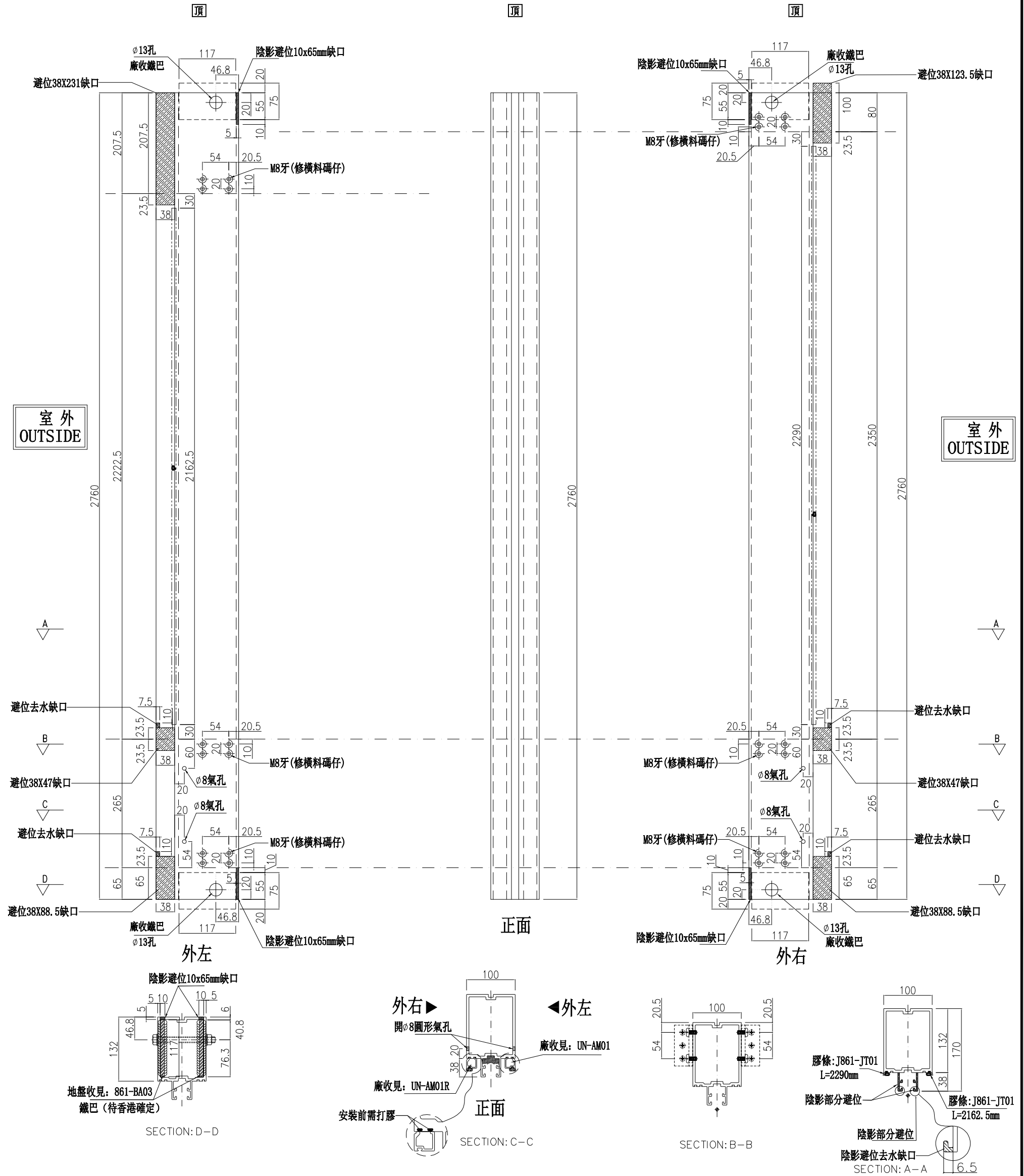

| | | | | | | |
|----|---------------|----|-----|------------|----|--------|
| 名稱 | 雙梗企 | 制圖 | 周廣志 | 2025.04.24 | 修改 | |
| 材料 | X86623 | 復核 | 謝永林 | 2025.04.30 | 日期 | |
| 顏色 | UCT207124XL-3 | 批準 | | | 圖號 | G-MS7b |

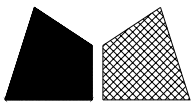

美特鋁質有限公司

MIDI Aluminium Fabricator Ltd.

| 數量 | 位置 | 樓層 |
|----|---------|-----|
| 1 | CW-3006 | 2/F |
| | | |
| | | |

工程號

J-861

地盤

己連拿利

左靠牆(梗窗)

*請用A3紙打印

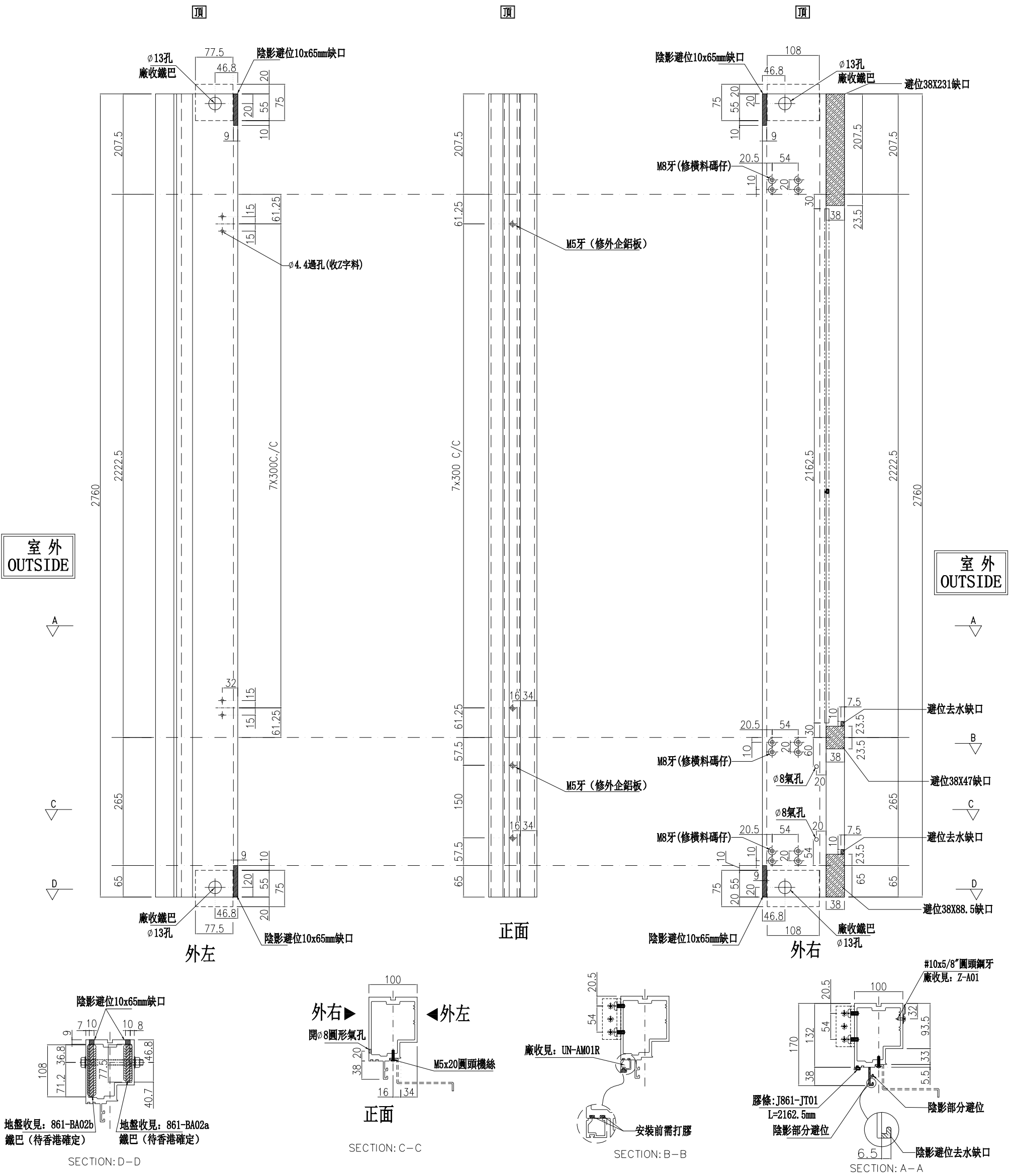

| | | | | | | | |
|----|---------------|----|-----|------------|----|-------|--|
| 名稱 | 生梗企 | 制圖 | 周廣志 | 2025.04.24 | 修改 | | |
| 材料 | X86622 | 復核 | 謝永林 | 2025.04.30 | 日期 | | |
| 顏色 | UCT207124XL-3 | 批准 | | | 圖號 | G-MS8 | |

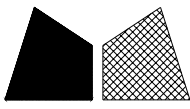

美特鋁質有限公司

MIDI Aluminium Fabricator Ltd.

| 數量 | 位置 | 樓層 |
|----|---------|-----|
| 1 | CW-3006 | 2/F |
| | | |
| | | |

工程號

J-861

地盤

己連拿利

左靠牆(梗窗)

*請用A3紙打印

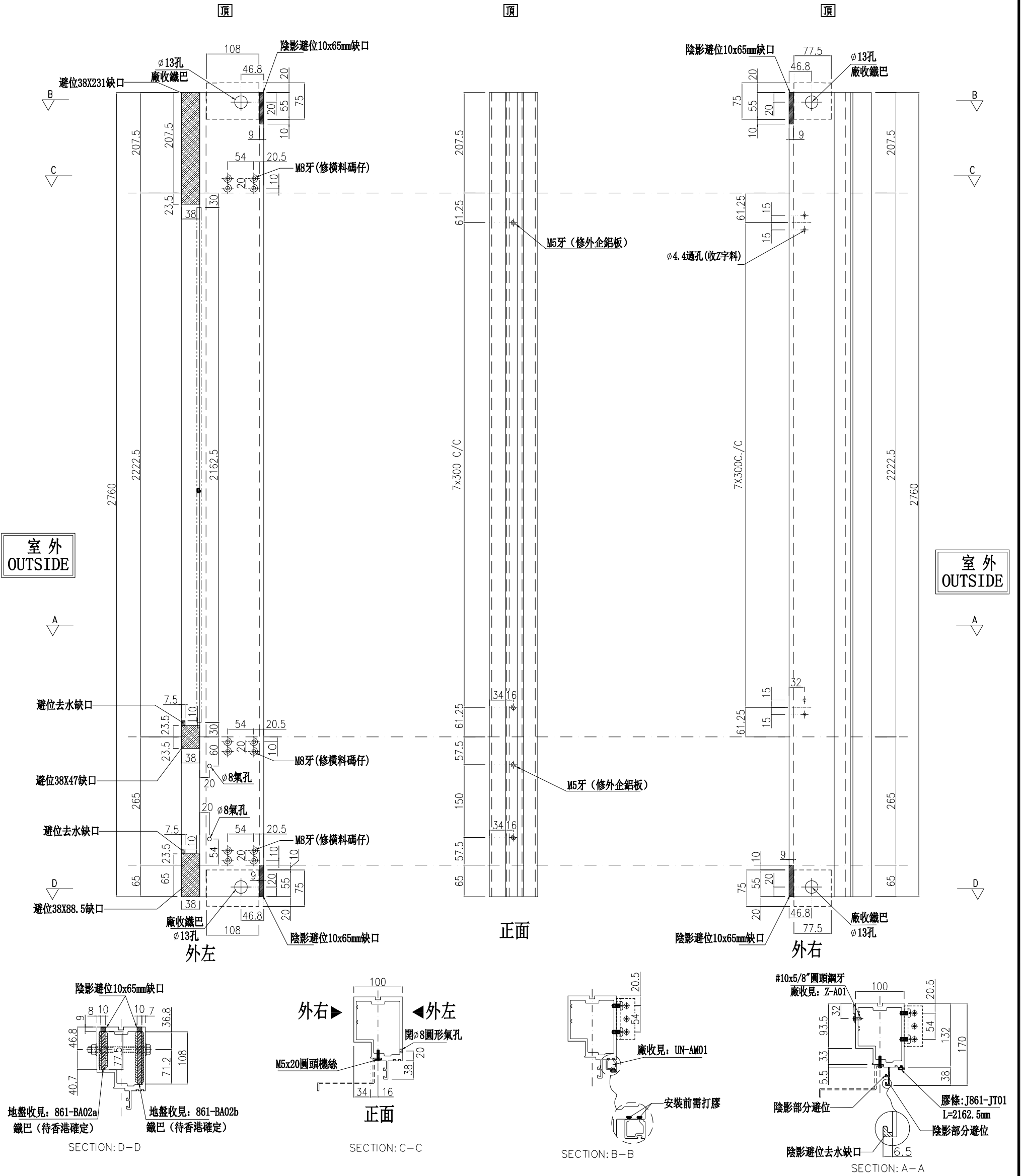

| | | | | | | |
|----|---------------|----|-----|------------|----|-------|
| 名稱 | 生梗企 | 制圖 | 周廣志 | 2025.04.24 | 修改 | |
| 材料 | X86622 | 復核 | 謝永林 | 2025.04.30 | 日期 | |
| 顏色 | UCT207124XL-3 | 批准 | | | 圖號 | G-MS9 |

| 數量 | 位置 | 樓層 |
|----|---------|----------|
| 7 | CW-3007 | 5/F-11/F |
| | | |
| | | |

| | | | |
|-----|-------|----|------|
| 工程號 | J-837 | 地盤 | 己連拿利 |
|-----|-------|----|------|

左梗窗右梗窗 *請用A3紙打印

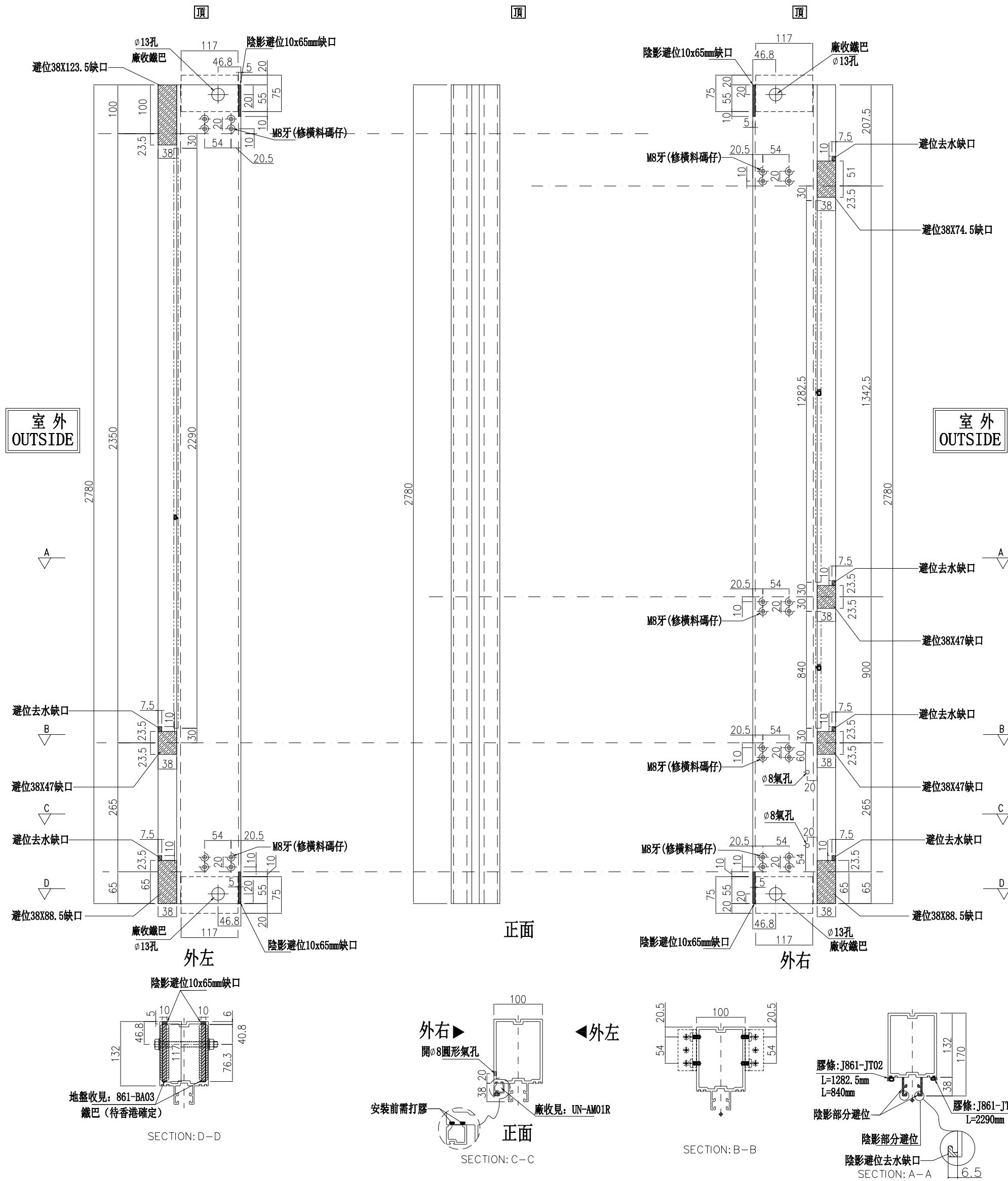

| | | | | | | | |
|----|---------------|----|-----|------------|----|--------|--|
| 名稱 | 雙梗企 | 制圖 | 周廣志 | 2025.04.24 | 修改 | | |
| 材料 | X86623 | 復核 | 謝永林 | 2025.04.30 | 日期 | | |
| 顏色 | UCT207124XL-3 | 批准 | | | 圖號 | G-MS10 | |

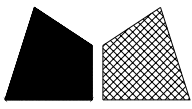

美特鋁質有限公司
MIDI Aluminium Fabricator Ltd.

| 數量 | 位置 | 樓層 |
|----|---------|-----|
| 1 | CW-3007 | 3/F |
| | | |
| | | |

工程號 J-837 地盤 己連拿利

左梗窗右梗窗 *請用A3紙打印

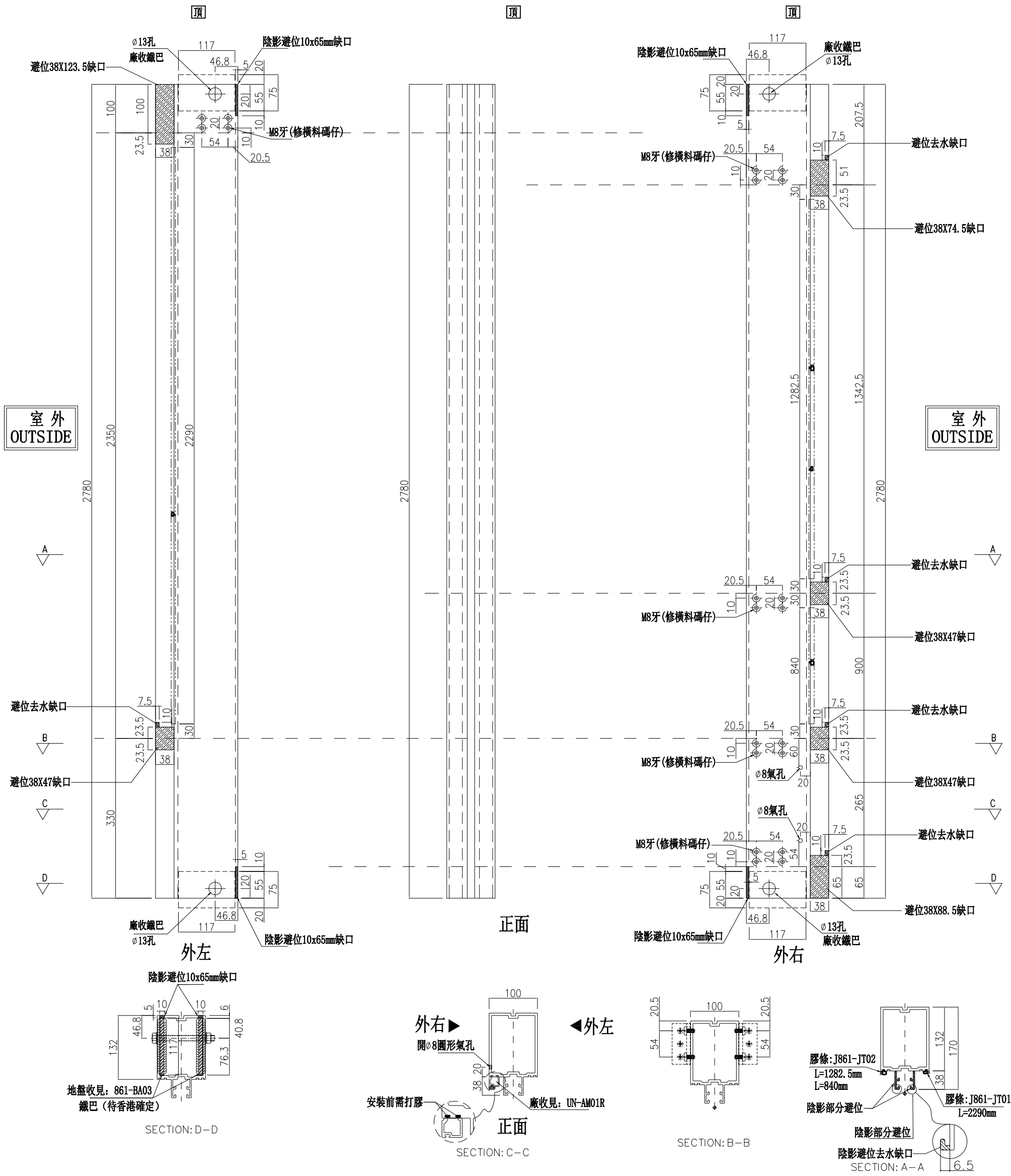

| | | | | | | | |
|----|---------------|----|-----|------------|----|---------|--|
| 名稱 | 雙梗企 | 制圖 | 周廣志 | 2025.04.24 | 修改 | | |
| 材料 | X86623 | 復核 | 謝永林 | 2025.04.30 | 日期 | | |
| 顏色 | UCT207124XL-3 | 批准 | | | 圖號 | G-MS10a | |

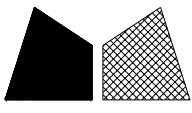

美特鋁質有限公司

MIDI Aluminium Fabricator Ltd.

| 數量 | 位置 | 樓層 |
|----|---------|-----|
| 1 | CW-3006 | 2/F |
| | | |
| | | |

工程號 J-837 地盤 己連拿利

左梗窗右梗窗

*請用A3紙打印

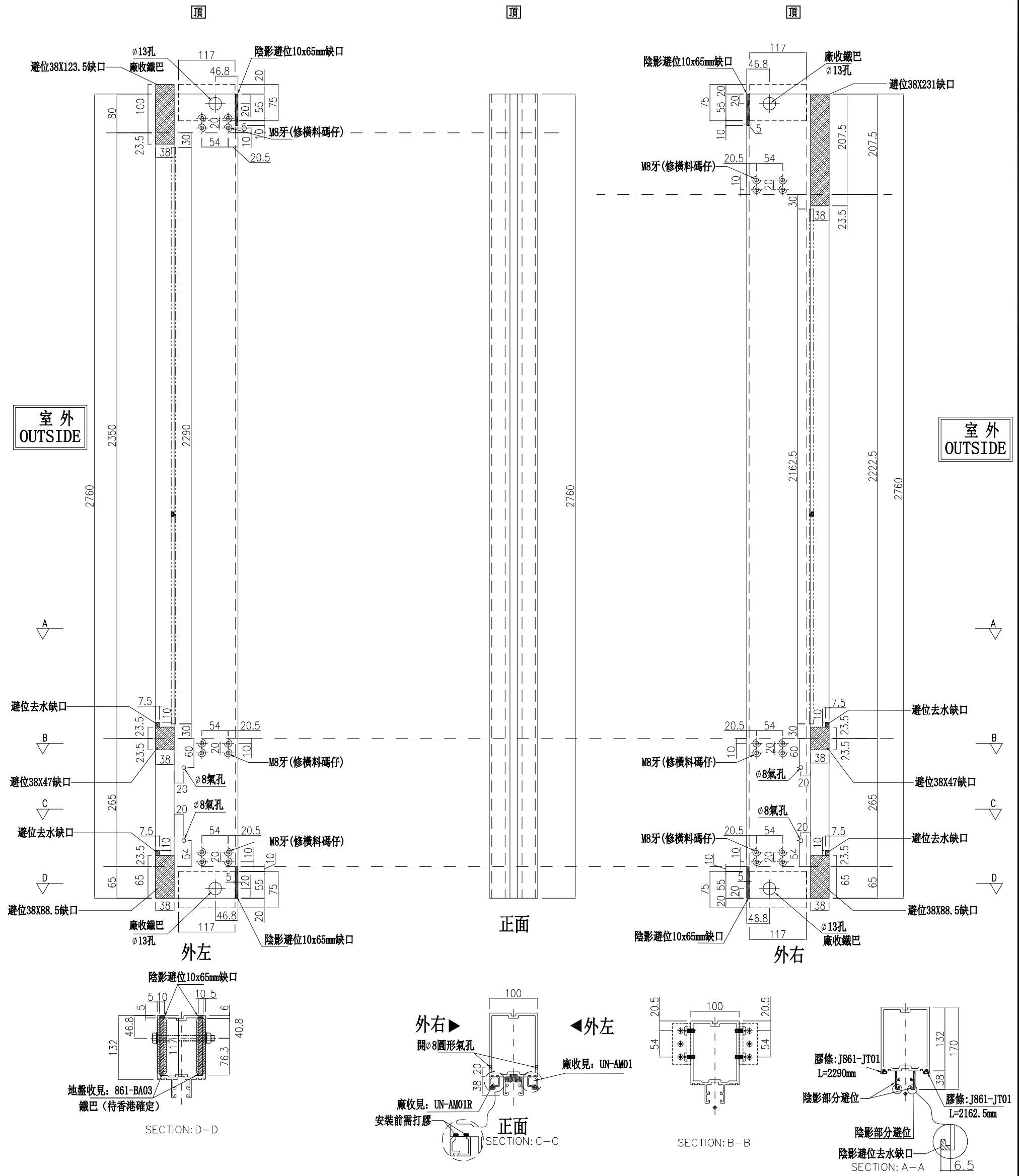

| | | | | | | | |
|----|---------------|----|-----|--------------|----|---------|--|
| 名稱 | 雙梗企 | 制圖 | 周廣志 | 2025. 04. 24 | 修改 | | |
| 材料 | X86623 | 復核 | 謝永林 | 2025. 04. 30 | 日期 | | |
| 顏色 | UCT207124XL-3 | 批准 | | | 圖號 | G-MS10b | |

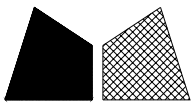

美特鋁質有限公司

MIDI Aluminium Fabricator Ltd.

| 數量 | 位置 | 樓層 |
|----|---------|----------|
| 8 | CW-3007 | 3/F-11/F |
| | | |
| | | |

工程號

J-861

地盤

己連拿利

左靠牆(梗窗)

*請用A3紙打印

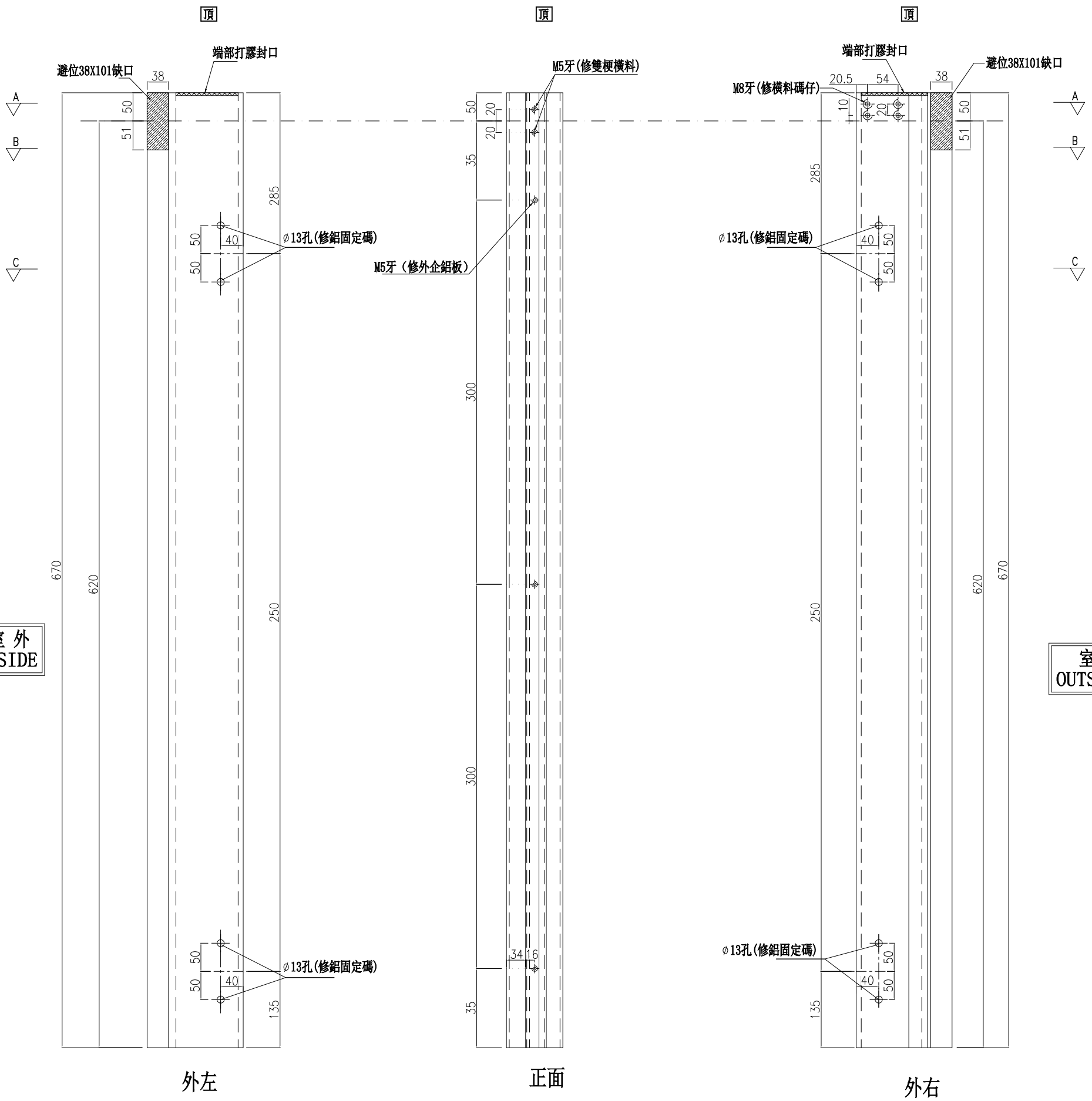

室外
OUTSIDE

室外
OUTSIDE

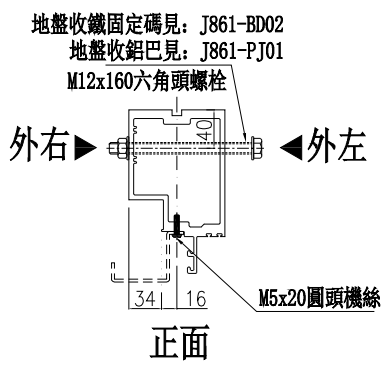

SECTION: C-C

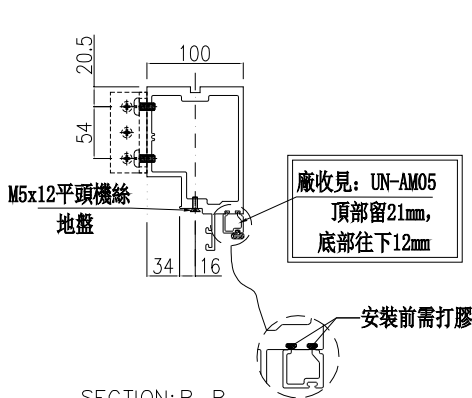

SECTION: B-B

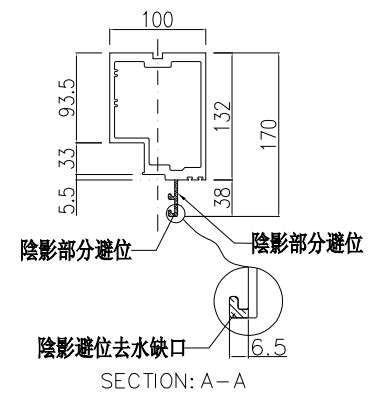

SECTION: A-A

| | | | | | | | |
|----|---------------|----|-----|------------|----|--------|--|
| 名稱 | 生梗企 | 制圖 | 周廣志 | 2025.02.10 | 修改 | | |
| 材料 | X86622 | 復核 | 謝永林 | 2025.04.18 | 日期 | | |
| 顏色 | UCT207124XL-3 | 批准 | | | 圖號 | G-MS11 | |

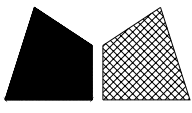

美特鋁質有限公司
MIDI Aluminium Fabricator Ltd.

| 數量 | 位置 | 樓層 |
|----|---------|-----|
| 1 | CW-3007 | 3/F |

工程號 J-861 地盤 己連拿利

左右轉角梗窗

*請用A3紙打印

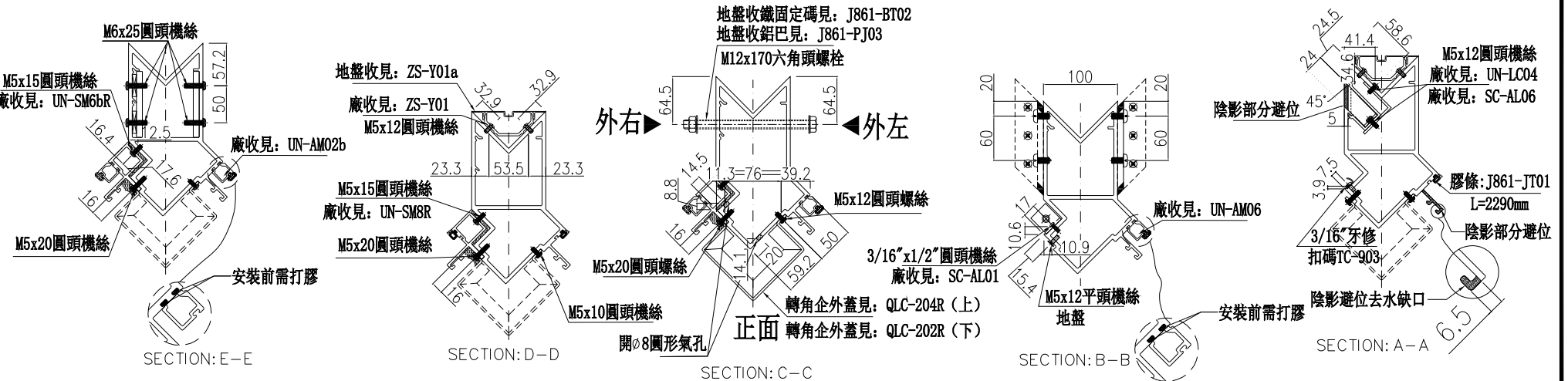
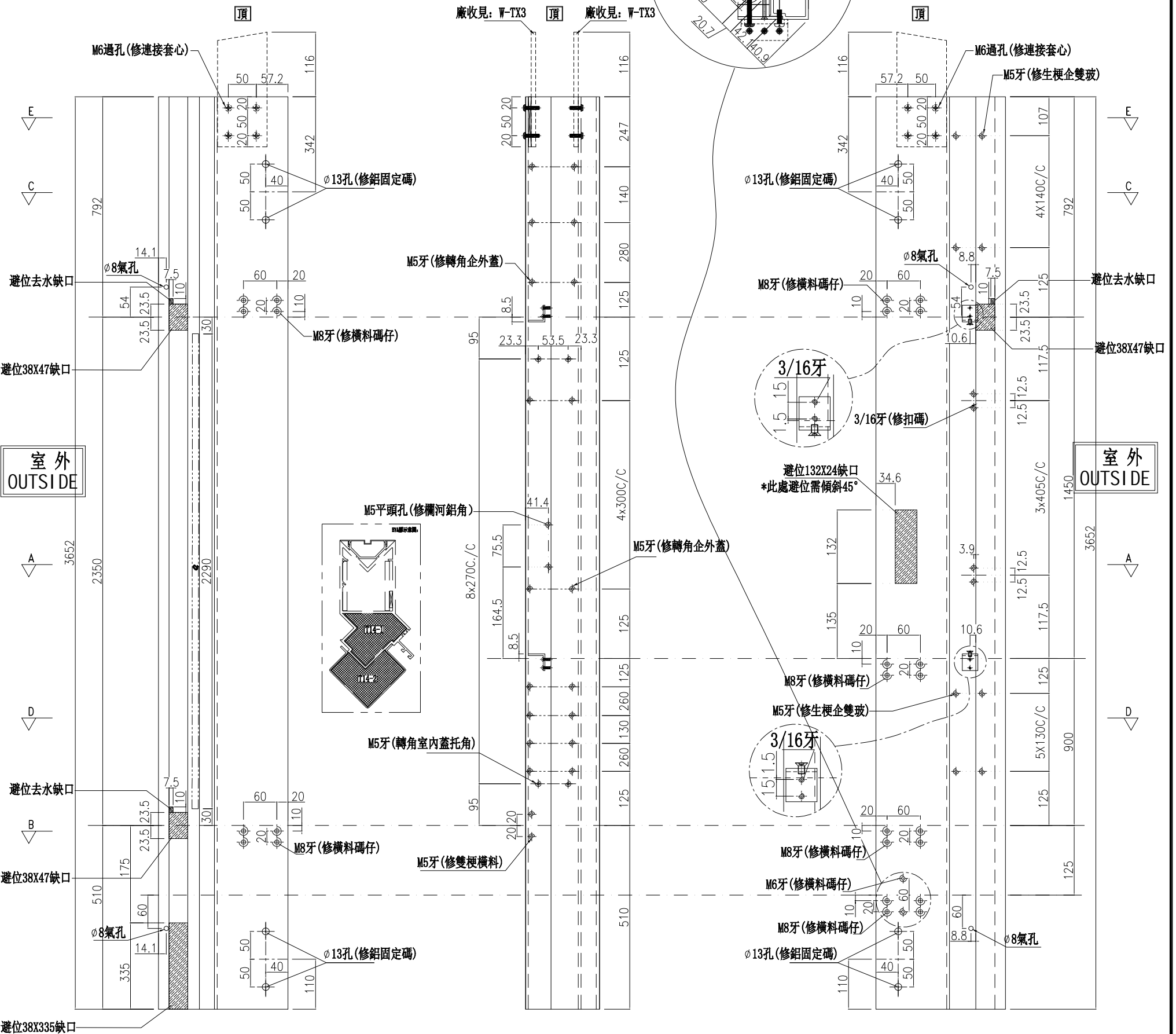

| | | | | | | |
|----|---------------|----|-----|------------|----|--------|
| 名稱 | 轉角企 | 制圖 | 周廣志 | 2025.04.24 | 修改 | |
| 材料 | X86625 | 復核 | 謝永林 | 2025.04.30 | 日期 | |
| 顏色 | UCT207124XL-3 | 批准 | | | 圖號 | G-ES2a |

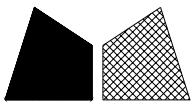

美特鋁質有限公司
MIDI Aluminium Fabricator Ltd.

| 數量 | 位置 | 樓層 |
|----|---------|----------|
| 7 | CW-3007 | 5/F-11/F |
| | | |

| | | | |
|-----|-------|----|------|
| 工程號 | J-861 | 地盤 | 己連拿利 |
|-----|-------|----|------|

左靠牆(梗窗)

*請用A3紙打印

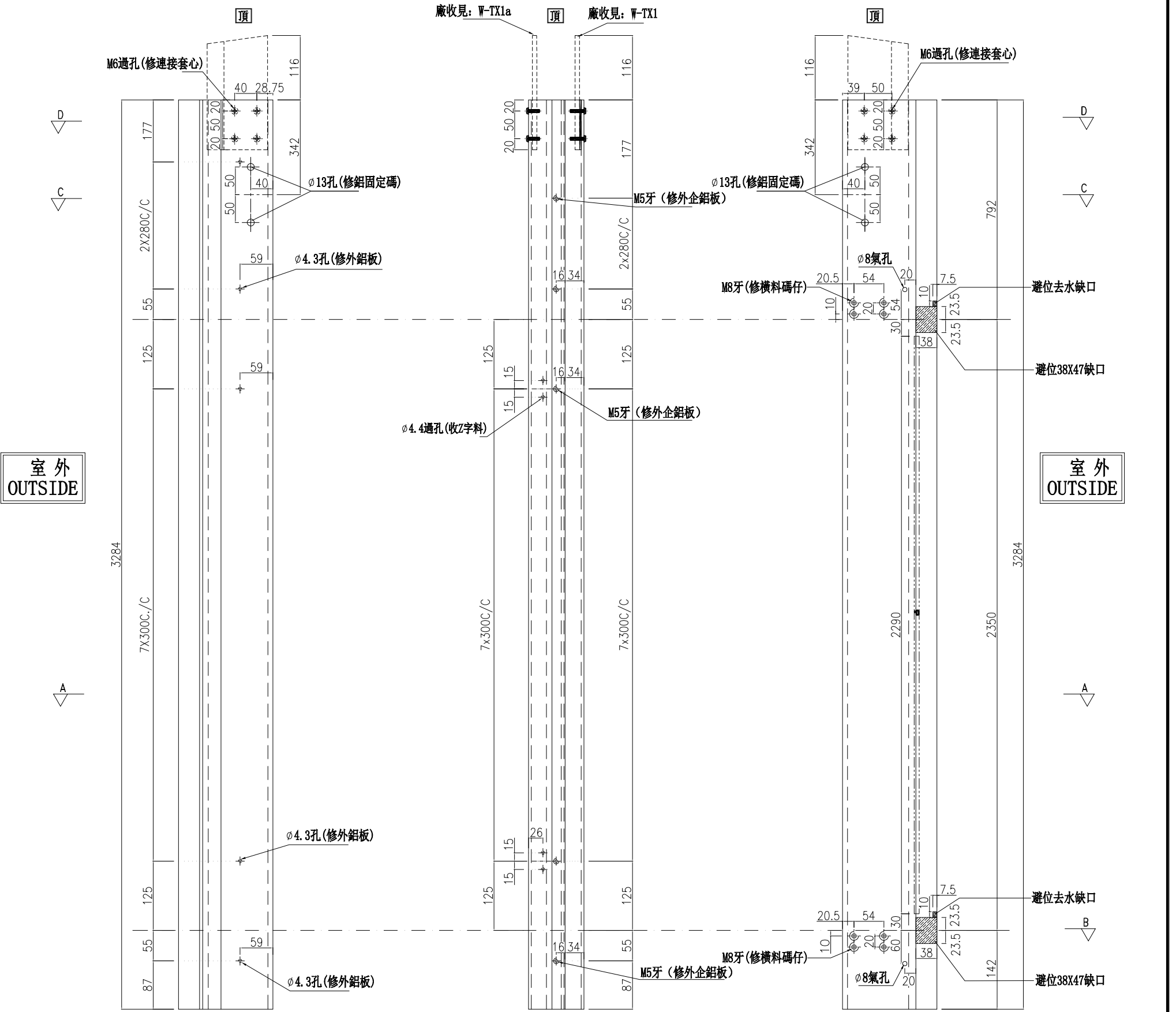

外左

正面

外右

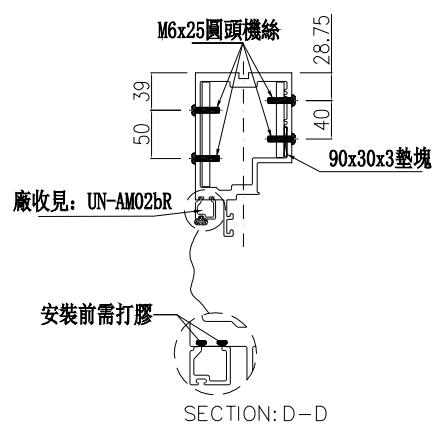

SECTION: D-D

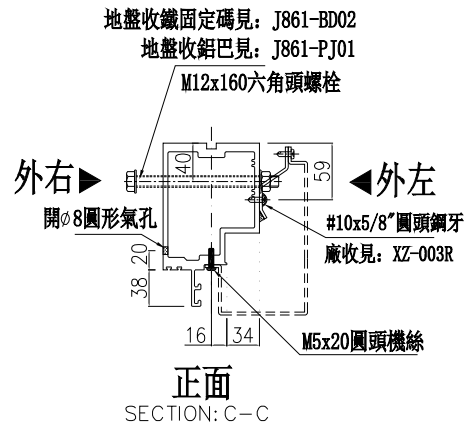

SECTION: C-C

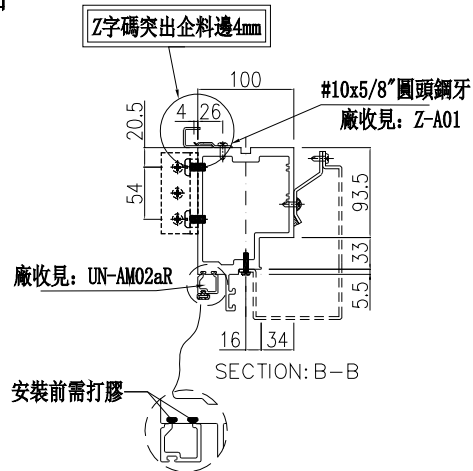

SECTION: B-B

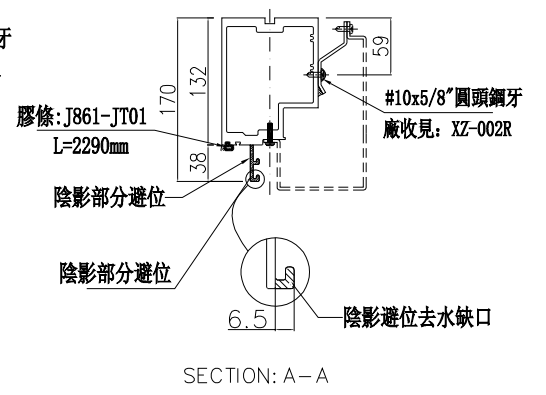

SECTION: A-A

| | | | | | | | |
|----|---------------|----|-----|------------|----|--------|--|
| 名稱 | 生梗企 | 制圖 | 周廣志 | 2025.02.10 | 修改 | | |
| 材料 | X86622 | 復核 | 謝永林 | 2025.04.18 | 日期 | | |
| 顏色 | UCT207124XL-3 | 批准 | | | 圖號 | G-MS12 | |

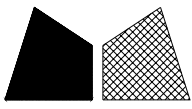

美特鋁質有限公司

MIDI Aluminium Fabricator Ltd.

| 數量 | 位置 | 樓層 |
|----|---------|-----|
| 1 | CW-3006 | 2/F |
| | | |
| | | |

工程號

J-861

地盤

己連拿利

左靠牆(梗窗)

*請用A3紙打印

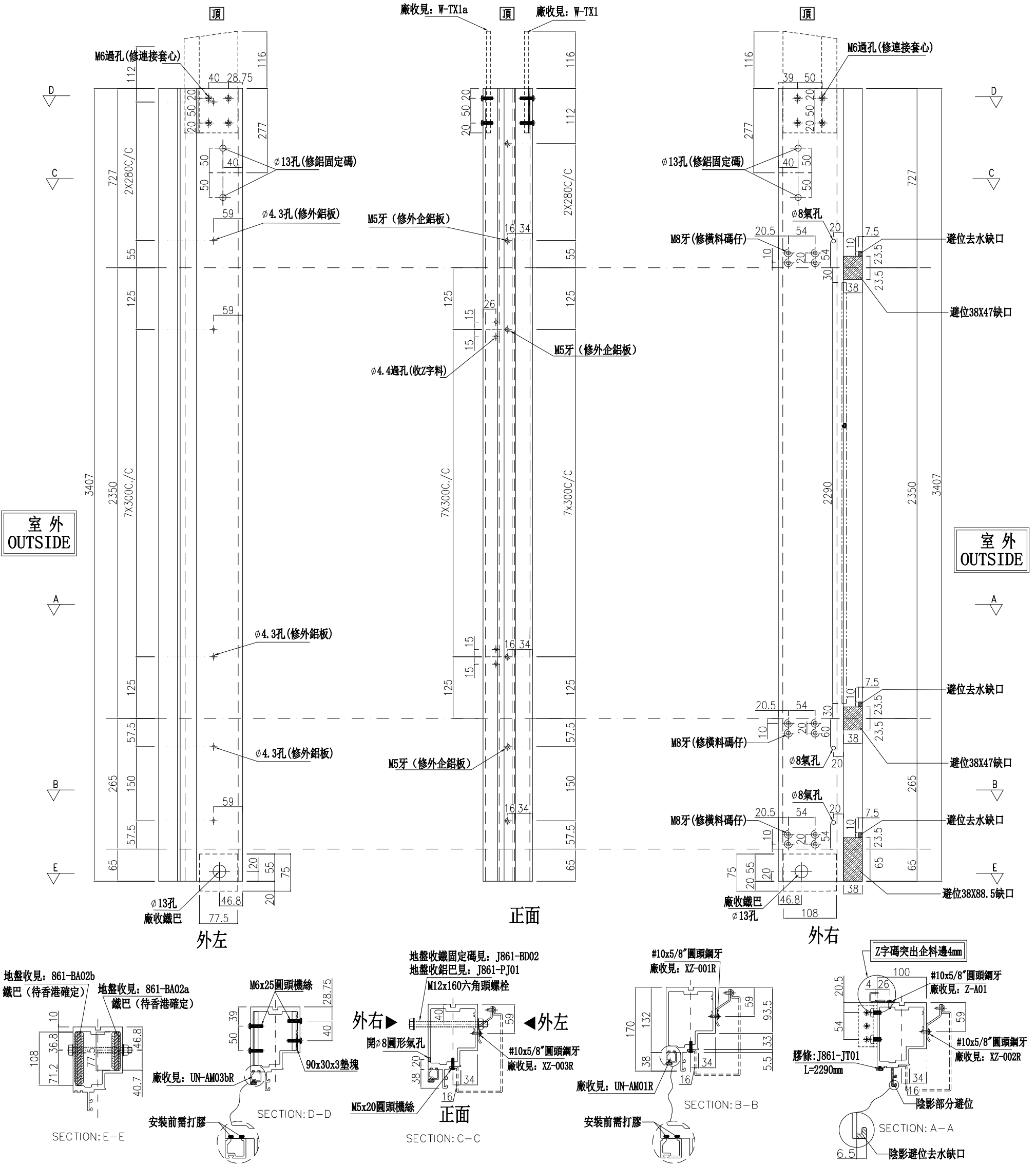

| | | | | | | |
|----|---------------|----|-----|------------|----|---------|
| 名稱 | 生梗企 | 制圖 | 周廣志 | 2025.04.24 | 修改 | |
| 材料 | X86622 | 復核 | 謝永林 | 2025.04.30 | 日期 | |
| 顏色 | UCT207124XL-3 | 批准 | | | 圖號 | G-MS12b |



美特鋁質 有限公司
MIDI Aluminium Fabricator Ltd.

物料編號

數量

使用位置

SC-AL03

610+10(備用)=620

主企主橫組裝用

工程號

J-861

地盤

己連拿利

共計:9層

工廠用

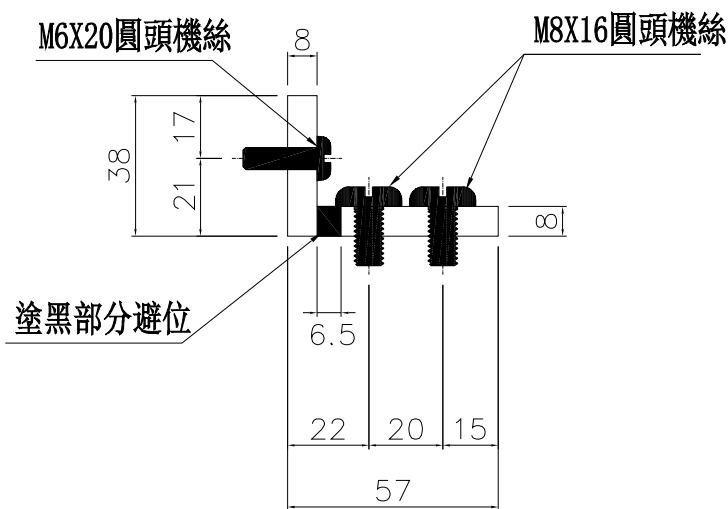
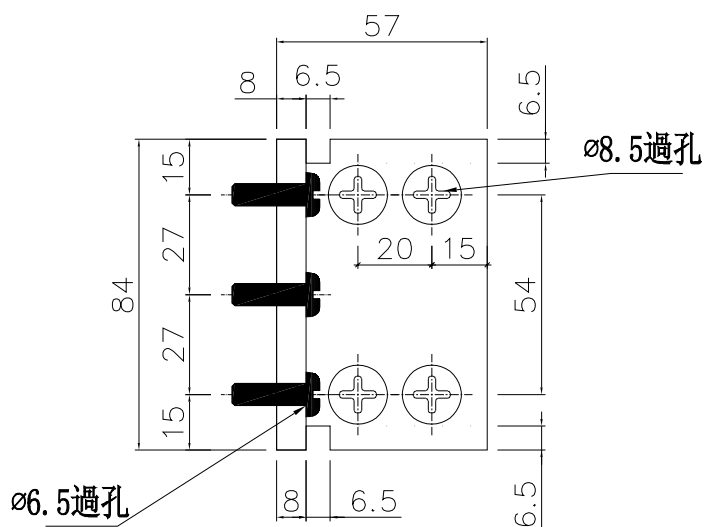

| | | | | | | | | |
|----|-----------|----|-----|------------|----|---------|--|--|
| 名稱 | 57x38x8鋁角 | 制圖 | 周廣志 | 2025.02.10 | 修改 | | | |
| 材料 | X86652 | 復核 | 謝永林 | 2025.04.18 | 日期 | | | |
| 顏色 | 鉻化 | 批准 | | | 圖號 | SC-AL03 | | |



美特鋁質 有限公司
MIDI Aluminium Fabricator Ltd.

物料編號

SC-BL01

數量

20+2=22

使用位置

轉角主企主橫組裝用

工程號

J-861

地盤

己連拿利

工廠用

M8X16六角頭機絲

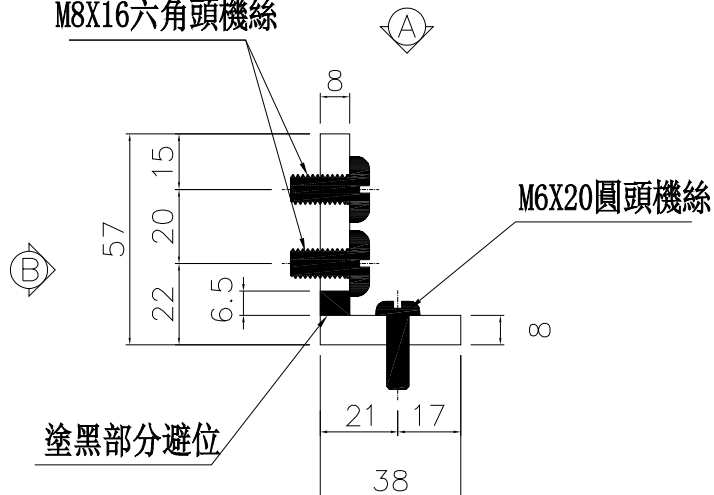

M6X20圓頭機絲

塗黑部分避位

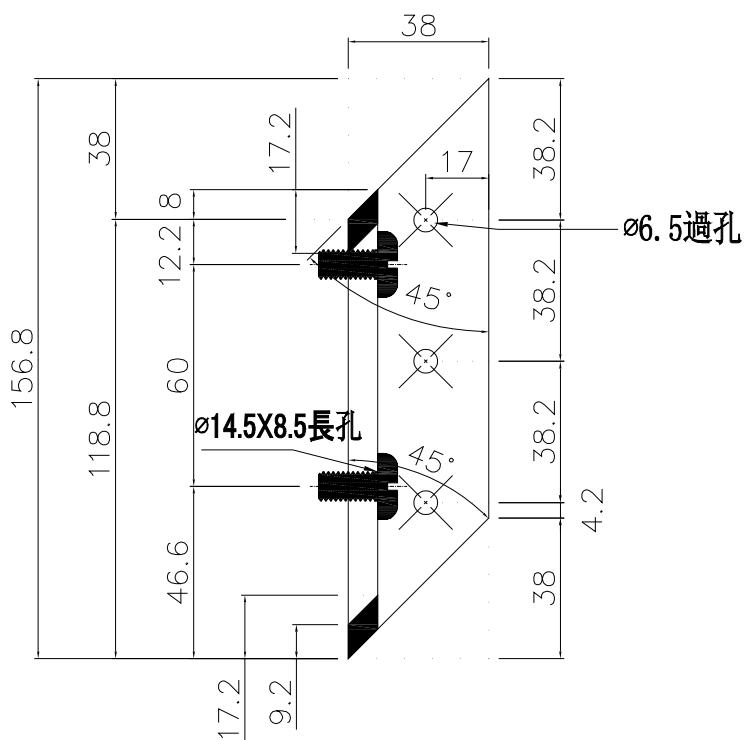

視圖 "A-A"

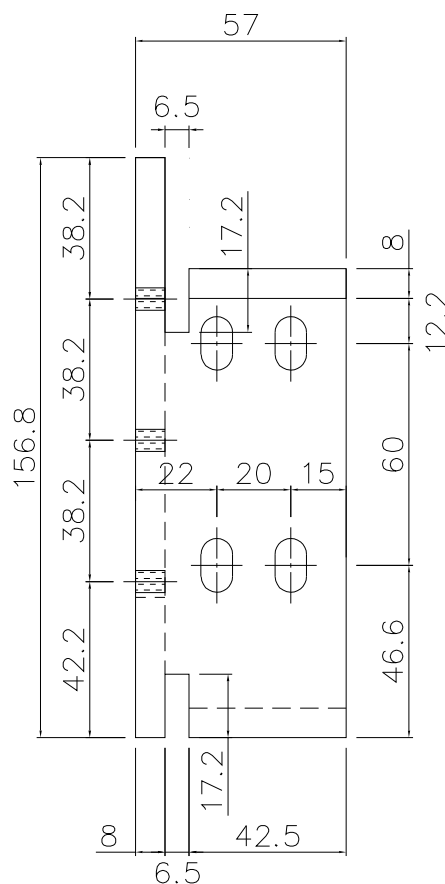

視圖 "B-B"

| | | | | | | | |
|----|-----------|----|-----|--------------|----|---------|--|
| 名稱 | 57x38x8鋁角 | 制圖 | 周廣志 | 2025. 02. 10 | 修改 | | |
| 材料 | X86652 | 復核 | 謝永林 | 2025. 01. 14 | 日期 | | |
| 顏色 | 鉻化 | 批准 | | | 圖號 | SC-BL01 | |



美特鋁質有限公司
MIDI Aluminium Fabricator Ltd.

物料編號

數量

使用位置

SC-BL02

20+2=22

轉角主企主橫組裝用

工程號

J-861

地盤

已連拿利

工廠用

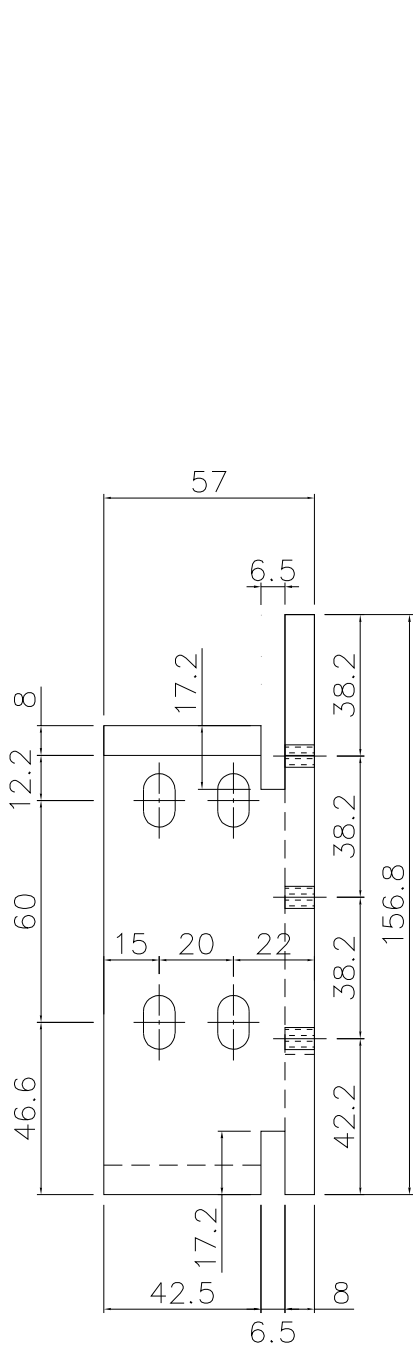

視圖 "B-B"

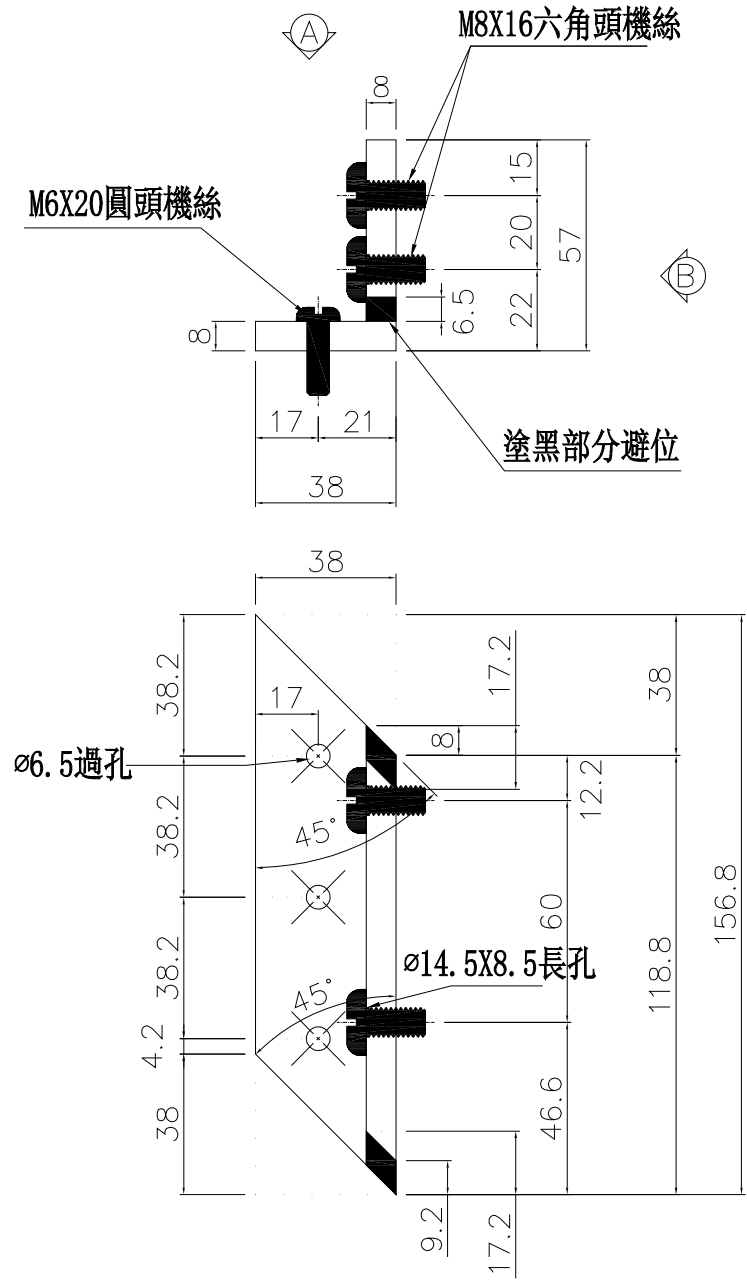

視圖 "A-A"

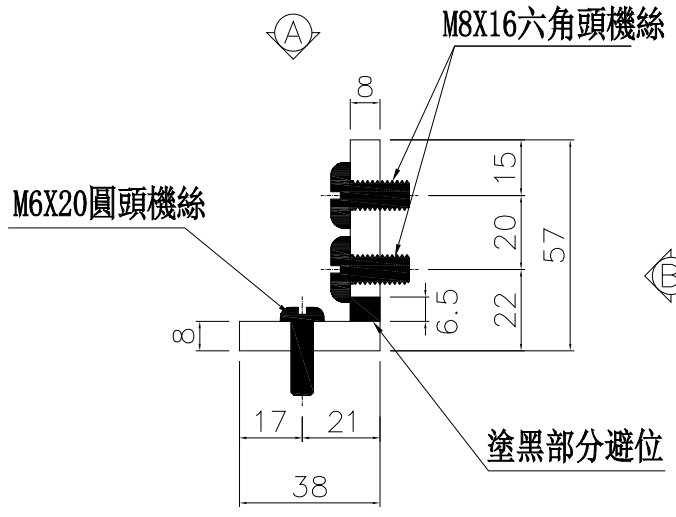

| | | | | | | | |
|----|-----------|----|-----|--------------|----|---------|--|
| 名稱 | 57x38x8鋁角 | 制圖 | 周廣志 | 2025. 02. 10 | 修改 | | |
| 材料 | X86652 | 復核 | 謝永林 | 2025. 01. 14 | 日期 | | |
| 顏色 | 鉻化 | 批准 | | | 圖號 | SC-BL02 | |



美特鋁質 有限公司
MIDI Aluminium Fabricator Ltd.

物料編號

SC-BL03

數量

31+2=33

使用位置

轉角主企主橫組裝用

工程號

J-861

地盤

已連拿利

工廠用

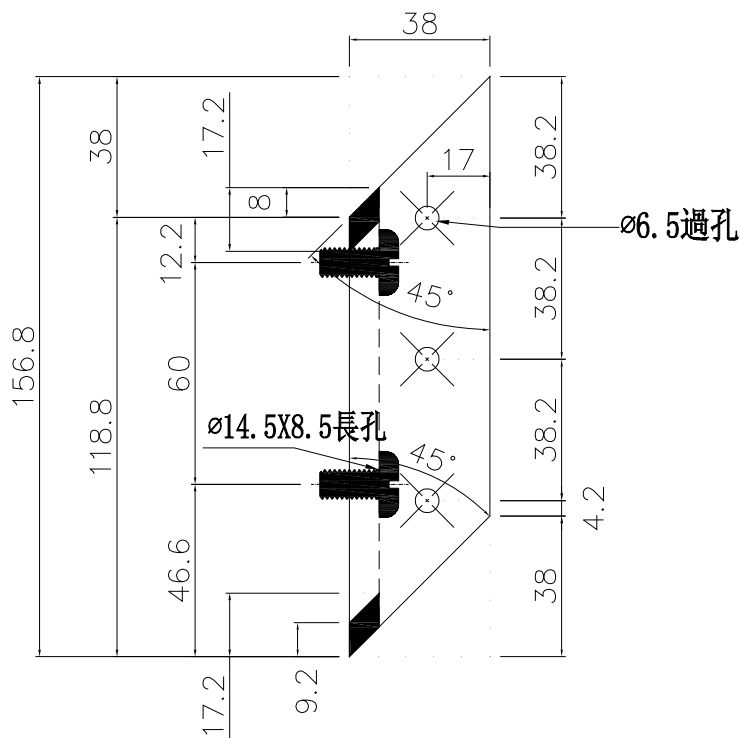
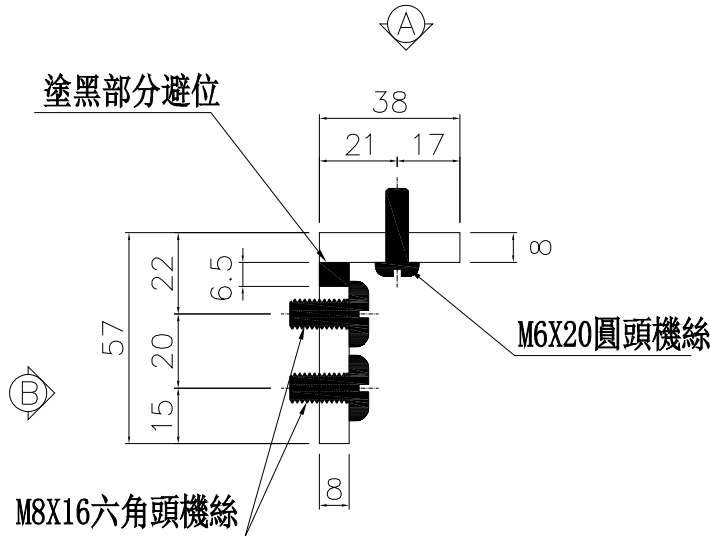

視圖 "A-A"

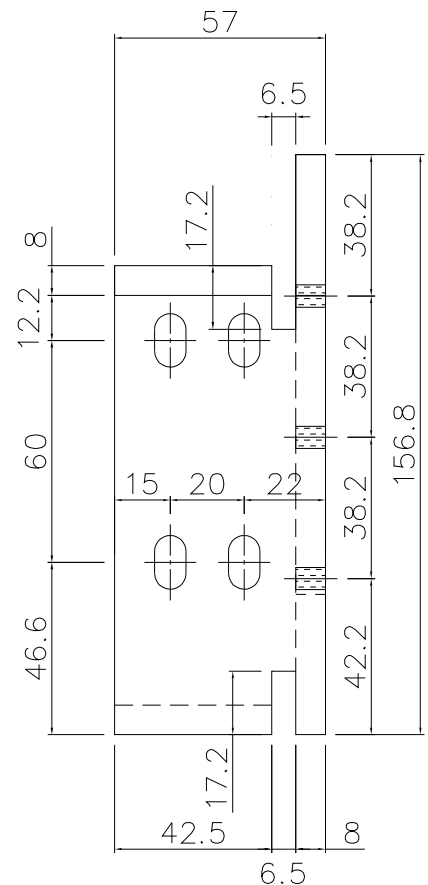

視圖 "B-B"

| | | | | | | | | |
|----|-----------|----|-----|--------------|----|---------|--|--|
| 名稱 | 57x38x8鋁角 | 制圖 | 周廣志 | 2025. 02. 10 | 修改 | | | |
| 材料 | X86652 | 復核 | 謝永林 | 2025. 01. 14 | 日期 | | | |
| 顏色 | 鉻化 | 批准 | | | 圖號 | SC-BL03 | | |



美特鋁質 有限公司
MIDI Aluminium Fabricator Ltd.

| | | |
|---------|---------|-----------|
| 物料編號 | 數量 | 使用位置 |
| SC-BL04 | 31+2=33 | 轉角主企主橫組裝用 |

| | | | |
|-----|-------|----|------|
| 工程號 | J-861 | 地盤 | 已連拿利 |
|-----|-------|----|------|

工廠用

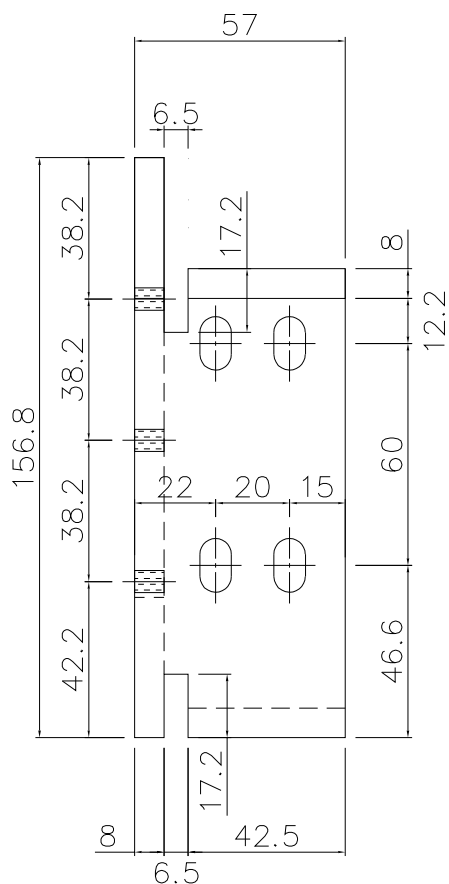
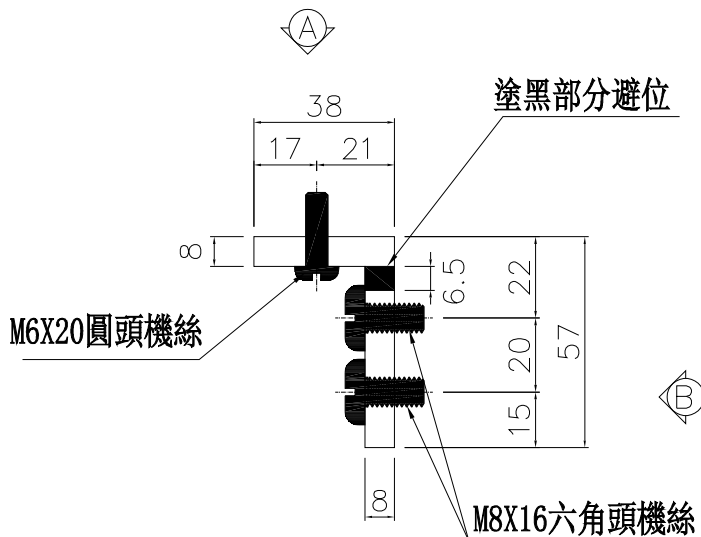

視圖 "B-B"

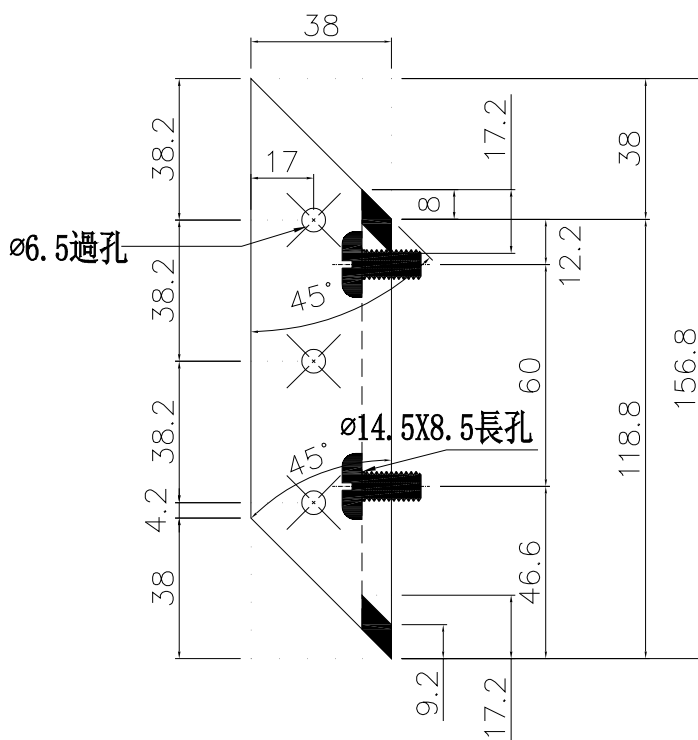

視圖 "A-A"

| | | | | | | | |
|----|-----------|----|-----|--------------|----|---------|--|
| 名稱 | 57x38x8鋁角 | 制圖 | 周廣志 | 2025. 02. 10 | 修改 | | |
| 材料 | X86652 | 復核 | 謝永林 | 2025. 01. 14 | 日期 | | |
| 顏色 | 鉻化 | 批准 | | | 圖號 | SC-BL04 | |



美特鋁質 有限公司
MIDI Aluminium Fabricator Ltd.

物料編號

數量

使用位置

Z-A01

856+44(備用)=900

工程號

J-861

地盤

己連拿利

共計:9層, 2F用126支, 3F-11F每層90支

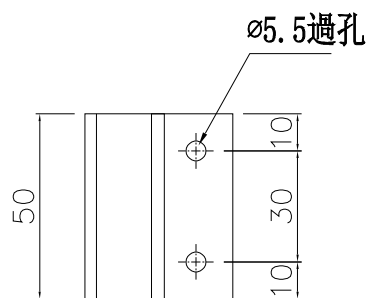

#10X5/8"圓頭鋼牙

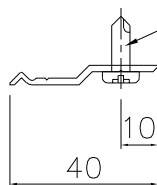

| | | | | | | | | |
|----|--------|----|-----|------------|----|-------|--|--|
| 名稱 | Z字碼 | 制圖 | 周廣志 | 2025.05.07 | 修改 | | | |
| 材料 | X86317 | 復核 | 謝永林 | 2025.06.11 | 日期 | | | |
| 顏色 | 鉻化 | 批准 | | | 圖號 | Z-A01 | | |



美特鋁質 有限公司
MIDI Aluminium Fabricator Ltd.

物料編號

數量

使用位置

SC-AL04

90

欄河位用

工程號

J-861

地盤

己連拿利

共計:9層,每層用10支

工廠用

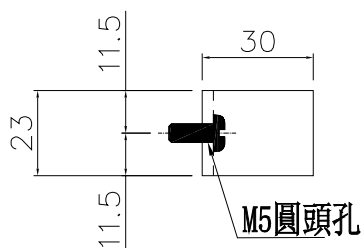

M5X12圓頭機絲

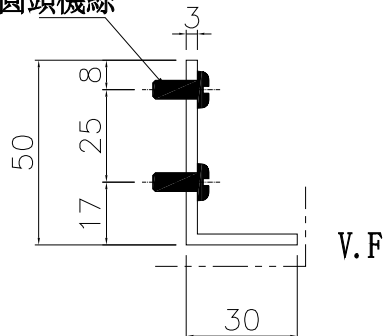

| | | | | | | | | |
|----|-----------|----|-----|------------|----|---------|--|--|
| 名稱 | 鋁角加工圖 | 制圖 | 周廣志 | 2025.05.07 | 修改 | | | |
| 材料 | 50*30*3鋁角 | 復核 | 謝永林 | 2025.06.11 | 日期 | | | |
| 顏色 | 鉻化 | 批准 | | | 圖號 | SC-AL04 | | |



美特鋁質 有限公司
MIDI Aluminium Fabricator Ltd.

工程號 J-861 地盤 己連拿利

| 物料編號 | 數量 | 使用位置 |
|---------|----|--------|
| SC-AL06 | 9 | 欄河轉角位用 |

共計:9層,每層用1支

| 物料編號 | 數量 | 使用位置 |
|---------|----|--------|
| SC-AL05 | 9 | 欄河轉角位用 |

共計:9層,每層用1支

工廠用

工廠用

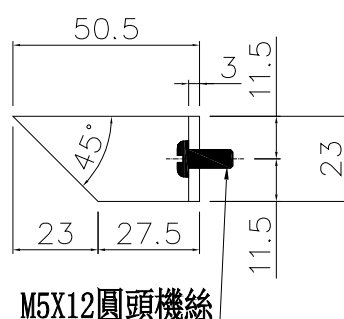
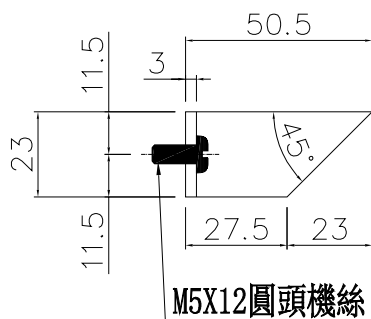
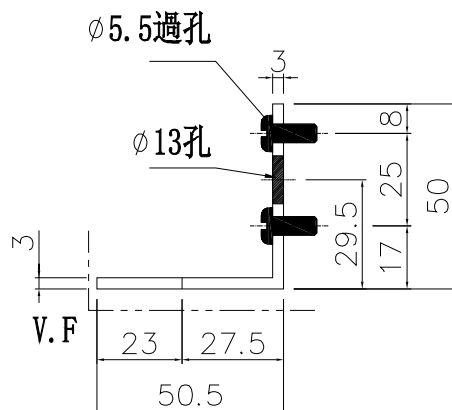
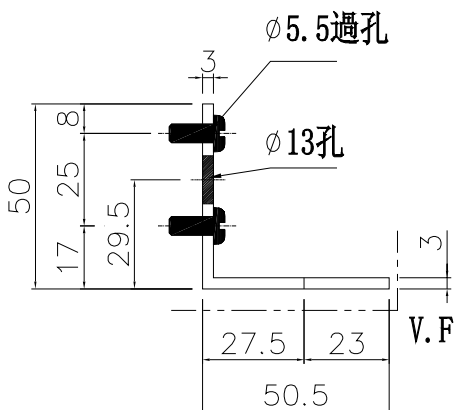

| | | | | | | | | |
|----|-----------|----|-----|------------|----|---------|--|--|
| 名稱 | 鋁角加工圖 | 制圖 | 周廣志 | 2025.05.07 | 修改 | | | |
| 材料 | 50*30*3鋁角 | 復核 | 謝永林 | 2025.06.11 | 日期 | | | |
| 顏色 | 鉻化 | 批准 | | | 圖號 | SC-AL05 | | |



美特鋁質 有限公司
MIDI Aluminium Fabricator Ltd.

物料編號

數量

使用位置

UN-LC01

45

欄河位用

工程號

J-861

地盤

己連拿利

共計:9層,每層用5支

工廠用

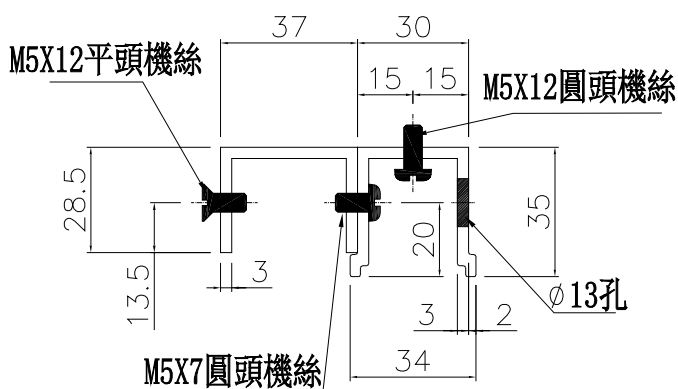
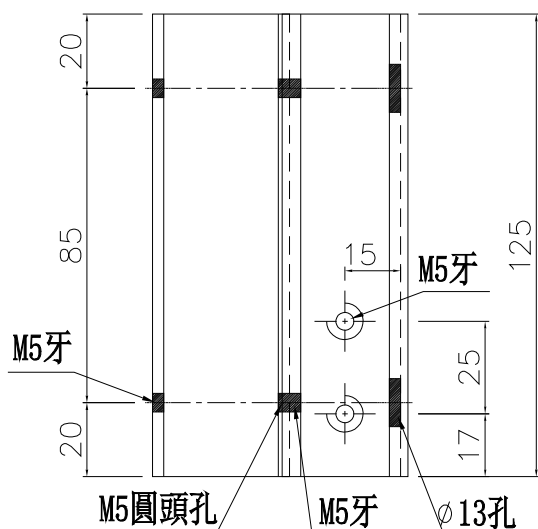

| | | | | | | | | |
|----|--------------------|----|-----|------------|----|---------|--|--|
| 名稱 | 欄河槽加工圖/37*28.5*3鋁槽 | 制圖 | 周廣志 | 2025.05.07 | 修改 | | | |
| 材料 | X86642/X86644 | 復核 | 謝永林 | 2025.06.11 | 日期 | | | |
| 顏色 | 鉻化 | 批准 | | | 圖號 | UN-LC01 | | |



美特鋁質 有限公司
MIDI Aluminium Fabricator Ltd.

物料編號

數量

使用位置

UN-LC02

45

欄河位用

工程號

J-861

地盤

己連拿利

共計:9層,每層用5支

工廠用

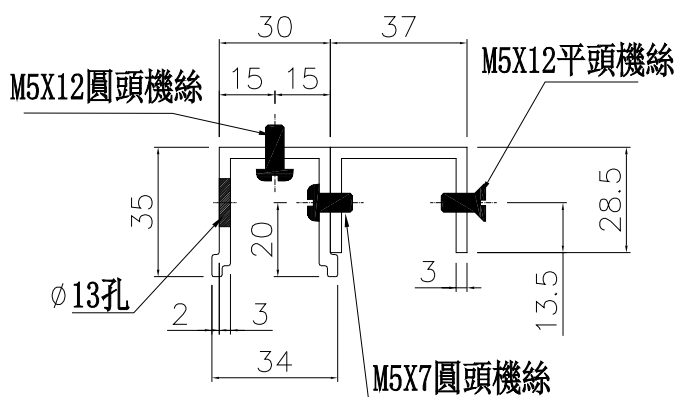
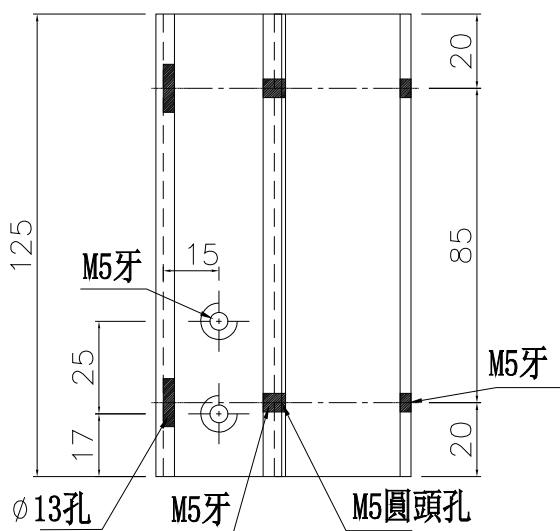

| | | | | | | | | |
|----|--------------------|----|-----|------------|----|---------|--|--|
| 名稱 | 欄河槽加工圖/37*28.5*3鋁槽 | 制圖 | 周廣志 | 2025.05.07 | 修改 | | | |
| 材料 | X86642/X86644 | 復核 | 謝永林 | 2025.06.11 | 日期 | | | |
| 顏色 | 鉻化 | 批准 | | | 圖號 | UN-LC02 | | |



美特鋁質 有限公司
MIDI Aluminium Fabricator Ltd.

物料編號

數量

使用位置

UN-LC03

9

欄河轉角位用

工程號

J-861

地盤

己連拿利

共計:9層,每層用1支

工廠用

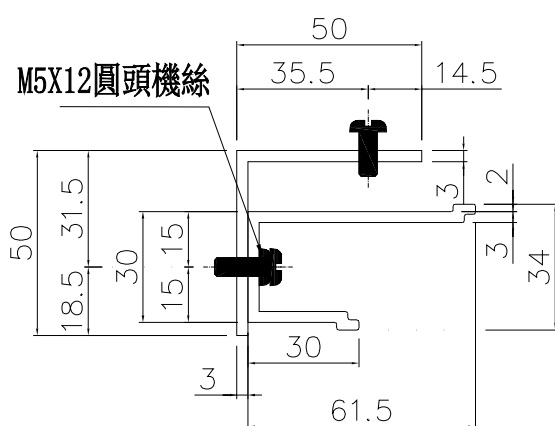
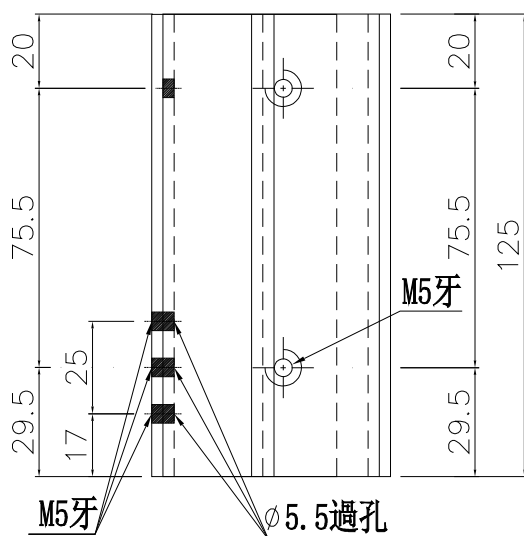

| | | | | | | | | |
|----|------------------|----|-----|------------|----|---------|--|--|
| 名稱 | 欄河槽加工圖/鋁角加工圖 | 制圖 | 周廣志 | 2025.05.07 | 修改 | | | |
| 材料 | X86643/50X50X3鋁角 | 復核 | 謝永林 | 2025.06.11 | 日期 | | | |
| 顏色 | 鉻化 | 批准 | | | 圖號 | UN-LC03 | | |



美特鋁質 有限公司
MIDI Aluminium Fabricator Ltd.

物料編號

數量

使用位置

UN-LC04

9

欄河轉角位用

工程號

J-861

地盤

己連拿利

共計:9層,每層用1支

工廠用

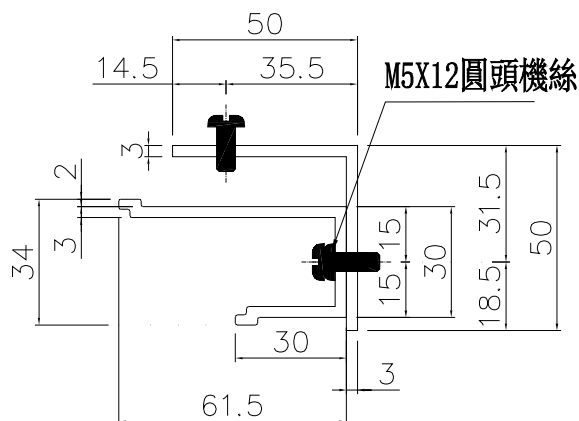
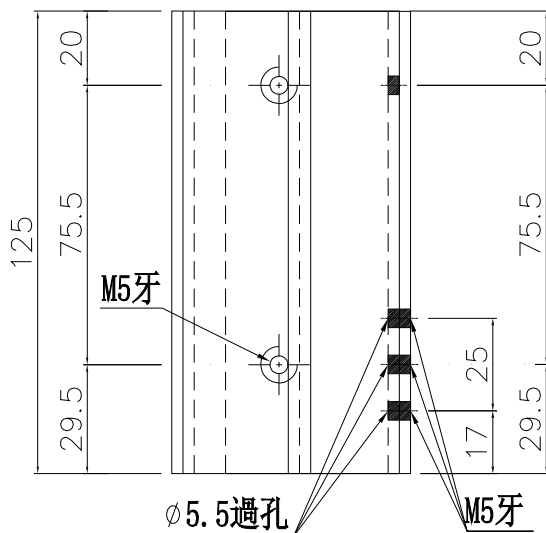

| | | | | | | | |
|----|------------------|----|-----|------------|----|---------|--|
| 名稱 | 欄河槽加工圖/鋁角加工圖 | 制圖 | 周廣志 | 2025.05.07 | 修改 | | |
| 材料 | X86643/50X50X3鋁角 | 復核 | 謝永林 | 2025.06.11 | 日期 | | |
| 顏色 | 鉻化 | 批准 | | | 圖號 | UN-LC04 | |



美特鋁質 有限公司
MIDI Aluminium Fabricator Ltd.

物料編號

數量

使用位置

W-TX1

66

生梗企用套芯1

工程號

J-861

地盤

己連拿利

共計:9層,2F用2支, 3F-11F每層用8支

工廠用

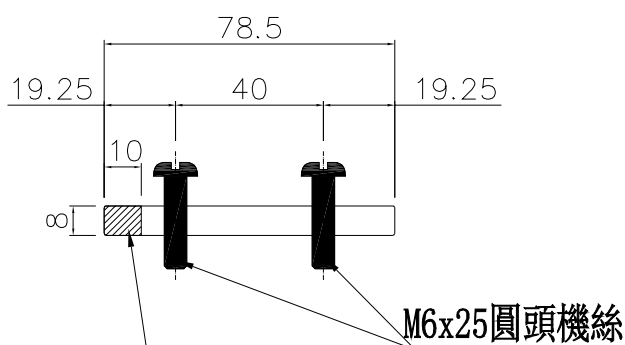
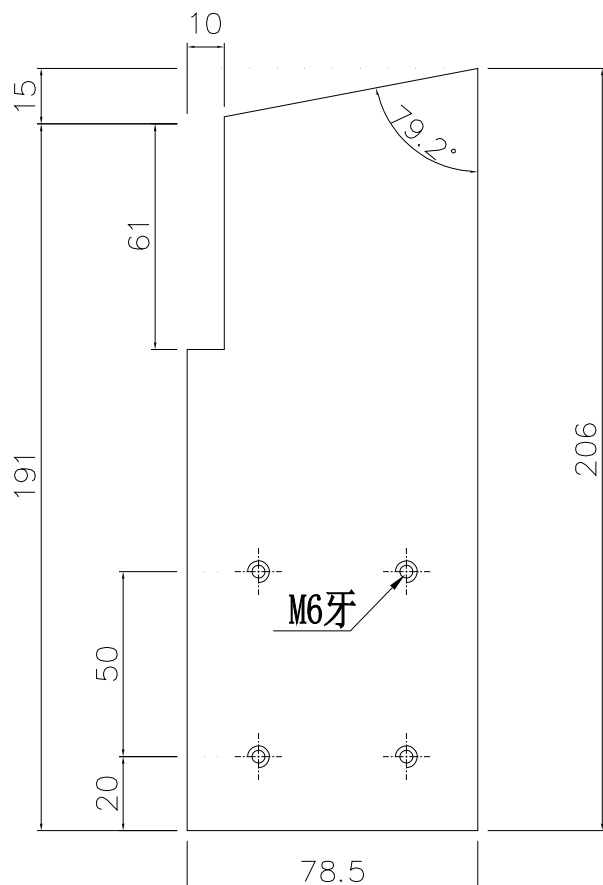

陰影部分避位61X10mm

削料示意圖

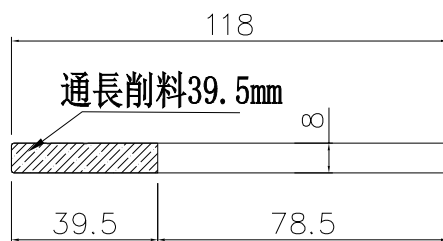

安裝示意圖

此件

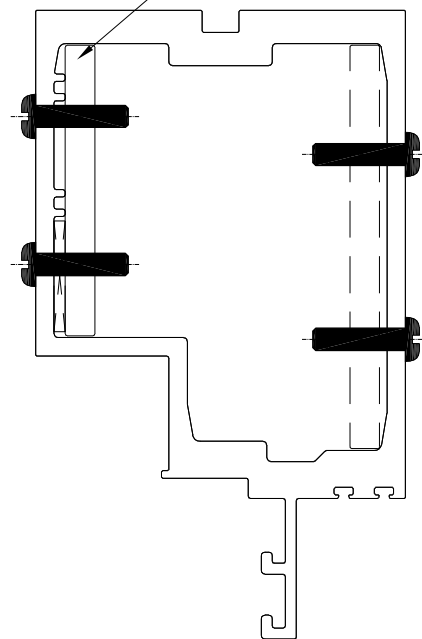

| | | | | | | | | |
|----|---------|----|-----|------------|----|-------|--|--|
| 名稱 | 生梗企用套芯1 | 制圖 | 周廣志 | 2025.05.07 | 修改 | | | |
| 材料 | X86649 | 復核 | 謝永林 | 2025.06.11 | 日期 | | | |
| 顏色 | 鉻化 | 批准 | | | 圖號 | W-TX1 | | |



美特鋁質 有限公司
MIDI Aluminium Fabricator Ltd.

| 物料編號 | 數量 | 使用位置 |
|------|----|------|
|------|----|------|

| | | |
|--------|----|---------|
| W-TX1a | 66 | 生梗企用套芯2 |
|--------|----|---------|

| 工程號 | J-861 | 地盤 | 己連拿利 |
|-----|-------|----|------|
|-----|-------|----|------|

共計:9層,2F用2支, 3F-11F每層用8支

工廠用

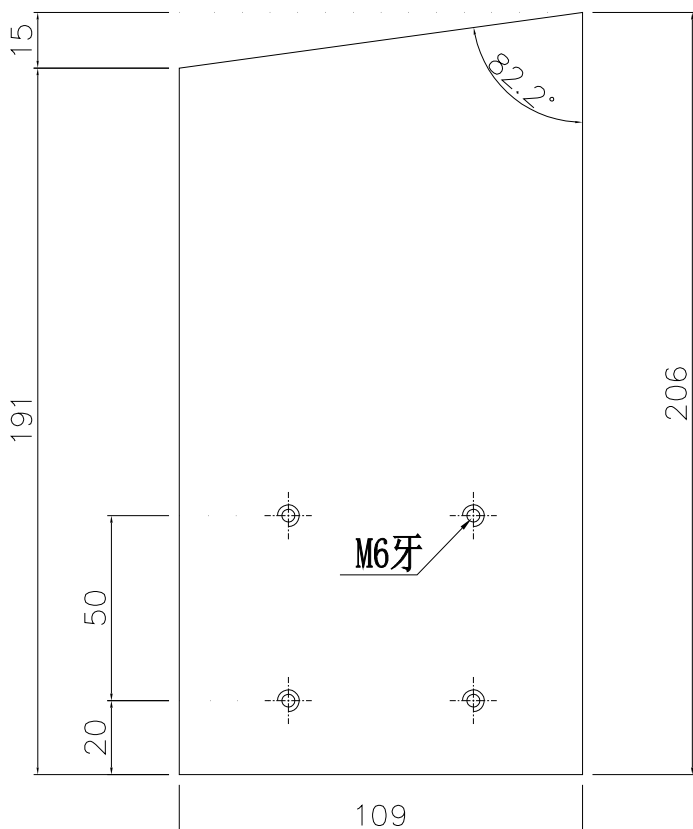

削料示意圖

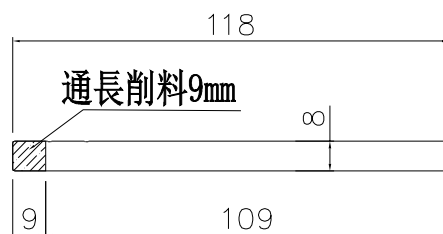

安裝示意圖

此件

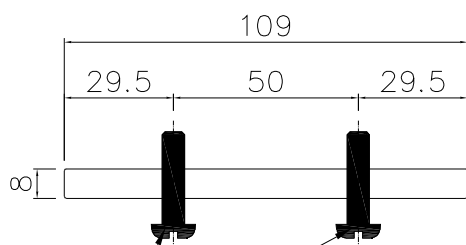
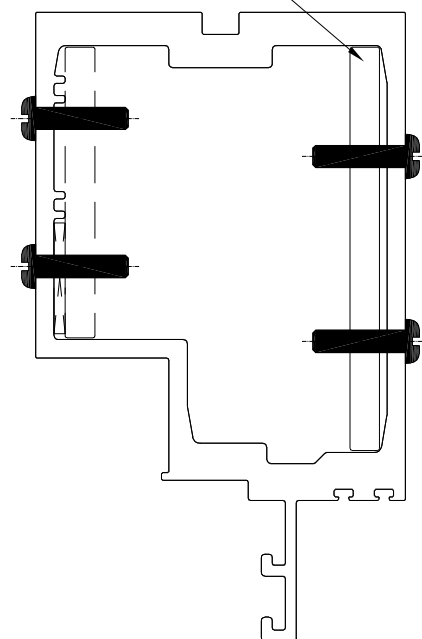

M6x25圓頭機絲

| | | | | | | | | |
|----|---------|----|-----|------------|----|--------|--|--|
| 名稱 | 生梗企用套芯2 | 制圖 | 周廣志 | 2025.05.07 | 修改 | | | |
| 材料 | X86649 | 復核 | 謝永林 | 2025.06.11 | 日期 | | | |
| 顏色 | 鉻化 | 批准 | | | 圖號 | W-TX1a | | |



美特鋁質 有限公司
MIDI Aluminium Fabricator Ltd.

物料編號

數量

使用位置

W-TX2

64

雙生企用套芯

工程號

J-861

地盤

己連拿利

共計:8層,每層用8支

工廠用

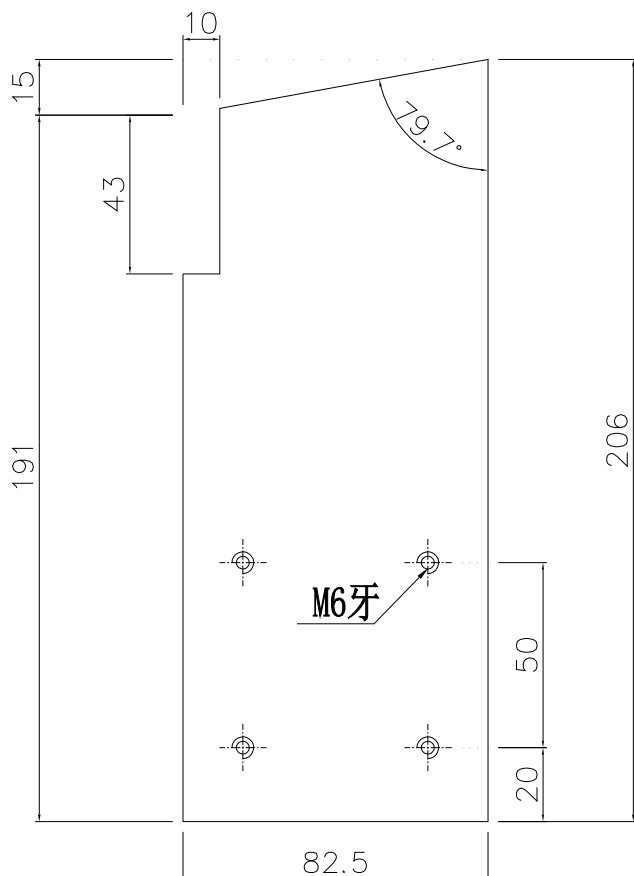

削料示意圖

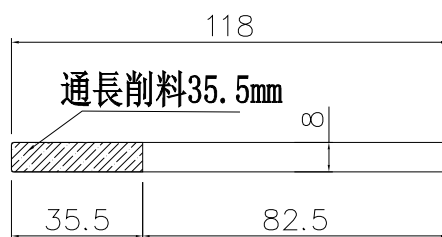

安裝示意圖

此件

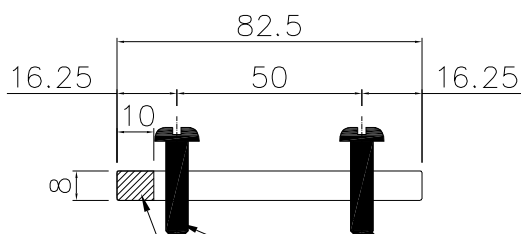
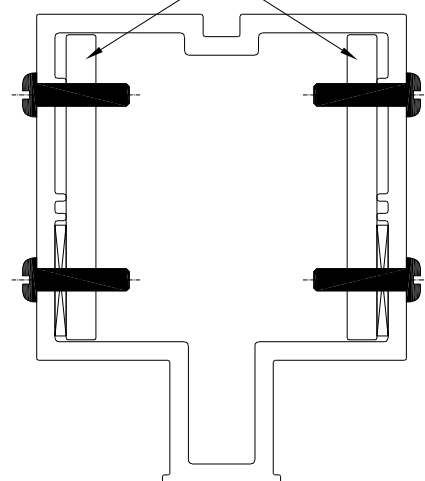

陰影部分避位43X10mm

M6x25圓頭機絲

| | | | | | | | | |
|----|--------|----|-----|------------|----|-------|--|--|
| 名稱 | 雙生企用套芯 | 制圖 | 周廣志 | 2025.05.07 | 修改 | | | |
| 材料 | X86649 | 復核 | 謝永林 | 2025.06.11 | 日期 | | | |
| 顏色 | 鉻化 | 批准 | | | 圖號 | W-TX2 | | |



美特鋁質 有限公司
MIDI Aluminium Fabricator Ltd.

物料編號

數量

使用位置

W-TX3

32

轉角企用套芯

工程號

J-861

地盤

己連拿利

共計:8層, 每層用4支

工廠用

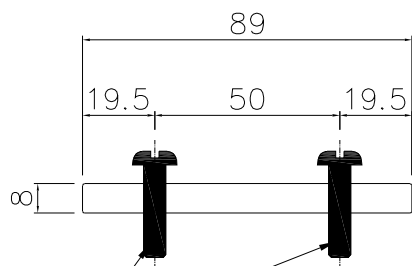
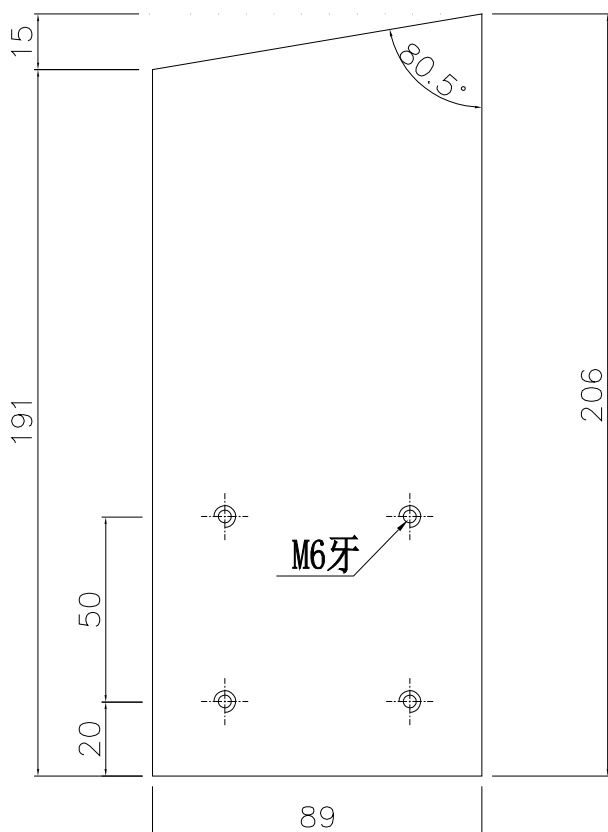

M6x25圓頭機絲

削料示意圖



安裝示意圖

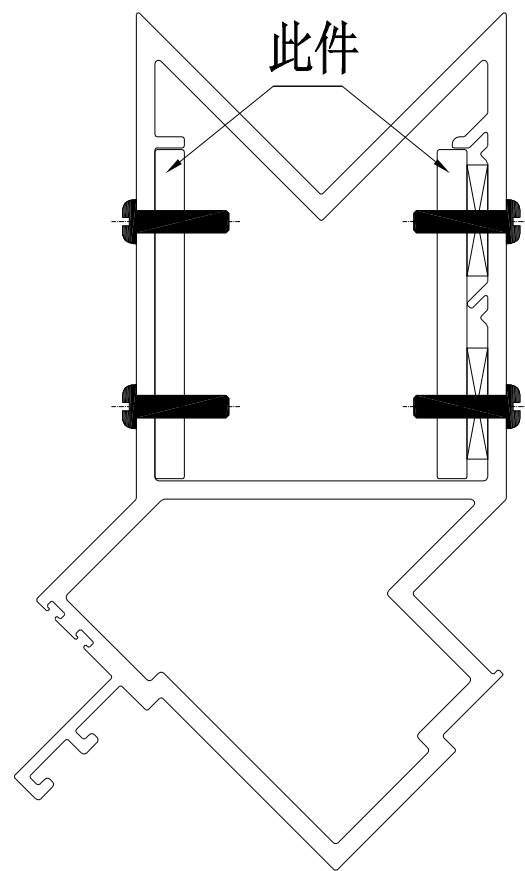

| | | | | | | | | |
|----|--------|----|-----|--------------|----|-------|--|--|
| 名稱 | 轉角企套心 | 制圖 | 周廣志 | 2025. 05. 07 | 修改 | | | |
| 材料 | X86649 | 復核 | 謝永林 | 2025. 06. 11 | 日期 | | | |
| 顏色 | 鉻化 | 批准 | | | 圖號 | W-TX3 | | |



美特鋁質 有限公司
MIDI Aluminium Fabricator Ltd.

| 物料編號 | 樓層數 | 件/層 | 數量 | 分格尺寸 | 位置 |
|--------|-----|-----|----|------|---------|
| ZS-Y01 | 1 | 2 | 2 | 2350 | CW-3006 |
| ZS-Y01 | 8 | 2 | 16 | 2350 | CW-3007 |
| 合計： | | | 18 | | |

| | | | |
|-----|-------|----|------|
| 工程號 | J-861 | 地盤 | 已連拿利 |
|-----|-------|----|------|

工廠用

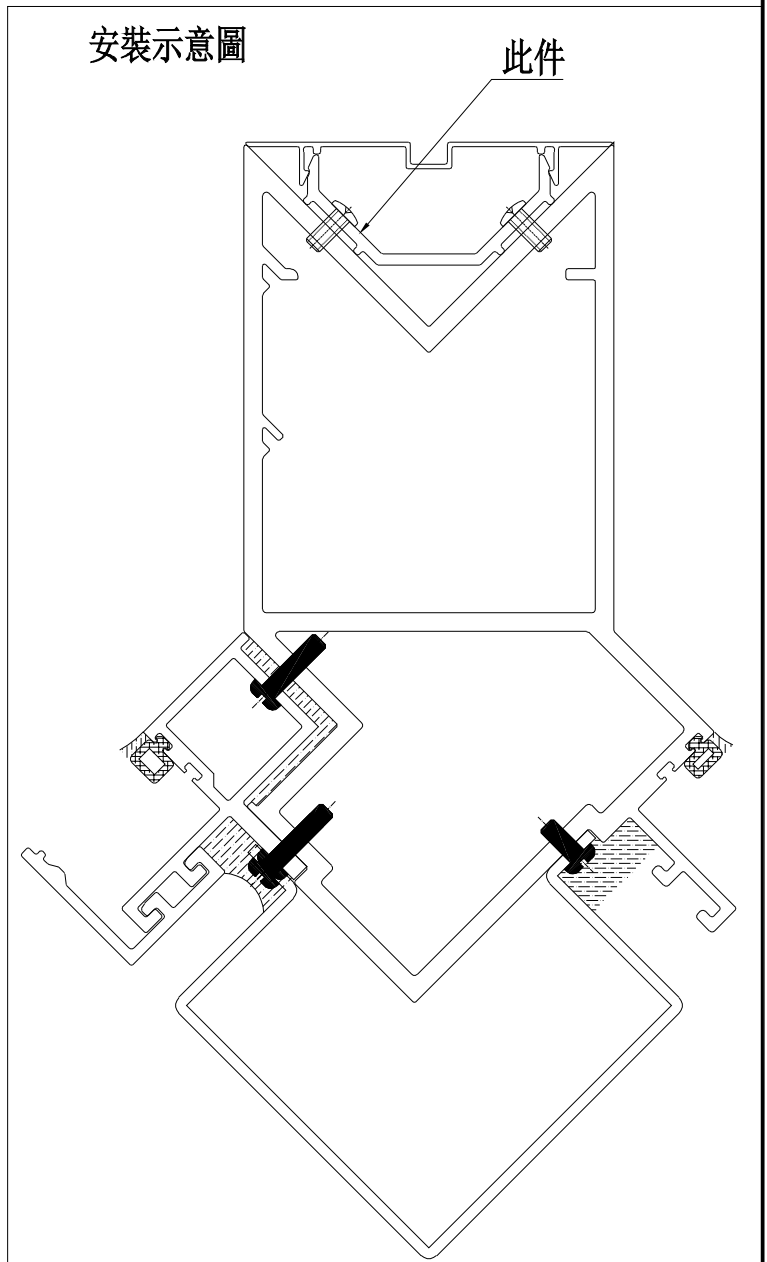
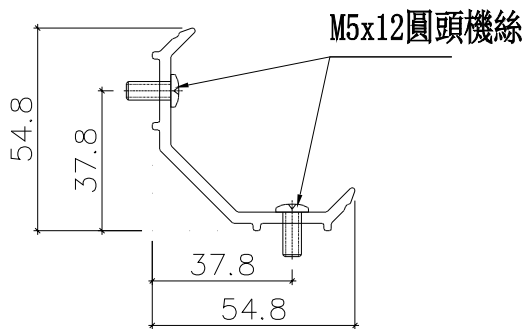
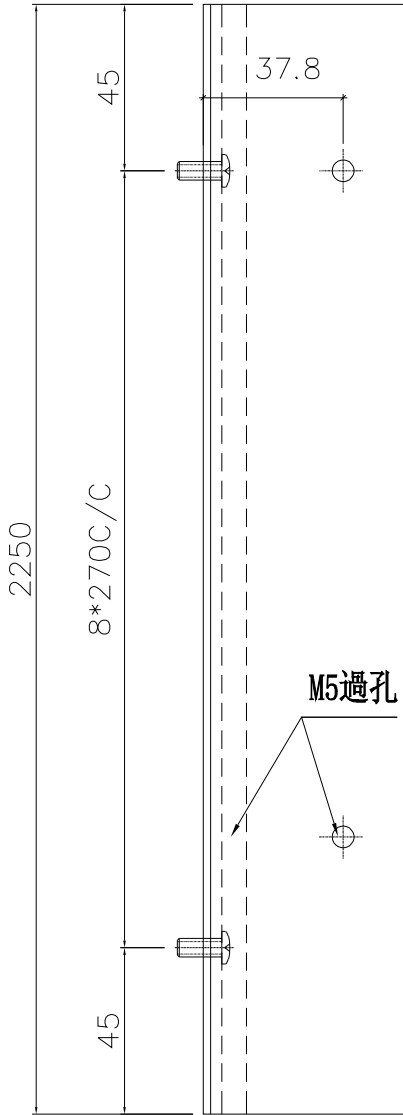

| | | | | | | | | |
|----|---------|----|-----|------------|----|--------|--|--|
| 名稱 | 轉角室內蓋托角 | 制圖 | 周廣志 | 2025.05.07 | 修改 | | | |
| 材料 | X86640 | 復核 | 謝永林 | 2025.06.11 | 日期 | | | |
| 顏色 | 鉻化 | 批准 | | | 圖號 | ZS-Y01 | | |



美特鋁質 有限公司

MIDI Aluminium Fabricator Ltd.

| 物料編號 | 樓層數 | 件/層 | 數量 | 分格尺寸 | 位置 |
|---------|-----|-----|----|------|----------|
| ZS-Y01a | 1 | 2 | 2 | 2350 | PMU-3006 |
| ZS-Y01a | 8 | 2 | 16 | 2350 | PMU-3007 |
| 合計： | | | 18 | | |

| | | | |
|-----|-------|----|------|
| 工程號 | J-861 | 地盤 | 己連拿利 |
|-----|-------|----|------|

地盤用

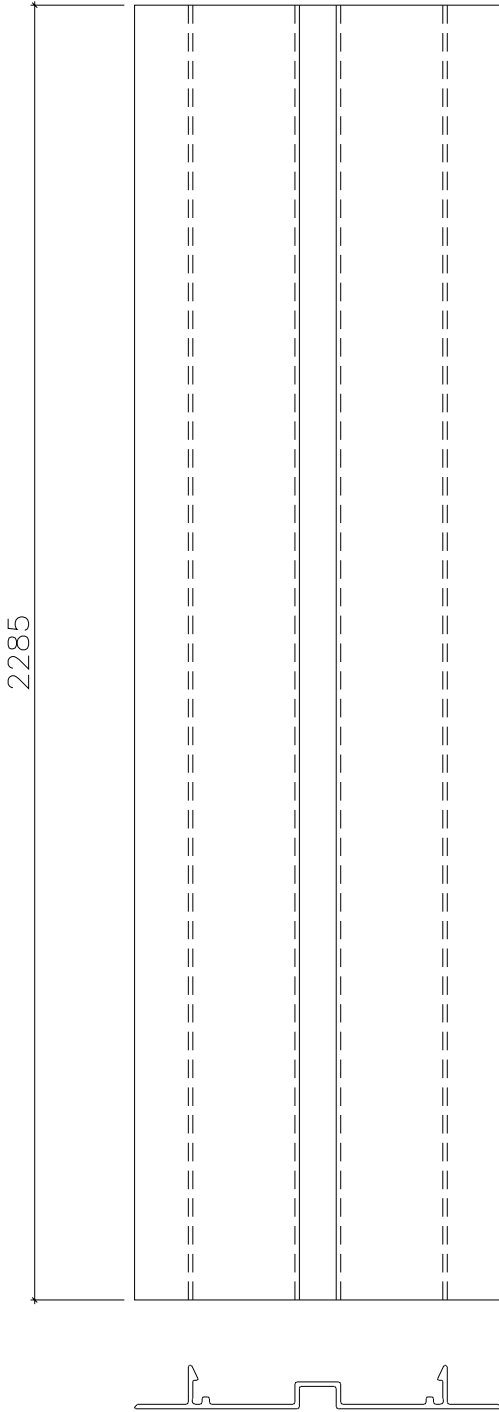

安裝示意圖

此件

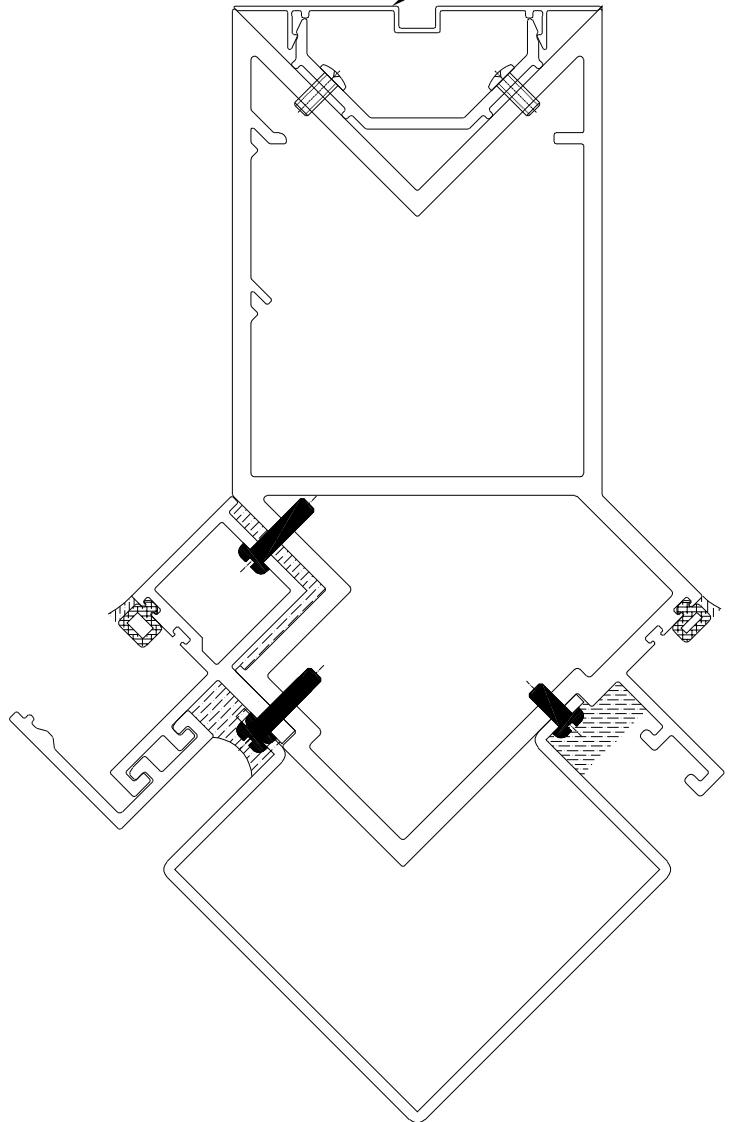

| | | | | | | | | |
|----|---------------|----|-----|--------------|----|---------|--|--|
| 名稱 | 轉角室內蓋 | 制圖 | 周廣志 | 2025. 05. 07 | 修改 | | | |
| 材料 | X86639 | 復核 | 謝永林 | 2025. 06. 11 | 日期 | | | |
| 顏色 | UCT207124XL-3 | 批准 | | | 圖號 | ZS-Y01a | | |



美特鋁質 有限公司
MIDI Aluminium Fabricator Ltd.

物料編號

數量

使用位置

DB-02

1

欄河轉角位用

工程號

J-861

地盤

己連拿利

工廠用

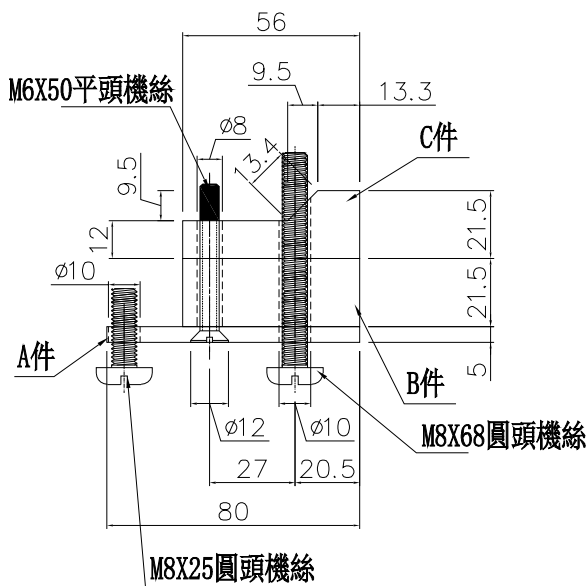
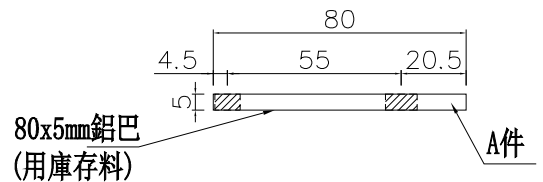
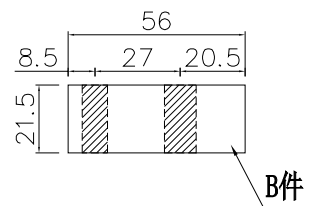
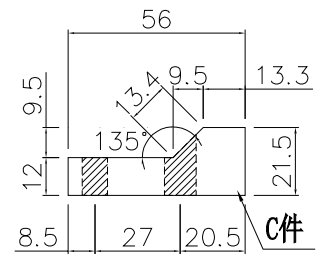
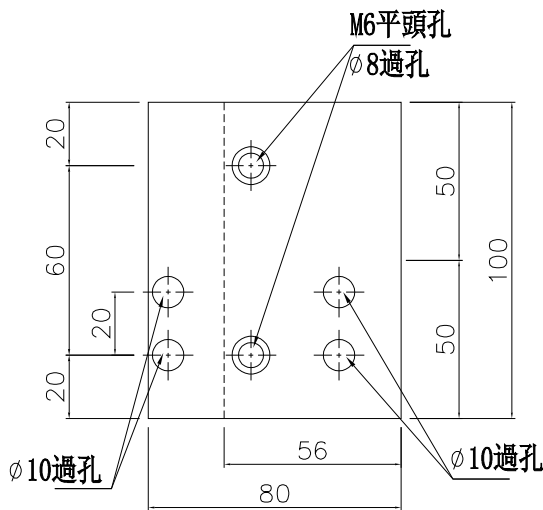
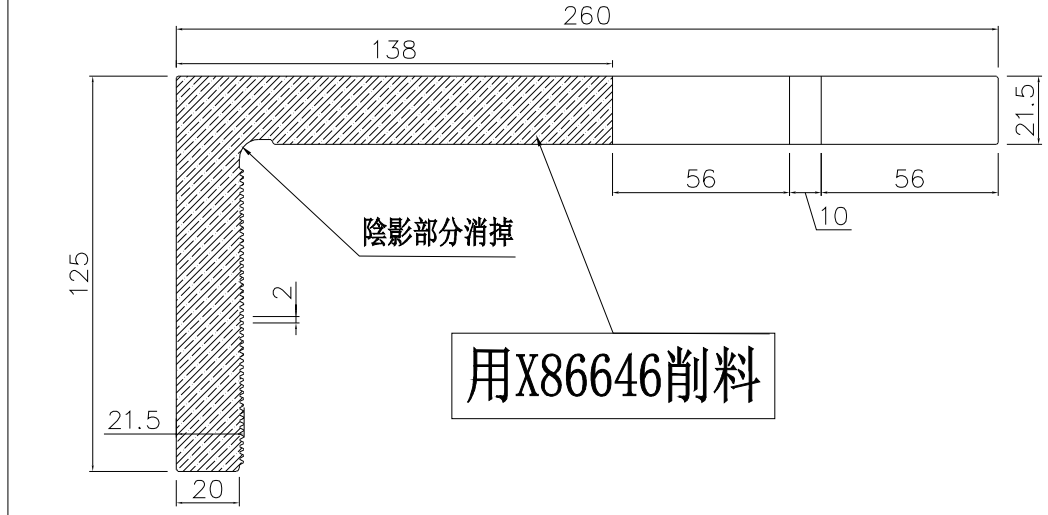

安裝示意圖

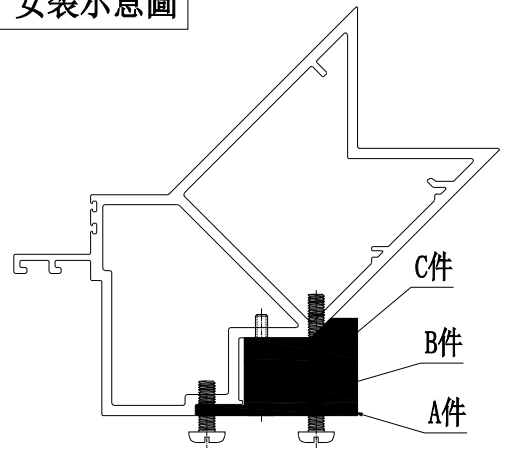

| | | | | | | | |
|----|--------|----|-----|------------|----|-------|--|
| 名稱 | 墊巴加工圖 | 制圖 | 周廣志 | 2025.05.07 | 修改 | | |
| 材料 | X86646 | 復核 | 謝永林 | 2025.06.11 | 日期 | | |
| 顏色 | 鉻化 | 批准 | | | 圖號 | DB-02 | |



美特鋁質 有限公司
MIDI Aluminium Fabricator Ltd.

物料編號

數量

使用位置

DB-03

1

欄河轉角位用

工程號

J-861

地盤

己連拿利

工廠用

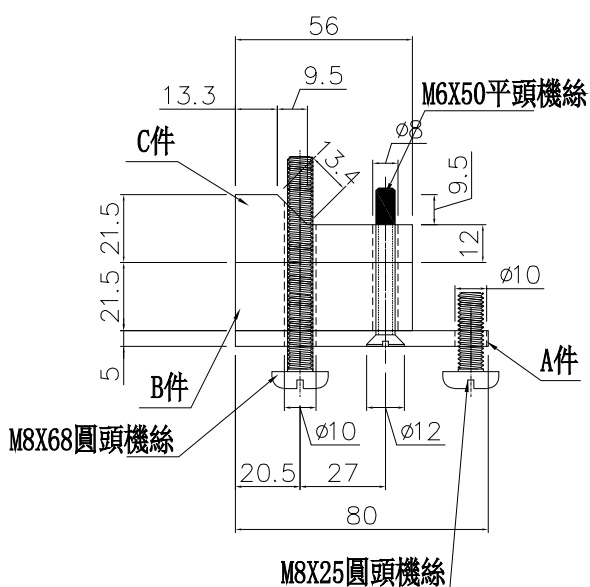
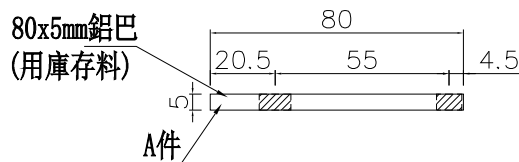
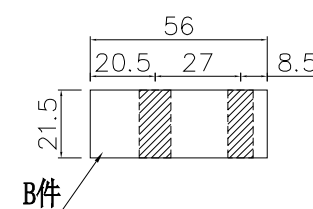
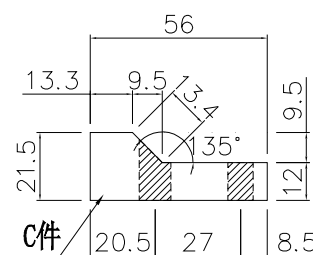
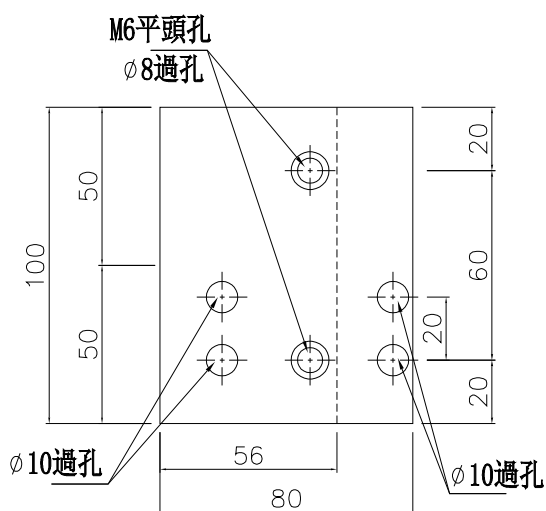
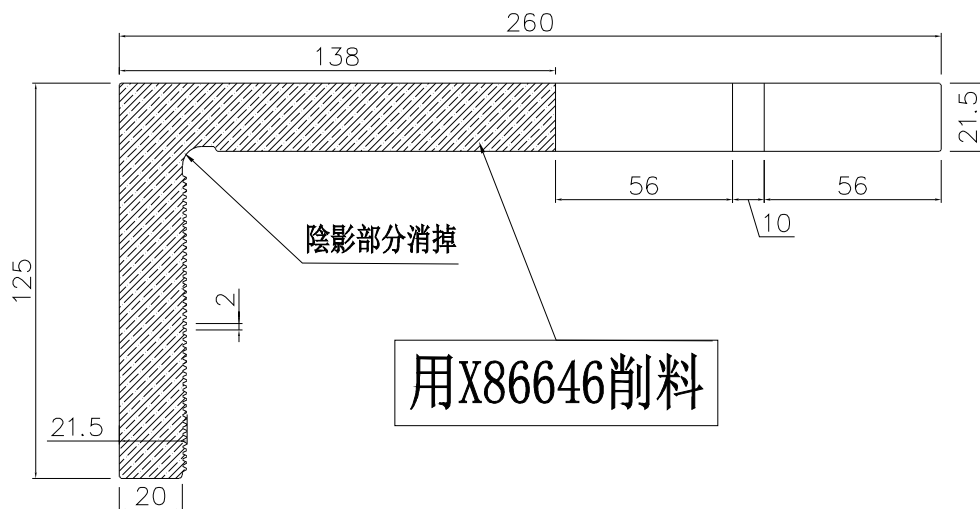

安裝示意圖

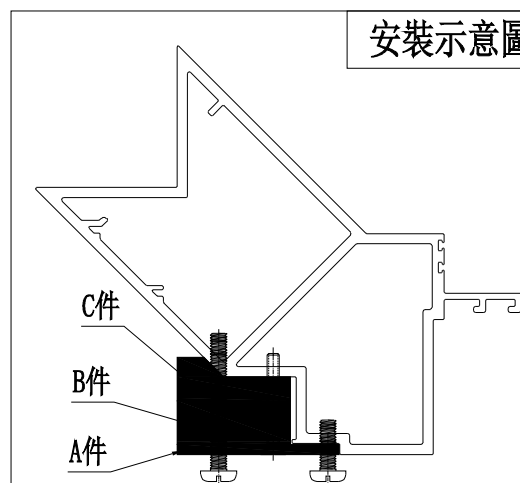

| | | | | | | | |
|----|--------|----|-----|------------|----|-------|--|
| 名稱 | 墊巴加工圖 | 制圖 | 周廣志 | 2025.05.07 | 修改 | | |
| 材料 | X86646 | 復核 | 謝永林 | 2025.06.11 | 日期 | | |
| 顏色 | 鉻化 | 批准 | | | 圖號 | DB-03 | |



美特鋁質 有限公司
MIDI Aluminium Fabricator Ltd.

工程號

J-861

地盤

己連拿利

物料編號

數量

使用位置

SC-AL01

24

CW-3006

SC-AL01

192

CW-3007

共計:每層6窗X(4個/窗)X9層=216

工廠用

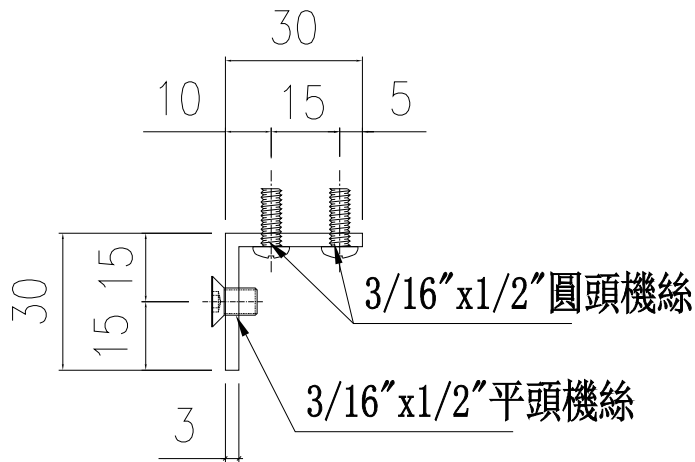
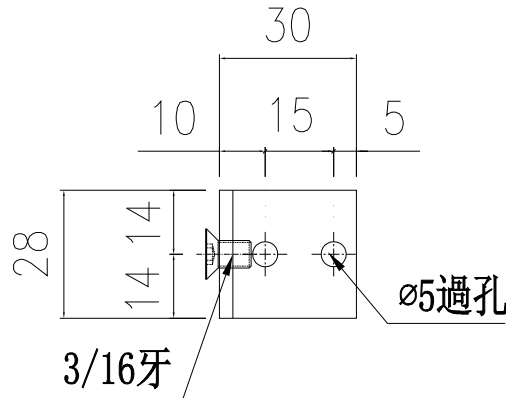

用庫存料

| | | | | | | | | |
|----|-----------|----|-----|------------|----|---------|--|--|
| 名稱 | 鋁角加工圖 | 制圖 | 周廣志 | 2025.05.07 | 修改 | | | |
| 材料 | 30*30*3鋁角 | 復核 | 謝永林 | 2025.06.11 | 日期 | | | |
| 顏色 | 鉻化 | 批准 | | | 圖號 | SC-AL01 | | |



美特鋁質 有限公司
MIDI Aluminium Fabricator Ltd.

工程號

J-861

地盤

己連拿利

物料編號

數量

使用位置

SC-AL01

48+24=72

CW-3006

SC-AL01

384+16=400

CW-3007

共計:2F6窗X(12個/窗)X1層=72

共計:每層6窗X(8個/窗)X8層=384+16=400

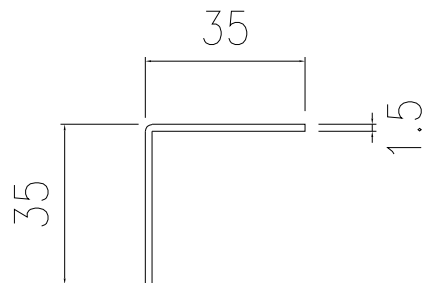
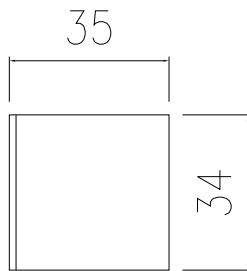

用庫存料

| | | | | | | | | |
|----|-------------|----|-----|------------|----|-------|--|--|
| 名稱 | 鋁角加工圖 | 制圖 | 周廣志 | 2025.05.07 | 修改 | | | |
| 材料 | 35x35x1.5鋁角 | 復核 | 謝永林 | 2025.06.11 | 日期 | | | |
| 顏色 | 鉻化 | 批准 | | | 圖號 | L-FK1 | | |



美特鋁質 有限公司
MIDI Aluminium Fabricator Ltd.

| 物料編號 | 樓層數 | 數量 | 分格尺寸 | 使用位置 | 樓層 |
|--------|-------|----|------|---------|-----|
| UN-SM1 | 1 | 5 | 265 | CW-3006 | 2/F |
| 工程號 | J-861 | 地盤 | 已連拿利 | 合計： | 5 |

工廠用

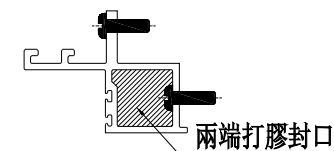
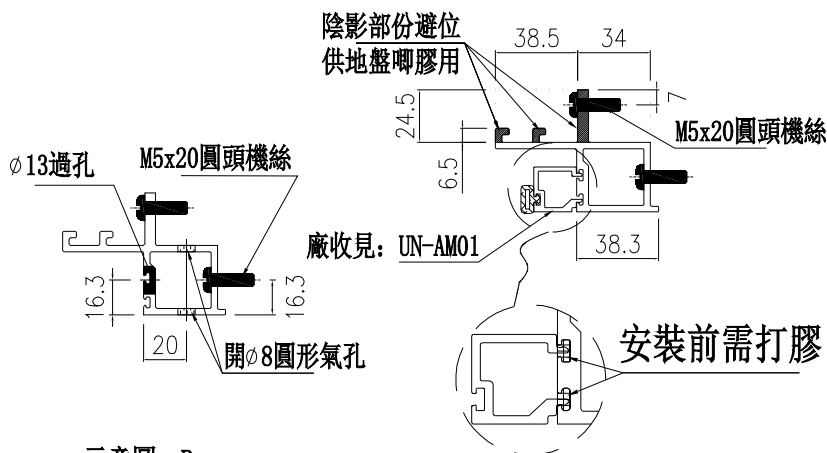
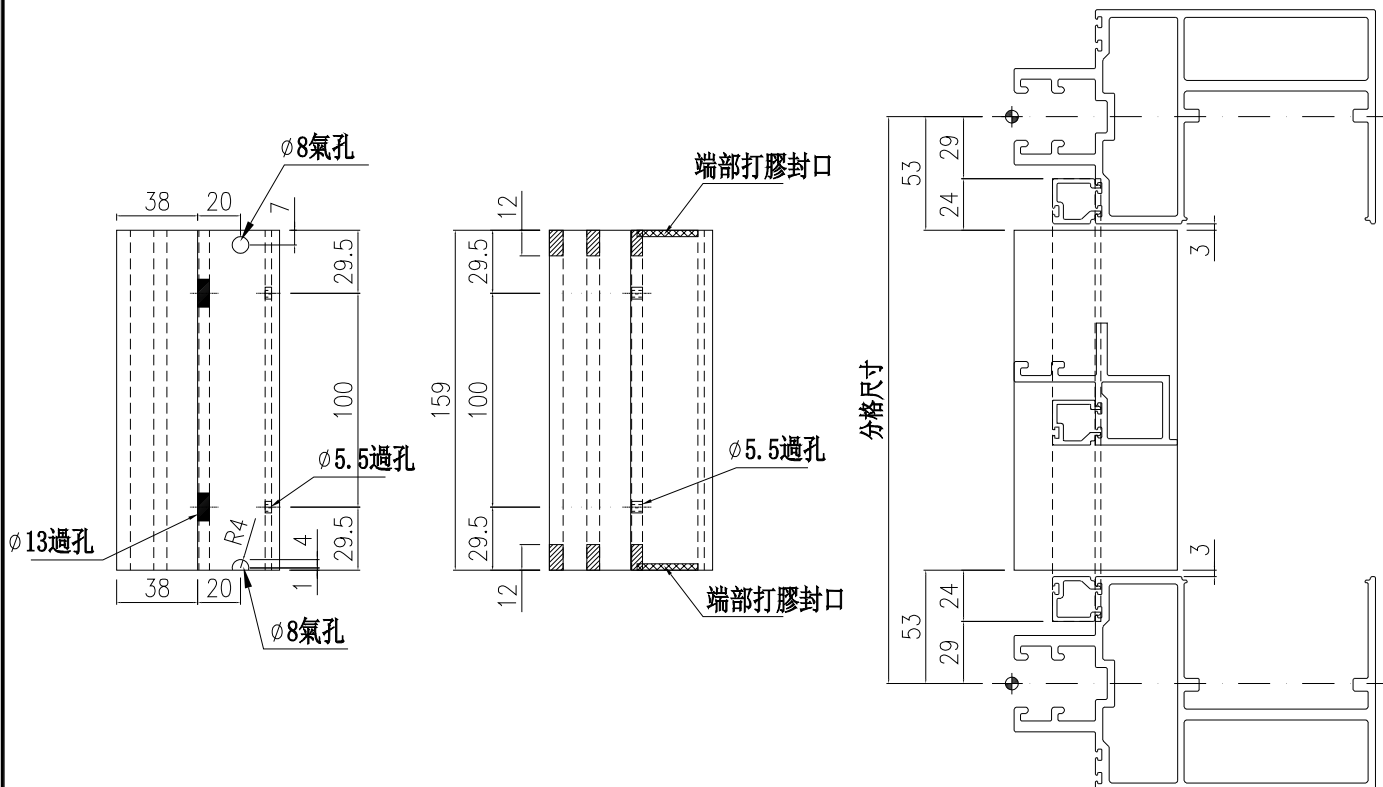

端部打膠示意圖

示意圖：B

示意圖：A

| | | | | | | | |
|----|---------------|----|-----|------------|----|--------|--|
| 名稱 | 生梗企雙玻 | 制圖 | 周廣志 | 2025.05.07 | 修改 | | |
| 材料 | X86629 | 復核 | 謝永林 | 2025.06.11 | 日期 | | |
| 顏色 | UCT207124XL-3 | 批准 | | | 圖號 | UN-SM1 | |



美特鋁質 有限公司
MIDI Aluminium Fabricator Ltd.

| | | | | | |
|---------|-------|----|------|---------|-----|
| 物料編號 | 樓層數 | 數量 | 分格尺寸 | 使用位置 | 樓層 |
| UN-SM1R | 1 | 5 | 265 | CW-3006 | 2/F |
| 工程號 | J-861 | 地盤 | 已連拿利 | 合計： | 5 |

工廠用

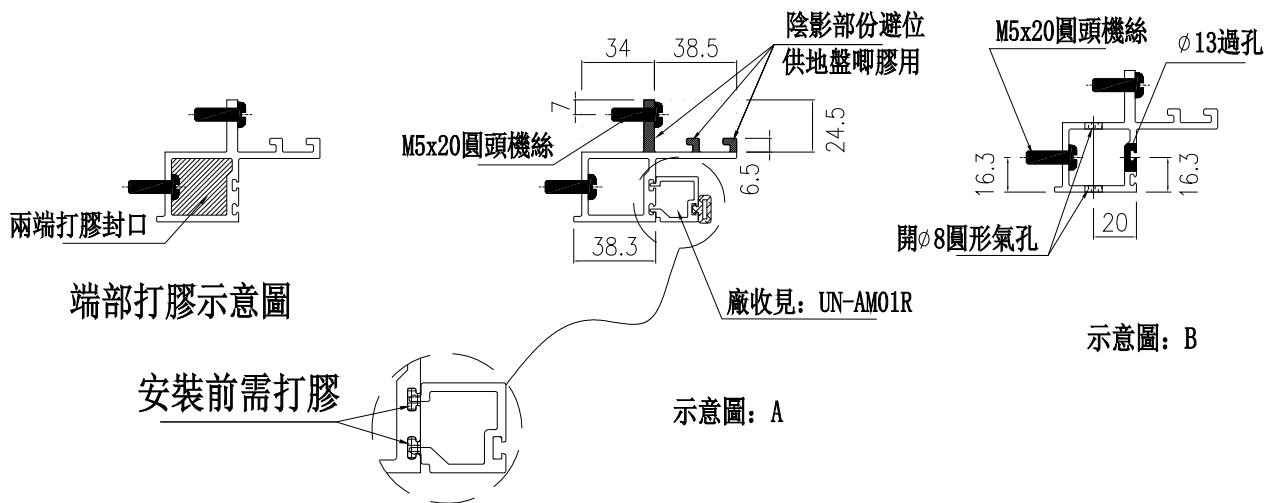
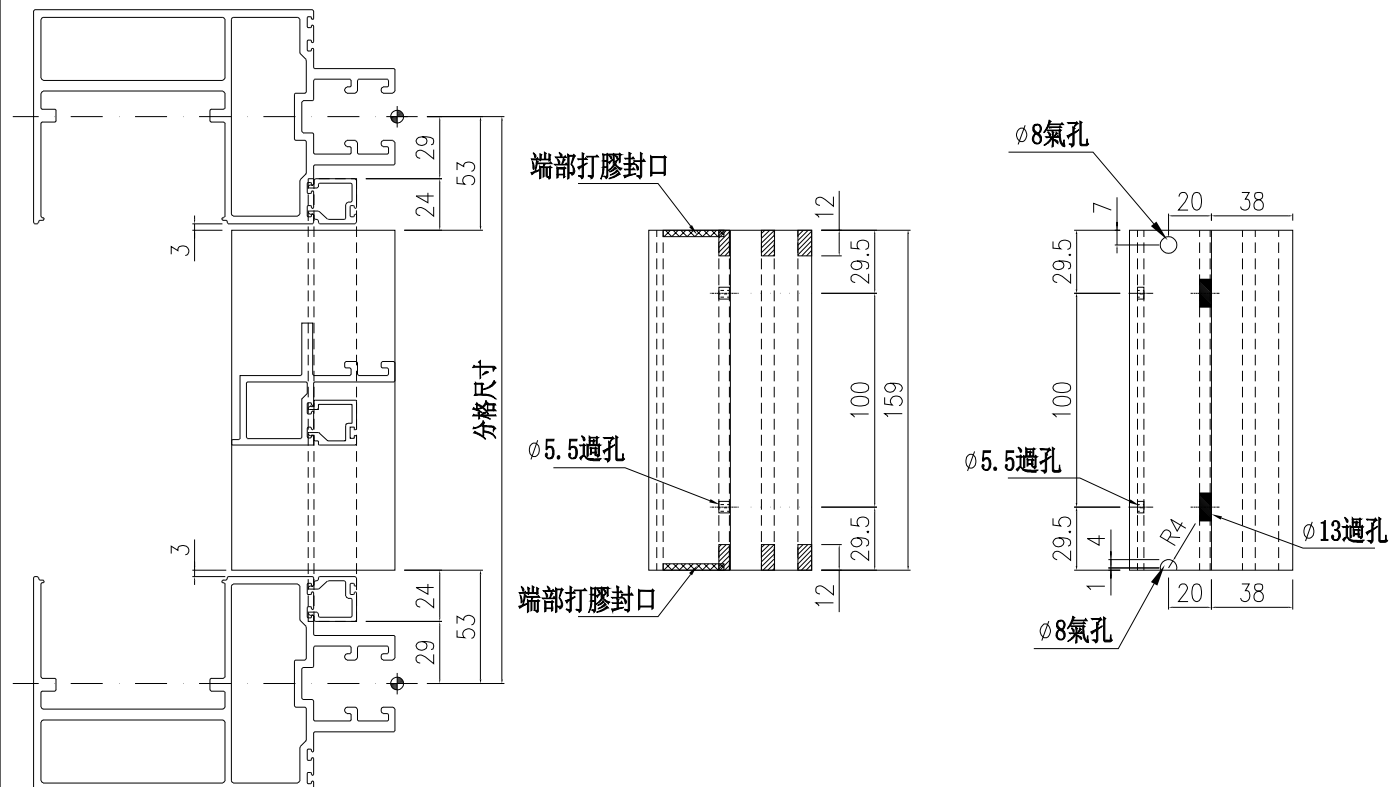

安裝前需打膠

示意圖：A

示意圖：B

| | | | | | | | |
|----|---------------|----|-----|------------|----|---------|--|
| 名稱 | 生梗企雙玻 | 制圖 | 周廣志 | 2025.05.07 | 修改 | | |
| 材料 | X86629 | 復核 | 謝永林 | 2025.06.11 | 日期 | | |
| 顏色 | UCT207124XL-3 | 批准 | | | 圖號 | UN-SM1R | |

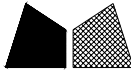

美特鋁質 有限公司
MIDI Aluminium Fabricator Ltd.

| 物料編號 | 樓層數 | 件/層 | 數量 | 分格尺寸 | 使用位置 | 樓層 |
|---------|-----|-----|----|------|---------|----------|
| UN-SM2a | 7 | 5 | 35 | 950 | CW-3007 | 5/F-11/F |
| 合計： | | | 35 | | | |

| | | | |
|-----|-------|----|------|
| 工程號 | J-861 | 地盤 | 已連拿利 |
|-----|-------|----|------|

工廠用

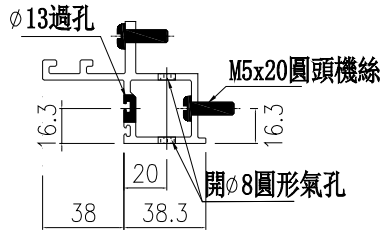
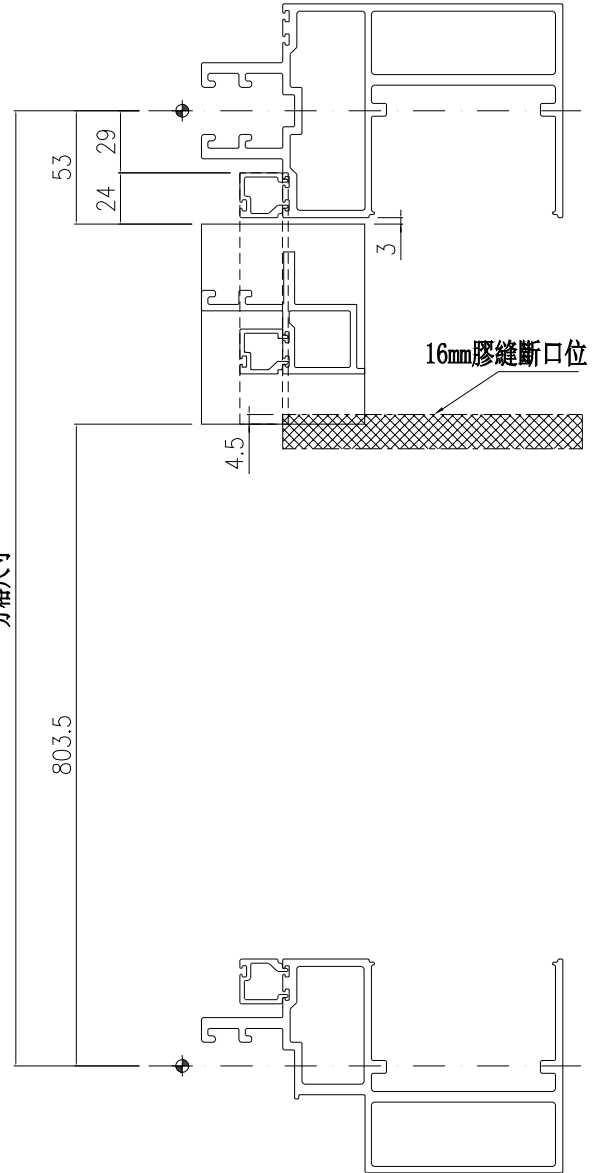
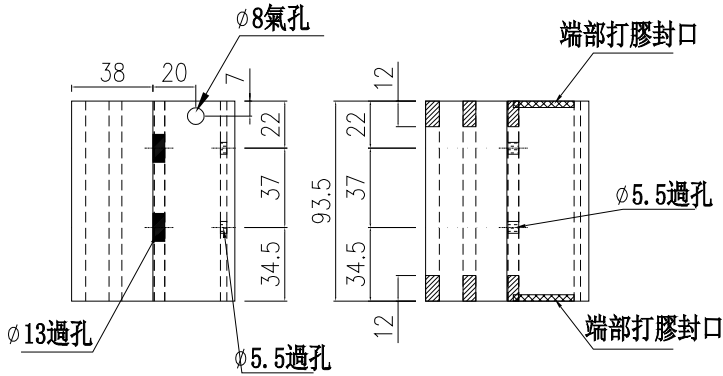

示意圖：B

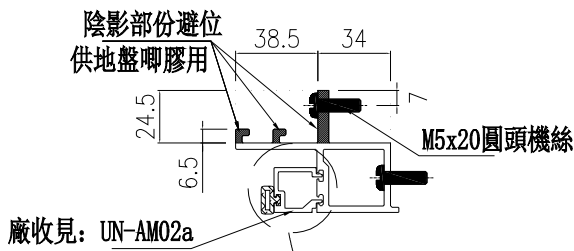

示意圖：A

安裝前需打膠

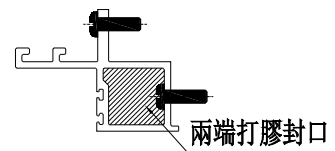

端部打膠示意圖

| | | | | | | | |
|----|---------------|----|-----|------------|----|---------|--|
| 名稱 | 生梗企雙玻 | 制圖 | 周廣志 | 2025.02.10 | 修改 | | |
| 材料 | X86629 | 復核 | 謝永林 | 2025.04.18 | 日期 | | |
| 顏色 | UCT207124XL-3 | 批准 | | | 圖號 | UN-SM2a | |



美特鋁質 有限公司
MIDI Aluminium Fabricator Ltd.

| 物料編號 | 樓層數 | 件/層 | 數量 | 分格尺寸 | 使用位置 | 樓層 |
|---------|-----|-----|----|------|---------|----------|
| UN-SM2b | 8 | 5 | 40 | 950 | CW-3007 | 3/F-11/F |
| 合計： | | | 40 | | | |

| | | | |
|-----|-------|----|------|
| 工程號 | J-861 | 地盤 | 已連拿利 |
|-----|-------|----|------|

工廠用

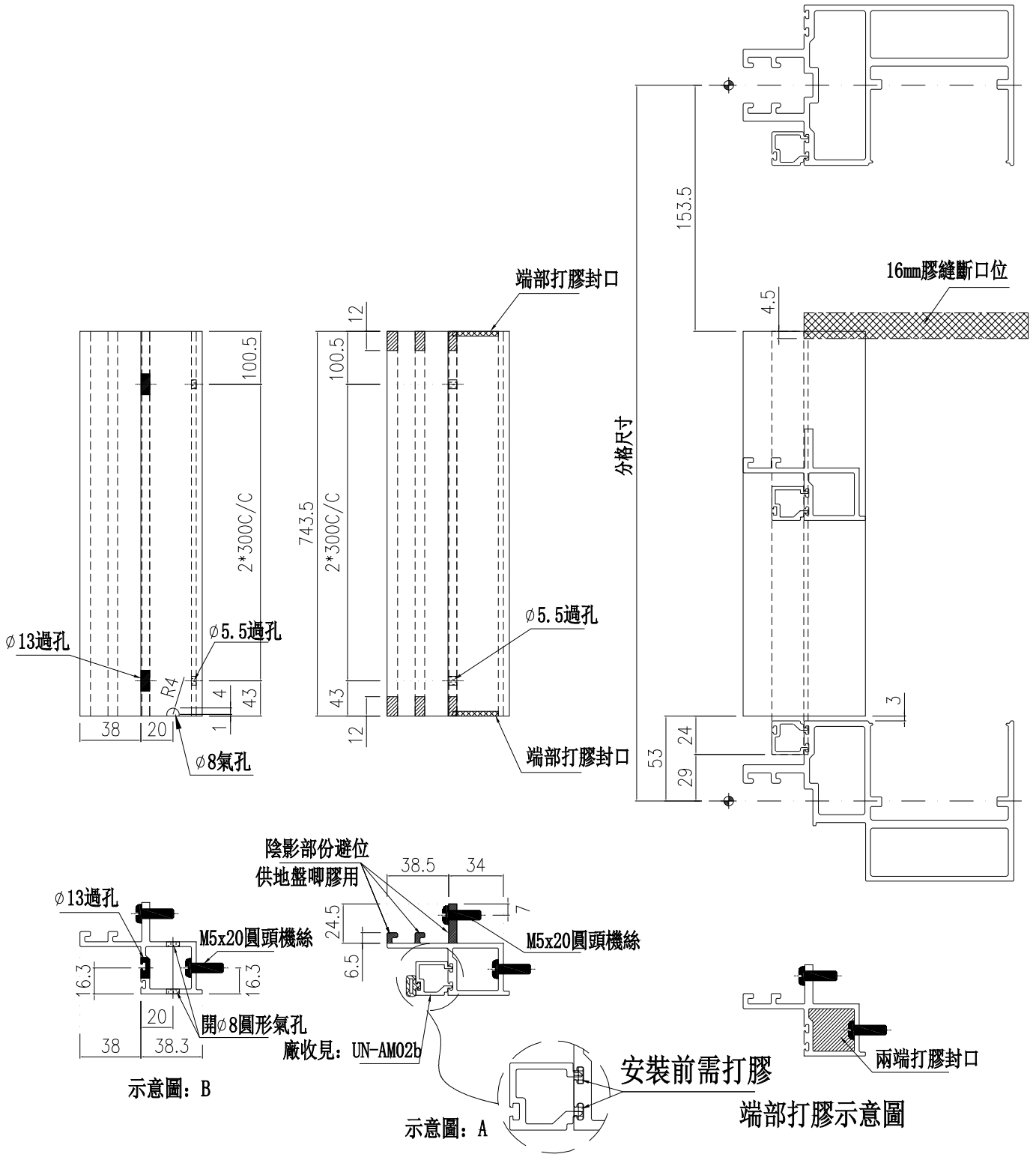

| | | | | | | | |
|----|---------------|----|-----|--------------|----|---------|--|
| 名稱 | 生梗企雙玻 | 制圖 | 周廣志 | 2025. 02. 10 | 修改 | | |
| 材料 | X86629 | 復核 | 謝永林 | 2025. 04. 18 | 日期 | | |
| 顏色 | UCT207124XL-3 | 批准 | | | 圖號 | UN-SM2b | |



美特鋁質 有限公司
MIDI Aluminium Fabricator Ltd.

| 物料編號 | 樓層數 | 件/層 | 數量 | 分格尺寸 | 使用位置 | 樓層 |
|----------|-----|-----|----|------|---------|----------|
| UN-SM2aR | 7 | 5 | 35 | 950 | CW-3001 | 5/F-11/F |
| 合計： | | | 35 | | | |

| | | | |
|-----|-------|----|------|
| 工程號 | J-861 | 地盤 | 已連拿利 |
|-----|-------|----|------|

工廠用

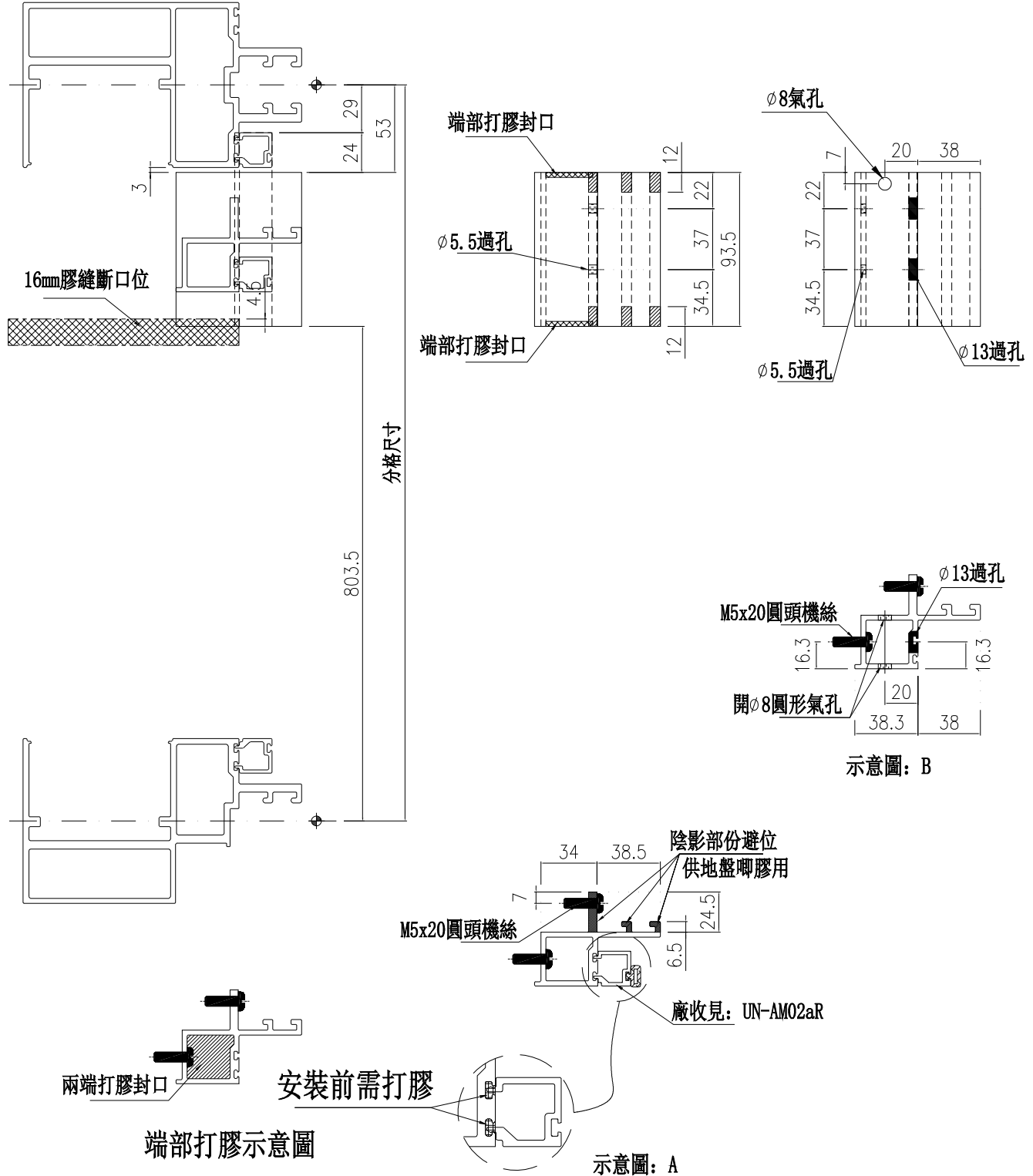

| | | | | | | | |
|----|---------------|----|-----|------------|----|----------|--|
| 名稱 | 生梗企雙玻 | 制圖 | 周廣志 | 2025.02.10 | 修改 | | |
| 材料 | X86629 | 復核 | 謝永林 | 2025.04.18 | 日期 | | |
| 顏色 | UCT207124XL-3 | 批准 | | | 圖號 | UN-SM2aR | |



美特鋁質有限公司
MIDI Aluminium Fabricator Ltd.

| 物料編號 | 樓層數 | 件/層 | 數量 | 分格尺寸 | 使用位置 | 樓層 |
|----------|-----|-----|----|------|---------|----------|
| UN-SM2bR | 8 | 5 | 40 | 950 | CW-3007 | 3/F-11/F |
| 合計： | | | 40 | | | |

| | | | |
|-----|-------|----|------|
| 工程號 | J-861 | 地盤 | 己連拿利 |
|-----|-------|----|------|

工廠用

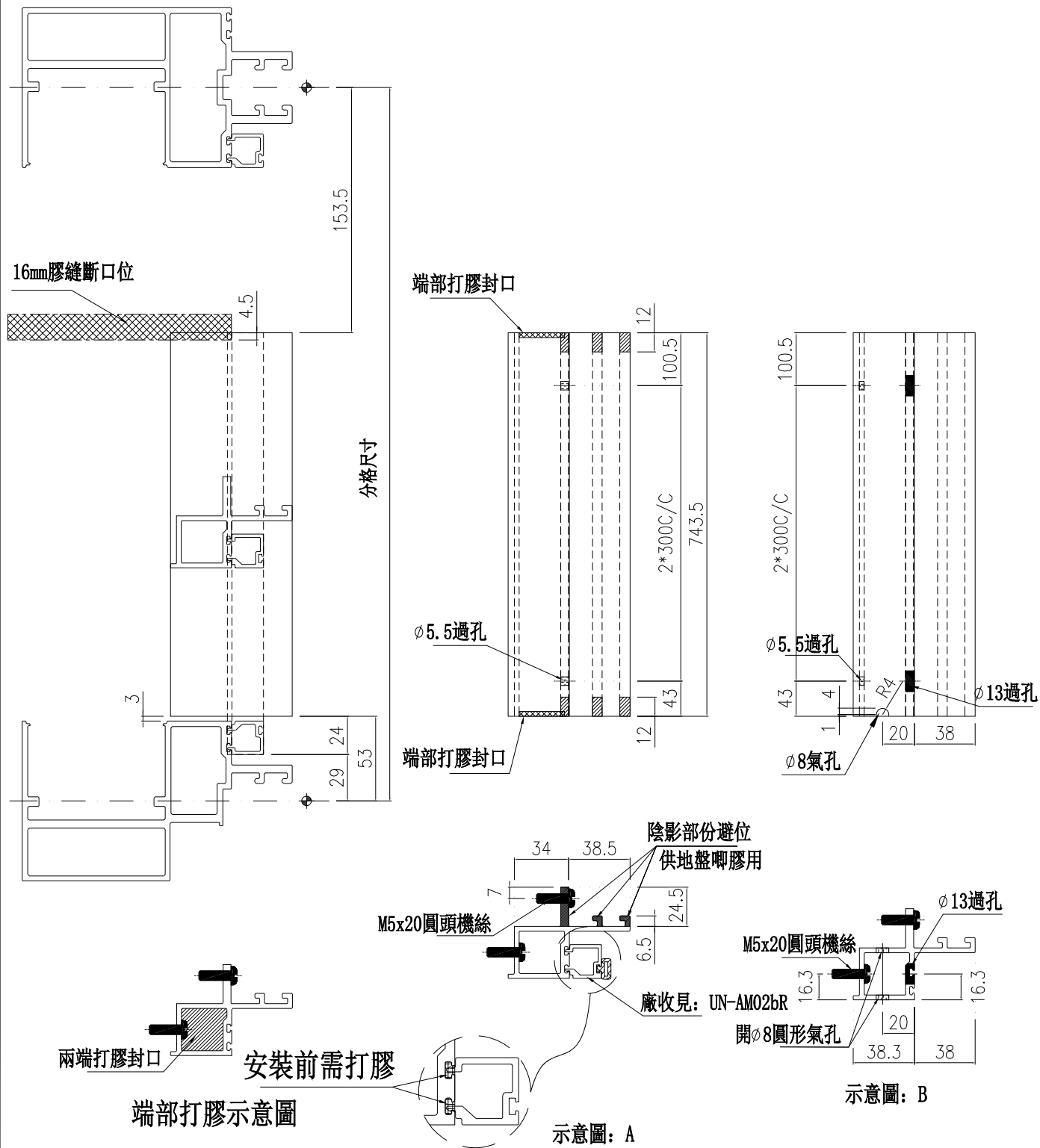

| | | | | | | | |
|----|---------------|----|-----|--------------|----|----------|--|
| 名稱 | 生梗企雙玻 | 制圖 | 周廣志 | 2025. 02. 10 | 修改 | | |
| 材料 | X86629 | 復核 | 謝永林 | 2025. 04. 18 | 日期 | | |
| 顏色 | UCT207124XL-3 | 批准 | | | 圖號 | UN-SM2bR | |



美特鋁質有限公司
MIDI Aluminium Fabricator Ltd.

| 物料編號 | 樓層數 | 數量 | 分格尺寸 | 使用位置 | 樓層 | |
|--------|-----|-------|------|---------|------|--|
| UN-SM3 | 1 | 5 | 825 | CW-3006 | 2/F | |
| 工程號 | | J-861 | 地盤 | 已連拿利 | 合計：5 | |

工廠用

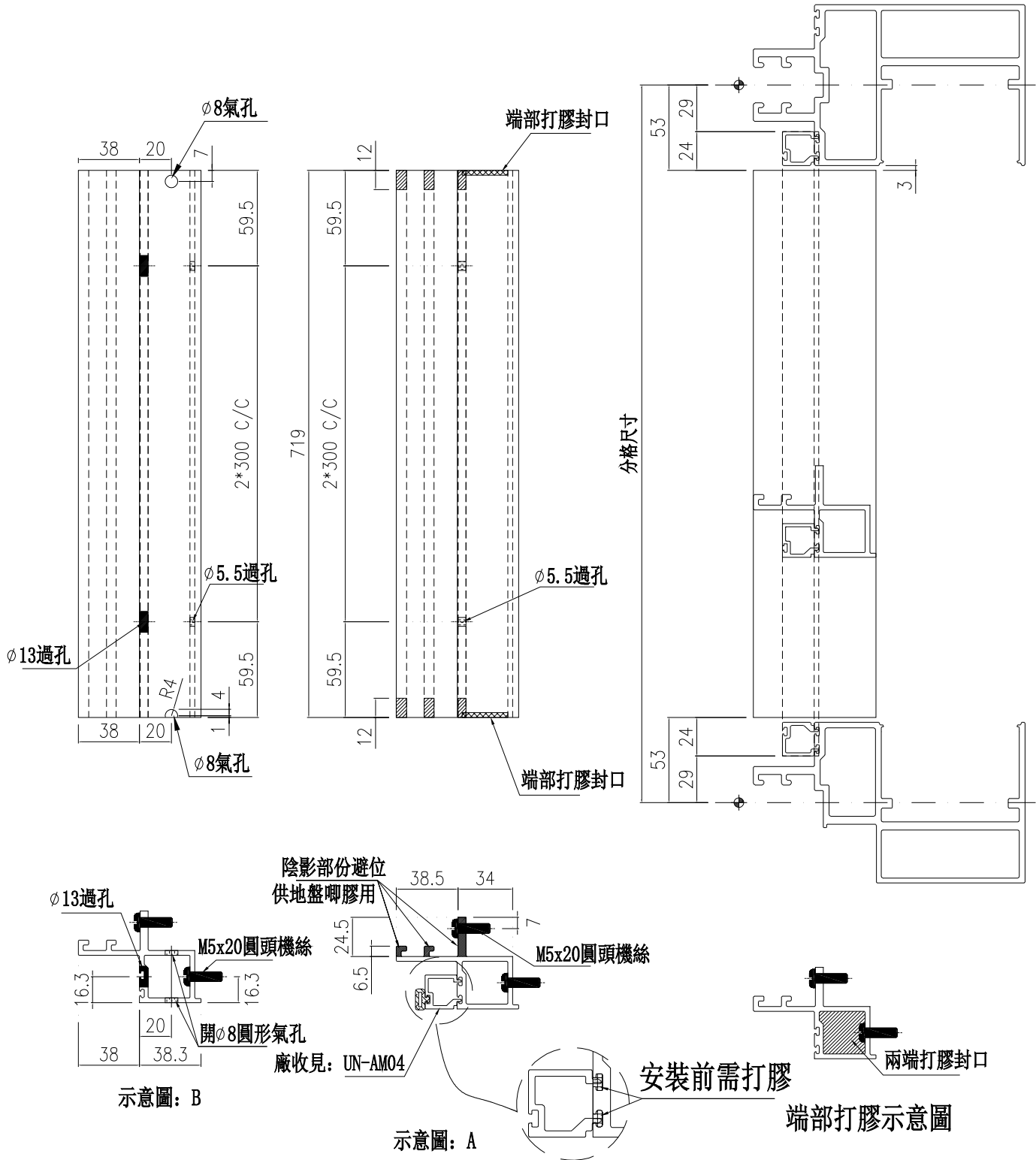

| | | | | | | | |
|----|---------------|----|-----|------------|----|--------|--|
| 名稱 | 生梗企雙玻 | 制圖 | 周廣志 | 2025.05.07 | 修改 | | |
| 材料 | X86629 | 復核 | 謝永林 | 2025.06.11 | 日期 | | |
| 顏色 | UCT207124XL-3 | 批准 | | | 圖號 | UN-SM3 | |



美特鋁質 有限公司
MIDI Aluminium Fabricator Ltd.

| 物料編號 | 樓層數 | 數量 | 分格尺寸 | 使用位置 | 樓層 |
|---------|-----|----|------|---------|-----|
| UN-SM3R | 1 | 5 | 825 | CW-3006 | 2/F |
| 合計： | | 5 | | | |

| | | | |
|-----|-------|----|------|
| 工程號 | J-861 | 地盤 | 己連拿利 |
|-----|-------|----|------|

工廠用

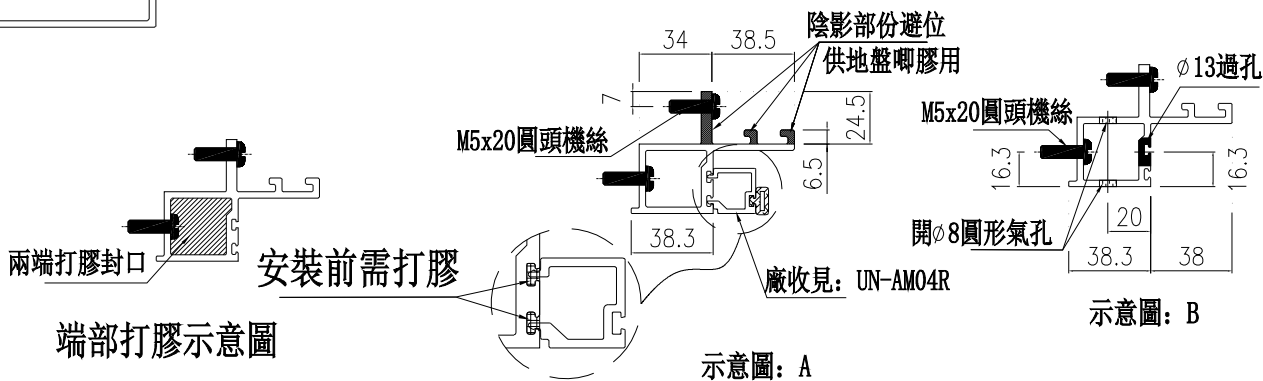
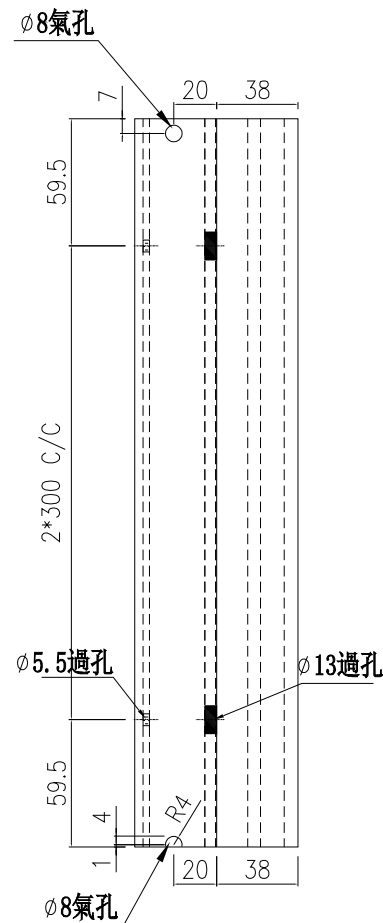
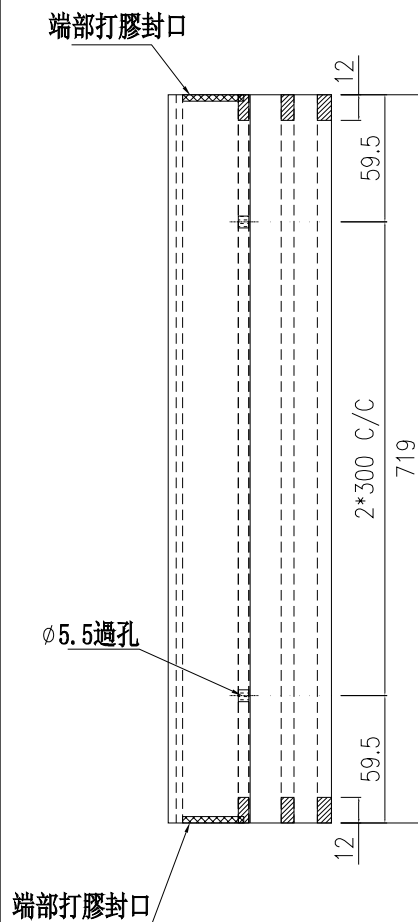
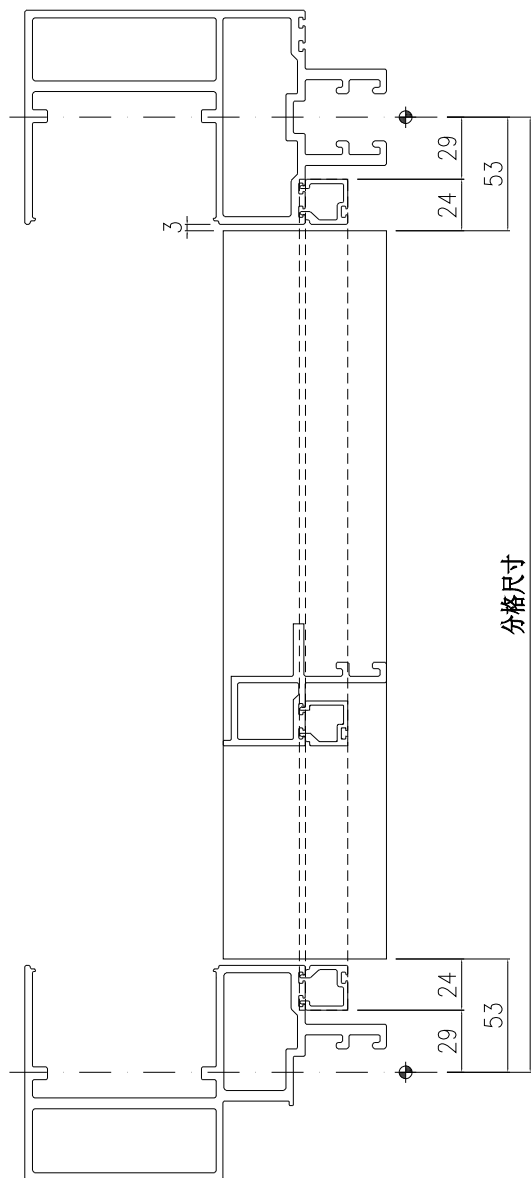

| | | | | | | | |
|----|---------------|----|-----|------------|----|---------|--|
| 名稱 | 生梗企雙玻 | 制圖 | 周廣志 | 2025.05.07 | 修改 | | |
| 材料 | X86629 | 復核 | 謝永林 | 2025.06.11 | 日期 | | |
| 顏色 | UCT207124XL-3 | 批准 | | | 圖號 | UN-SM3R | |



美特鋁質 有限公司

MIDI Aluminium Fabricator Ltd.

| 物料編號 | 樓層數 | 件/層 | 數量 | 分格尺寸 | 使用位置 | 樓層 |
|--------|-----|-----|----|------|---------|----------|
| UN-SM4 | 1 | 5 | 5 | 900 | CW-3006 | 2/F |
| UN-SM4 | 8 | 5 | 40 | 900 | CW-3007 | 3/F-11/F |
| 合計： | | | 45 | | | |

工程號 J-861 地盤 己連拿利

工廠用



示意圖: B

示意圖: A

端部打膠示意圖

| | | | | | | | |
|----|---------------|----|-----|------------|----|--------|--|
| 名稱 | 生梗企雙玻 | 制圖 | 周廣志 | 2025.05.07 | 修改 | | |
| 材料 | X86629 | 復核 | 謝永林 | 2025.06.11 | 日期 | | |
| 顏色 | UCT207124XL-3 | 批准 | | | 圖號 | UN-SM4 | |

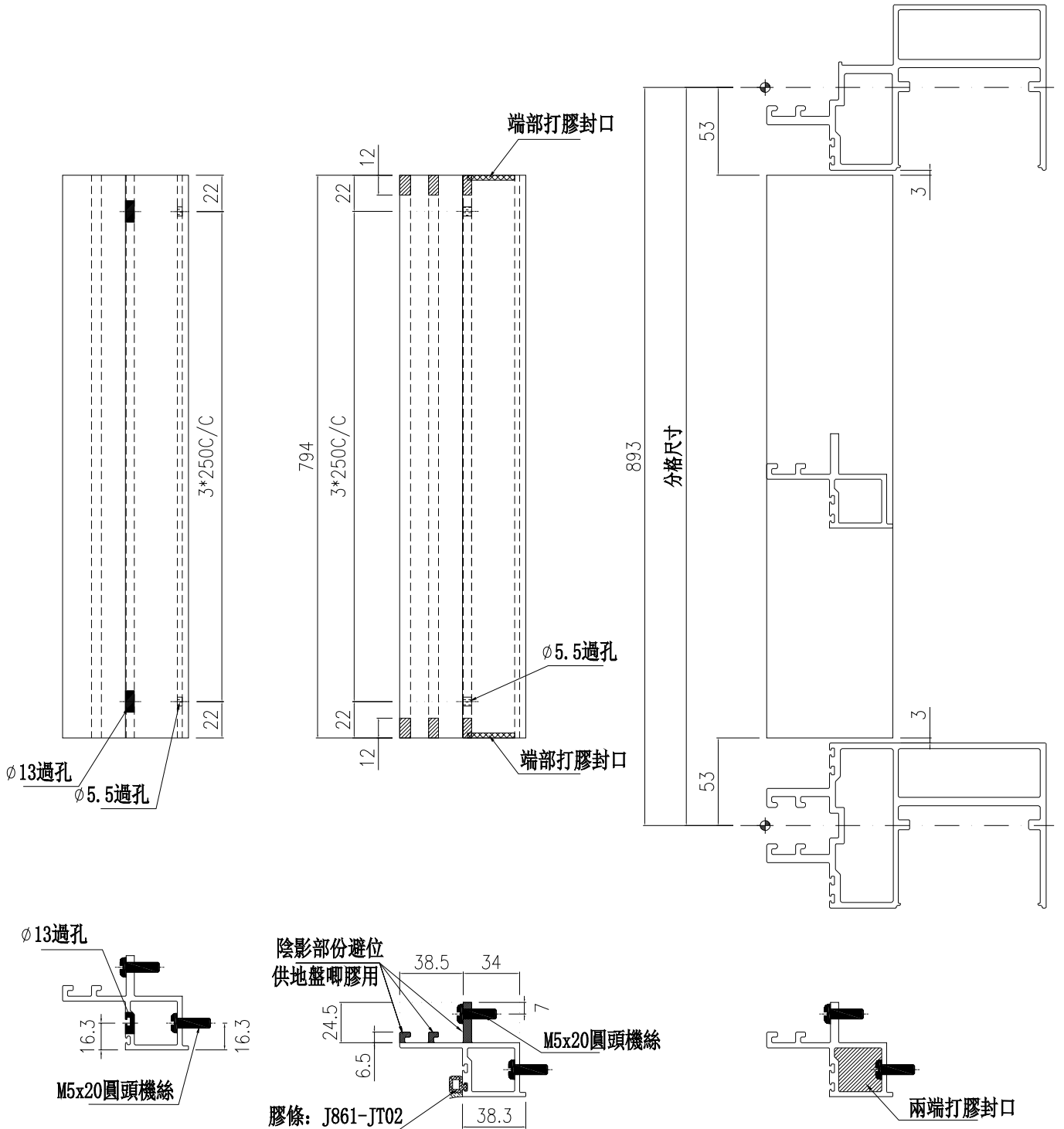

美特鋁質 有限公司

MIDI Aluminium Fabricator Ltd.

| 物料編號 | 樓層數 | 件/層 | 數量 | 分格尺寸 | 使用位置 | 樓層 |
|---------|-----|-----|----|------|---------|----------|
| UN-SM4R | 1 | 5 | 5 | 900 | CW-3006 | 2/F |
| UN-SM4R | 8 | 5 | 40 | 900 | CW-3007 | 3/F-11/F |
| 合計： | | | 45 | | | |

工程號 J-861 地盤 己連拿利

工廠用

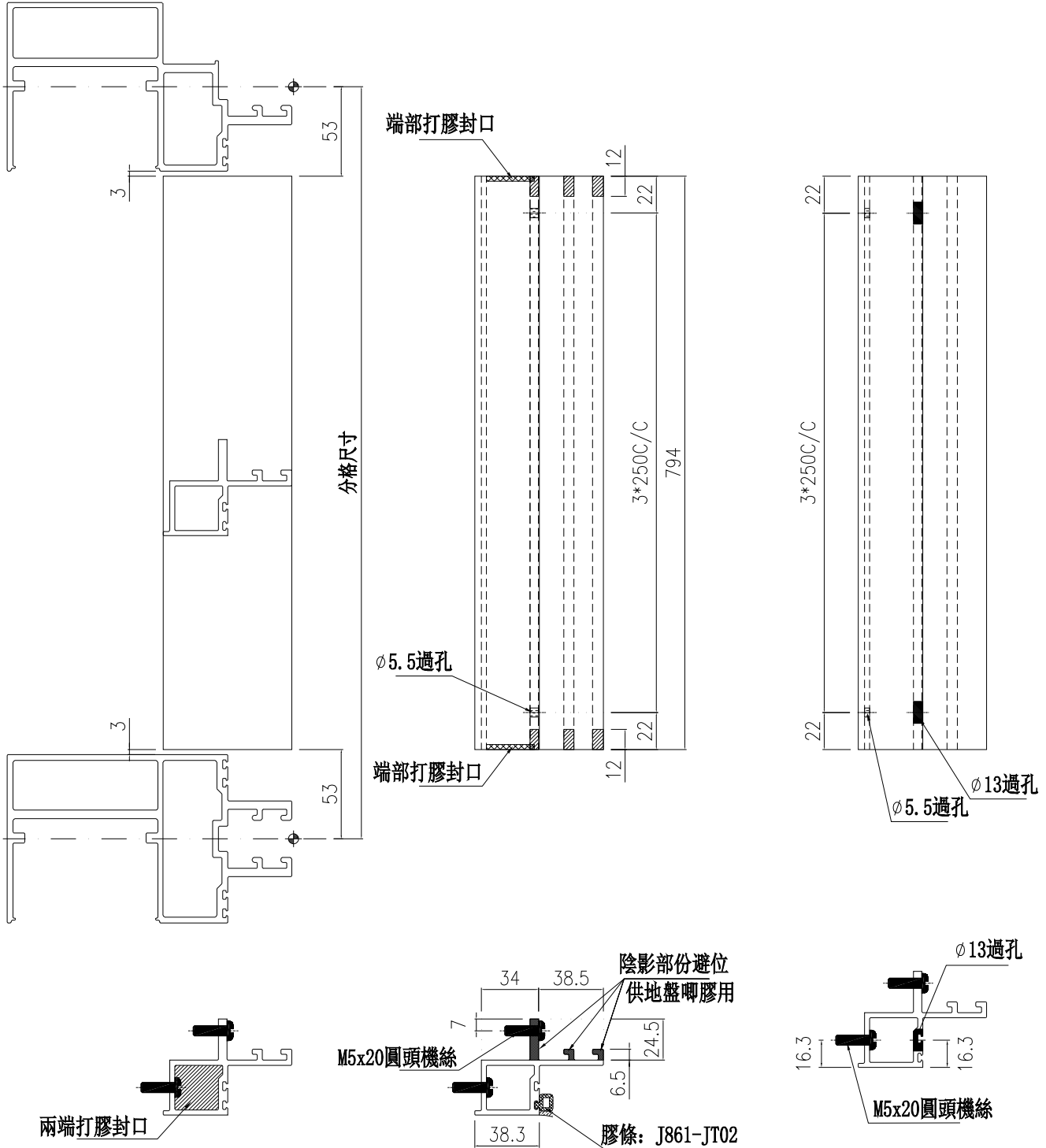

端部打膠示意圖

示意圖: A

示意圖: B

| | | | | | | | |
|----|---------------|----|-----|------------|----|---------|--|
| 名稱 | 生梗企雙玻 | 制圖 | 周廣志 | 2025.05.07 | 修改 | | |
| 材料 | X86629 | 復核 | 謝永林 | 2025.06.11 | 日期 | | |
| 顏色 | UCT207124XL-3 | 批准 | | | 圖號 | UN-SM4R | |



美特鋁質 有限公司
MIDI Aluminium Fabricator Ltd.

| | | | | | |
|--------|-------|----|------|---------|-----|
| 物料編號 | 樓層數 | 數量 | 分格尺寸 | 使用位置 | 樓層 |
| UN-SM5 | 1 | 1 | 265 | CW-3006 | 2/F |
| 工程號 | J-861 | 地盤 | 已連拿利 | 合計： | 1 |

工廠用

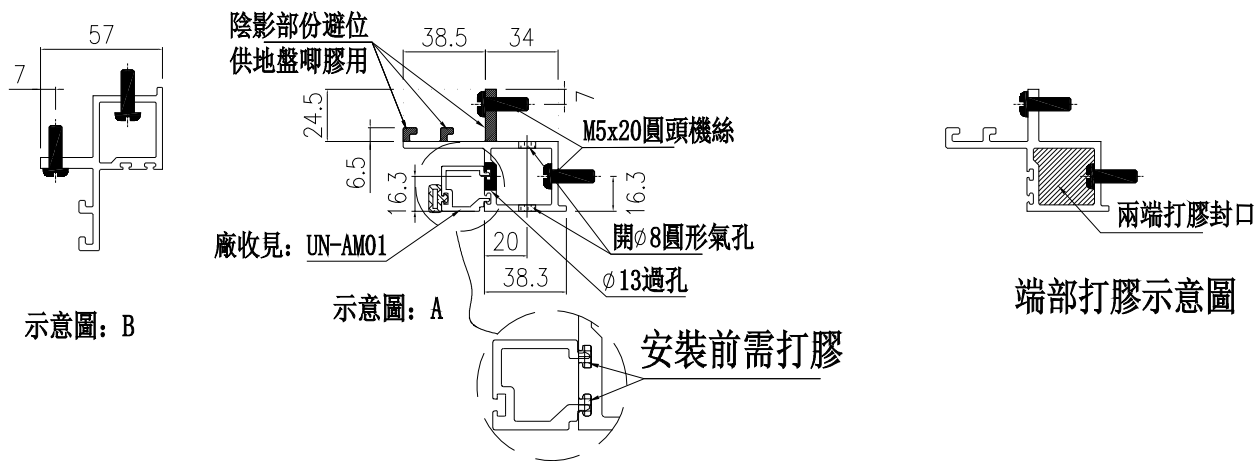
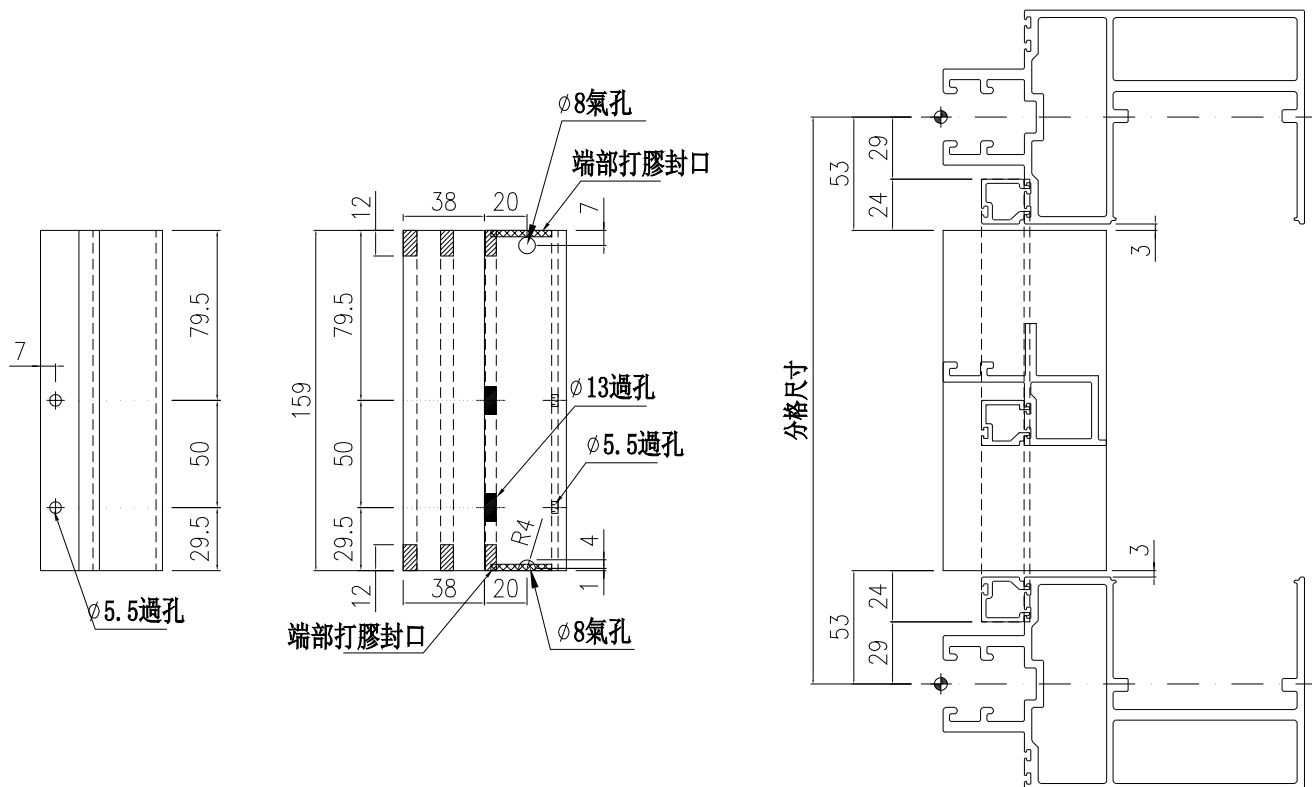

| | | | | | | | |
|----|---------------|----|-----|------------|----|--------|--|
| 名稱 | 生梗企雙玻 | 制圖 | 周廣志 | 2025.05.07 | 修改 | | |
| 材料 | X86629 | 復核 | 謝永林 | 2025.06.11 | 日期 | | |
| 顏色 | UCT207124XL-3 | 批准 | | | 圖號 | UN-SM5 | |



美特鋁質 有限公司
MIDI Aluminium Fabricator Ltd.

| 物料編號 | 樓層數 | 數量 | 分格尺寸 | 使用位置 | 樓層 |
|---------|-----|----|------|---------|-----|
| UN-SM5R | 1 | 1 | 265 | CW-3006 | 2/F |
| 合計： | | 1 | | | |

| | | | |
|-----|-------|----|------|
| 工程號 | J-861 | 地盤 | 已連拿利 |
|-----|-------|----|------|

工廠用

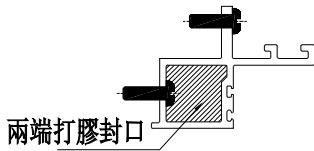
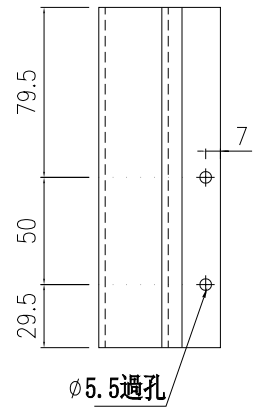
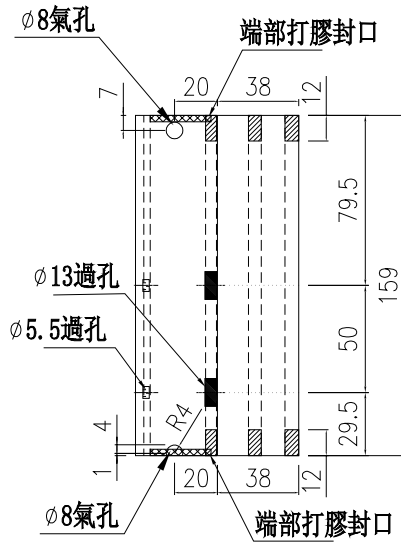
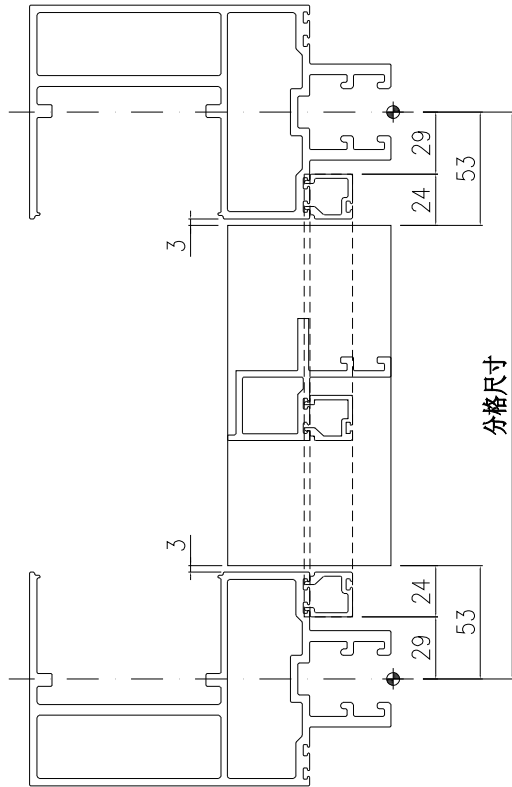

端部打膠示意圖

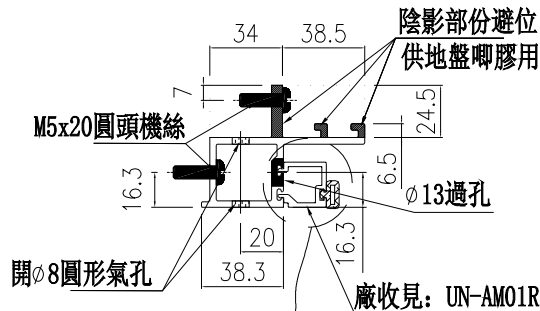

安裝前需打膠

示意圖: A



示意圖: B

| | | | | | | | |
|----|---------------|----|-----|------------|----|---------|--|
| 名稱 | 生梗企雙玻 | 制圖 | 周廣志 | 2025.05.07 | 修改 | | |
| 材料 | X86629 | 復核 | 謝永林 | 2025.06.11 | 日期 | | |
| 顏色 | UCT207124XL-3 | 批准 | | | 圖號 | UN-SM5R | |

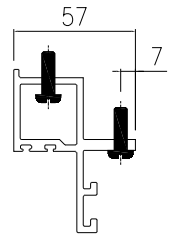

美特鋁質 有限公司
MIDI Aluminium Fabricator Ltd.

| 物料編號 | 樓層數 | 件/層 | 數量 | 分格尺寸 | 使用位置 | 樓層 |
|---------|-----|-----|----|------|---------|----------|
| UN-SM6a | 7 | 1 | 7 | 950 | CW-3007 | 5/F-11/F |
| 合計： | | | 7 | | | |

| | | | |
|-----|-------|----|------|
| 工程號 | J-861 | 地盤 | 己連拿利 |
|-----|-------|----|------|

工廠用

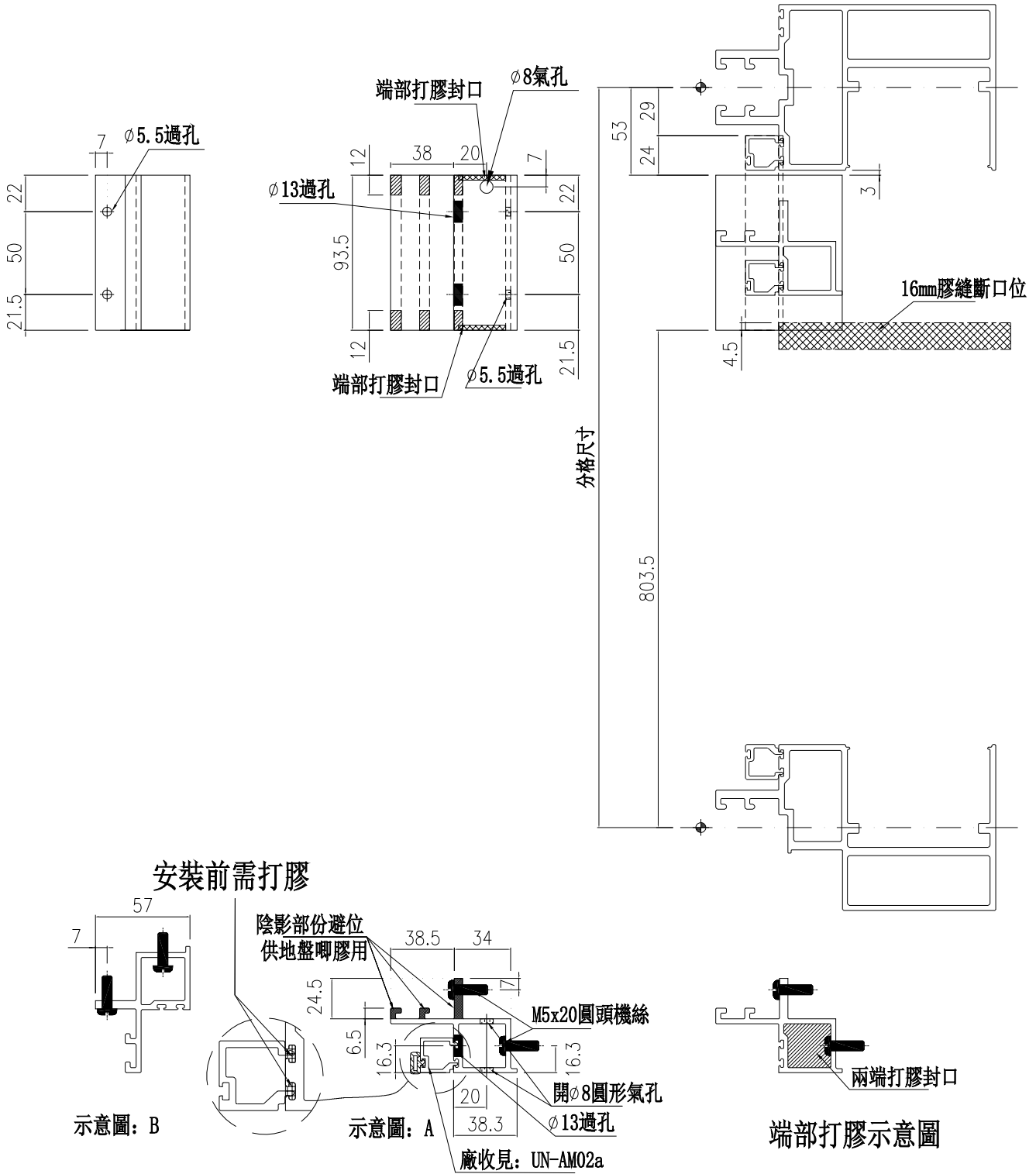

| | | | | | | | |
|----|---------------|----|-----|------------|----|---------|--|
| 名稱 | 生梗企雙玻 | 制圖 | 周廣志 | 2025.05.07 | 修改 | | |
| 材料 | X86629 | 復核 | 謝永林 | 2025.06.11 | 日期 | | |
| 顏色 | UCT207124XL-3 | 批准 | | | 圖號 | UN-SM6a | |



美特鋁質有限公司
MIDI Aluminium Fabricator Ltd.

| 物料編號 | 樓層數 | 件/層 | 數量 | 分格尺寸 | 使用位置 | 樓層 |
|---------|-----|-----|----|------|---------|----------|
| UN-SM6b | 8 | 1 | 8 | 950 | CW-3007 | 3/F-11/F |
| 合計： | | | 8 | | | |

| | | | |
|-----|-------|----|------|
| 工程號 | J-861 | 地盤 | 己連拿利 |
|-----|-------|----|------|

工廠用

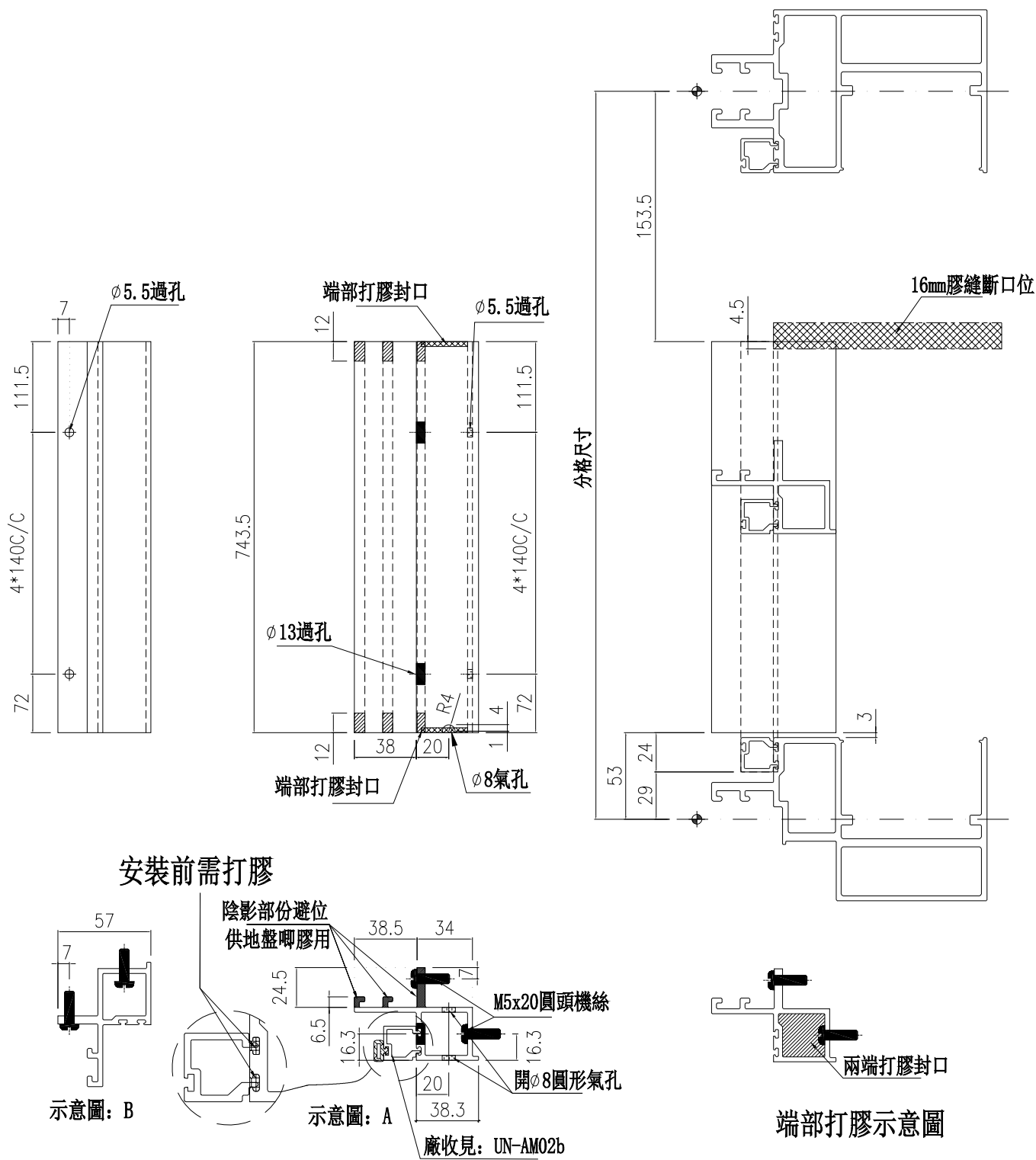

| | | | | | | | |
|----|---------------|----|-----|------------|----|---------|--|
| 名稱 | 生梗企雙玻 | 制圖 | 周廣志 | 2025.05.07 | 修改 | | |
| 材料 | X86629 | 復核 | 謝永林 | 2025.06.11 | 日期 | | |
| 顏色 | UCT207124XL-3 | 批准 | | | 圖號 | UN-SM6b | |



美特鋁質 有限公司
MIDI Aluminium Fabricator Ltd.

| 物料編號 | 樓層數 | 件/層 | 數量 | 分格尺寸 | 使用位置 | 樓層 |
|----------|-----|-----|----|------|---------|----------|
| UN-SM6aR | 7 | 1 | 7 | 950 | CW-3007 | 5/F-11/F |
| 合計: | | | 7 | | | |

| | | | |
|-----|-------|----|------|
| 工程號 | J-861 | 地盤 | 己連拿利 |
|-----|-------|----|------|

工廠用

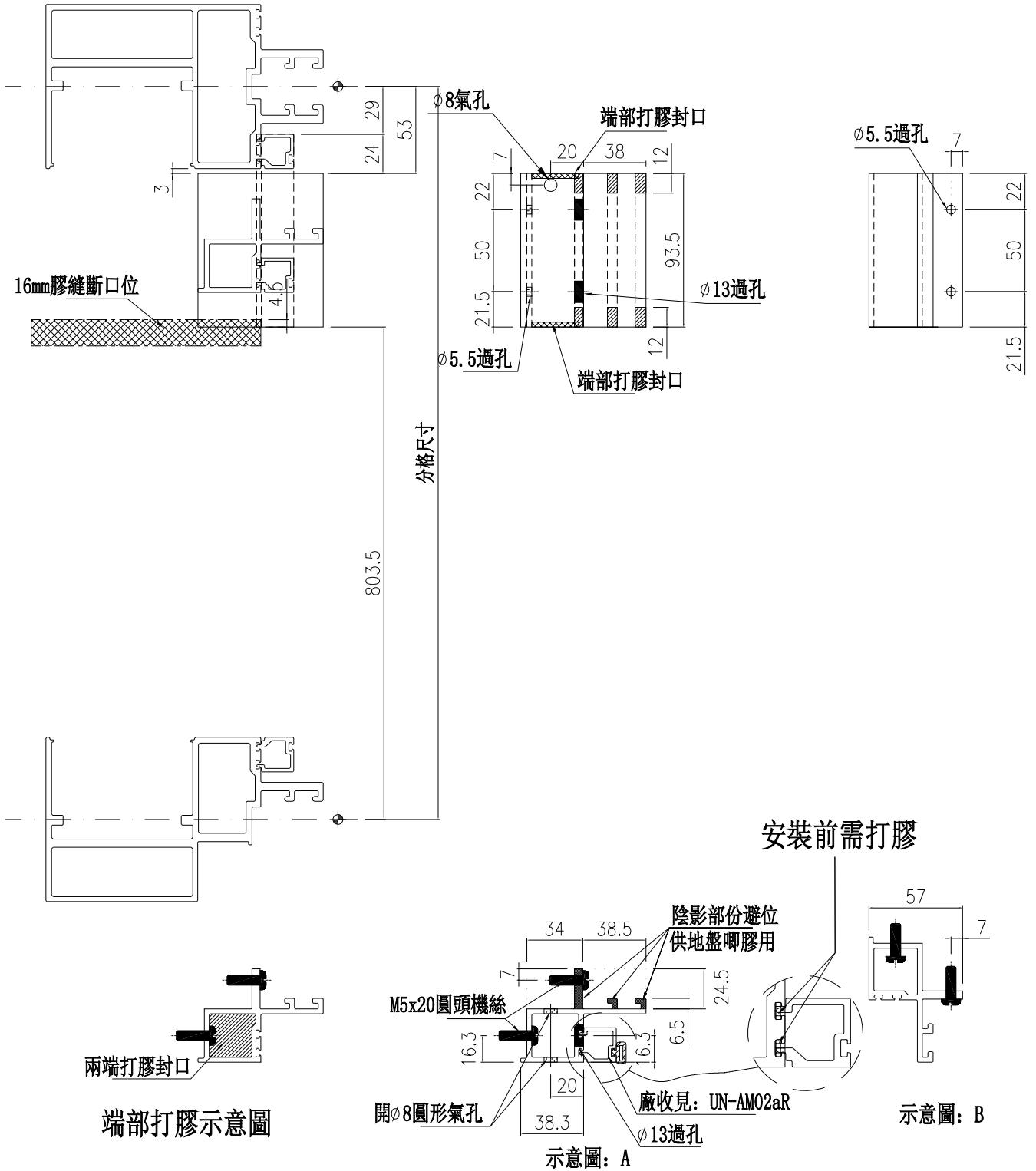

| | | | | | | | |
|----|---------------|----|-----|------------|----|----------|--|
| 名稱 | 生梗企雙玻 | 制圖 | 周廣志 | 2025.05.07 | 修改 | | |
| 材料 | X86629 | 復核 | 謝永林 | 2025.06.11 | 日期 | | |
| 顏色 | UCT207124XL-3 | 批准 | | | 圖號 | UN-SM6aR | |



美特鋁質有限公司
MIDI Aluminium Fabricator Ltd.

| 物料編號 | 樓層數 | 件/層 | 數量 | 分格尺寸 | 使用位置 | 樓層 |
|----------|-----|-----|----|------|---------|----------|
| UN-SM6bR | 8 | 1 | 8 | 950 | CW-3007 | 3/F-11/F |
| 合計： | | | 8 | | | |

| | | | |
|-----|-------|----|------|
| 工程號 | J-861 | 地盤 | 己連拿利 |
|-----|-------|----|------|

工廠用

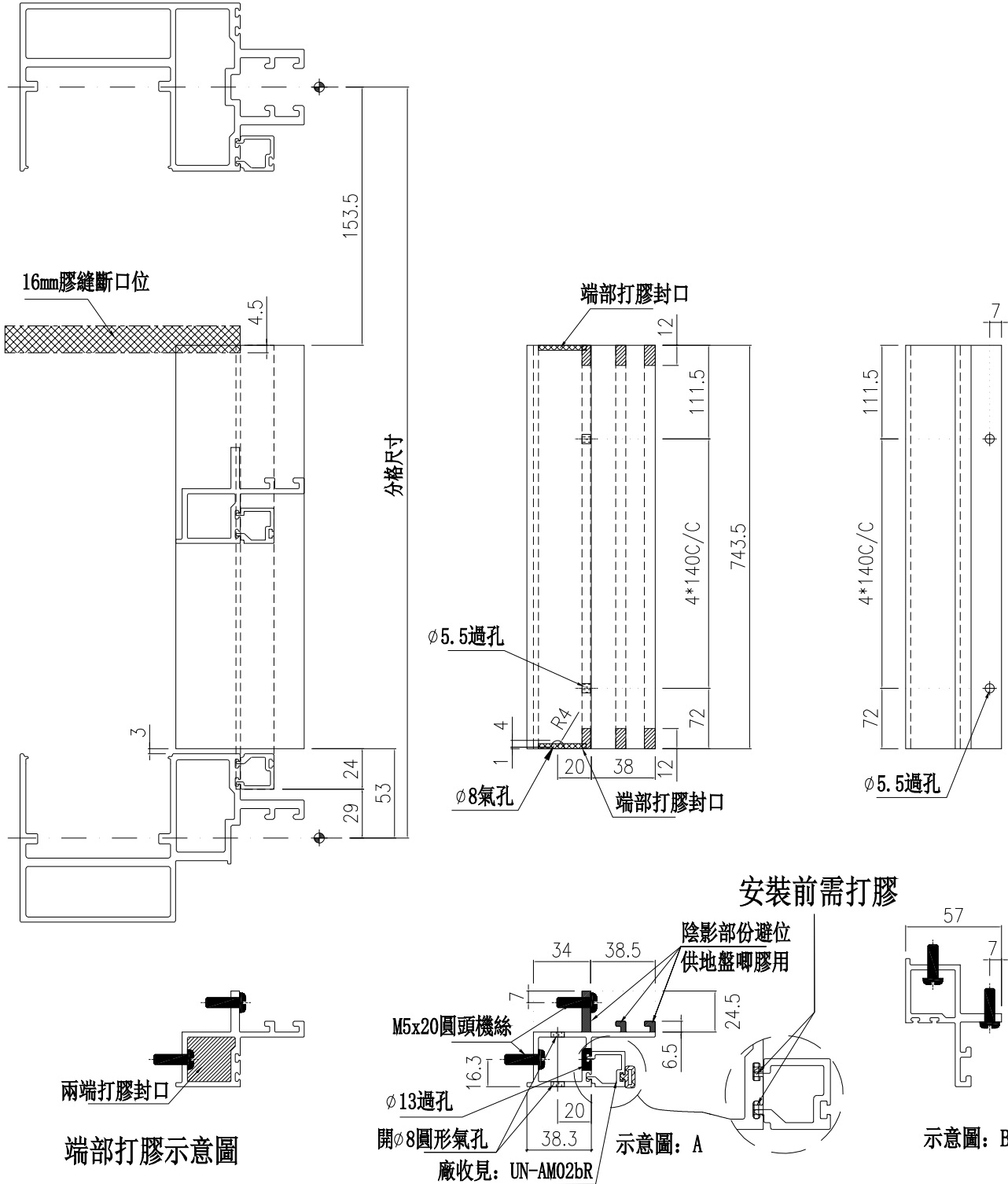

| | | | | | | | |
|----|---------------|----|-----|------------|----|----------|--|
| 名稱 | 生梗企雙玻 | 制圖 | 周廣志 | 2025.05.07 | 修改 | | |
| 材料 | X86629 | 復核 | 謝永林 | 2025.06.11 | 日期 | | |
| 顏色 | UCT207124XL-3 | 批准 | | | 圖號 | UN-SM6bR | |



美特鋁質 有限公司
MIDI Aluminium Fabricator Ltd.

| | | | | | |
|--------|-------|----|------|---------|-----|
| 物料編號 | 樓層數 | 數量 | 分格尺寸 | 使用位置 | 樓層 |
| UN-SM7 | 1 | 1 | 825 | CW-3006 | 2/F |
| 工程號 | J-861 | 地盤 | 已連拿利 | 合計： | 1 |

工廠用

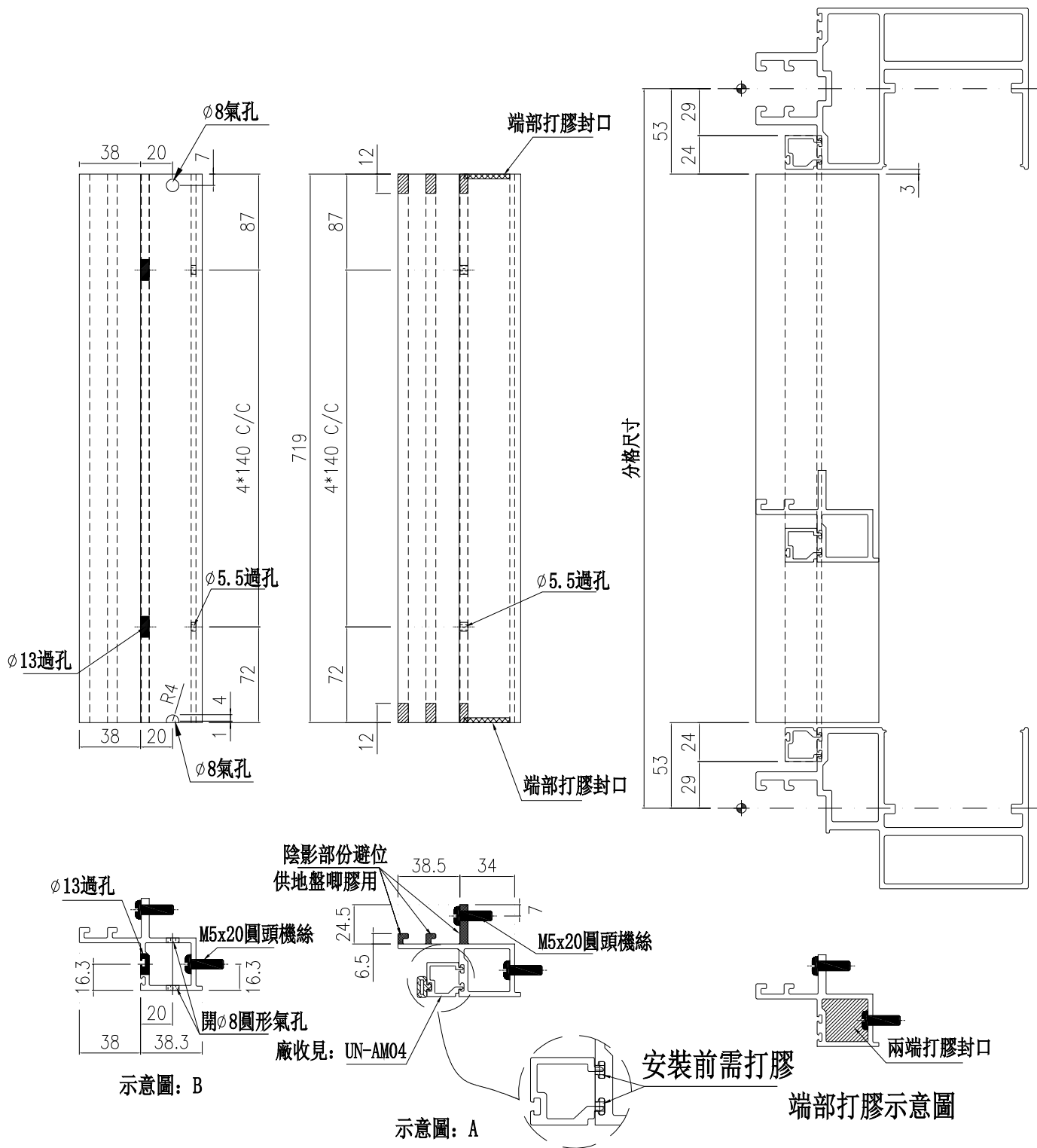

| | | | | | | | |
|----|---------------|----|-----|------------|----|--------|--|
| 名稱 | 生梗企雙玻 | 制圖 | 周廣志 | 2025.05.07 | 修改 | | |
| 材料 | X86629 | 復核 | 謝永林 | 2025.06.11 | 日期 | | |
| 顏色 | UCT207124XL-3 | 批准 | | | 圖號 | UN-SM7 | |



美特鋁質 有限公司
MIDI Aluminium Fabricator Ltd.

| | | | | | |
|---------|-------|----|------|---------|-----|
| 物料編號 | 樓層數 | 數量 | 分格尺寸 | 使用位置 | 樓層 |
| UN-SM7R | 1 | 1 | 825 | CW-3006 | 2/F |
| 工程號 | J-861 | 地盤 | 已連拿利 | 合計： | 1 |

工廠用

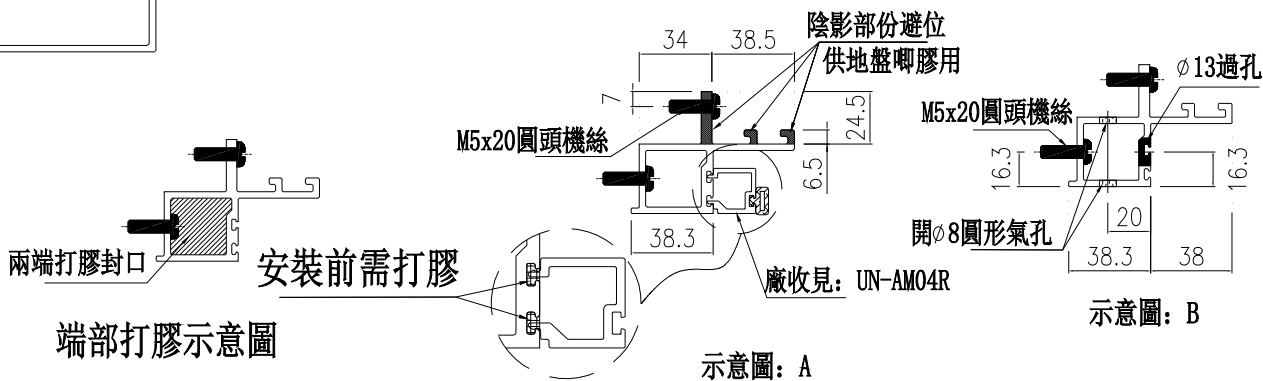
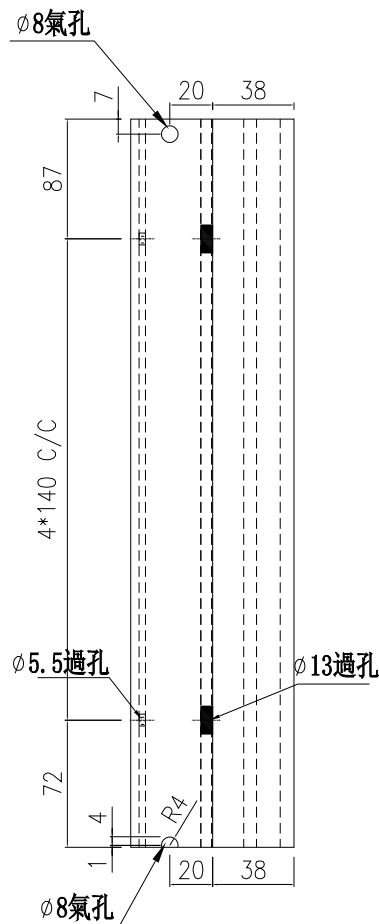
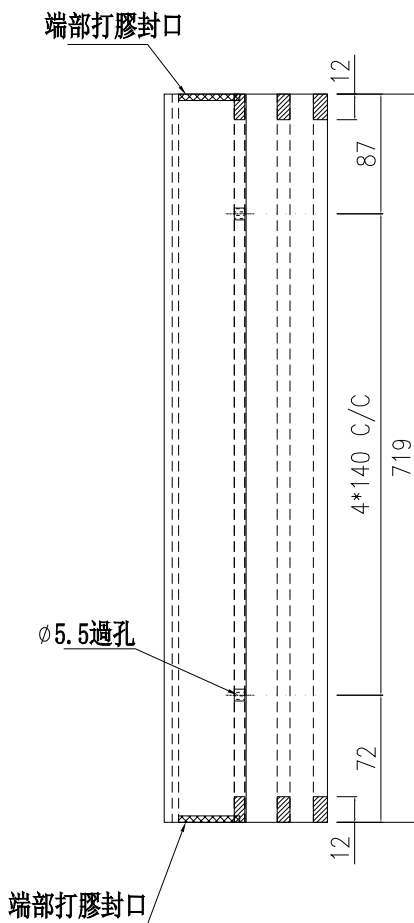
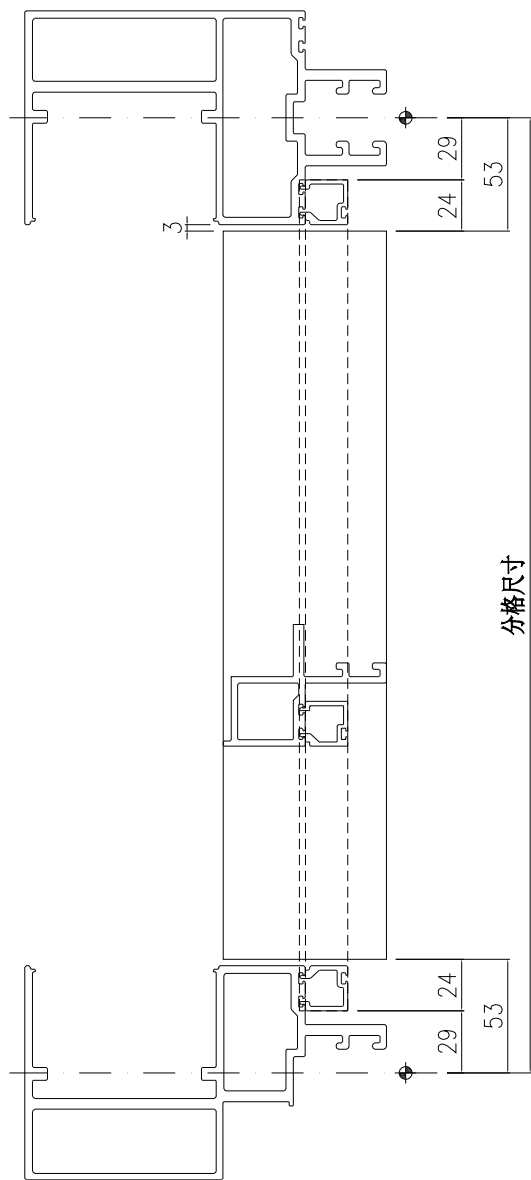

| | | | | | | | |
|----|---------------|----|-----|------------|----|---------|--|
| 名稱 | 生梗企雙玻 | 制圖 | 周廣志 | 2025.05.07 | 修改 | | |
| 材料 | X86629 | 復核 | 謝永林 | 2025.06.11 | 日期 | | |
| 顏色 | UCT207124XL-3 | 批准 | | | 圖號 | UN-SM7R | |



美特鋁質 有限公司
MIDI Aluminium Fabricator Ltd.

| 物料編號 | 樓層數 | 件/層 | 數量 | 分格尺寸 | 使用位置 | 樓層 |
|--------|-----|-----|----|------|---------|----------|
| UN-SM8 | 1 | 1 | 1 | 900 | CW-3006 | 2/F |
| UN-SM8 | 8 | 1 | 8 | 900 | CW-3007 | 3/F-11/F |
| 合計： | | | 9 | | | |

工程號 J-861 地盤 己連拿利

工廠用

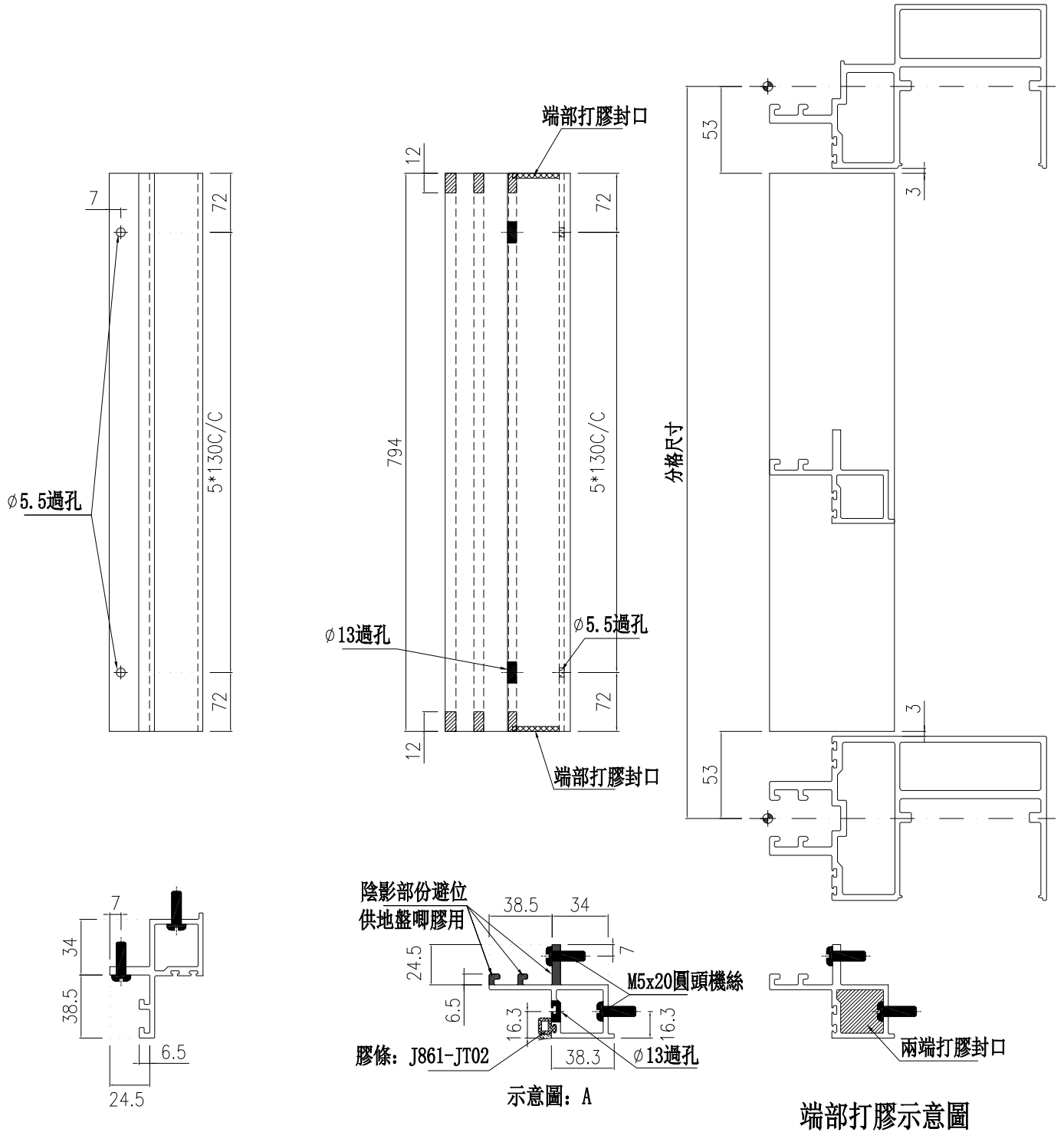

示意圖：B

示意圖：A

端部打膠示意圖

| | | | | | | | |
|----|---------------|----|-----|------------|----|--------|--|
| 名稱 | 生梗企雙玻 | 制圖 | 周廣志 | 2025.05.07 | 修改 | | |
| 材料 | X86629 | 復核 | 謝永林 | 2025.06.11 | 日期 | | |
| 顏色 | UCT207124XL-3 | 批准 | | | 圖號 | UN-SM8 | |



美特鋁質 有限公司
MIDI Aluminium Fabricator Ltd.

| 物料編號 | 樓層數 | 件/層 | 數量 | 分格尺寸 | 使用位置 | 樓層 |
|---------|-----|-----|----|------|---------|----------|
| UN-SM8R | 1 | 1 | 1 | 900 | CW-3006 | 2/F |
| UN-SM8R | 8 | 1 | 8 | 900 | CW-3007 | 3/F-11/F |
| 合計： | | | 9 | | | |

工程號 J-861 地盤 己連拿利

工廠用

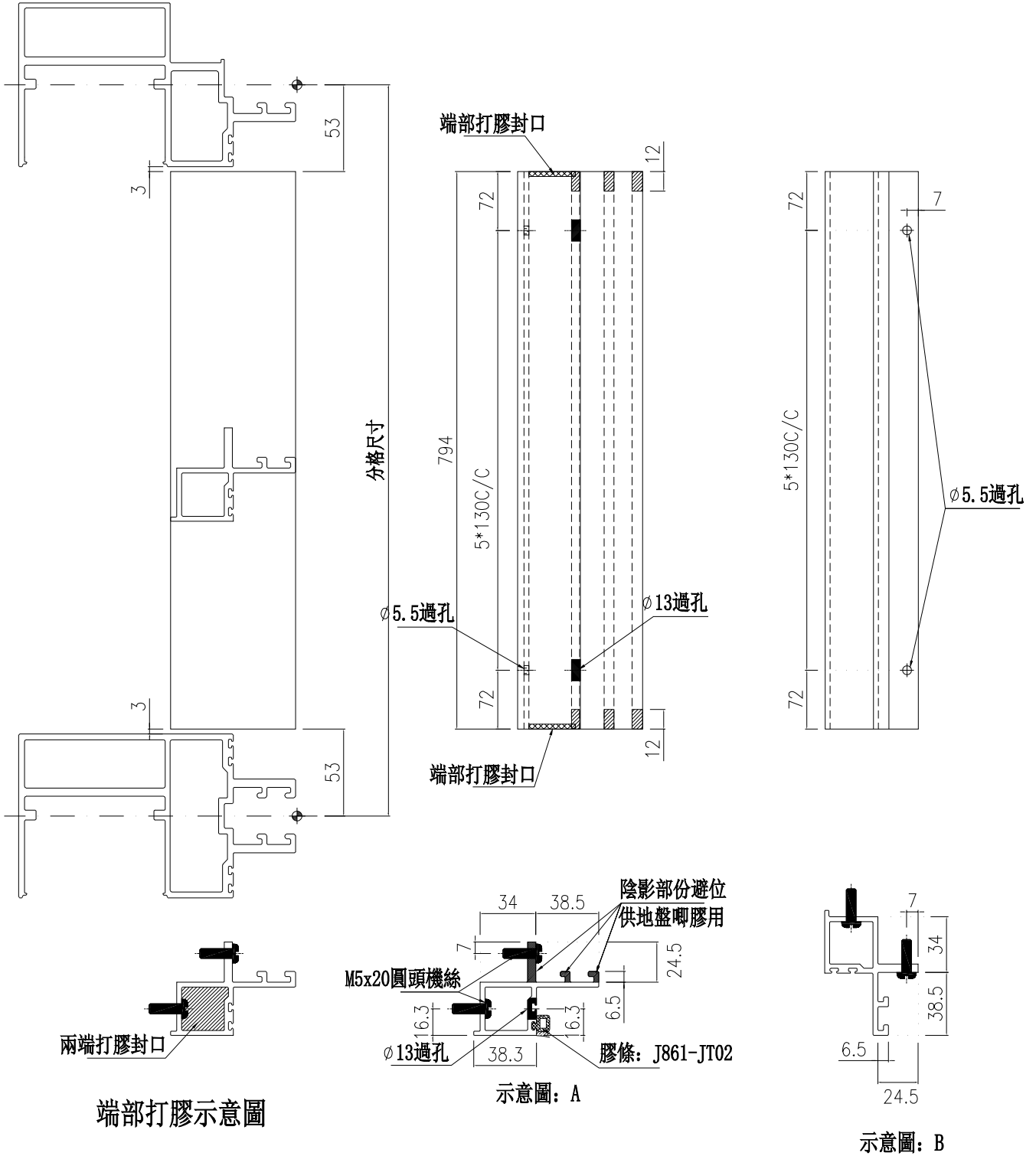

端部打膠示意圖

示意圖: A

示意圖: B

| | | | | | | | |
|----|---------------|----|-----|------------|----|---------|--|
| 名稱 | 生梗企雙玻 | 制圖 | 周廣志 | 2025.05.07 | 修改 | | |
| 材料 | X86629 | 復核 | 謝永林 | 2025.06.11 | 日期 | | |
| 顏色 | UCT207124XL-3 | 批准 | | | 圖號 | UN-SM8R | |



美特鋁質 有限公司
MIDI Aluminium Fabricator Ltd.

| 物料編號 | L | 樓層數 | 件/層 | 數量 | 分格尺寸 | 使用位置 | 樓層 |
|---------|-----|-----|-----|----|------|---------|----------|
| UN-AM01 | 159 | 1 | 19 | 19 | 265 | CW-3006 | 2/F |
| UN-AM01 | 159 | 8 | 2 | 16 | 265 | CW-3007 | 3/F-11/F |
| 合計: | | | | 35 | | | |

| | | | |
|-----|-------|----|------|
| 工程號 | J-861 | 地盤 | 已連拿利 |
|-----|-------|----|------|

工廠用

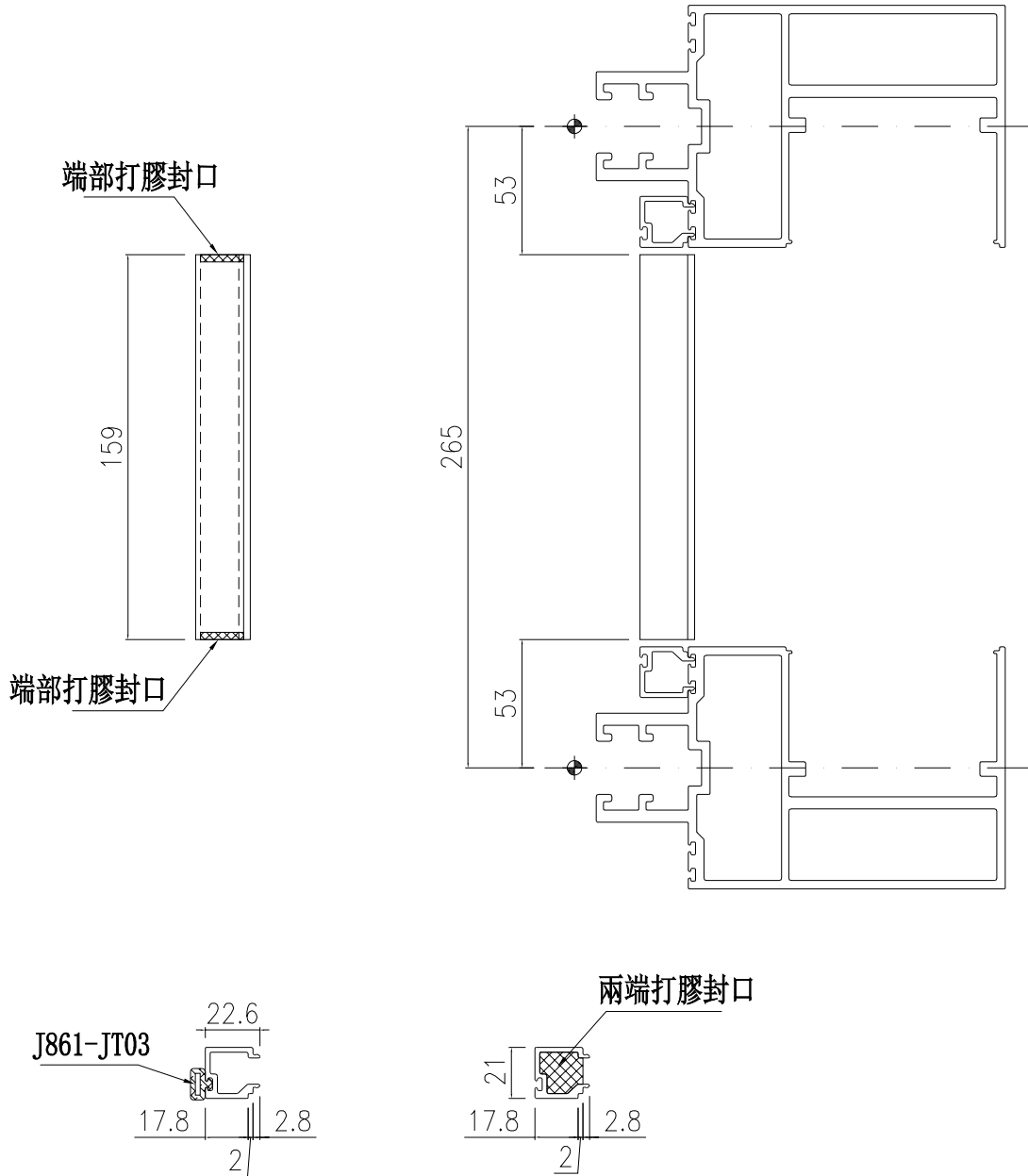

端部打膠示意圖

| | | | | | | | | |
|----|---------------|----|-----|--------------|----|---------|--|--|
| 名稱 | 單玻線插線 (企) | 制圖 | 周廣志 | 2025. 05. 07 | 修改 | | | |
| 材料 | X86630 | 復核 | 謝永林 | 2025. 06. 11 | 日期 | | | |
| 顏色 | UCT207124XL-3 | 批准 | | | 圖號 | UN-AM01 | | |



美特鋁質 有限公司
MIDI Aluminium Fabricator Ltd.

| 物料編號 | L | 樓層數 | 件/層 | 數量 | 分格尺寸 | 使用位置 | 樓層 |
|----------|-----|-----|-----|----|------|---------|----------|
| UN-AM01R | 159 | 1 | 19 | 19 | 265 | CW-3006 | 2/F |
| UN-AM01R | 159 | 8 | 2 | 16 | 265 | CW-3007 | 3/F-11/F |
| 合計： | | | | 35 | | | |

| | | | |
|-----|-------|----|------|
| 工程號 | J-861 | 地盤 | 己連拿利 |
|-----|-------|----|------|

工廠用

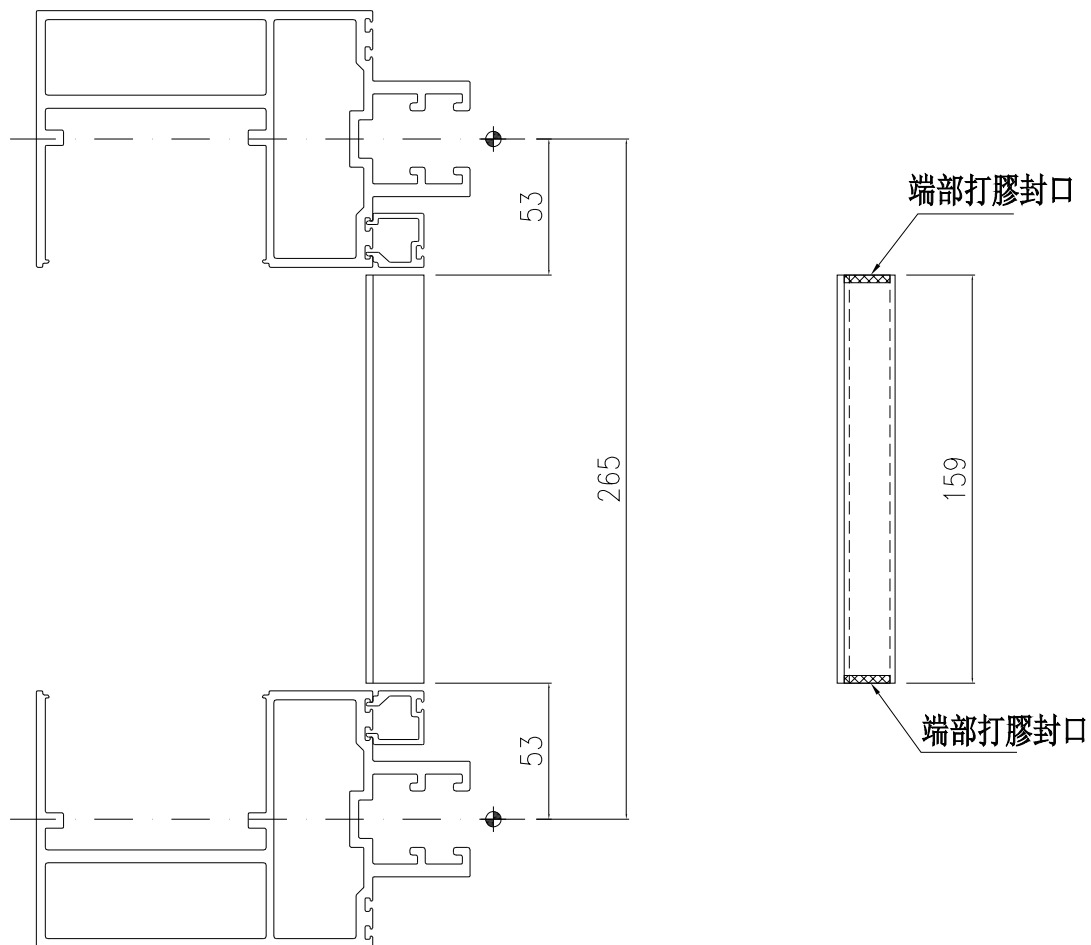

兩端打膠封口

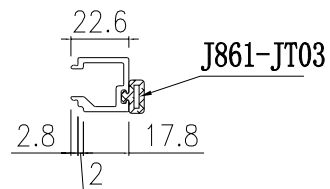
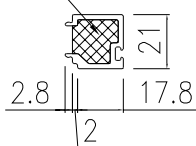

端部打膠示意圖

| | | | | | | | |
|----|---------------|----|-----|--------------|----|----------|--|
| 名稱 | 單玻線插線 (企) | 制圖 | 周廣志 | 2025. 05. 07 | 修改 | | |
| 材料 | X86630 | 復核 | 謝永林 | 2025. 06. 11 | 日期 | | |
| 顏色 | UCT207124XL-3 | 批准 | | | 圖號 | UN-AM01R | |



美特鋁質 有限公司
MIDI Aluminium Fabricator Ltd.

| 物料編號 | L | 樓層數 | 件/層 | 數量 | 分格尺寸 | 使用位置 | 樓層 |
|----------|------|-----|-----|----|------|---------|----------|
| UN-AM02a | 93.5 | 7 | 10 | 70 | 950 | CW-3007 | 5/F-11/F |
| 合計： | | | | 70 | | | |

| | | | |
|-----|-------|----|------|
| 工程號 | J-861 | 地盤 | 己連拿利 |
|-----|-------|----|------|

工廠用

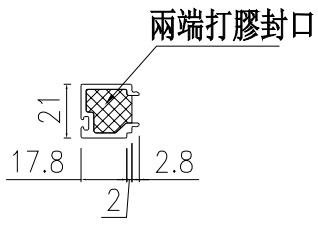
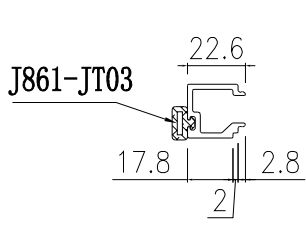
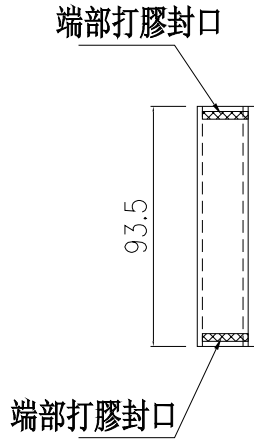
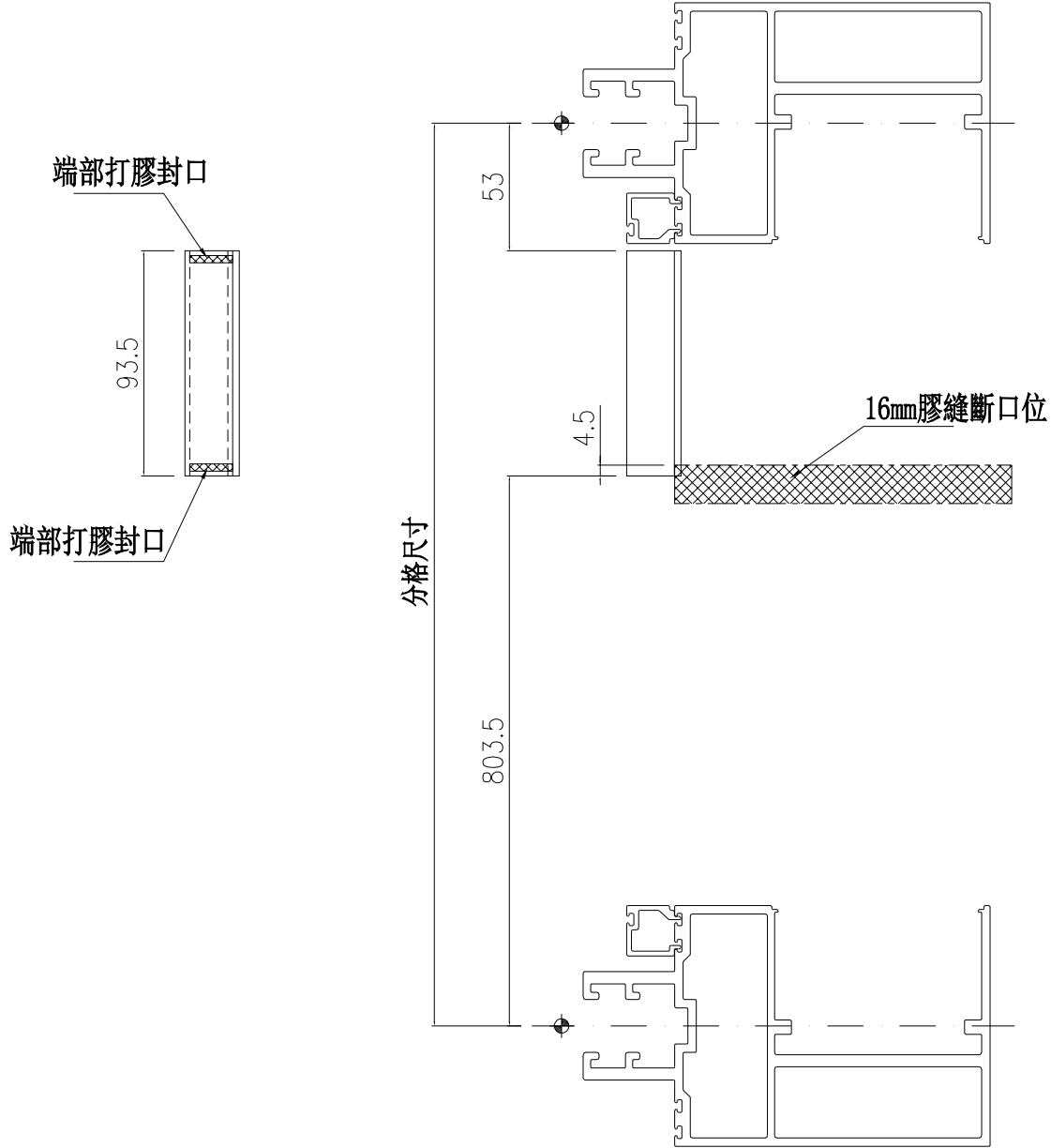

端部打膠示意圖

| | | | | | | | |
|----|---------------|----|-----|--------------|----|----------|--|
| 名稱 | 單玻線插線 (企) | 制圖 | 周廣志 | 2025. 05. 07 | 修改 | | |
| 材料 | X86630 | 復核 | 謝永林 | 2025. 06. 11 | 日期 | | |
| 顏色 | UCT207124XL-3 | 批准 | | | 圖號 | UN-AM02a | |

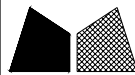

美特鋁質 有限公司
MIDI Aluminium Fabricator Ltd.

| 物料編號 | L | 樓層數 | 件/層 | 數量 | 分格尺寸 | 使用位置 | 樓層 |
|----------|-------|-----|-----|----|------|---------|----------|
| UN-AM02b | 743.5 | 8 | 10 | 80 | 950 | CW-3007 | 3/F-11/F |
| 合計： | | | | 80 | | | |

| | | | |
|-----|-------|----|------|
| 工程號 | J-861 | 地盤 | 己連拿利 |
|-----|-------|----|------|

工廠用

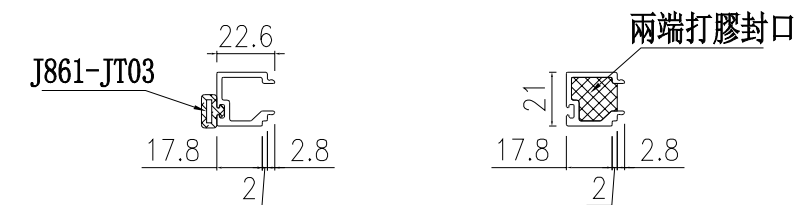
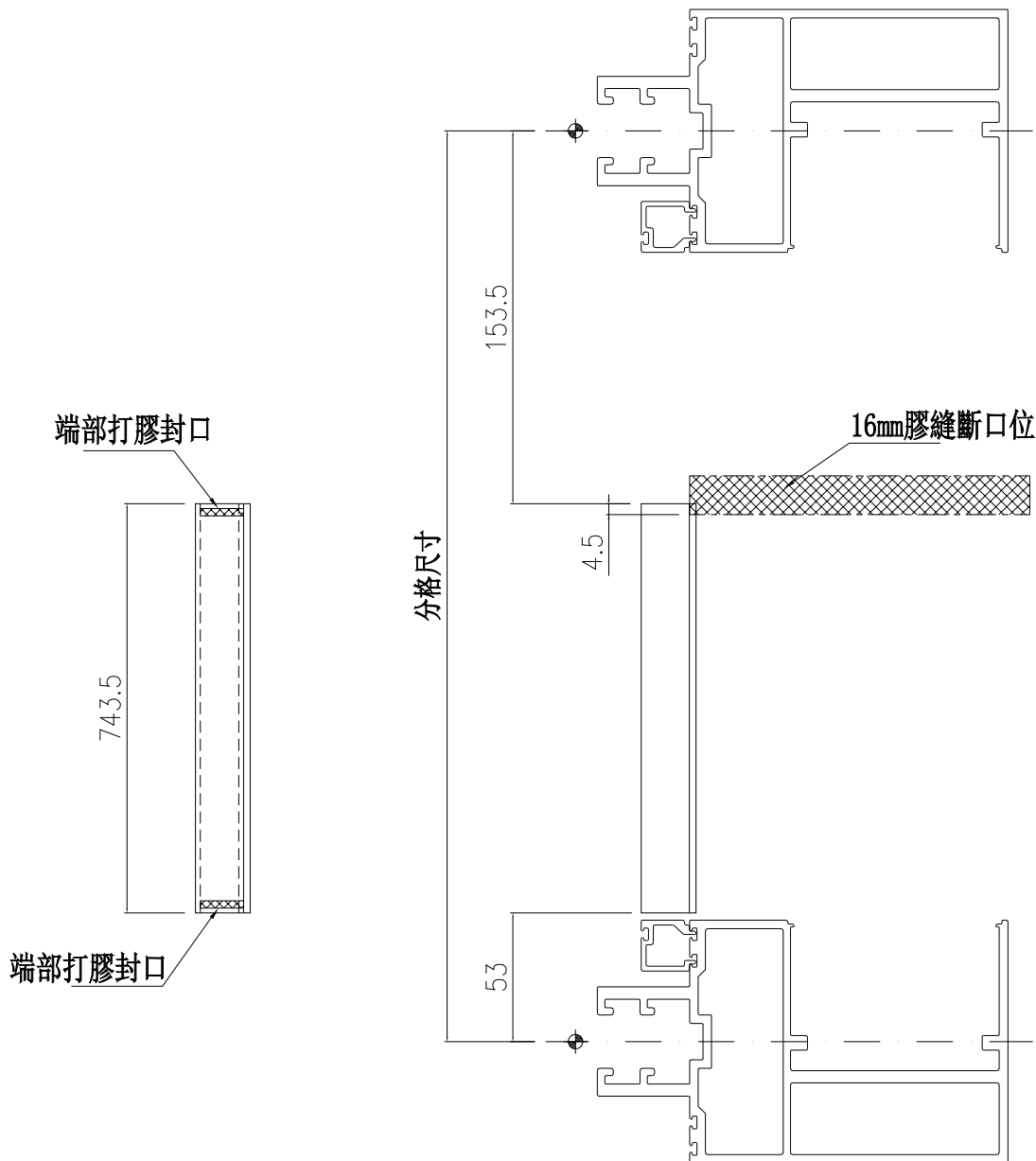

端部打膠示意圖

| | | | | | | | |
|----|---------------|----|-----|--------------|----|----------|--|
| 名稱 | 單玻線插線 (企) | 制圖 | 周廣志 | 2025. 05. 07 | 修改 | | |
| 材料 | X86630 | 復核 | 謝永林 | 2025. 06. 11 | 日期 | | |
| 顏色 | UCT207124XL-3 | 批准 | | | 圖號 | UN-AM02b | |



美特鋁質 有限公司
MIDI Aluminium Fabricator Ltd.

| 物料編號 | L | 樓層數 | 件/層 | 數量 | 分格尺寸 | 使用位置 | 樓層 |
|-----------|------|-----|-----|----|------|---------|----------|
| UN-AM02aR | 93.5 | 7 | 10 | 70 | 950 | CW-3007 | 5/F-11/F |
| 合計： | | | | 70 | | | |

| | | | |
|-----|-------|----|------|
| 工程號 | J-861 | 地盤 | 己連拿利 |
|-----|-------|----|------|

工廠用

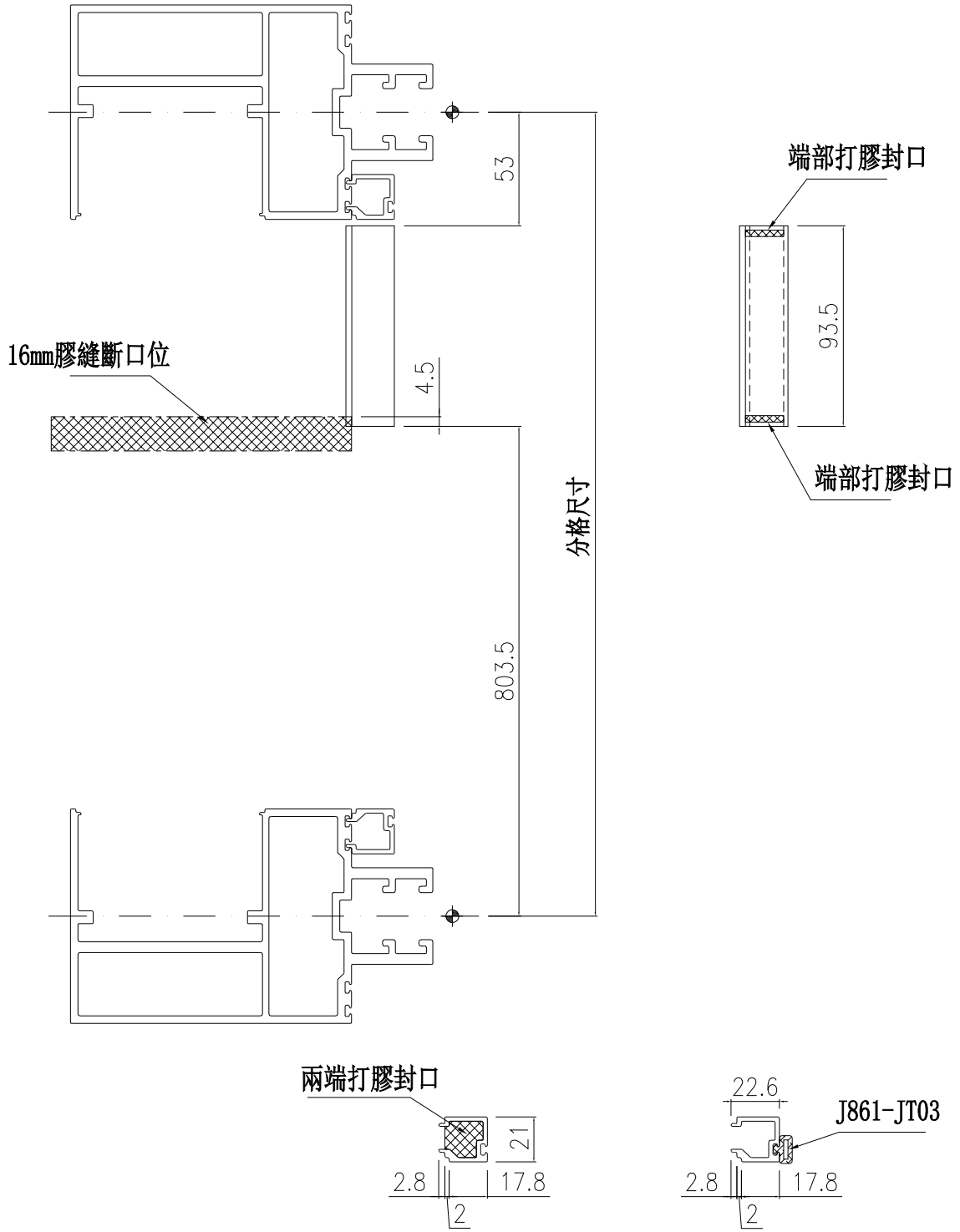

端部打膠示意圖

| | | | | | | | |
|----|---------------|----|-----|--------------|----|-----------|--|
| 名稱 | 單玻線插線 (企) | 制圖 | 周廣志 | 2025. 05. 07 | 修改 | | |
| 材料 | X86630 | 復核 | 謝永林 | 2025. 06. 11 | 日期 | | |
| 顏色 | UCT207124XL-3 | 批准 | | | 圖號 | UN-AM02aR | |



美特鋁質 有限公司
MIDI Aluminium Fabricator Ltd.

| 物料編號 | L | 樓層數 | 件/層 | 數量 | 分格尺寸 | 使用位置 | 樓層 |
|-----------|-------|-----|-----|----|------|---------|----------|
| UN-AM02bR | 743.5 | 8 | 10 | 80 | 950 | CW-3007 | 3/F-11/F |
| 合計： | | | | 80 | | | |

| | | | |
|-----|-------|----|------|
| 工程號 | J-861 | 地盤 | 己連拿利 |
|-----|-------|----|------|

工廠用

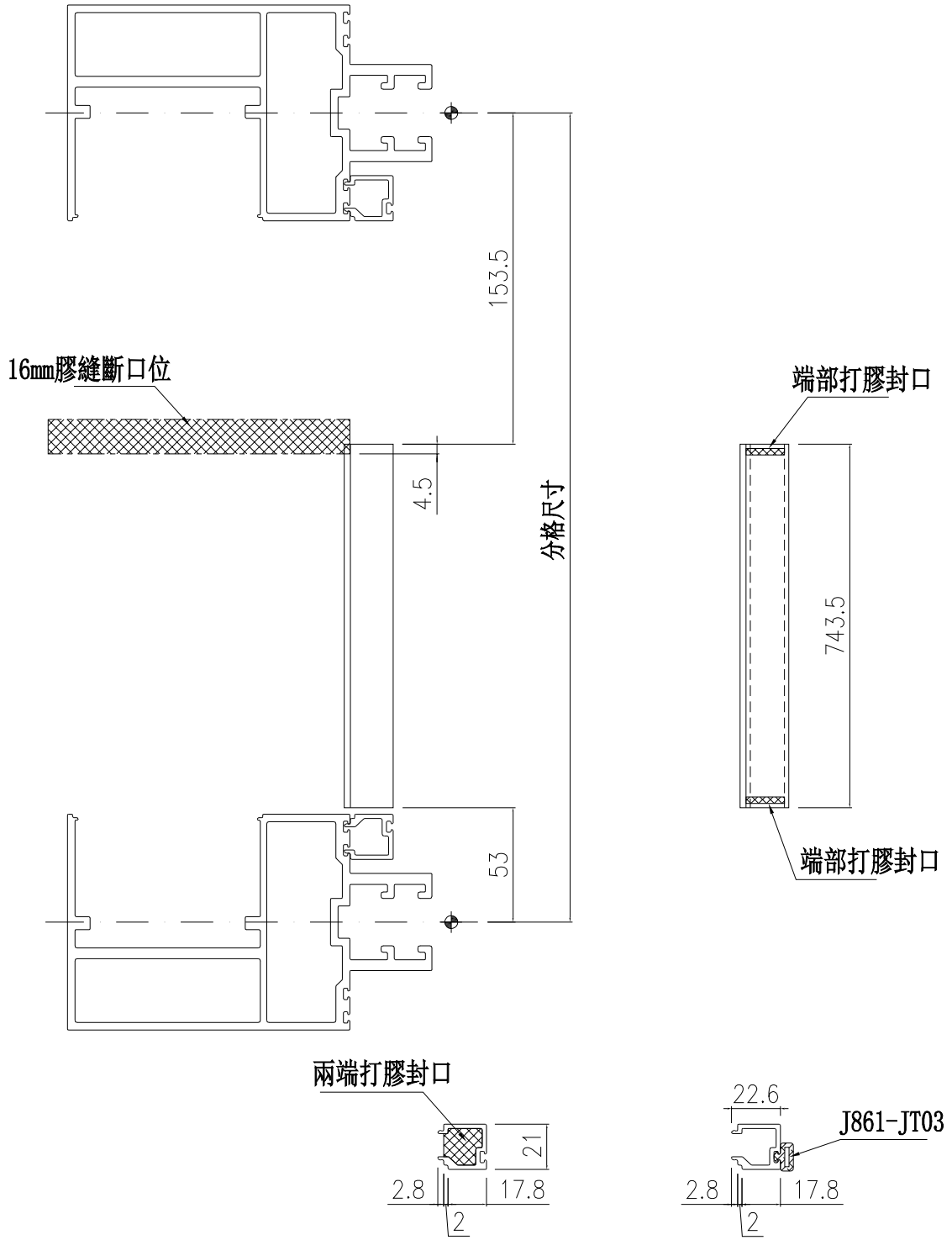

端部打膠示意圖

| | | | | | | | |
|----|---------------|----|-----|------------|----|-----------|--|
| 名稱 | 單玻線插線 (企) | 制圖 | 周廣志 | 2025.05.07 | 修改 | | |
| 材料 | X86630 | 復核 | 謝永林 | 2025.06.11 | 日期 | | |
| 顏色 | UCT207124XL-3 | 批准 | | | 圖號 | UN-AM02bR | |



美特鋁質 有限公司
MIDI Aluminium Fabricator Ltd.

| 物料編號 | L | 樓層數 | 數量 | 分格尺寸 | 使用位置 | 樓層 |
|----------|-------|-----|----|------|---------|-----|
| UN-AM03a | 158.5 | 1 | 1 | 950 | CW-3007 | 3/F |
| | | 合計： | 1 | | | |

| | | | |
|-----|-------|----|------|
| 工程號 | J-861 | 地盤 | 己連拿利 |
|-----|-------|----|------|

工廠用

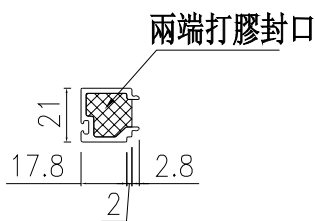
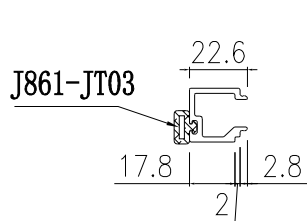
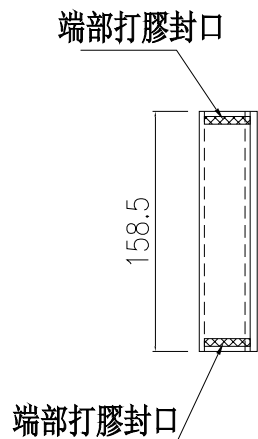
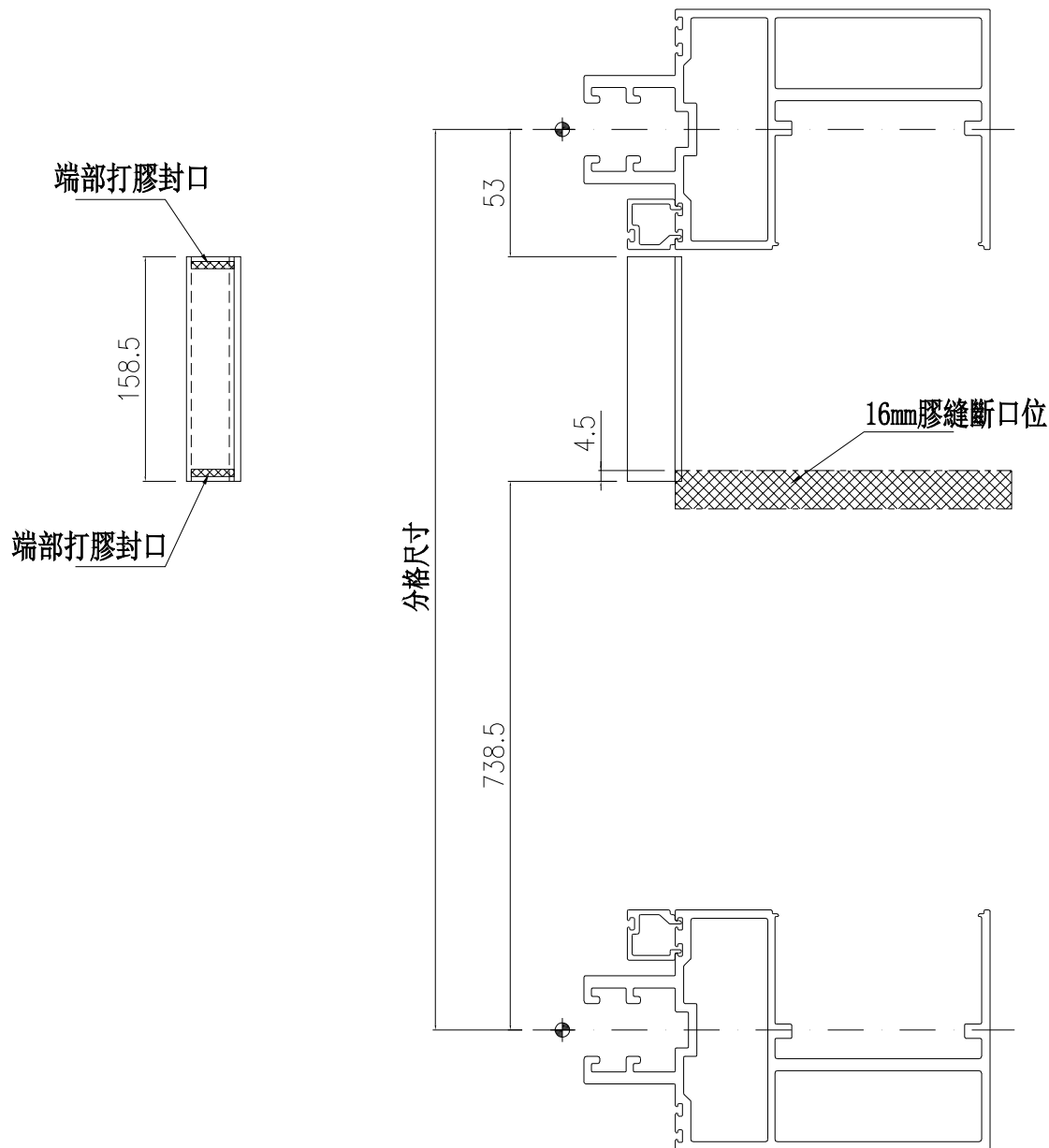

端部打膠示意圖

| | | | | | | | |
|----|---------------|----|-----|--------------|----|----------|--|
| 名稱 | 單玻線插線 (企) | 制圖 | 周廣志 | 2025. 05. 07 | 修改 | | |
| 材料 | X86630 | 復核 | 謝永林 | 2025. 06. 11 | 日期 | | |
| 顏色 | UCT207124XL-3 | 批准 | | | 圖號 | UN-AM03a | |



美特鋁質 有限公司
MIDI Aluminium Fabricator Ltd.

| 物料編號 | L | 樓層數 | 數量 | 分格尺寸 | 使用位置 | 樓層 |
|----------|-------|-----|----|------|---------|-----|
| UN-AM03b | 678.5 | 1 | 1 | 950 | CW-3006 | 2/F |
| | | 合計： | 1 | | | |

| | | | |
|-----|-------|----|------|
| 工程號 | J-861 | 地盤 | 己連拿利 |
|-----|-------|----|------|

工廠用

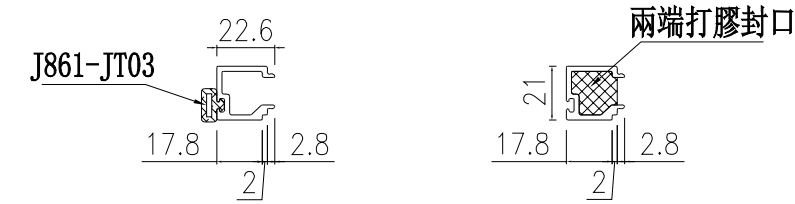
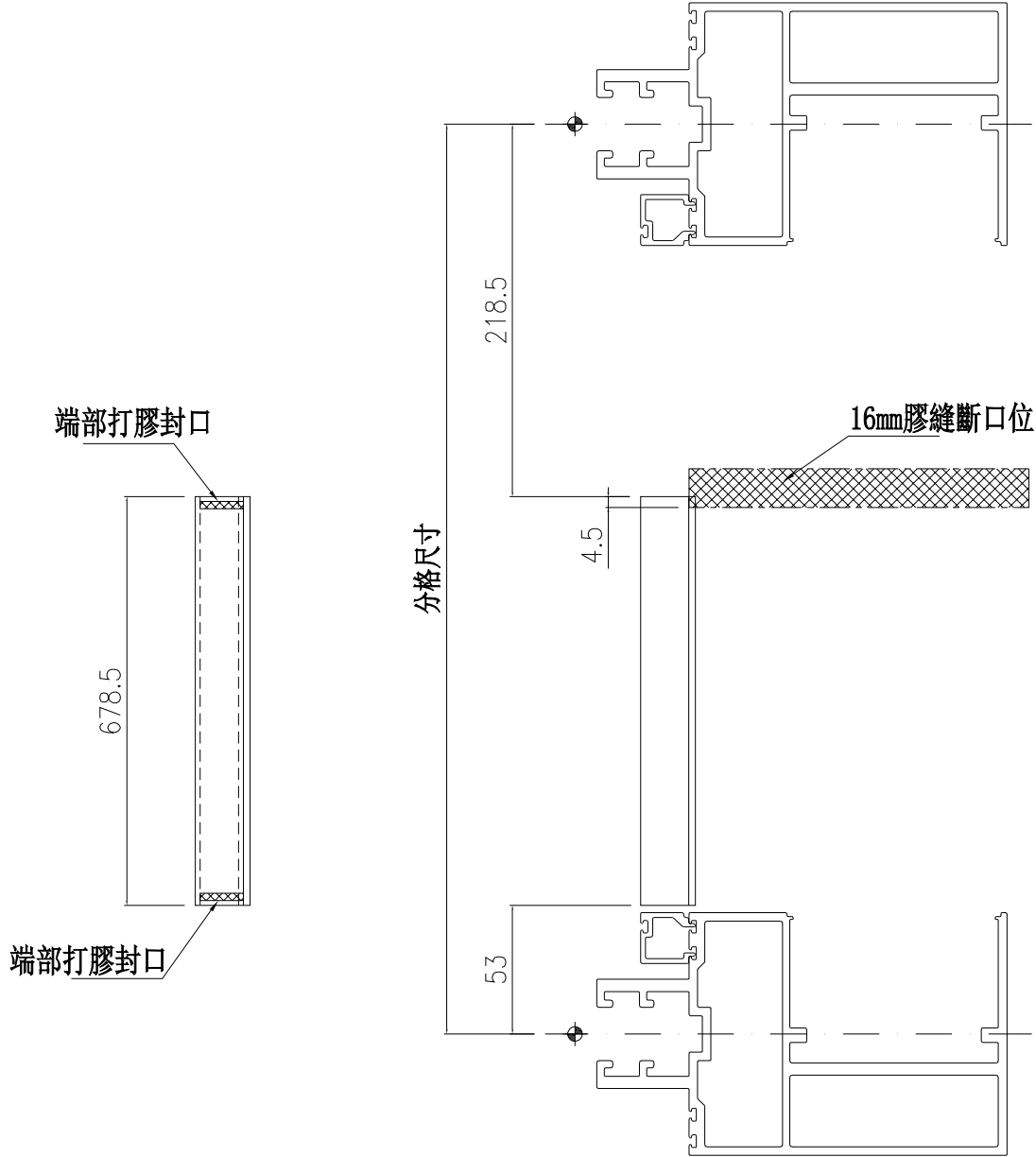

端部打膠示意圖

| | | | | | | | |
|----|---------------|----|-----|--------------|----|----------|--|
| 名稱 | 單玻線插線 (企) | 制圖 | 周廣志 | 2025. 05. 07 | 修改 | | |
| 材料 | X86630 | 復核 | 謝永林 | 2025. 06. 11 | 日期 | | |
| 顏色 | UCT207124XL-3 | 批准 | | | 圖號 | UN-AM03b | |



美特鋁質 有限公司
MIDI Aluminium Fabricator Ltd.

| 物料編號 | L | 樓層數 | 數量 | 分格尺寸 | 使用位置 | 樓層 |
|-----------|-------|-----|----|------|---------|-----|
| UN-AM03aR | 158.5 | 1 | 1 | 950 | CW-3007 | 3/F |
| | | 合計： | 1 | | | |

| | | | |
|-----|-------|----|------|
| 工程號 | J-861 | 地盤 | 己連拿利 |
|-----|-------|----|------|

工廠用

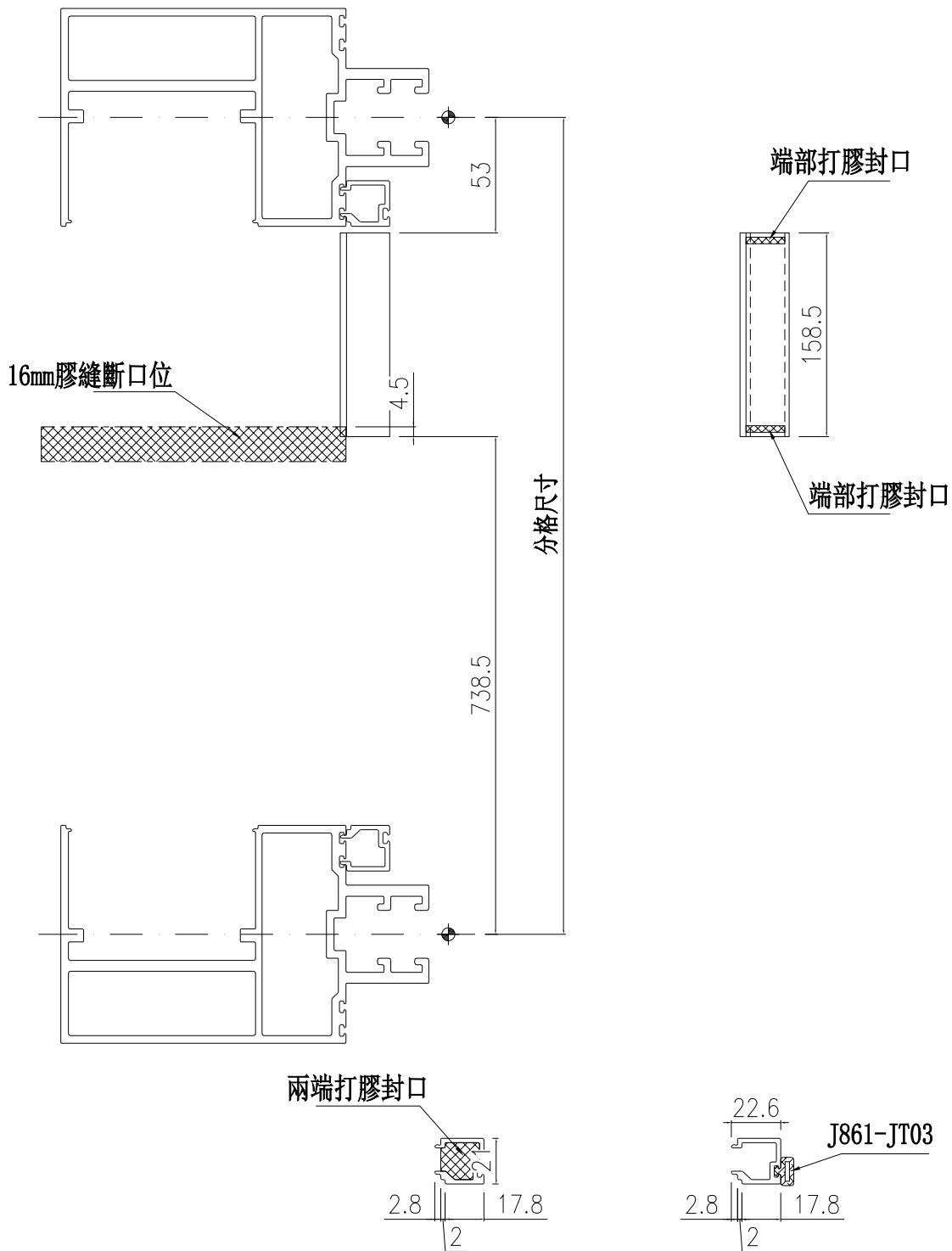

端部打膠示意圖

| | | | | | | | |
|----|---------------|----|-----|--------------|----|-----------|--|
| 名稱 | 單玻線插線 (企) | 制圖 | 周廣志 | 2025. 05. 07 | 修改 | | |
| 材料 | X86630 | 復核 | 謝永林 | 2025. 06. 11 | 日期 | | |
| 顏色 | UCT207124XL-3 | 批准 | | | 圖號 | UN-AM03aR | |



美特鋁質 有限公司
MIDI Aluminium Fabricator Ltd.

| 物料編號 | L | 樓層數 | 數量 | 分格尺寸 | 使用位置 | 樓層 |
|-----------|-------|-----|----|------|---------|-----|
| UN-AM03bR | 678.5 | 1 | 1 | 950 | CW-3006 | 2/F |
| | | 合計： | 1 | | | |

| | | | |
|-----|-------|----|------|
| 工程號 | J-861 | 地盤 | 己連拿利 |
|-----|-------|----|------|

工廠用

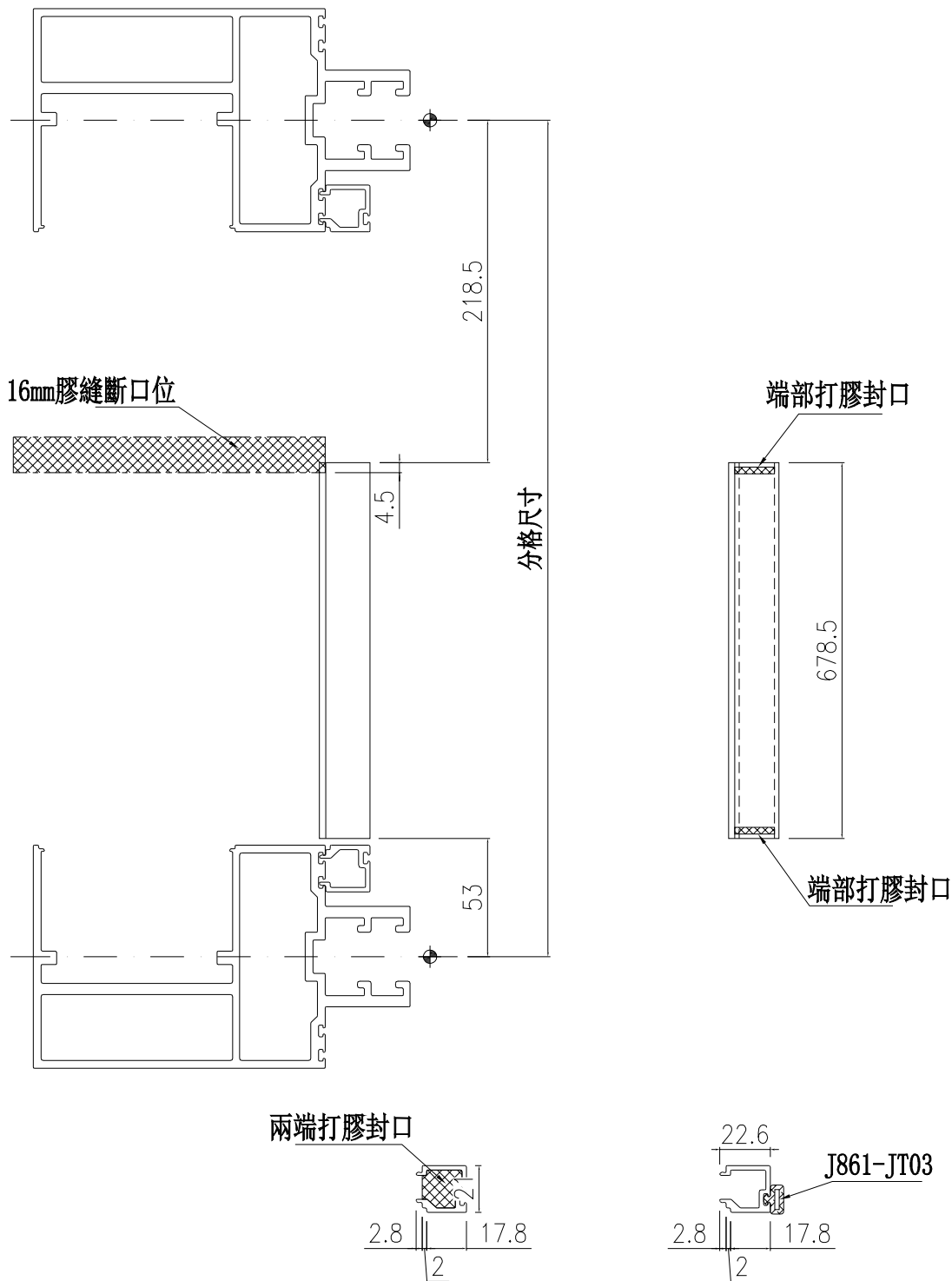

端部打膠示意圖

| | | | | | | | |
|----|---------------|----|-----|------------|----|-----------|--|
| 名稱 | 單玻線插線 (企) | 制圖 | 周廣志 | 2025.05.07 | 修改 | | |
| 材料 | X86630 | 復核 | 謝永林 | 2025.06.11 | 日期 | | |
| 顏色 | UCT207124XL-3 | 批准 | | | 圖號 | UN-AM03bR | |



美特鋁質 有限公司
MIDI Aluminium Fabricator Ltd.

| 物料編號 | L | 樓層數 | 件/層 | 數量 | 分格尺寸 | 使用位置 | 樓層 |
|---------|-----|-----|-----|----|------|---------|-----|
| UN-AM04 | 719 | 1 | 12 | 12 | 825 | CW-3006 | 2/F |
| 合計： | | | | 12 | | | |

| | | | |
|-----|-------|----|------|
| 工程號 | J-861 | 地盤 | 己連拿利 |
|-----|-------|----|------|

工廠用

*注意：
企料頂部往下留103mm

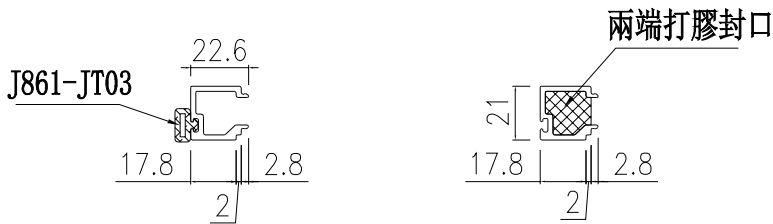
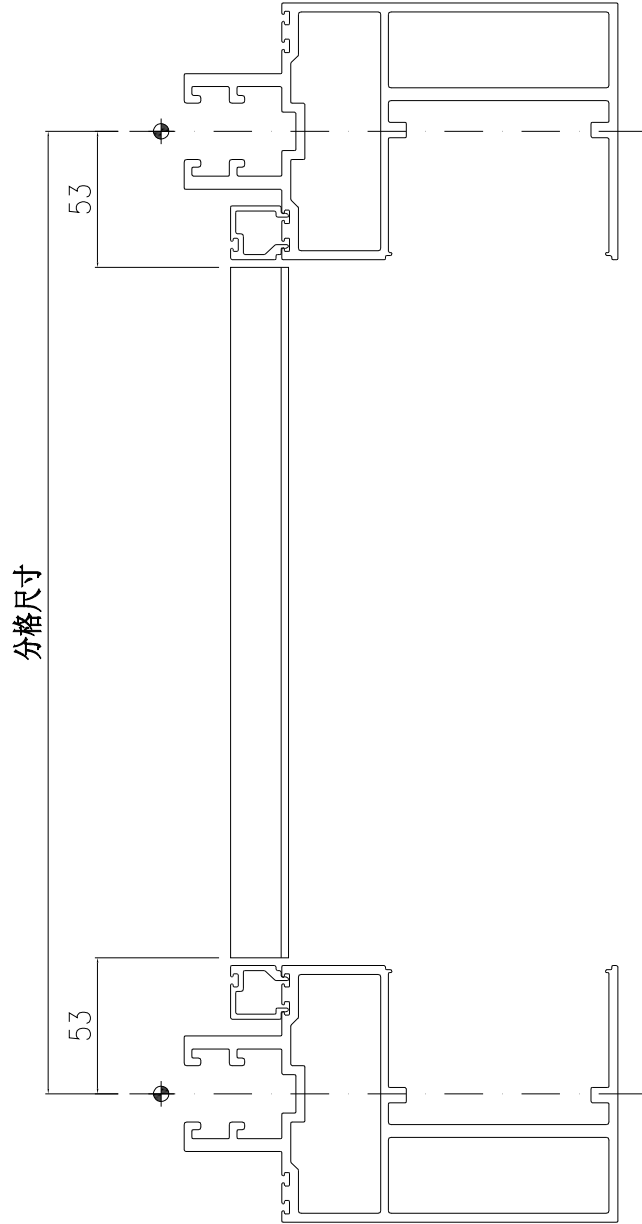
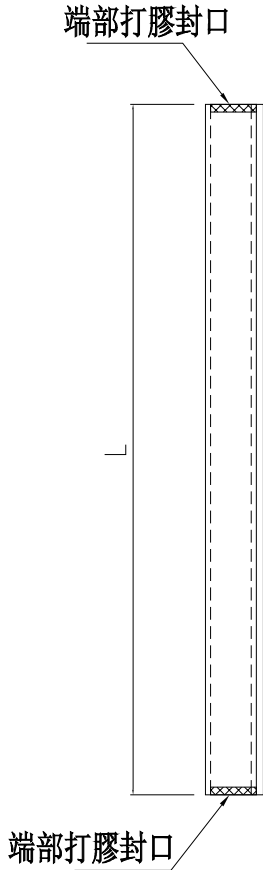

端部打膠示意圖

| | | | | | | | |
|----|---------------|----|-----|--------------|----|---------|--|
| 名稱 | 單玻線插線 (企) | 制圖 | 周廣志 | 2025. 05. 07 | 修改 | | |
| 材料 | X86630 | 復核 | 謝永林 | 2025. 06. 11 | 日期 | | |
| 顏色 | UCT207124XL-3 | 批准 | | | 圖號 | UN-AM04 | |



美特鋁質 有限公司
MIDI Aluminium Fabricator Ltd.

| 物料編號 | L | 樓層數 | 件/層 | 數量 | 分格尺寸 | 使用位置 | 樓層 |
|----------|-----|-----|-----|----|------|---------|-----|
| UN-AM04R | 719 | 1 | 12 | 12 | 825 | CW-3006 | 2/F |
| 合計: | | | | 12 | | | |

| | | | |
|-----|-------|----|------|
| 工程號 | J-861 | 地盤 | 己連拿利 |
|-----|-------|----|------|

工廠用

*注意:
企料頂部往下留103mm

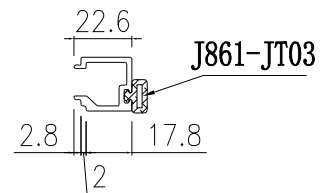
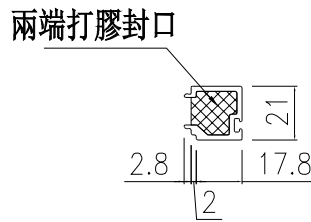
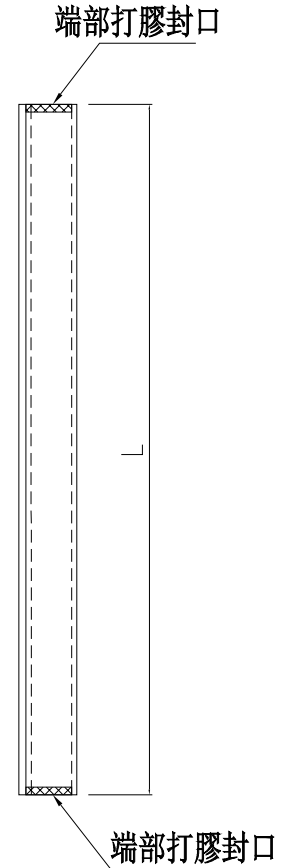
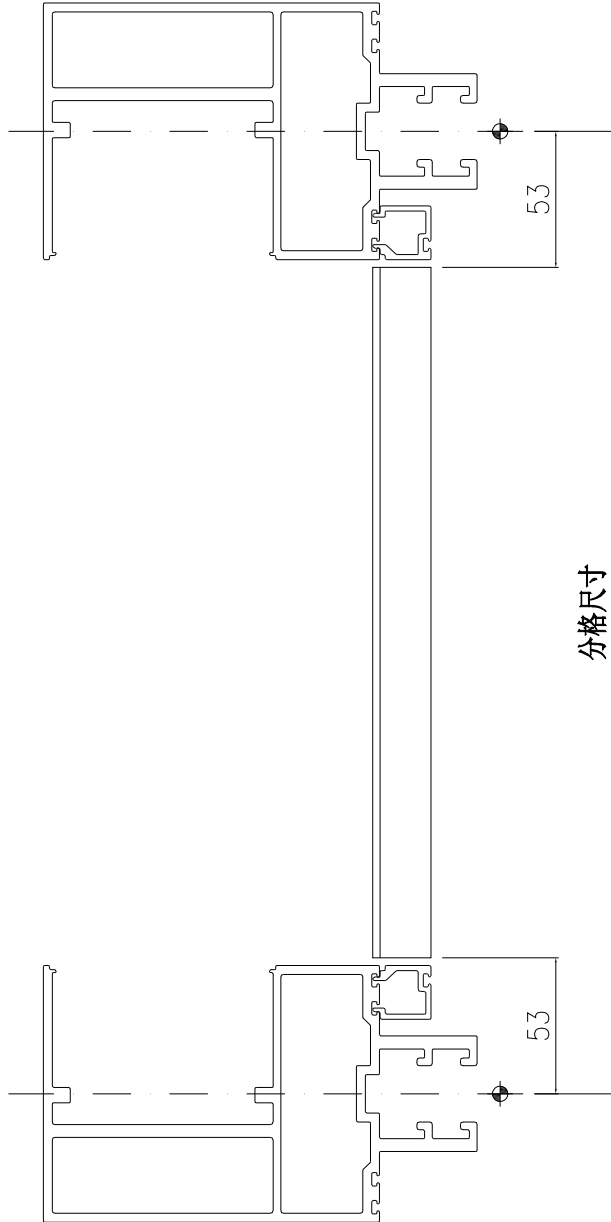

端部打膠示意圖

| | | | | | | | |
|----|---------------|----|-----|------------|----|----------|--|
| 名稱 | 單玻線插線 (企) | 制圖 | 周廣志 | 2025.05.07 | 修改 | | |
| 材料 | X86630 | 復核 | 謝永林 | 2025.06.11 | 日期 | | |
| 顏色 | UCT207124XL-3 | 批准 | | | 圖號 | UN-AM04R | |



美特鋁質 有限公司
MIDI Aluminium Fabricator Ltd.

| 物料編號 | L | 樓層數 | 件/層 | 數量 | 分格尺寸 | 使用位置 | 樓層 |
|---------|-----|-----|-----|----|------|---------|----------|
| UN-AM05 | 661 | 8 | 1 | 8 | 950 | CW-3007 | 3/F-11/F |
| 合計： | | | | 8 | | | |

| | | | |
|-----|-------|----|------|
| 工程號 | J-861 | 地盤 | 已連拿利 |
|-----|-------|----|------|

工廠用

*注意：
異型企料頂部往下留21mm

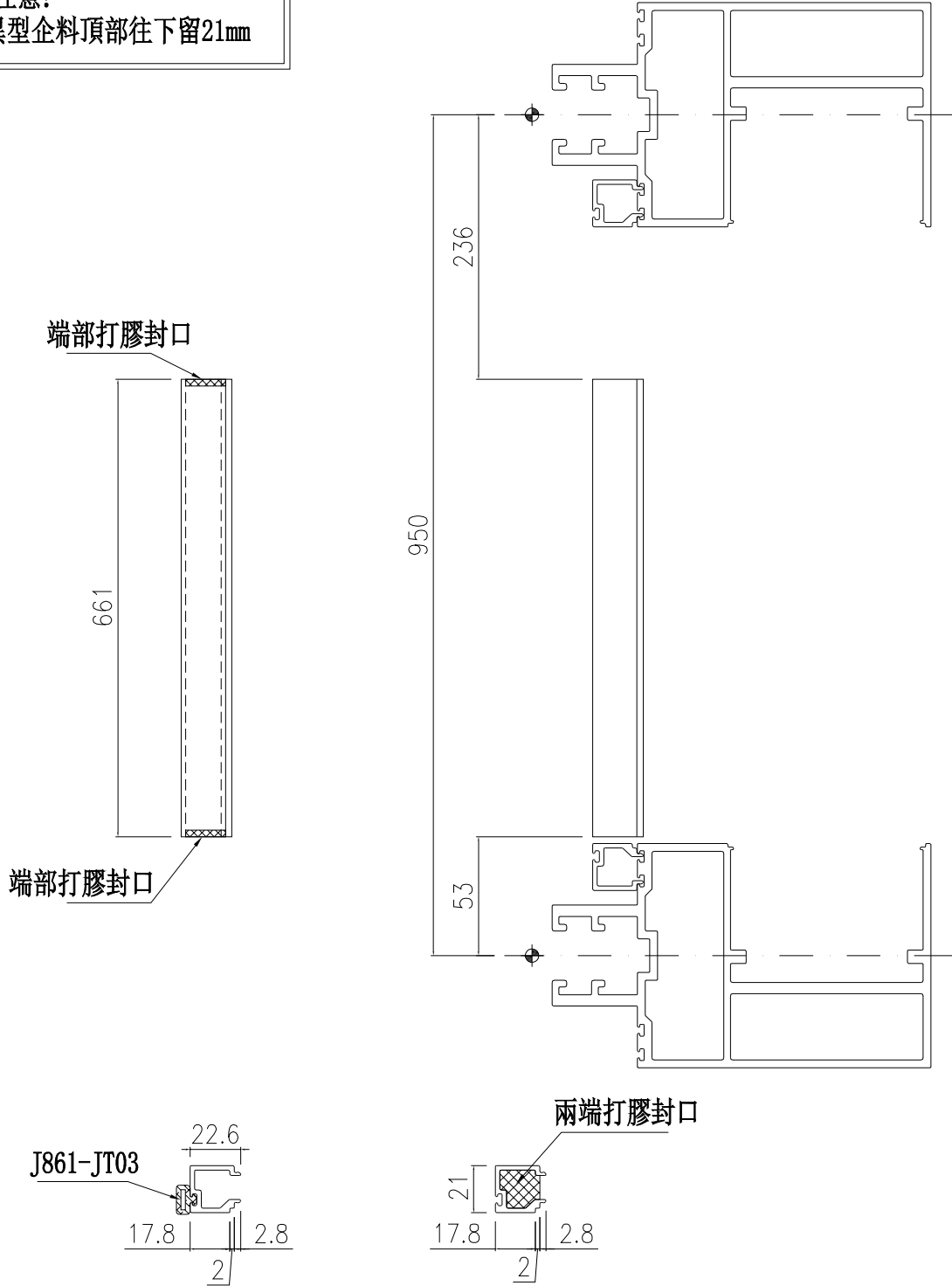

端部打膠示意圖

| | | | | | | | |
|----|---------------|----|-----|--------------|----|---------|--|
| 名稱 | 單玻線插線 (企) | 制圖 | 周廣志 | 2025. 05. 07 | 修改 | | |
| 材料 | X86630 | 復核 | 謝永林 | 2025. 06. 11 | 日期 | | |
| 顏色 | UCT207124XL-3 | 批准 | | | 圖號 | UN-AM05 | |



美特鋁質 有限公司
MIDI Aluminium Fabricator Ltd.

| 物料編號 | L | 樓層數 | 件/層 | 數量 | 分格尺寸 | 使用位置 | 樓層 |
|----------|-----|-----|-----|----|------|---------|----------|
| UN-AM05R | 661 | 8 | 1 | 8 | 950 | CW-3007 | 3/F-11/F |
| 合計： | | | | 8 | | | |

| | | | |
|-----|-------|----|------|
| 工程號 | J-861 | 地盤 | 己連拿利 |
|-----|-------|----|------|

工廠用

*注意：
異型企料頂部往下留21mm

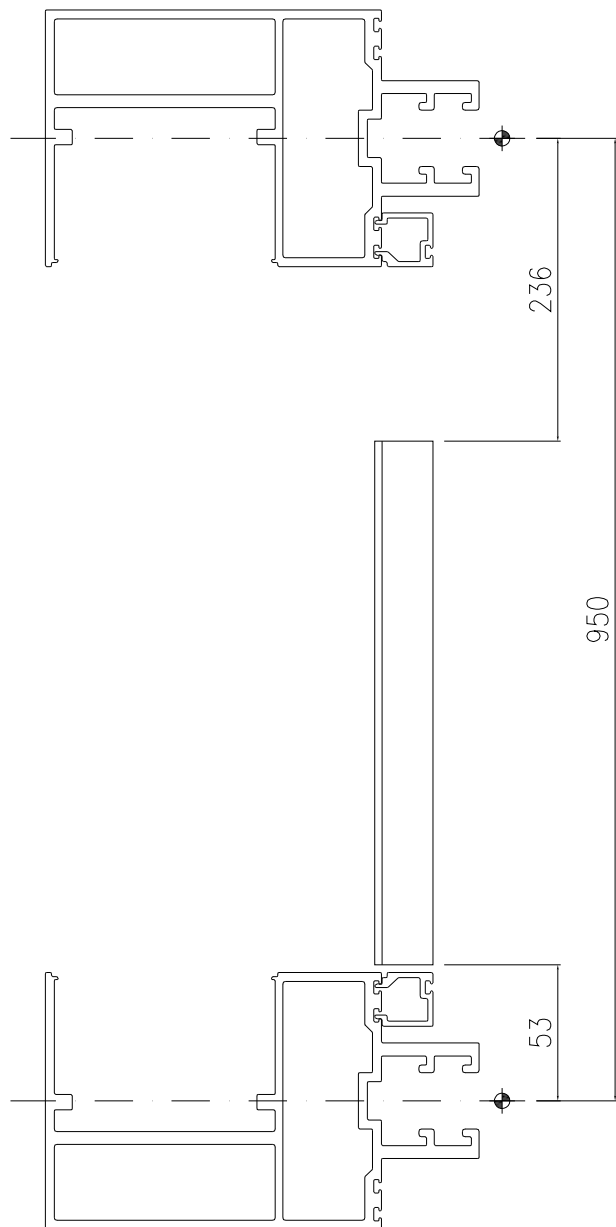

端部打膠封口

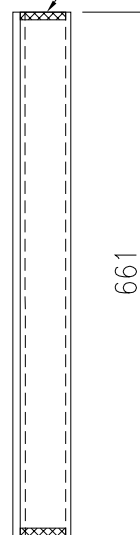

端部打膠封口

兩端打膠封口

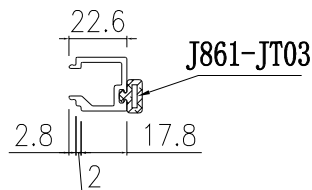
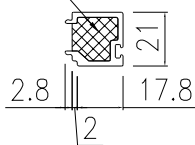

端部打膠示意圖

| | | | | | | | |
|----|---------------|----|-----|------------|----|----------|--|
| 名稱 | 單玻線插線 (企) | 制圖 | 周廣志 | 2025.05.07 | 修改 | | |
| 材料 | X86630 | 復核 | 謝永林 | 2025.06.11 | 日期 | | |
| 顏色 | UCT207124XL-3 | 批准 | | | 圖號 | UN-AM05R | |



美特鋁質 有限公司
MIDI Aluminium Fabricator Ltd.

| 物料編號 | L | 樓層數 | 件/層 | 數量 | 分格尺寸 | 使用位置 | 樓層 |
|---------|-----|-----|-----|----|------|---------|-----|
| UN-AM06 | 101 | 1 | 1 | 1 | 950 | CW-3007 | 3/F |
| 合計： | | | | 1 | | | |

| | | | |
|-----|-------|----|------|
| 工程號 | J-861 | 地盤 | 己連拿利 |
|-----|-------|----|------|

工廠用

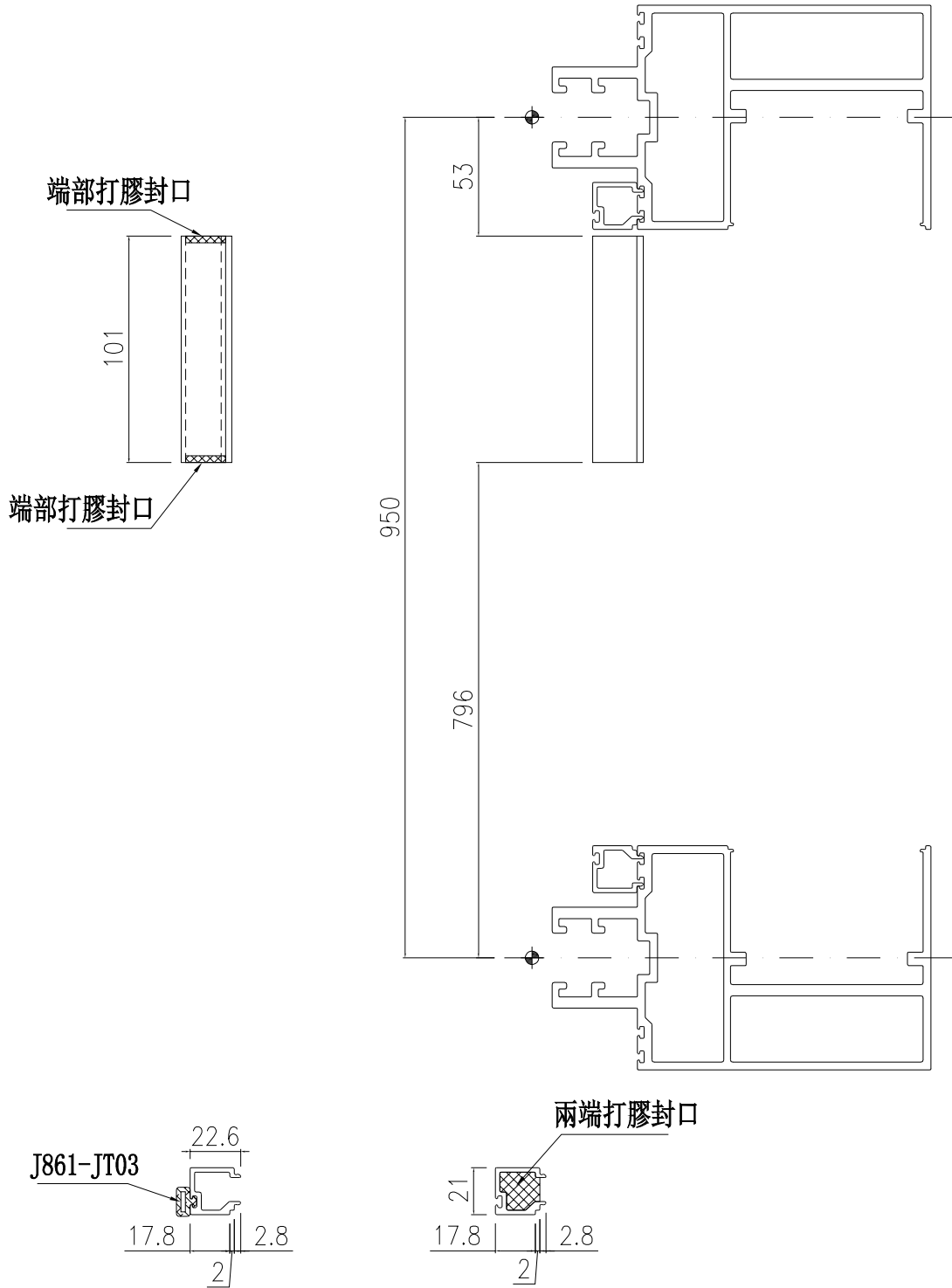

端部打膠示意圖

| | | | | | | | |
|----|---------------|----|-----|--------------|----|---------|--|
| 名稱 | 單玻線插線 (企) | 制圖 | 周廣志 | 2025. 05. 07 | 修改 | | |
| 材料 | X86630 | 復核 | 謝永林 | 2025. 06. 11 | 日期 | | |
| 顏色 | UCT207124XL-3 | 批准 | | | 圖號 | UN-AM06 | |



美特鋁質 有限公司
MIDI Aluminium Fabricator Ltd.

| 物料編號 | L | 樓層數 | 件/層 | 數量 | 分格尺寸 | 使用位置 | 樓層 |
|----------|-----|-----|-----|----|------|---------|-----|
| UN-AM06R | 101 | 1 | 1 | 1 | 950 | CW-3007 | 3/F |
| 合計： | | | | 1 | | | |

| | | | |
|-----|-------|----|------|
| 工程號 | J-861 | 地盤 | 己連拿利 |
|-----|-------|----|------|

工廠用

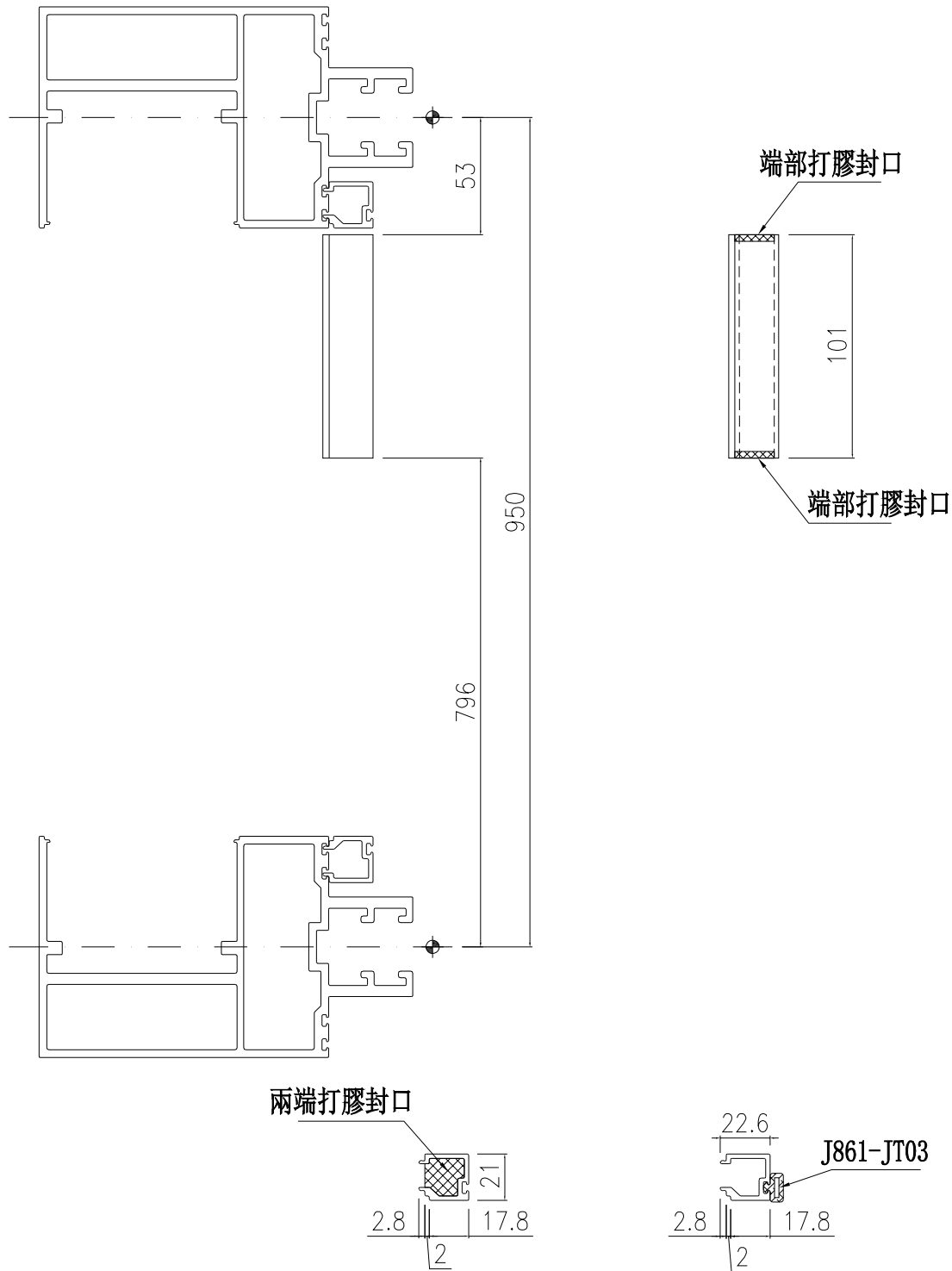

端部打膠示意圖

| | | | | | | | |
|----|---------------|----|-----|--------------|----|----------|--|
| 名稱 | 單玻線插線 (企) | 制圖 | 周廣志 | 2025. 05. 07 | 修改 | | |
| 材料 | X86630 | 復核 | 謝永林 | 2025. 06. 11 | 日期 | | |
| 顏色 | UCT207124XL-3 | 批准 | | | 圖號 | UN-AM06R | |



美特鋁質 有限公司
MIDI Aluminium Fabricator Ltd.

| 物料編號 | L | 樓層數 | 件/層 | 數量 | 分格尺寸 | 使用位置 | 樓層 |
|---------|------|-----|-----|----|------|---------|-----|
| UN-AM07 | 2244 | 1 | 1 | 1 | 2350 | CW-3006 | 2/F |
| 合計： | | | | 1 | | | |

| | | | |
|-----|-------|----|------|
| 工程號 | J-861 | 地盤 | 已連拿利 |
|-----|-------|----|------|

工廠用

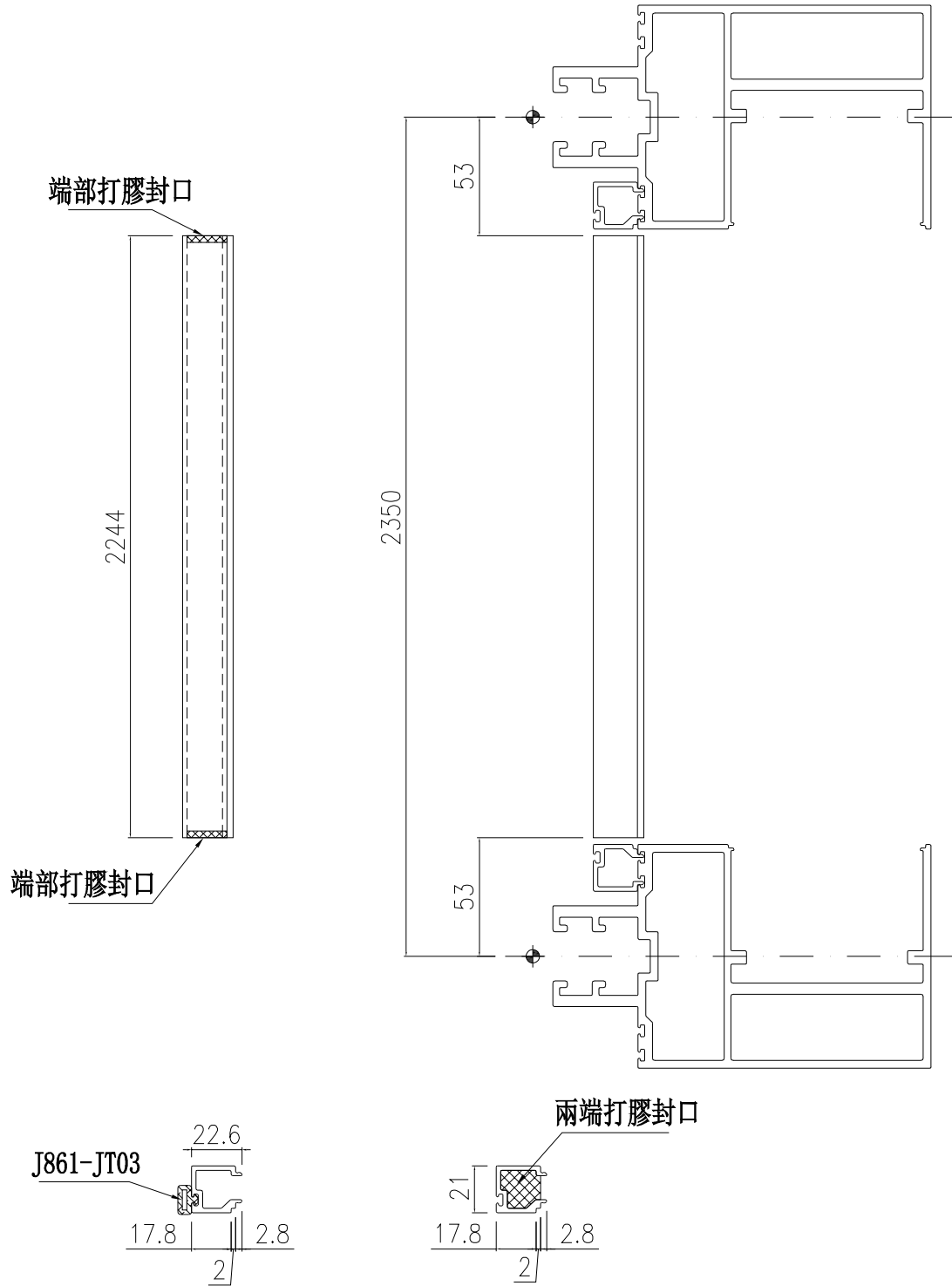

端部打膠示意圖

| | | | | | | | |
|----|---------------|----|-----|--------------|----|---------|--|
| 名稱 | 單玻線插線 (企) | 制圖 | 周廣志 | 2025. 05. 07 | 修改 | | |
| 材料 | X86630 | 復核 | 謝永林 | 2025. 06. 11 | 日期 | | |
| 顏色 | UCT207124XL-3 | 批准 | | | 圖號 | UN-AM07 | |



美特鋁質 有限公司
MIDI Aluminium Fabricator Ltd.

| 物料編號 | L | 樓層數 | 件/層 | 數量 | 分格尺寸 | 使用位置 | 樓層 |
|----------|------|-----|-----|----|------|---------|-----|
| UN-AM07R | 2244 | 1 | 1 | 1 | 2350 | CW-3006 | 2/F |
| 合計： | | | | 1 | | | |

| | | | |
|-----|-------|----|------|
| 工程號 | J-861 | 地盤 | 己連拿利 |
|-----|-------|----|------|

工廠用

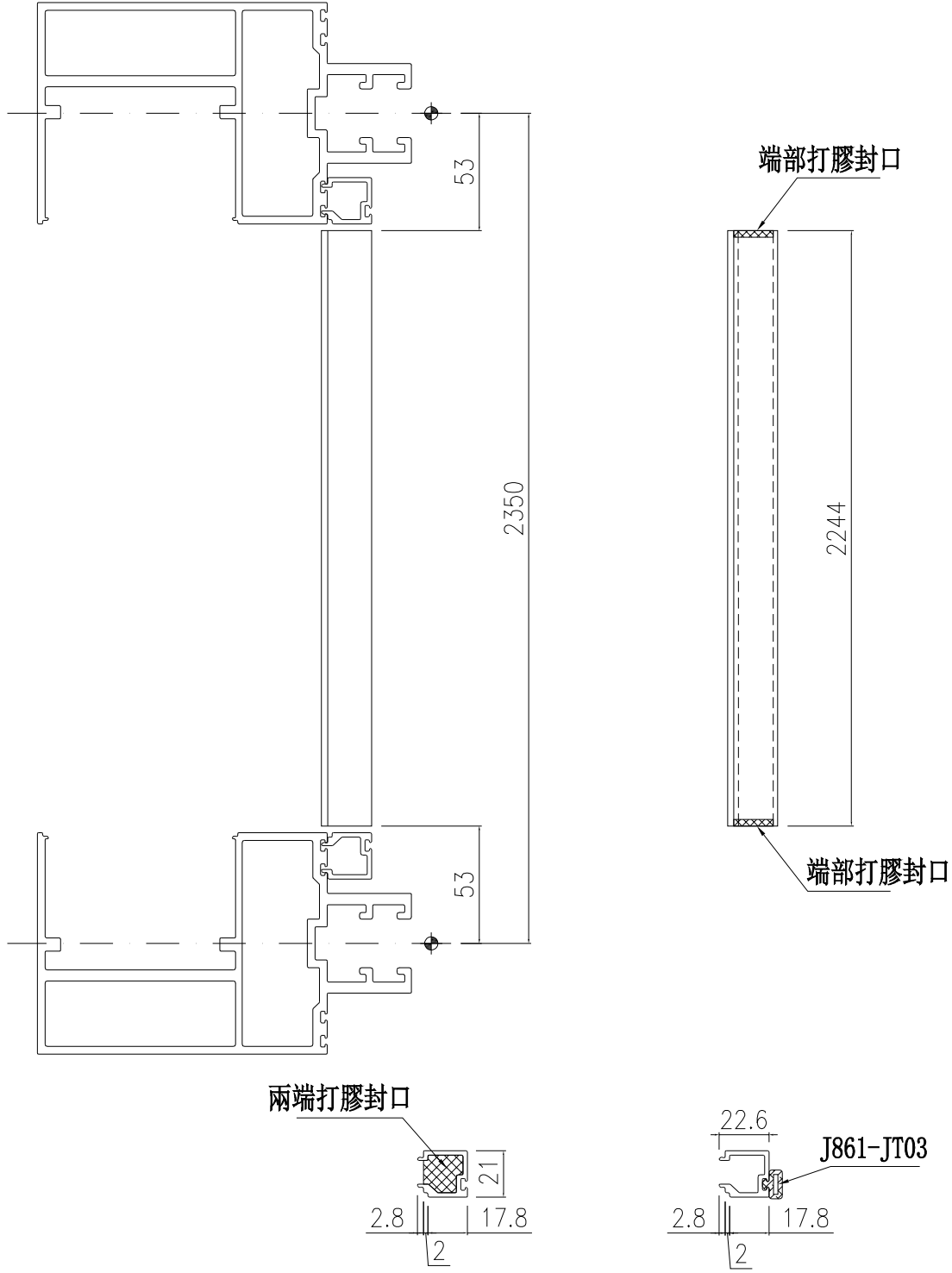

端部打膠示意圖

| | | | | | | | |
|----|---------------|----|-----|------------|----|----------|--|
| 名稱 | 單玻線插線 (企) | 制圖 | 周廣志 | 2025.05.07 | 修改 | | |
| 材料 | X86630 | 復核 | 謝永林 | 2025.06.11 | 日期 | | |
| 顏色 | UCT207124XL-3 | 批准 | | | 圖號 | UN-AM07R | |

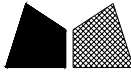

美特鋁質 有限公司

MIDI Aluminium Fabricator Ltd.

工程號

J-861

地盤

己連拿利

數據表見: ZS-XY01-1

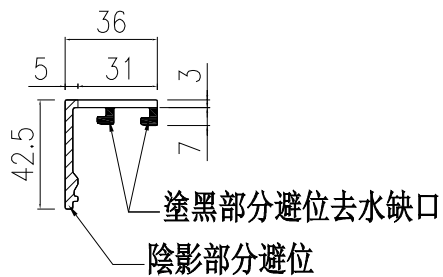
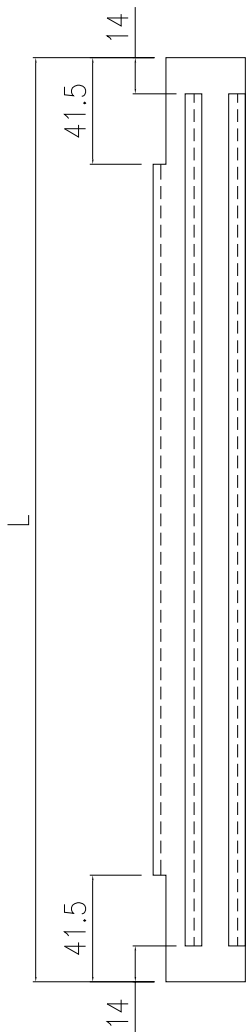

| | | | | | | | | |
|----|---------------|----|-----|--------------|----|---------|--|--|
| 名稱 | 玻璃扣蓋 (企) | 制圖 | 周廣志 | 2025. 05. 07 | 修改 | | | |
| 材料 | X86636 | 復核 | 謝永林 | 2025. 06. 11 | 日期 | | | |
| 顏色 | UCT207124XL-3 | 批准 | | | 圖號 | ZS-XY01 | | |



美特鋁質 有限公司
MIDI Aluminium Fabricator Ltd.

工程號 J-861 地盤 己連拿利

拆圖見: ZS-XY01

| 物料編號 | L | 樓層數 | 件/層 | 數量 | 分格尺寸 | 使用位置 | 樓層 |
|---------|--------|-----|-----|----|--------|---------|----------|
| ZS-XY01 | 242 | 1 | 18 | 18 | 265 | CW-3006 | 2/F |
| | 242 | 8 | 4 | 32 | 265 | CW-3007 | 3/F-11/F |
| | 小計: | | | 50 | | | |
| ZS-XY02 | 927 | 1 | 1 | 1 | 950 | CW-3006 | 2/F |
| | 927 | 8 | 11 | 88 | 950 | CW-3007 | 3/F-11/F |
| | 小計: | | | 88 | | | |
| ZS-XY03 | 877 | 1 | 6 | 6 | 900 | CW-3006 | 2/F |
| | 877 | 8 | 8 | 64 | 900 | CW-3007 | 3/F-11/F |
| | 小計: | | | 70 | | | |
| ZS-XY04 | 2327 | 1 | 8 | 8 | 2350 | CW-3006 | 2/F |
| | 2327 | 8 | 6 | 48 | 2350 | CW-3007 | 3/F-11/F |
| | 小計: | | | 56 | | | |
| ZS-XY05 | 802 | 1 | 13 | 13 | 825 | CW-3006 | 2/F |
| | 小計: | | | 13 | | | |
| ZS-XY06 | 2199.5 | 1 | 4 | 4 | 2222.5 | CW-3006 | 2/F |
| | 小計: | | | 4 | | | |
| ZS-XY07 | 1319.5 | 8 | 2 | 16 | 1342.5 | CW-3007 | 3/F-11/F |
| | 小計: | | | 16 | | | |

| | | | | | | | | |
|----|---------------|----|-----|--------------|----|-----------|--|--|
| 名稱 | 玻璃扣蓋 (企) | 制圖 | 周廣志 | 2025. 05. 07 | 修改 | | | |
| 材料 | X86636 | 復核 | 謝永林 | 2025. 06. 11 | 日期 | | | |
| 顏色 | UCT207124XL-3 | 批准 | | | 圖號 | ZS-XY01-1 | | |

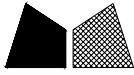

美特鋁質 有限公司

MIDI Aluminium Fabricator Ltd.

工程號

J-861

地盤

己連拿利

數據表見：ZS-XY01R-1

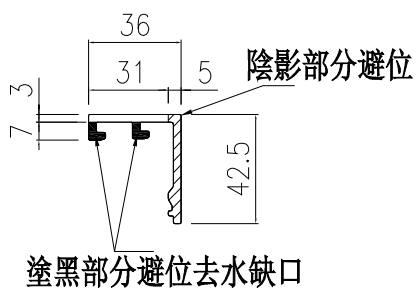
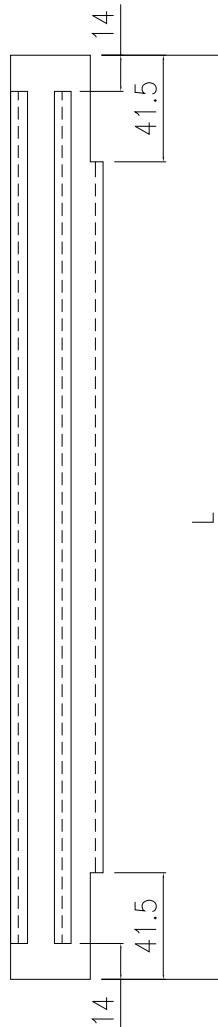

| | | | | | | | | |
|----|---------------|----|-----|--------------|----|----------|--|--|
| 名稱 | 玻璃扣蓋 (企) | 制圖 | 周廣志 | 2025. 05. 07 | 修改 | | | |
| 材料 | X86636 | 復核 | 謝永林 | 2025. 06. 11 | 日期 | | | |
| 顏色 | UCT207124XL-3 | 批准 | | | 圖號 | ZS-XY01R | | |



美特鋁質 有限公司
MIDI Aluminium Fabricator Ltd.

工程號 J-861 地盤 己連拿利

拆圖見：ZS-XY01R

| 物料編號 | L | 樓層數 | 件/層 | 數量 | 分格尺寸 | 使用位置 | 樓層 |
|----------|--------|-----|-----|----|--------|---------|----------|
| ZS-XY01R | 242 | 1 | 18 | 18 | 265 | CW-3006 | 2/F |
| | 242 | 8 | 4 | 32 | 265 | CW-3007 | 3/F-11/F |
| | 小計： | | | 50 | | | |
| ZS-XY02R | 927 | 1 | 1 | 1 | 950 | CW-3006 | 2/F |
| | 927 | 8 | 11 | 88 | 950 | CW-3007 | 3/F-11/F |
| | 小計： | | | 88 | | | |
| ZS-XY03R | 877 | 1 | 6 | 6 | 900 | CW-3006 | 2/F |
| | 877 | 8 | 8 | 64 | 900 | CW-3007 | 3/F-11/F |
| | 小計： | | | 70 | | | |
| ZS-XY04R | 2327 | 1 | 8 | 8 | 2350 | CW-3006 | 2/F |
| | 2327 | 8 | 6 | 48 | 2350 | CW-3007 | 3/F-11/F |
| | 小計： | | | 56 | | | |
| ZS-XY05R | 802 | 1 | 13 | 13 | 825 | CW-3006 | 2/F |
| | 小計： | | | 13 | | | |
| ZS-XY06R | 2199.5 | 1 | 4 | 4 | 2222.5 | CW-3006 | 2/F |
| | 小計： | | | 4 | | | |
| ZS-XY07R | 1319.5 | 8 | 2 | 16 | 1342.5 | CW-3007 | 3/F-11/F |
| | 小計： | | | 16 | | | |

| | | | | | | | | |
|----|---------------|----|-----|--------------|----|------------|--|--|
| 名稱 | 玻璃扣蓋 (企) | 制圖 | 周廣志 | 2025. 05. 07 | 修改 | | | |
| 材料 | X86636 | 復核 | 謝永林 | 2025. 06. 11 | 日期 | | | |
| 顏色 | UCT207124XL-3 | 批准 | | | 圖號 | ZS-XY01R-1 | | |



美特鋁質 有限公司

MIDI Aluminium Fabricator Ltd.

工程號

J-861

地盤

己連拿利

物料編號

L

樓層數

件/層

數量

分格尺寸

使用位置

樓層

ZS-YX01

681

8

1

8

950

CW-3007

3/F-11/F

小計:

8

*注意:
頂部不避位

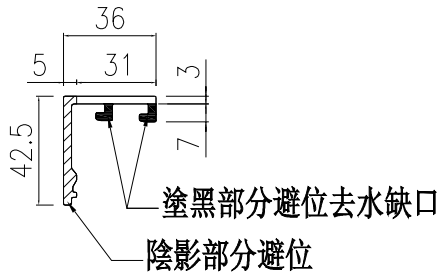
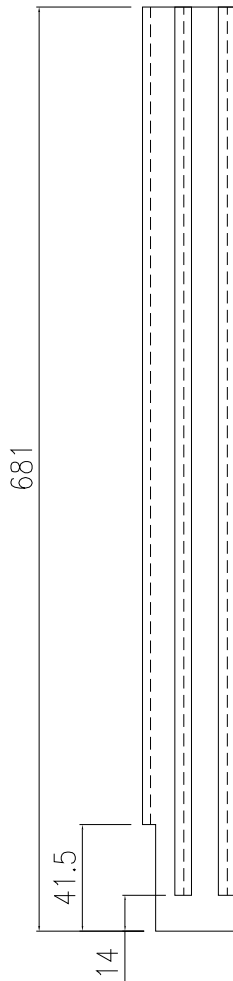

物料編號

L

樓層數

件/層

數量

分格尺寸

使用位置

樓層

ZS-YX02

681

8

1

8

950

CW-3007

3/F-11/F

小計:

8

*注意:
頂部不避位

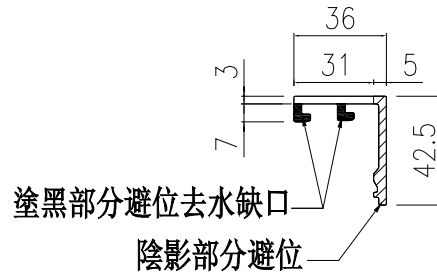
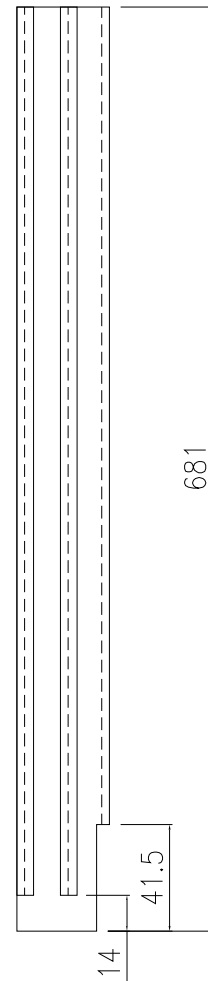

名稱 玻璃扣蓋 (企)

制圖 周廣志

2025. 05. 07

修改

材料 X86636

復核 謝永林

2025. 06. 11

日期

顏色 UCT207124XL-3

批准

圖號

ZS-YX01



美特鋁質 有限公司

MIDI Aluminium Fabricator Ltd.

工程號

J-861

地盤

己連拿利

物料編號

L

樓層數

件/層

數量

分格尺寸

使用位置

樓層

ZS-YX03

121

1

1

1

950

CW-3007

3/F

小計:

1

*注意:
底部不避位

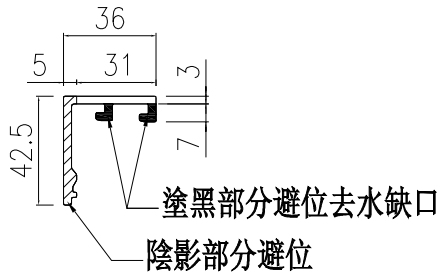
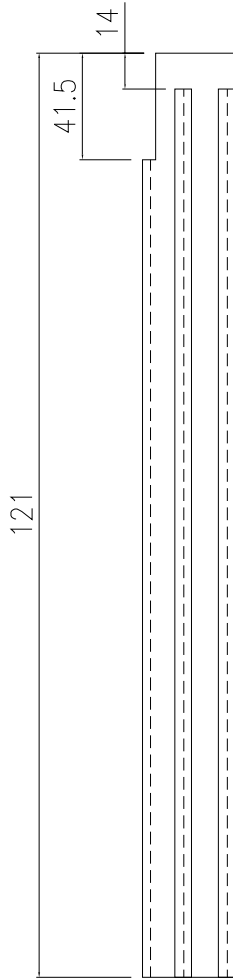

物料編號

L

樓層數

件/層

數量

分格尺寸

使用位置

樓層

ZS-YX04

121

1

1

1

950

CW-3007

3/F

小計:

1

*注意:
底部不避位

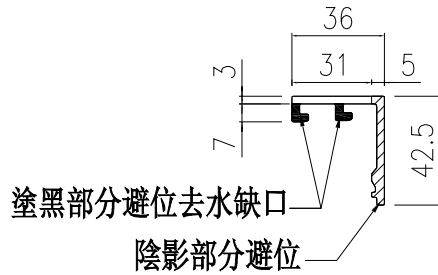
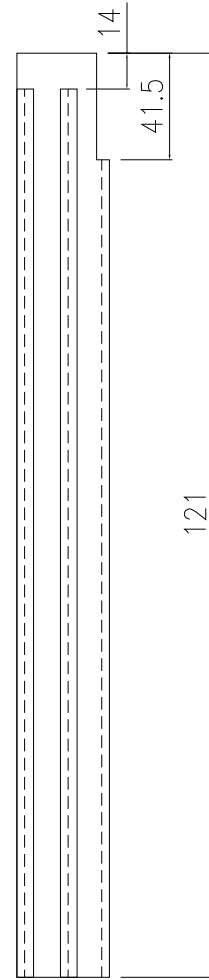

名稱

玻璃扣蓋 (企)

制圖

周廣志

2025. 05. 07

修改

材料

X86636

復核

謝永林

2025. 06. 11

日期

顏色

UCT207124XL-3

批准

圖號

ZS-YX03



美特鋁質 有限公司

MIDI Aluminium Fabricator Ltd.

工程號

J-861

地盤

己連拿利

物料編號

樓層數

件/層

數量

使用位置

樓層

ZS-XY02F

1

2

2

CW-3006

2/F

小計：

2

物料編號

樓層數

件/層

數量

使用位置

樓層

ZS-XY01F

1

2

2

CW-3006

2/F

小計：

2

*注意：
底部不避位

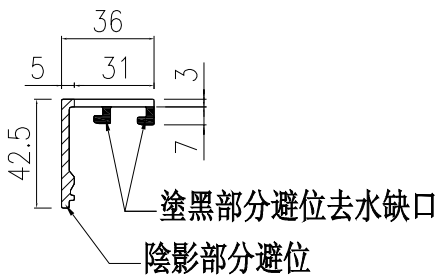
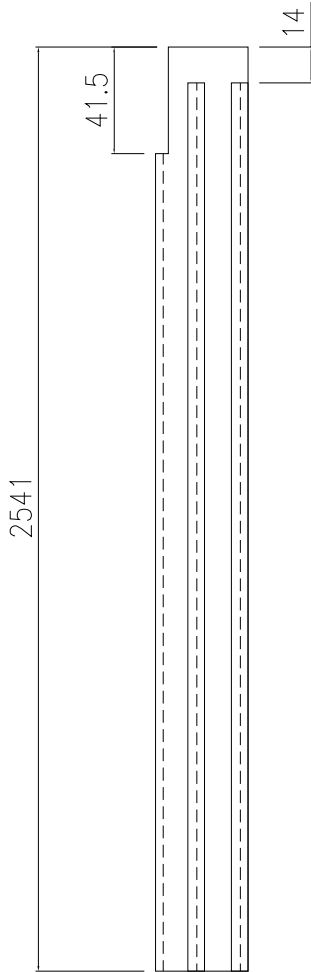

*注意：
底部不避位

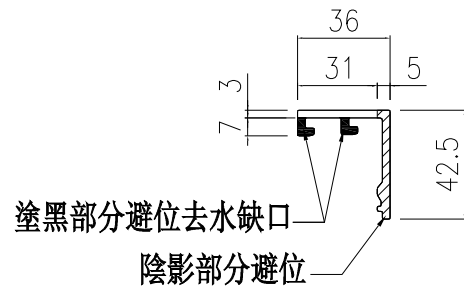
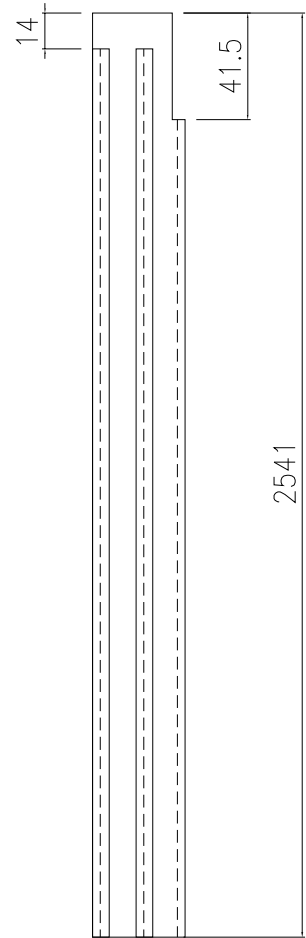

名稱

玻璃扣蓋 (企)

制圖

周廣志

2025. 05. 07

修改

材料

X86636

復核

謝永林

2025. 06. 11

日期

顏色

UCT207124XL-3

批准

圖號

ZS-XY01F



美特鋁質 有限公司

MIDI Aluminium Fabricator Ltd.

工程號

J-861

地盤

己連拿利

物料編號

樓層數

件/層

數量

使用位置

樓層

ZS-XY04F

8

1

8

CW-3007

3/F-11/F

小計：

8

物料編號

樓層數

件/層

數量

使用位置

樓層

ZS-XY03F

8

1

8

CW-3007

3/F-11/F

小計：

8

2780

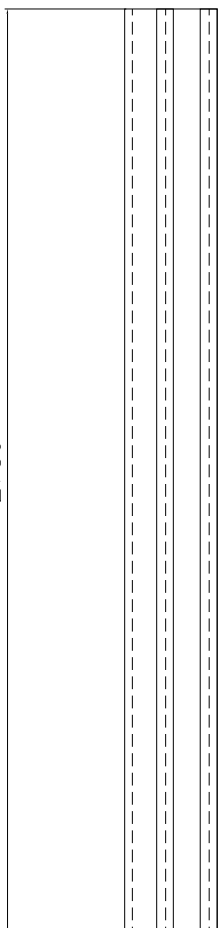

2780

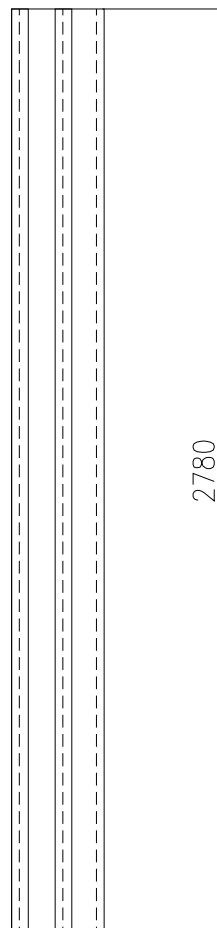

36

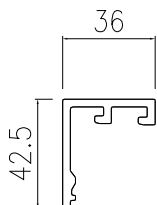

36

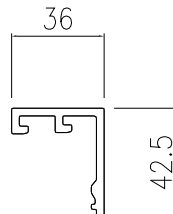

42.5

42.5

名稱

玻璃扣蓋 (企)

制圖

周廣志

2025. 05. 07

修改

材料

X86636

復核

謝永林

2025. 06. 11

日期

顏色

UCT207124XL-3

批准

圖號

ZS-XY03F



美特鋁質 有限公司

MIDI Aluminium Fabricator Ltd.

工程號

J-861

地盤

己連拿利

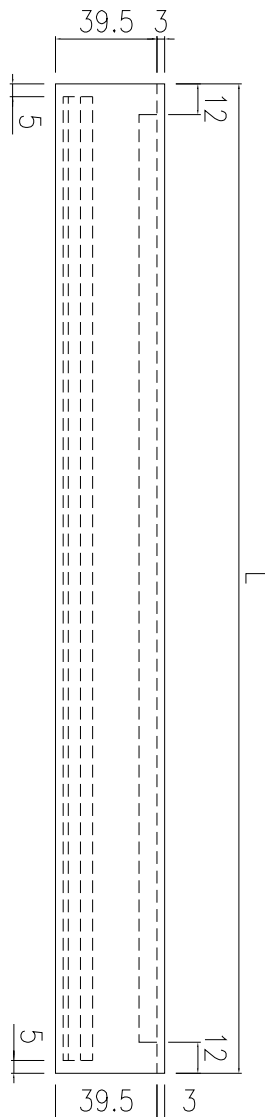
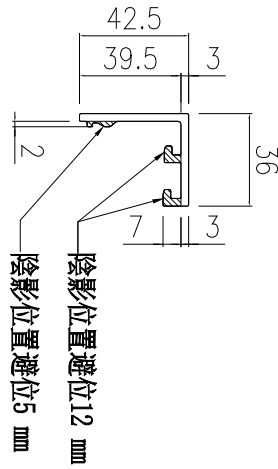

數據表見: ZS-XH01-1

| | | | | | | | | |
|----|---------------|----|-----|--------------|----|---------|--|--|
| 名稱 | 玻璃扣蓋 (橫) | 制圖 | 周廣志 | 2025. 05. 07 | 修改 | | | |
| 材料 | X86636 | 復核 | 謝永林 | 2025. 06. 11 | 日期 | | | |
| 顏色 | UCT207124XL-3 | 批准 | | | 圖號 | ZS-XH01 | | |



美特鋁質 有限公司

MIDI Aluminium Fabricator Ltd.

拆圖見：ZS-XH01

工程號 J-861 地盤 己連拿利

| 物料編號 | L | 樓層數 | 件/層 | 數量 | 分格尺寸 | 使用位置 | 樓層 |
|-----------|------|-----|-----|----|------|---------|-------------------|
| ZS-XH01 | 635 | 1 | 16 | 16 | 650 | CW-3006 | 2/F |
| | 小計： | | | 16 | | | |
| ZS-XH06 | 785 | 1 | 8 | 8 | 800 | CW-3006 | 2/F |
| | 785 | 1 | 2 | 2 | 800 | CW-3007 | 3/F |
| | 785 | 7 | 4 | 28 | 800 | CW-3007 | 5/F-11/F |
| | 小計： | | | 38 | | | |
| ZS-XH07 | 535 | 1 | 4 | 4 | 550 | CW-3007 | 3/F |
| | 535 | 7 | 8 | 56 | 550 | CW-3007 | 5/F-11/F |
| | 小計： | | | 60 | | | |
| ZS-XH127 | 1120 | 1 | 8 | 8 | 1135 | CW-3006 | 2/F |
| | 小計： | | | 8 | | | |
| ZS-XH128 | 1595 | 1 | 8 | 8 | 1610 | CW-3006 | 2/F |
| | 小計： | | | 8 | | | |
| ZS-XH129 | 405 | 1 | 8 | 8 | 420 | CW-3006 | 2/F |
| | 小計： | | | 8 | | | |
| ZS-XH130 | 1515 | 1 | 6 | 6 | 1530 | CW-3006 | 2/F |
| | 小計： | | | 6 | | | |
| ZS-XH130E | 1025 | 1 | 1 | 1 | 1040 | CW-3006 | 2/F |
| | 小計： | | | 1 | | | |
| ZS-XH131 | 385 | 1 | 6 | 6 | 400 | CW-3006 | 2/F |
| | 小計： | | | 6 | | | |
| ZS-XH132 | 485 | 1 | 4 | 4 | 500 | CW-3006 | 2/F |
| | 小計： | | | 4 | | | |
| ZS-XH133 | 1435 | 1 | 2 | 2 | 1450 | CW-3006 | 2/F |
| | 小計： | | | 2 | | | |
| ZS-XH134 | 1560 | 2 | 2 | 4 | 1575 | CW-3007 | 3/F,9/F |
| | 1560 | 6 | 4 | 24 | 1575 | CW-3007 | 5/F-8/F,10/F-11/F |
| | 小計： | | | 28 | | | |
| ZS-XH135 | 1190 | 2 | 2 | 4 | 1205 | CW-3007 | 3/F,9/F |
| | 1190 | 6 | 4 | 24 | 1205 | CW-3007 | 5/F-8/F,10/F-11/F |
| | 小計： | | | 28 | | | |
| ZS-XH136 | 1015 | 8 | 8 | 64 | 1030 | CW-3007 | 3/F-11/F |
| | 小計： | | | 64 | | | |
| ZS-XH117 | 620 | 1 | 2 | 2 | 635 | CW-3007 | 3/F |
| | 620 | 7 | 4 | 28 | 635 | CW-3007 | 5/F-11/F |
| | 小計： | | | 30 | | | |
| ZS-YXH05 | 185 | 8 | 2 | 16 | 200 | CW-3007 | 3/F-11/F |
| | 小計： | | | 16 | | | |

| | | | | | | | | |
|----|---------------|----|-----|------------|----|-----------|--|--|
| 名稱 | 玻璃扣蓋(橫) | 制圖 | 周廣志 | 2025.05.07 | 修改 | | | |
| 材料 | X86636 | 復核 | 謝永林 | 2025.06.11 | 日期 | | | |
| 顏色 | UCT207124XL-3 | 批准 | | | 圖號 | ZS-XH01-1 | | |



美特鋁質 有限公司

MIDI Aluminium Fabricator Ltd.

工程號

J-861

地盤

已連拿利

| 物料編號 | L | 樓層數 | 件/層 | 數量 | 分格尺寸 | 使用位置 | 樓層 |
|----------|-------|-----|-----|----|------|---------|-----|
| ZS-YXH03 | 542.5 | 1 | 1 | 1 | 500 | CW-3006 | 2/F |
| 小計： | | | | 1 | | | |

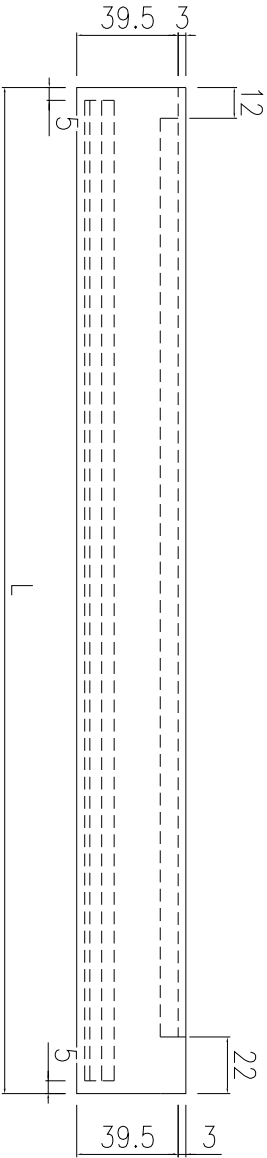
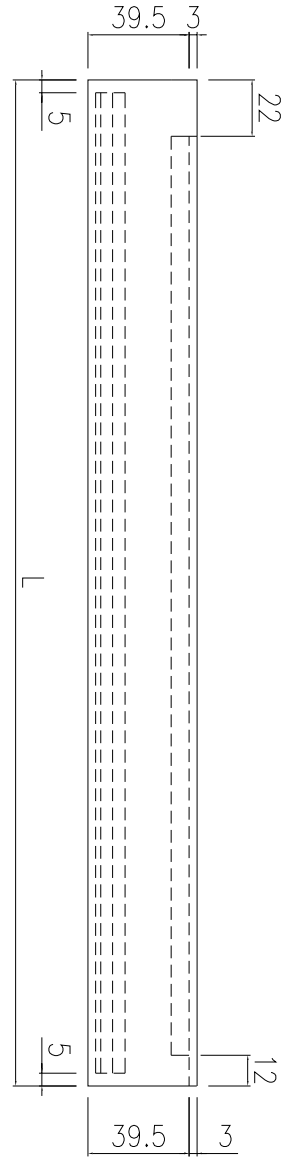
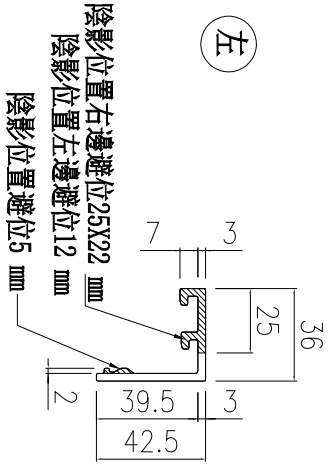
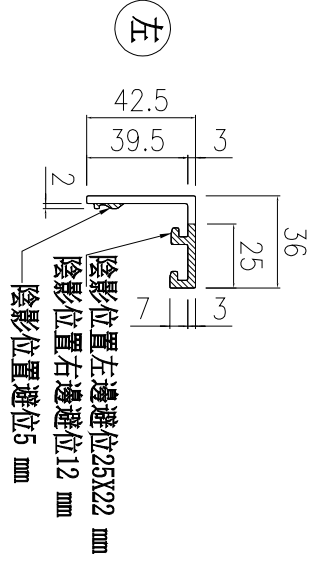

| 物料編號 | L | 樓層數 | 件/層 | 數量 | 分格尺寸 | 使用位置 | 樓層 |
|----------|-------|-----|-----|----|------|---------|-----|
| ZS-YXH04 | 542.5 | 1 | 1 | 1 | 500 | CW-3006 | 2/F |
| 小計： | | | | 1 | | | |

| | | | | | | | |
|----|---------------|----|-----|--------------|----|----------|--|
| 名稱 | 玻璃扣蓋 (橫) | 制圖 | 周廣志 | 2025. 05. 07 | 修改 | | |
| 材料 | X86636 | 復核 | 謝永林 | 2025. 06. 11 | 日期 | | |
| 顏色 | UCT207124XL-3 | 批准 | | | 圖號 | ZS-YXH03 | |



美特鋁質 有限公司
MIDI Aluminium Fabricator Ltd.

工程號 J-861 地盤 已連拿利

| 物料編號 | L | 樓層數 | 件/層 | 數量 | B(左邊) | C(右邊) | 分格尺寸 | 使用位置 | 樓層 |
|--------------|------|-----|-----|----|-------|-------|------|---------|-----|
| ZS-XH134(D) | 1560 | 1 | 2 | 2 | 142.5 | 142.5 | 1575 | CW-3007 | 9/F |
| ZS-XH135(D) | 1190 | 1 | 1 | 1 | 142.5 | 無 | 1205 | CW-3007 | 9/F |
| ZS-XH135R(D) | 1190 | 1 | 1 | 1 | 無 | 142.5 | 1205 | CW-3007 | 9/F |
| 小計： | | | | 4 | | | | | |

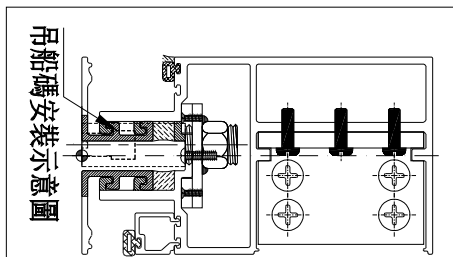
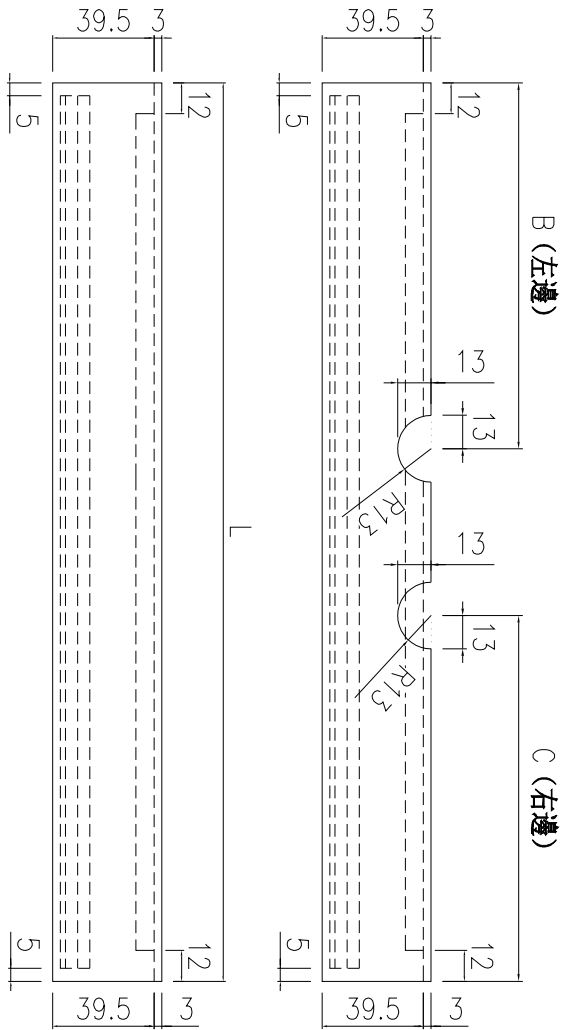
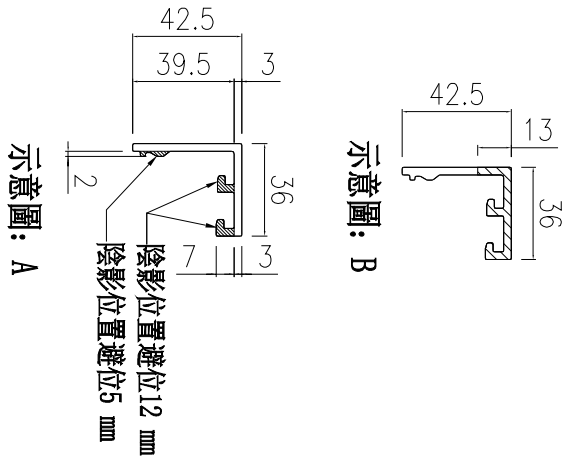

| | | | | | | | |
|----|---------------|----|-----|--------------|----|-------------|--|
| 名稱 | 玻璃扣蓋 (橫) | 制圖 | 周廣志 | 2025. 05. 07 | 修改 | | |
| 材料 | X86636 | 復核 | 謝永林 | 2025. 06. 11 | 日期 | | |
| 顏色 | UCT207124XL-3 | 批准 | | | 圖號 | ZS-XH134(D) | |



美特鋁質 有限公司

MIDI Aluminium Fabricator Ltd.

工程號

J-861

地盤

己連拿利

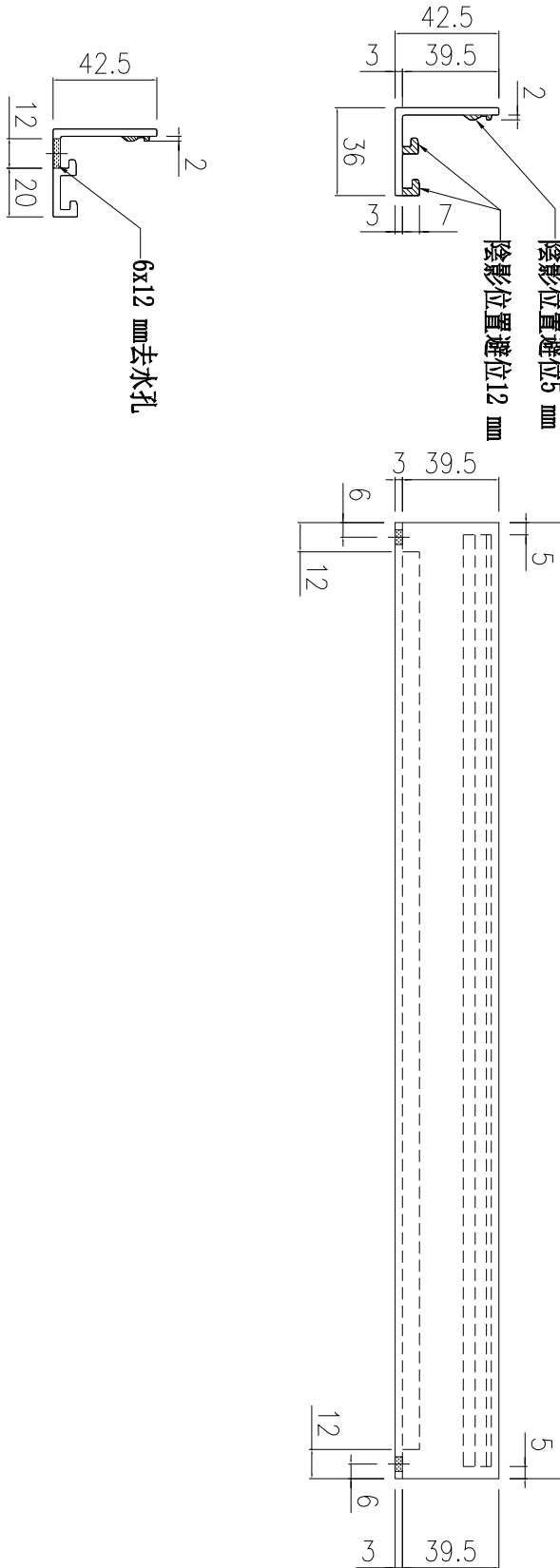

數據表見: ZS-XH01a-1

| | | | | | | | | |
|----|---------------|----|-----|------------|----|----------|--|--|
| 名稱 | 玻璃扣蓋 (橫) | 制圖 | 周廣志 | 2025.05.07 | 修改 | | | |
| 材料 | X86636 | 復核 | 謝永林 | 2025.06.11 | 日期 | | | |
| 顏色 | UCT207124XL-3 | 批准 | | | 圖號 | ZS-XH01a | | |



美特鋁質 有限公司
MIDI Aluminium Fabricator Ltd.

拆圖見：ZS-XH01a

工程號 J-861 地盤 己連拿利

| 物料編號 | L | 樓層數 | 件/層 | 數量 | 分格尺寸 | 使用位置 | 樓層 |
|-----------|------|-----|-----|----|------|---------|-------------------|
| ZS-XH01a | 635 | 1 | 12 | 12 | 650 | CW-3006 | 2/F |
| | 小計： | | | 12 | | | |
| ZS-XH06a | 785 | 1 | 6 | 6 | 800 | CW-3006 | 2/F |
| | 785 | 8 | 4 | 32 | 800 | CW-3007 | 3/F-11/F |
| | 小計： | | | 38 | | | |
| ZS-XH07a | 535 | 8 | 8 | 64 | 550 | CW-3007 | 3/F-11/F |
| | 小計： | | | 64 | | | |
| ZS-XH127a | 1120 | 1 | 6 | 6 | 1135 | CW-3006 | 2/F |
| | 小計： | | | 6 | | | |
| ZS-XH128a | 1595 | 1 | 6 | 6 | 1610 | CW-3006 | 2/F |
| | 小計： | | | 6 | | | |
| ZS-XH129a | 405 | 1 | 6 | 6 | 420 | CW-3006 | 2/F |
| | 小計： | | | 6 | | | |
| ZS-XH130a | 1515 | 1 | 6 | 6 | 1530 | CW-3006 | 2/F |
| | 小計： | | | 6 | | | |
| ZS-XH131a | 385 | 1 | 6 | 6 | 400 | CW-3006 | 2/F |
| | 小計： | | | 6 | | | |
| ZS-XH132a | 485 | 1 | 4 | 4 | 500 | CW-3006 | 2/F |
| | 小計： | | | 4 | | | |
| ZS-XH133a | 1435 | 1 | 2 | 2 | 1450 | CW-3006 | 2/F |
| | 小計： | | | 2 | | | |
| ZS-XH134a | 1560 | 1 | 2 | 2 | 1575 | CW-3007 | 9/F |
| | 1560 | 7 | 4 | 28 | 1575 | CW-3007 | 3/F-8/F,10/F-11/F |
| | 小計： | | | 30 | | | |
| ZS-XH135a | 1190 | 1 | 2 | 2 | 1205 | CW-3007 | 9/F |
| | 1190 | 7 | 4 | 28 | 1205 | CW-3007 | 3/F-8/F,10/F-11/F |
| | 小計： | | | 30 | | | |
| ZS-XH136a | 1015 | 8 | 8 | 64 | 1030 | CW-3007 | 3/F-11/F |
| | 小計： | | | 64 | | | |
| ZS-XH117a | 620 | 8 | 4 | 32 | 635 | CW-3007 | 3/F-11/F |
| | 小計： | | | 32 | | | |

| | | | | | | | | |
|----|---------------|----|-----|--------------|----|------------|--|--|
| 名稱 | 玻璃扣蓋 (橫) | 制圖 | 周廣志 | 2025. 05. 07 | 修改 | | | |
| 材料 | X86636 | 復核 | 謝永林 | 2025. 06. 11 | 日期 | | | |
| 顏色 | UCT207124XL-3 | 批准 | | | 圖號 | ZS-XH01a-1 | | |



美特鋁質 有限公司

MIDI Aluminium Fabricator Ltd.

工程號

J-861

地盤

己連拿利

| | | | | | | | |
|-----------|-------|-----|-----|----|------|---------|----------|
| 物料編號 | L | 樓層數 | 件/層 | 數量 | 分格尺寸 | 使用位置 | 樓層 |
| ZS-YXH05a | 242.5 | 8 | 1 | 8 | 200 | CW-3007 | 3/F-11/F |
| 小計： | | | | 8 | | | |

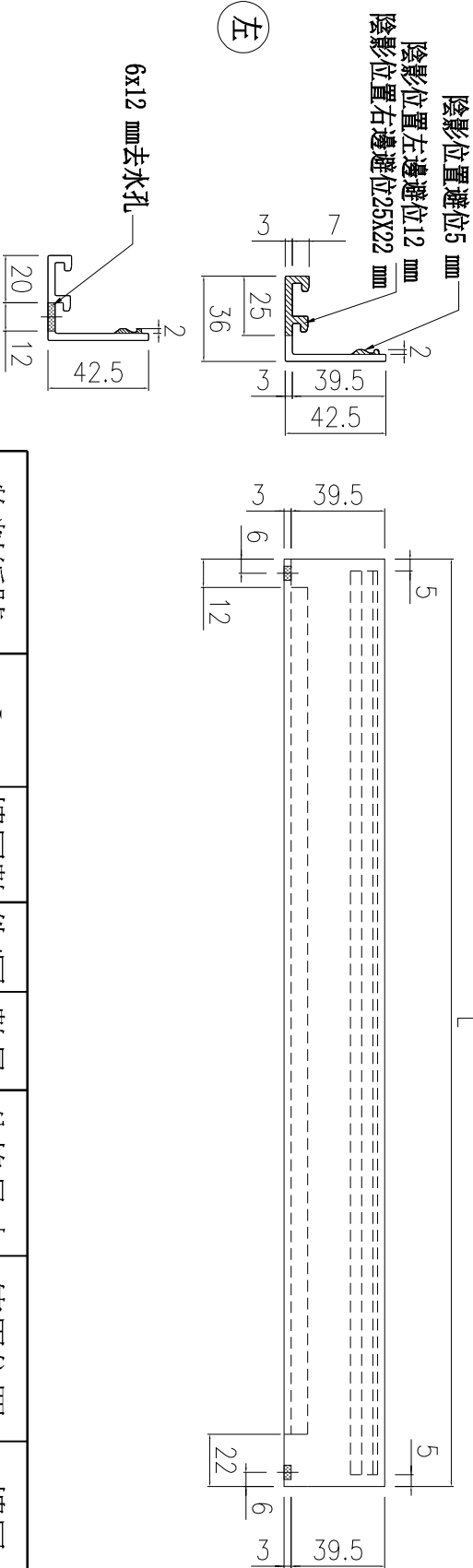
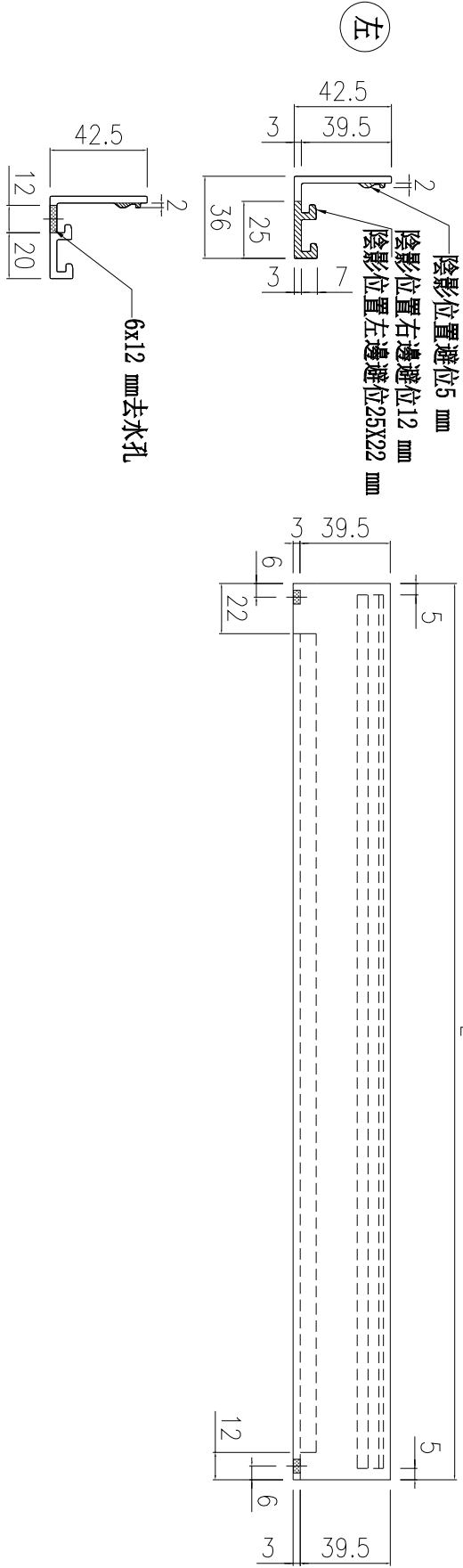

| 物料編號 | L | 樓層數 | 件/層 | 數量 | 分格尺寸 | 使用位置 | 樓層 |
|-----------|-------|-----|-----|----|------|---------|----------|
| ZS-YXH06a | 242.5 | 8 | 1 | 8 | 200 | CW-3007 | 3/F-11/F |
| 小計： | | | | 8 | | | |

| | | | | | | |
|----|---------------|----|-----|--------------|----|-----------|
| 名稱 | 玻璃扣蓋 (橫) | 制圖 | 周廣志 | 2025. 05. 07 | 修改 | |
| 材料 | X86636 | 復核 | 謝永林 | 2025. 06. 11 | 日期 | |
| 顏色 | UCT207124XL-3 | 批准 | | | 圖號 | ZS-YXH05a |



美特鋁質 有限公司
MIDI Aluminium Fabricator Ltd.

工程號 J-861 地盤 已連拿利

| 物料編號 | L | 樓層數 | 件/層 | 數量 | B(左邊) | C(右邊) | 分格尺寸 | 使用位置 | 樓層 |
|---------------|------|-----|-----|----|-------|-------|------|---------|-----|
| ZS-XH134a(D) | 1560 | 1 | 2 | 2 | 142.5 | 142.5 | 1575 | CW-3007 | 9/F |
| ZS-XH135a(D) | 1190 | 1 | 1 | 1 | 142.5 | 無 | 1205 | CW-3007 | 9/F |
| ZS-XH135aR(D) | 1190 | 1 | 1 | 1 | 無 | 142.5 | 1205 | CW-3007 | 9/F |
| 小計: | | | | 4 | | | | | |

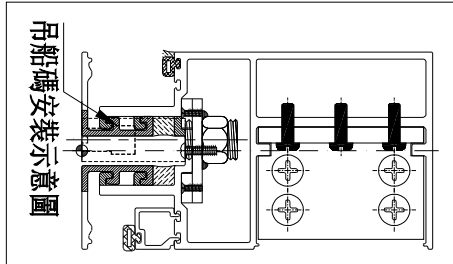
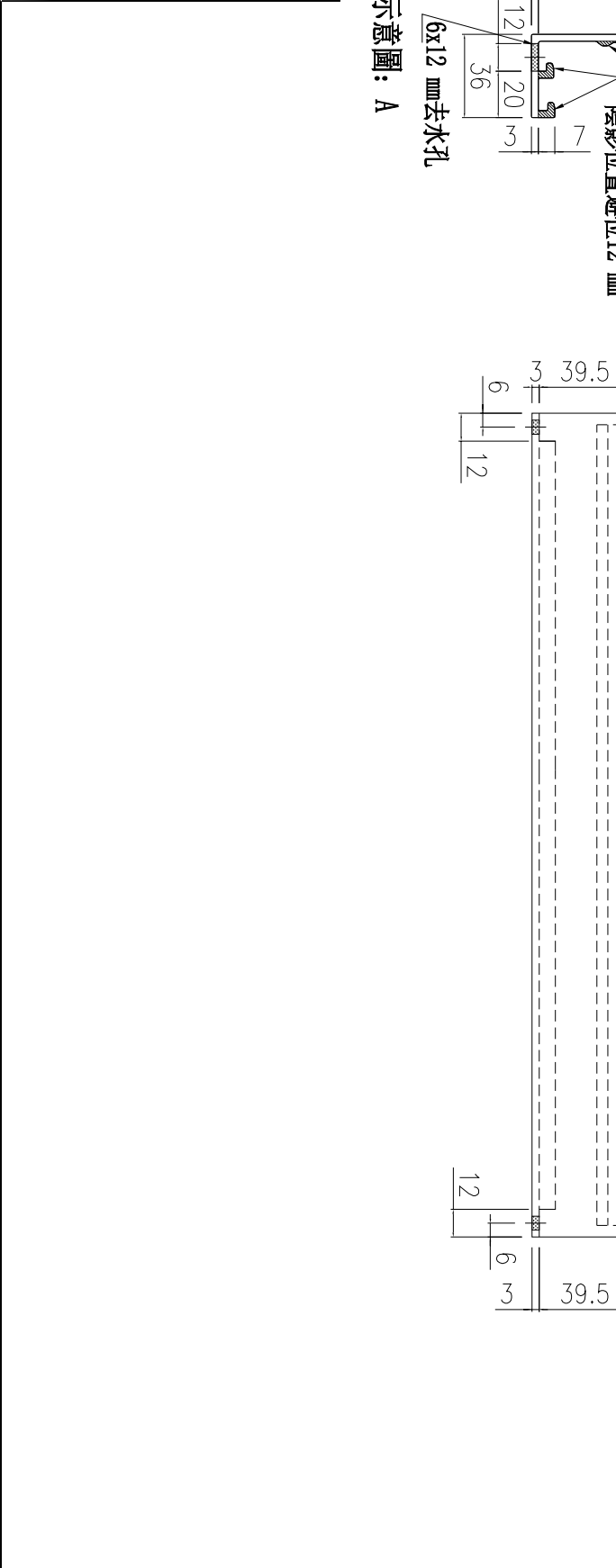

| | | | | | | |
|----|---------------|----|-----|--------------|----|--------------|
| 名稱 | 玻璃扣蓋 (橫) | 制圖 | 周廣志 | 2025. 05. 07 | 修改 | |
| 材料 | X86636 | 復核 | 謝永林 | 2025. 06. 11 | 日期 | |
| 顏色 | UCT207124XL-3 | 批准 | | | 圖號 | ZS-XH134a(D) |

J861-幕牆膠條安裝位置圖

CW-JT01

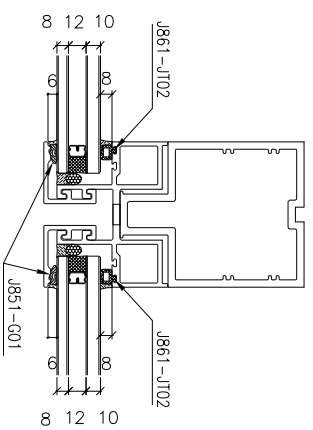
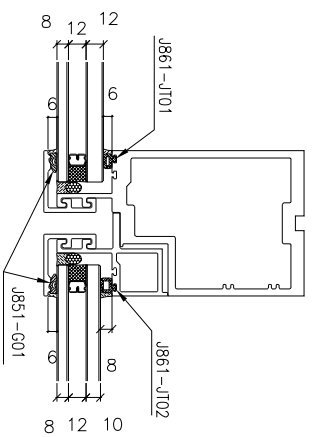
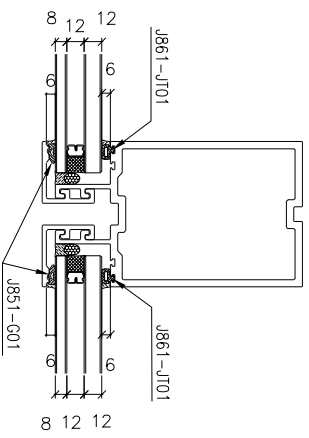
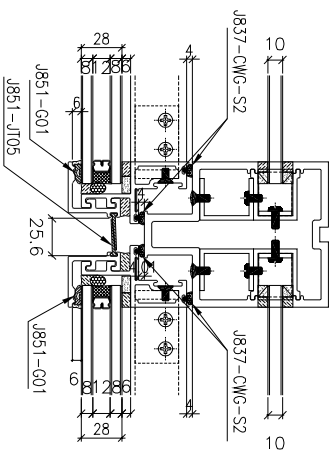
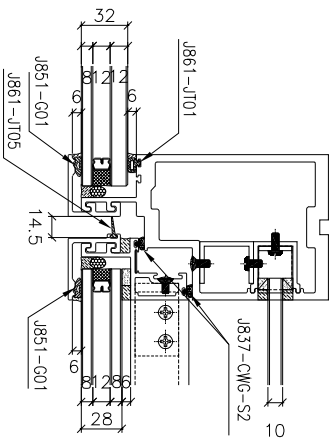
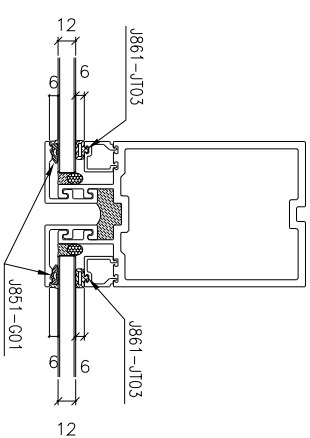
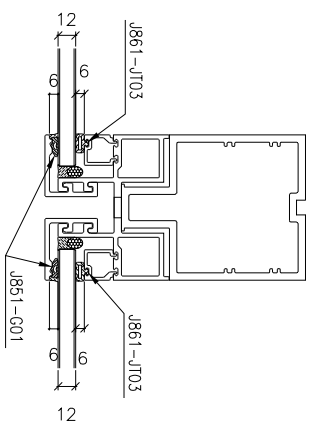
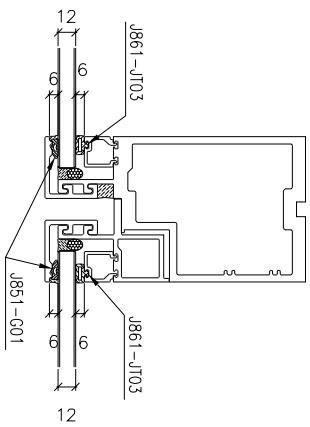

生梗企用

雙生企用

雙梗企用

注：(地盤安裝) 玻璃安裝后 J851-G01

(工廠安裝)：J861-JT01 J861-JT04

J861-JT02 J861-JT05

J861-JT03 J837-CWG-S2

生窗位玉玻璃：J851-G01

J861-幕牆膠條安裝位置圖

CW-JT02

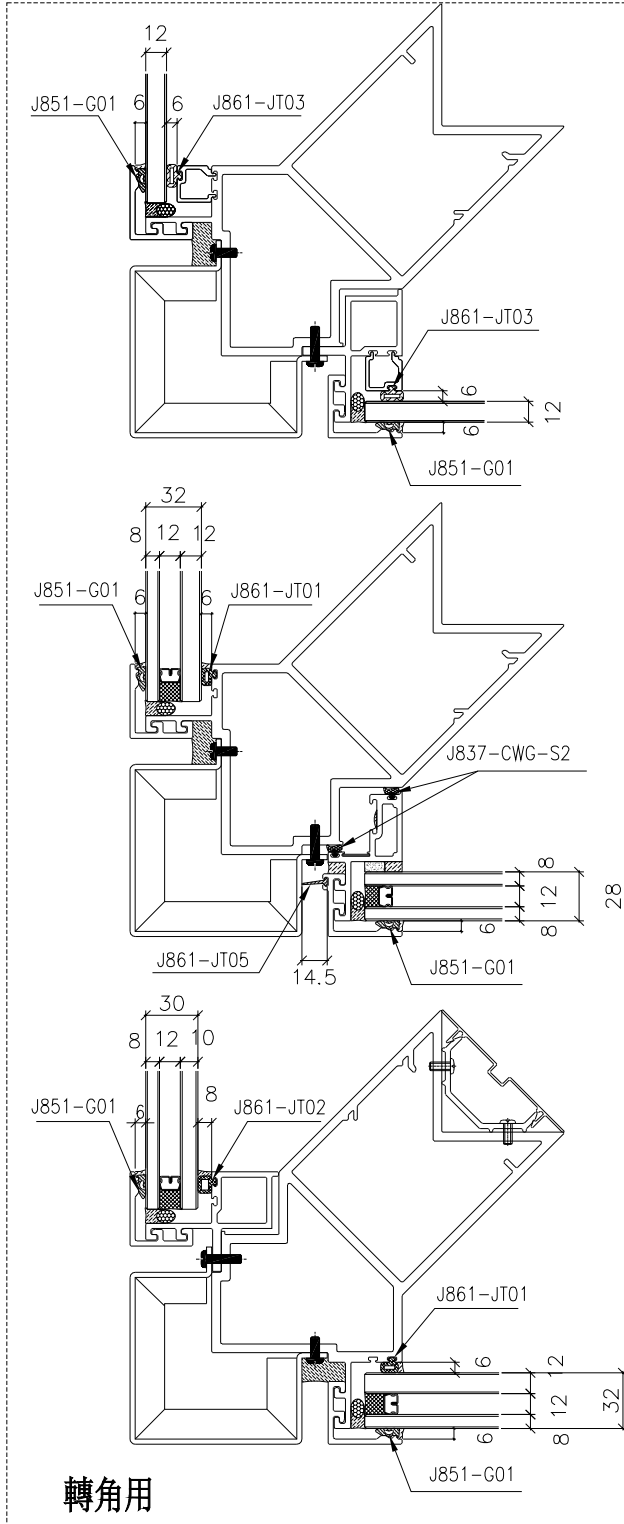

注：(地盤安裝)玻璃安裝后J851-G01

(工廠安裝): J861-JT01 J861-JT04

J861-JT02 J861-JT05

J861-JT03 J837-CWG-S2

生窗位玉玻璃: J851-G01

J861-幕牆膠條安裝位置圖

CW-JT03

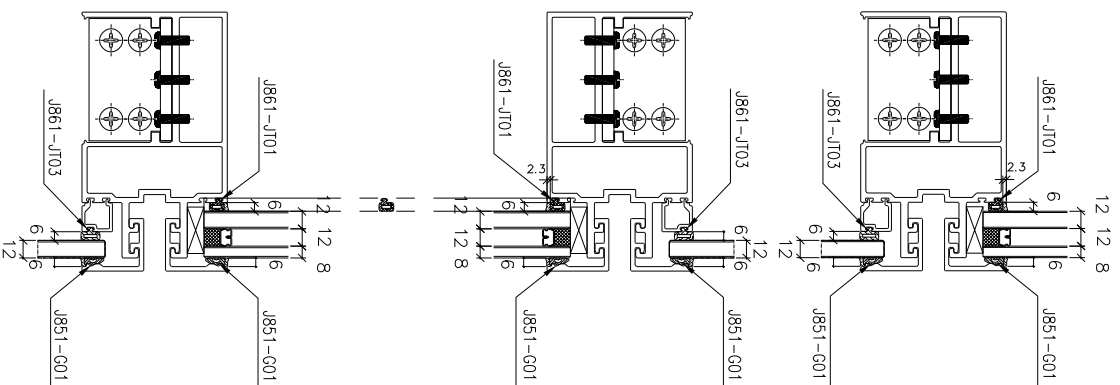

全框位用

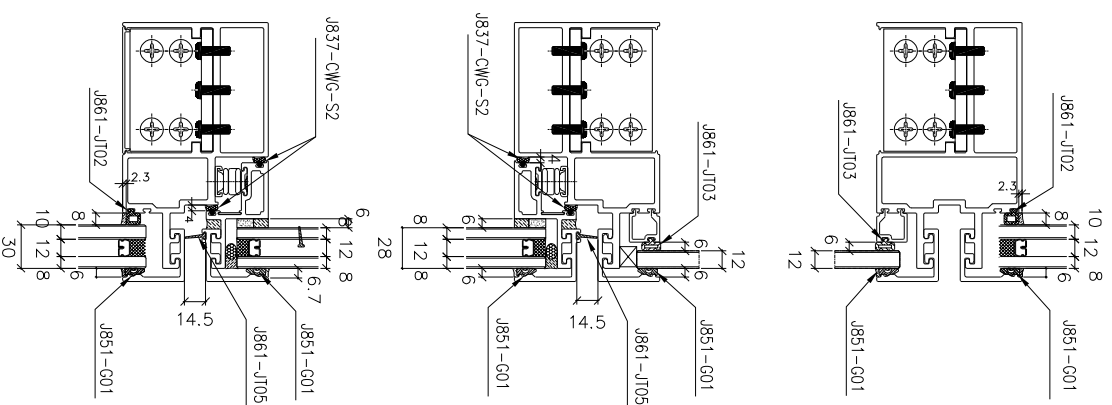

生窗位用

注：(地盤安裝) 玻璃安裝后 J851-G01

(工廠安裝)：J861-JT01 J861-JT04

J861-JT02 J861-JT05

J861-JT03 J837-CWG-S2

生窗位玉玻璃：J851-G01

J861-幕牆膠條安裝位置圖

CW-JT04

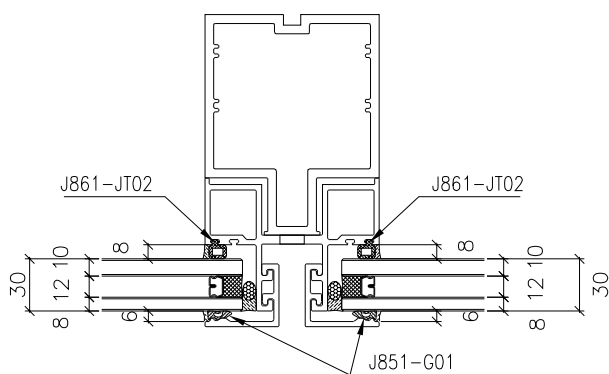
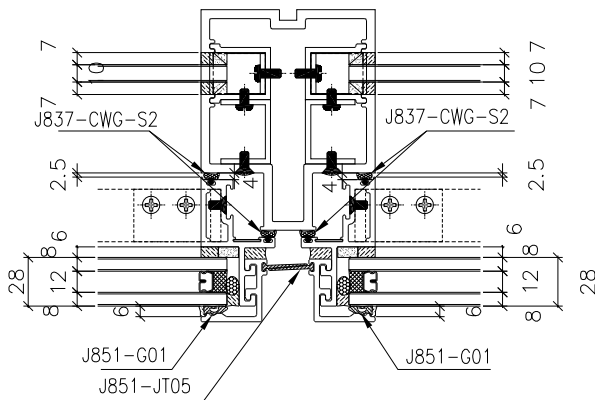
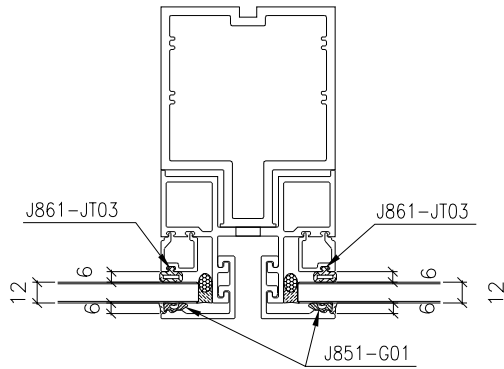

雙生企用(蝴蝶窗用)

注：(地盤安裝)玻璃安裝后J851-G01

(工廠安裝)：J861-JT01 J861-JT04

J861-JT02 J861-JT05

J861-JT03 J837-CWG-S2

生窗位玉玻璃：J851-G01

主企用位置圖

*請用A3紙打印

*注意：
 1: "FD-MS"開頭代表FD門位主企料
 2: "G-MS"開頭代表幕牆位主企料

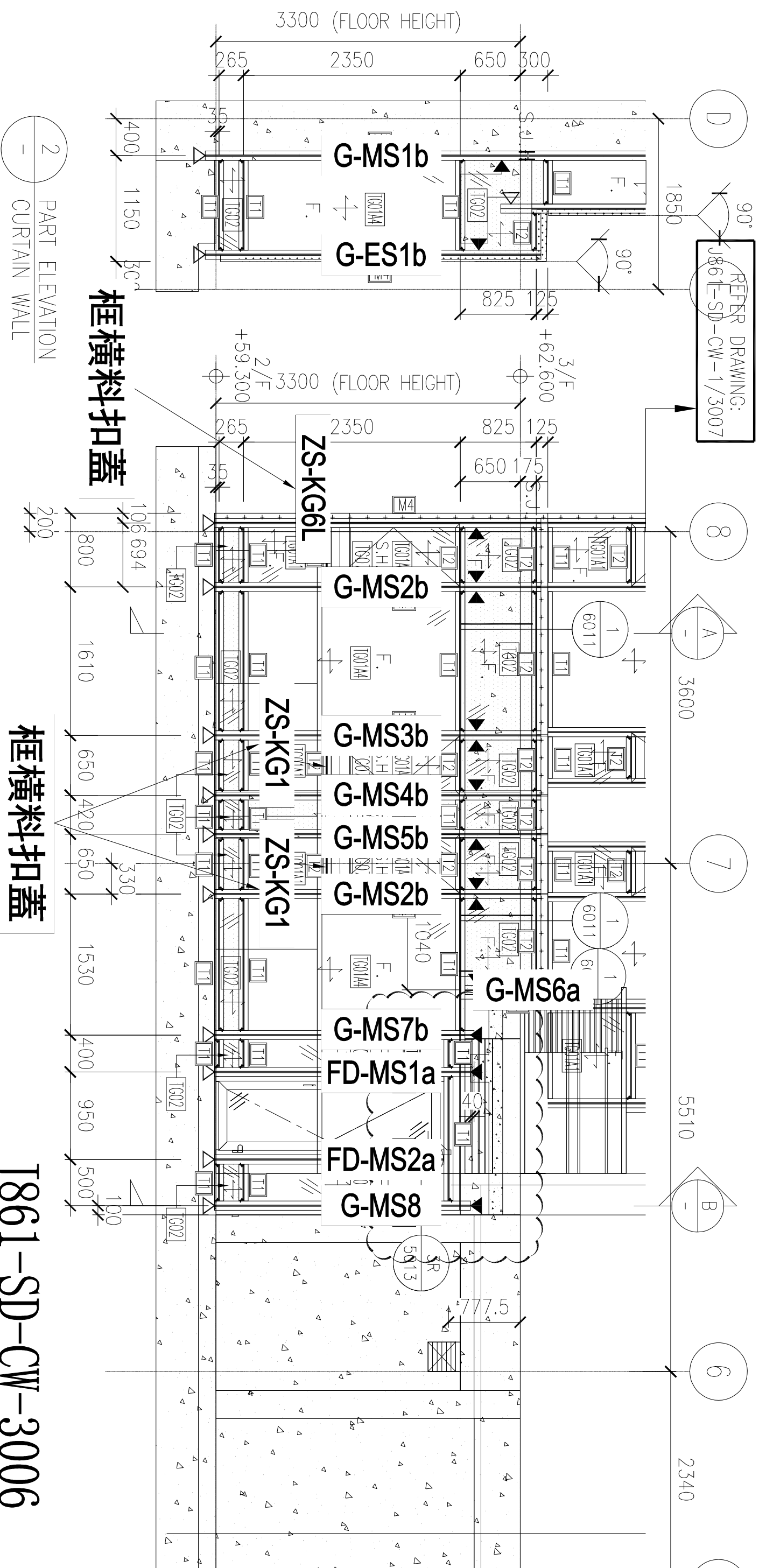

框橫料扣蓋

框橫料扣蓋

2
-
PART ELEVATION
CURTAIN WALL

J861-SD-CW-3006

*注意:
 1: "FD-MS"開頭代表FD門位主企料
 2: "G-MS"開頭代表幕牆位主企料

*請用A3紙打印

主企用位置圖

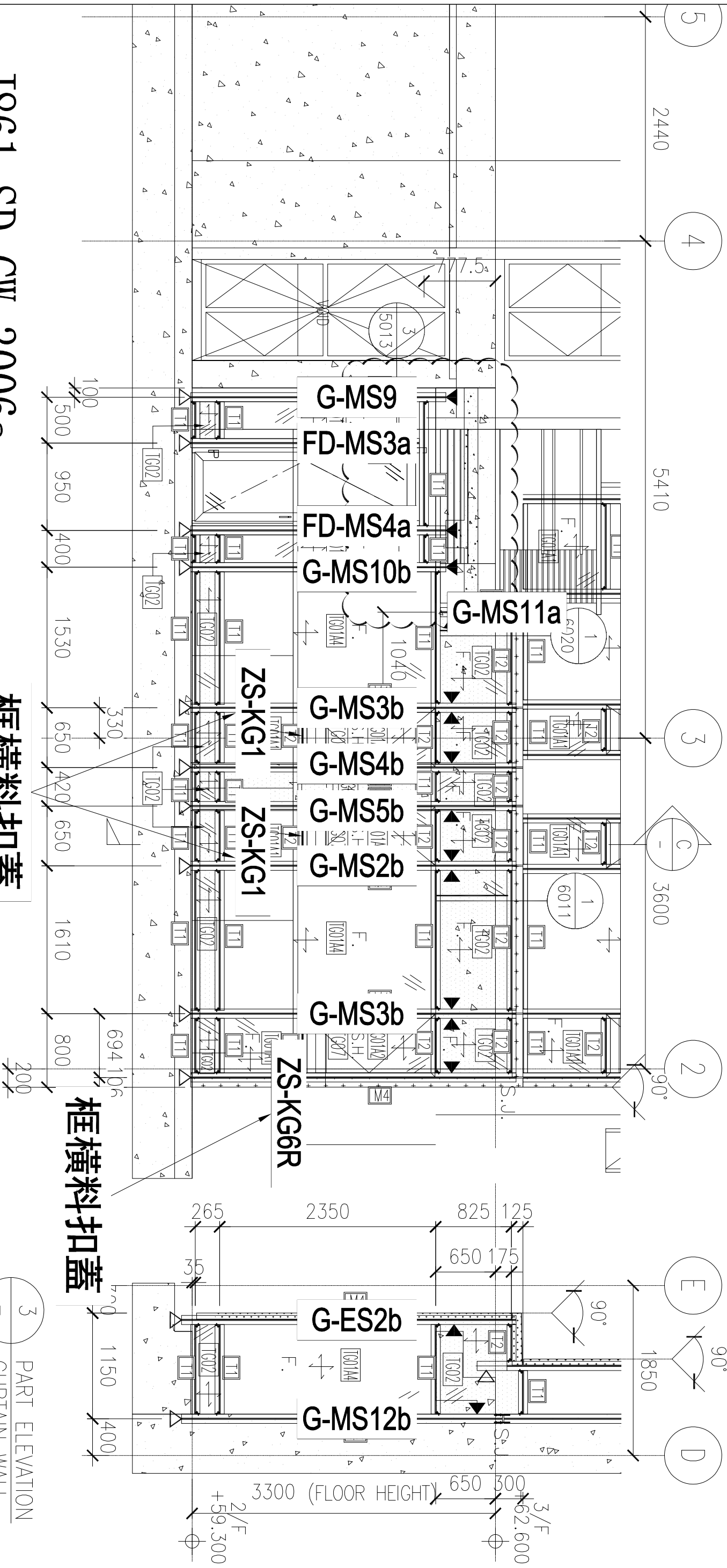

J861-SD-CW-3006a

框橫料扣蓋

框橫料扣蓋

3 PART ELEVATION
 CURTAIN WALL

- *注意：企玻璃扣蓋**
- 1: 分格265mm用ZS-XY01/01R
 - 2: 分格825mm用ZS-XY05/05R
 - 3: 分格900mm用ZS-XY03/03R
 - 4: 分格2350mm用ZS-XY04/04R

- *注意：**
因圖紙空間有限 “*” 代表ZS-XY
- 1: “ZS-XY”開頭代表企玻璃扣蓋
 - 2: “ZS-XH”開頭代表橫玻璃扣蓋

配料用位置圖

***請用A3紙打印**

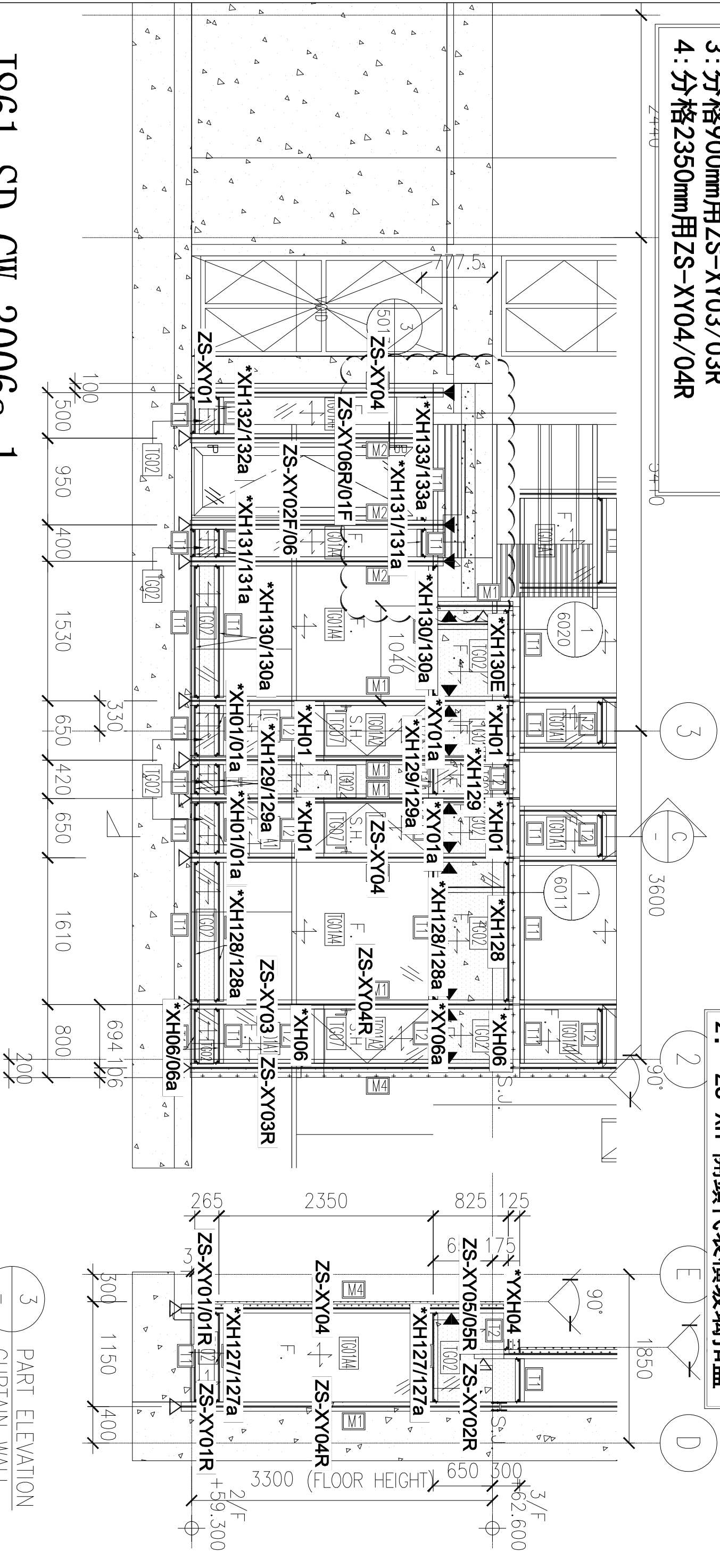

J861-SD-CW-3006a-1

3 PART ELEVATION
CURTAIN WALL

主企用位置圖

*請用A3紙打印

*注意:
1: "FD-MS"開頭代表FD門位主企料
2: "G-MS"開頭代表幕牆位主企料

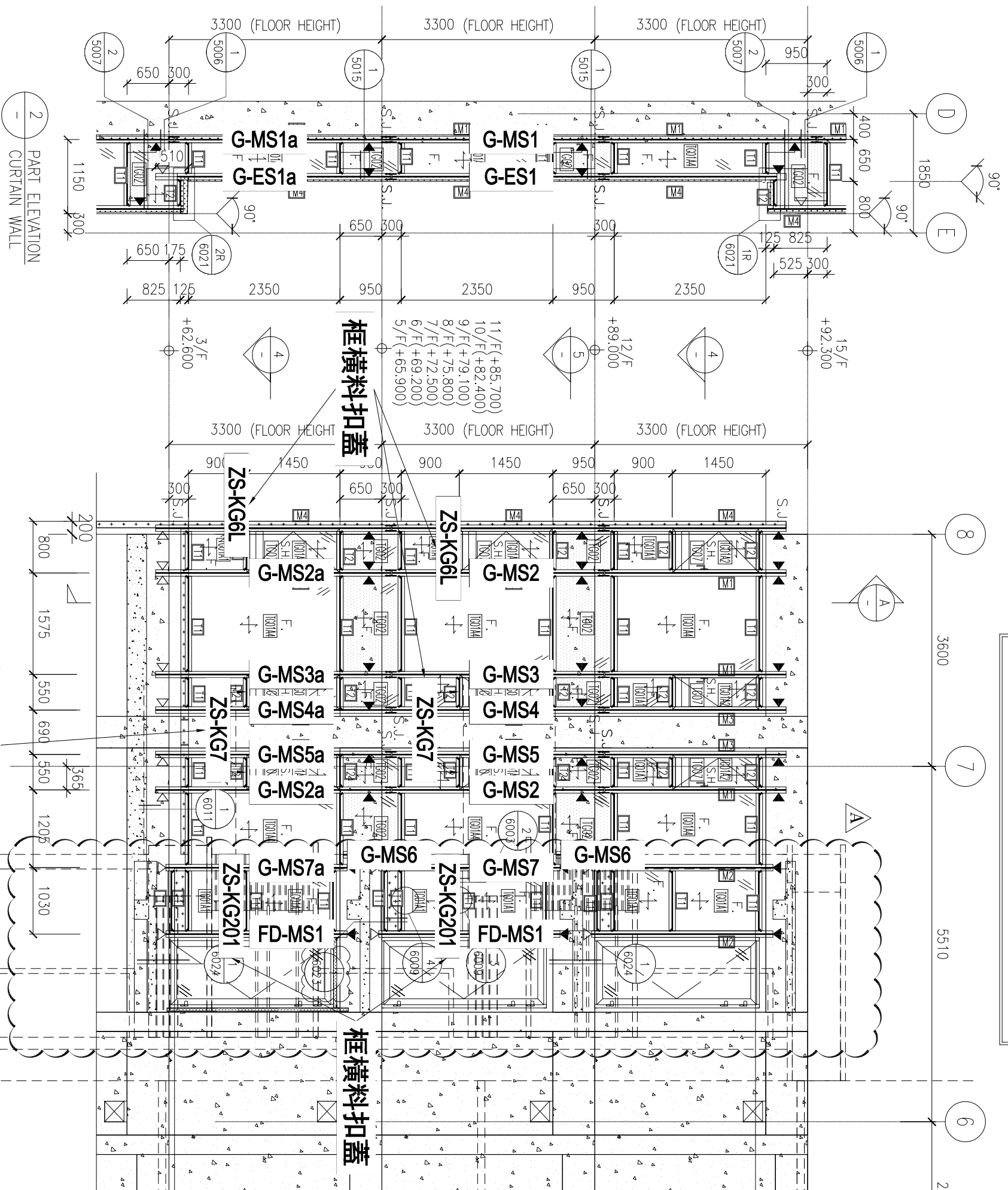

J861-SD-CW-3007

***注意:**
 1: "FD-MS"開頭代表FD門位主企料
 2: "G-MS"開頭代表幕牆位主企料

***請用A3紙打印**

主企用位置圖

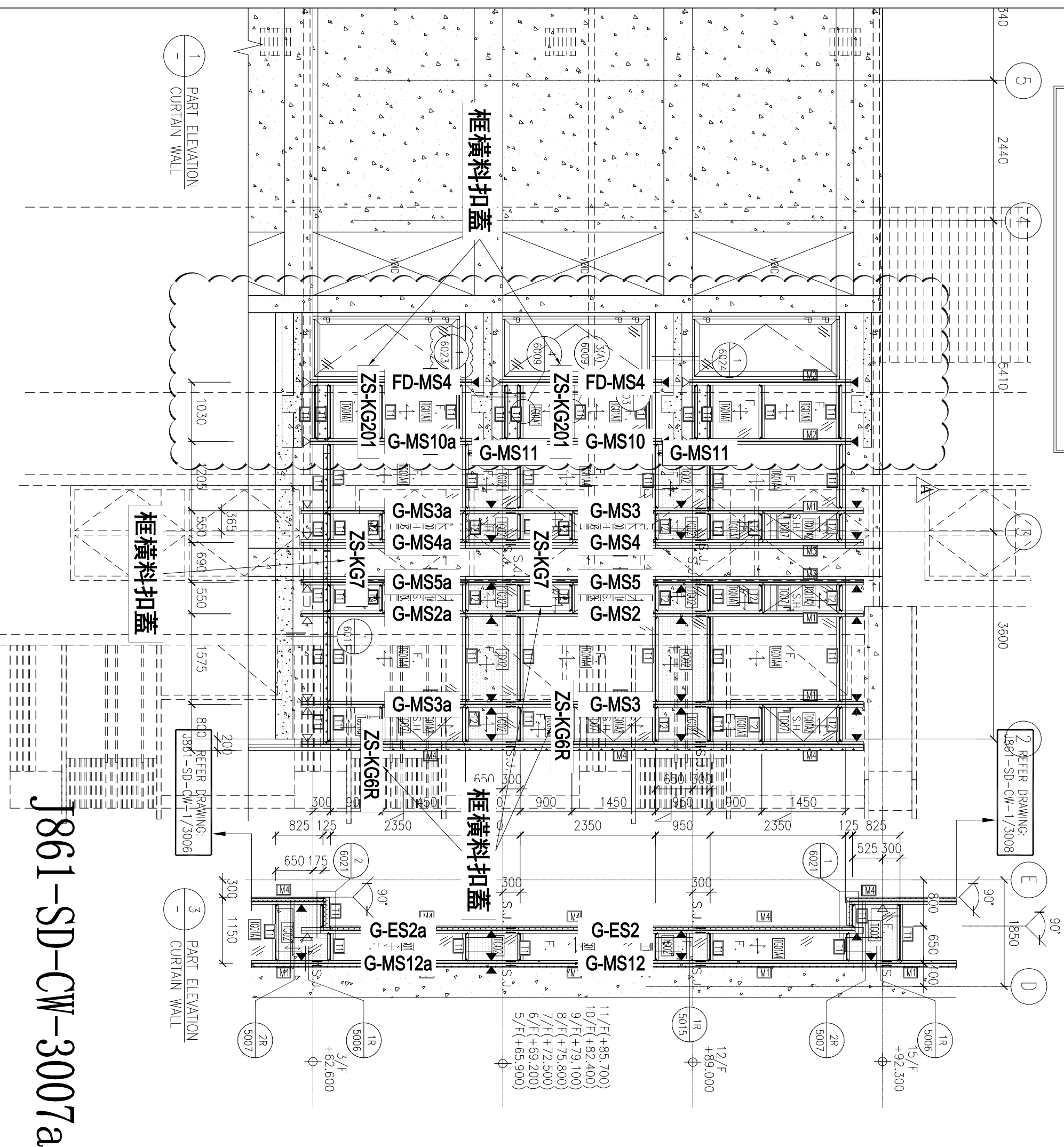

J861-SD-CW-3007a

配料用位置圖

***請用A3紙打印**

***注意:**
因圖紙空間有限 “*” 代表ZS-
1: “ZS-XY”開頭代表企玻璃扣蓋
2: “ZS-XH”開頭代表橫玻璃扣蓋

***注意: 企玻璃扣蓋**
1: 分格265mm用ZS-XY01/01R
2: 分格950mm用ZS-XY02/02R
3: 分格900mm用ZS-XY03/03R
4: 分格2350mm用ZS-XY04/04R
5: 分格1342.5mm用ZS-XY07/07R

***注意: 橫玻璃扣蓋**
1: 分格異性200mm用ZS-YXH05/05a
2: 分格800mm用ZS-XH06/06a
3: 分格550mm用ZS-XH07/07a
4: 分格1575mm用ZS-XH134/134a
5: 分格1205mm用ZS-XH135/135a
6: 分格1030mm用ZS-XH136/136a
7: 分格635mm用ZS-XH117/117a

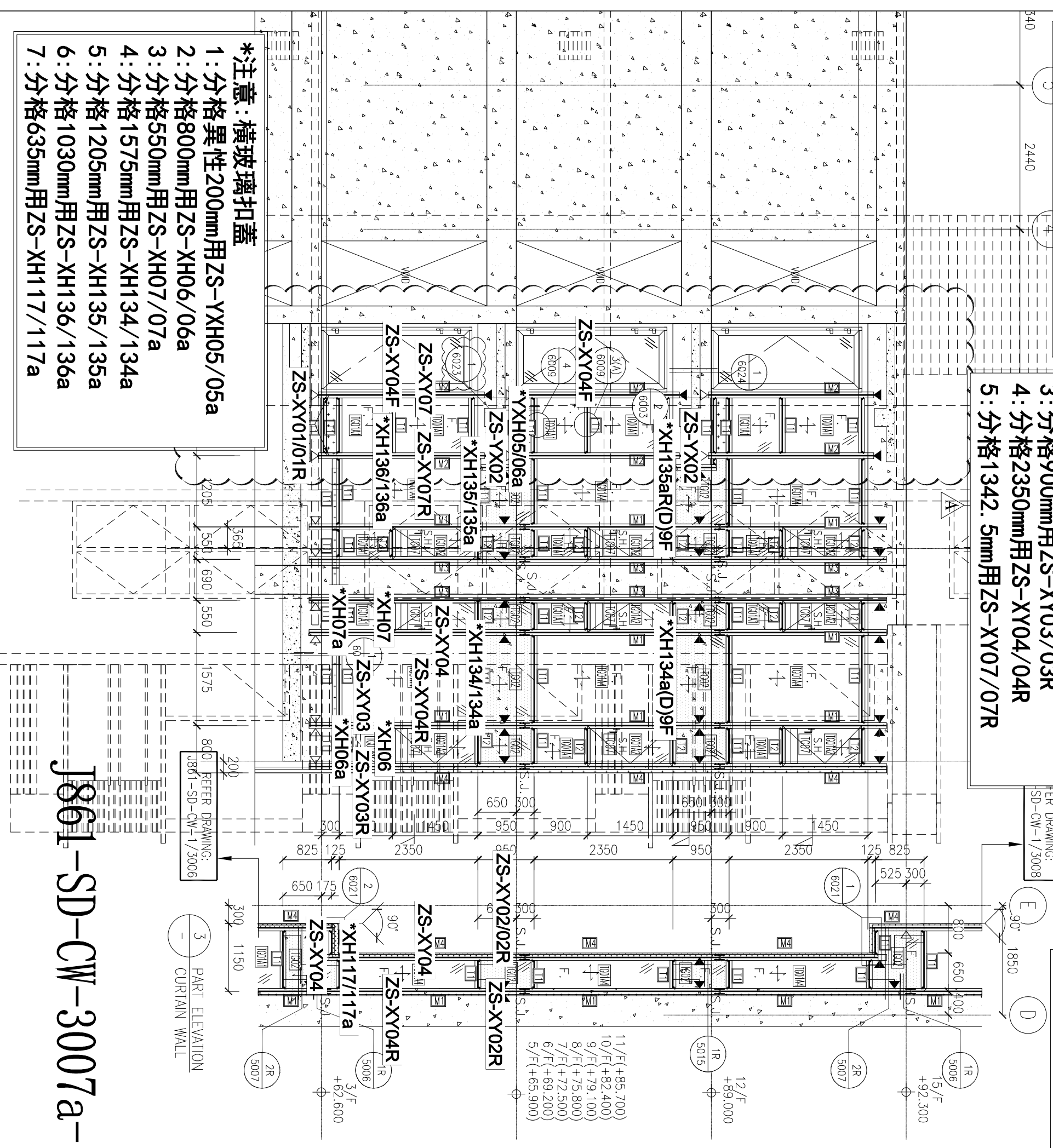

J861-SD-CW-3007a-1

| 物料編號 | L | 數量 | M | X | N | EQ | 分格尺寸 | 使用位置 | 樓層 |
|--------|-----|----|-----|---|---|-------|------|---------|----|
| UN-L01 | 635 | 2 | 200 | X | 2 | 117.5 | 650 | CW-3006 | 2F |
| | 合計: | 2 | | | | | | | |

*注意:
螺絲鑽平頭孔事宜, 請留意M5及3/16"要
沉頭(90° X Ø10), 供修螺絲后唧膠用

主橫收主企鋁碼螺絲不用收緊, 地盤調節用

左

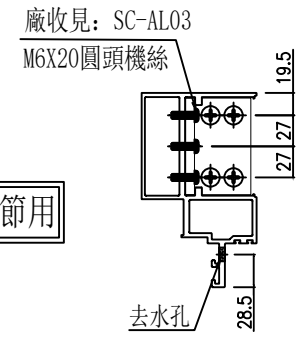
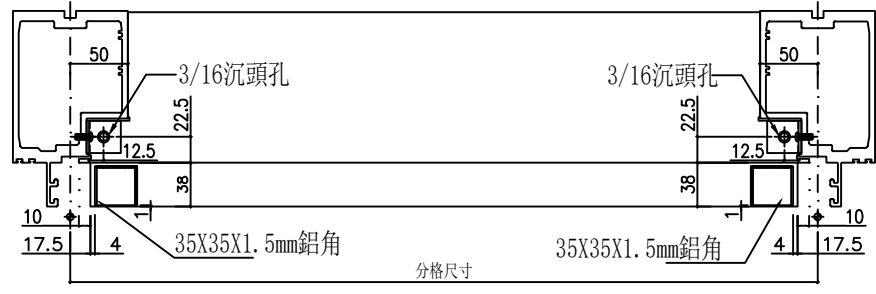
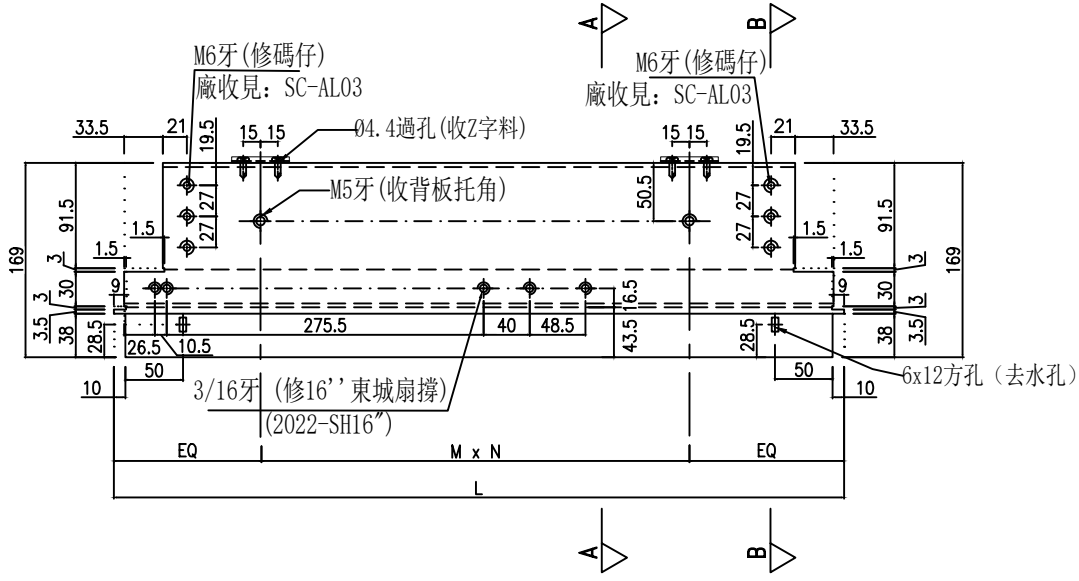

SECTION: B-B

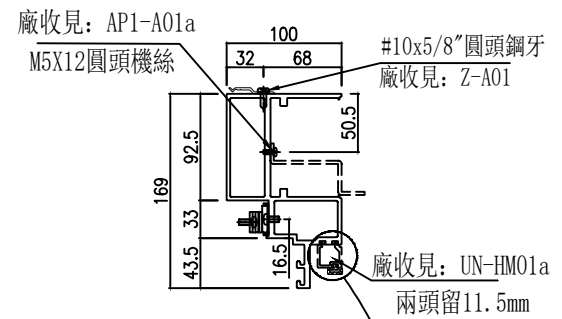

SECTION: A-A

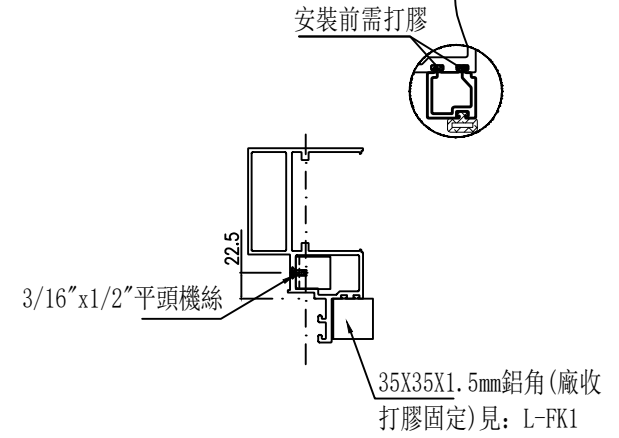

美特鋁質有限公司
MIDI Aluminium Fabricator Ltd.
工程號 J-861 地盤 己連拿利

| | | | | |
|----|---------------|------------|----|--------|
| 名稱 | 生梗橫料 | | | |
| 材料 | X86671 | | | |
| 顏色 | UCT207124XL-3 | | | |
| 制圖 | 李常海 | 2025.05.10 | 修改 | |
| 復核 | 謝永林 | 2025.06.11 | 日期 | |
| 批准 | | | 圖號 | UN-L01 |

| | | | | | |
|---------|-----|----|------|---------|----|
| 物料編號 | L | 數量 | 分格尺寸 | 使用位置 | 樓層 |
| UN-L01a | 635 | 2 | 650 | CW-3006 | 2F |
| | 合計: | 2 | | | |

*注意:
螺絲鑽平頭孔事宜, 請留意M5及3/16"要
沉頭 (90° X Ø10), 供修螺絲后唧膠用

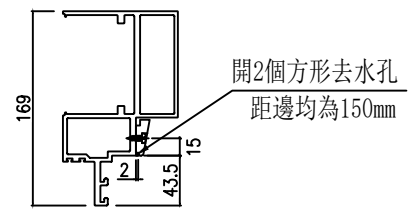

SECTION: B-B

主橫收主企鋁碼螺絲不用收緊, 地盤調節用

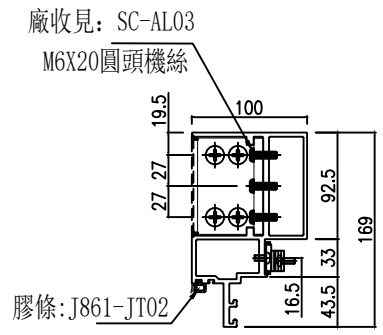
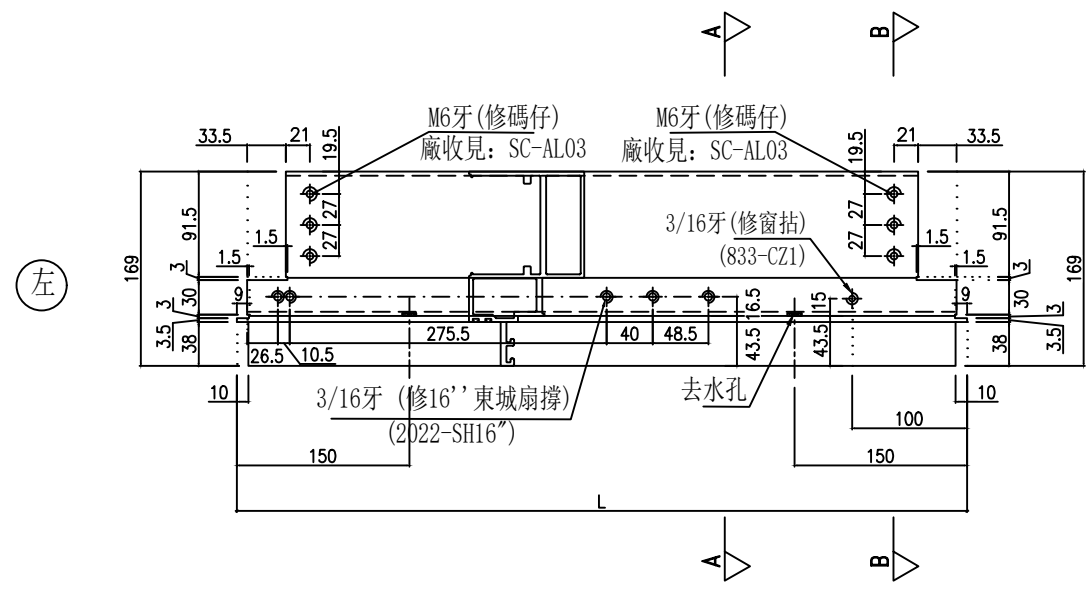

SECTION: A-A

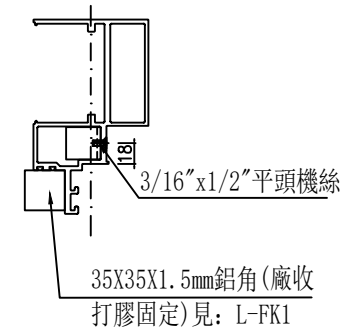
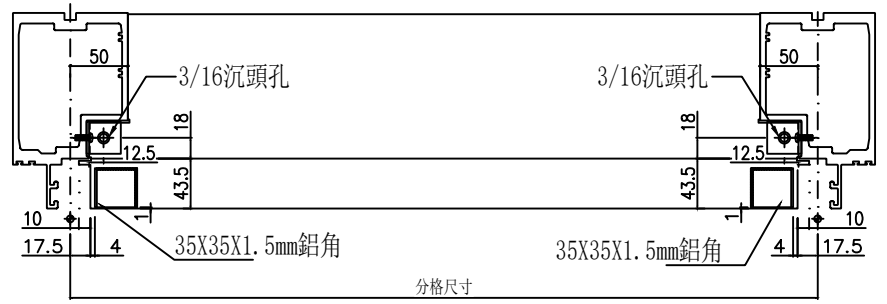

美特鋁質有限公司
MIDI Aluminium Fabricator Ltd.
工程號 J-861 地盤 己連拿利

| | | | | | |
|----|---------------|------------|------------|----|---------|
| 名稱 | 生梗橫料 | 修改 | | 圖號 | UN-L01a |
| 材料 | X86671 | 日期 | | | |
| 顏色 | UCT207124XL-3 | 2025.05.10 | 2025.06.11 | | |
| | | 李常海 | 謝永林 | | |
| | | 制圖 | 復核 | | |
| | | 批準 | | | |

| 物料編號 | L | 數量 | M | X | N | EQ | 分格尺寸 | 使用位置 | 樓層 |
|---------|-----|----|-----|---|---|-----|------|---------|----|
| UN-L01b | 664 | 2 | 200 | X | 2 | 132 | 650 | CW-3006 | 2F |
| | 合計: | 2 | | | | | | | |

*注意:
螺絲鑽平頭孔事宜, 請留意M5及3/16"要沉頭(90° X Ø10), 供修螺絲后膠膠用

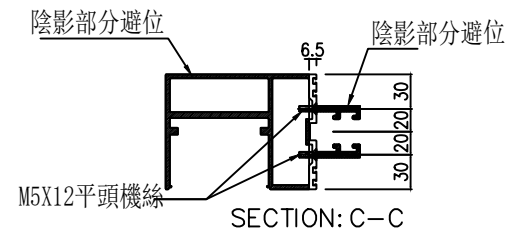
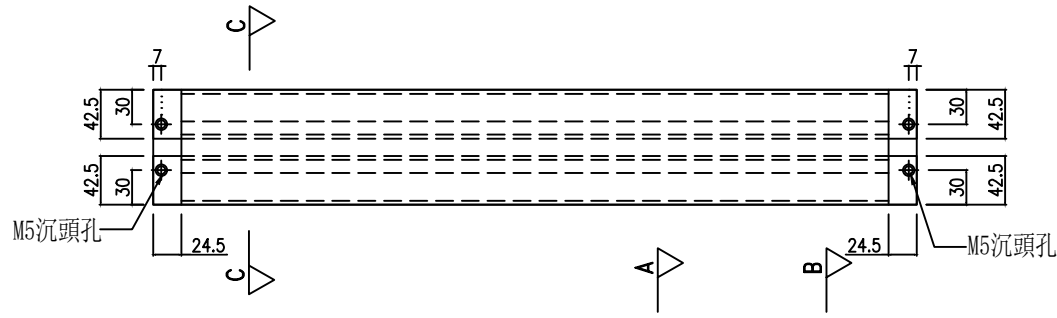

主橫收主企鋁碼螺絲不用收緊, 地盤調節用

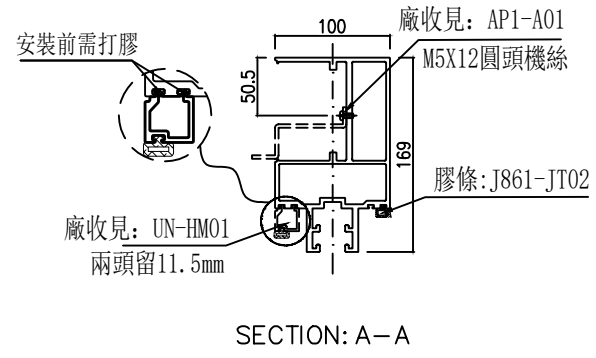
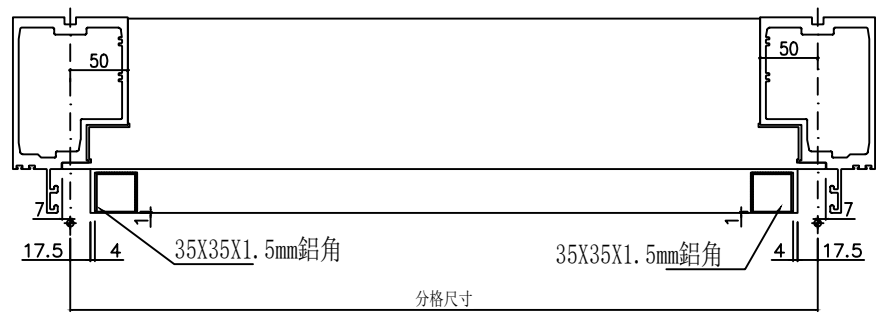
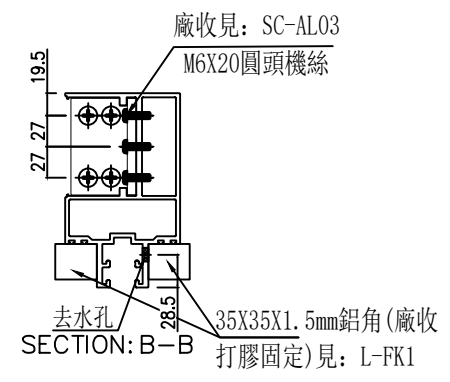
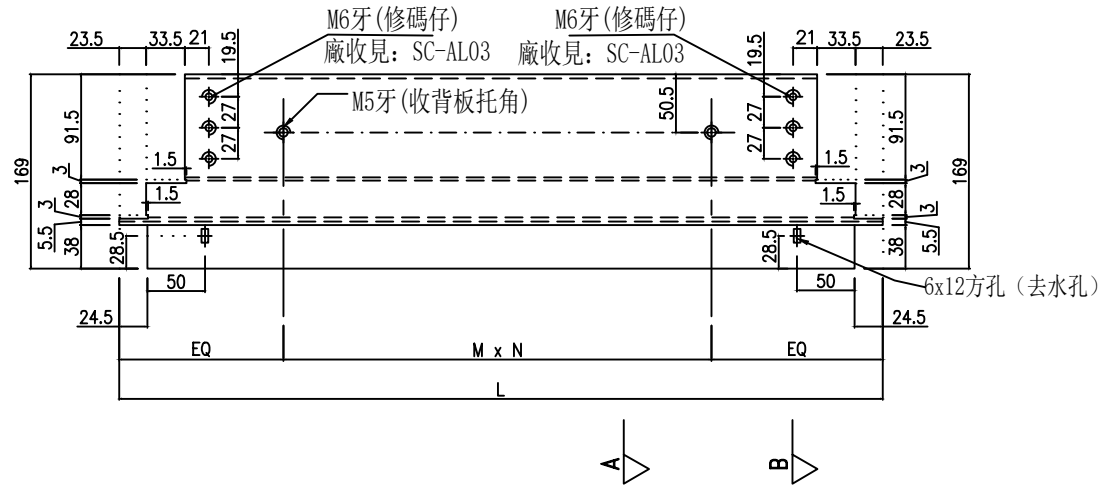

美特鋁質有限公司
MIDI Aluminium Fabricator Ltd.
工程號 J-861 地盤 己連拿利

| | | | |
|----|---------------|----|------------|
| 名稱 | 雙梗橫料 | 圖號 | UN-L01b |
| 材料 | X86670 | 修改 | 2025.05.10 |
| 顏色 | UCT207124XL-3 | 日期 | 2025.06.11 |
| | | 圖號 | UN-L01b |
| | | 製圖 | 李常海 |
| | | 復核 | 謝永林 |
| | | 批准 | |

| 物料編號 | L | 數量 | M | X | N | EQ | M1 | X | N1 | EQ1 | 分格尺寸 | 使用位置 | 樓層 |
|---------|-----|----|-----|---|---|-----|-----|---|----|-----|------|---------|----|
| UN-L01c | 664 | 2 | 200 | X | 2 | 132 | 245 | X | 2 | 87 | 650 | CW-3006 | 2F |
| 合計: | | 2 | | | | | | | | | | | |

*注意:
螺絲鑽平頭孔事宜, 請留意M5及3/16"要
沉頭(90° X Ø10), 供修螺絲后唧膠用

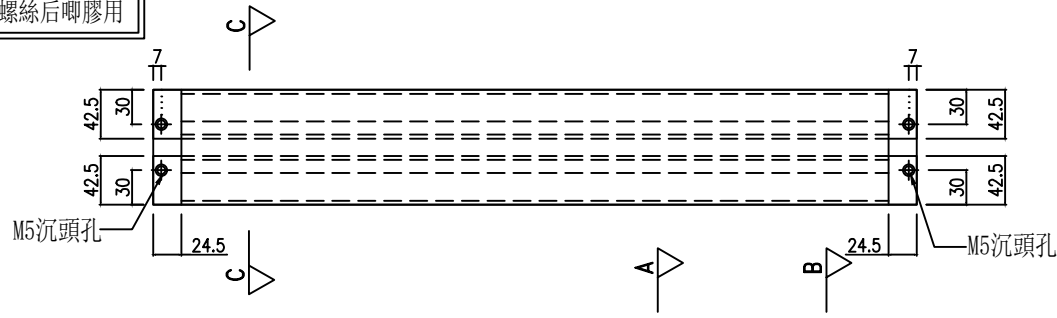

左

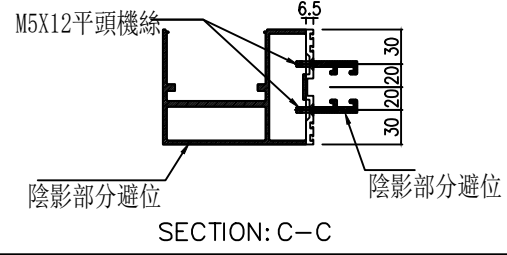
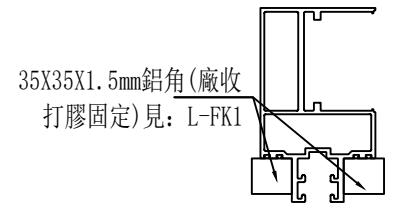
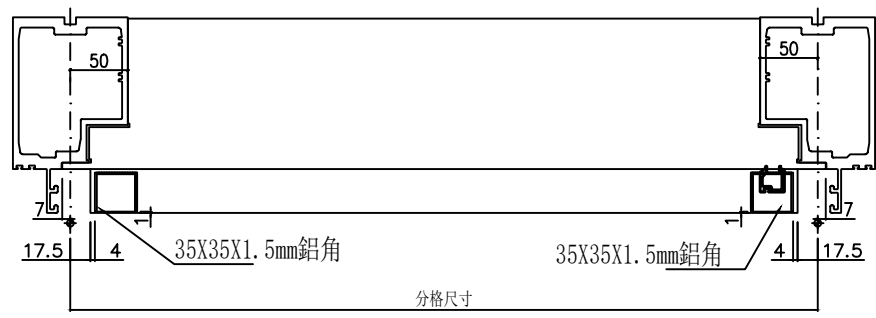
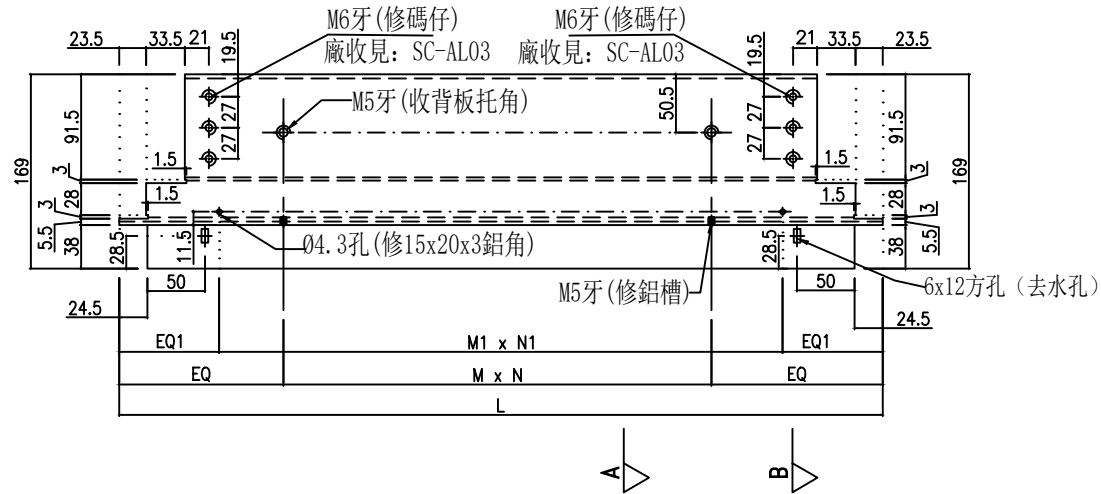

主橫收主企鋁碼螺絲不用收緊, 地盤調節用

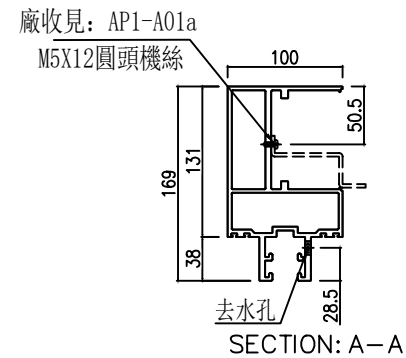
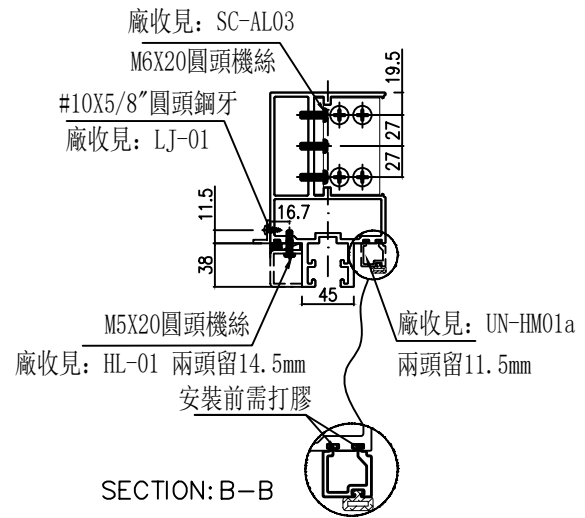

美特鋁質有限公司
MIDI Aluminium Fabricator Ltd.
工程號 J-861 地盤 己連拿利

| | | | |
|----|---------------|----|------------|
| 名稱 | 雙梗橫料 | 圖號 | UN-L01c |
| 材料 | X86670 | 修改 | 2025.05.10 |
| 顏色 | UCT207124XL-3 | 日期 | 2025.06.11 |
| | | 圖號 | |
| | | 製圖 | 李常海 |
| | | 復核 | 謝永林 |
| | | 批准 | |

| | | | | | | | | | | | | | |
|---------|-----|----|-----|---|---|-------|-----|---|----|------|------|---------|----|
| 物料編號 | L | 數量 | M | X | N | EQ | M1 | X | N1 | EQ1 | 分格尺寸 | 使用位置 | 樓層 |
| UN-L01d | 635 | 2 | 200 | X | 2 | 117.5 | 250 | X | 2 | 67.5 | 650 | CW-3006 | 3F |
| | 合計: | 2 | | | | | | | | | | | |

*注意:
 螺絲鑽平頭孔事宜, 請留意M5及3/16"要
 沉頭 (90° X Ø10), 供修螺絲后唧膠用

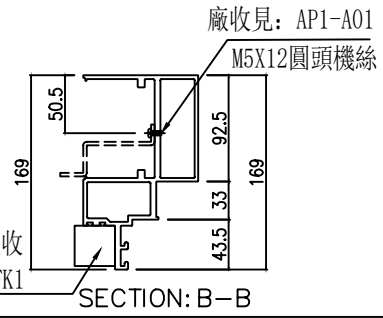

35X35X1.5mm鋁角(廠收
 打膠固定)見: L-FK1

主橫收主企碼螺絲不用收緊, 地盤調節用

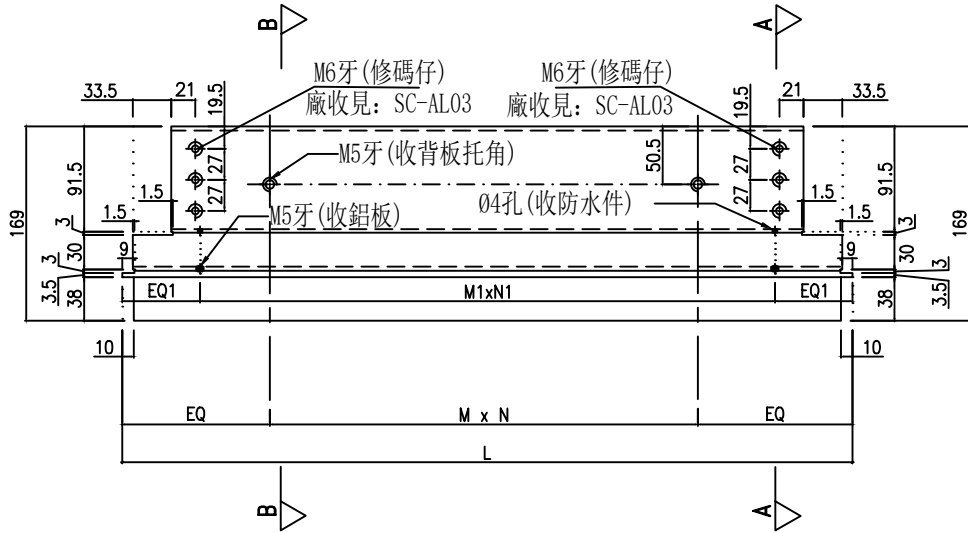

廠收見: SC-AL03

M6X20圓頭機絲

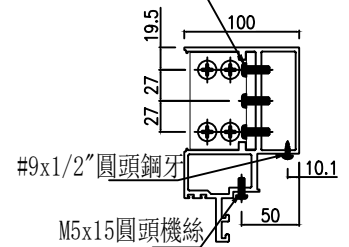

SECTION: A-A

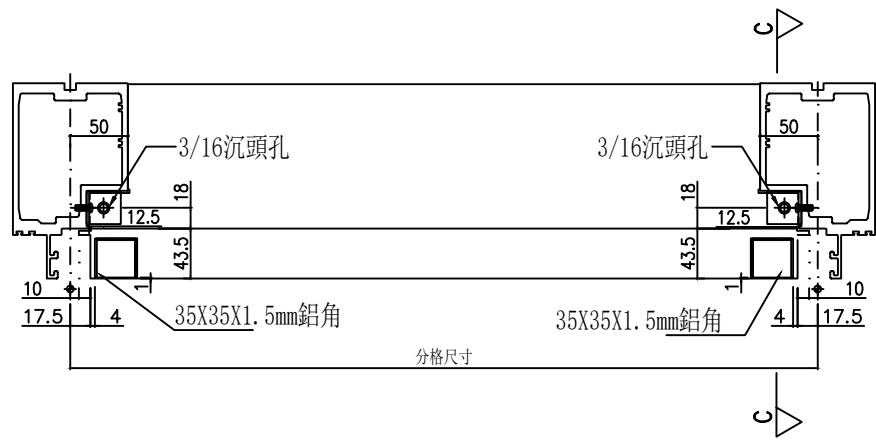

廠收見: UN-HM01
 兩頭留11.5mm

SECTION: C-C

美特鋁質有限公司
 MIDI Aluminium Fabricator Ltd.
 工程號 J-861 地盤 己連拿利

| | | | | | |
|----|---------------|----|------------|--|---------|
| 名稱 | 生梗橫料 | 修改 | | | |
| 材料 | X86671 | 日期 | 2025.05.10 | | |
| 顏色 | UCT207124XL-3 | 圖號 | 2025.06.11 | | |
| | | | | | UN-L01d |

| 物料編號 | L | 數量 | M | X | N | EQ | 分格尺寸 | 使用位置 | 樓層 |
|--------|------------|----------|-----|---|---|-------|------|---------|----|
| UN-R01 | 635 | 2 | 200 | X | 2 | 117.5 | 650 | CW-3006 | 2F |
| | 合計: | 2 | | | | | | | |

*注意:
螺絲鑽平頭孔事宜, 請留意M5及3/16"要
沉頭(90° X Ø10), 供修螺絲后唧膠用

主橫收主企鋁碼螺絲不用收緊, 地盤調節用

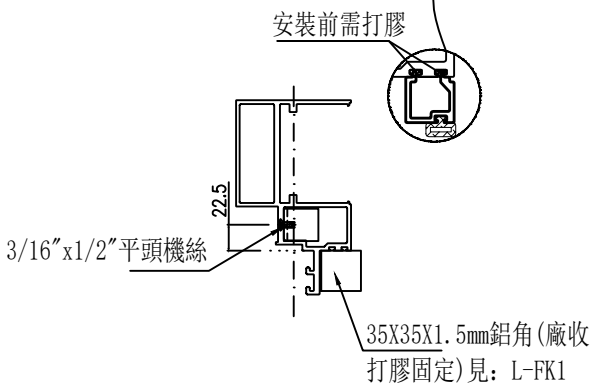
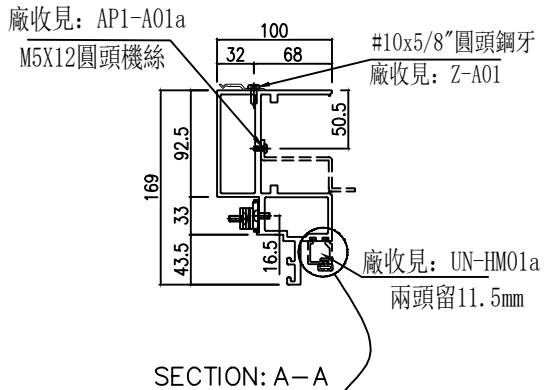
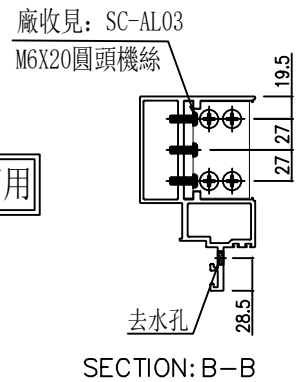
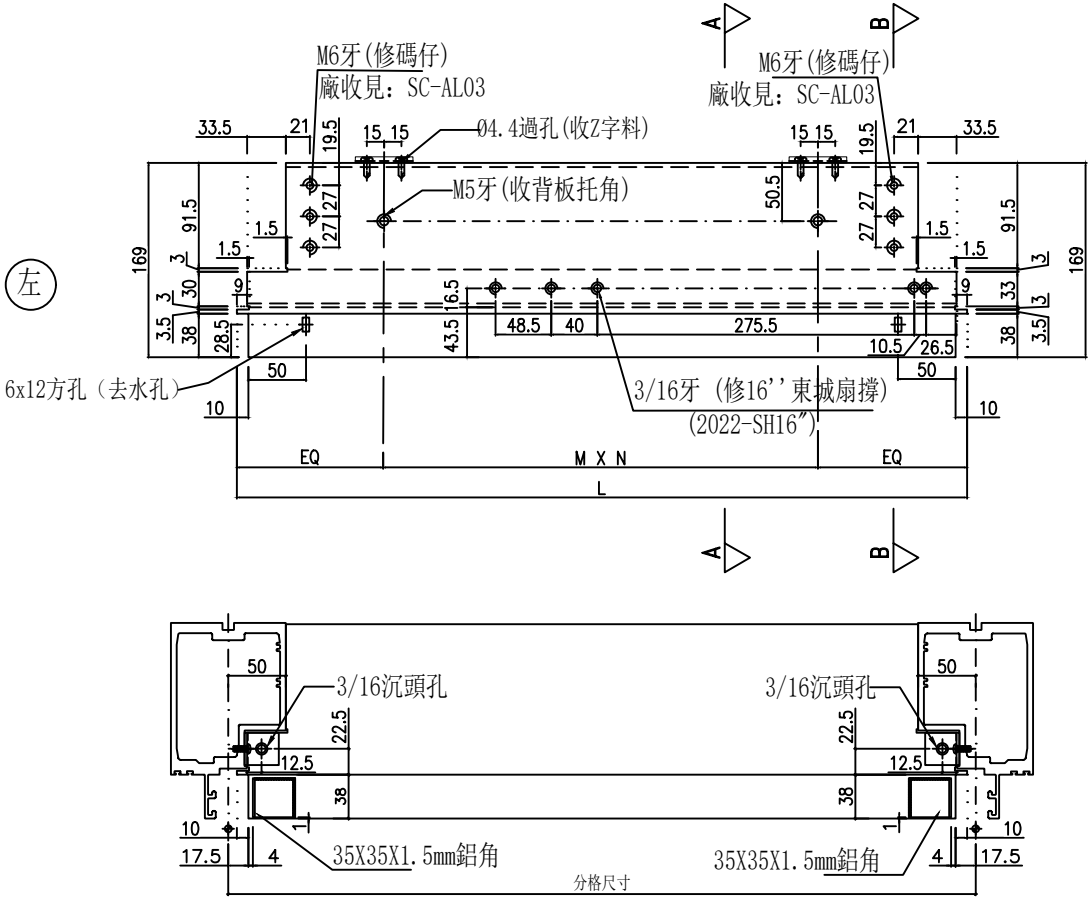

美特鋁質有限公司
MIDI Aluminium Fabricator Ltd.

工程號 J-861 地盤 己連拿利

| | | | | |
|----|---------------|------------|----|--------|
| 名稱 | 生梗橫料 | | | |
| 材料 | X86671 | | | |
| 顏色 | UCT207124XL-3 | | | |
| 制圖 | 李常海 | 2025.05.10 | 修改 | |
| 復核 | 謝永林 | 2025.06.11 | 日期 | |
| 批準 | | | 圖號 | UN-R01 |

| | | | | | |
|---------|-----|----|------|---------|----|
| 物料編號 | L | 數量 | 分格尺寸 | 使用位置 | 樓層 |
| UN-R01a | 635 | 2 | 650 | CW-3006 | 2F |
| | 合計: | 2 | | | |

*注意:
螺絲鑽平頭孔事宜, 請留意M5及3/16"要
沉頭 (90° X Ø10), 供修螺絲后唧膠用

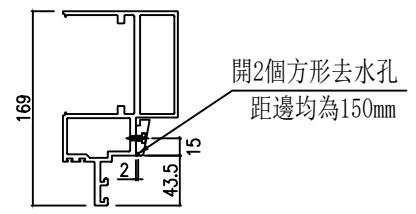

SECTION: B-B

主橫收主企鋁碼螺絲不用收緊, 地盤調節用

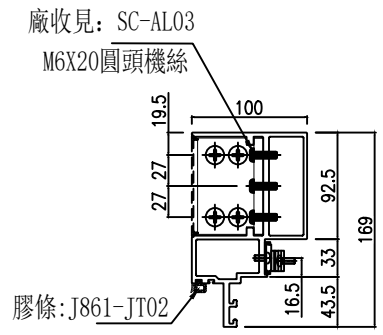
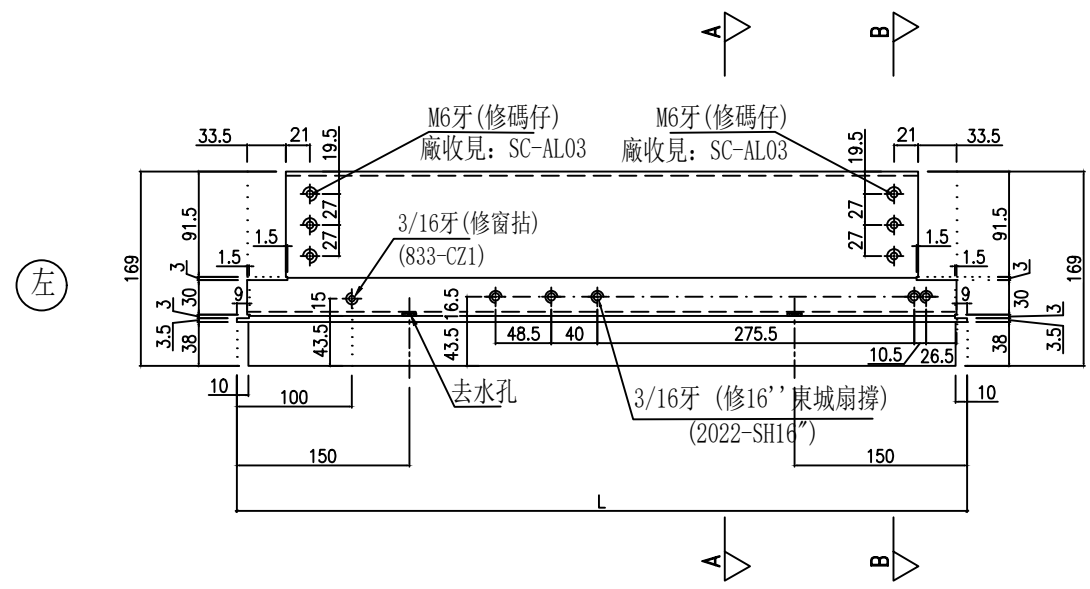

SECTION: A-A

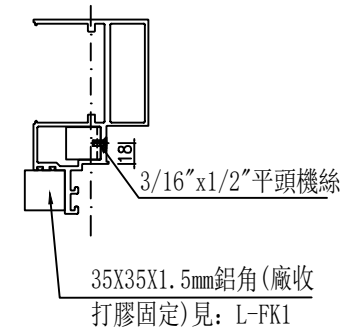
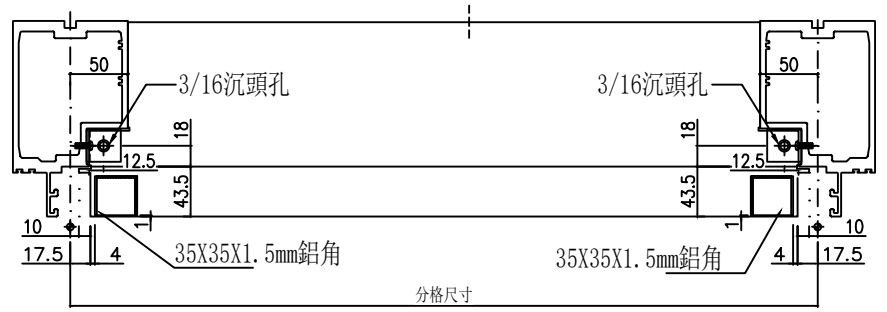

美特鋁質有限公司
MIDI Aluminium Fabricator Ltd.
工程號 J-861 地盤 己連拿利

| | | | | | |
|----|---------------|------------|-----|----|---------|
| 名稱 | 生梗橫料 | 修改 | | 圖號 | UN-R01a |
| 材料 | X86671 | 日期 | | | |
| 顏色 | UCT207124XL-3 | 批準 | | | |
| | | 2025.05.10 | 李常海 | | |
| | | 2025.06.11 | 謝永林 | | |

| 物料編號 | L | 數量 | M | X | N | EQ | 分格尺寸 | 使用位置 | 樓層 |
|---------|-----|----|-----|---|---|-----|------|---------|----|
| UN-R01b | 664 | 2 | 200 | X | 2 | 132 | 650 | CW-3006 | 2F |
| | 合計: | 2 | | | | | | | |

*注意:
螺絲鑽平頭孔事宜, 請留意M5及3/16"要
沉頭 (90° X Ø10), 供修螺絲后唧膠用

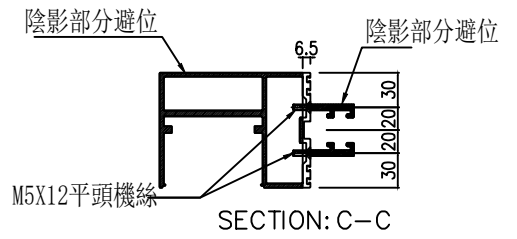
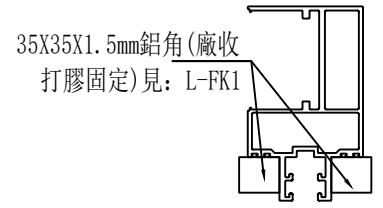
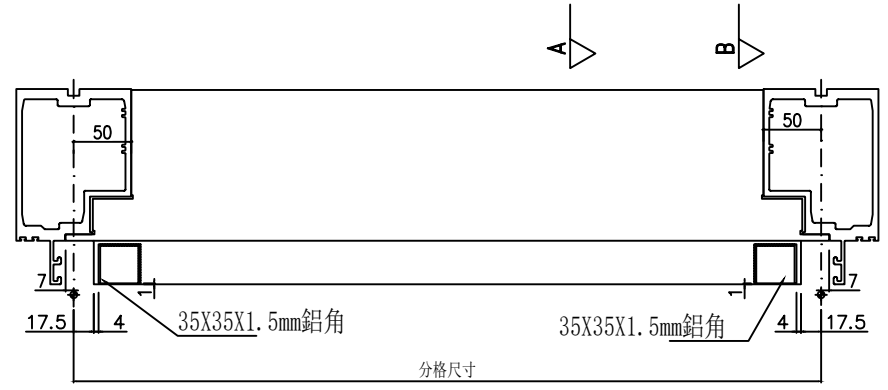
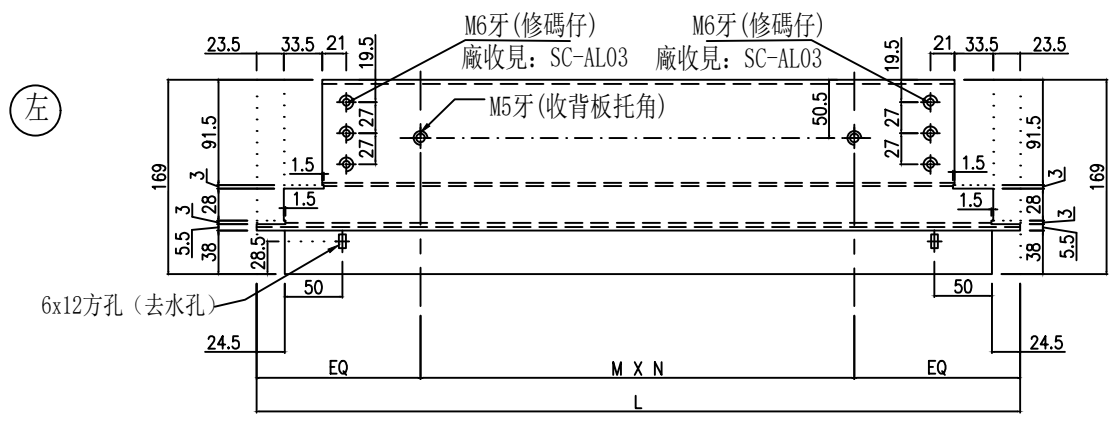
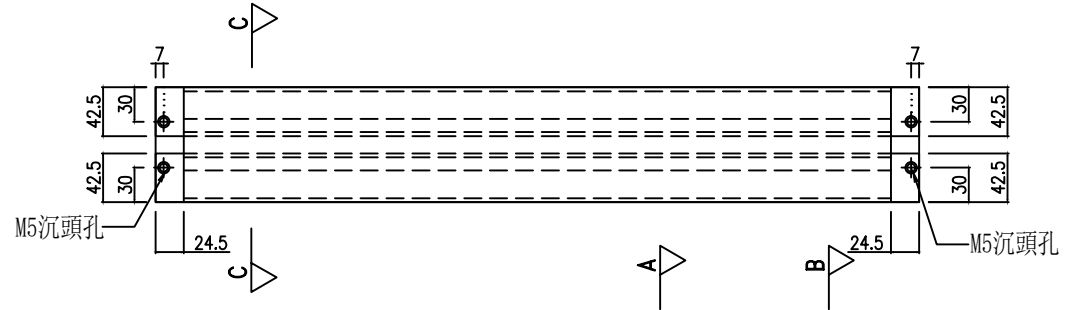

主橫收主企鋁碼螺絲不用收緊, 地盤調節用

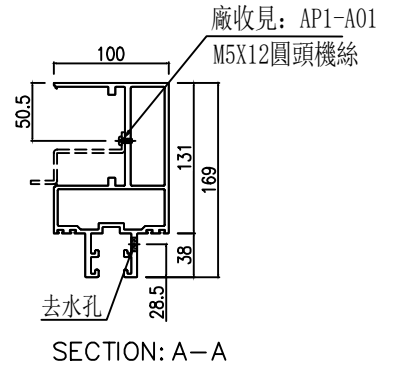
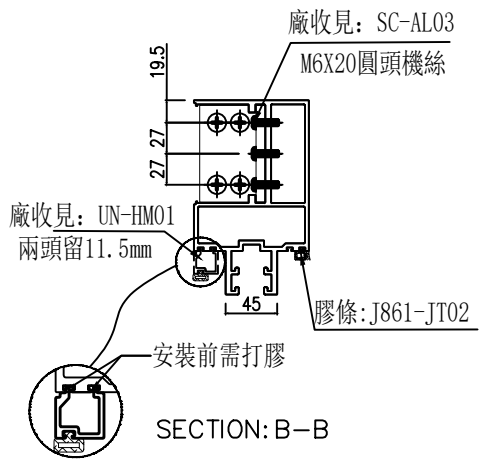

美特鋁質有限公司
MIDI Aluminium Fabricator Ltd.

工程號 J-861 地盤 己連拿利

| | | | | |
|----|---------------|----|------------|---------|
| 名稱 | 雙梗橫料 | 修改 | | |
| 材料 | X86670 | 日期 | 2025.05.10 | |
| 顏色 | UCT207124XL-3 | 圖號 | 2025.06.11 | UN-R01b |
| 制圖 | 李常海 | 復核 | 謝永林 | |
| 批準 | | | | |

| 物料編號 | L | 數量 | M | X | N | EQ | M1 | X | N1 | EQ1 | 分格尺寸 | 使用位置 | 樓層 |
|---------|-----|----|-----|---|---|-----|-----|---|----|-----|------|---------|----|
| UN-R01c | 664 | 2 | 200 | X | 2 | 132 | 245 | X | 2 | 87 | 650 | CW-3006 | 2F |
| | 合計: | 2 | | | | | | | | | | | |

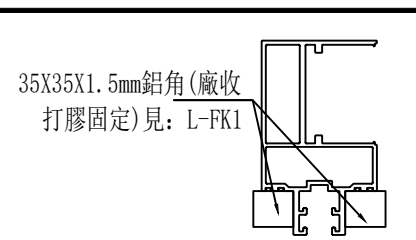

*注意:
螺絲鑽平頭孔事宜, 請留意M5及3/16"要
沉頭 (90° X Ø10), 供修螺絲后唧膠用

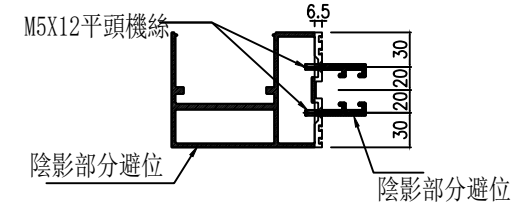
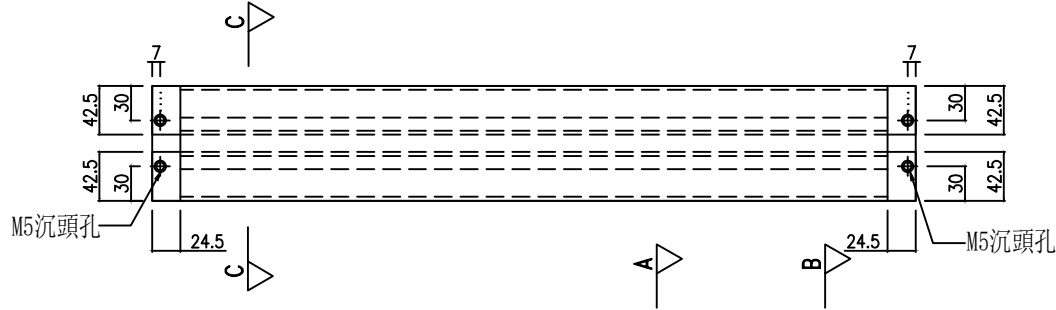

SECTION: C-C

主橫收主企鋁碼螺絲不用收緊, 地盤調節用

左

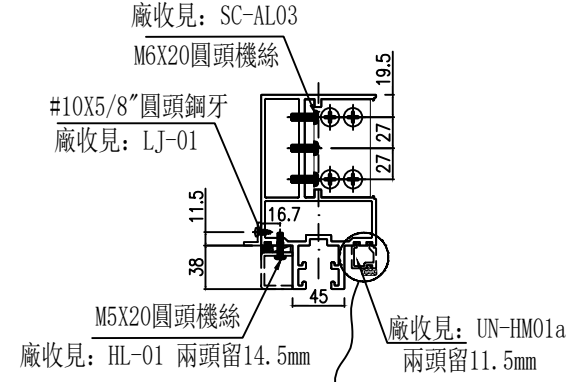
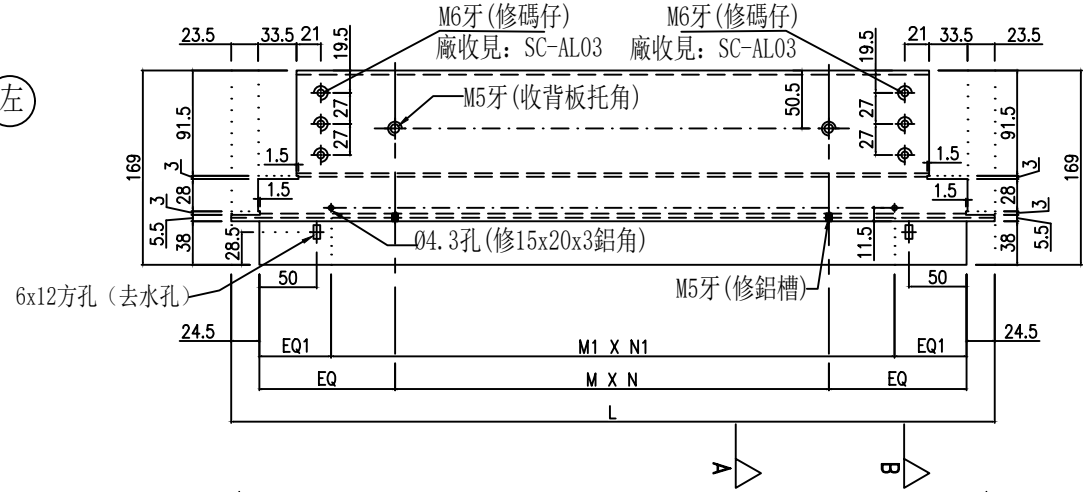

SECTION: B-B

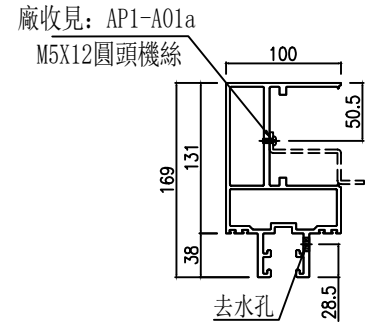
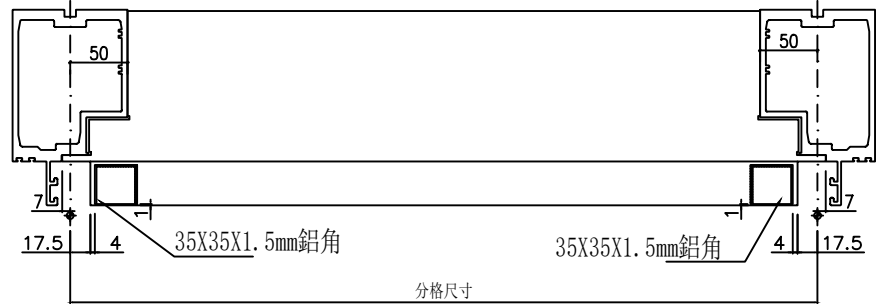

SECTION: A-A

美特鋁質有限公司
MIDI Aluminium Fabricator Ltd.
工程號 J-861 地盤 己連拿利

| 名稱 | 雙梗橫料 | 修改 | 日期 | 圖號 |
|----|---------------|-----|------------|---------|
| 材料 | X86670 | 李常海 | 2025.05.10 | UN-R01c |
| 顏色 | UCT207124XL-3 | 復核 | 2025.06.11 | |
| | | 批準 | | |

| 物料編號 | L | 數量 | 分格尺寸 | 使用位置 | 樓層 |
|--------|------------|----------|------|---------|----------|
| UN-L06 | 678.8 | 1 | 800 | CW-3006 | 2/F |
| UN-L06 | 678.8 | 8 | 800 | CW-3007 | 3/F-11/F |
| | 合計: | 9 | | | |

*注意:
螺絲鑽平頭孔事宜, 請留意M5及3/16"要
沉頭 (90° X Ø10), 供修螺絲后唧膠用

主橫收主企鋁碼螺絲不用收緊, 地盤調節用

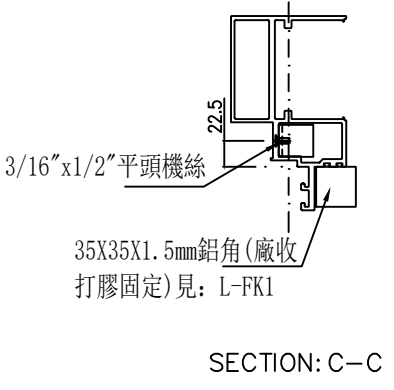
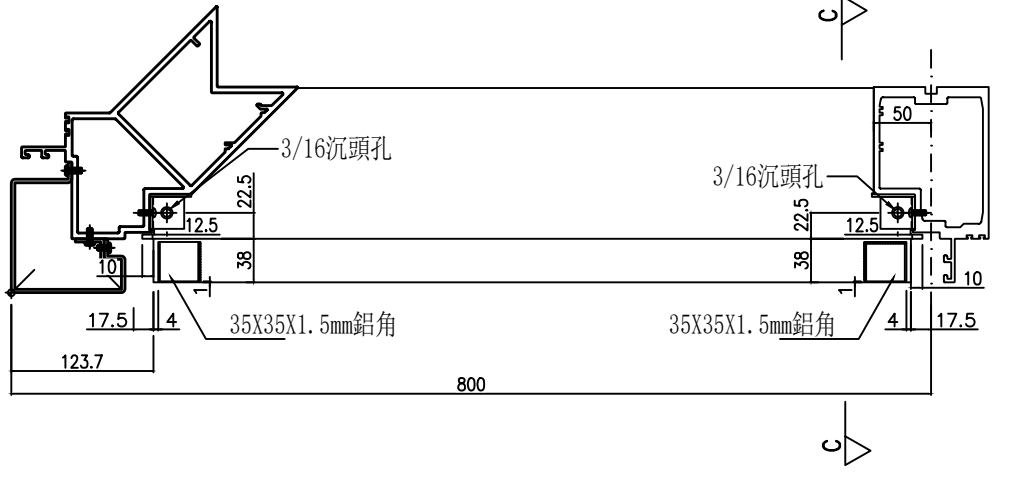
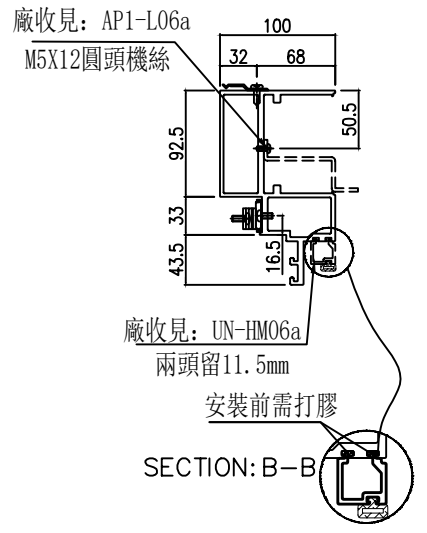
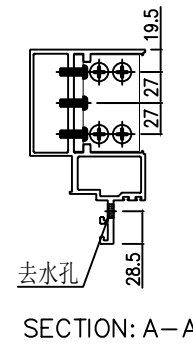
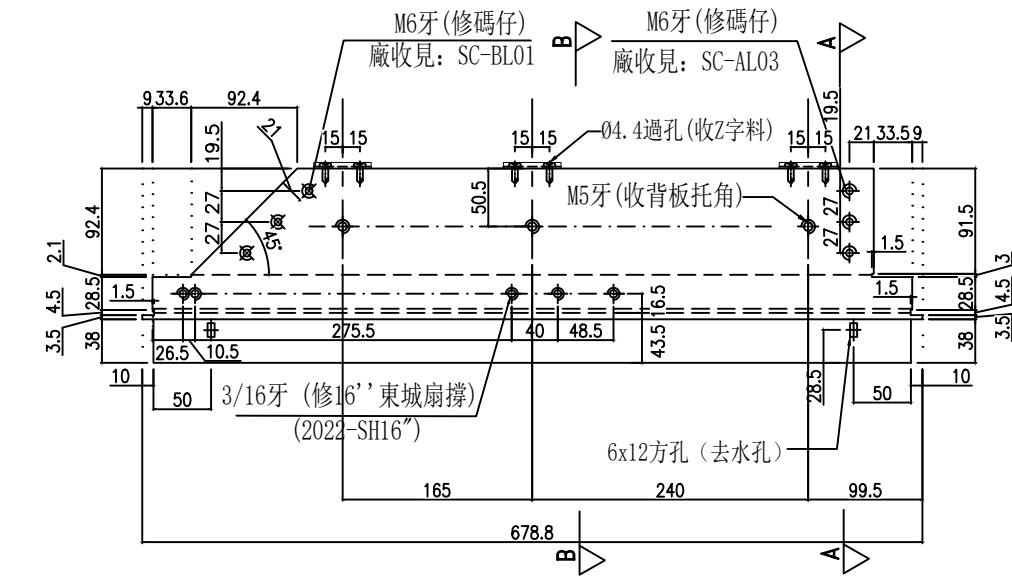

美特鋁質有限公司
MIDI Aluminium Fabricator Ltd.

工程號 J-861 地盤 己連拿利

| | | | | | |
|----|---------------|-----|------------|----|--------|
| 名稱 | 生梗橫料 | 修改 | 2025.05.10 | 圖號 | UN-L06 |
| 材料 | X86671 | 復核 | 2025.06.11 | 日期 | |
| 顏色 | UCT207124XL-3 | 制圖 | | 圖號 | |
| | | 李常海 | | 日期 | |
| | | 謝永林 | | 日期 | |
| | | 批準 | | 日期 | |

| 物料編號 | L | 數量 | 分格尺寸 | 使用位置 | 樓層 |
|---------|-------|----|------|---------|----------|
| UN-L06a | 678.8 | 1 | 800 | CW-3006 | 2/F |
| UN-L06a | 678.8 | 8 | 800 | CW-3007 | 3/F-11/F |
| | 合計: | 9 | | | |

*注意:
螺絲鑽平頭孔事宜, 請留意M5及3/16"要
沉頭(90° X Ø10), 供修螺絲后唧膠用

主橫收主企鋁碼螺絲不用收緊, 地盤調節用

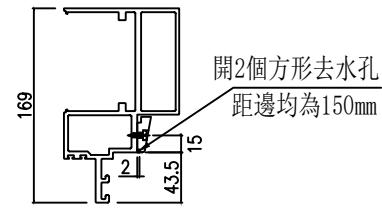

SECTION: B-B

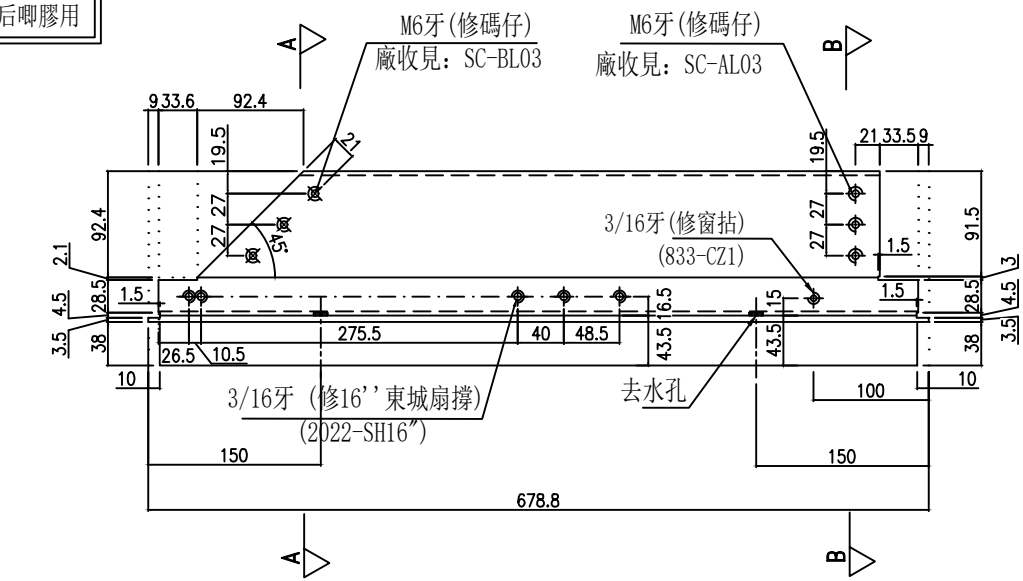

廠收見: SC-AL03

M6X20圓頭機絲

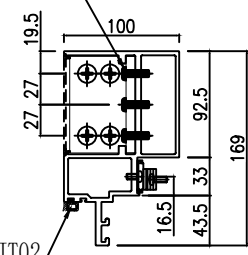

SECTION: A-A

膠條: J861-JT02

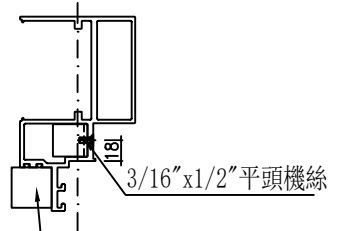
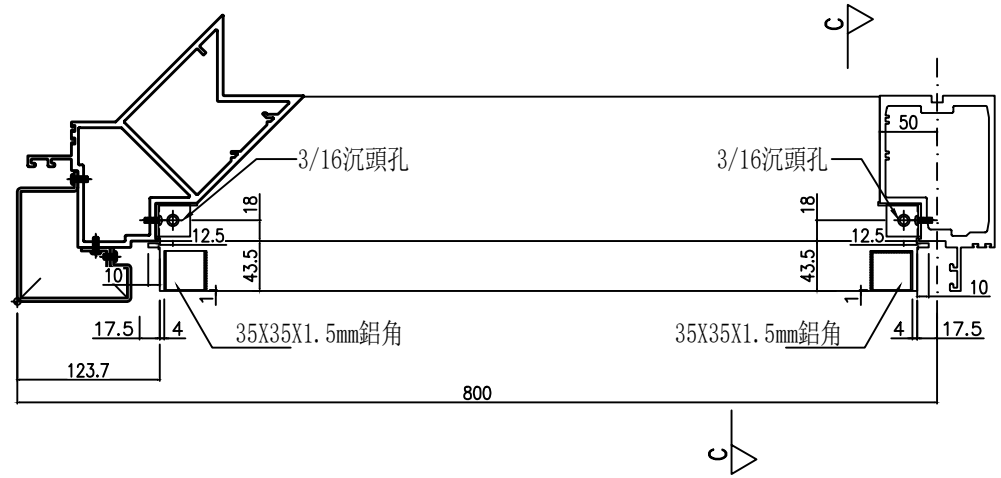

SECTION: C-C

美特鋁質有限公司
MIDI Aluminium Fabricator Ltd.

工程號 J-861 地盤 己連拿利

| | | | | | |
|----|---------------|----|------------|----|---------|
| 名稱 | 生梗橫料 | 修改 | 2025.05.10 | 圖號 | UN-L06a |
| 材料 | X86671 | 復核 | 2025.06.11 | 日期 | |
| 顏色 | UCT207124XL-3 | 批准 | | 圖號 | |

| 物料編號 | L | 數量 | 分格尺寸 | 使用位置 | 樓層 |
|---------|-------|----|------|---------|----------|
| UN-L06b | 707.8 | 1 | 800 | CW-3006 | 2/F |
| UN-L06b | 707.8 | 7 | 800 | CW-3007 | 5/F-11/F |
| 合計 | | 8 | | | |

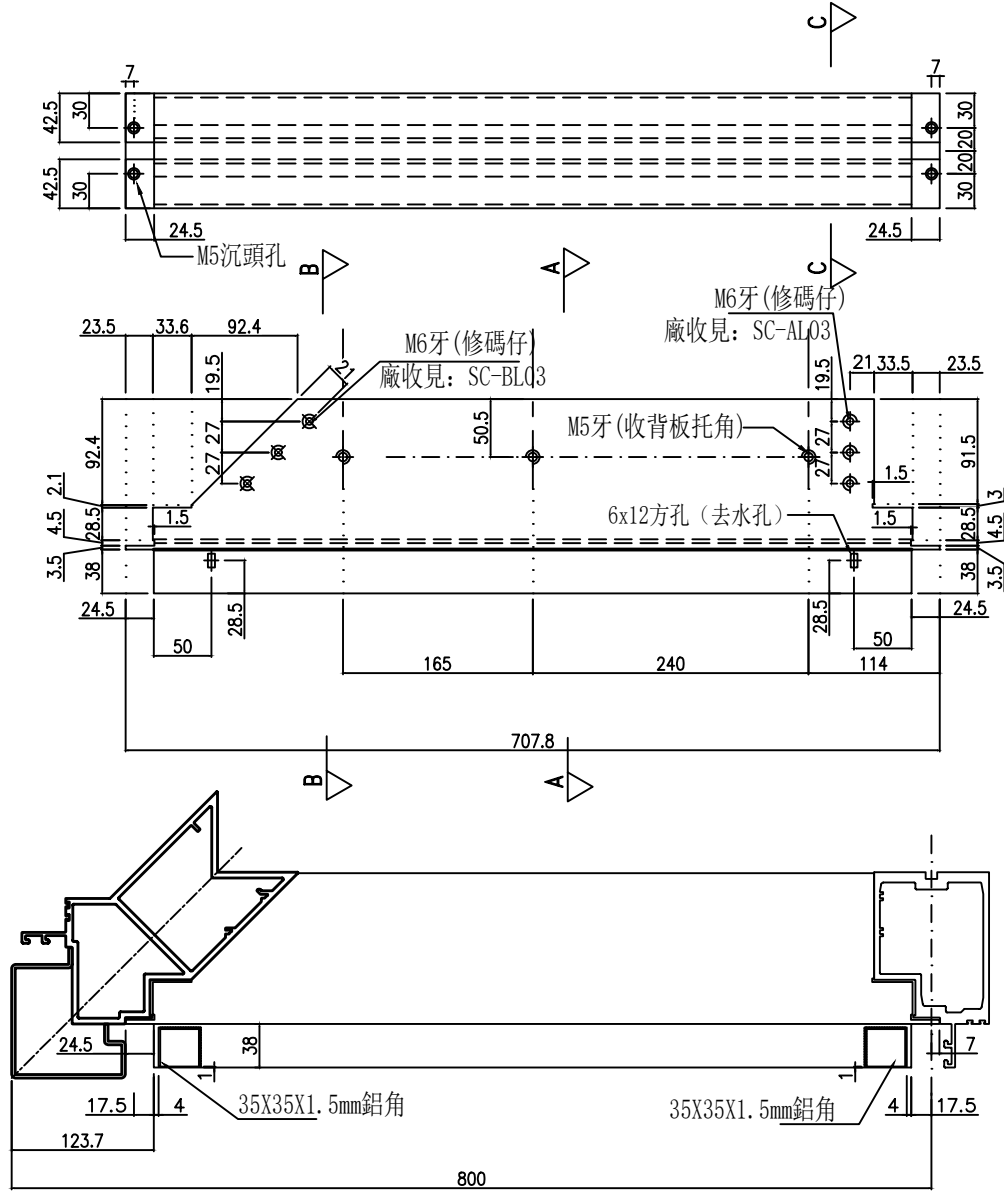

*注意:
螺絲鑽平頭孔事宜, 請留意M5及3/16"要
沉頭(90° X Ø10), 供修螺絲后腳膠用

主橫收主企鋁碼螺絲不用收緊, 地盤調節用

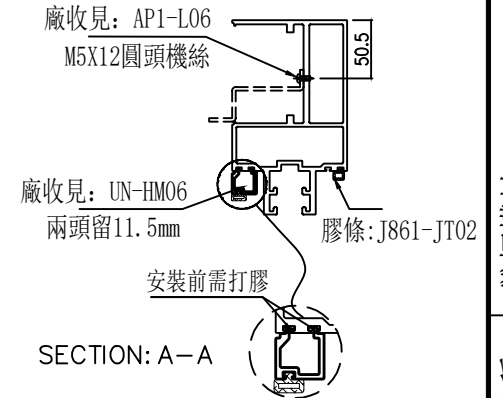
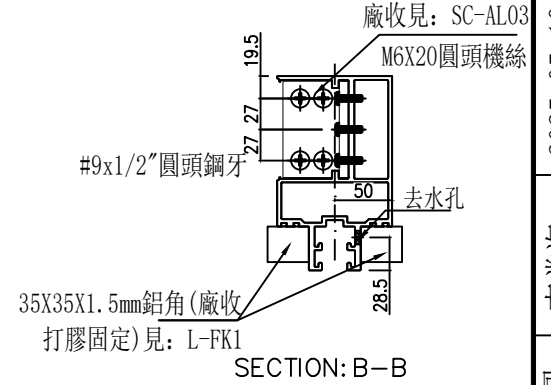
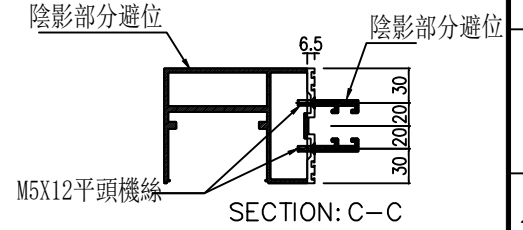

| 名稱 | 材料 | 顏色 | 製圖 | 復核 | 批准 | 修改 | 日期 | 圖號 |
|------|--------|---------------|-----|-----|----|------------|------------|---------|
| 雙梗橫料 | X86670 | UCT207124XL-3 | 李常海 | 謝永林 | | 2025.05.10 | 2025.06.11 | UN-L06b |

| | | | | | |
|---------|-------|----|------|---------|----|
| 物料編號 | L | 數量 | 分格尺寸 | 使用位置 | 樓層 |
| UN-L06c | 707.8 | 1 | 800 | CW-3006 | 2F |

主橫收主企鋁碼螺絲不用收緊，地盤調節用

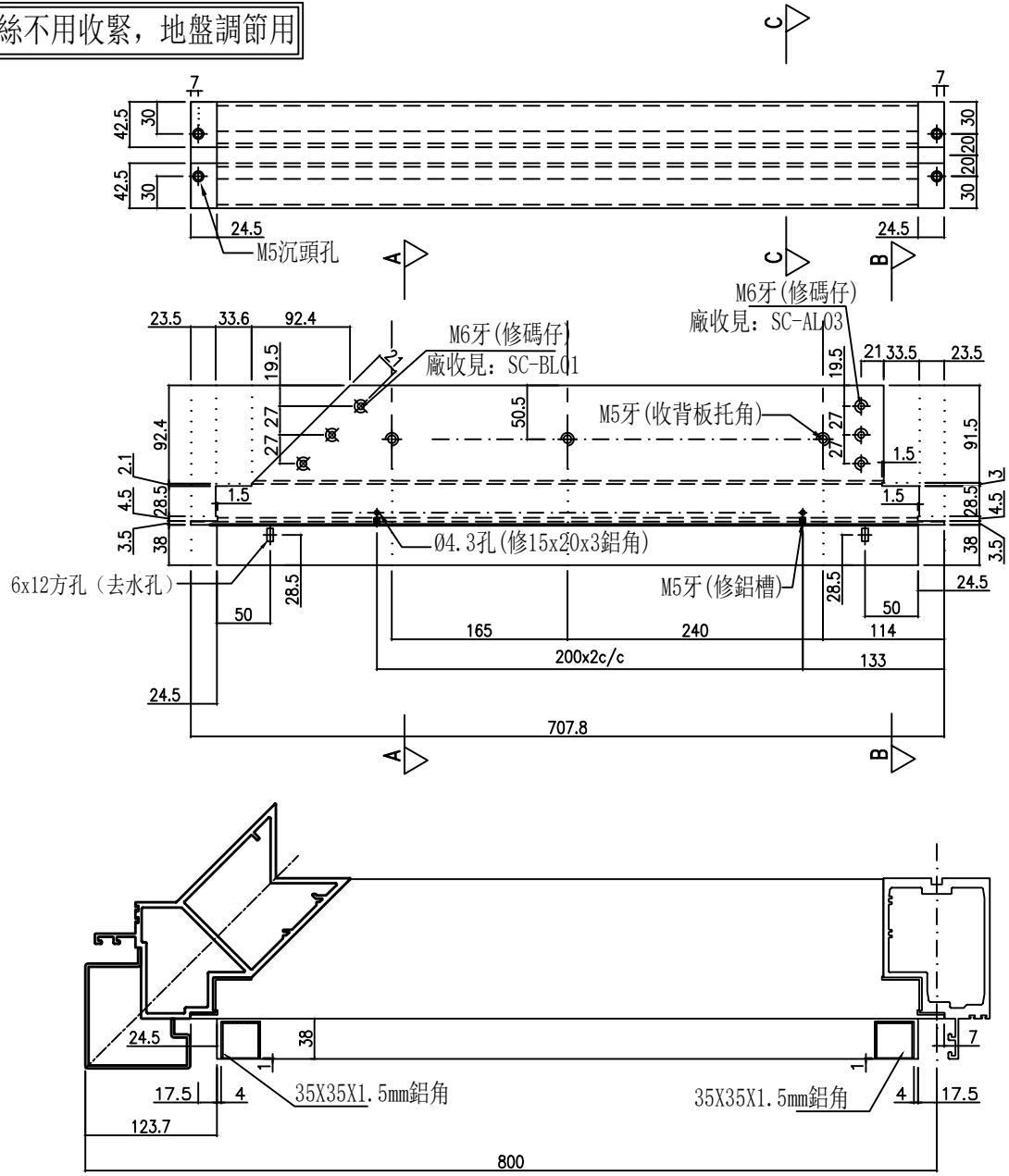

*注意：
螺絲鑽平頭孔事宜，請留意M5及3/16"要
沉頭(90° X Ø10)，供修螺絲后唧膠用

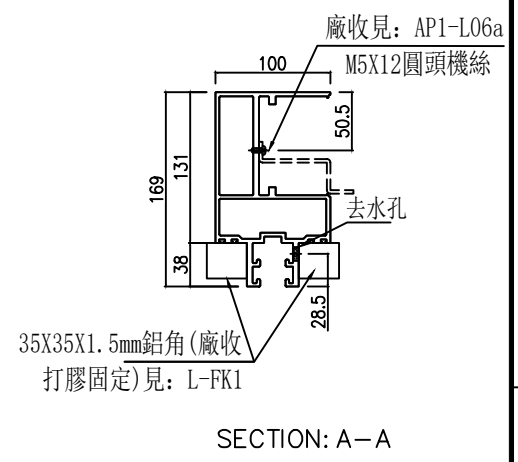
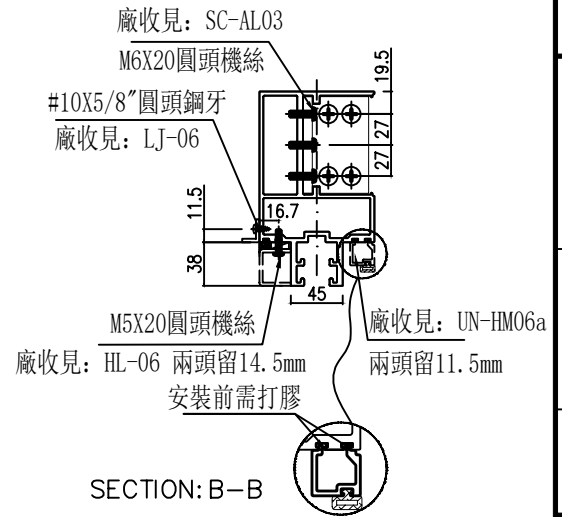
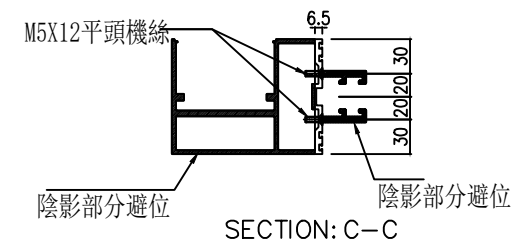

美特鋁質有限公司
MIDI Aluminium Fabricator Ltd.
工程號 J-861 地盤 己連拿利

| | | | | | |
|----|---------------|----|------------|----|---------|
| 名稱 | 雙梗橫料 | 修改 | | 圖號 | UN-L06c |
| 材料 | X86670 | 日期 | 2025.05.10 | | |
| 顏色 | UCT207124XL-3 | 復核 | 2025.06.11 | | |
| | | 批准 | | | |

| | | | | | |
|---------|-------|----|------|---------|----|
| 物料編號 | L | 數量 | 分格尺寸 | 使用位置 | 樓層 |
| UN-L06d | 678.8 | 1 | 800 | CW-3006 | 2F |
| | 合計: | 1 | | | |

*注意:
螺絲鑽平頭孔事宜, 請留意M5及3/16"要
沉頭 (90° X Ø10), 供修螺絲后唧膠用

美特鋁質有限公司
MIDI Aluminium Fabricator Ltd.
工程號 J-861 地盤 己連拿利

左

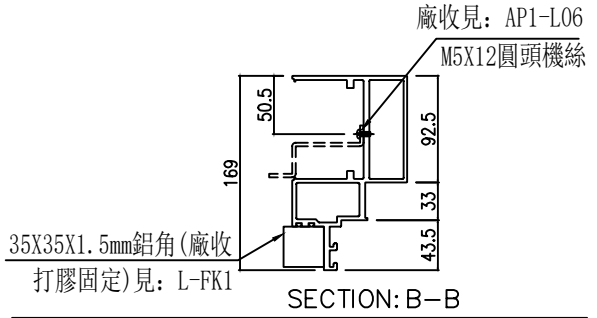
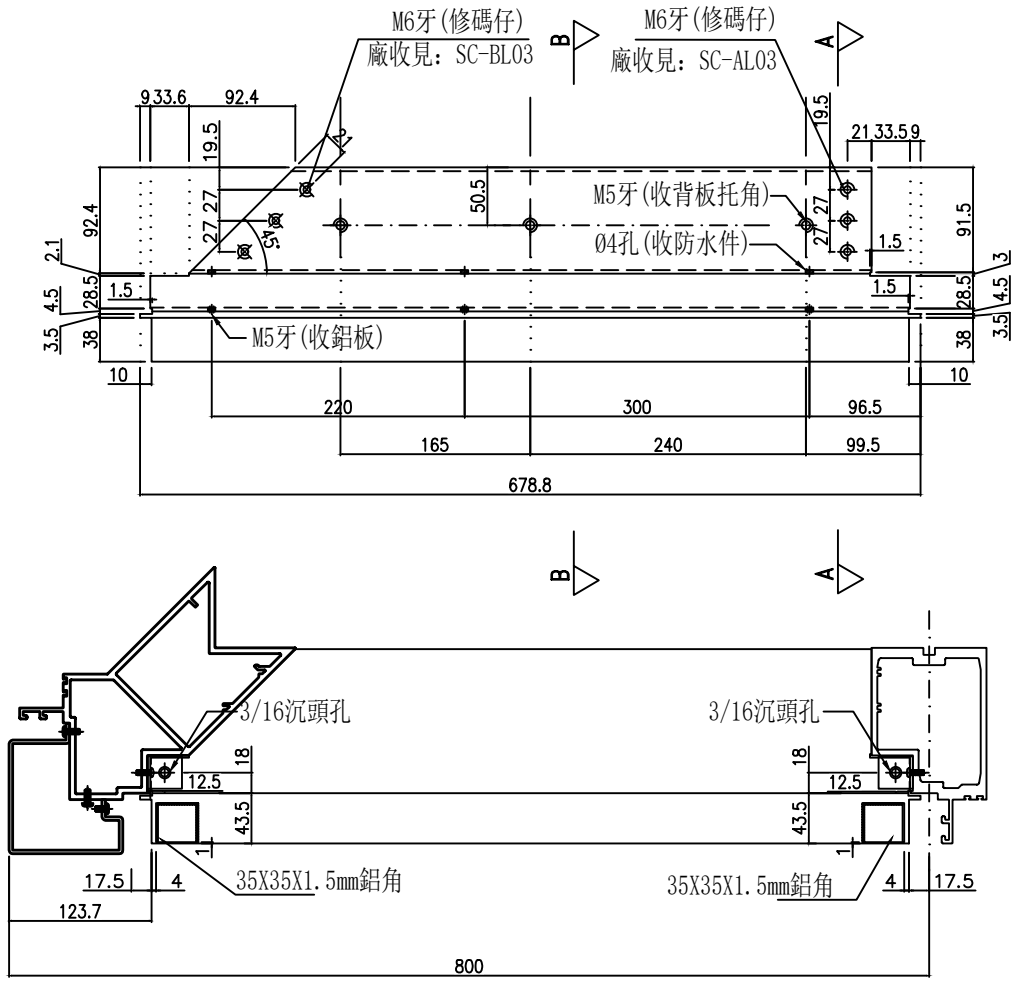

主橫收主企鋁碼螺絲不用收緊, 地盤調節用

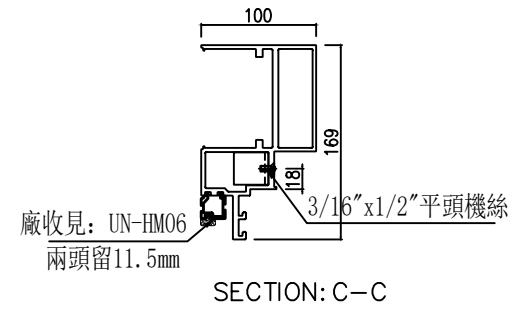
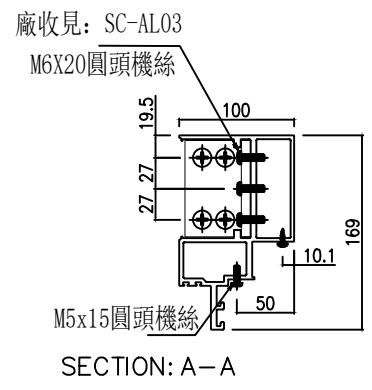

| | | | | | |
|----|---------------|----|------------|--|---------|
| 名稱 | 生梗橫料 | 修改 | | | |
| 材料 | X86671 | 日期 | 2025.05.10 | | |
| 顏色 | UCT207124XL-3 | 圖號 | 2025.06.11 | | |
| | | 圖號 | | | UN-L06d |

物料編號

L

數量

分格尺寸

使用位置

樓層

UN-L06e

707.8

1

800

CW-3007

3/F

*注意:
螺絲鑽平頭孔事宜, 請留意M5及3/16"要
沉頭(90° X Ø10), 供修螺絲后膠用

主橫收主企鋁碼螺絲不用收緊, 地盤調節用

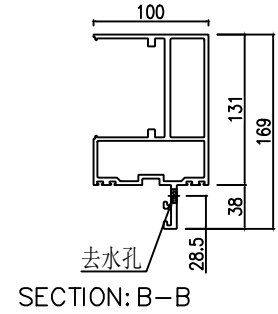
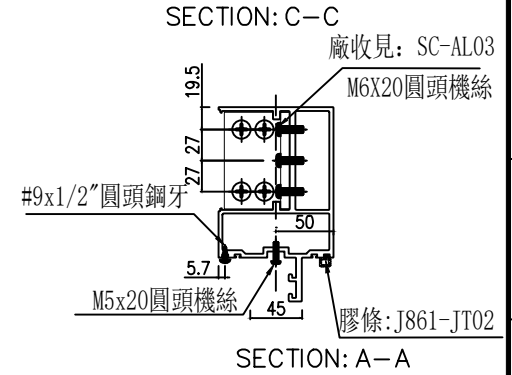
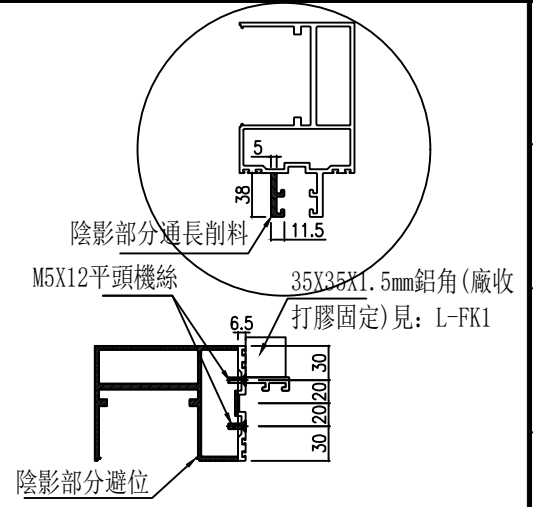
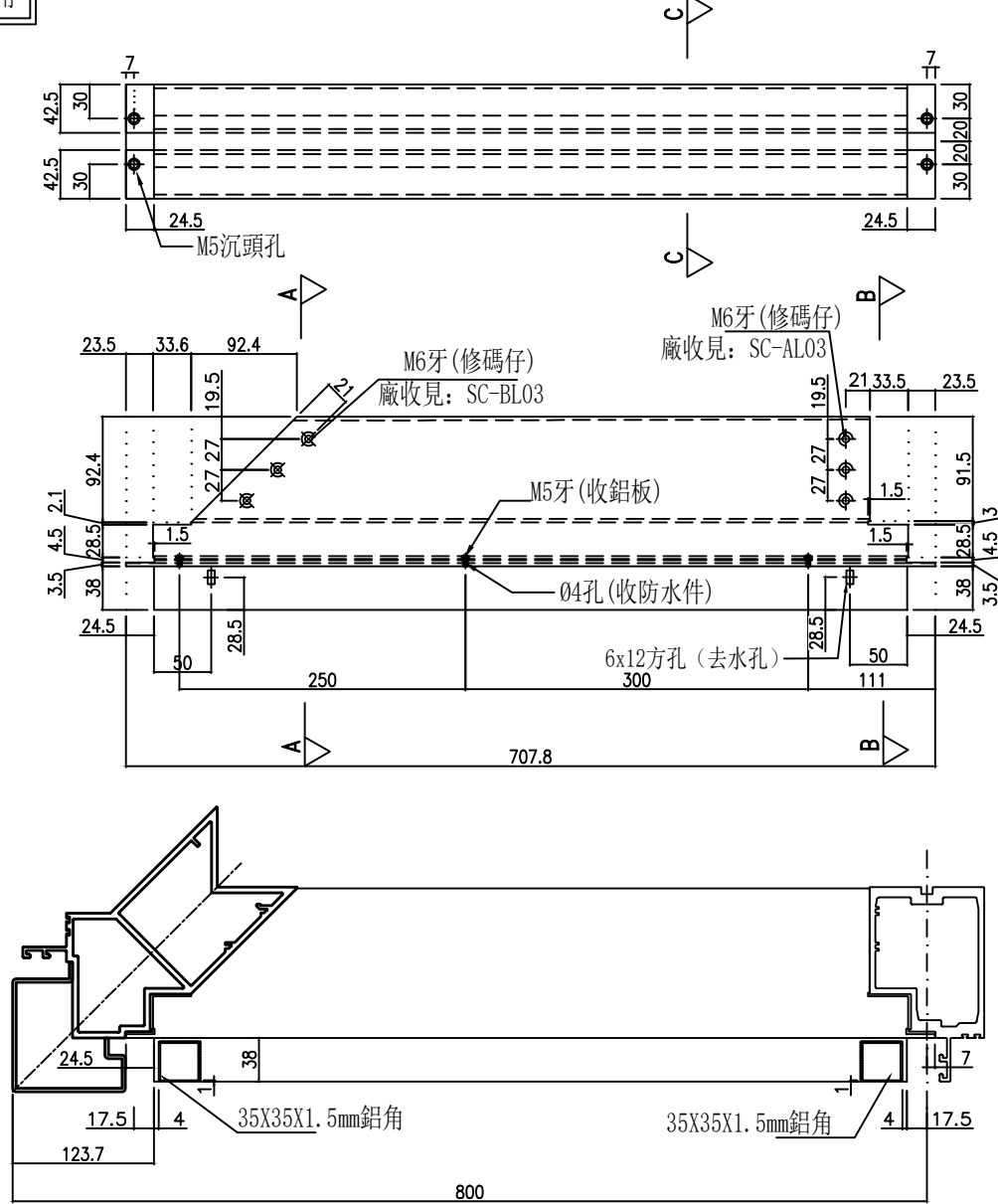

美特鋁質有限公司
MIDI Aluminium Fabricator Ltd.

工程號 J-861 地盤 己連拿利

| | | | | | |
|----|---------------|----|------------|------------|---------|
| 名稱 | 雙梗橫料 | 修改 | | | |
| 材料 | X86670 | 日期 | 2025.05.10 | 2025.06.11 | |
| 顏色 | UCT207124XL-3 | 圖號 | | | UN-L06e |
| 制圖 | 李常海 | 復核 | 謝永林 | | |
| 批准 | | | | | |

| 物料編號 | L | 數量 | 分格尺寸 | 使用位置 | 樓層 |
|--------|-------|----|------|---------|----------|
| UN-R06 | 678.8 | 1 | 800 | CW-3006 | 2/F |
| UN-R06 | 678.8 | 8 | 800 | CW-3007 | 3/F-11/F |
| 合計: | | 9 | | | |

*注意:
螺絲鑽平頭孔事宜, 請留意M5及3/16"要
沉頭 (90° X Ø10), 供修螺絲后唧膠用

主橫收主企鋁碼螺絲不用收緊, 地盤調節用

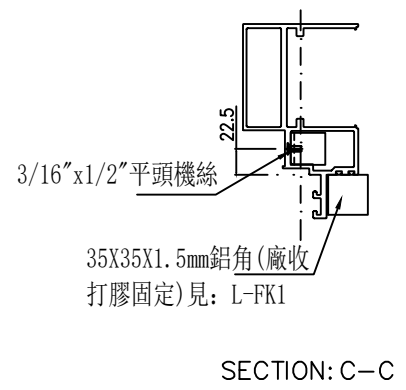
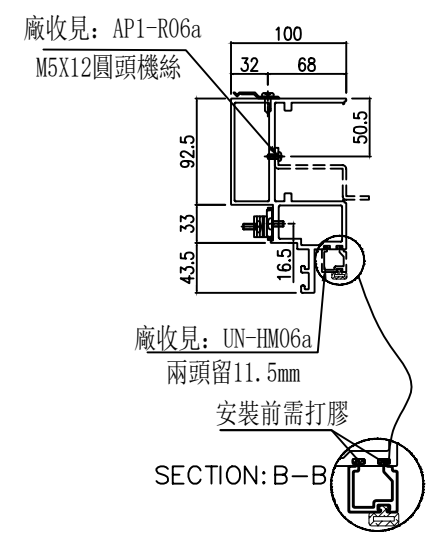
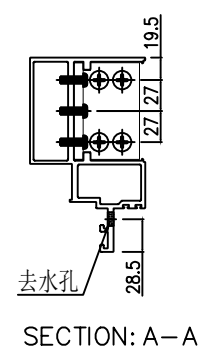
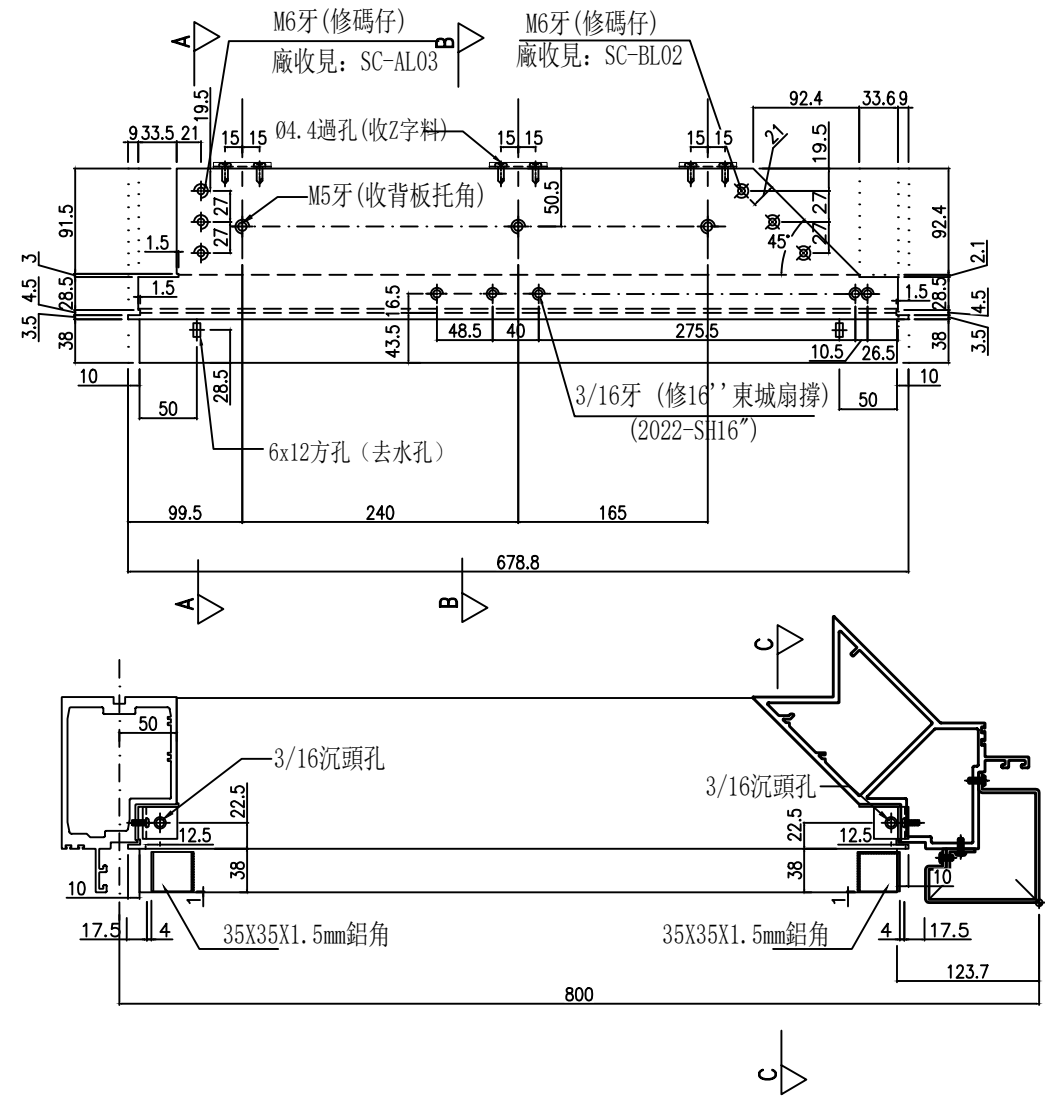

美特鋁質有限公司
MIDI Aluminium Fabricator Ltd.
工程號 J-861 地盤 己連拿利

| 名稱 | 材料 | 顏色 | 製圖 | 復核 | 批准 | 修改 | 日期 | 圖號 |
|------|--------|---------------|-----|-----|----|------------|------------|--------|
| 生梗橫料 | X86671 | UCT207124XL-3 | 李常海 | 謝永林 | | 2025.05.10 | 2025.06.11 | UN-R06 |

| 物料編號 | L | 數量 | 分格尺寸 | 使用位置 | 樓層 |
|---------|-------|----|------|---------|----------|
| UN-R06a | 678.8 | 1 | 800 | CW-3006 | 2/F |
| UN-R06a | 678.8 | 8 | 800 | CW-3007 | 3/F-11/F |
| 合計: | | 9 | | | |

*注意:
螺絲鑽平頭孔事宜, 請留意M5及3/16"要
沉頭(90° X Ø10), 供修螺絲后膠用

主橫收主企鋁碼螺絲不用收緊, 地盤調節用

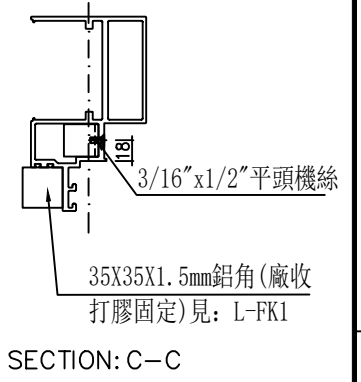
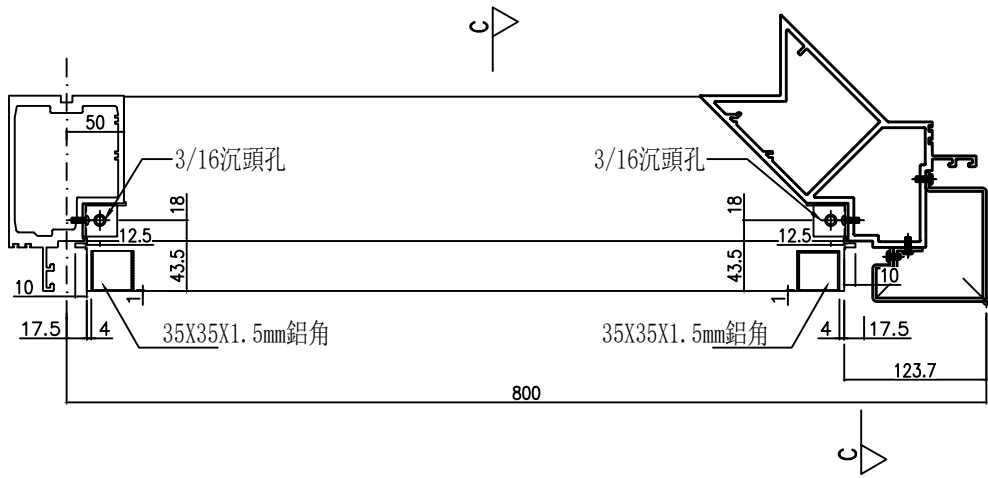
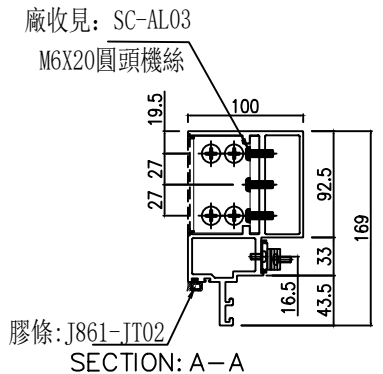
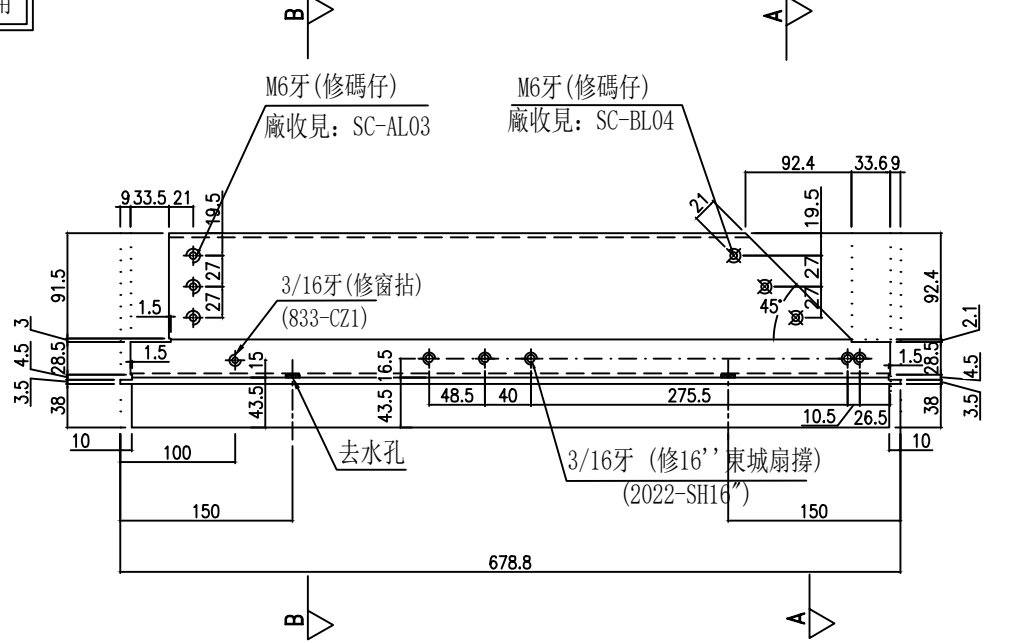
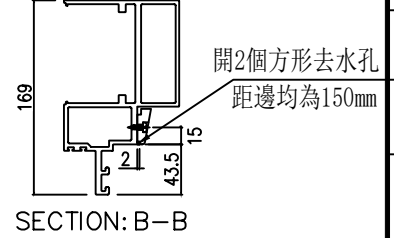

美特鋁質有限公司
MIDI Aluminium Fabricator Ltd.

工程號 J-861 地盤 己連拿利

| | | | | | |
|----|---------------|----|------------|----|---------|
| 名稱 | 雙梗橫料 | 修改 | | 圖號 | UN-R06a |
| 材料 | X86670 | 日期 | 2025.05.10 | | |
| 顏色 | UCT207124XL-3 | 批準 | 2025.06.11 | | |
| | | 復核 | 李常海 | | |
| | | 制圖 | 謝永林 | | |

| 物料編號 | L | 數量 | 分格尺寸 | 使用位置 | 樓層 |
|---------|-------|----|------|---------|----------|
| UN-R06b | 707.8 | 1 | 800 | CW-3006 | 2/F |
| UN-R06b | 707.8 | 7 | 800 | CW-3007 | 5/F-11/F |
| 合計 | | 8 | | | |

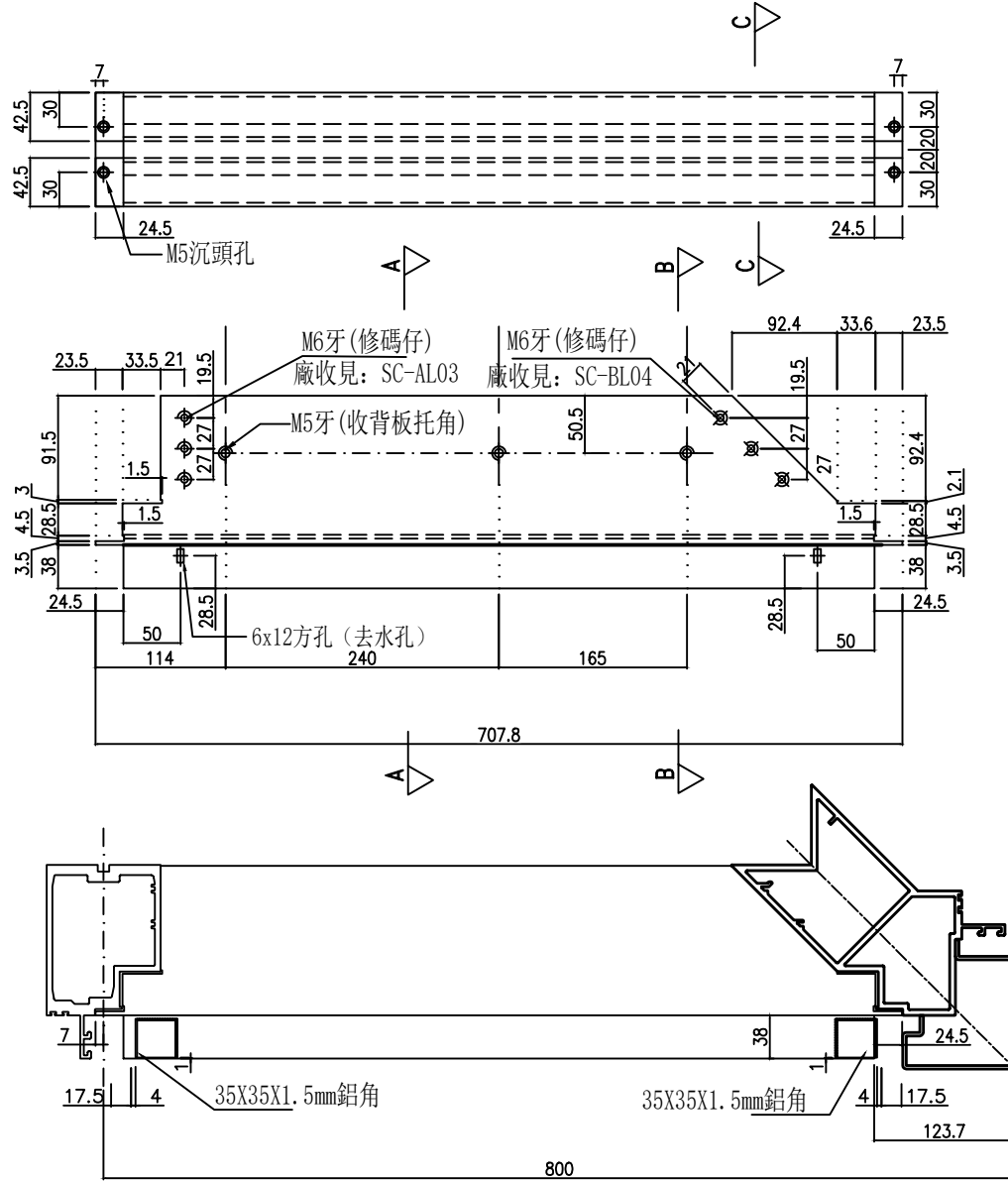

*注意:
螺絲鑽平頭孔事宜, 請留意M5及3/16"要
沉頭(90° X Ø10), 供修螺絲后腳膠用

主橫收主企鋁碼螺絲不用收緊, 地盤調節用

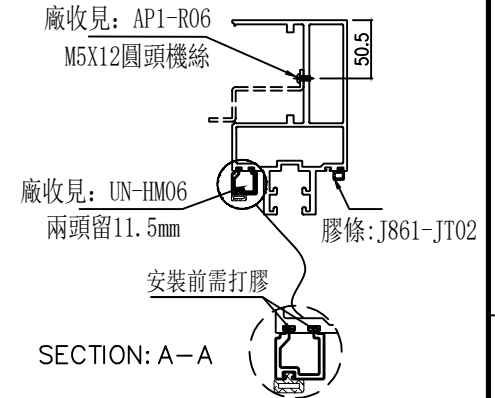
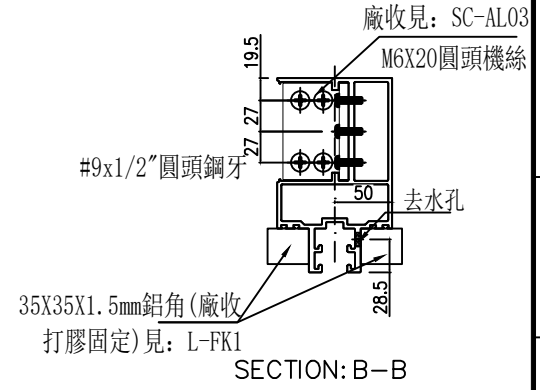
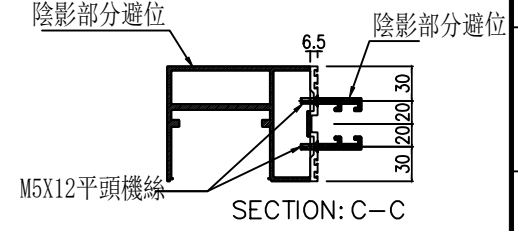

| 名稱 | 材料 | 顏色 | 製圖 | 復核 | 批准 | 修改 | 日期 | 圖號 |
|------|--------|---------------|-----|-----|----|------------|------------|---------|
| 雙梗橫料 | X86670 | UCT207124XL-3 | 李常海 | 謝永林 | | 2025.05.10 | 2025.06.11 | UN-R06b |

| | | | | | |
|---------|-------|----|------|---------|----|
| 物料編號 | L | 數量 | 分格尺寸 | 使用位置 | 樓層 |
| UN-R06c | 707.8 | 1 | 800 | CW-3006 | 2F |

主橫收主企鋁碼螺絲不用收緊，地盤調節用

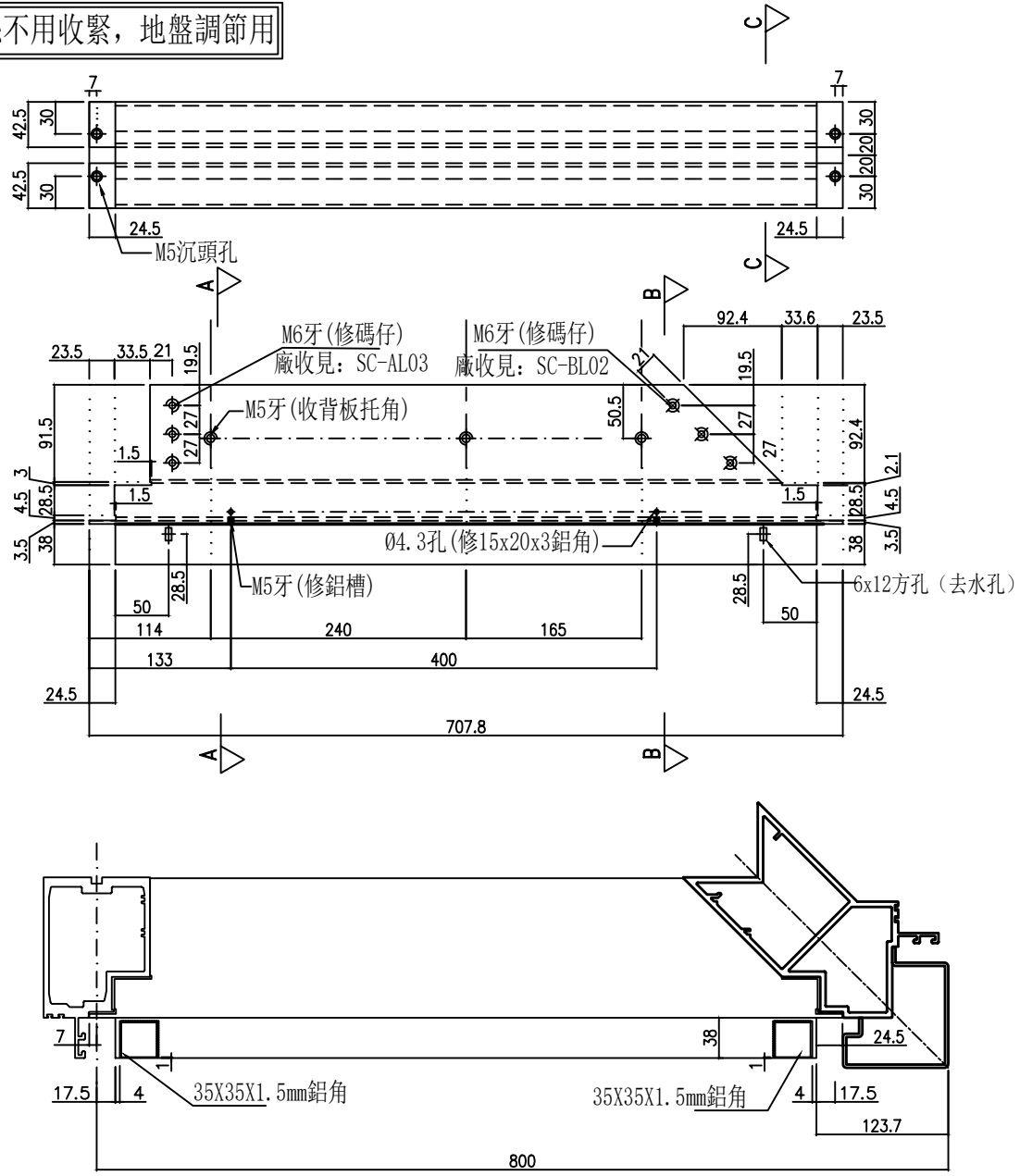

*注意:
螺絲鑽平頭孔事宜, 請留意M5及3/16"要
沉頭(90° X Ø10), 供修螺絲后唧膠用

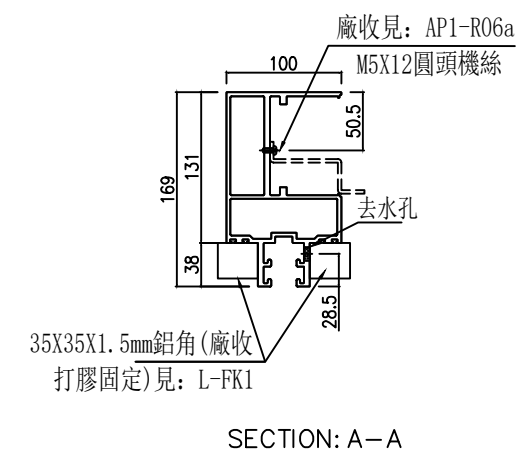
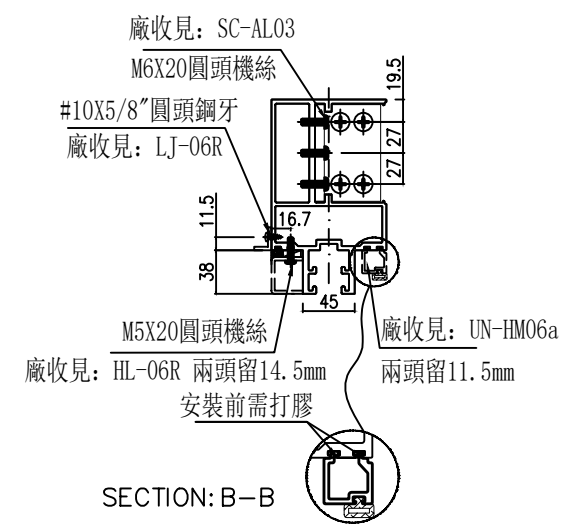
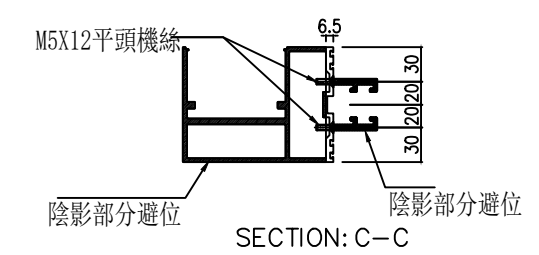

美特鋁質有限公司
MIDI Aluminium Fabricator Ltd.
工程號 J-861 地盤 己連拿利

| | | | | | |
|----|---------------|----|------------|----|---------|
| 名稱 | 雙梗橫料 | 修改 | | 圖號 | UN-R06c |
| 材料 | X86670 | 日期 | 2025.05.10 | | |
| 顏色 | UCT207124XL-3 | 製圖 | 李常海 | 復核 | 謝永林 |
| | | 批準 | 2025.06.11 | | |

物料編號

L

數量

分格尺寸

使用位置

樓層

UN-R06e

707.8

1

800

CW-3007

3/F

*注意:
螺絲鑽平頭孔事宜, 請留意M5及3/16"要
沉頭(90° X Ø10), 供修螺絲后膠用

主橫收主企鋁碼螺絲不用收緊, 地盤調節用

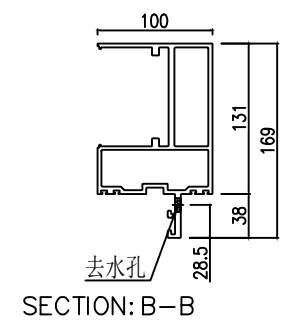
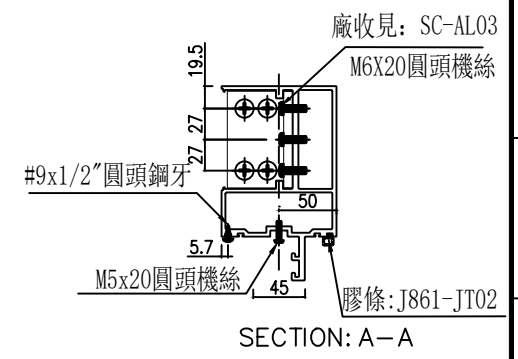
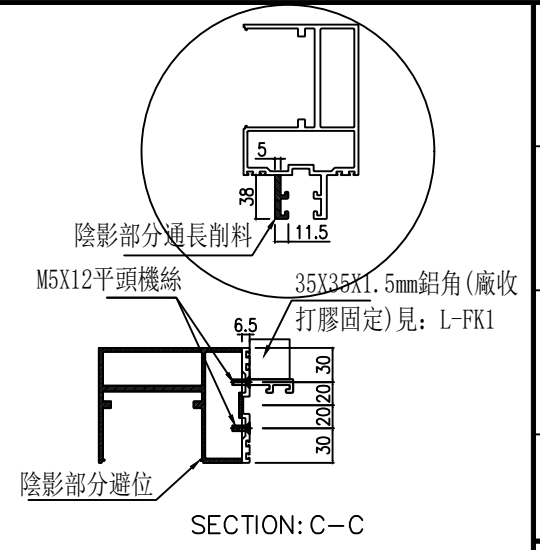
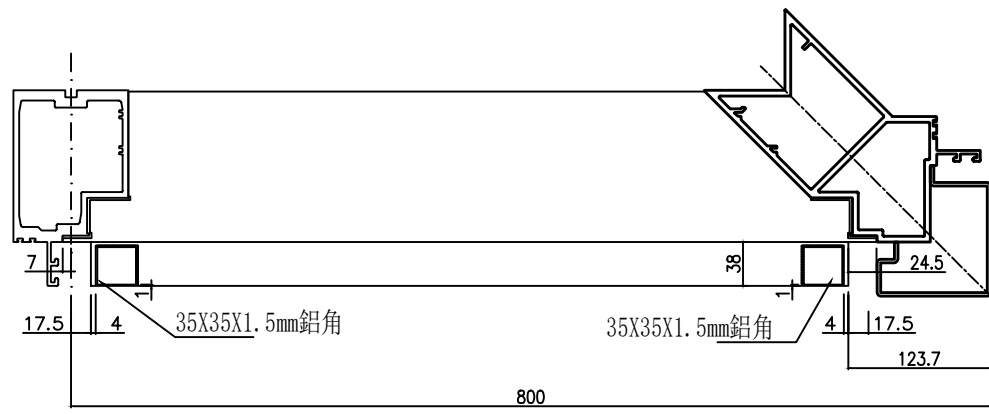
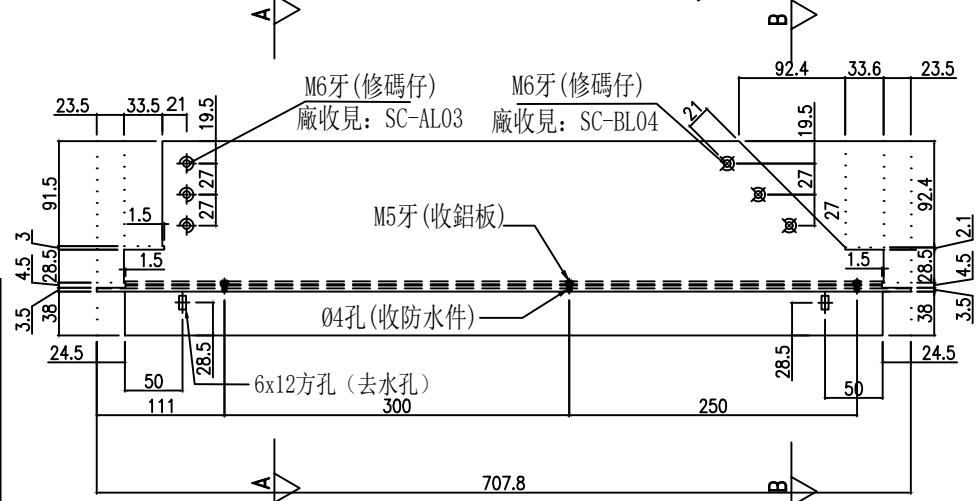
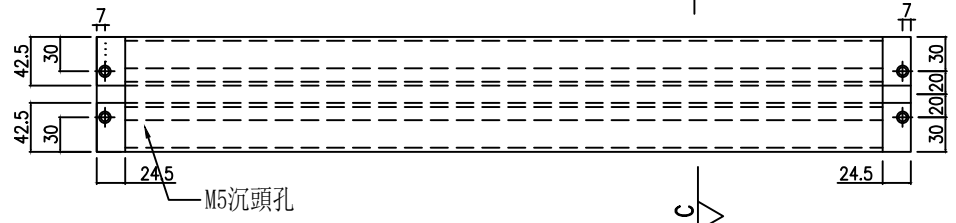

美特鋁質有限公司
MIDI Aluminium Fabricator Ltd.

工程號 J-861 地盤 己連拿利

| | | | | |
|----|---------------|------------|--|---------|
| 名稱 | 雙梗橫料 | 修改 | | |
| 材料 | X86670 | 日期 | | |
| 顏色 | UCT207124XL-3 | 圖號 | | UN-R06e |
| 制圖 | 李常海 | 2025.05.10 | | |
| 復核 | 謝永林 | 2025.06.11 | | |
| 批准 | | | | |

| 物料編號 | L | 數量 | M | X | N | EQ | 分格尺寸 | 使用位置 | 樓層 |
|--------|-----|----|-----|---|---|-------|------|---------|--------|
| UN-L07 | 535 | 16 | 300 | X | 1 | 117.5 | 550 | CW-3007 | 3F-11F |
| 合計: | | 16 | | | | | | | |

*注意:
螺絲鑽平頭孔事宜, 請留意M5及3/16"要
沉頭(90° X Ø10), 供修螺絲后唧膠用

主橫收主企鋁碼螺絲不用收緊, 地盤調節用

左

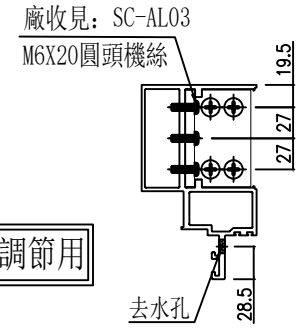
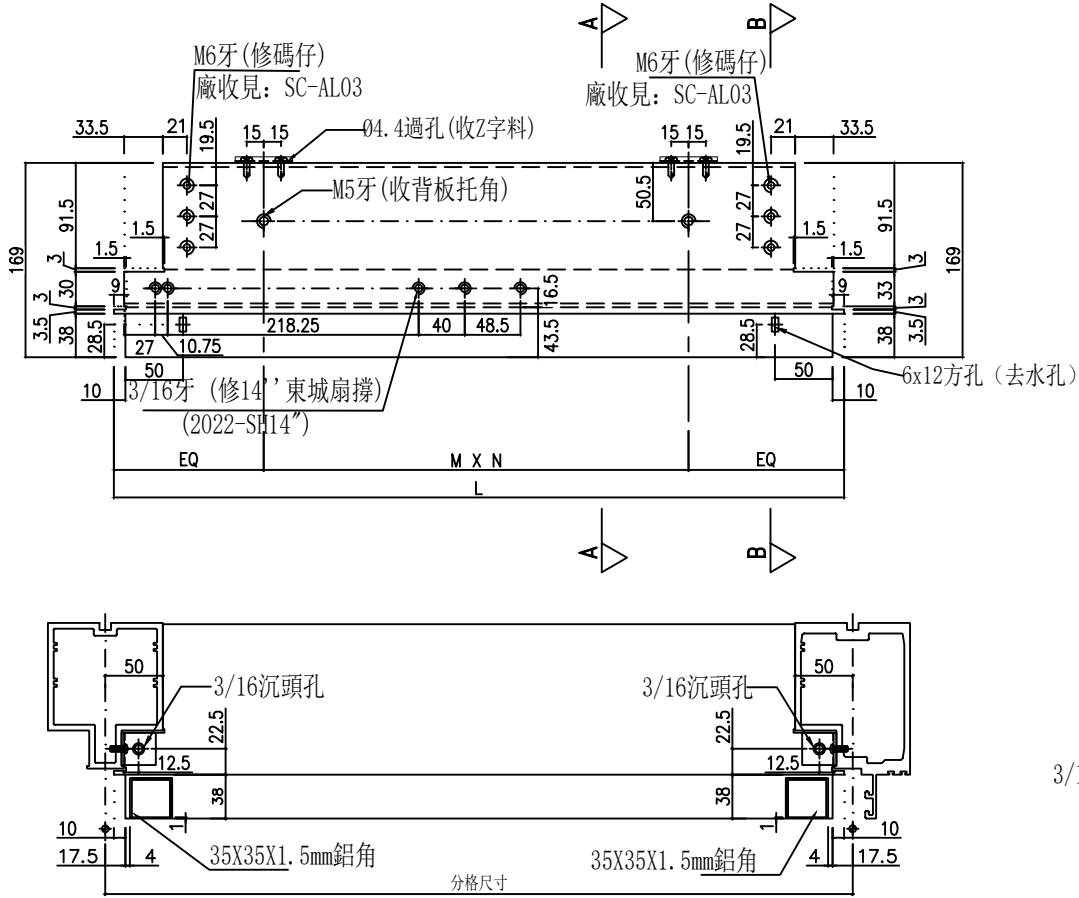

SECTION: B-B

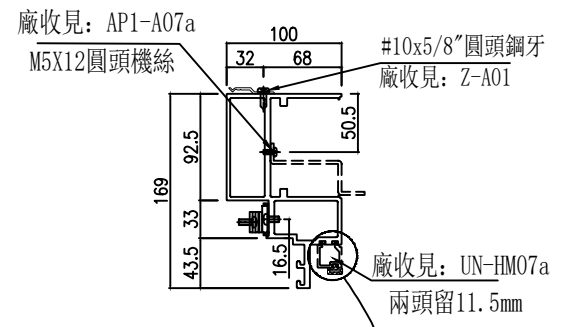

SECTION: A-A

安裝前需打膠

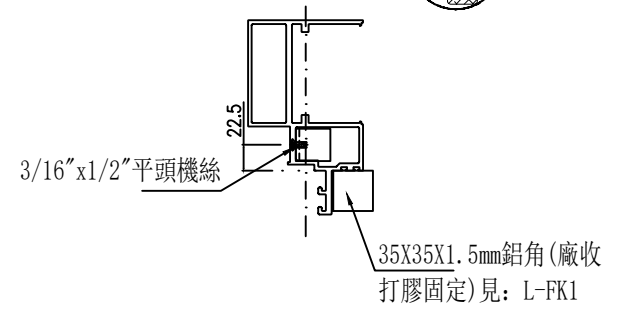

美特鋁質有限公司
MIDI Aluminium Fabricator Ltd.

工程號 J-861 地盤 己連拿利

| | | | | |
|----|---------------|------------|------------|--------|
| 名稱 | 生梗橫料 | 2025.05.10 | 2025.06.11 | UN-L07 |
| 材料 | X86671 | 李常海 | 謝永林 | |
| 顏色 | UCT207124XL-3 | 制圖 | 復核 | 批准 |
| | | 修改 | 日期 | 圖號 |

| | | | | | |
|---------|-----|----|------|---------|--------|
| 物料編號 | L | 數量 | 分格尺寸 | 使用位置 | 樓層 |
| UN-L07a | 535 | 16 | 550 | CW-3007 | 3F-11F |
| 合計: | | 16 | | | |

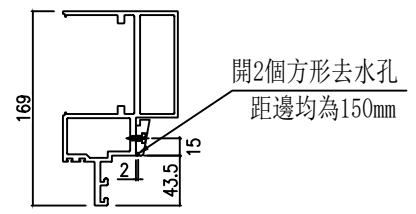

SECTION: B-B

*注意:
螺絲鑽平頭孔事宜, 請留意M5及3/16"要
沉頭 (90° X Ø10), 供修螺絲后唧膠用

主橫收主企鋁碼螺絲不用收緊, 地盤調節用

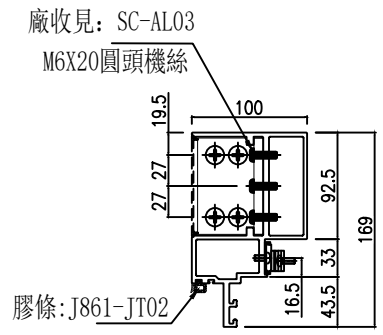
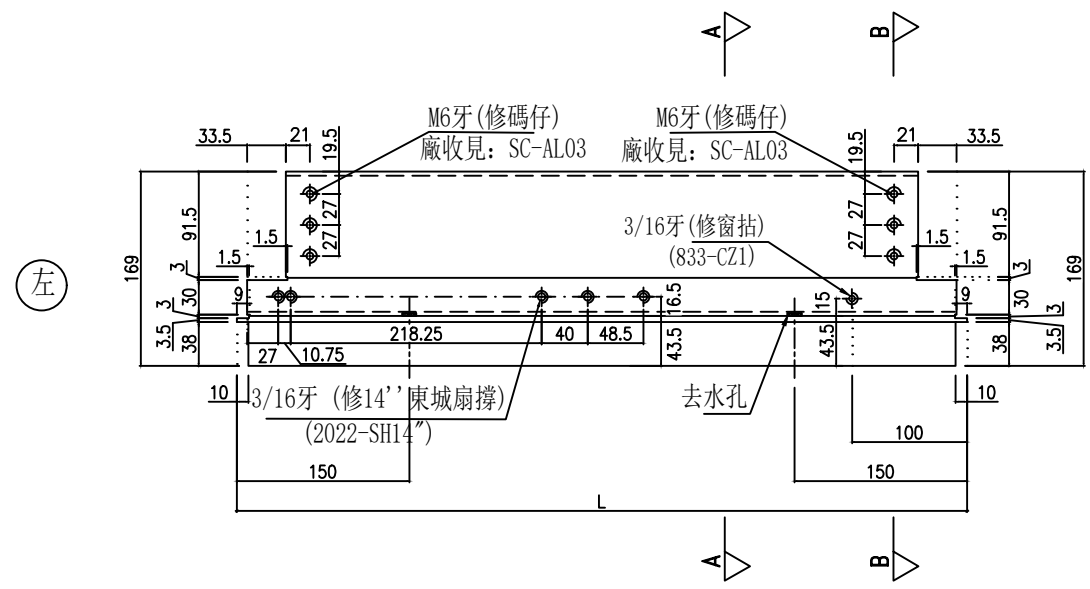

SECTION: A-A

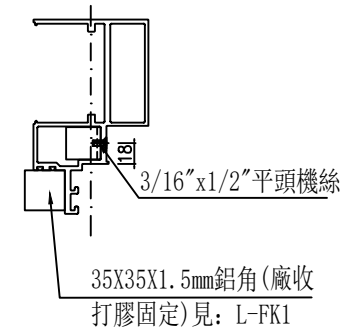
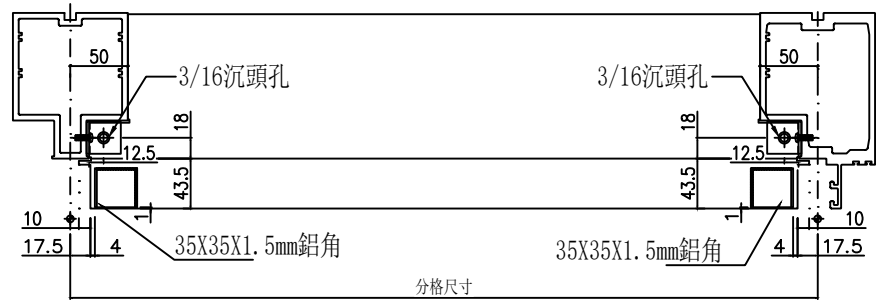

美特鋁質有限公司
MIDI Aluminium Fabricator Ltd.
工程號 J-861 地盤 己連拿利

| | | | | | |
|----|---------------|------------|------------|----|---------|
| 名稱 | 生梗橫料 | 修改 | | 圖號 | UN-L07a |
| 材料 | X86671 | 日期 | | | |
| 顏色 | UCT207124XL-3 | 2025.05.10 | 2025.06.11 | | |
| | | 李常海 | 謝永林 | | |
| | | 制圖 | 復核 | | |
| | | 批准 | | | |

| 物料編號 | L | 數量 | M | X | N | EQ | 分格尺寸 | 使用位置 | 樓層 |
|---------|-----|----|-----|---|---|-----|------|---------|----------|
| UN-L07b | 564 | 14 | 300 | X | 1 | 132 | 550 | CW-3007 | 5/F-11/F |
| 合計: | | 14 | | | | | | | |

*注意:
螺絲鑽平頭孔事宜, 請留意M5及3/16"要沉頭 (90° X Ø10), 供修螺絲后膠用

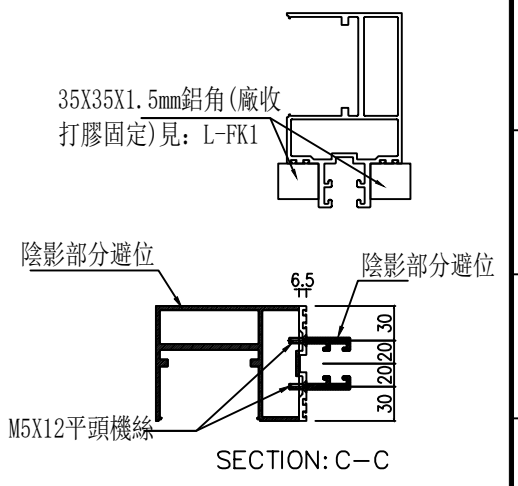
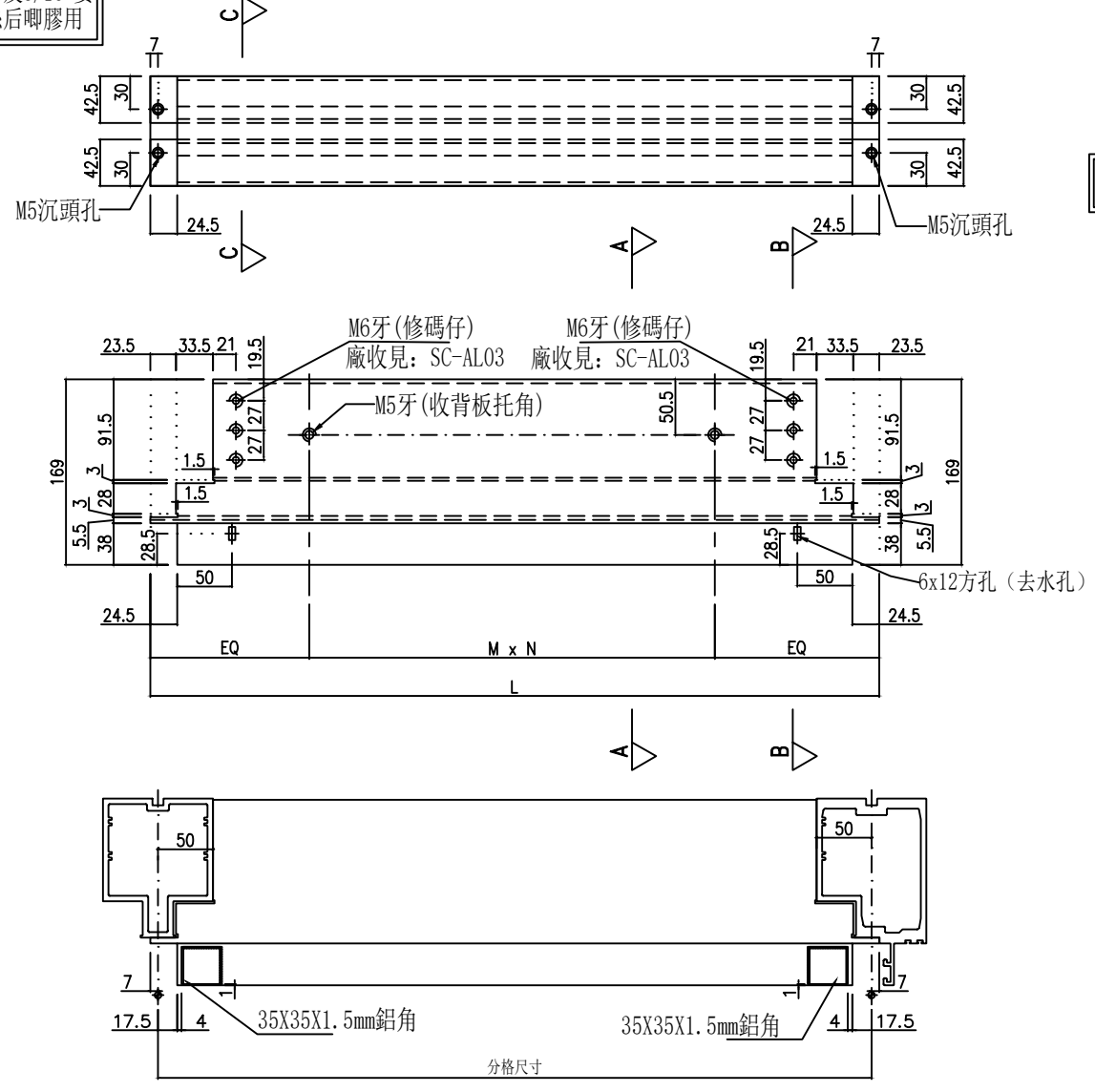

主橫收主企鋁碼螺絲不用收緊, 地盤調節用

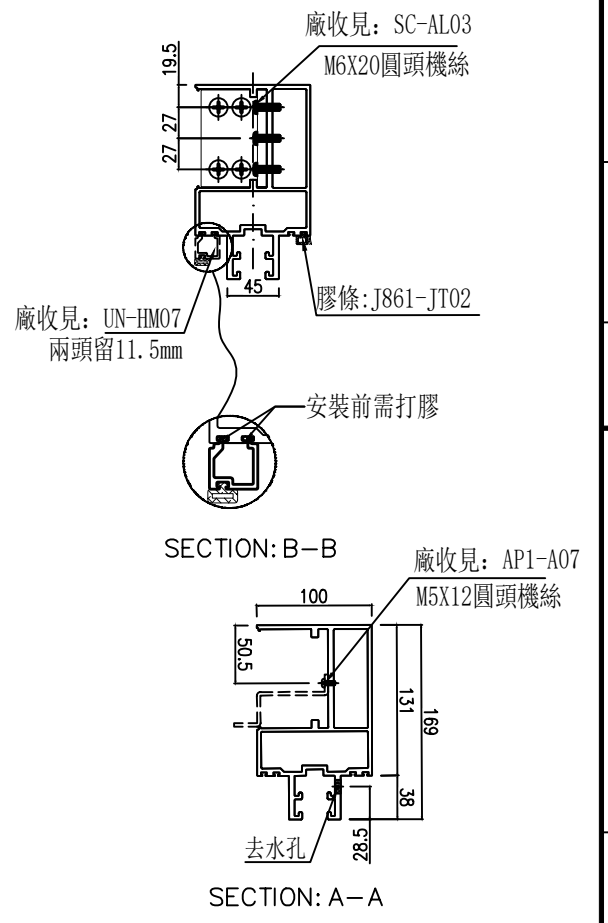

美特鋁質有限公司
MIDI Aluminium Fabricator Ltd.
工程號 J-861 地盤 己連拿利

| | | | | | |
|----|---------------|-----|------------|----|---------|
| 名稱 | 雙梗橫料 | 修改 | | 圖號 | UN-L07b |
| 材料 | X86670 | 日期 | | | |
| 顏色 | UCT207124XL-3 | 批準 | | | |
| | | 李常海 | 2025.05.10 | | |
| | | 謝永林 | 2025.06.11 | | |

| 物料編號 | L | 數量 | A | M | X | N | B | 分格尺寸 | 使用位置 | 樓層 |
|---------|-----|----|-----|-----|---|---|-----|------|---------|-----|
| UN-L07e | 564 | 2 | 117 | 250 | X | 1 | 197 | 550 | CW-3007 | 3/F |

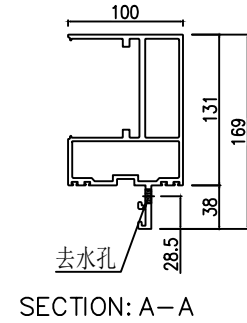
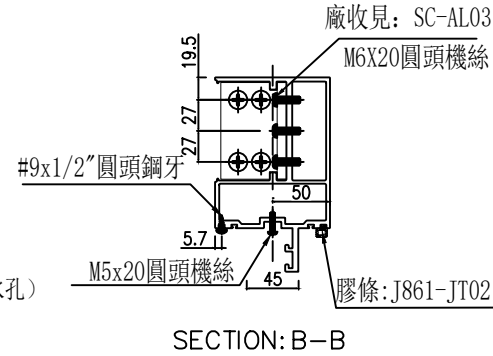
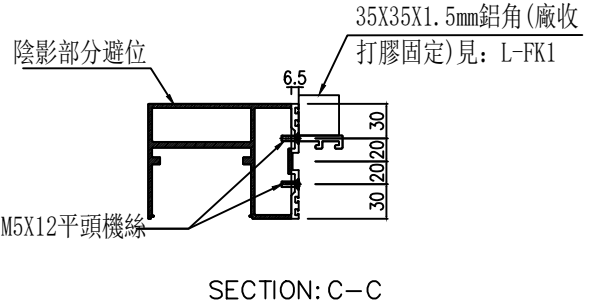
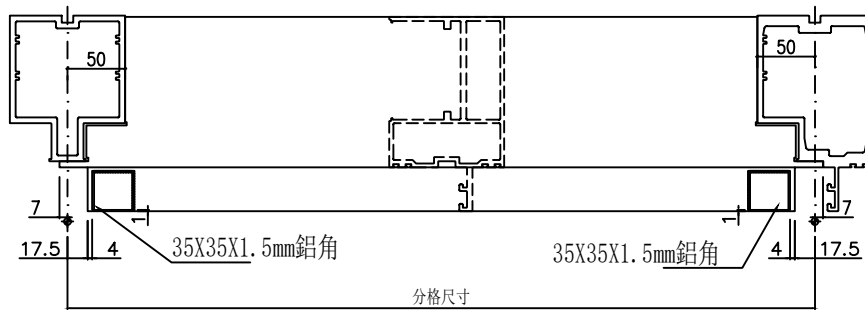
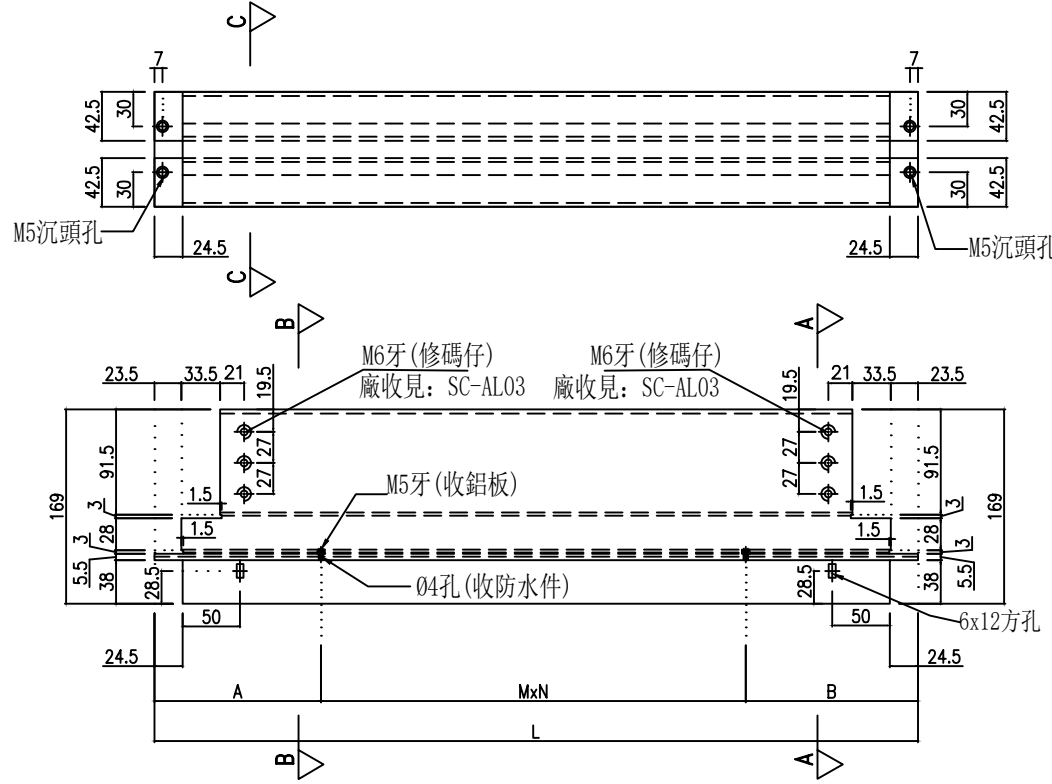
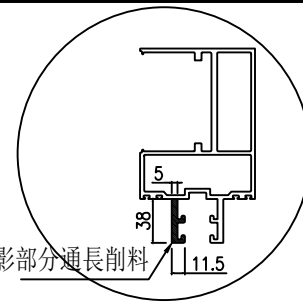

| | | | | | |
|----|---------------|------------|------------|----|---------|
| 名稱 | 雙梗橫料 | 修改 | | 圖號 | UN-L07e |
| 材料 | X86670 | 日期 | | | |
| 顏色 | UCT207124XL-3 | 2025.05.10 | 2025.06.11 | | |
| | | 李常海 | 謝永林 | | |
| 制圖 | | | | | |
| 復核 | | | | | |
| 批准 | | | | | |

物料編號

L

數量

分格尺寸

使用位置

樓層

UN-R07a

535

16

550

CW-3007

3F-11F

合計:

16

*注意:
螺絲鑽平頭孔事宜, 請留意M5及3/16"要
沉頭 (90° X Ø10), 供修螺絲后唧膠用

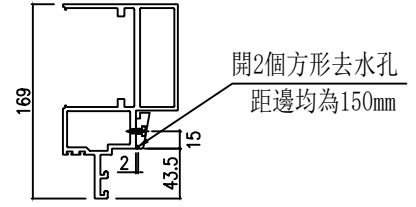

SECTION: B-B

主橫收主企鋁碼螺絲不用收緊, 地盤調節用

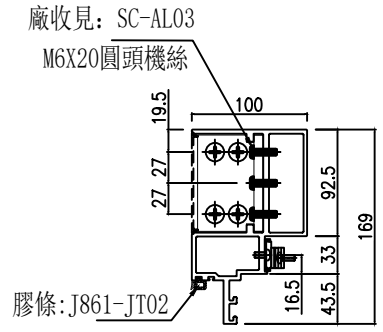
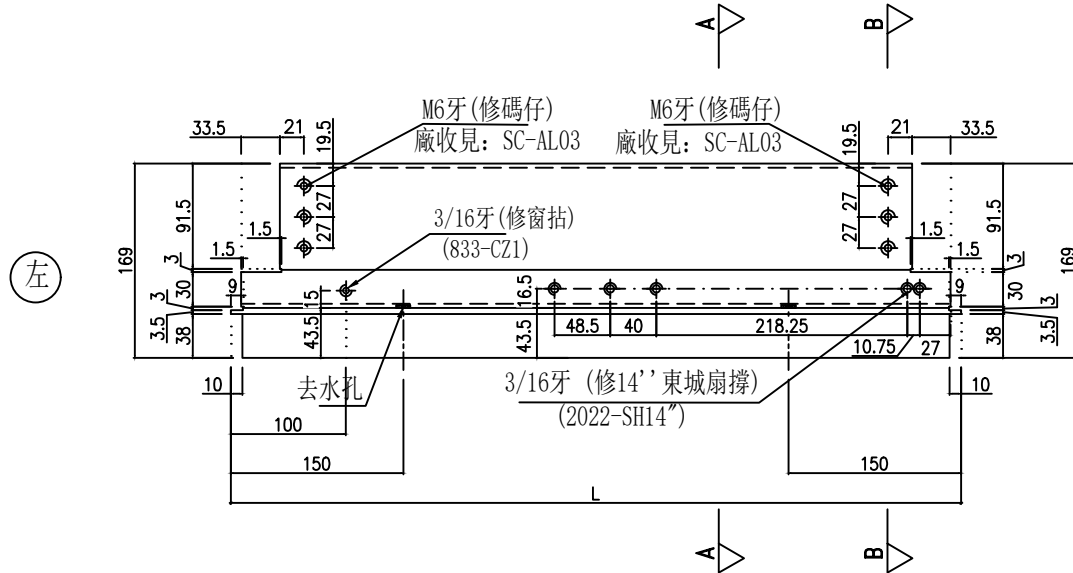

SECTION: A-A

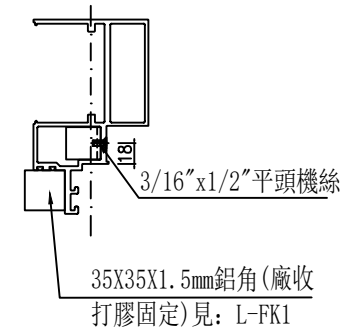
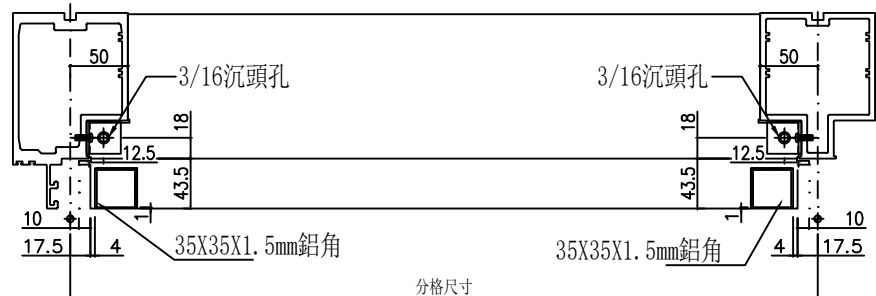

美特鋁質有限公司
MIDI Aluminium Fabricator Ltd.

工程號 J-861 地盤 己連拿利

| | | | | | |
|----|---------------|------------|------------|----|---------|
| 名稱 | 生梗橫料 | 修改 | | 圖號 | UN-R07a |
| 材料 | X86671 | 日期 | | | |
| 顏色 | UCT207124XL-3 | 2025.05.10 | 2025.06.11 | | |
| | | 李常海 | 謝永林 | | |
| | | 制圖 | 復核 | | |
| | | | | | |

| 物料編號 | L | 數量 | M | X | N | EQ | 分格尺寸 | 使用位置 | 樓層 |
|---------|-----|----|-----|---|---|-----|------|---------|----------|
| UN-R07b | 564 | 14 | 300 | X | 1 | 132 | 550 | CW-3007 | 5/F-11/F |
| 合計: | | 14 | | | | | | | |

*注意:
螺絲鑽平頭孔事宜, 請留意M5及3/16"要沉頭 (90° X Ø10), 供修螺絲后膠用

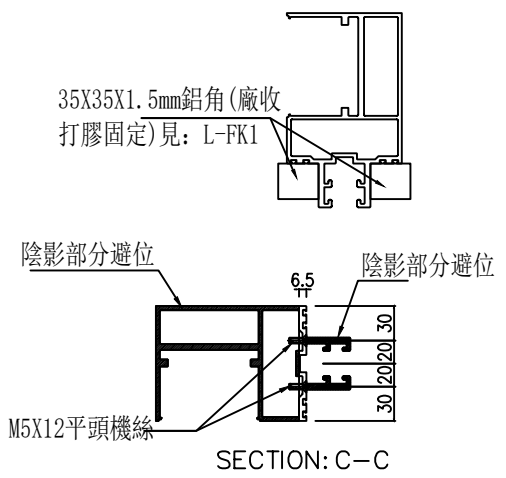
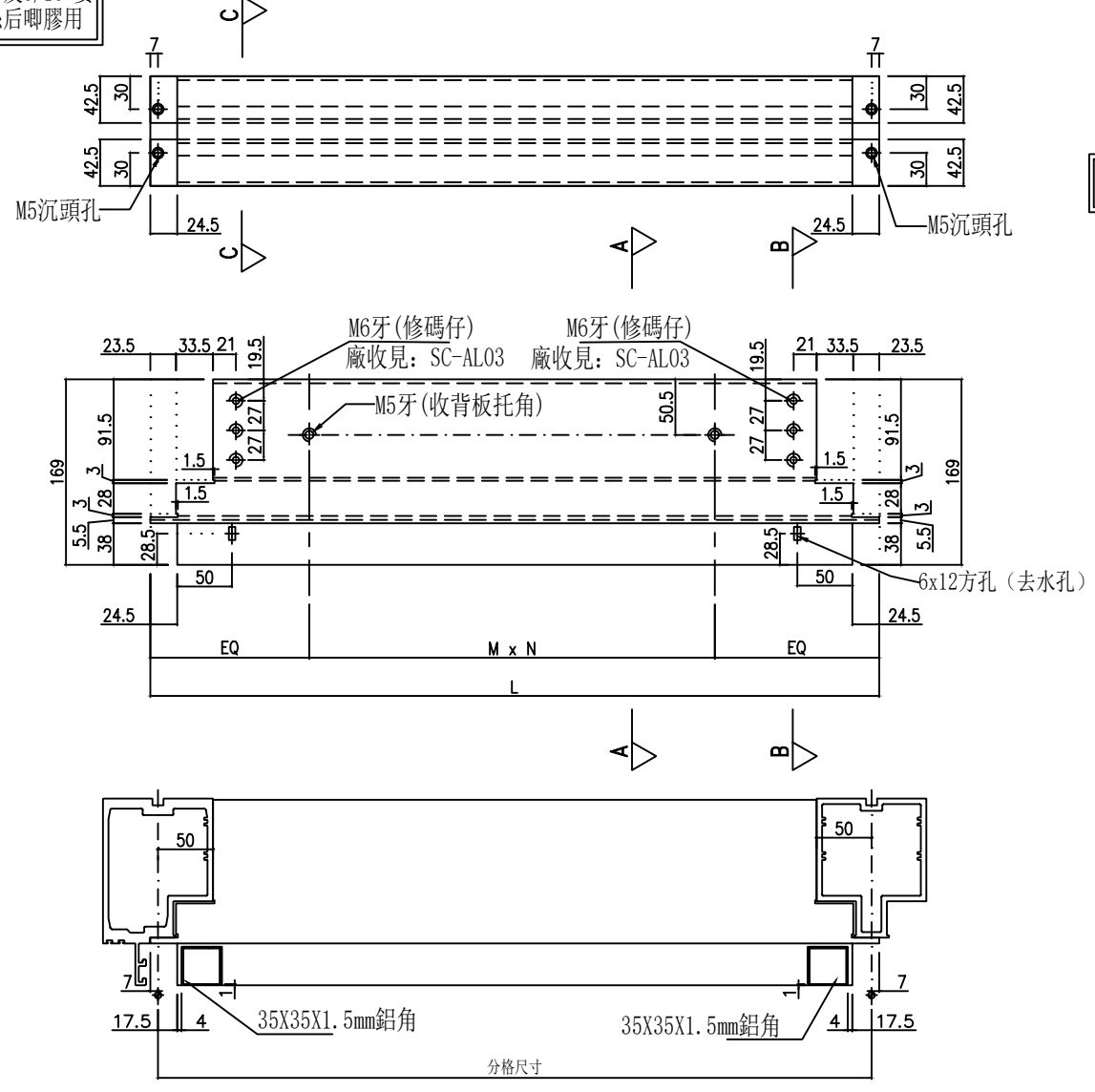

主橫收主企鋁碼螺絲不用收緊, 地盤調節用

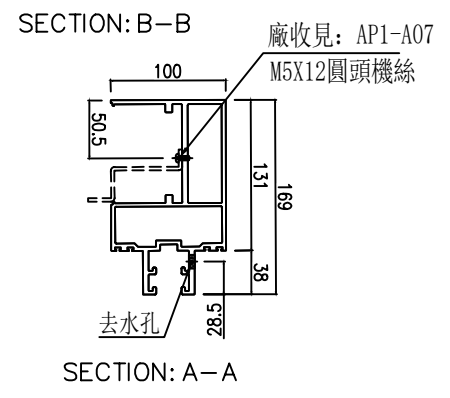
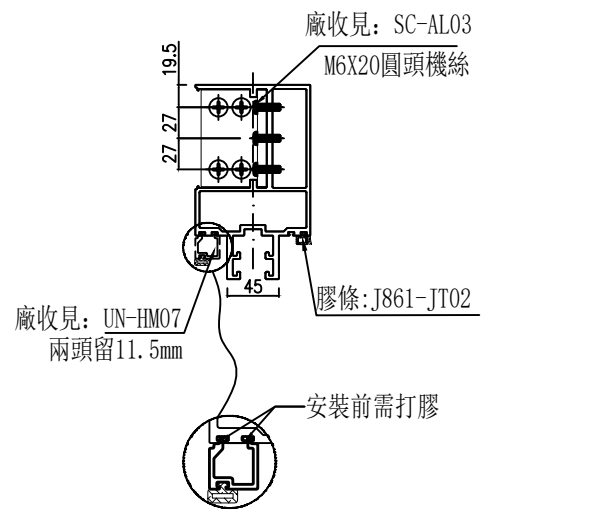

美特鋁質有限公司
MIDI Aluminium Fabricator Ltd.
工程號 J-861 地盤 己連拿利

| | | | | | |
|----|---------------|-----|------------|----|---------|
| 名稱 | 雙梗橫料 | 修改 | | 圖號 | UN-R07b |
| 材料 | X86670 | 日期 | | | |
| 顏色 | UCT207124XL-3 | 批準 | | | |
| | | 李常海 | 2025.05.10 | 復核 | 謝永林 |
| | | 謝永林 | 2025.06.11 | | |

| 物料編號 | L | 數量 | A | M | X | N | B | 分格尺寸 | 使用位置 | 樓層 |
|---------|-----|----|-----|-----|---|---|-----|------|---------|-----|
| UN-R07e | 564 | 2 | 117 | 250 | X | 1 | 197 | 550 | CW-3007 | 3/F |

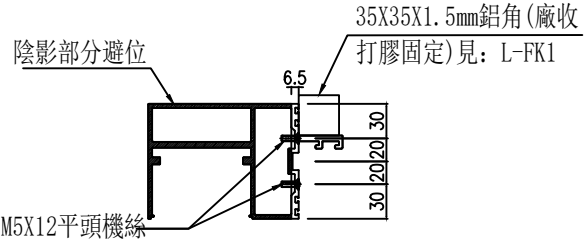
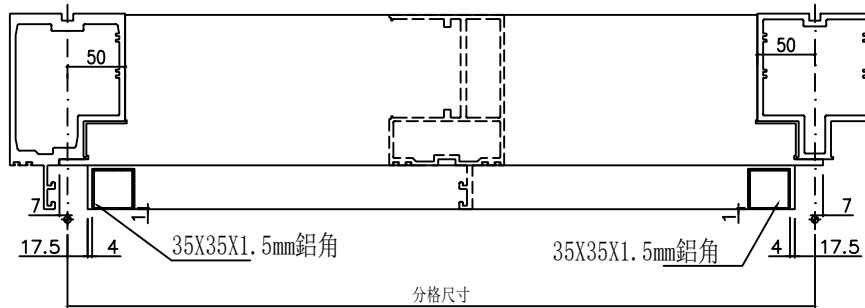
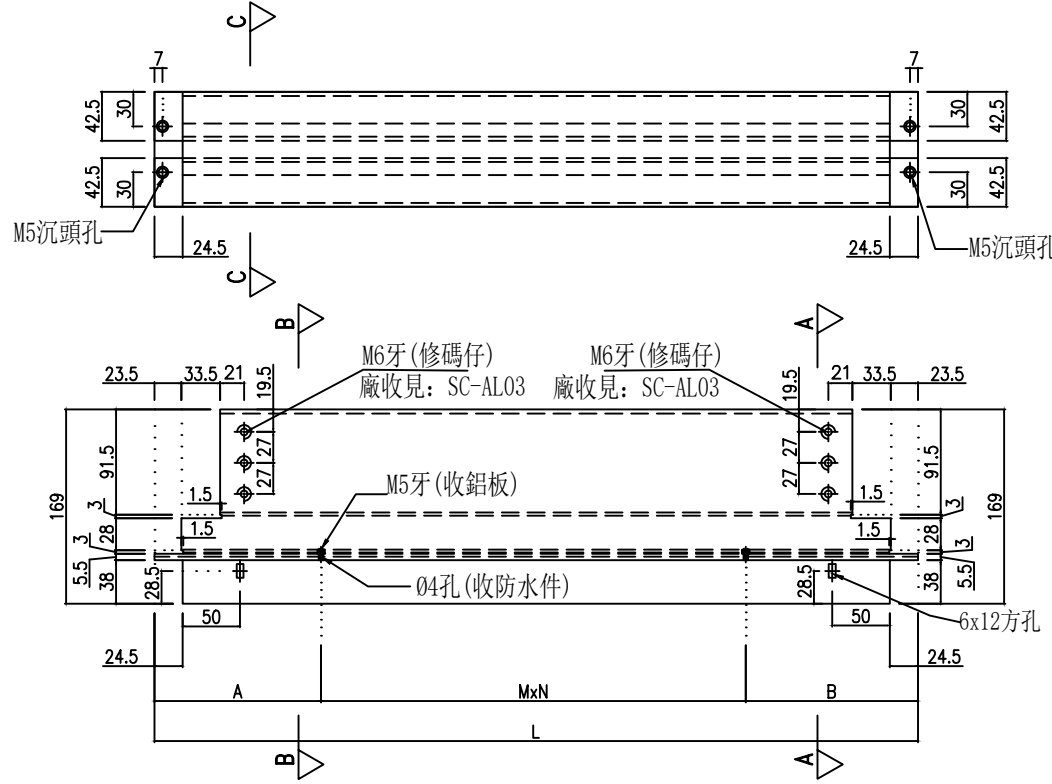
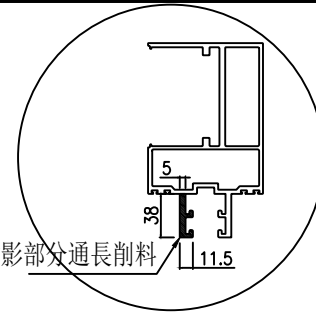

SECTION: C-C

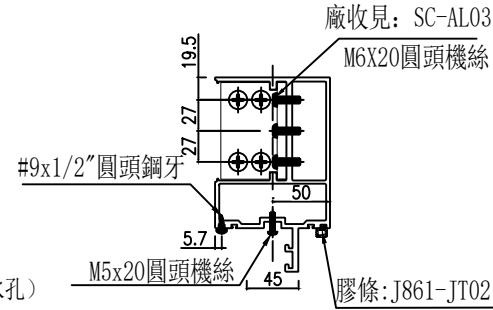

SECTION: B-B

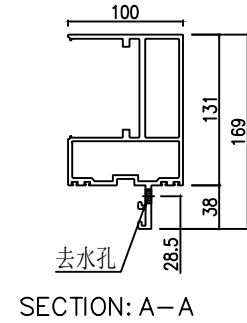

SECTION: A-A

| | | | | | |
|----|---------------|------------|------------|----|---------|
| 名稱 | 雙梗橫料 | 修改 | | 圖號 | UN-R07e |
| 材料 | X86670 | 日期 | | | |
| 顏色 | UCT207124XL-3 | 2025.05.10 | 2025.06.11 | | |
| 制圖 | 李常海 | | | | |
| 復核 | 謝永林 | | | | |
| 批準 | | | | | |

| 物料編號 | L | 數量 | 分格尺寸 | 使用位置 | 樓層 |
|---------|-------|----|------|---------|----------|
| UN-G117 | 493.8 | 8 | 635 | CW-3007 | 3/F-11/F |

*注意:
螺絲鑽平頭孔事宜, 請留意M5及3/16"要
沉頭 (90° X Ø10), 供修螺絲后唧膠用

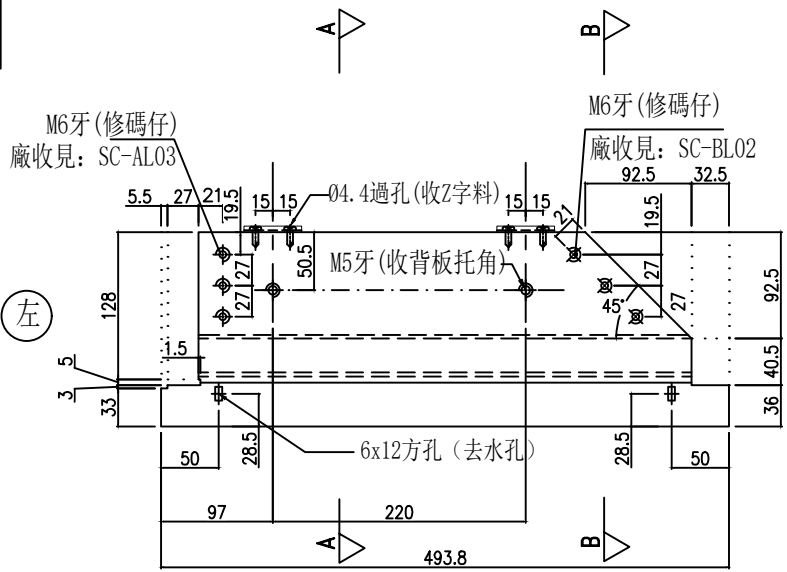

主橫收主企鋁碼螺絲不用收緊, 地盤調節用

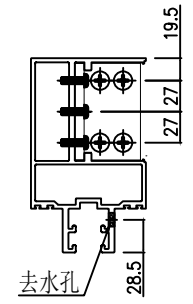

SECTION: B-B

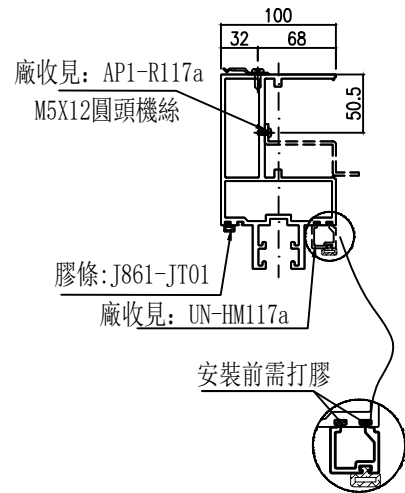
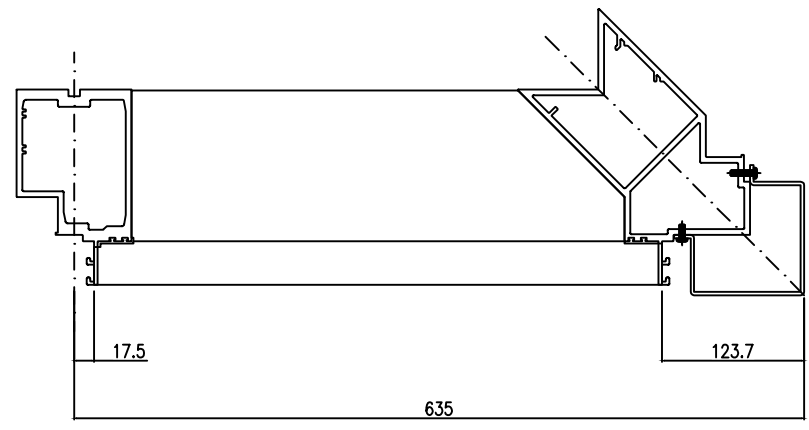

SECTION: A-A

美特鋁質有限公司
MIDI Aluminium Fabricator Ltd.
工程號 J-861 地盤 己連拿利

| | | | | | |
|----|---------------|------------|-----|----|---------|
| 名稱 | 雙梗橫料 | 修改 | | | |
| 材料 | X86670 | 2025.05.10 | 李常海 | 日期 | |
| 顏色 | UCT207124XL-3 | 2025.06.11 | 謝永林 | 圖號 | UN-G117 |

| | | | | | |
|----------|-------|----|------|---------|----------|
| 物料編號 | L | 數量 | 分格尺寸 | 使用位置 | 樓層 |
| UN-G117b | 493.8 | 8 | 635 | CW-3007 | 3/F-11/F |

*注意:
螺絲鑽平頭孔事宜, 請留意M5及3/16"要
沉頭 (90° X Ø10), 供修螺絲后唧膠用

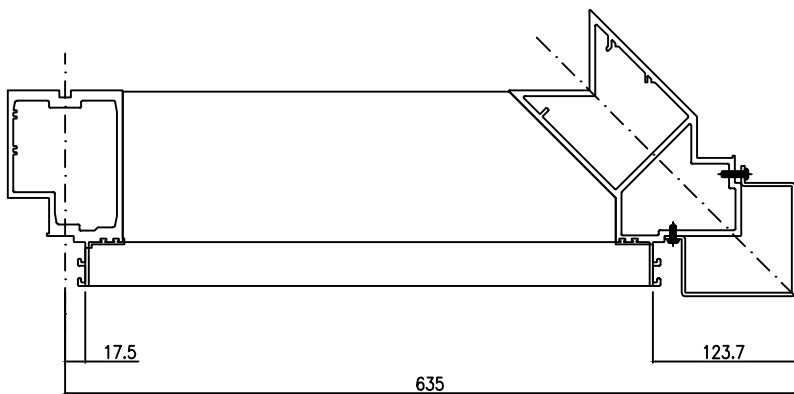
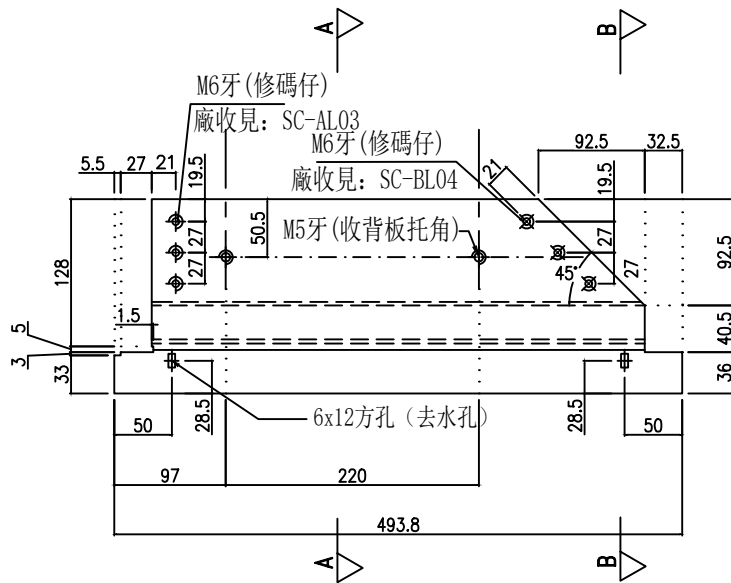

主橫收主企鋁碼螺絲不用收緊, 地盤調節用

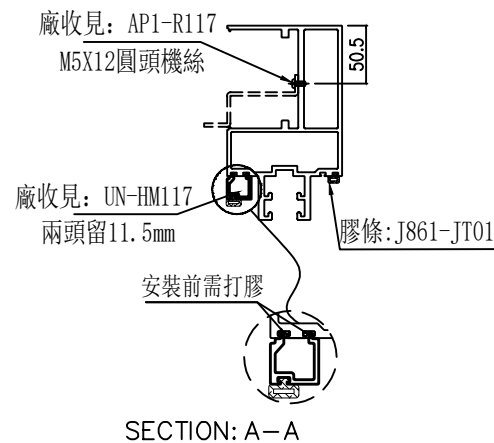
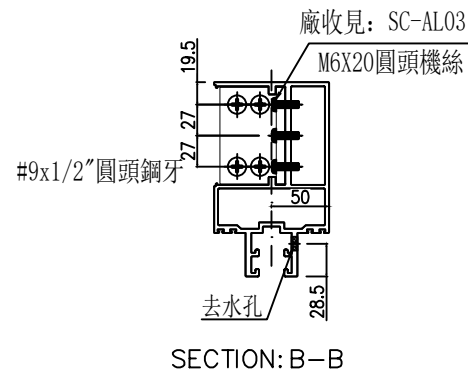

美特鋁質有限公司
MIDI Aluminium Fabricator Ltd.

工程號 J-861 地盤 己連拿利

| | | | | | |
|----|---------------|------------|-----|----|----------|
| 名稱 | 雙梗橫料 | 修改 | | | |
| 材料 | X86670 | 2025.05.10 | 李常海 | 日期 | |
| 顏色 | UCT207124XL-3 | 2025.06.11 | 謝永林 | 圖號 | UN-G117b |
| | | | | | |

| | | | | | |
|----------|-------|----|------|---------|----------|
| 物料編號 | L | 數量 | 分格尺寸 | 使用位置 | 樓層 |
| UN-G117R | 493.8 | 8 | 635 | CW-3007 | 3/F-11/F |

*注意:
螺絲鑽平頭孔事宜, 請留意M5及3/16"要
沉頭 (90° X Ø10), 供修螺絲后唧膠用

(左)

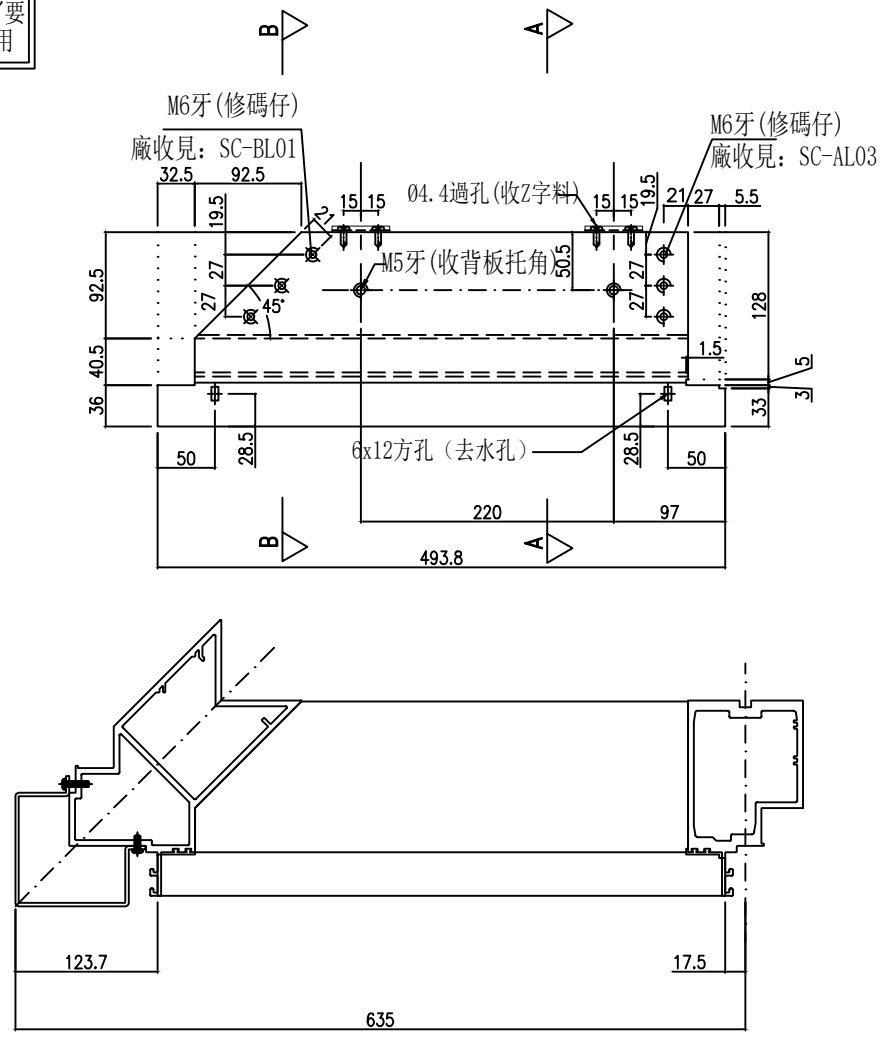

主橫收主企鋁碼螺絲不用收緊, 地盤調節用

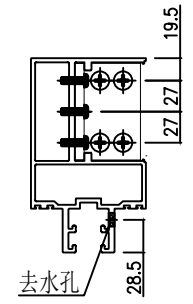

SECTION: B-B

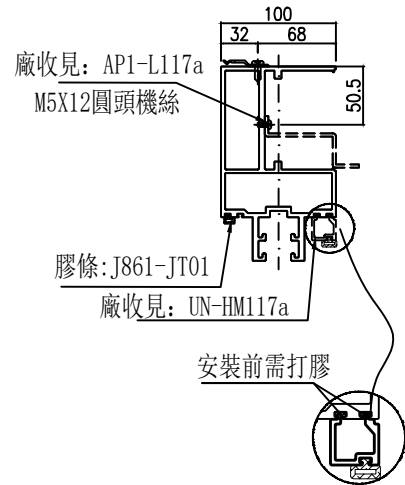

SECTION: A-A

美特鋁質有限公司
MIDI Aluminium Fabricator Ltd.
工程號 J-861 地盤 己連拿利

| | | | | | |
|----|---------------|------------|------------|----|----------|
| 名稱 | 雙梗橫料 | 修改 | | 圖號 | UN-G117R |
| 材料 | X86670 | 日期 | | | |
| 顏色 | UCT207124XL-3 | 2025.05.10 | 2025.06.11 | | |
| | | 李常海 | 謝永林 | | |
| | | 制圖 | 復核 | | |
| | | 2025.05.10 | 2025.06.11 | | |

| 物料編號 | L | 數量 | 分格尺寸 | 使用位置 | 樓層 |
|-----------|-------|----|------|---------|----------|
| UN-G117Rb | 493.8 | 8 | 635 | CW-3007 | 3/F-11/F |

*注意：
螺絲鑽平頭孔事宜，請留意M5及3/16"要
沉頭 (90° X Ø10)，供修螺絲后唧膠用

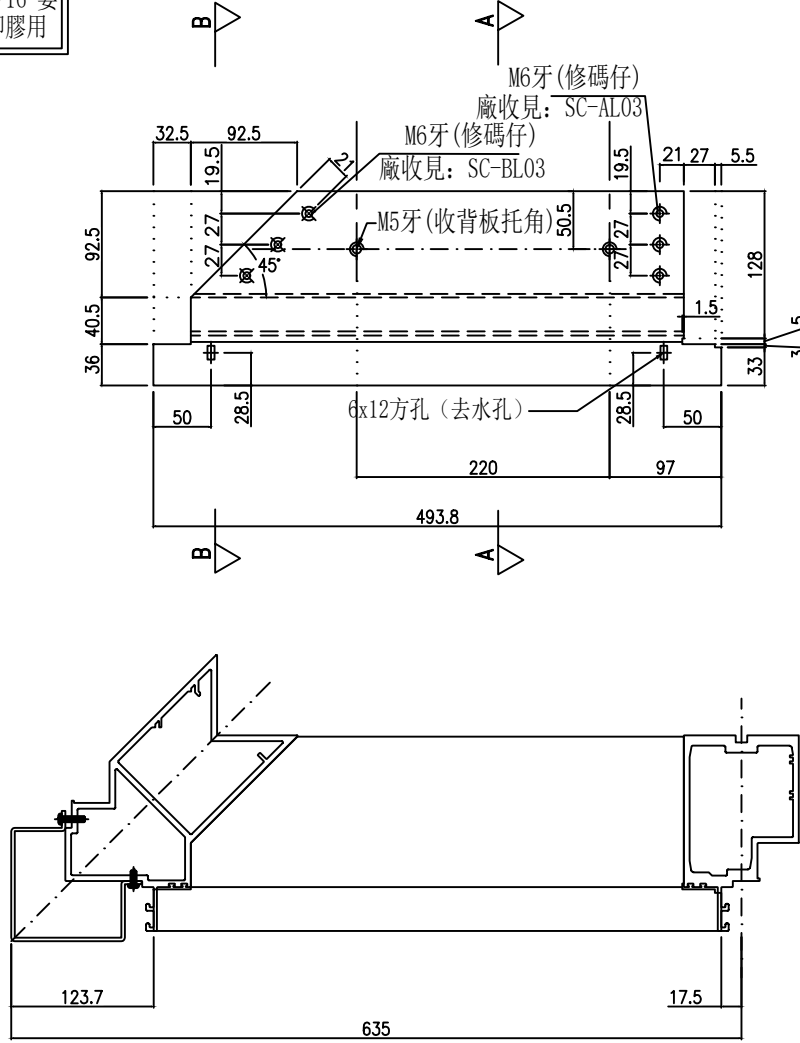

主橫收主企鋁碼螺絲不用收緊，地盤調節用

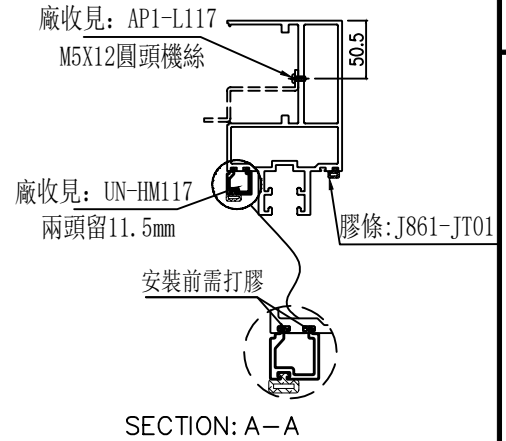
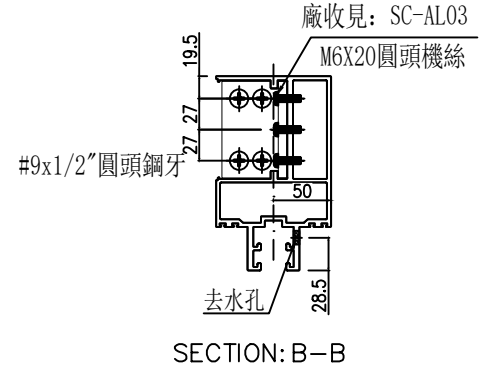

| | | | | | |
|----|---------------|-----|------------|----|-----------|
| 名稱 | 雙梗橫料 | 修改 | 2025.05.10 | 圖號 | UN-G117Rb |
| 材料 | X86670 | 李常海 | 2025.06.11 | 日期 | |
| 顏色 | UCT207124XL-3 | 謝永林 | | 圖號 | |
| | | 復核 | | | |
| | | 批準 | | | |

| | | | | | |
|---------|-------|----|------|---------|-----|
| 物料編號 | L | 數量 | 分格尺寸 | 使用位置 | 樓層 |
| UN-G127 | 993.8 | 1 | 1135 | CW-3006 | 2/F |

*注意:
螺絲鑽平頭孔事宜, 請留意M5及3/16"要
沉頭 (90° X Ø10), 供修螺絲后唧膠用

主橫收主企鋁碼螺絲不用收緊, 地盤調節用

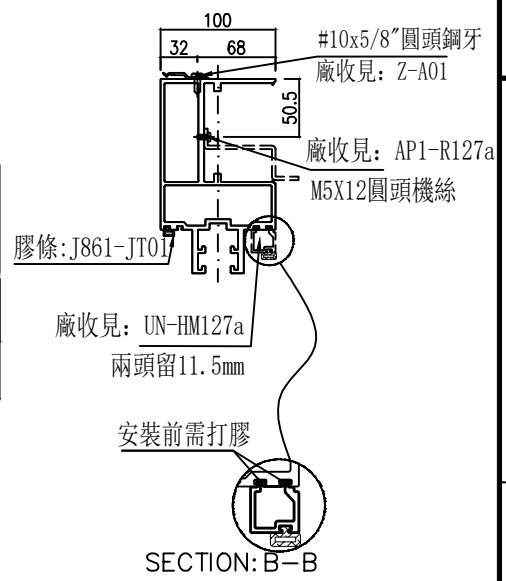
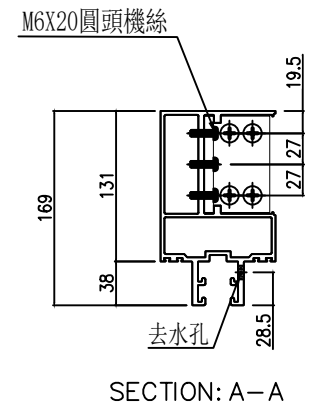
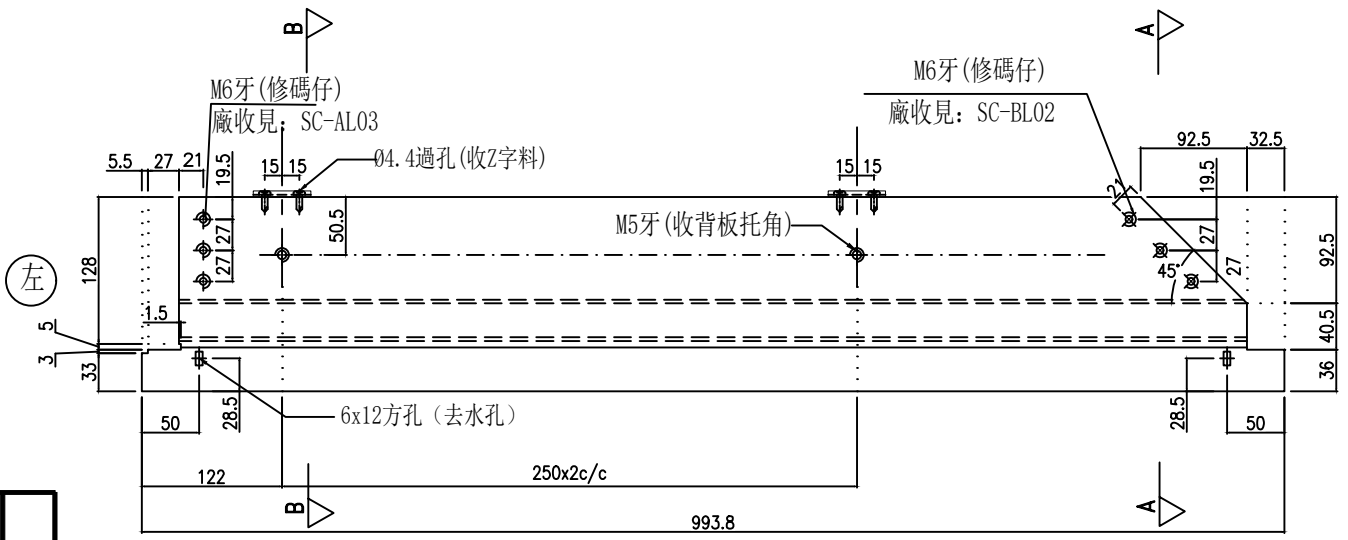

美特鋁質有限公司
MIDI Aluminium Fabricator Ltd.

工程號 J-861 地盤 己連拿利

| | | | | | |
|----|---------------|-----|------------|----|---------|
| 名稱 | 雙梗橫料 | 修改 | | 圖號 | UN-G127 |
| 材料 | X86670 | 李常海 | 2025.05.10 | 日期 | |
| 顏色 | UCT207124XL-3 | 謝永林 | 2025.06.11 | 圖號 | |
| | | 制圖 | | | |
| | | 復核 | | | |
| | | 批準 | | | |

| | | | | | |
|----------|-------|----|------|---------|-----|
| 物料編號 | L | 數量 | 分格尺寸 | 使用位置 | 樓層 |
| UN-G127b | 993.8 | 1 | 1135 | CW-3006 | 2/F |

*注意:
螺絲鑽平頭孔事宜, 請留意M5及3/16"要
沉頭(90° X Ø10), 供修螺絲后唧膠用

主橫收主企鋁碼螺絲不用收緊, 地盤調節用

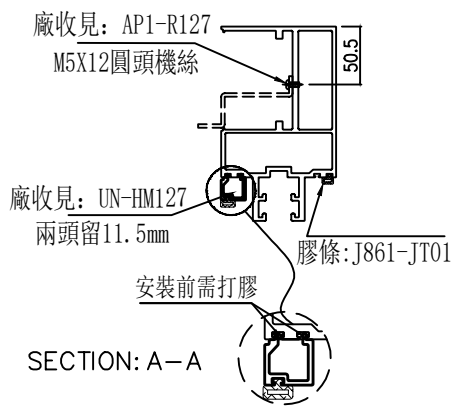
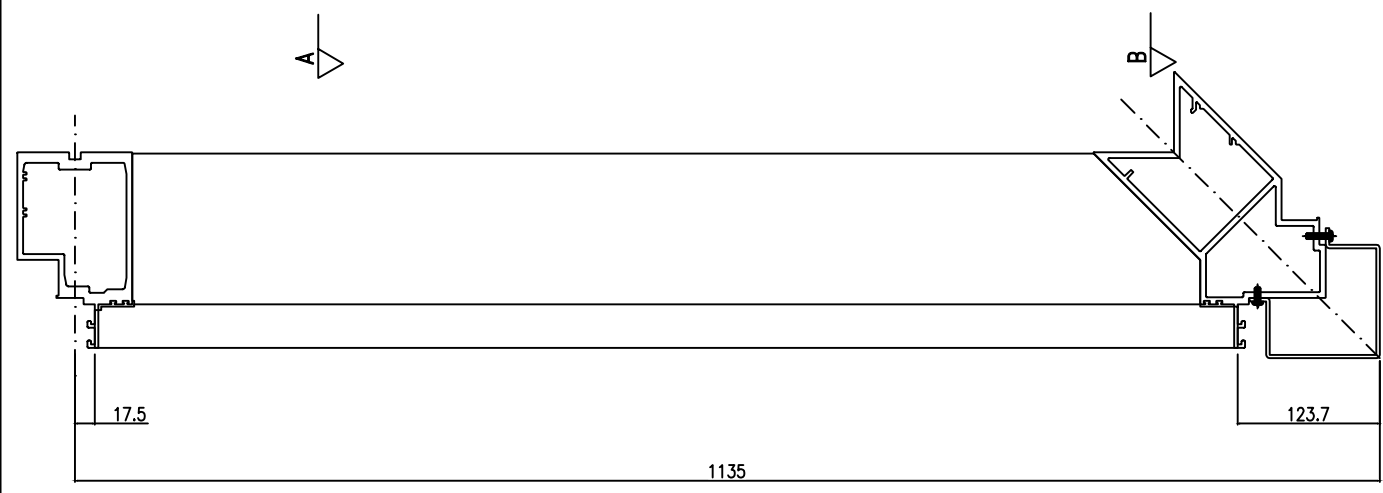
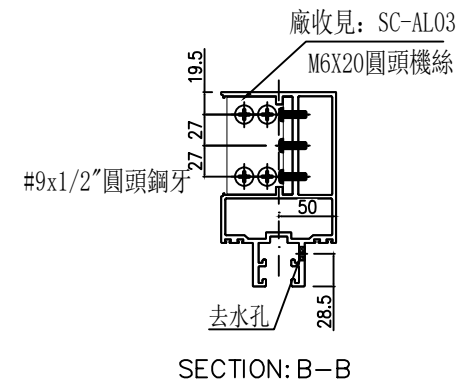
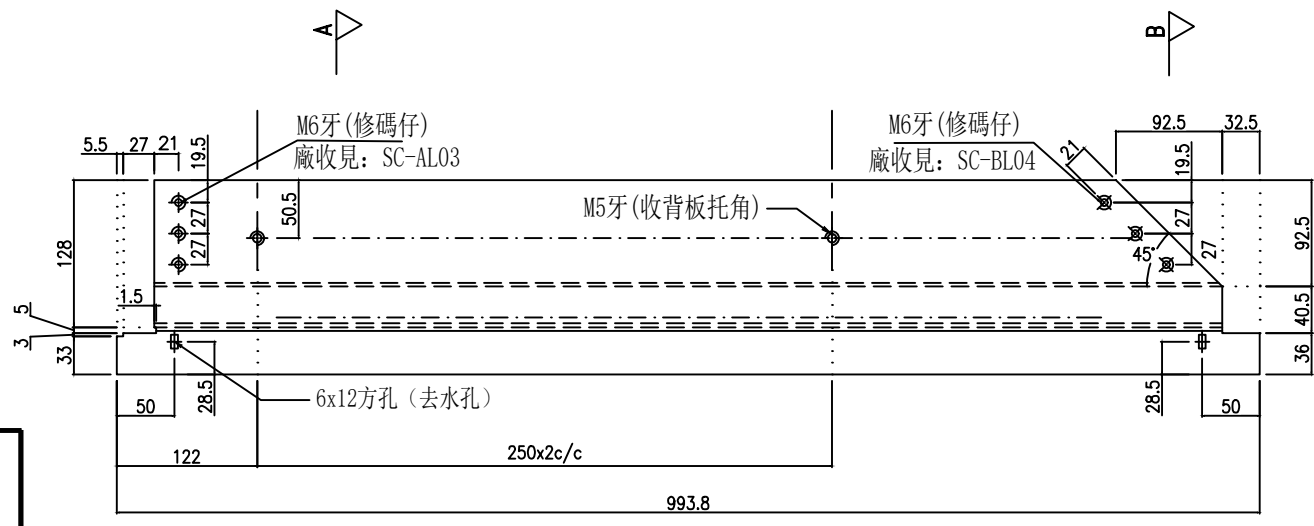

美特鋁質有限公司
MIDI Aluminium Fabricator Ltd.
工程號 J-861 地盤 己連拿利

| | | | | | |
|----|---------------|-----|------------|----|----------|
| 名稱 | 雙梗橫料 | 修改 | | 圖號 | UN-G127b |
| 材料 | X86670 | 李常海 | 2025.05.10 | 日期 | |
| 顏色 | UCT207124XL-3 | 謝永林 | 2025.06.11 | 圖號 | |
| | | 制圖 | | | |
| | | 復核 | | | |
| | | 批准 | | | |

| | | | | | |
|----------|-------|----|------|---------|-----|
| 物料編號 | L | 數量 | 分格尺寸 | 使用位置 | 樓層 |
| UN-G127c | 993.8 | 1 | 1135 | CW-3006 | 2/F |

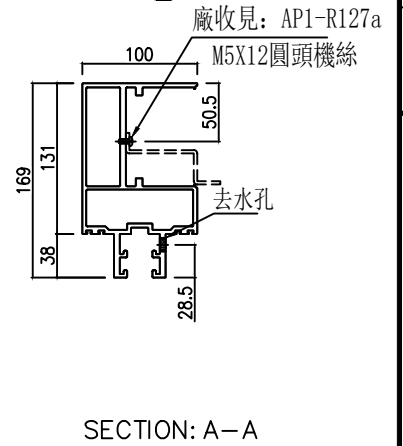
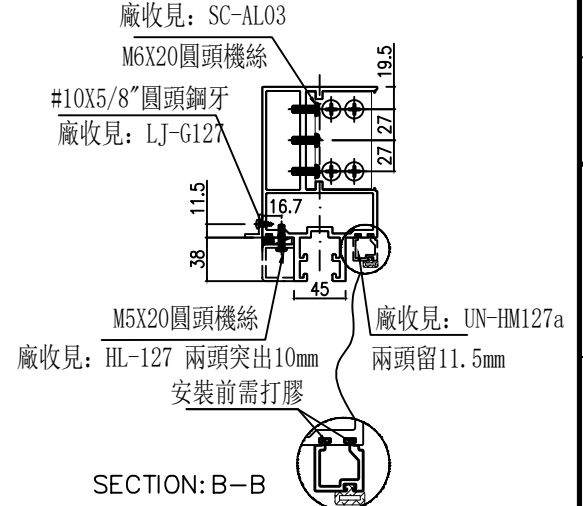
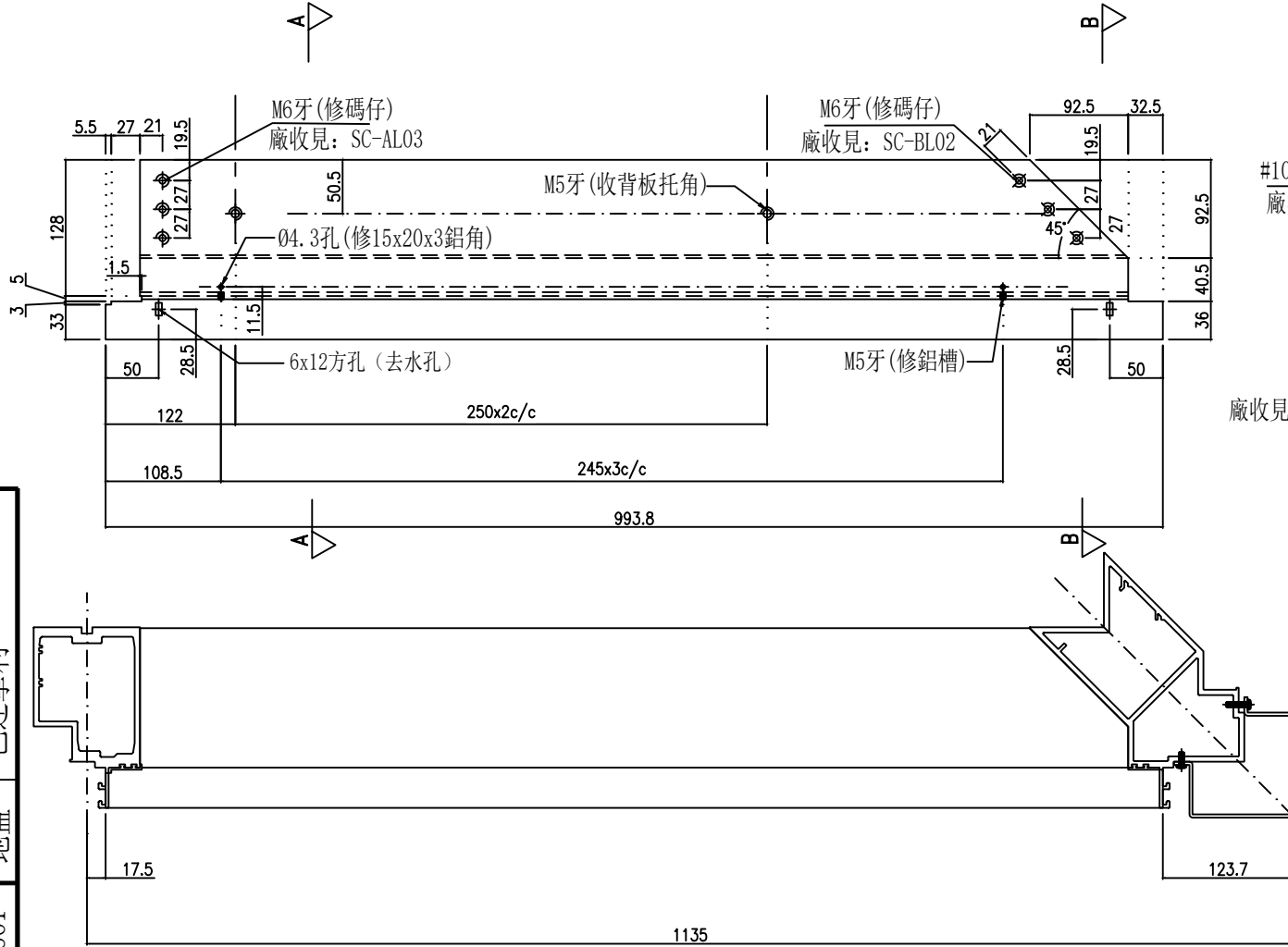

| | | | | | |
|----|---------------|----|------------|--|----------|
| 名稱 | 雙梗橫料 | 修改 | | | |
| 材料 | X86670 | 日期 | 2025.05.10 | | |
| 顏色 | UCT207124XL-3 | 圖號 | 2025.06.11 | | UN-G127c |
| 制圖 | 李常海 | 審核 | 謝永林 | | |
| 批准 | | | | | |

| | | | | | |
|----------|-------|----|------|---------|-----|
| 物料編號 | L | 數量 | 分格尺寸 | 使用位置 | 樓層 |
| UN-G127R | 993.8 | 1 | 1135 | CW-3006 | 2/F |

*注意:
螺絲鑽平頭孔事宜, 請留意M5及3/16"要
沉頭 (90° X Ø10), 供修螺絲后唧膠用

主橫收主企鋁碼螺絲不用收緊, 地盤調節用

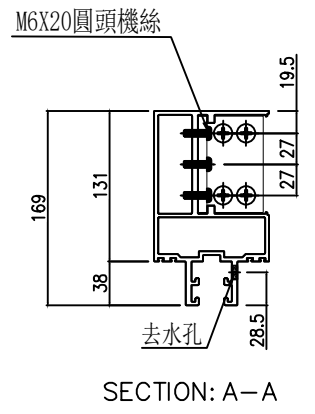
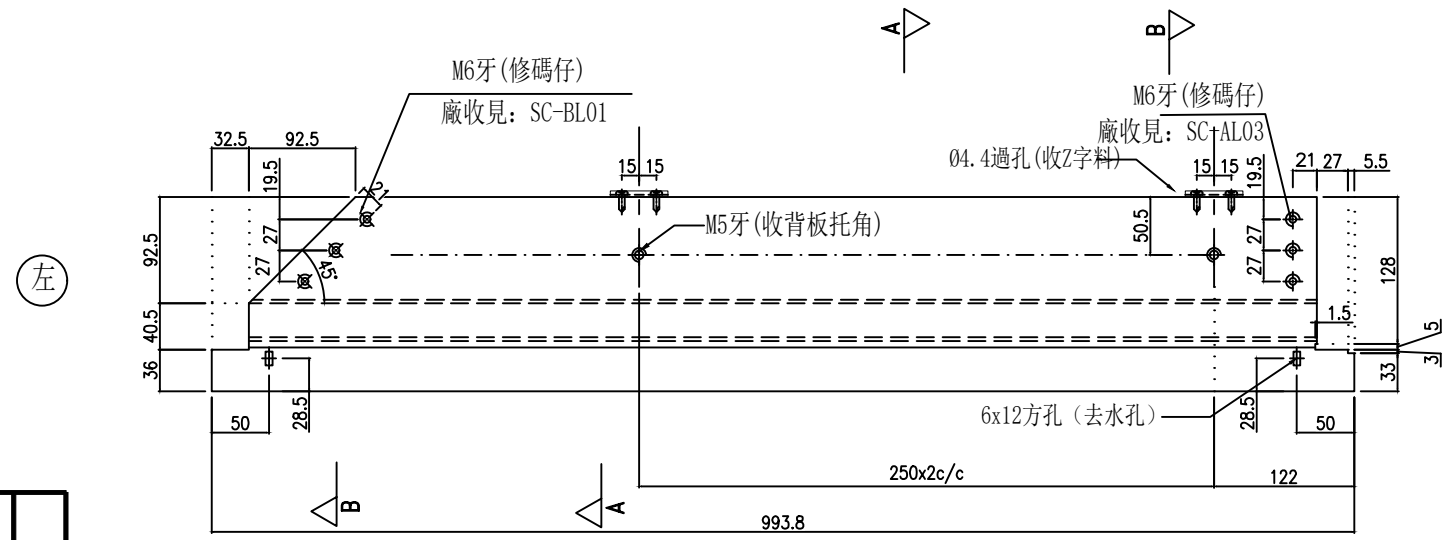

左

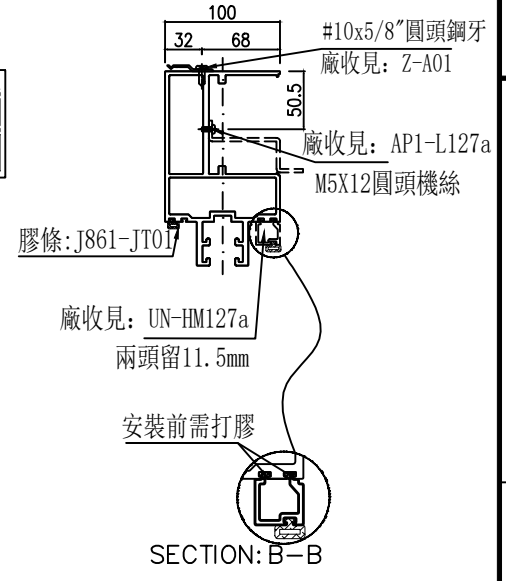
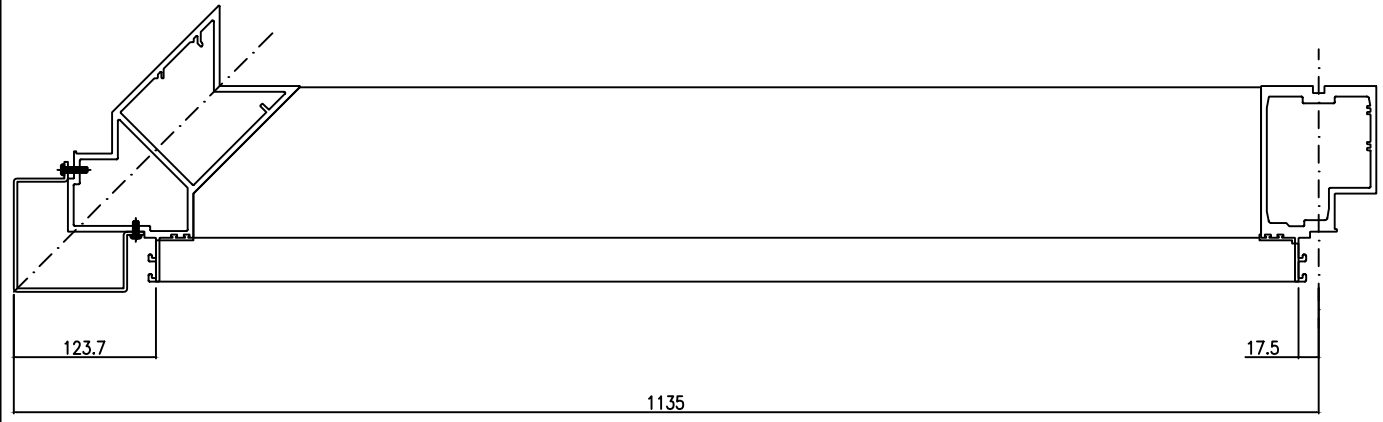

美特鋁質有限公司
MIDI Aluminium Fabricator Ltd.
工程號 J-861 地盤 己連拿利

| | | | | | |
|----|---------------|----|------------|------------|----------|
| 名稱 | 雙梗橫料 | 修改 | | | |
| 材料 | X86670 | 日期 | 2025.05.10 | 2025.06.11 | |
| 顏色 | UCT207124XL-3 | 圖號 | | | UN-G127R |
| 制圖 | 李常海 | 復核 | 謝永林 | | |
| 批准 | | | | | |

| 物料編號 | L | 數量 | 分格尺寸 | 使用位置 | 樓層 |
|-----------|-------|----|------|---------|-----|
| UN-G127Rb | 993.8 | 1 | 1135 | CW-3006 | 2/F |

*注意:
螺絲鑽平頭孔事宜, 請留意M5及3/16"要
沉頭(90° X Ø10), 供修螺絲后唧膠用

主橫收主企鋁碼螺絲不用收緊, 地盤調節用

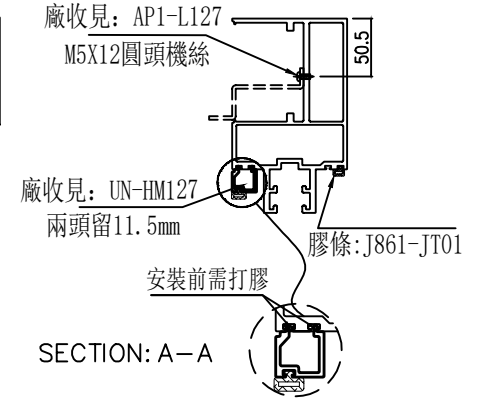
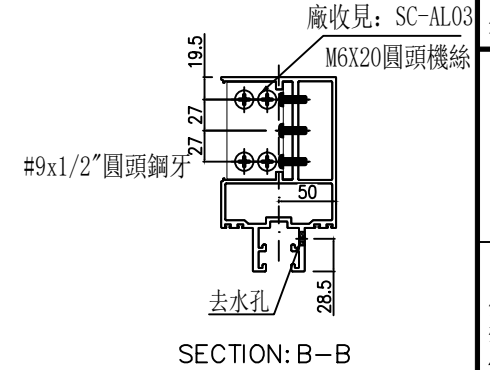
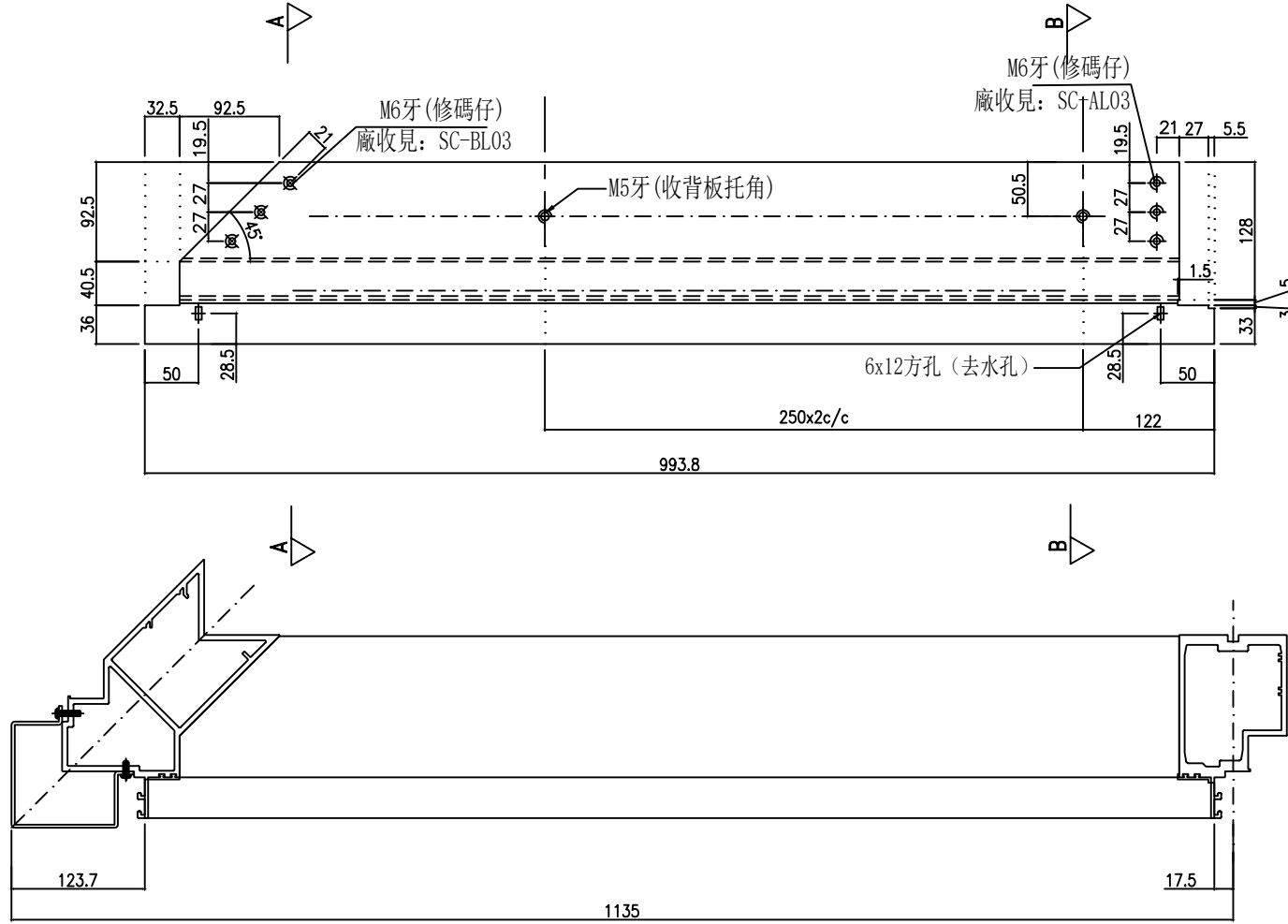

| | | | | | |
|----|---------------|-----|------------|------------|-----------|
| 名稱 | 雙梗橫料 | 修改 | | 圖號 | UN-G127Rb |
| 材料 | X86670 | 李常海 | 2025.05.10 | 日期 | |
| 顏色 | UCT207124XL-3 | 復核 | 謝永林 | 2025.06.11 | |
| | | 制圖 | | | |
| | | 批準 | | | |

| | | | | | |
|-----------|-------|----|------|---------|-----|
| 物料編號 | L | 數量 | 分格尺寸 | 使用位置 | 樓層 |
| UN-G127Rc | 993.8 | 1 | 1135 | CW-3006 | 2/F |

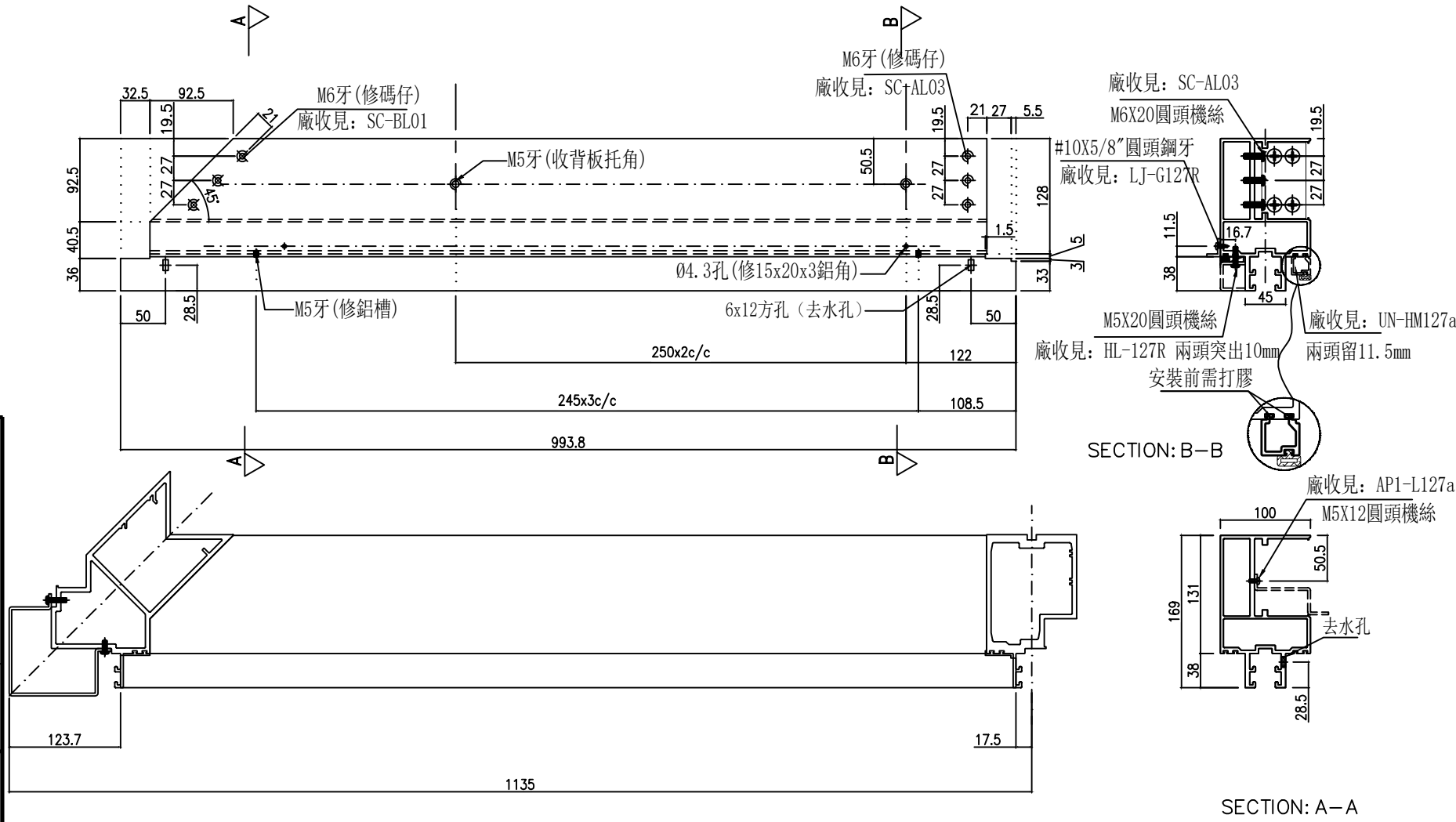

| | | | | | |
|----|---------------|----|------------|--|-----------|
| 名稱 | 雙梗橫料 | 修改 | | | |
| 材料 | X86670 | 日期 | 2025.05.10 | | |
| 顏色 | UCT207124XL-3 | 圖號 | 2025.06.11 | | |
| | | | | | UN-G127Rc |

| 物料編號 | L | 數量 | M | X | N | EQ | 分格尺寸 | 使用位置 | 廠收背板托角編號 | 廠收單玻線編號 | 樓層 |
|---------|------|----|-----|---|---|-------|------|---------|-----------|-----------|--------------------|
| UN-G128 | 1575 | 2 | 300 | X | 4 | 187.5 | 1610 | CW-3006 | AP1-A128a | UN-HM128a | 2/F |
| UN-G134 | 1540 | 14 | 300 | X | 4 | 170 | 1575 | CW-3007 | AP1-A134a | UN-HM134a | 3/F-8/F, 10/F-11/F |
| 合計: | 16 | | | | | | | | | | |

美特鋁質有限公司
 MIDI Aluminium Fabricator Ltd.
 工程號 J-837 地盤 己連拿利

左

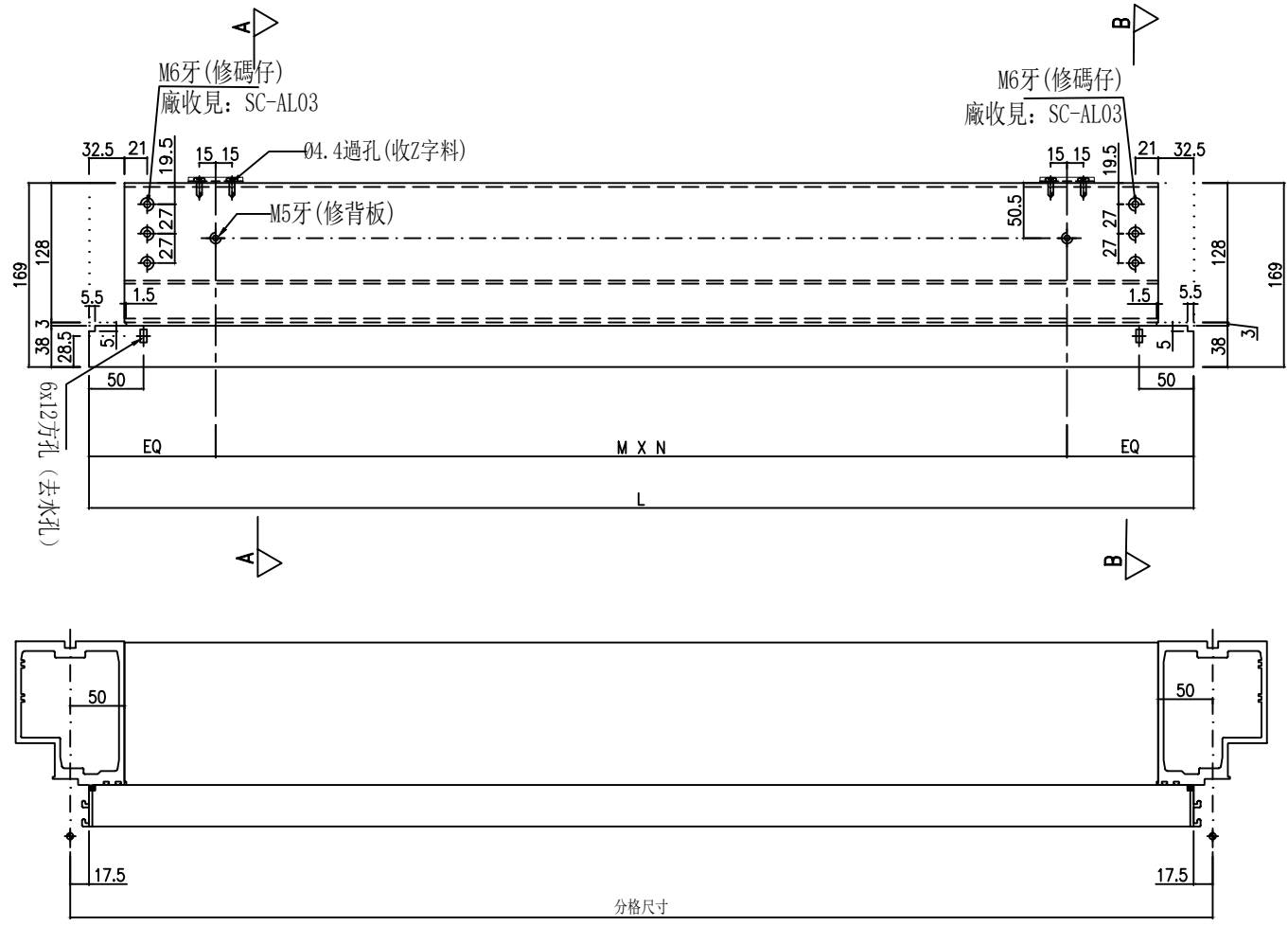

主橫收主企鋁碼螺絲不用收緊，地盤調節用

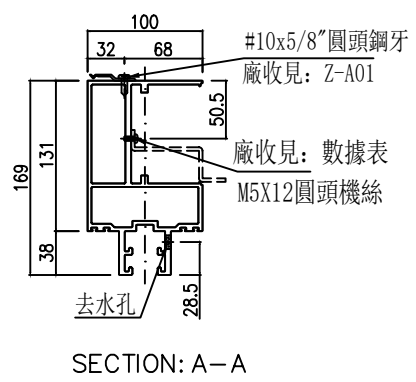
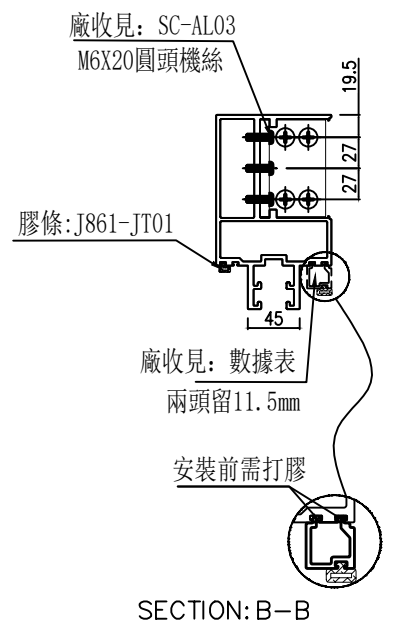

| | | | | | |
|----|---------------|----|------------|----|---------|
| 名稱 | 雙梗橫料 | 修改 | 2025.05.10 | 圖號 | UN-G128 |
| 材料 | X86670 | 製圖 | 李常海 | 日期 | |
| 顏色 | UCT207124XL-3 | 復核 | 謝永林 | 圖號 | |
| | | 批准 | | | |

| 物料編號 | L | 數量 | M | X | N | EQ | 分格尺寸 | 使用位置 | 廠收背板托角編號 | 廠收單玻線編號 | 樓層 |
|----------|------|----|-----|---|---|-------|------|---------|----------|----------|----------|
| UN-G128b | 1575 | 2 | 300 | X | 4 | 187.5 | 1610 | CW-3006 | AP1-A128 | UN-HM128 | 2/F |
| UN-G130b | 1495 | 2 | 300 | X | 4 | 147.5 | 1530 | CW-3006 | AP1-A130 | UN-HM130 | 2/F |
| UN-G134b | 1540 | 14 | 300 | X | 4 | 170 | 1575 | CW-3007 | AP1-A134 | UN-HM134 | 5/F-11/F |
| | 合計: | 18 | | | | | | | | | |

主橫收主企鋁碼螺絲不用收緊，地盤調節用

左

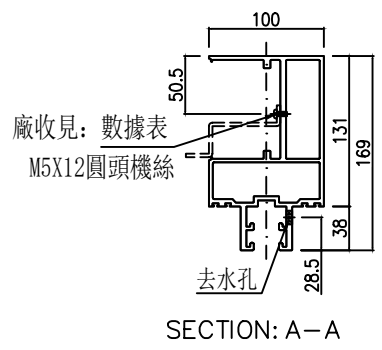
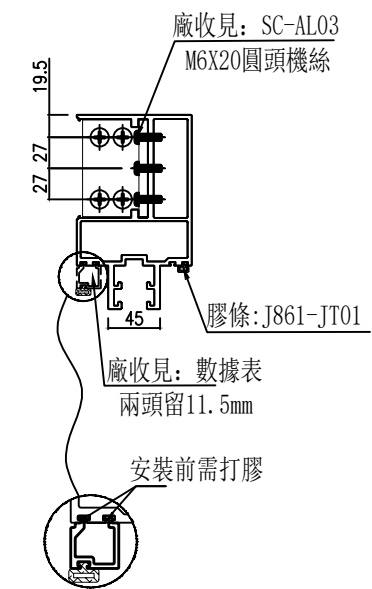
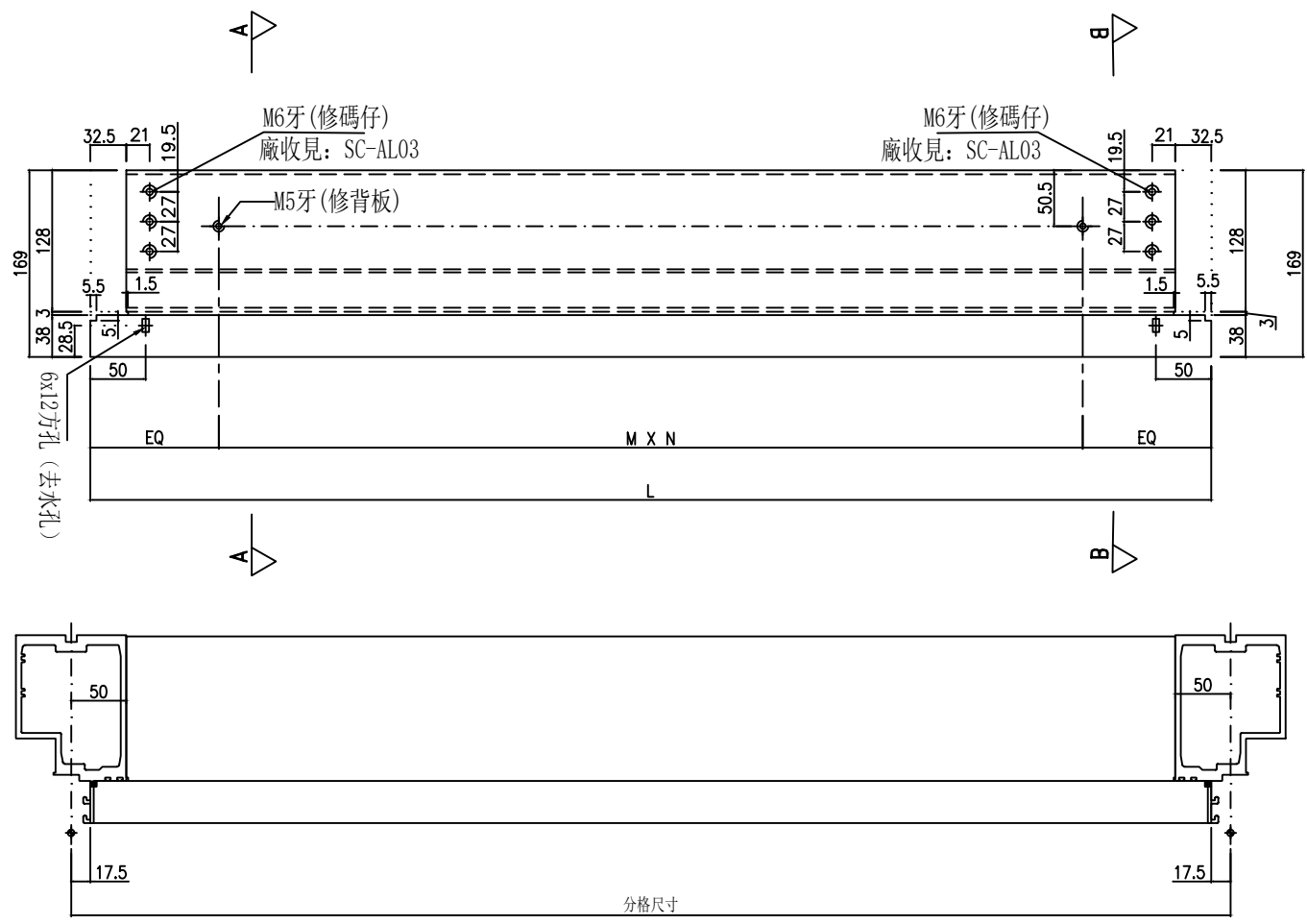

美特鋁質有限公司
MIDI Aluminium Fabricator Ltd.
工程號 J-837 地盤 己連拿利

| | | | | | |
|----|---------------|-----|------------|----|----------|
| 名稱 | 雙梗橫料 | 修改 | 2025.05.10 | 圖號 | UN-G128b |
| 材料 | X86670 | 李常海 | 2025.06.11 | 日期 | |
| 顏色 | UCT207124XL-3 | 謝永林 | | 圖號 | |
| | | 制圖 | | | |
| | | 復核 | | | |
| | | 批准 | | | |

| 物料編號 | L | 數量 | M | X | N | EQ | M1 | X | N1 | EQ1 | 分格尺寸 | 使用位置 | 廠收背板托角編號 | 廠收單玻線編號 | 廠收鋁角編號 | 廠收鋁槽編號 | 樓層 |
|----------|------|----|-----|---|---|-------|-----|---|----|-------|------|---------|-----------|-----------|---------|--------|----|
| UN-G128c | 1575 | 2 | 300 | X | 4 | 187.5 | 270 | X | 5 | 112.5 | 1610 | CW-3006 | AP1-A128a | UN-HM128a | LJ-G128 | HL-128 | 2F |
| UN-G130c | 1495 | 2 | 300 | X | 4 | 147.5 | 260 | X | 5 | 97.5 | 1530 | CW-3006 | AP1-A130a | UN-HM130a | LJ-G130 | HL-130 | 2F |
| 合計: | 4 | | | | | | | | | | | | | | | | |

主橫收主企鋁碼螺絲不用收緊，地盤調節用

左

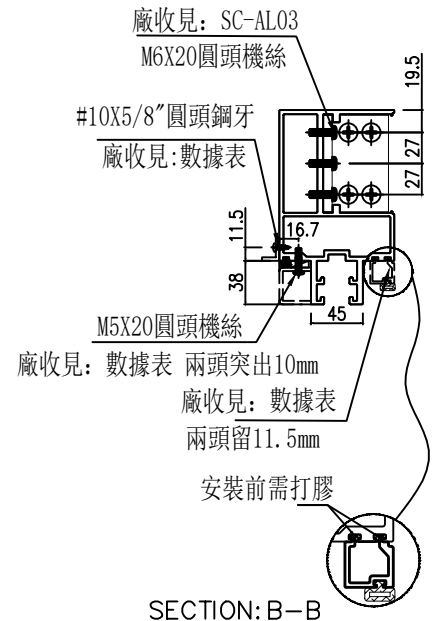
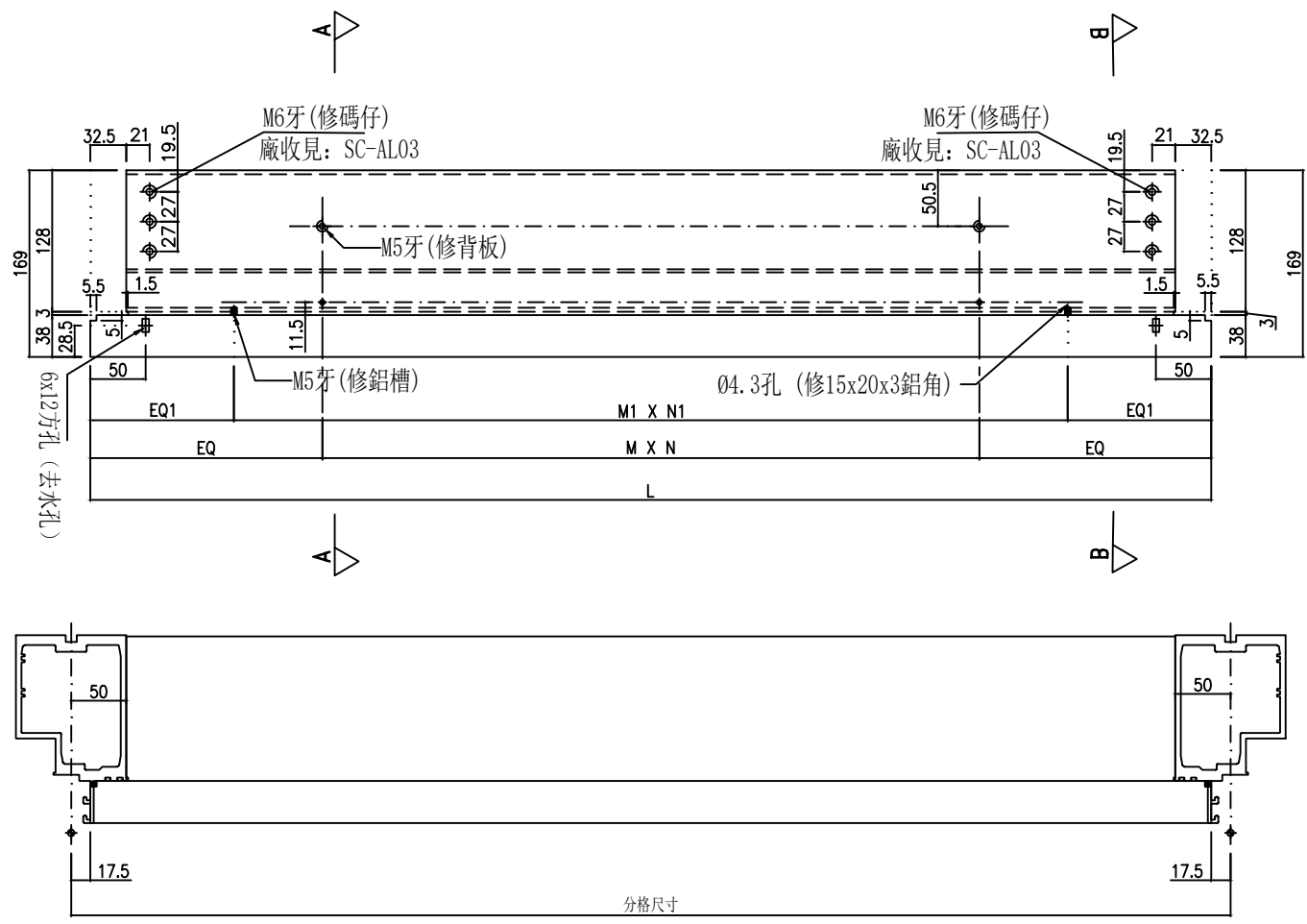

美特鋁質有限公司
MIDI Aluminium Fabricator Ltd.
工程號 J-837 地盤 己連拿利

| 名稱 | 材料 | 顏色 | 制圖 | 復核 | 批准 | 修改 | 日期 | 圖號 |
|------|--------|---------------|-----|-----|----|------------|------------|----------|
| 雙梗橫料 | X86670 | UCT207124XL-3 | 李常海 | 謝永林 | | 2025.05.10 | 2025.06.11 | UN-G128c |

| | | | | |
|---------|----|------|---------|----|
| 物料編號 | 數量 | 分格尺寸 | 使用位置 | 樓層 |
| UN-G130 | 1 | 1530 | CW-3006 | 2F |
| 合計: | 1 | | | |

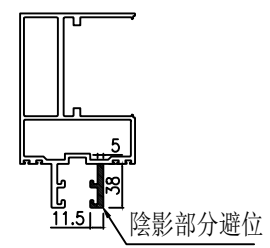
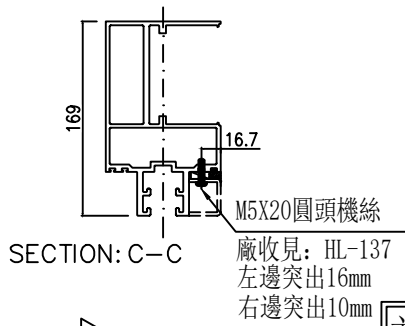
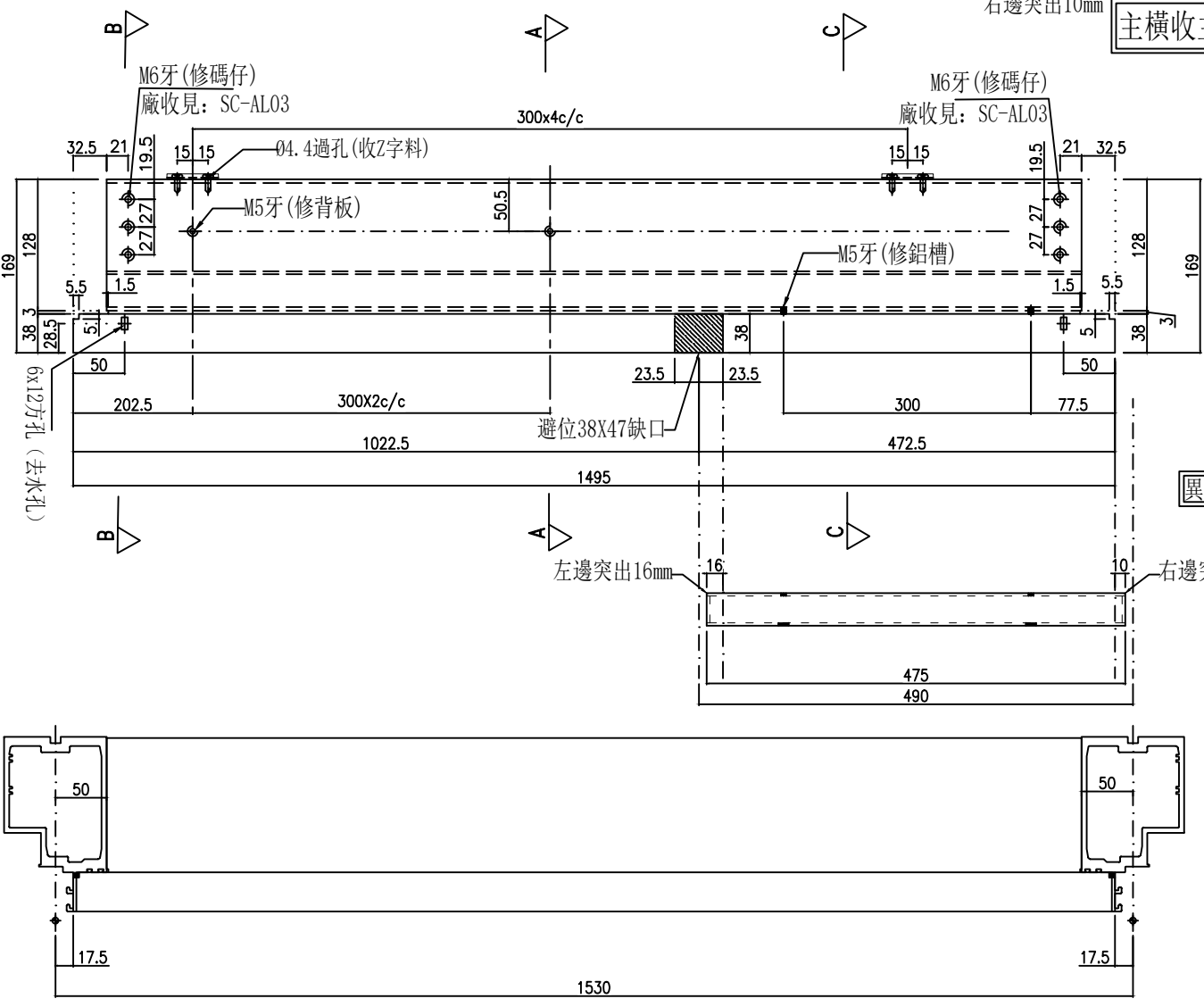

主橫收主企鋁碼螺絲不用收緊，地盤調節用

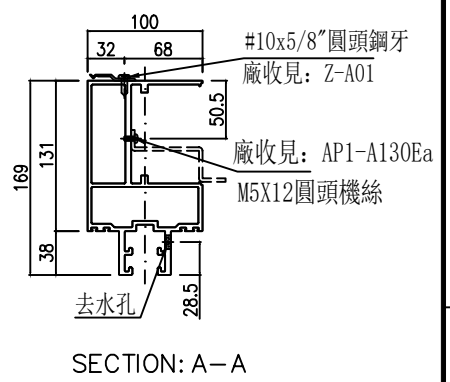
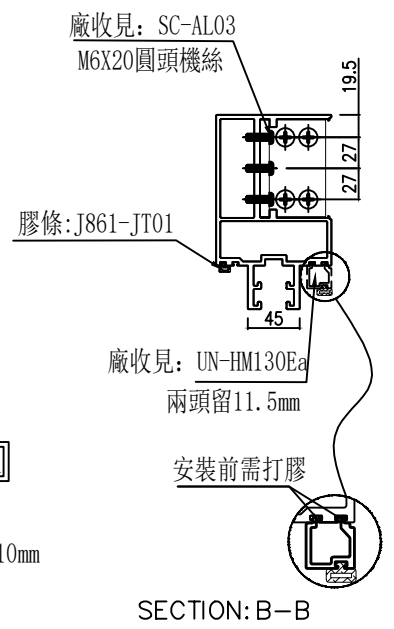

美特鋁質有限公司
MIDI Aluminium Fabricator Ltd.

工程號 J-837 地盤 己連拿利

| | | | |
|----|---------------|----|------------|
| 名稱 | 雙梗橫料 | 圖號 | UN-G130 |
| 材料 | X86670 | 修改 | 2025.05.10 |
| 顏色 | UCT207124XL-3 | 日期 | 2025.06.11 |
| | | 製圖 | 李常海 |
| | | 復核 | 謝永林 |
| | | 批准 | |

| | | | | |
|----------|----|------|---------|----|
| 物料編號 | 數量 | 分格尺寸 | 使用位置 | 樓層 |
| UN-G130R | 1 | 1530 | CW-3006 | 2F |
| 合計: | 1 | | | |

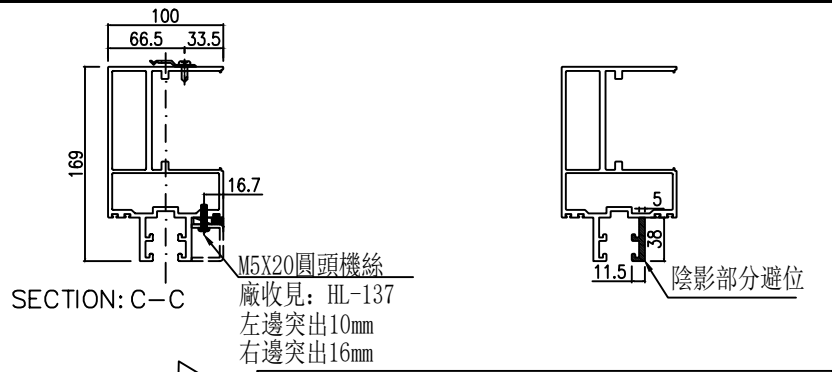

主橫收主企鋁碼螺絲不用收緊，地盤調節用

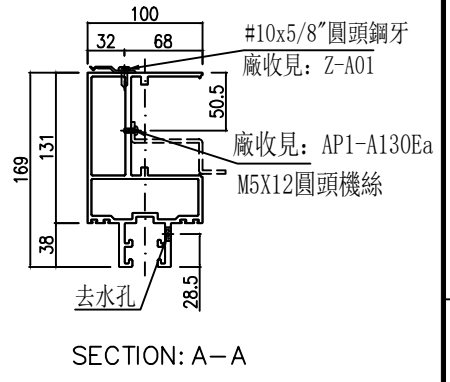
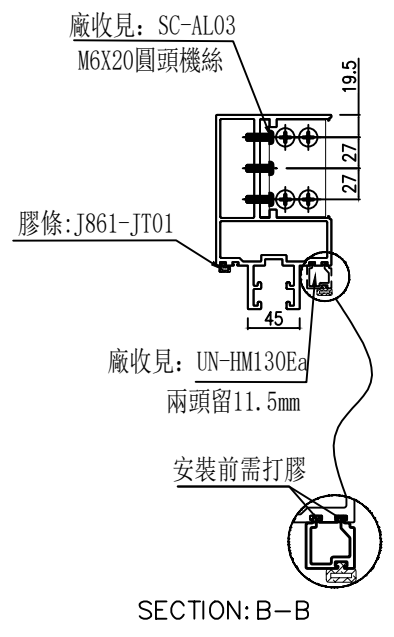
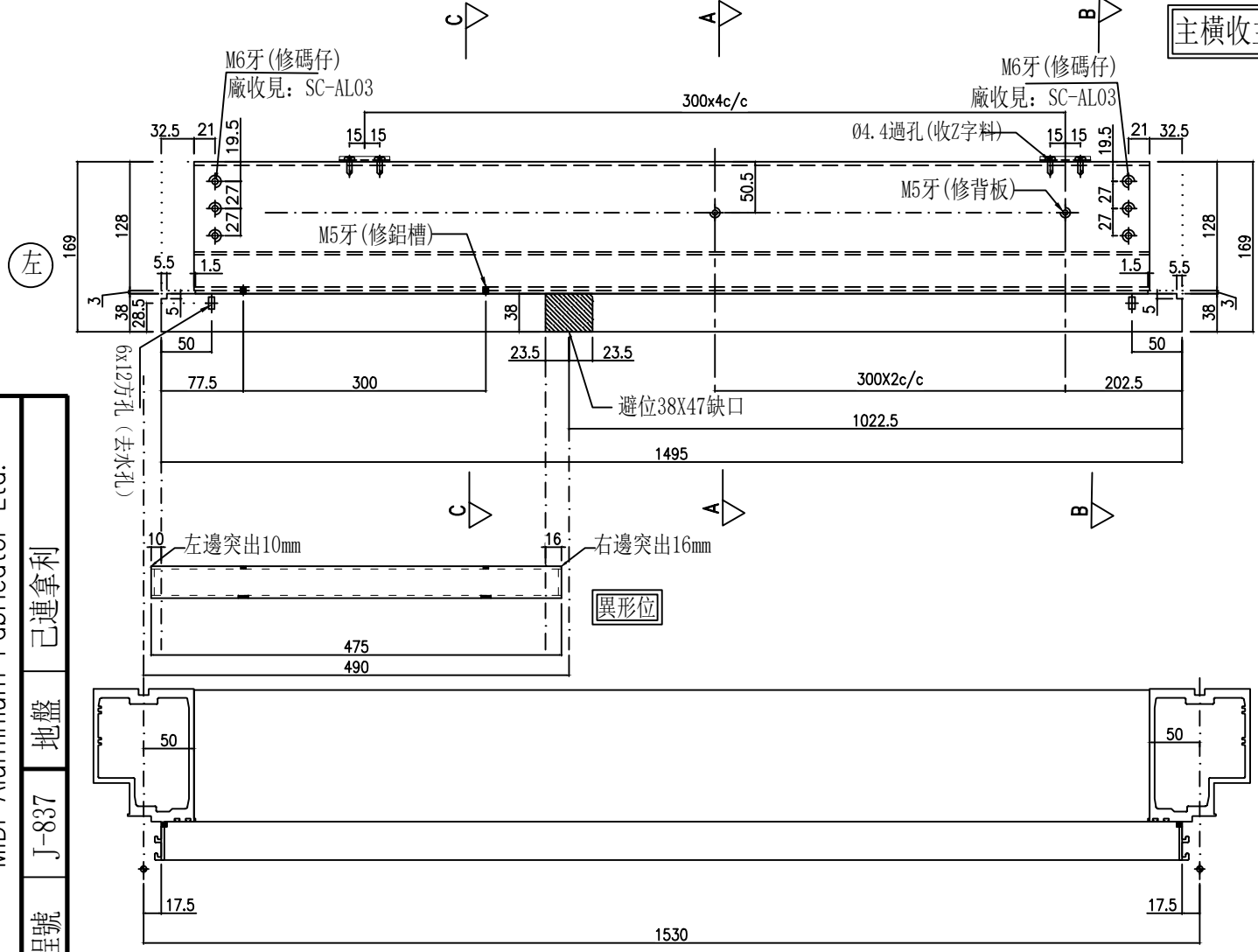

美特鋁質有限公司
 MIDI Aluminium Fabricator Ltd.

工程號 J-837 地盤 己連拿利

| | | | | | |
|----|---------------|----|-----|----|------------|
| 名稱 | 雙梗橫料 | 修改 | | 圖號 | UN-G130R |
| 材料 | X86670 | 制圖 | 李常海 | 日期 | 2025.05.10 |
| 顏色 | UCT207124XL-3 | 復核 | 謝永林 | 日期 | 2025.06.11 |
| | | 批准 | | | |

| | | | | |
|--------------|----|------|---------|-----|
| 物料編號 | 數量 | 分格尺寸 | 使用位置 | 樓層 |
| UN-G134(D)9F | 2 | 1575 | CW-3007 | 9/F |
| 合計: | 2 | | | |

主橫收主企鋁碼螺絲不用收緊，地盤調節用

*注意：吊船碼實際是在9樓頂部

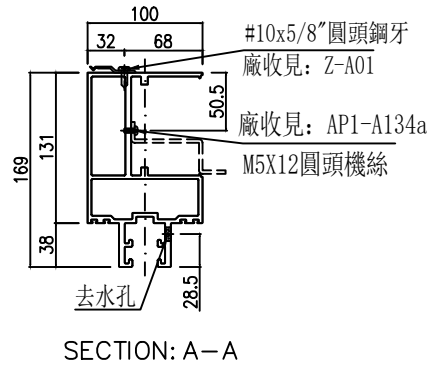
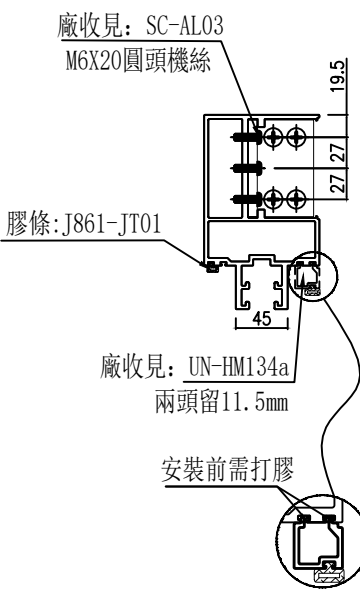
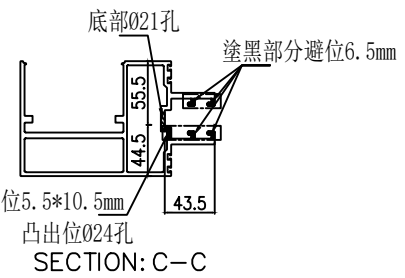
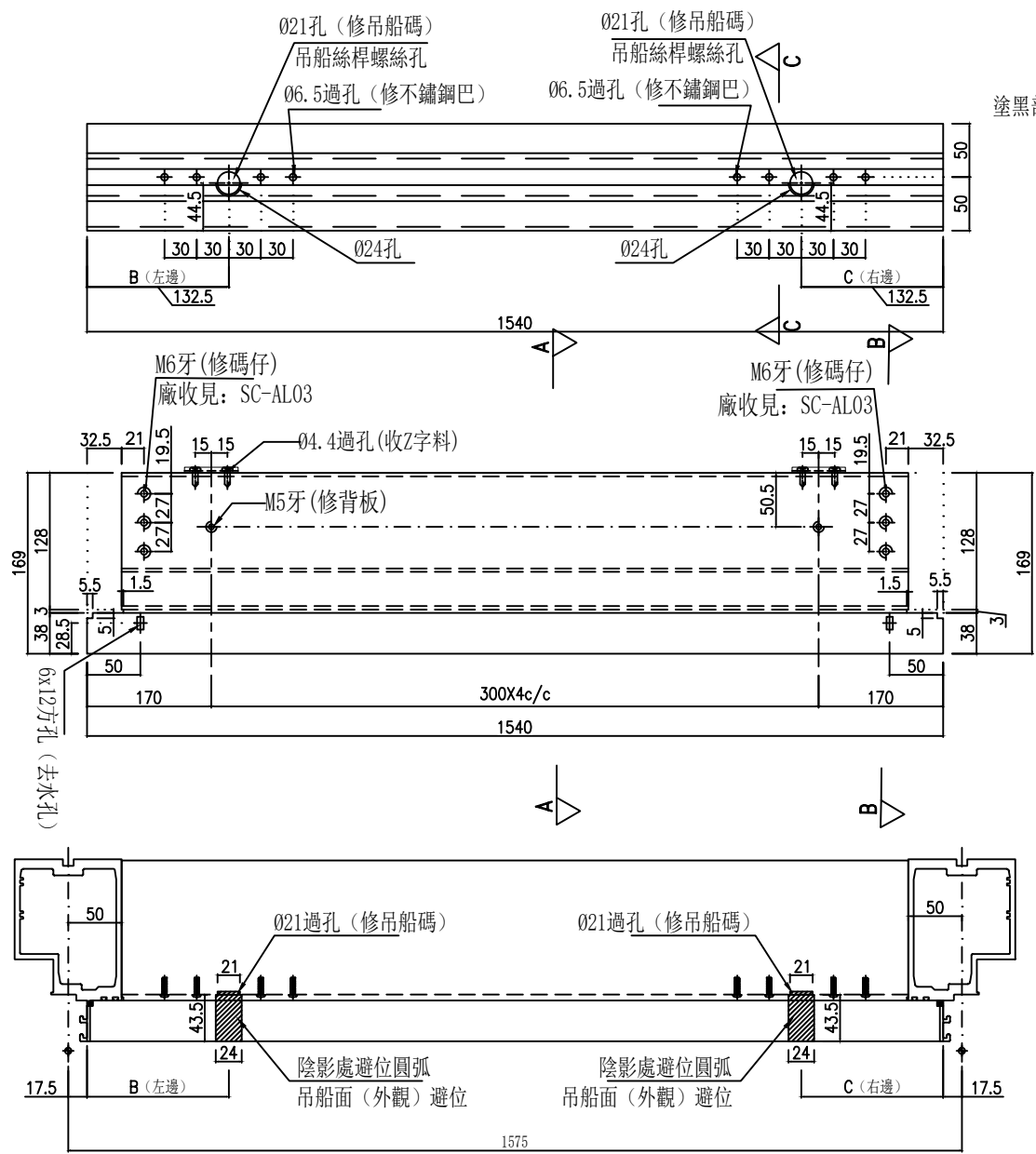
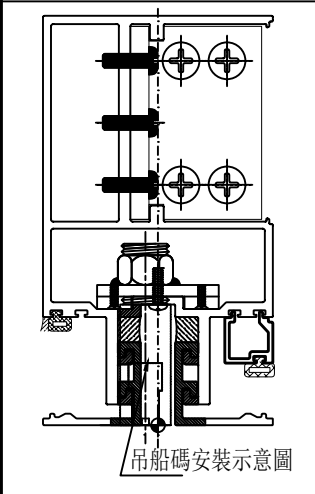

美特鋁質有限公司
MIDI Aluminium Fabricator Ltd.
工程號 J-837 地盤 己連拿利

| | | | |
|----|---------------|----|----------------|
| 名稱 | 雙梗橫料 | 圖號 | UN-G134 (D) 9F |
| 材料 | X86670 | 修改 | 2025.05.10 |
| 顏色 | UCT207124XL-3 | 日期 | 2025.06.11 |
| | | 圖號 | |
| | | 製圖 | 李常海 |
| | | 復核 | 謝永林 |
| | | 批准 | |

| | | | | |
|----------|----|------|---------|-----|
| 物料編號 | 數量 | 分格尺寸 | 使用位置 | 樓層 |
| UN-G134e | 2 | 1575 | CW-3007 | 3/F |
| 合計: | 2 | | | |

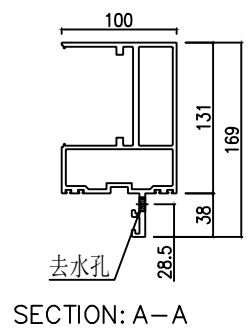
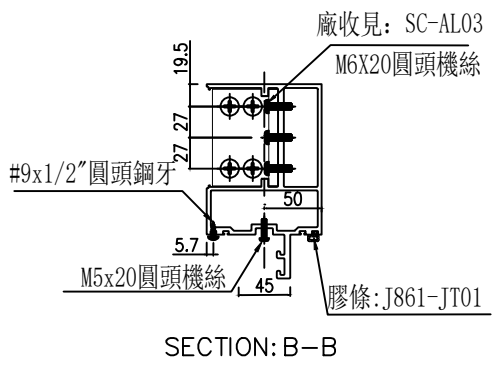
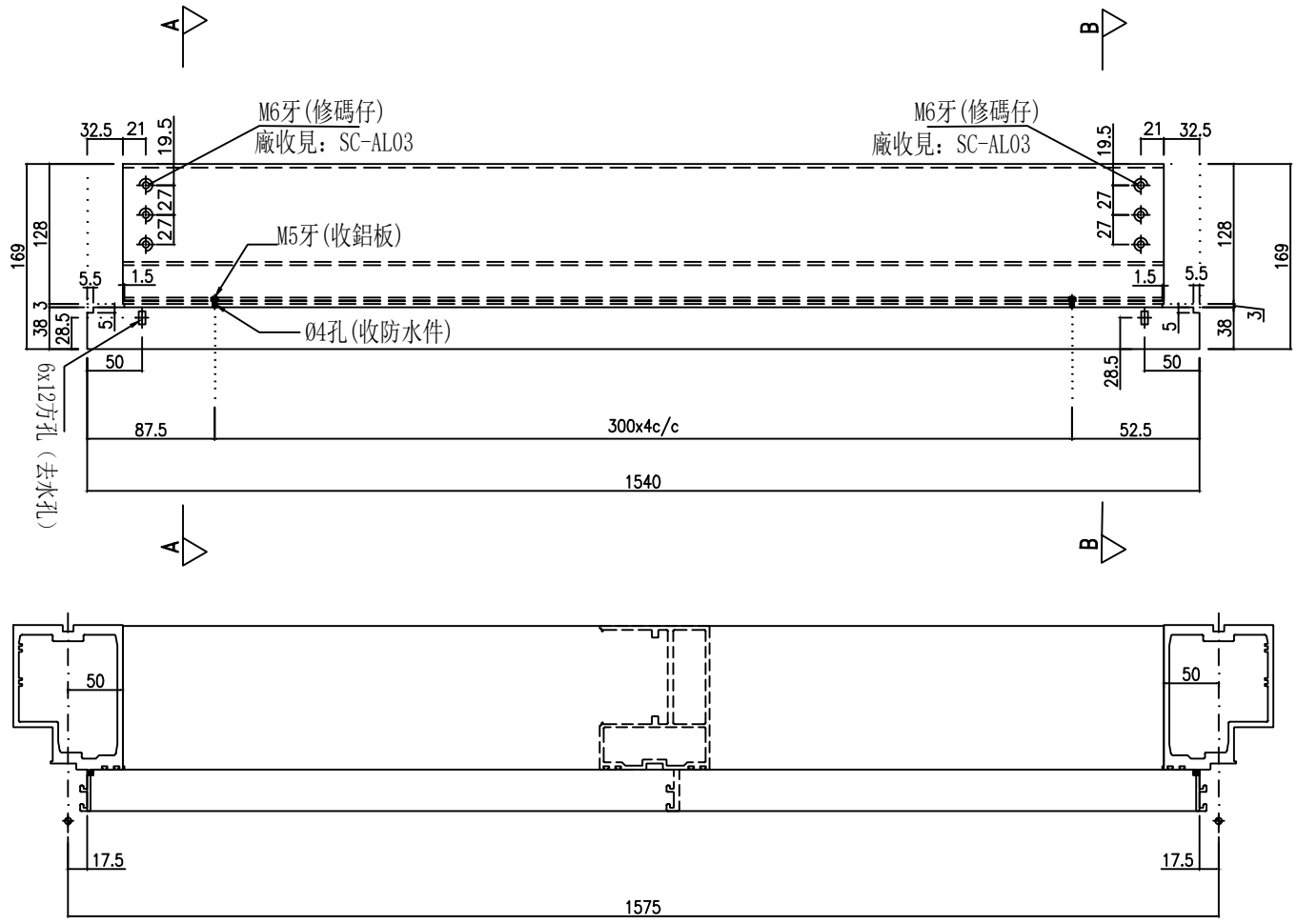
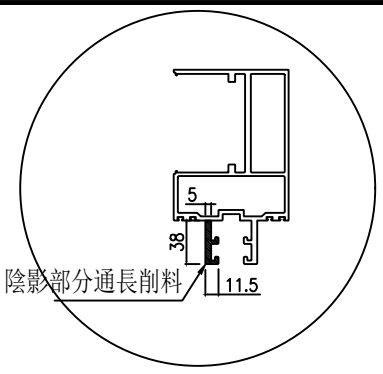

美特鋁質有限公司
MIDI Aluminium Fabricator Ltd.

工程號 J-861 地盤 己連拿利

| | | | | | |
|----|---------------|----|------------|----|------------|
| 名稱 | 雙梗橫料 | 修改 | | 圖號 | UN-G134e |
| 材料 | X86670 | 日期 | | | |
| 顏色 | UCT207124XL-3 | 製圖 | 李常海 | 復核 | 謝永林 |
| | | 日期 | 2025.05.10 | 日期 | 2025.06.11 |

| | | | | | |
|---------|-----|----|------|---------|----|
| 物料編號 | L | 數量 | 分格尺寸 | 使用位置 | 樓層 |
| UN-G129 | 385 | 2 | 420 | CW-3006 | 2F |

美特鋁質有限公司
MIDI Aluminium Fabricator Ltd.

工程號 J-837 地盤 己連拿利

左

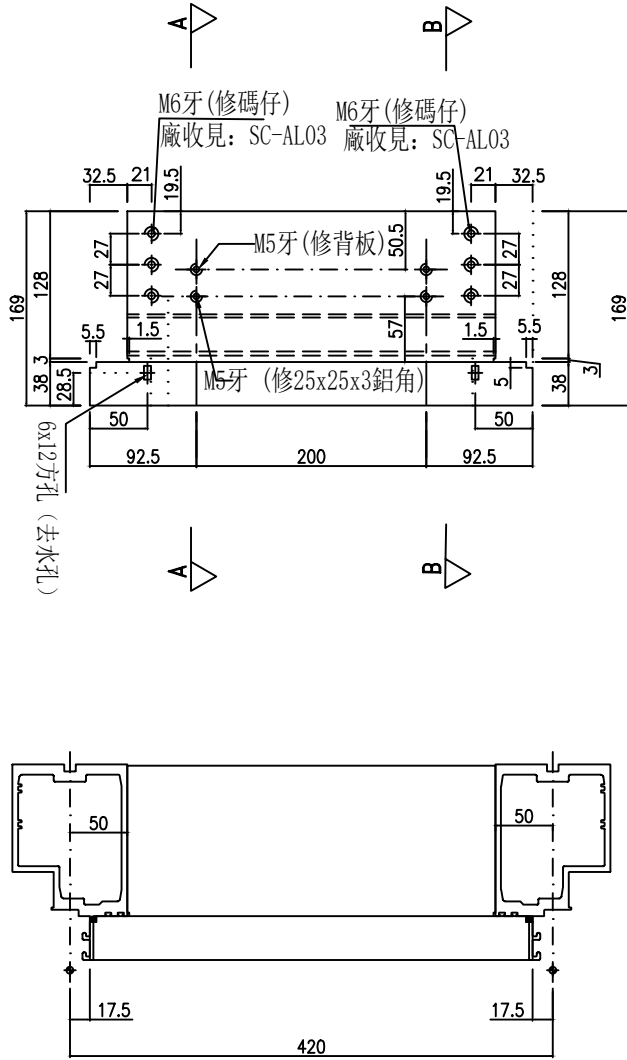

主橫收主企鋁碼螺絲不用收緊，地盤調節用

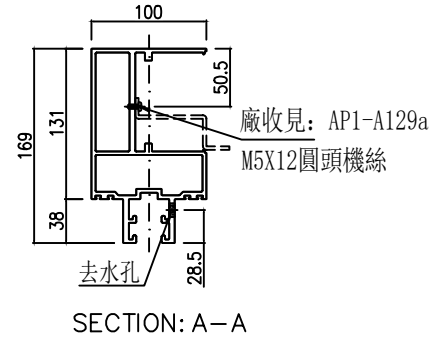
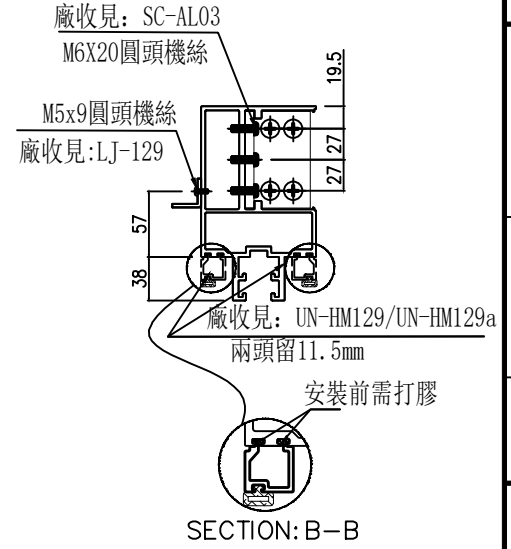

| | | | | | |
|----|---------------|------------|------------|----|---------|
| 名稱 | 雙梗橫料 | 修改 | | 圖號 | UN-G129 |
| 材料 | X86670 | 日期 | | | |
| 顏色 | UCT207124XL-3 | 2025.05.10 | 2025.06.11 | | |
| | | 李常海 | 謝永林 | | |
| 制圖 | 復核 | | | | |
| | | | | | |

左

| | | | | | |
|----------|-----|----|------|---------|----|
| 物料編號 | L | 數量 | 分格尺寸 | 使用位置 | 樓層 |
| UN-G129c | 385 | 2 | 420 | CW-3006 | 2F |

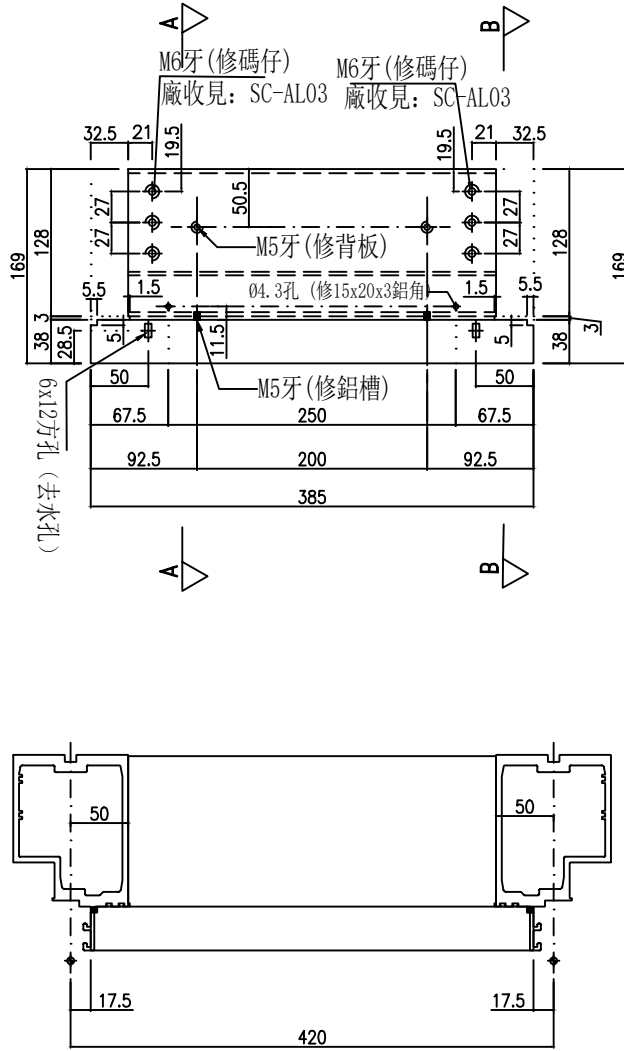

主橫收主企鋁碼螺絲不用收緊，地盤調節用

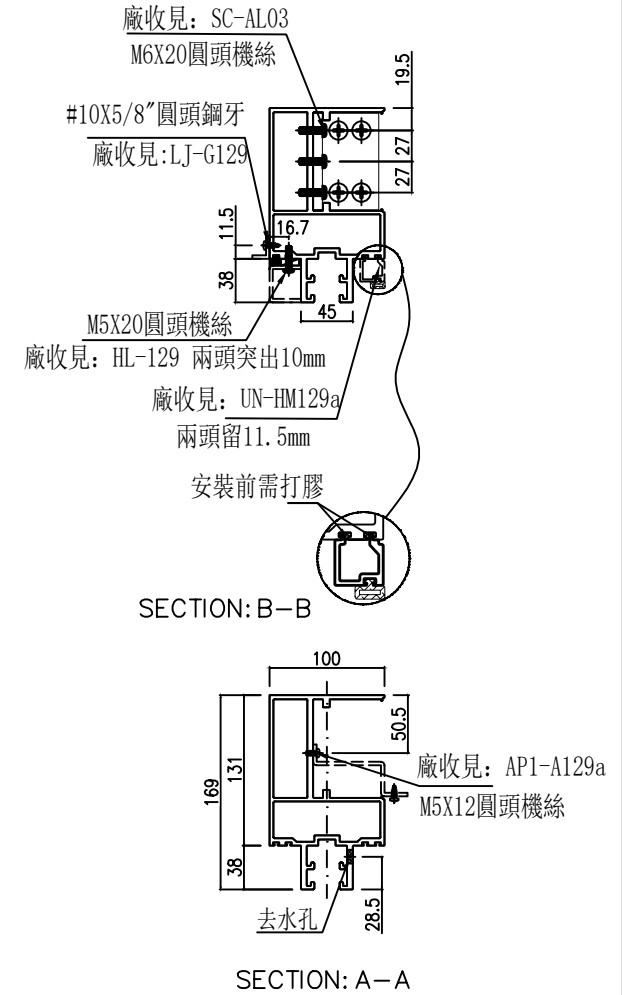

| | | | | | |
|----|---------------|------------|------------|----|----------|
| 名稱 | 雙梗橫料 | 修改 | | 圖號 | UN-G129c |
| 材料 | X86670 | 日期 | | | |
| 顏色 | UCT207124XL-3 | 2025.05.10 | 2025.06.11 | | |
| | | 李常海 | 謝永林 | | |
| | | 制圖 | 復核 | 批準 | |

| | | | | | |
|----------|-----|----|------|---------|----|
| 物料編號 | L | 數量 | 分格尺寸 | 使用位置 | 樓層 |
| UN-G129d | 385 | 2 | 420 | CW-3006 | 2F |

*注意:
螺絲鑽平頭孔事宜, 請留意M5及3/16"要
沉頭(90° X Ø10), 供修螺絲后唧膠用

主橫收主企鋁碼螺絲不用收緊, 地盤調節用

左

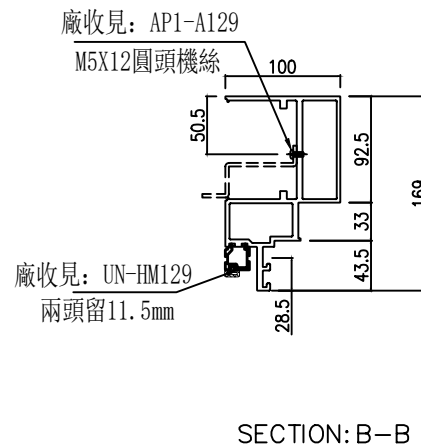
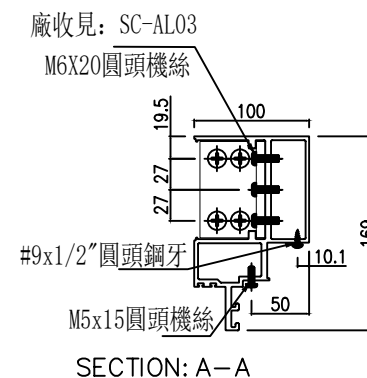
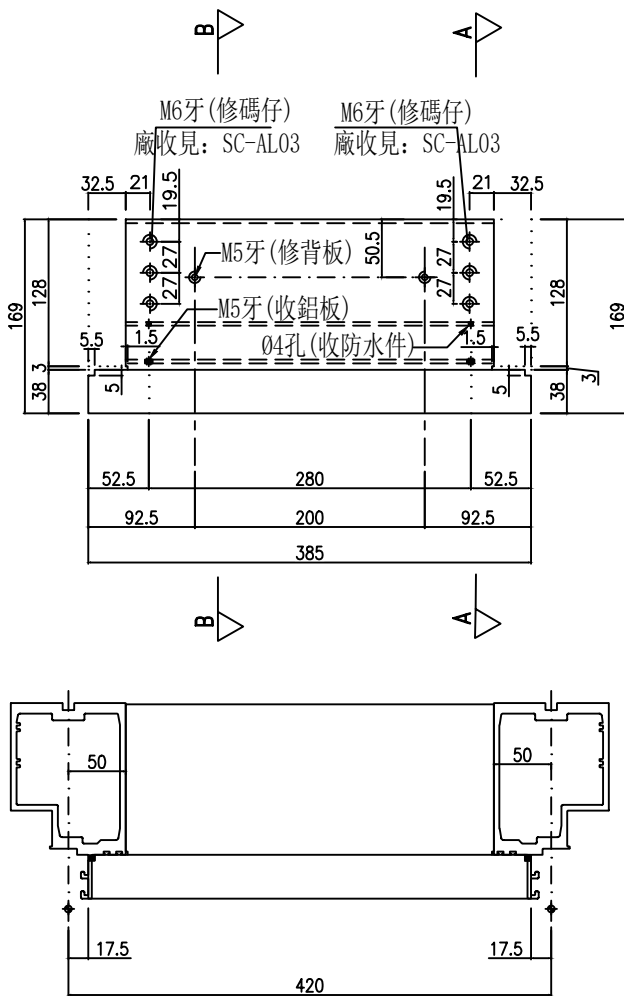

美特鋁質有限公司
MIDI Aluminium Fabricator Ltd.

工程號 J-861 地盤 己連拿利

| | | | | | |
|----|---------------|------------|------------|----|----------|
| 名稱 | 生梗橫料 | 修改 | | 圖號 | UN-G129d |
| 材料 | X86671 | 日期 | | | |
| 顏色 | UCT207124XL-3 | 2025.05.10 | 2025.06.11 | | |
| | | 李常海 | 謝永林 | | |
| | | 制圖 | 復核 | | |
| | | | | | |

| | | | | | |
|---------|-----|----|------|---------|----|
| 物料編號 | L | 數量 | 分格尺寸 | 使用位置 | 樓層 |
| UN-G131 | 365 | 2 | 400 | CW-3006 | 2F |

*注意：
螺絲鑽平頭孔事宜，請留意M5及3/16"要
沉頭（90° X Ø10），供修螺絲后唧膠用

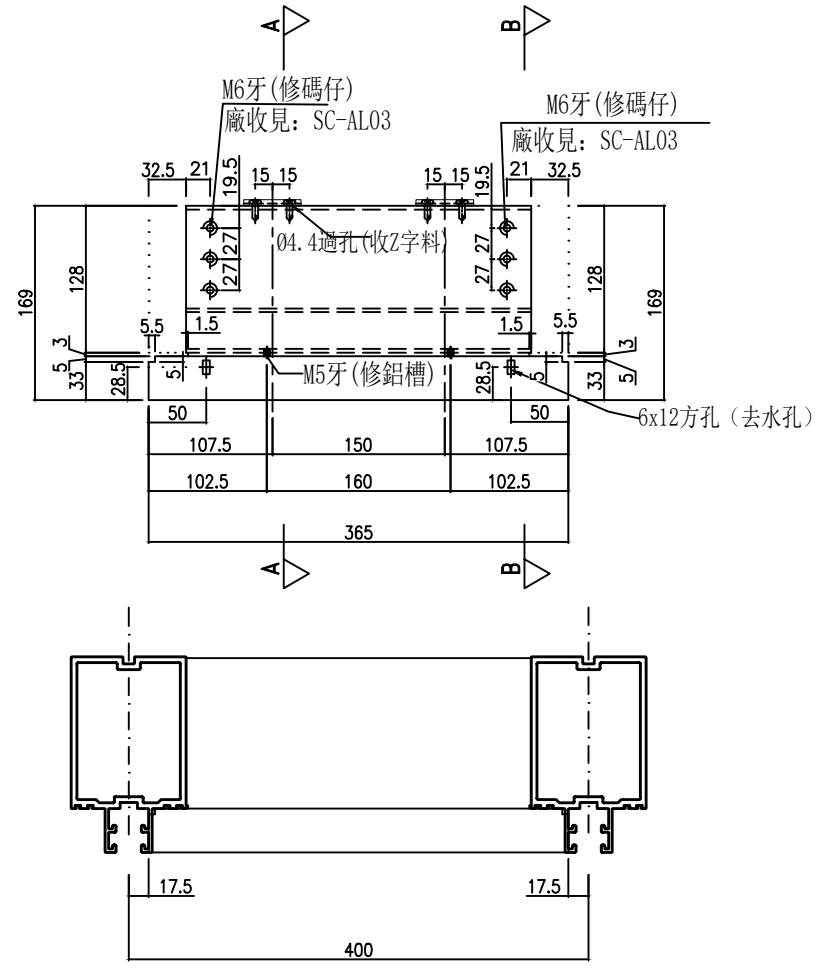

主橫收主企鋁碼螺絲不用收緊，地盤調節用

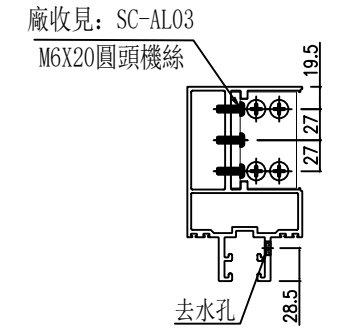

SECTION: B-B

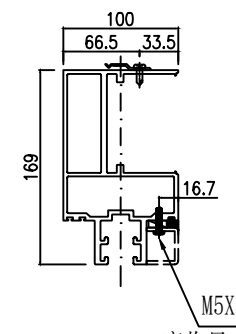

SECTION: A-A

美特鋁質有限公司
MIDI Aluminium Fabricator Ltd.
工程號 J-861 地盤 己連拿利

| | | | | | |
|----|---------------|----|------------|--|---------|
| 名稱 | 雙梗橫料 | 修改 | | | |
| 材料 | X86670 | 日期 | 2025.05.10 | | |
| 顏色 | UCT207124XL-3 | 圖號 | 2025.06.11 | | UN-G131 |
| 制圖 | 李常海 | 復核 | 謝永林 | | |
| 批準 | | | | | |

| | | | | | |
|----------|-----|----|------|---------|----|
| 物料編號 | L | 數量 | 分格尺寸 | 使用位置 | 樓層 |
| UN-G131b | 365 | 2 | 400 | CW-3006 | 2F |

*注意：
螺絲鑽平頭孔事宜，請留意M5及3/16"要
沉頭(90° X Ø10)，供修螺絲后唧膠用

左

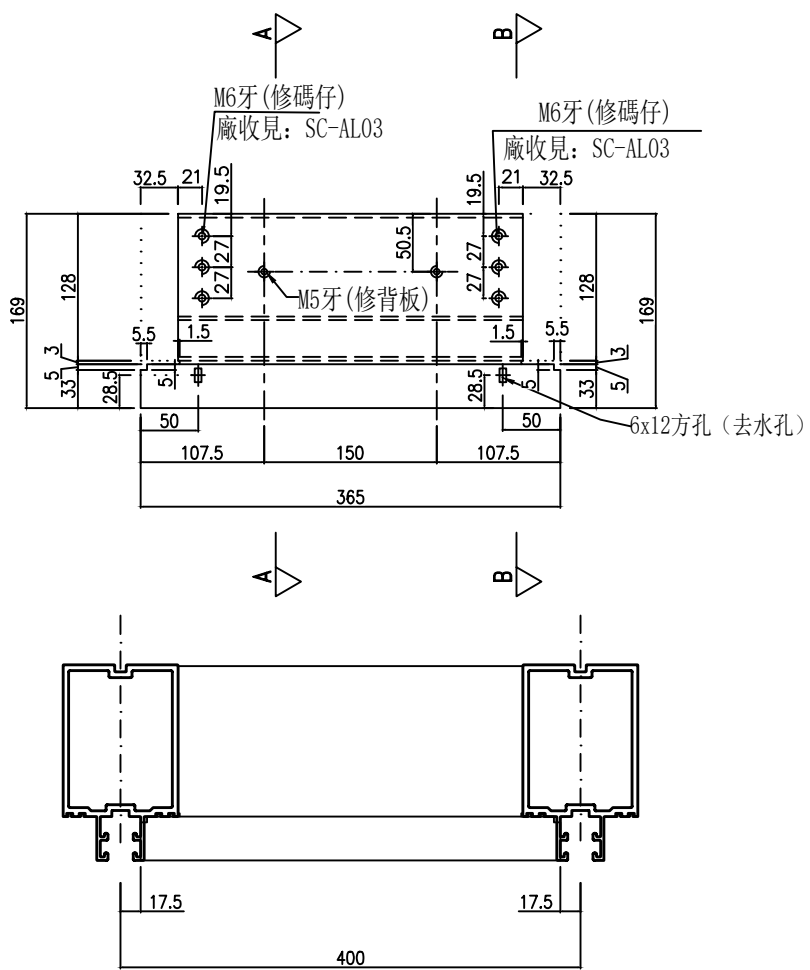

主橫收主企鋁碼螺絲不用收緊，地盤調節用

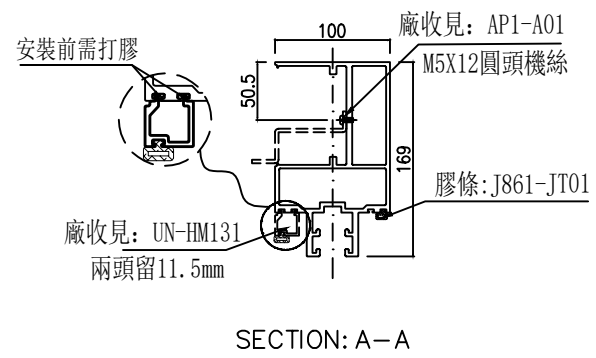
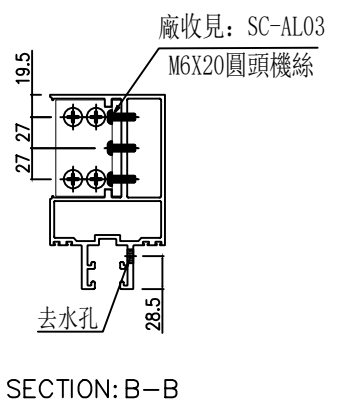

美特鋁質有限公司
MIDI Aluminium Fabricator Ltd.

工程號 J-861 地盤 己連拿利

| | | | | |
|----|---------------|----|------------|----------|
| 名稱 | 雙梗橫料 | 修改 | | |
| 材料 | X86670 | 日期 | 2025.05.10 | |
| 顏色 | UCT207124XL-3 | 圖號 | 2025.06.11 | UN-G131b |
| 制圖 | 李常海 | 復核 | 謝永林 | |
| 圖準 | 批準 | | | |

| | | | | | |
|----------|-----|----|------|---------|----|
| 物料編號 | L | 數量 | 分格尺寸 | 使用位置 | 樓層 |
| UN-G131c | 365 | 2 | 400 | CW-3006 | 2F |

*注意：
螺絲鑽平頭孔事宜，請留意M5及3/16"要
沉頭（90° X Ø10），供修螺絲后唧膠用

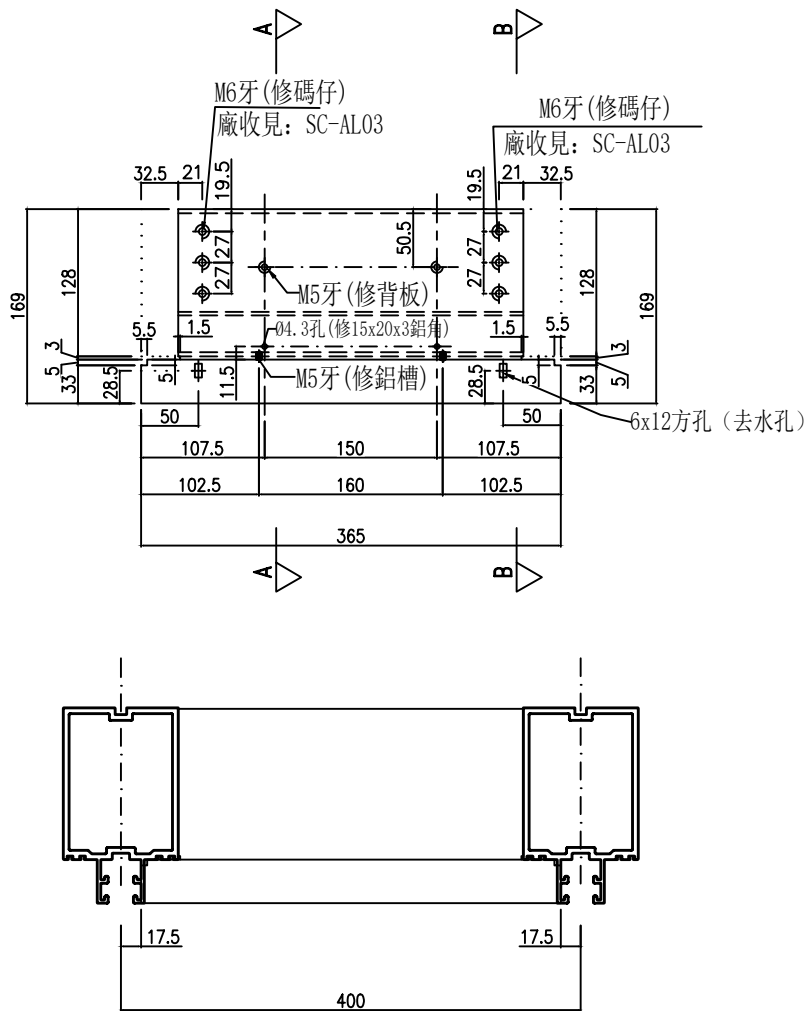

主橫收主企鋁碼螺絲不用收緊，地盤調節用

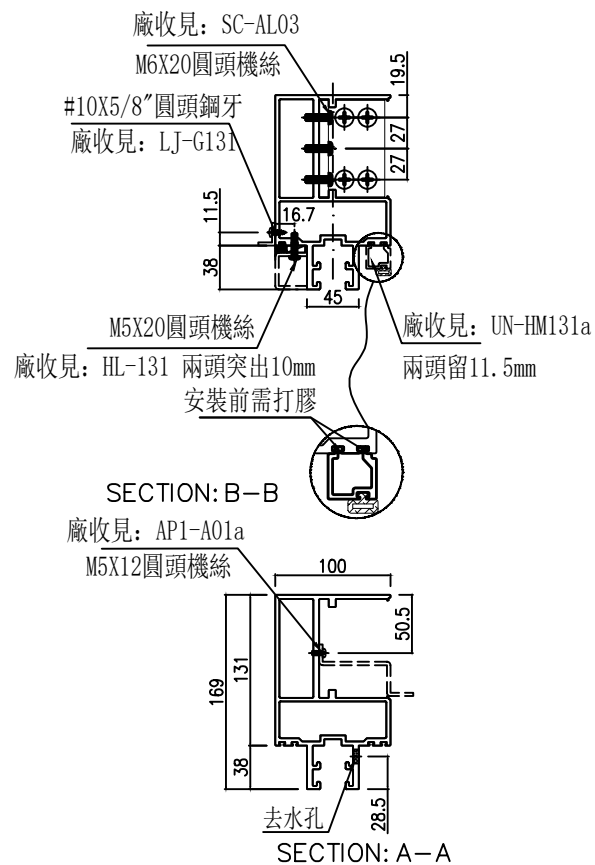

美特鋁質有限公司
MIDI Aluminium Fabricator Ltd.

工程號 J-861 地盤 己連拿利

| | | | | | |
|----|---------------|------------|------------|----|----------|
| 名稱 | 雙梗橫料 | 修改 | | 圖號 | UN-G131c |
| 材料 | X86670 | 日期 | | | |
| 顏色 | UCT207124XL-3 | 2025.05.10 | 2025.06.11 | | |
| | | 李常海 | 謝永林 | | |
| 制圖 | 復核 | | | | |
| 批準 | | | | | |

| | | | | | |
|------|---|----|------|------|----|
| 物料編號 | L | 數量 | 分格尺寸 | 使用位置 | 樓層 |
|------|---|----|------|------|----|

| | | | | | |
|----------|-----|---|-----|---------|----|
| UN-G132b | 465 | 2 | 500 | CW-3006 | 2F |
|----------|-----|---|-----|---------|----|

*注意:
螺絲鑽平頭孔事宜, 請留意M5及3/16"要
沉頭 (90° X Ø10), 供修螺絲后唧膠用

左

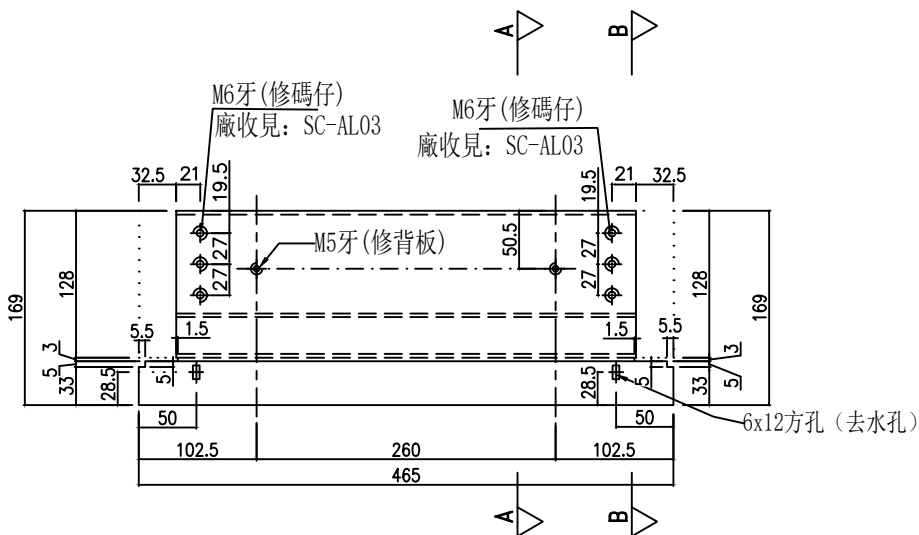

主橫收主企鋁碼螺絲不用收緊, 地盤調節用

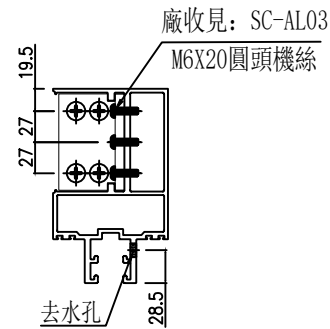

SECTION: B-B

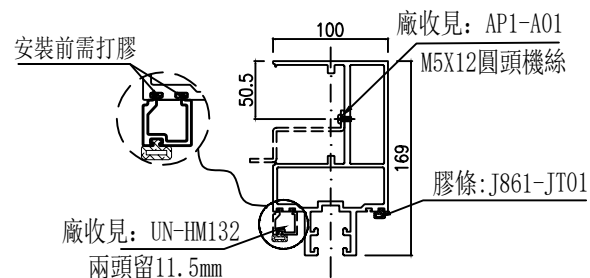

SECTION: A-A

美特鋁質有限公司
MIDI Aluminium Fabricator Ltd.

工程號 J-861 地盤 己連拿利

| | | | | | |
|----|---------------|------------|------------|----|----------|
| 名稱 | 雙梗橫料 | 修改 | | 圖號 | UN-G132b |
| 材料 | X86670 | 日期 | | | |
| 顏色 | UCT207124XL-3 | 2025.05.10 | 2025.06.11 | | |
| | | 李常海 | 謝永林 | | |
| 制圖 | 復核 | | | | |
| | | | | | |

| | | | | | |
|----------|-----|----|------|---------|----|
| 物料編號 | L | 數量 | 分格尺寸 | 使用位置 | 樓層 |
| UN-G132c | 465 | 2 | 500 | CW-3006 | 2F |

*注意：
螺絲鑽平頭孔事宜，請留意M5及3/16"要
沉頭 (90° X Ø10)，供修螺絲后唧膠用

左

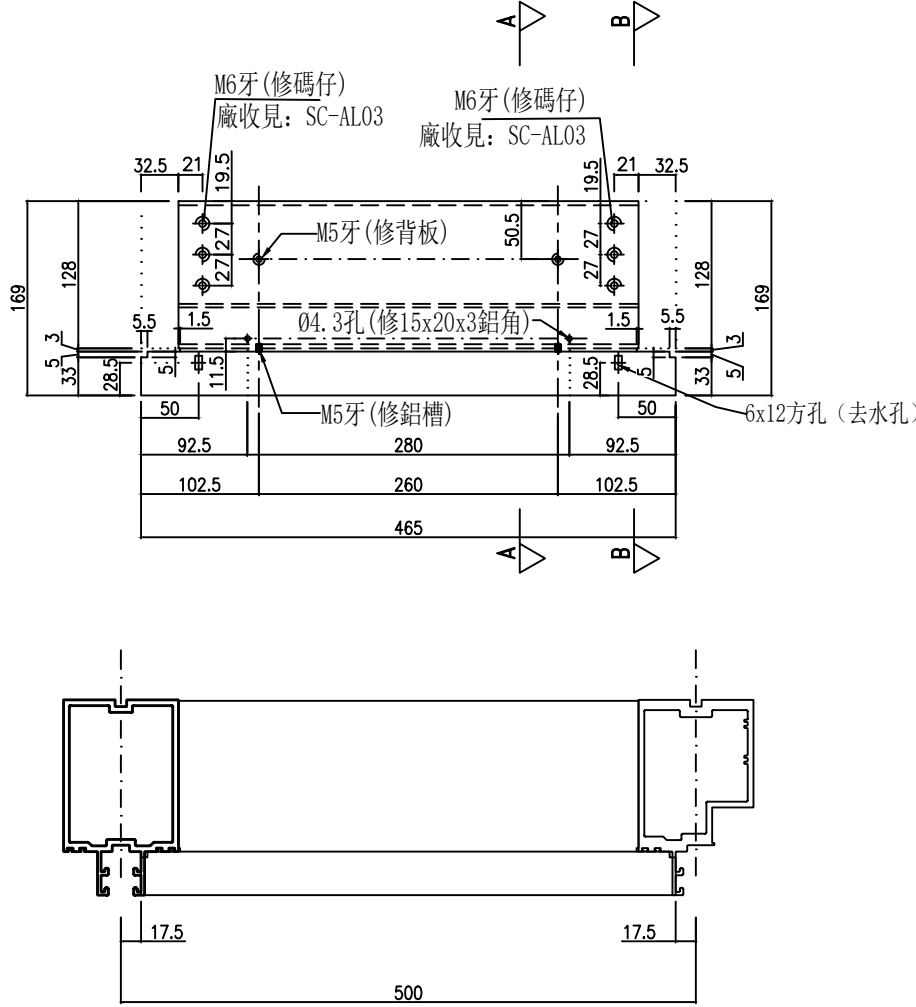

主橫收主企鋁碼螺絲不用收緊，地盤調節用

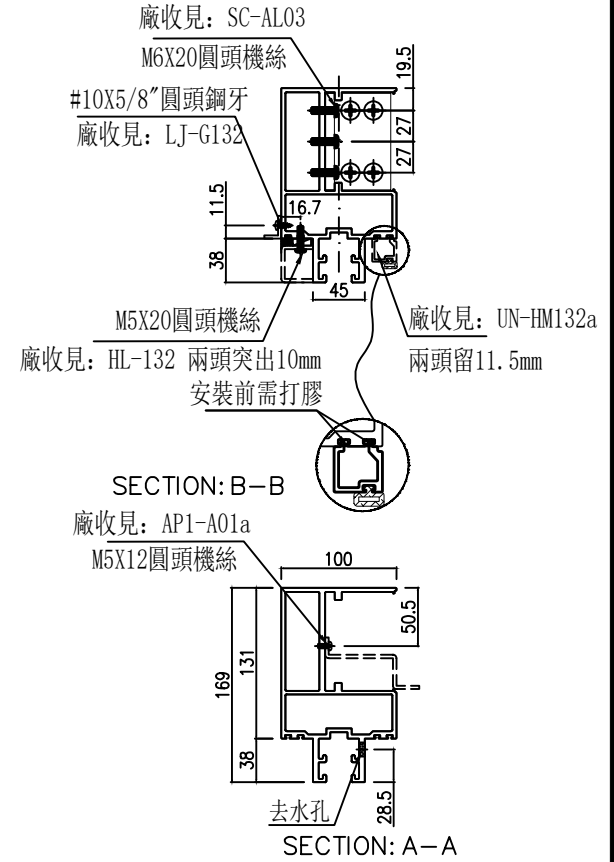

美特鋁質有限公司
MIDI Aluminium Fabricator Ltd.

工程號 J-861 地盤 己連拿利

| | | | | | |
|----|---------------|------------|--|----|----------|
| 名稱 | 雙梗橫料 | 修改 | | 圖號 | UN-G132c |
| 材料 | X86670 | 日期 | | | |
| 顏色 | UCT207124XL-3 | 圖號 | | | |
| | | 2025.05.10 | | | |
| | | 2025.06.11 | | | |
| | | 李常海 | | | |
| | | 謝永林 | | | |
| | | 復核 | | | |
| | | 批準 | | | |

| | | | | |
|---------|----|------|---------|--------------------|
| 物料編號 | 數量 | 分格尺寸 | 使用位置 | 樓層 |
| UN-G135 | 7 | 1205 | CW-3007 | 3/F-8/F, 10/F-11/F |
| 合計: | 7 | | | |

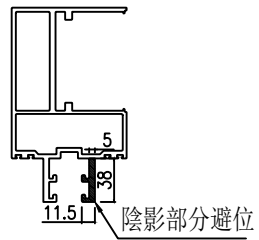

主橫收主企鋁碼螺絲不用收緊，地盤調節用

左

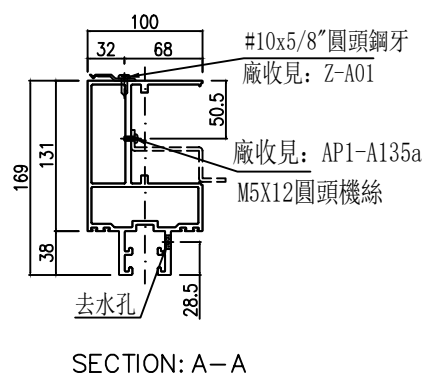
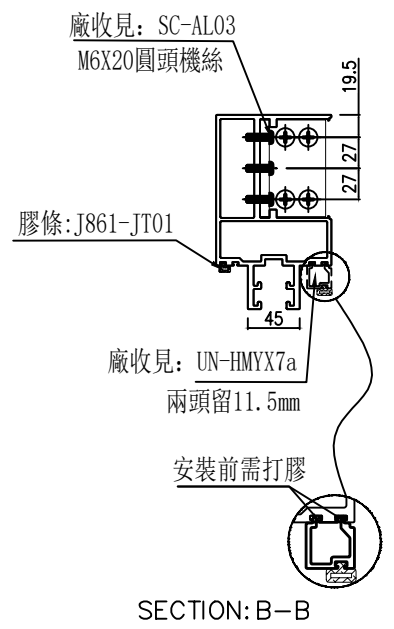
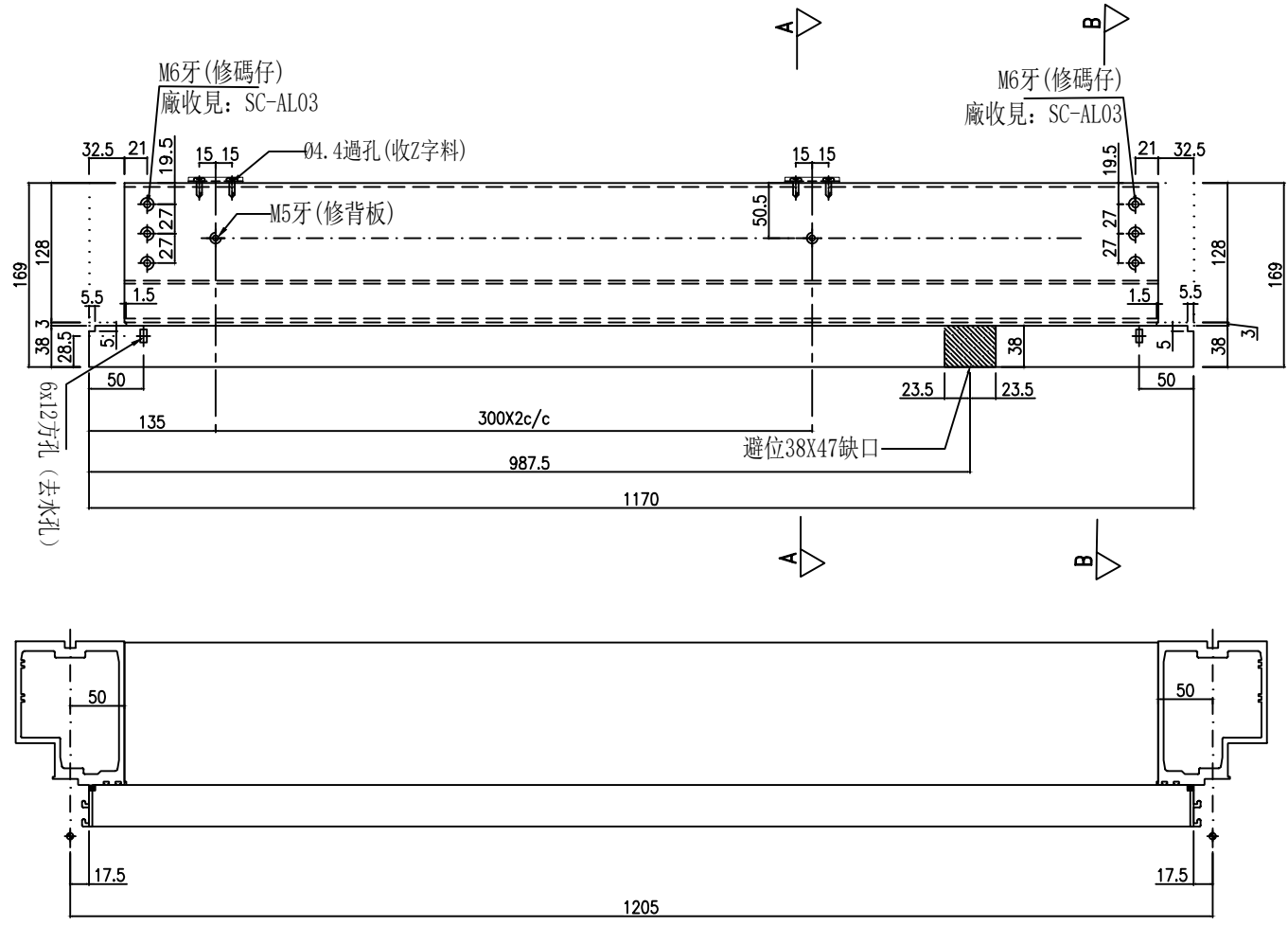

美特鋁質有限公司
MIDI Aluminium Fabricator Ltd.
工程號 J-837 地盤 己連拿利

| | | | | | |
|----|---------------|------------|------------|----|---------|
| 名稱 | 雙梗橫料 | 修改 | | 圖號 | UN-G135 |
| 材料 | X86670 | 日期 | | | |
| 顏色 | UCT207124XL-3 | 2025.05.10 | 2025.06.11 | | |
| | | 李常海 | 謝永林 | | |
| | | 制圖 | 復核 | | |
| | | 批准 | | | |

| | | | | |
|----------|----|------|---------|--------------------|
| 物料編號 | 數量 | 分格尺寸 | 使用位置 | 樓層 |
| UN-G135R | 7 | 1205 | CW-3007 | 3/F-8/F, 10/F-11/F |
| 合計: | 7 | | | |

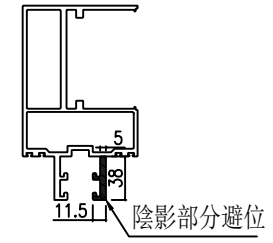

主橫收主企鋁碼螺絲不用收緊，地盤調節用

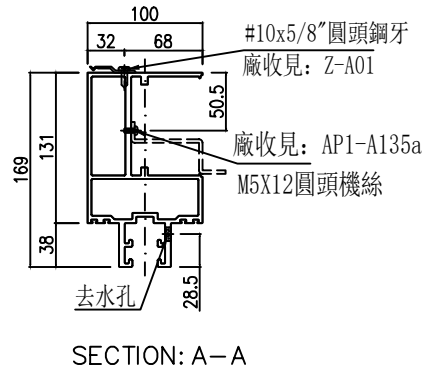
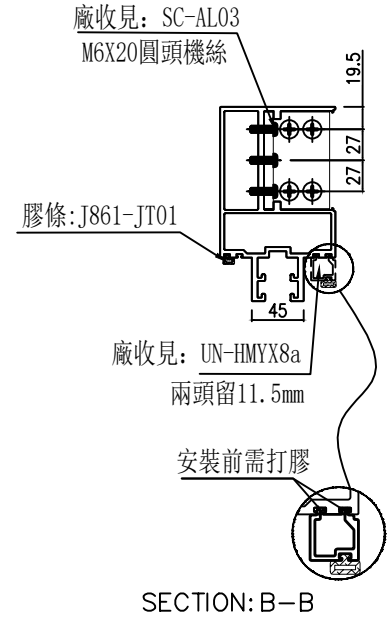
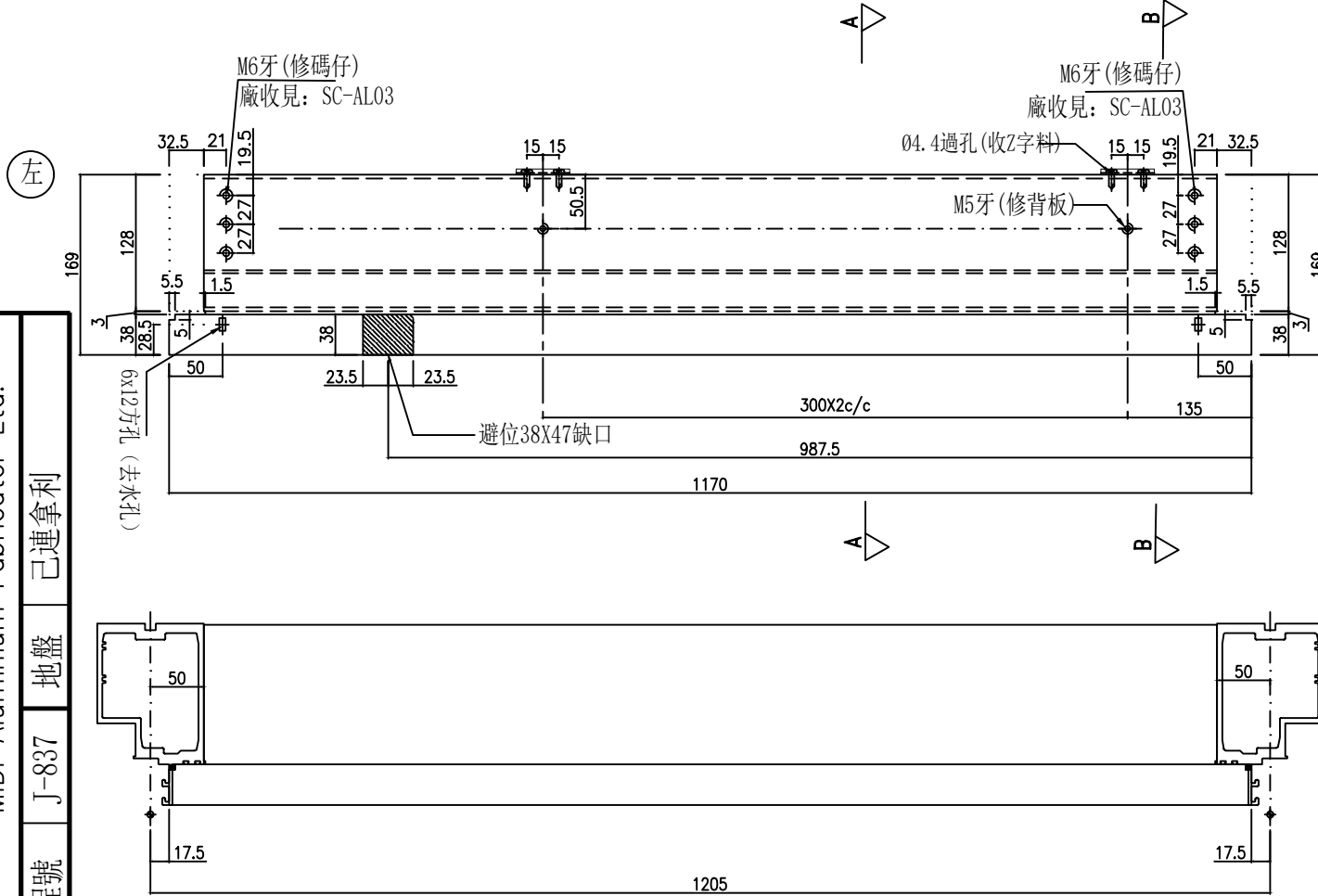

美特鋁質有限公司
MIDI Aluminium Fabricator Ltd.

工程號 J-837 地盤 己連拿利

| | | | | | |
|----|---------------|------------|------------|----|----------|
| 名稱 | 雙梗橫料 | 修改 | | 圖號 | UN-G135R |
| 材料 | X86670 | 日期 | | | |
| 顏色 | UCT207124XL-3 | 2025.05.10 | 2025.06.11 | | |
| | | 李常海 | 謝永林 | | |
| | | 制圖 | 復核 | | |
| | | 批准 | | | |

| | | | | |
|--------------|----|------|---------|-----|
| 物料編號 | 數量 | 分格尺寸 | 使用位置 | 樓層 |
| UN-G135(D)9F | 1 | 1205 | CW-3007 | 9/F |
| 合計: | 1 | | | |

主橫收主企鋁碼螺絲不用收緊，地盤調節用

*注意：吊船碼實際是在9樓頂部

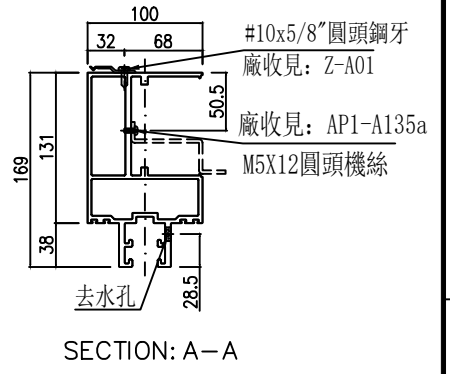
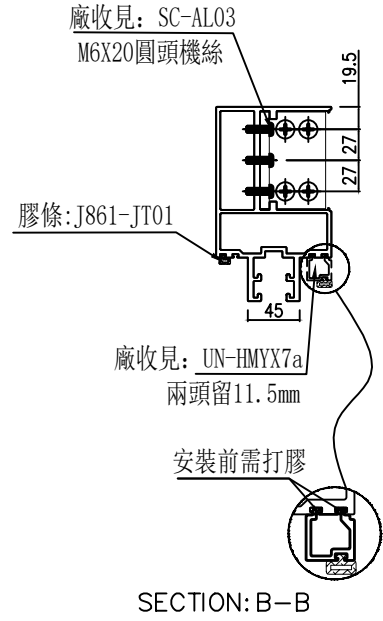
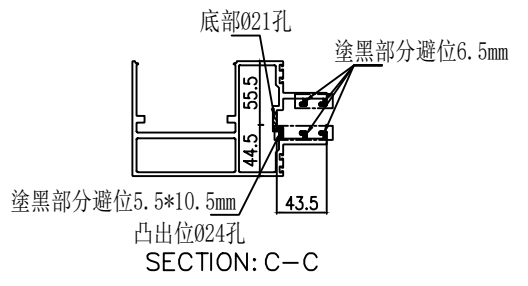
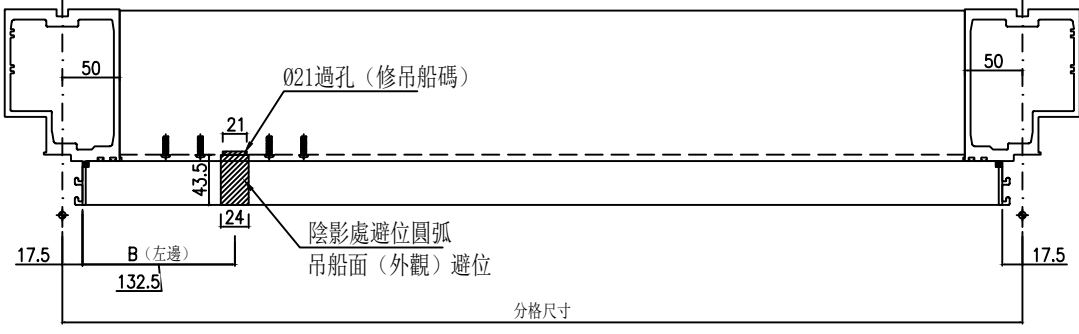
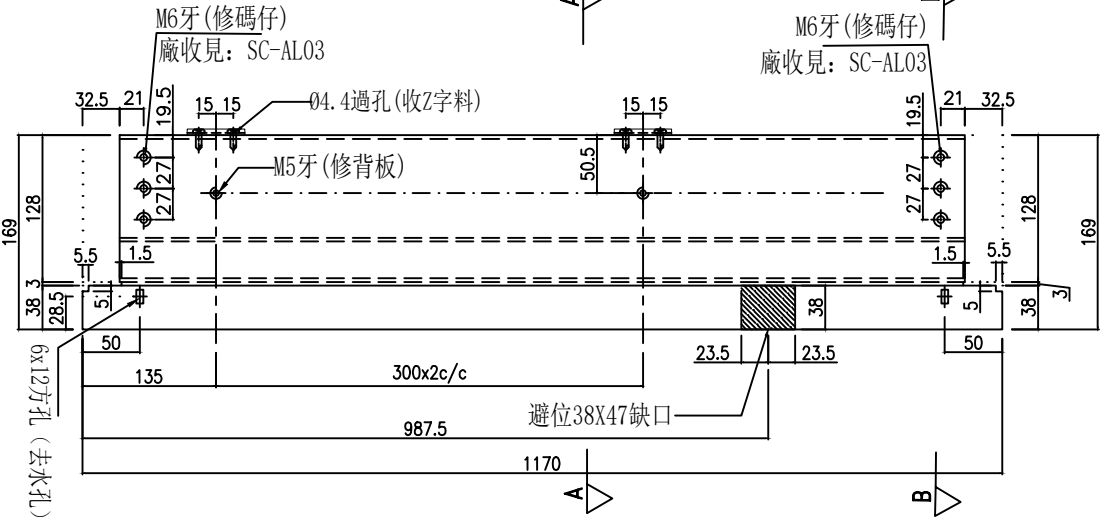
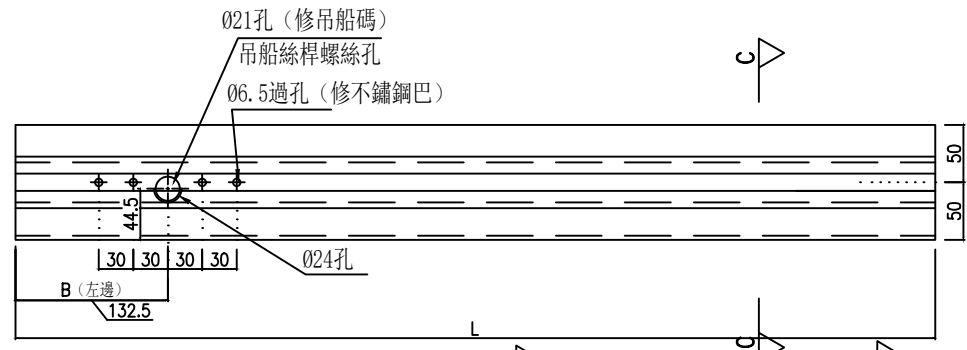
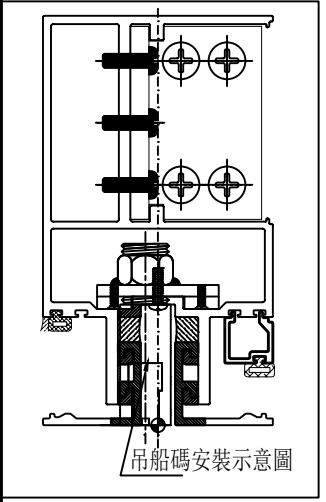

美特鋁質有限公司
MIDI Aluminium Fabricator Ltd.
工程號 J-837 地盤 己連拿利

| | | | | | |
|----|---------------|------------|----|--|----------------|
| 名稱 | 雙梗橫料 | 修改 | | | |
| 材料 | X86670 | 2025.05.10 | 日期 | | |
| 顏色 | UCT207124XL-3 | 2025.06.11 | 圖號 | | |
| | | | | | UN-G135 (D) 9F |

| | | | | |
|---------------|----|------|---------|-----|
| 物料編號 | 數量 | 分格尺寸 | 使用位置 | 樓層 |
| UN-G135R(D)9F | 1 | 1205 | CW-3007 | 9/F |
| 合計: | 1 | | | |

主橫收主企鋁碼螺絲不用收緊，地盤調節用

*注意：吊船碼實際是在9樓頂部

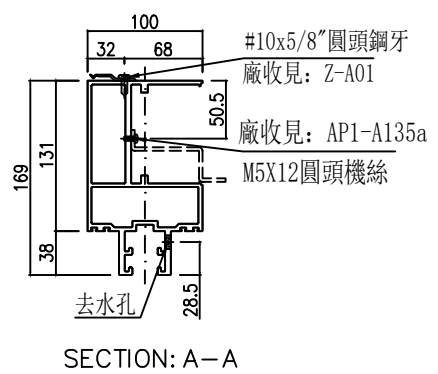
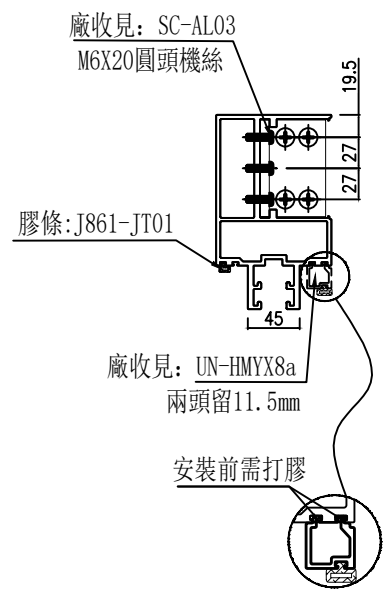
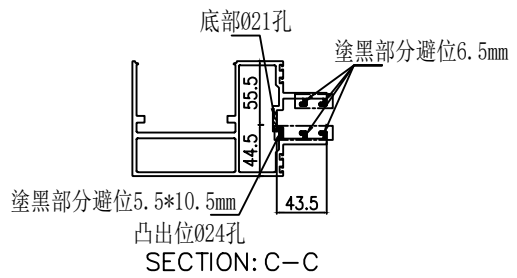
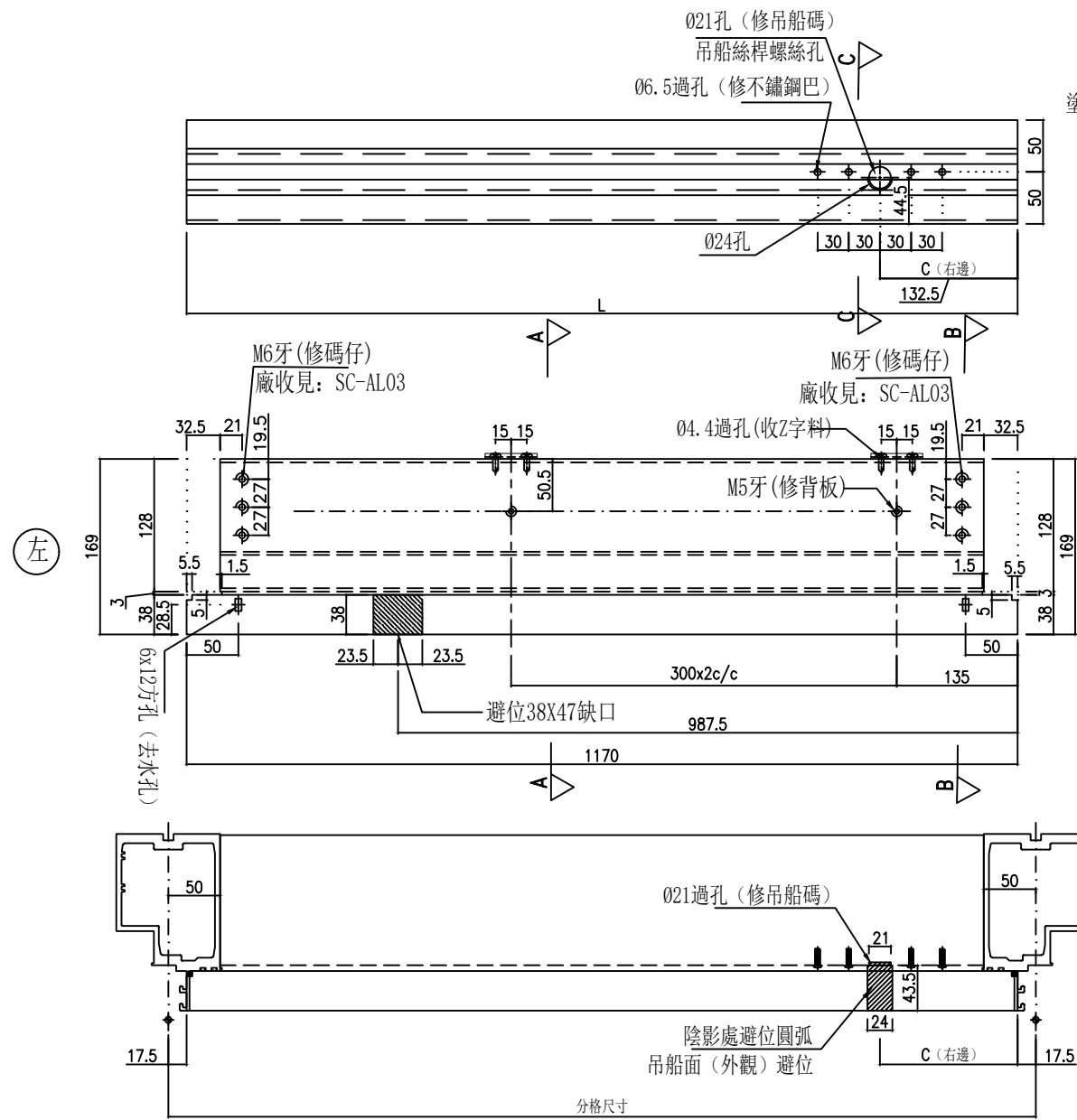
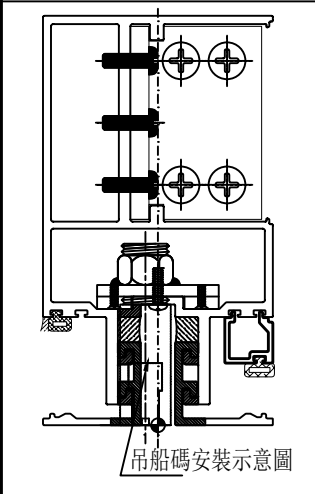

美特鋁質有限公司
MIDI Aluminium Fabricator Ltd.

工程號 J-837 地盤 己連拿利

| | | | |
|----|---------------|----|-----------------|
| 名稱 | 雙梗橫料 | 圖號 | UN-G135R (D) 9F |
| 材料 | X86670 | 修改 | 2025.05.10 |
| 顏色 | UCT207124XL-3 | 日期 | 2025.06.11 |
| | | 製圖 | 李常海 |
| | | 復核 | 謝永林 |
| | | 批准 | |

| 物料編號 | 數量 | 分格尺寸 | 使用位置 | 樓層 |
|----------|----|------|---------|----------|
| UN-G135b | 14 | 1205 | CW-3007 | 5/F-11/F |
| 合計: | 14 | | | |

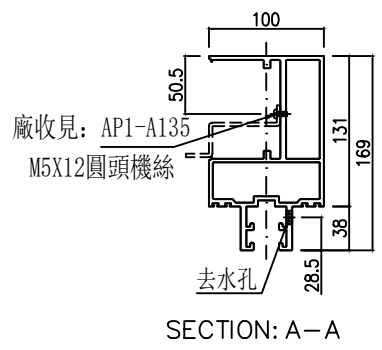
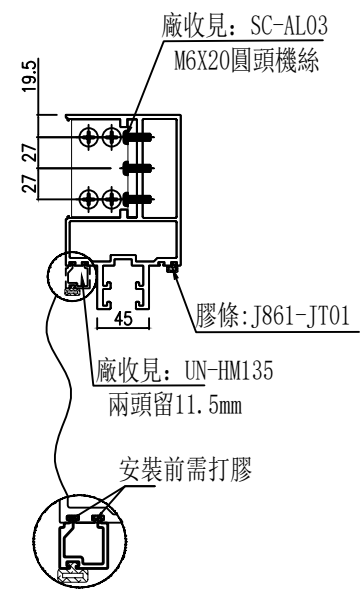
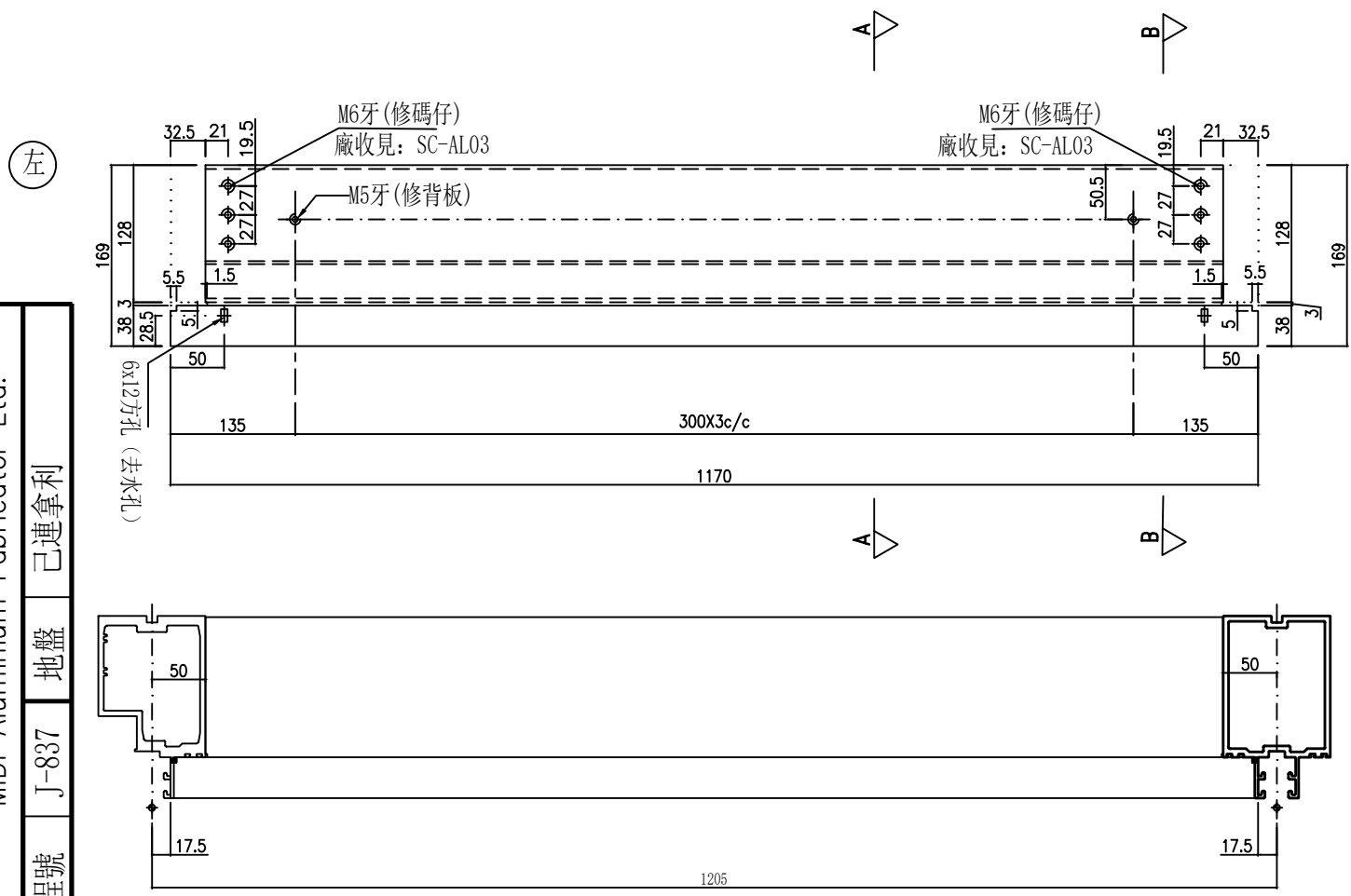

美特鋁質有限公司
 MIDI Aluminium Fabricator Ltd.
 工程號 J-837 地盤 己連拿利

主橫收主企鋁碼螺絲不用收緊，地盤調節用



| | | | | | |
|----|---------------|------------|------------|----|----------|
| 名稱 | 雙梗橫料 | 修改 | | | |
| 材料 | X86670 | 2025.05.10 | 2025.06.11 | | |
| 顏色 | UCT207124XL-3 | 李常海 | 謝永林 | | |
| | | 制圖 | 復核 | 批准 | |
| | | 日期 | 圖號 | | UN-G135b |

| | | | | |
|----------|----|------|---------|-----|
| 物料編號 | 數量 | 分格尺寸 | 使用位置 | 樓層 |
| UN-G135e | 1 | 1205 | CW-3007 | 3/F |
| 合計: | 1 | | | |

美特鋁質有限公司
 MIDI Aluminium Fabricator Ltd.
 工程號 J-861 地盤 己連拿利

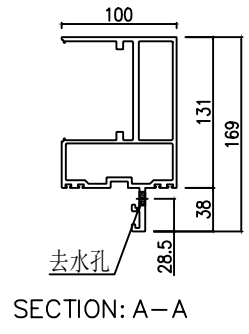
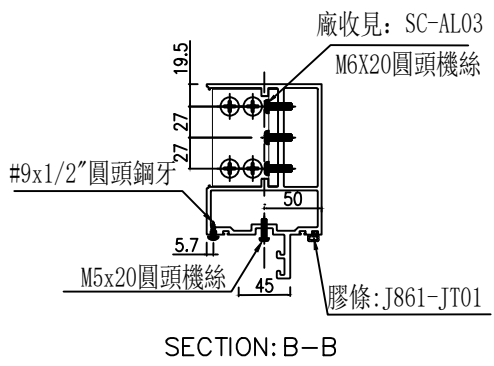
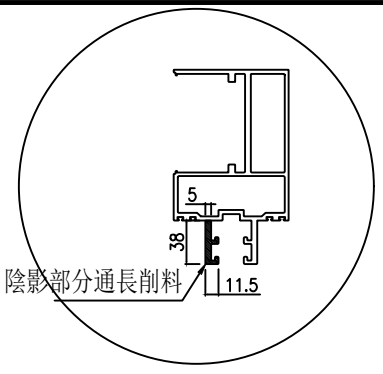
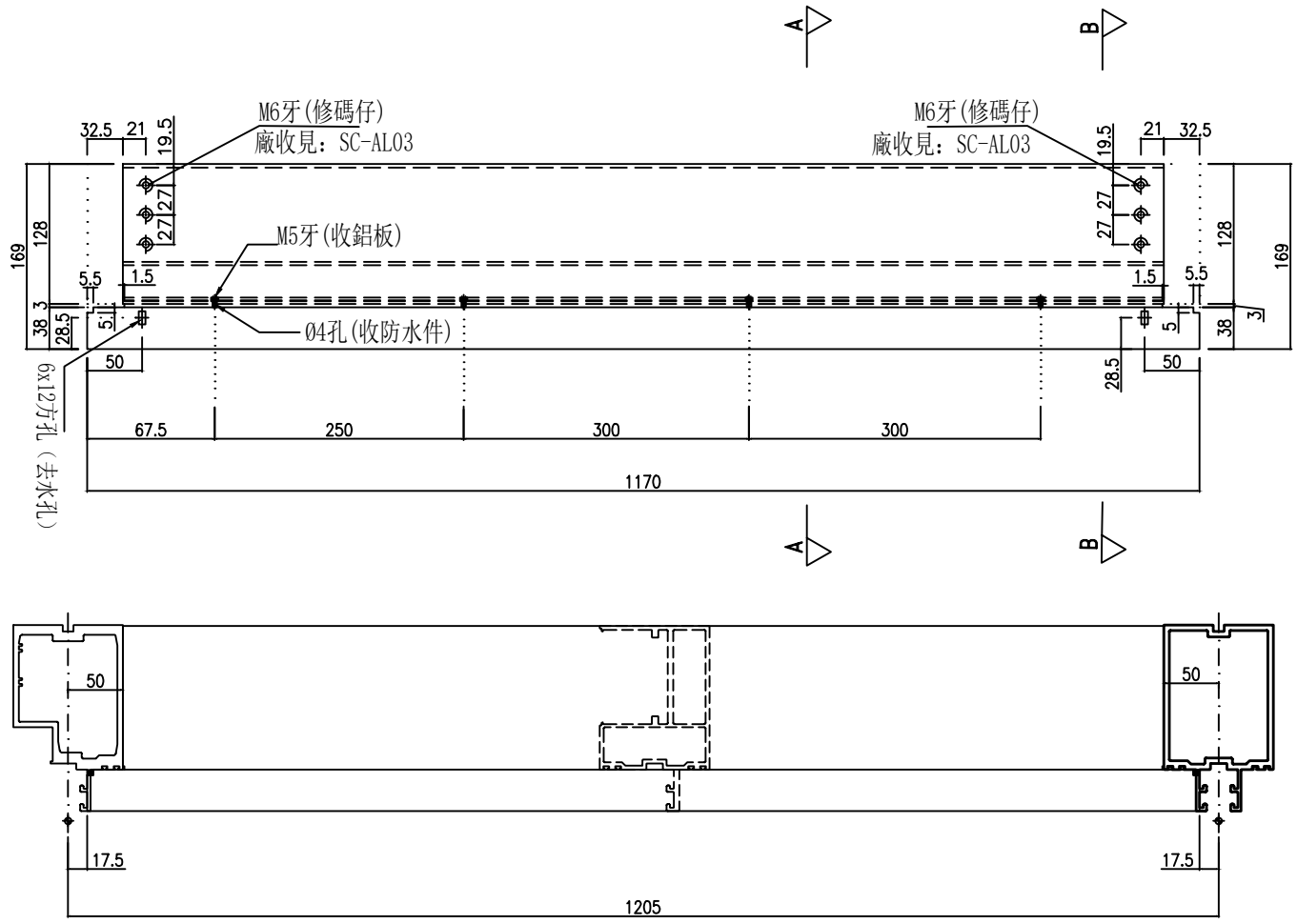

| | | | | | |
|----|---------------|----|------------|----|------------|
| 名稱 | 雙梗橫料 | 修改 | | 圖號 | UN-G135e |
| 材料 | X86670 | 日期 | | | |
| 顏色 | UCT207124XL-3 | 圖號 | | | |
| | | 修改 | 2025.05.10 | 日期 | 2025.06.11 |
| | | 製圖 | 李常海 | 復核 | 謝永林 |
| | | 批准 | | | |

| | | | | |
|-----------|----|------|---------|-----|
| 物料編號 | 數量 | 分格尺寸 | 使用位置 | 樓層 |
| UN-G135Re | 1 | 1205 | CW-3007 | 3/F |
| 合計: | 1 | | | |

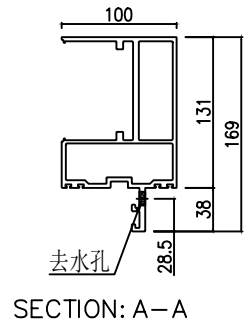
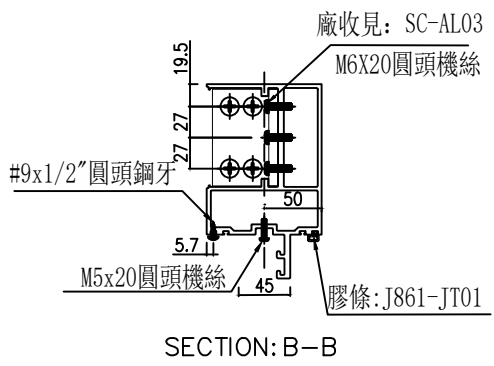
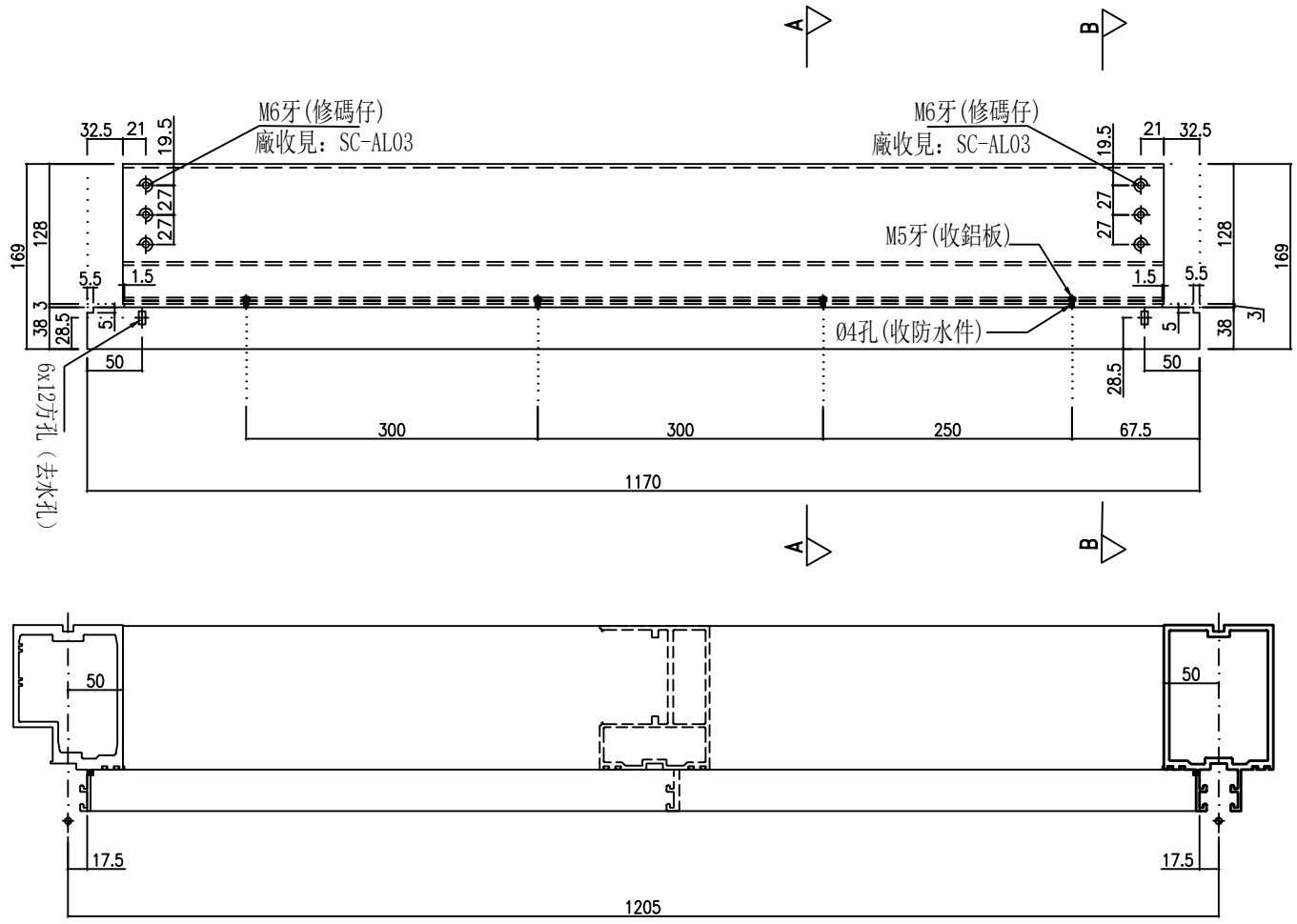
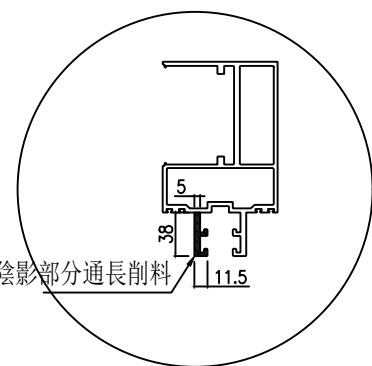

美特鋁質有限公司
MIDI Aluminium Fabricator Ltd.

工程號 J-861 地盤 己連拿利

| | | | | | |
|----|---------------|----|------------|----|------------|
| 名稱 | 雙梗橫料 | 修改 | | 圖號 | UN-G135Re |
| 材料 | X86670 | 日期 | | | |
| 顏色 | UCT207124XL-3 | 圖號 | | | |
| | | 修改 | 2025.05.10 | 日期 | 2025.06.11 |
| | | 製圖 | 李常海 | 復核 | 謝永林 |
| | | 批準 | | | |

| | | | | | |
|---------|-----|----|------|---------|----------|
| 物料編號 | L | 數量 | 分格尺寸 | 使用位置 | 樓層 |
| UN-G201 | 995 | 16 | 1030 | CW-3007 | 3/F-11/F |

*注意:
螺絲鑽平頭孔事宜, 請留意M5及3/16"要
沉頭(90° X Ø10), 供修螺絲后唧膠用

主橫收主企鋁碼螺絲不用收緊, 地盤調節用

(左)

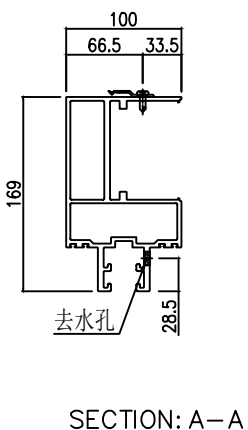
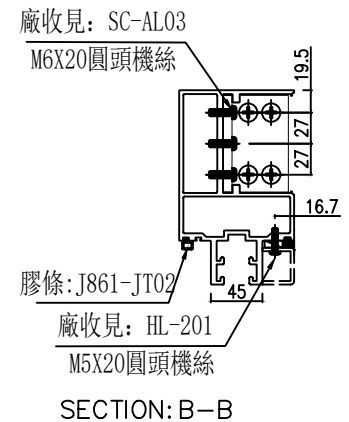
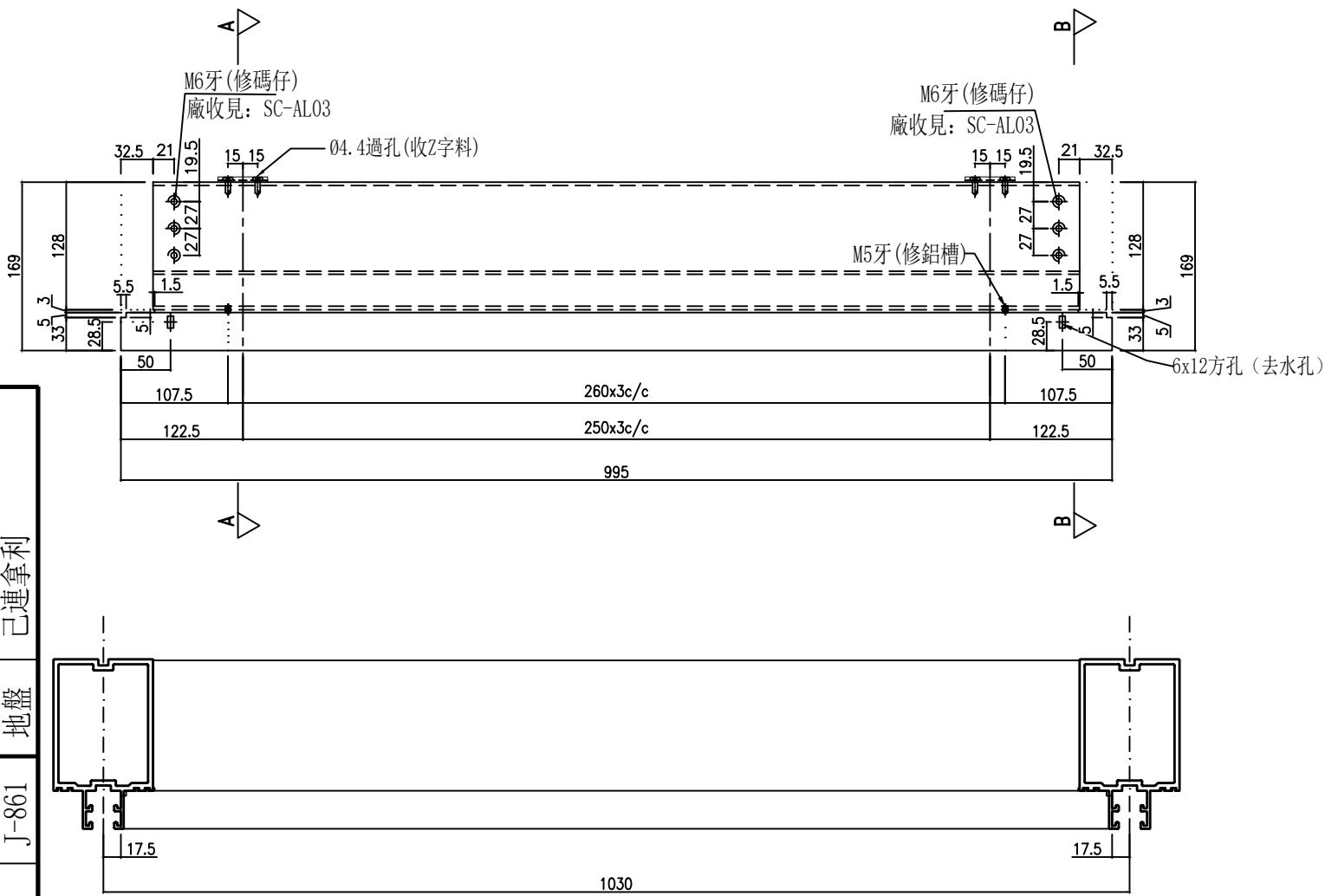

美特鋁質有限公司
MIDI Aluminium Fabricator Ltd.
工程號 J-861 地盤 己連拿利

| | | | | | |
|----|---------------|------------|------------|----|---------|
| 名稱 | 雙梗橫料 | 修改 | | 圖號 | UN-G201 |
| 材料 | X86670 | 日期 | | | |
| 顏色 | UCT207124XL-3 | 2025.05.10 | 2025.06.11 | | |
| | | 李常海 | 謝永林 | | |
| | | 制圖 | 復核 | | |
| | | | | | |

| | | | | | |
|----------|-----|----|------|---------|----------|
| 物料編號 | L | 數量 | 分格尺寸 | 使用位置 | 樓層 |
| UN-G201a | 995 | 16 | 1030 | CW-3007 | 3/F-11/F |

*注意：
螺絲鑽平頭孔事宜，請留意M5及3/16"要
沉頭(90° X Ø10)，供修螺絲后唧膠用

主橫收主企鋁碼螺絲不用收緊，地盤調節用

(左)

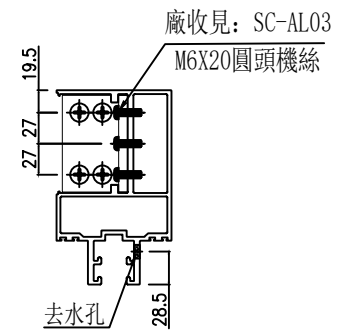
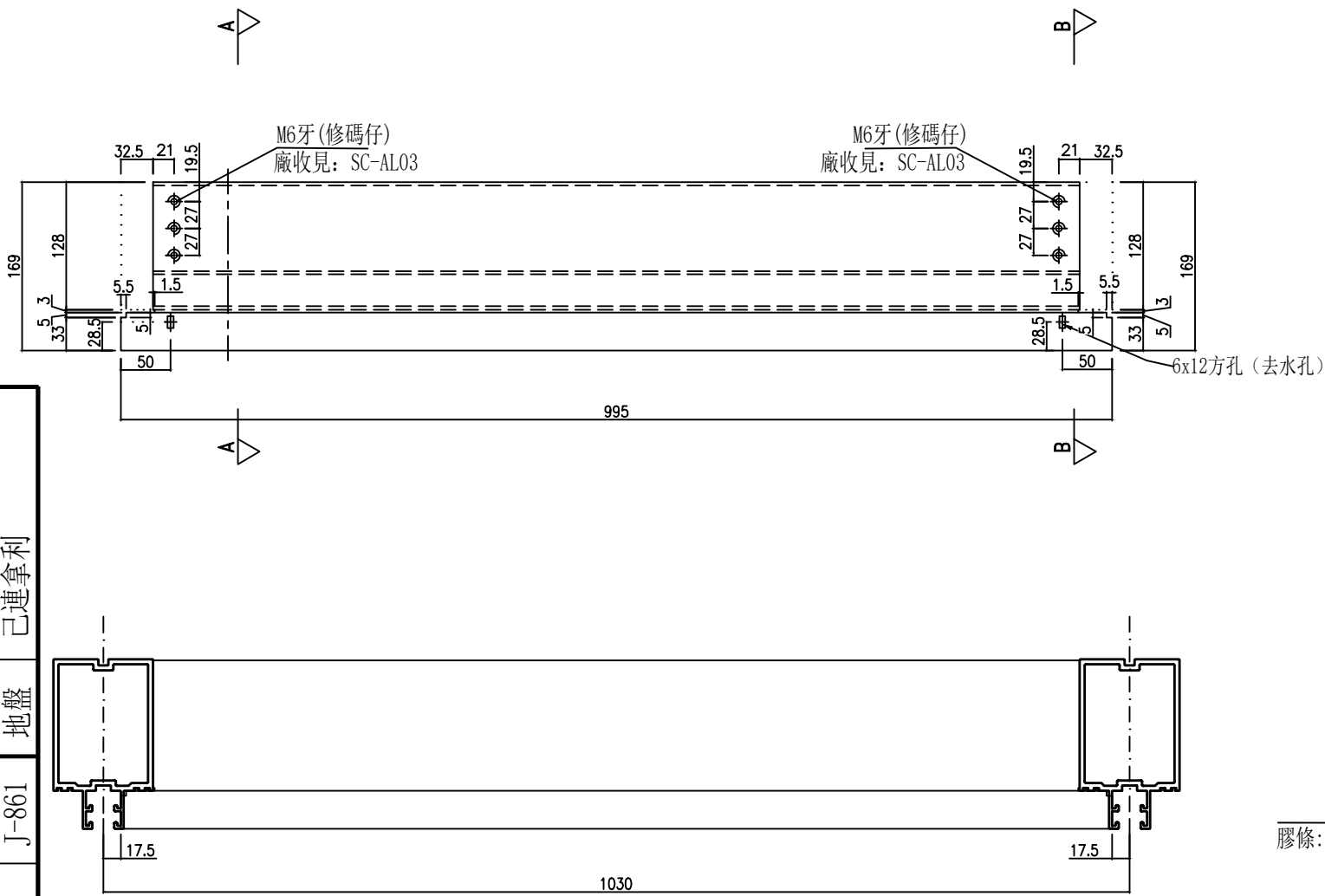

SECTION: B-B

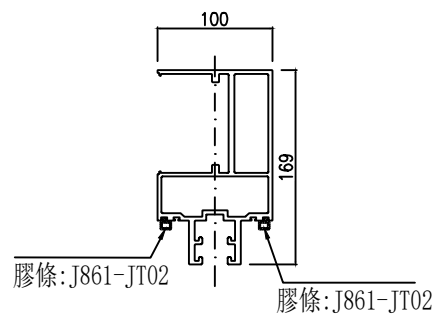

SECTION: A-A

美特鋁質有限公司
MIDI Aluminium Fabricator Ltd.
工程號 J-861 地盤 己連拿利

| | | | | | |
|----|---------------|----|------------|----|----------|
| 名稱 | 雙梗橫料 | 修改 | | 圖號 | UN-G201a |
| 材料 | X86670 | 日期 | | | |
| 顏色 | UCT207124XL-3 | 圖號 | | | |
| | | 修改 | 2025.05.10 | | |
| | | 日期 | 2025.06.11 | | |
| | | 圖號 | | | |

| | | | | | |
|----------|-----|----|------|---------|----------|
| 物料編號 | L | 數量 | 分格尺寸 | 使用位置 | 樓層 |
| UN-G201c | 995 | 16 | 1030 | CW-3007 | 3/F-11/F |

*注意:
螺絲鑽平頭孔事宜, 請留意M5及3/16"要
沉頭(90° X Ø10), 供修螺絲后脚膠用

主橫收主企鋁碼螺絲不用收緊, 地盤調節用

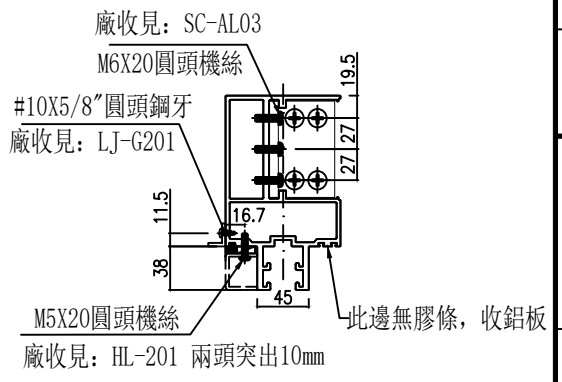
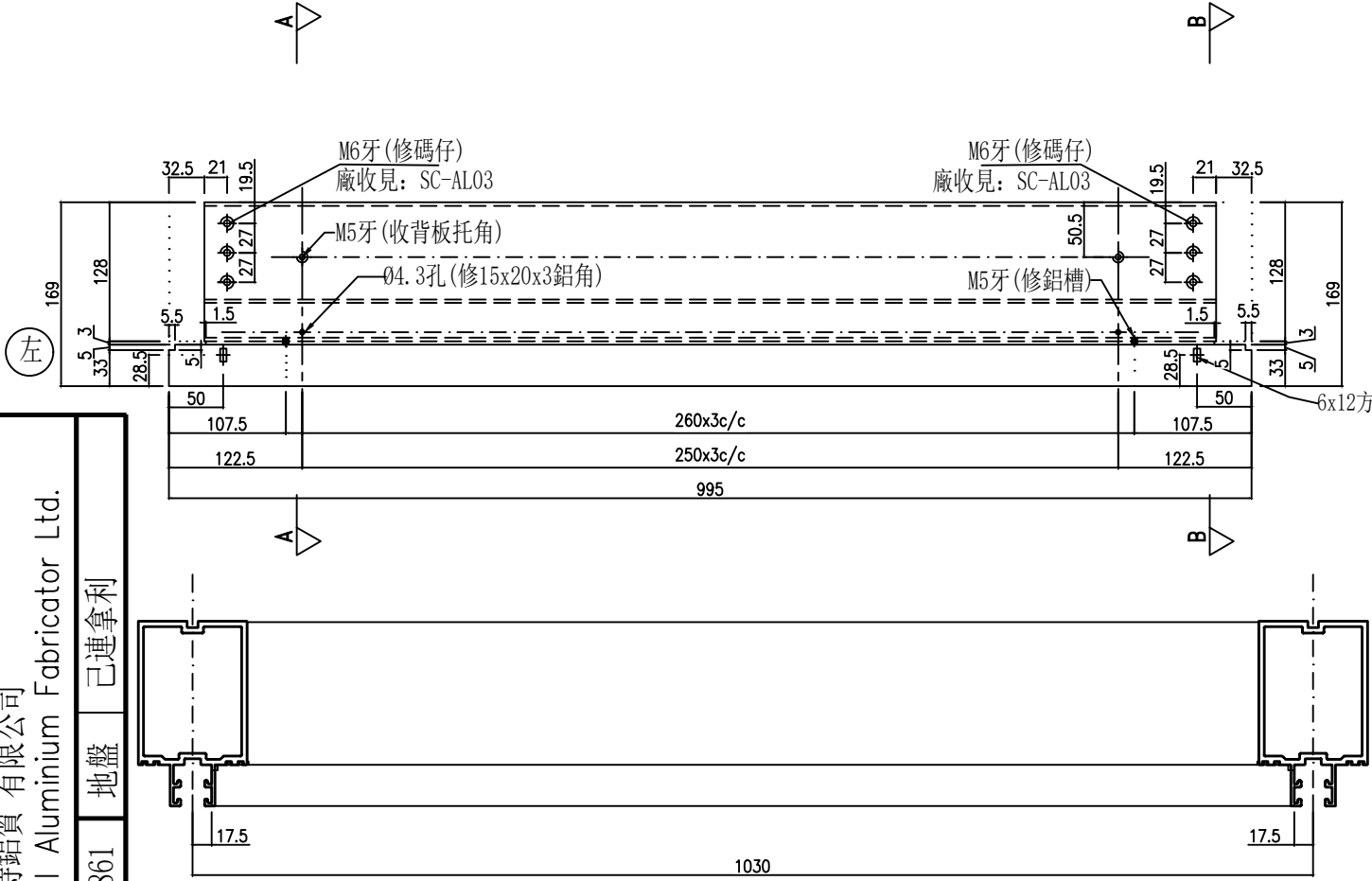

SECTION: B-B

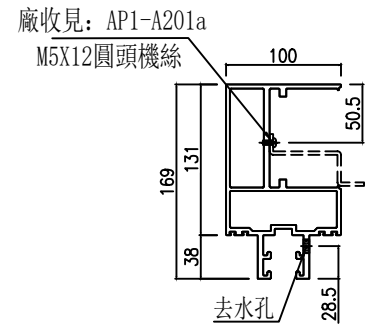

SECTION: A-A

美特鋁質有限公司
MIDI Aluminium Fabricator Ltd.
工程號 J-861 地盤 己連拿利

| | | | | |
|----|---------------|----|------------|----------|
| 名稱 | 雙梗橫料 | 修改 | 2025.05.10 | UN-G201c |
| 材料 | X86670 | 復核 | 2025.06.11 | |
| 顏色 | UCT207124XL-3 | 圖號 | | |

物料編號

L

數量

分格尺寸

使用位置

樓層

UN-YX03

455.8

1

500

CW-3006

2/F

*注意:
螺絲鑽平頭孔事宜, 請留意M5及3/16"要
沉頭 (90° X Ø10), 供修螺絲后唧膠用

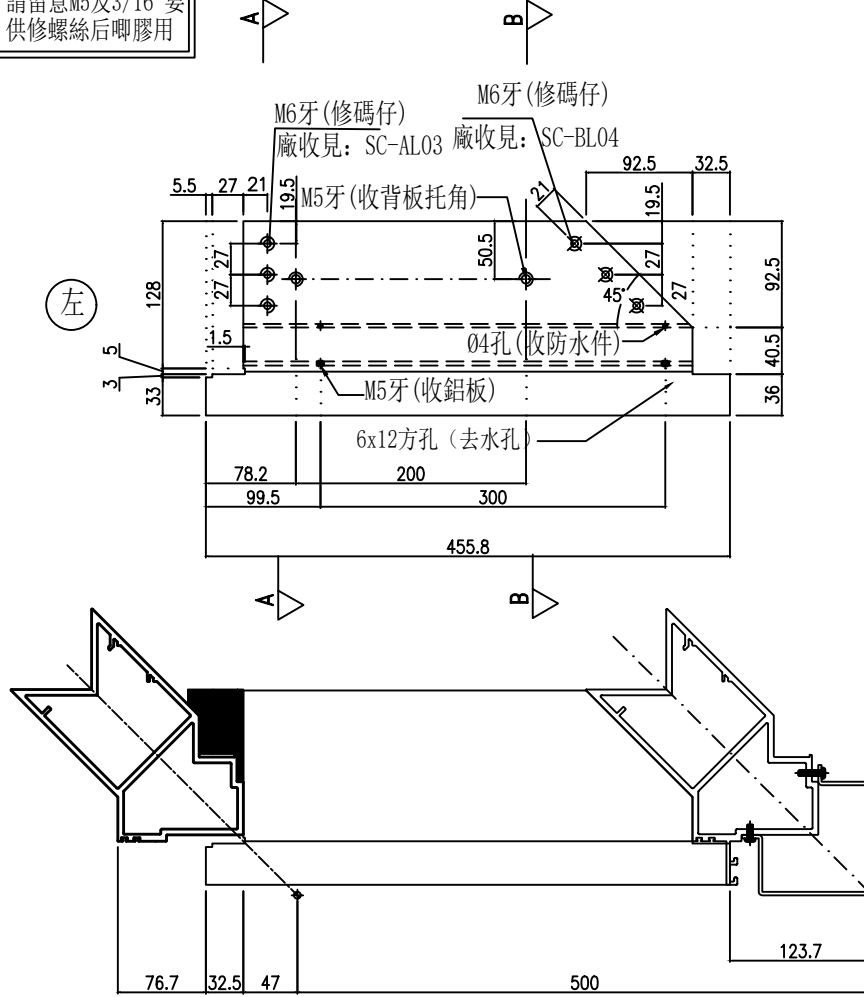

主橫收主企鋁碼螺絲不用收緊, 地盤調節用

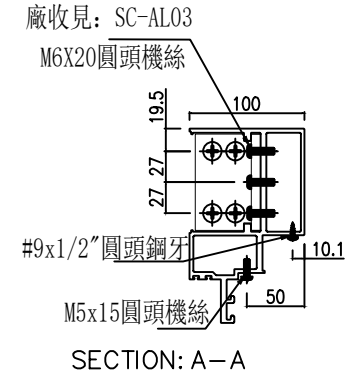
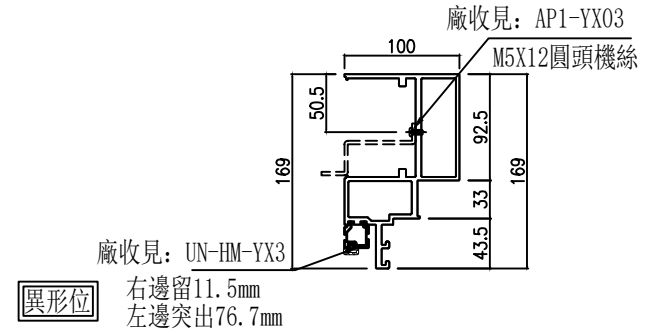

美特鋁質有限公司
MIDI Aluminium Fabricator Ltd.

工程號 J-861 地盤 己連拿利

| | | | | | |
|----|---------------|----|------------|----|---------|
| 名稱 | 雙梗橫料 | 修改 | | 圖號 | UN-YX03 |
| 材料 | X86670 | 日期 | 2025.06.11 | | |
| 顏色 | UCT207124XL-3 | 圖號 | | | |
| | | 日期 | 2025.05.10 | | |
| | | 修改 | | | |
| 制圖 | 李常海 | 日期 | | | |
| 復核 | 謝永林 | 日期 | | | |
| 批准 | | 日期 | | | |

物料編號

L

數量

分格尺寸

使用位置

樓層

UN-YX04

455.8

1

500

CW-3006

2/F

*注意:
螺絲鑽平頭孔事宜, 請留意M5及3/16"要
沉頭 (90° X Ø10), 供修螺絲后唧膠用

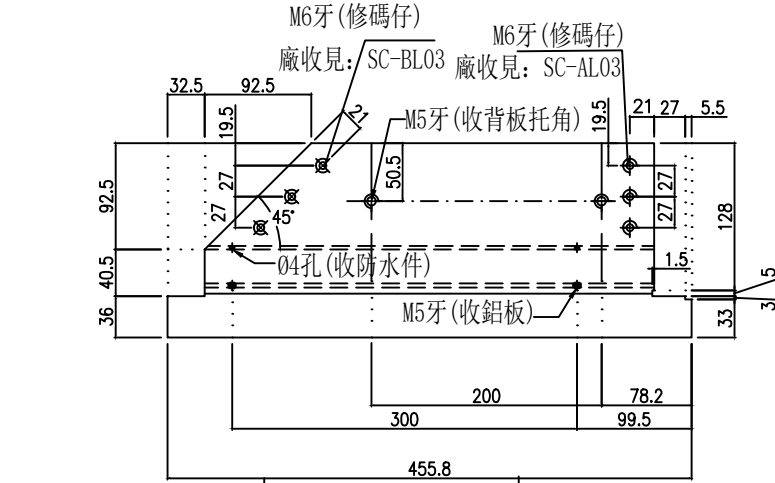

左

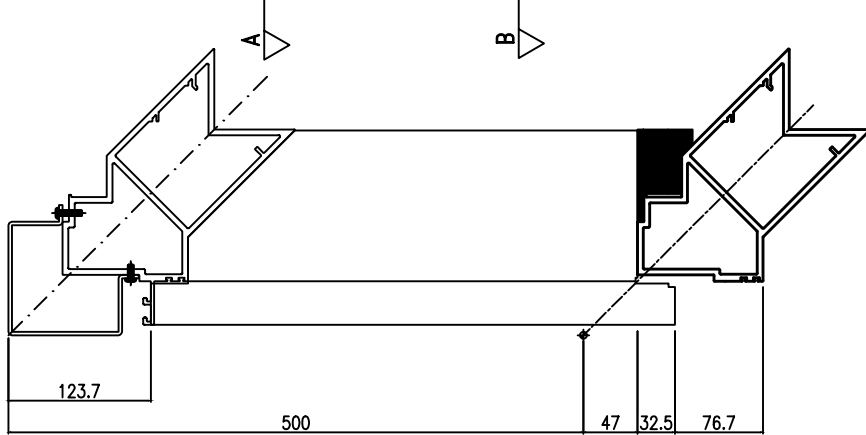

主橫收主企鋁碼螺絲不用收緊, 地盤調節用

異形位

廠收見: UN-HM-YX4
左邊留11.5mm
右邊突出76.7mm

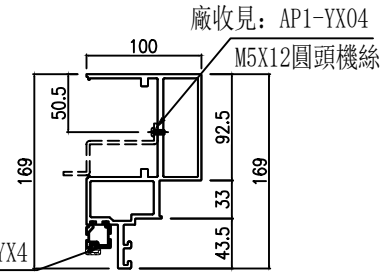

SECTION: B-B

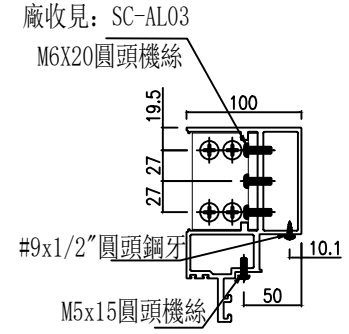

SECTION: A-A

美特鋁質有限公司
MIDI Aluminium Fabricator Ltd.

工程號 J-861 地盤 己連拿利

| | | | |
|----|---------------|----|------------|
| 名稱 | 雙梗橫料 | 圖號 | UN-YX04 |
| 材料 | X86670 | 修改 | 2025.05.10 |
| 顏色 | UCT207124XL-3 | 日期 | 2025.06.11 |
| | | 圖號 | |
| | | 製圖 | 李常海 |
| | | 復核 | 謝永林 |
| | | 批准 | |

| 物料編號 | L | 數量 | 分格尺寸 | 使用位置 | 樓層 |
|---------|-------|----|------|---------|----------|
| UN-YX07 | 189.5 | 8 | 200 | CW-3007 | 3/F-11/F |

*注意：
螺絲鑽平頭孔事宜，請留意M5及3/16"要
沉頭 (90° X Ø10)，供修螺絲后膠用

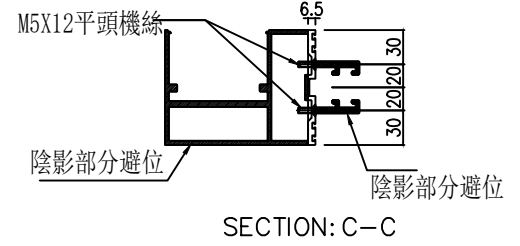
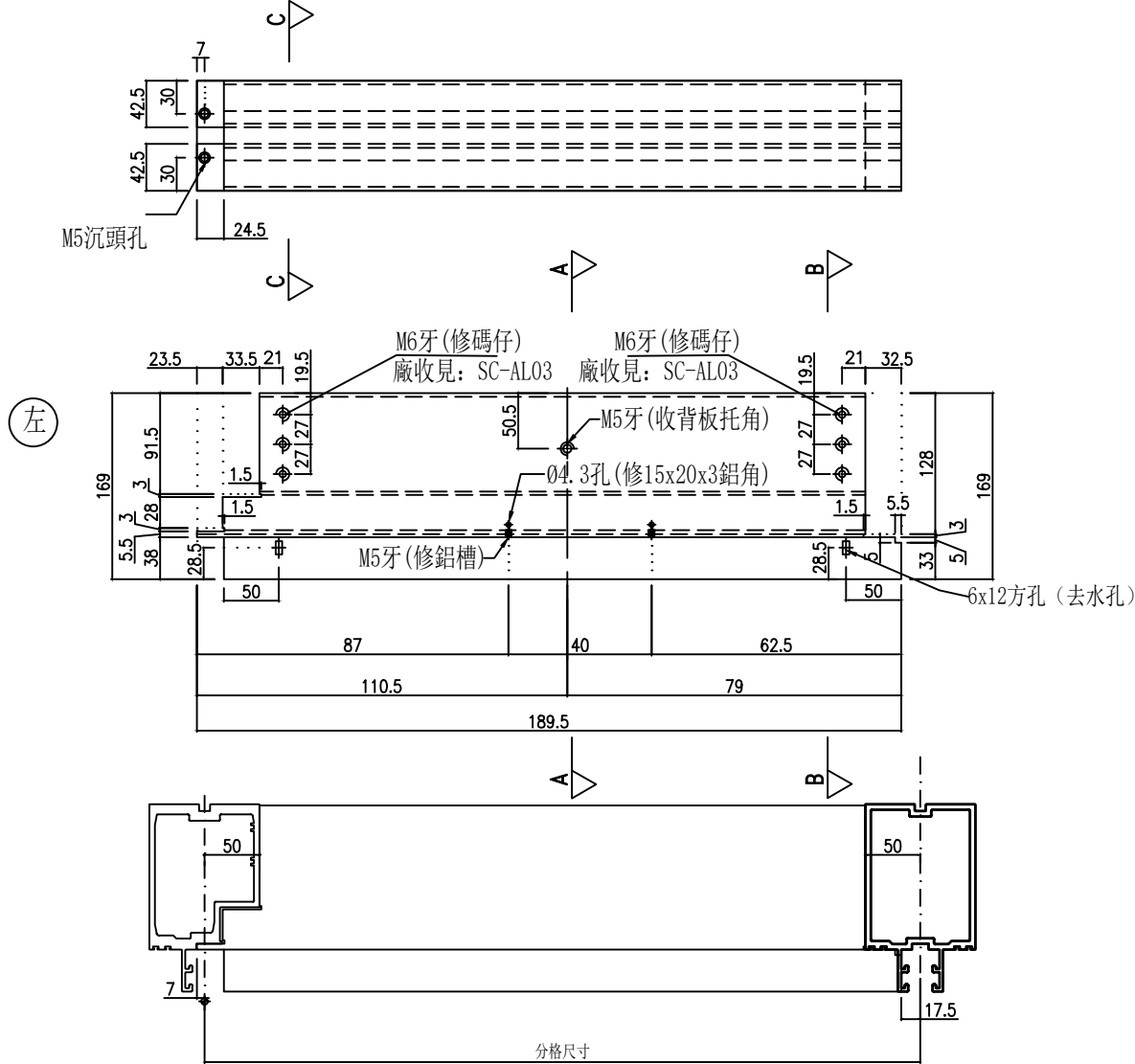

主橫收主企鋁碼螺絲不用收緊，地盤調節用

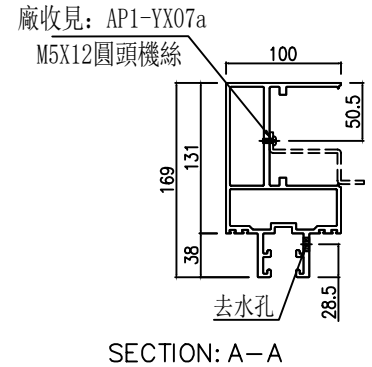
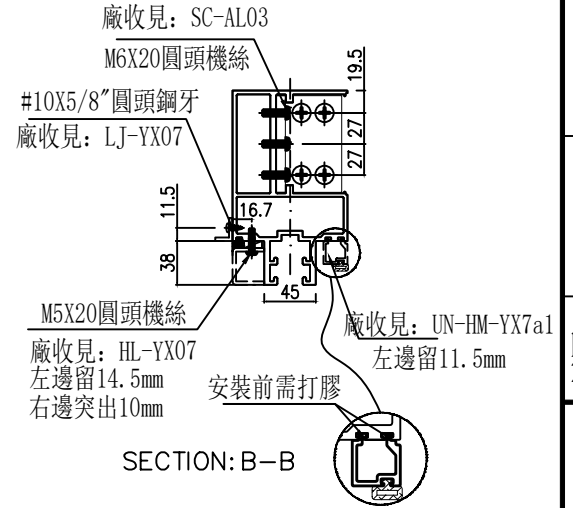

| 名稱 | 雙梗橫料 | 修改 | 圖號 |
|----|---------------|------------|---------|
| 材料 | X86670 | 2025.05.10 | UN-YX07 |
| 顏色 | UCT207124XL-3 | 2025.06.11 | |
| | | 李常海 | |
| | | 謝永林 | |
| | | 復核 | |
| | | 批準 | |

| 物料編號 | L | 數量 | 分格尺寸 | 使用位置 | 樓層 |
|---------|-------|----|------|---------|----------|
| UN-YX08 | 189.5 | 8 | 200 | CW-3007 | 3/F-11/F |

*注意:
螺絲鑽平頭孔事宜, 請留意M5及3/16"要
沉頭 (90° X Ø10), 供修螺絲后腳膠用

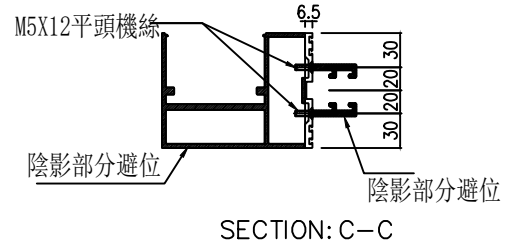
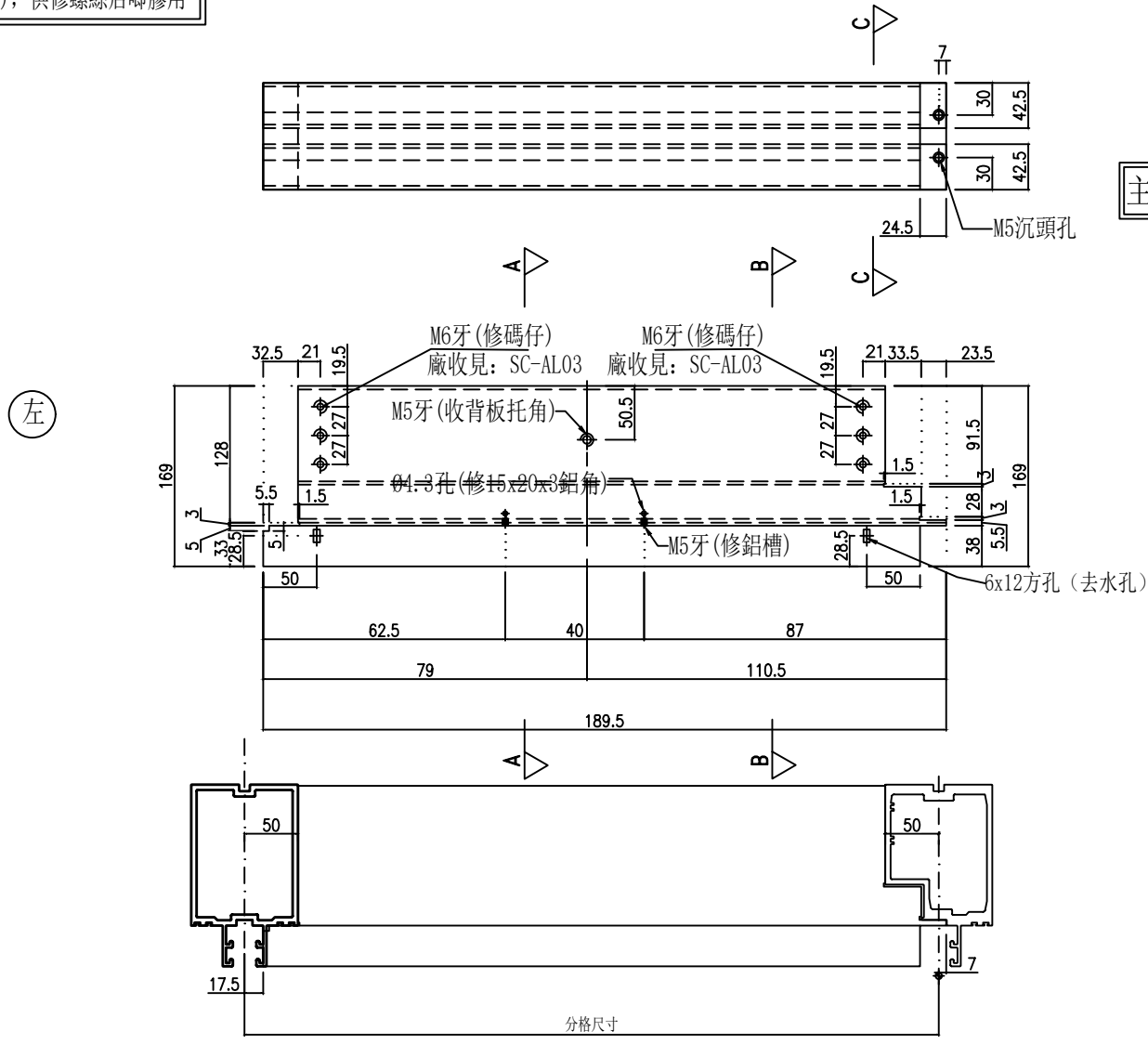

主橫收主企鋁碼螺絲不用收緊, 地盤調節用

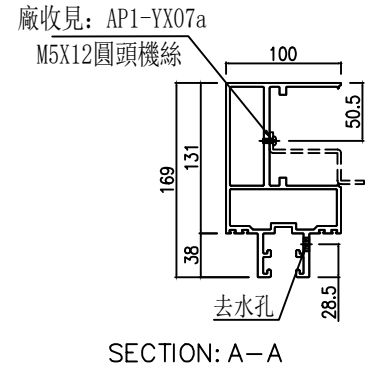
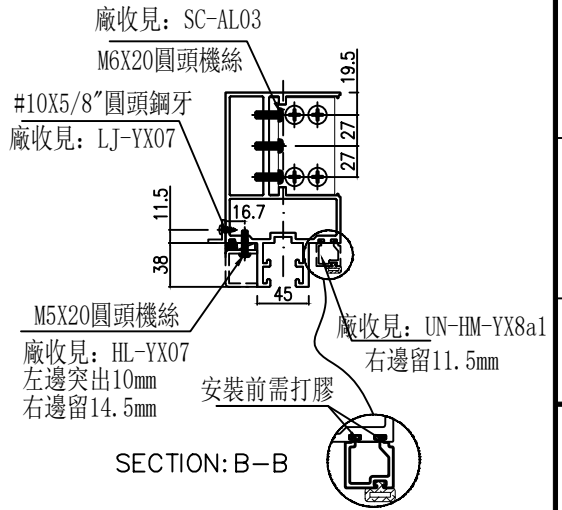

美特鋁質有限公司
MIDI Aluminium Fabricator Ltd.

工程號 J-861 地盤 己連拿利

| | | | | | |
|----|---------------|----|-----|----|------------|
| 名稱 | 雙梗橫料 | 修改 | | 圖號 | UN-YX08 |
| 材料 | X86670 | 制圖 | 李常海 | 日期 | 2025.05.10 |
| 顏色 | UCT207124XL-3 | 復核 | 謝永林 | 批準 | 2025.06.11 |



美特鋁質有限公司
MIDI Aluminium Fabricator Ltd.

工程號 J-861 地盤 己連拿利

數據表參見下頁

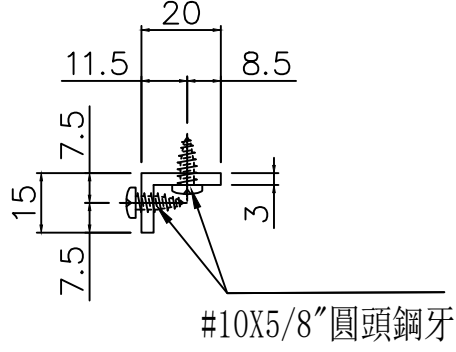

工廠用

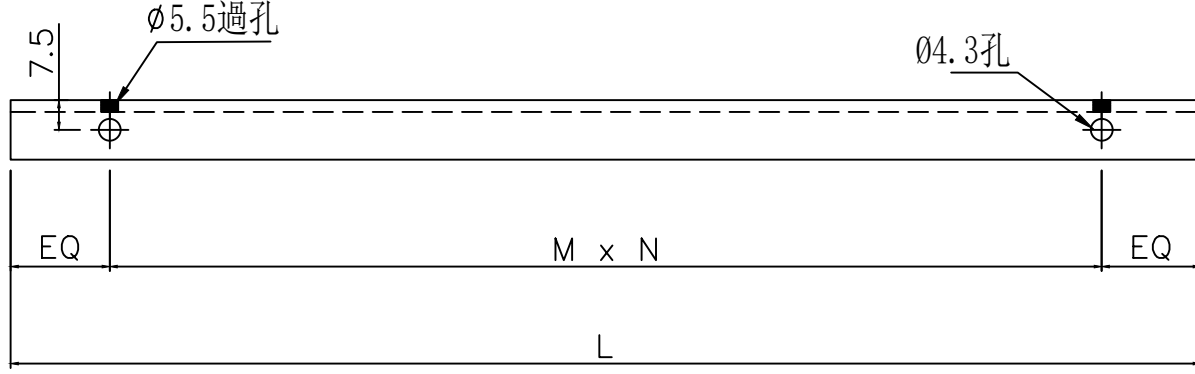

| | | | | |
|----|-----------|------------|----|-------|
| 名稱 | 鋁角加工圖 | 2025.05.10 | 修改 | |
| 材料 | 15X20X3鋁角 | 2025.06.11 | 日期 | |
| 顏色 | 鉻化 | | 圖號 | LJ-01 |

| 物料編號 | L | A | M | x | N | B | 分格尺寸 | 數量 | 使用位置 | 樓層 |
|----------|-------|-------|-----|---|---|-------|------|----|---------|-----|
| LJ-06 | 593.8 | 117.8 | 200 | x | 2 | 76 | 800 | 1 | CW-3006 | 2/F |
| LJ-06R | 593.8 | 76 | 200 | x | 2 | 117.8 | 800 | 1 | CW-3006 | 2/F |
| LJ-G127 | 928.8 | 76 | 245 | x | 3 | 117.8 | 1135 | 1 | CW-3006 | 2/F |
| LJ-G127R | 928.8 | 117.8 | 245 | x | 3 | 76 | 1135 | 1 | CW-3006 | 2/F |

工廠用

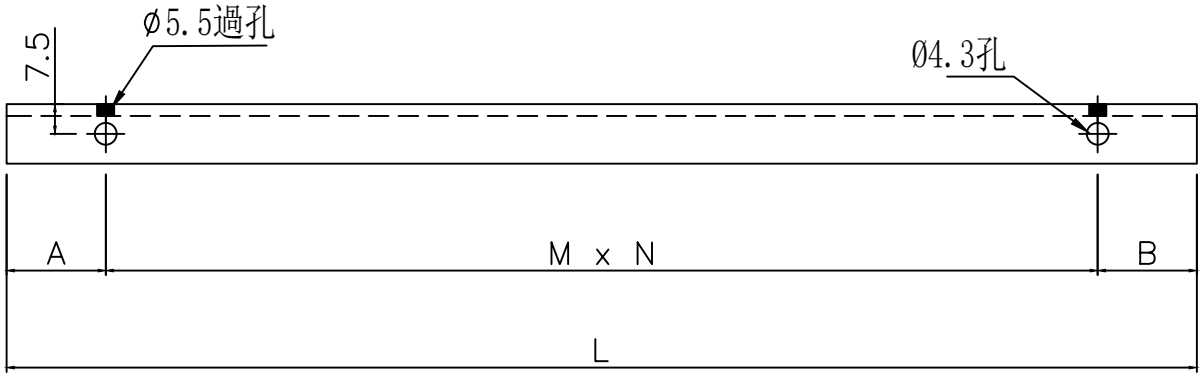
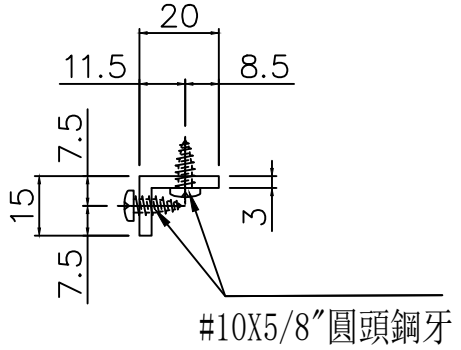

美特鋁質有限公司
 MIDI Aluminium Fabricator Ltd.
 工程號 J-861 | 地盤 己連拿利

| | | | | |
|----|-----------|----|------------|-------|
| 名稱 | 鋁角加工圖 | 修改 | 2025.05.10 | LJ-06 |
| 材料 | 15X20X3鋁角 | 日期 | 2025.06.11 | |
| 顏色 | 鉻化 | 圖號 | | |
| 制圖 | 李常海 | 圖號 | | |
| 復核 | 謝永林 | 日期 | | |
| 批准 | | | | |

| | | | | |
|--------|----|------|---------|-----|
| 物料編號 | 數量 | 分格尺寸 | 使用位置 | 樓層 |
| LJ-129 | 2 | 420 | CW-3006 | 2/F |

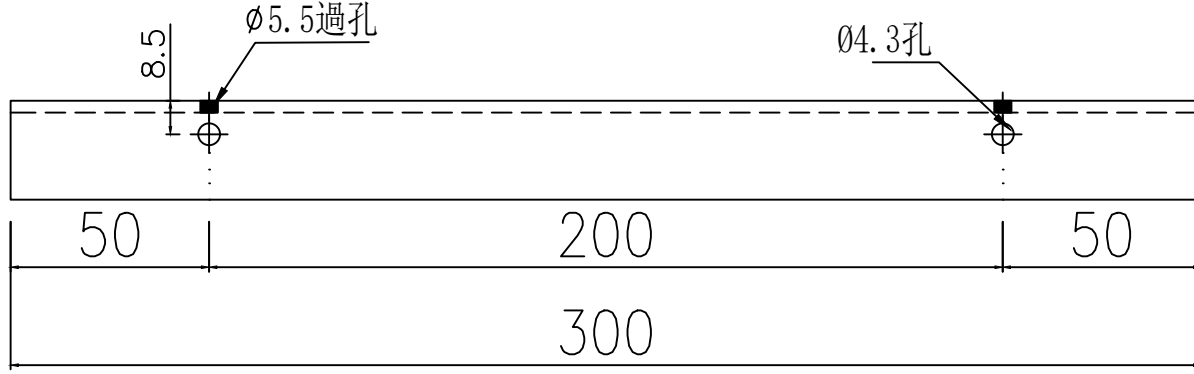
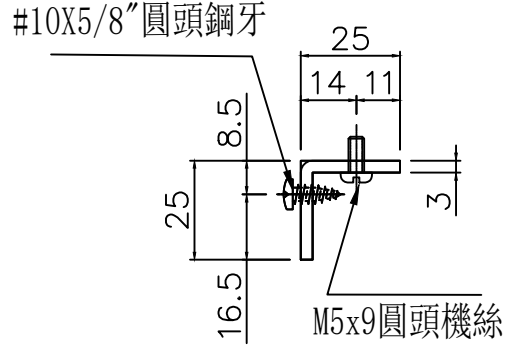

工廠用

| | | | | | |
|----|-----------|----|-----|------------|--------|
| 名稱 | 鋁角加工圖 | 制圖 | 李常海 | 2025.05.10 | 修改 |
| 材料 | 25X25X3鋁角 | 復核 | 謝永林 | 2025.06.11 | 日期 |
| 顏色 | 鉻化 | 批準 | | | 圖號 |
| | | | | | LJ-129 |



美特鋁質有限公司
MIDI Aluminium Fabricator Ltd.

工程號

J-861

地盤

己連拿利

物料編號

數量

分格尺寸

使用位置

樓層

LJ-129a

2

420

CW-3006

2/F

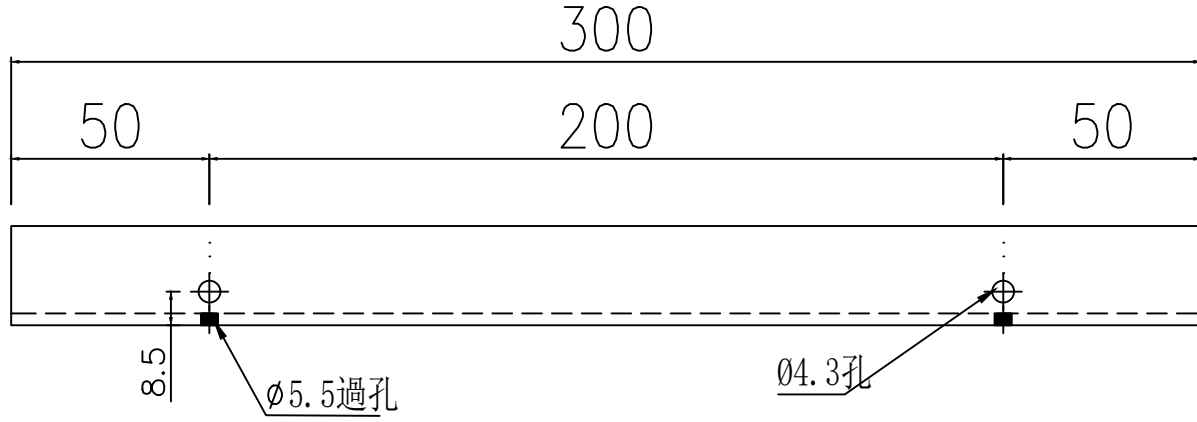
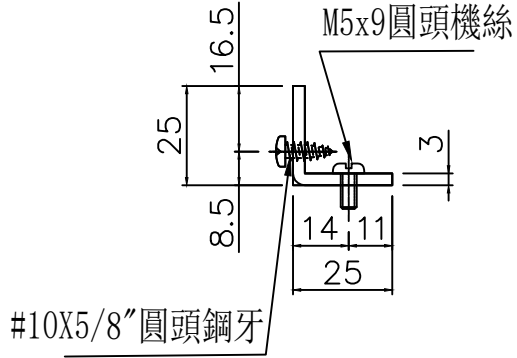

工廠用

名稱

鋁角加工圖

制圖

李常海

2025.05.10

修改

材料

25X25X3鋁角

復核

謝永林

2025.06.11

日期

顏色

鉻化

批準

圖號

LJ-129a



美特鋁質 有限公司
MIDI Aluminium Fabricator Ltd.

| 物料編號 | L | 數量 | M | x | N | EQ | 分格 | 使用位置 | 樓層 |
|---------|-----|----|-----|---|---|----|-----|---------|----------|
| AP1-A01 | 470 | 8 | 200 | x | 2 | 35 | 650 | CW-3006 | 2/F |
| AP1-A07 | 370 | 28 | 260 | x | 1 | 55 | 550 | CW-3007 | 3/F-11/F |

| | | | |
|-----|-------|----|------|
| 工程號 | J-861 | 地盤 | 己連拿利 |
|-----|-------|----|------|

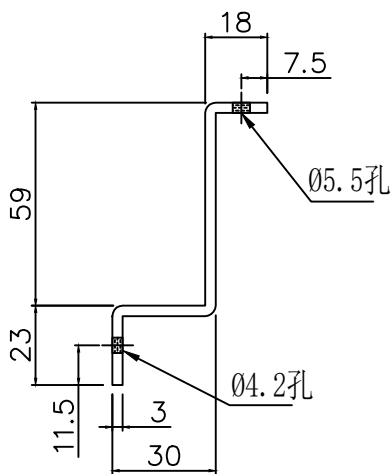
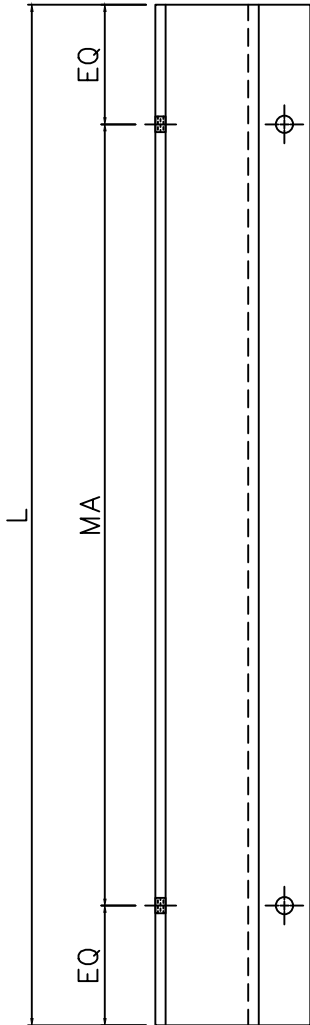

生窗死牆位頂用

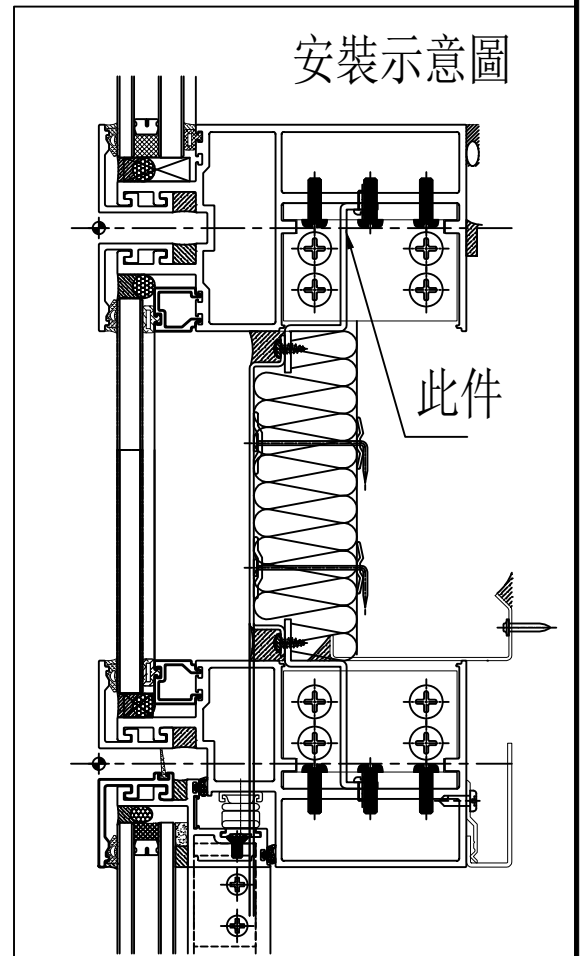

| | | | | | | | | |
|----|---------|----|-----|------------|----|---------|--|--|
| 名稱 | 背板托角加工圖 | 制圖 | 李常海 | 2025.05.10 | 修改 | | | |
| 材料 | X86667 | 復核 | 謝永林 | 2025.06.11 | 日期 | | | |
| 顏色 | 鉻化 | 批準 | | | 圖號 | AP1-A01 | | |



美特鋁質 有限公司
MIDI Aluminium Fabricator Ltd.

| 物料編號 | L | 數量 | M | x | N | EQ | 分格 | 使用位置 | 樓層 |
|----------|-----|----|-----|---|---|----|-----|---------|----------|
| AP1-A01a | 470 | 8 | 200 | x | 2 | 35 | 650 | CW-3006 | 2/F |
| AP1-A07a | 370 | 32 | 260 | x | 1 | 55 | 550 | CW-3007 | 3/F-11/F |

| | | | |
|-----|-------|----|------|
| 工程號 | J-861 | 地盤 | 己連拿利 |
|-----|-------|----|------|

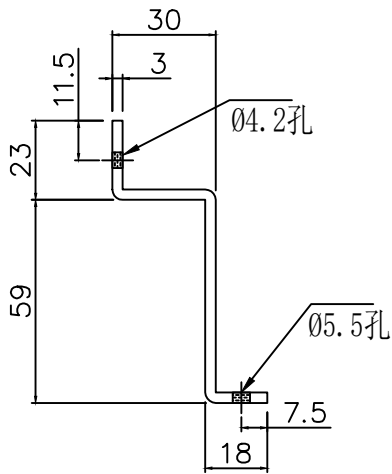
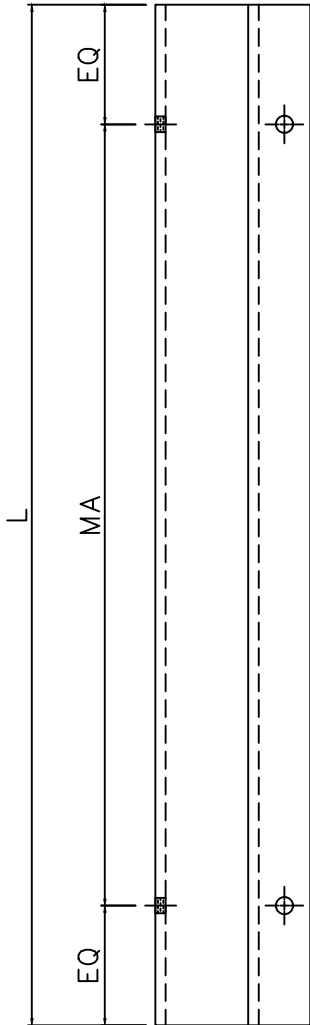

生窗死牆位底用

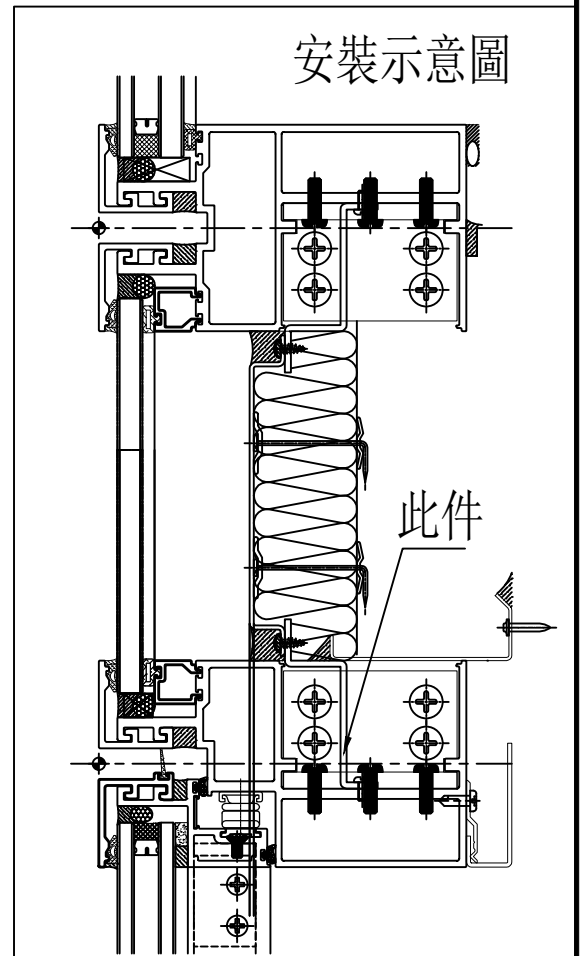

| | | | | | | | | |
|----|---------|----|-----|------------|----|----------|--|--|
| 名稱 | 背板托角加工圖 | 制圖 | 李常海 | 2025.05.10 | 修改 | | | |
| 材料 | X86667 | 復核 | 謝永林 | 2025.06.11 | 日期 | | | |
| 顏色 | 鉻化 | 批準 | | | 圖號 | AP1-A01a | | |



美特鋁質有限公司
MIDI Aluminium Fabricator Ltd.

工程號 J-861 地盤 己連拿利

| 物料編號 | L | 數量 | M | x | N | EQ | 分格 | 使用位置 | 樓層 |
|-----------|------|----|-----|---|---|------|------|---------|----------|
| AP1-A128 | 1430 | 4 | 300 | x | 4 | 115 | 1610 | CW-3006 | 2/F |
| AP1-A129 | 240 | 4 | 200 | x | 1 | 20 | 420 | CW-3006 | 2/F |
| AP1-A130 | 1350 | 2 | 300 | x | 4 | 75 | 1530 | CW-3006 | 2/F |
| AP1-A130E | 860 | 2 | 300 | x | 2 | 130 | 1040 | CW-3006 | 2/F |
| AP1-A131 | 220 | 2 | 150 | x | 1 | 35 | 400 | CW-3006 | 2/F |
| AP1-A132 | 320 | 2 | 260 | x | 1 | 30 | 500 | CW-3006 | 2/F |
| AP1-A134 | 1395 | 14 | 300 | x | 4 | 97.5 | 1575 | CW-3007 | 5/F-11/F |
| AP1-A135 | 1025 | 14 | 300 | x | 3 | 62.5 | 1205 | CW-3007 | 5/F-11/F |
| AP1-A201 | 850 | 16 | 250 | x | 3 | 50 | 1030 | CW-3007 | 3/F-11/F |

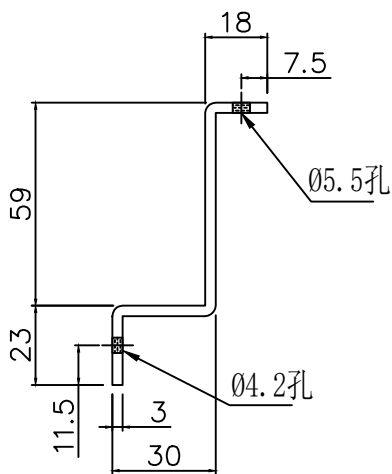
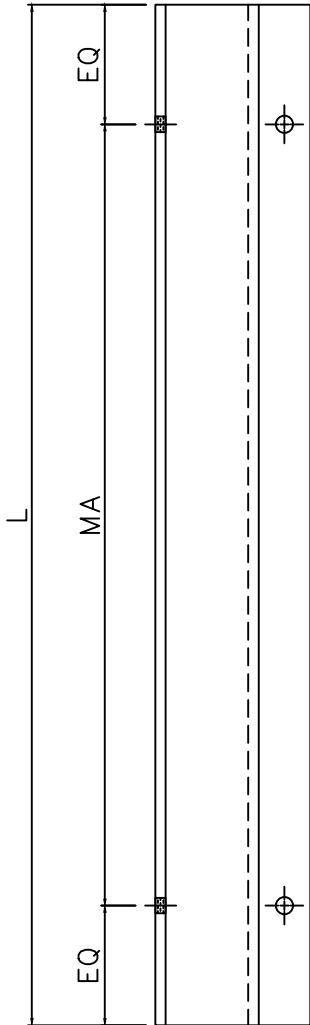

梗窗死牆位頂用

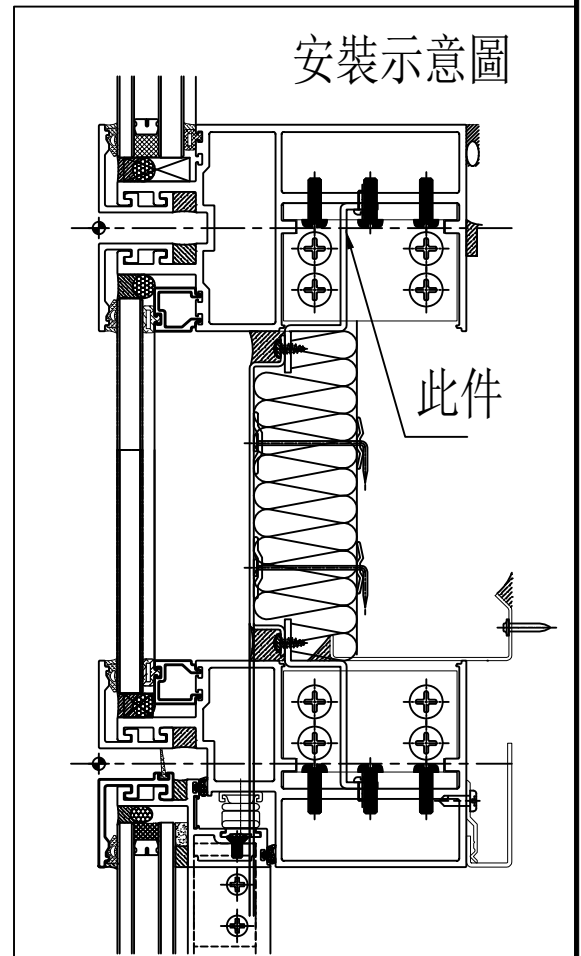

| | | | | | | | | |
|----|---------|----|-----|------------|----|----------|--|--|
| 名稱 | 背板托角加工圖 | 制圖 | 李常海 | 2025.05.10 | 修改 | | | |
| 材料 | X86667 | 復核 | 謝永林 | 2025.06.11 | 日期 | | | |
| 顏色 | 鉻化 | 批準 | | | 圖號 | AP1-A128 | | |



美特鋁質 有限公司
MIDI Aluminium Fabricator Ltd.

工程號 J-861 地盤 己連拿利

| 物料編號 | L | 數量 | M | x | N | EQ | 分格 | 使用位置 | 樓層 |
|------------|------|----|-----|---|---|------|------|---------|----------|
| AP1-A128a | 1430 | 4 | 300 | x | 4 | 115 | 1610 | CW-3006 | 2/F |
| AP1-A129a | 240 | 4 | 200 | x | 1 | 20 | 420 | CW-3006 | 2/F |
| AP1-A130a | 1350 | 2 | 300 | x | 4 | 75 | 1530 | CW-3006 | 2/F |
| AP1-A130Ea | 860 | 2 | 300 | x | 2 | 130 | 1040 | CW-3006 | 2/F |
| AP1-A131a | 220 | 2 | 150 | x | 1 | 35 | 400 | CW-3006 | 2/F |
| AP1-A132a | 320 | 2 | 260 | x | 1 | 30 | 500 | CW-3006 | 2/F |
| AP1-A134a | 1395 | 16 | 300 | x | 4 | 97.5 | 1575 | CW-3007 | 3/F-11/F |
| | | | | | | | | | |
| AP1-A201a | 850 | 16 | 250 | x | 3 | 50 | 1030 | CW-3007 | 3/F-11/F |

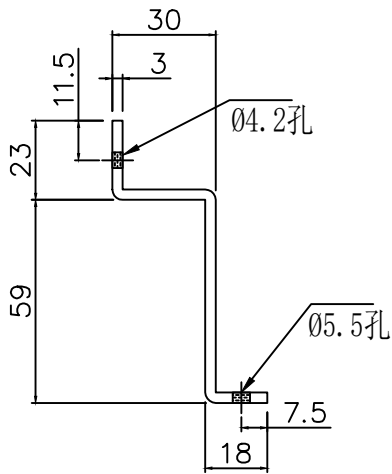
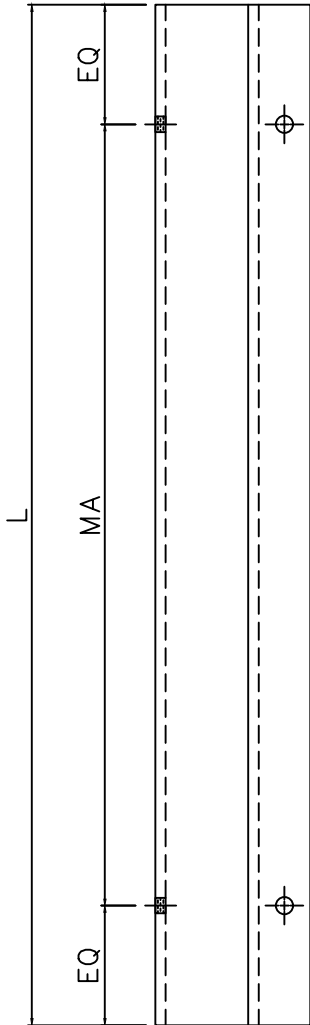

梗窗死牆位底用

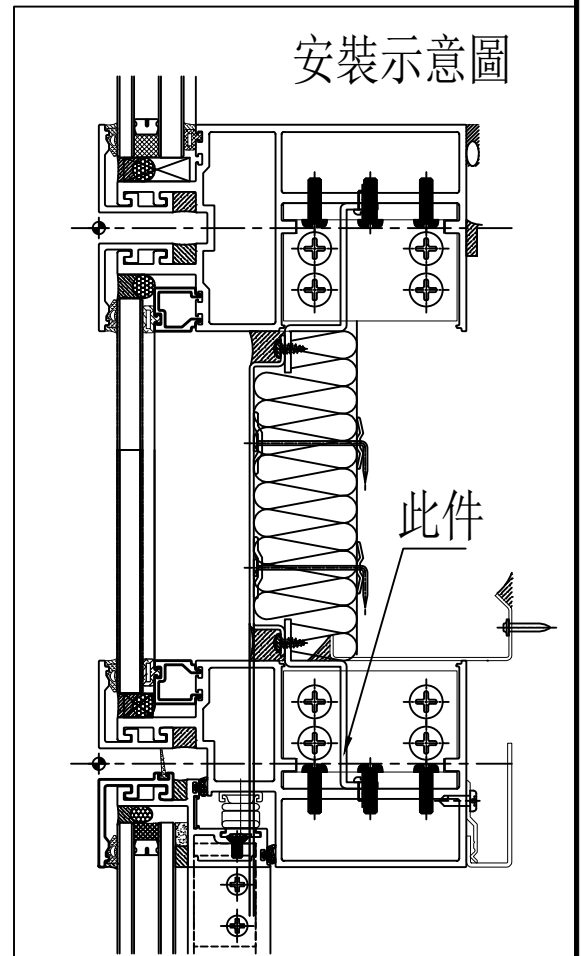

| | | | | | | | | |
|----|---------|----|-----|------------|----|-----------|--|--|
| 名稱 | 背板托角加工圖 | 制圖 | 李常海 | 2025.05.10 | 修改 | | | |
| 材料 | X86667 | 復核 | 謝永林 | 2025.06.11 | 日期 | | | |
| 顏色 | 鉻化 | 批準 | | | 圖號 | AP1-A128a | | |



美特鋁質有限公司
MIDI Aluminium Fabricator Ltd.

| 物料編號 | L | 數量 | A | M | x | N | B | 分格 | 使用位置 | 樓層 |
|-----------|-----|----|------|-----|---|---|-------|------|---------|----------|
| AP1-A135a | 825 | 16 | 62.5 | 300 | x | 2 | 162.5 | 1005 | CW-3007 | 3/F-11/F |
| AP1-YX07a | 20 | 16 | 13.5 | | x | | 6.5 | 200 | CW-3007 | 3/F-11/F |

| | | | |
|-----|-------|----|------|
| 工程號 | J-861 | 地盤 | 己連拿利 |
|-----|-------|----|------|

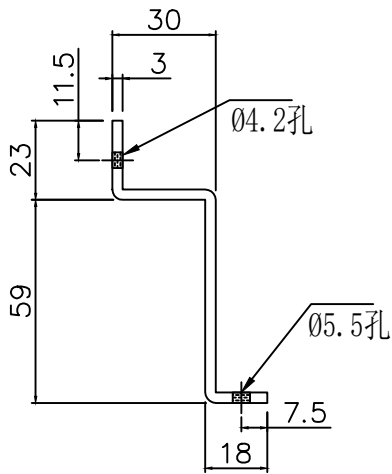
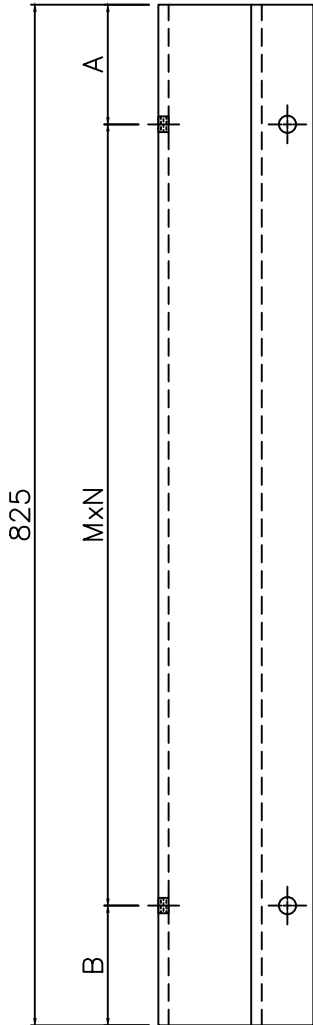

梗窗死牆位底用

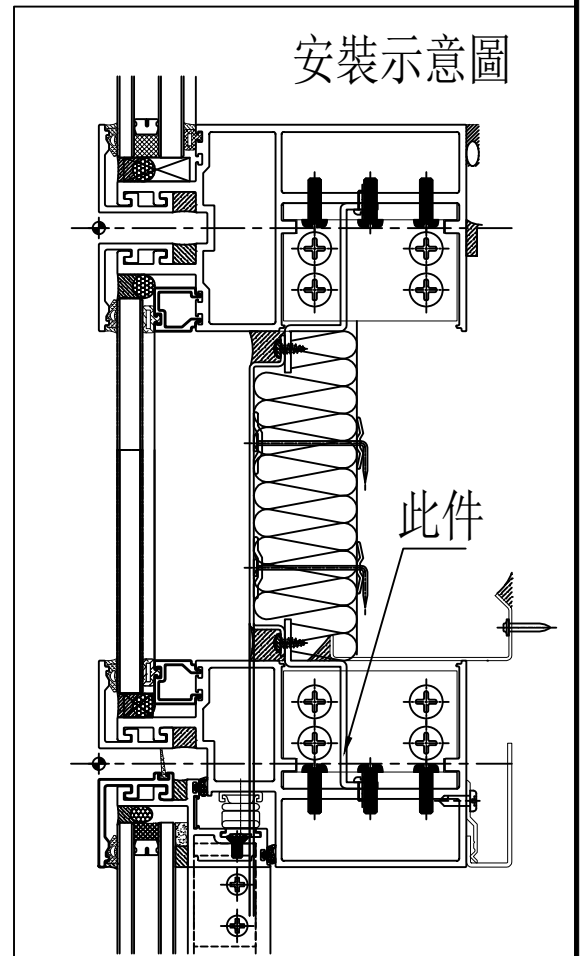

| | | | | | | | | |
|----|---------|----|-----|------------|----|-----------|--|--|
| 名稱 | 背板托角加工圖 | 制圖 | 李常海 | 2025.05.10 | 修改 | | | |
| 材料 | X86667 | 復核 | 謝永林 | 2025.06.11 | 日期 | | | |
| 顏色 | 鉻化 | 批準 | | | 圖號 | AP1-A135a | | |



美特鋁質 有限公司
MIDI Aluminium Fabricator Ltd.

| 物料編號 | L | 數量 | 分格 | 使用位置 | 樓層 |
|----------|-----|----|-----|---------|----------|
| AP1-L06 | 495 | 2 | 800 | CW-3006 | 2/F |
| | 495 | 7 | 800 | CW-3007 | 5/F-11/F |
| AP1-L06a | 495 | 2 | 800 | CW-3006 | 2/F |
| | 495 | 8 | 800 | CW-3007 | 3/F-11/F |

| | | | |
|-----|-------|----|------|
| 工程號 | J-861 | 地盤 | 已連拿利 |
|-----|-------|----|------|

地盤用

AP1-L06 AP1-L06a

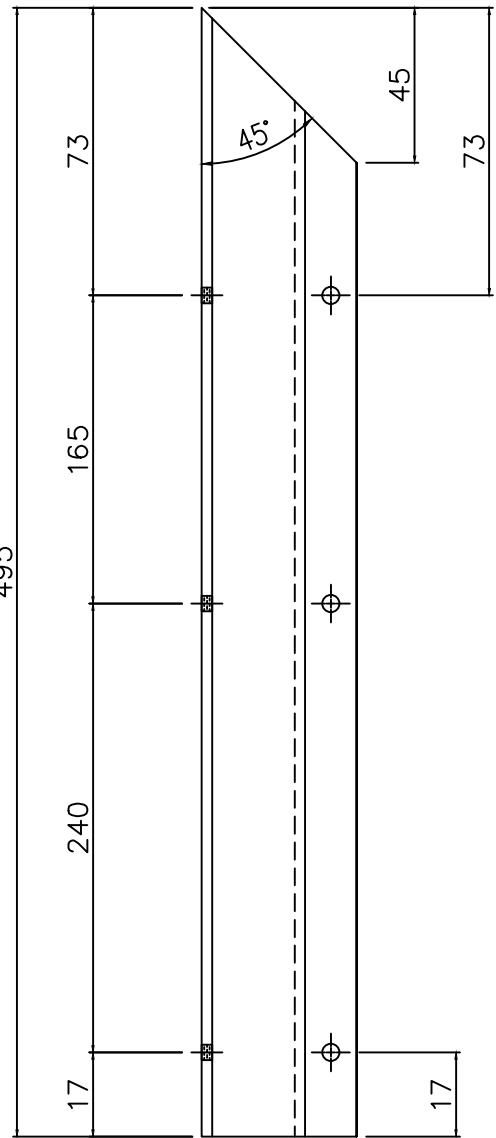
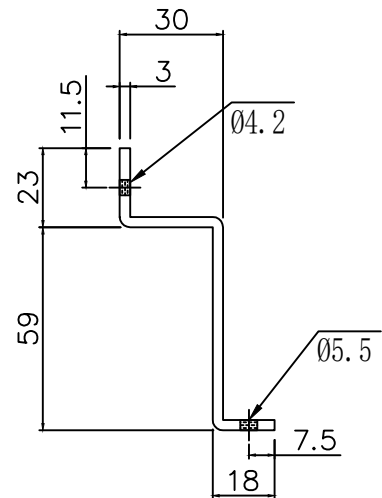
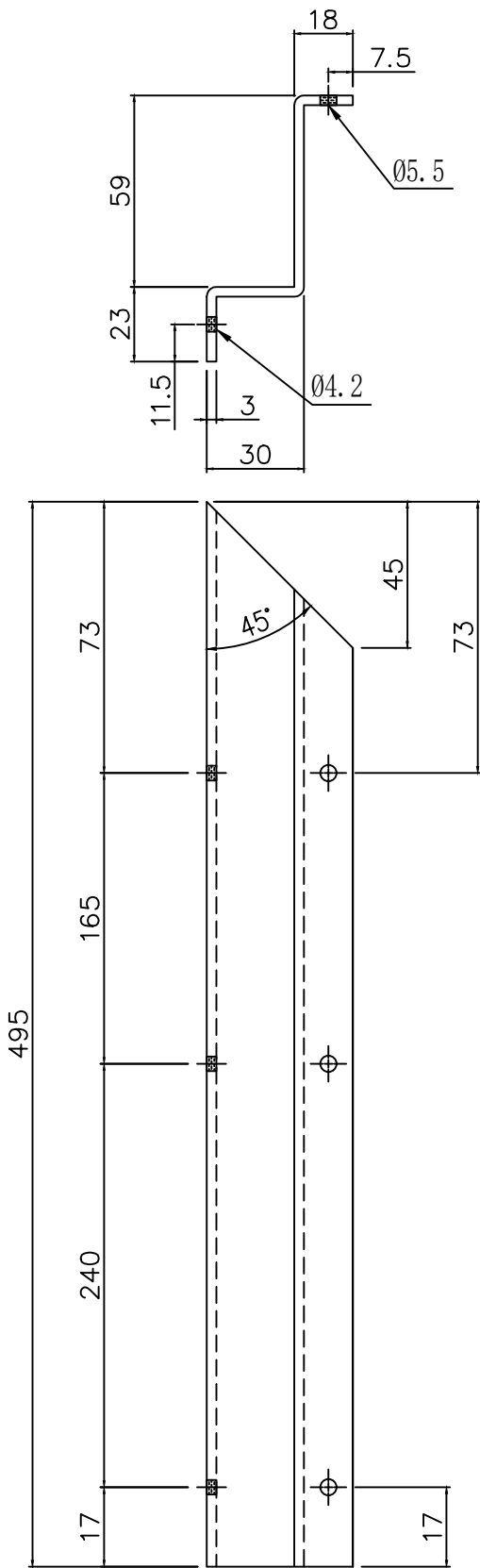

| | | | | | | | | |
|----|---------|----|-----|------------|----|---------|--|--|
| 名稱 | 背板托角加工圖 | 制圖 | 李常海 | 2025.05.10 | 修改 | | | |
| 材料 | X86667 | 復核 | 謝永林 | 2025.06.11 | 日期 | | | |
| 顏色 | 鉻化 | 批準 | | | 圖號 | AP1-L06 | | |



美特鋁質 有限公司
MIDI Aluminium Fabricator Ltd.

| 物料編號 | L | 數量 | 分格 | 使用位置 | 樓層 |
|----------|-----|----|-----|---------|----------|
| AP1-R06 | 495 | 2 | 800 | CW-3006 | 2/F |
| | 495 | 7 | 800 | CW-3007 | 5/F-11/F |
| AP1-R06a | 495 | 2 | 800 | CW-3006 | 2/F |
| | 495 | 8 | 800 | CW-3007 | 3/F-11/F |

| | | | |
|-----|-------|----|------|
| 工程號 | J-861 | 地盤 | 己連拿利 |
|-----|-------|----|------|

地盤用

AP1-R06 AP1-R06a

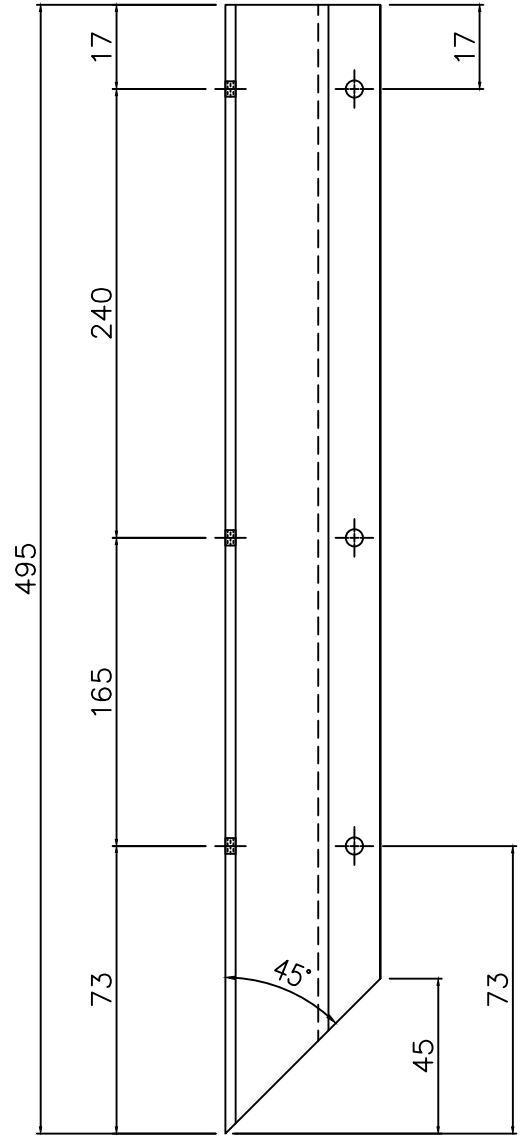
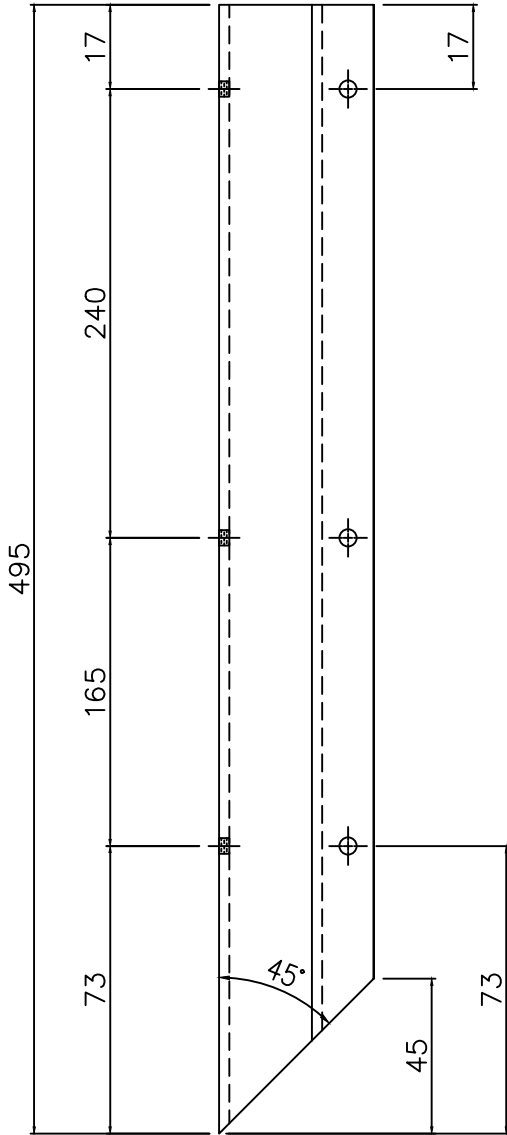
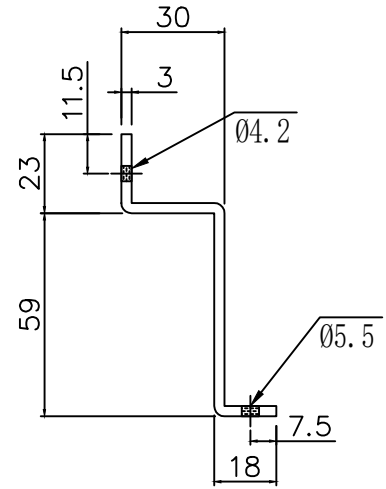
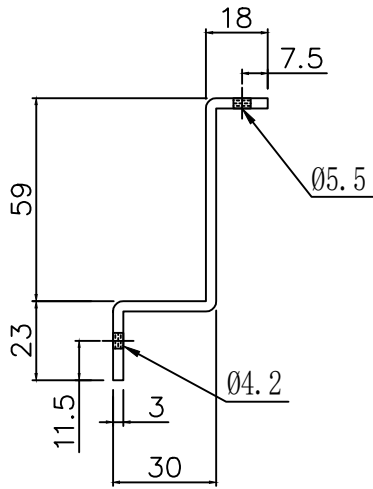

| | | | | | | | | |
|----|---------|----|-----|------------|----|---------|--|--|
| 名稱 | 背板托角加工圖 | 制圖 | 李常海 | 2025.05.10 | 修改 | | | |
| 材料 | X86667 | 復核 | 謝永林 | 2025.06.11 | 日期 | | | |
| 顏色 | 鉻化 | 批準 | | | 圖號 | AP1-R06 | | |



美特鋁質 有限公司
MIDI Aluminium Fabricator Ltd.

| 物料編號 | L | 數量 | A | M1 | x | N1 | B | M | x | N | C | 分格 | 使用位置 | 樓層 |
|-----------|-----|----|------|-----|---|----|------|-----|---|---|-------|------|---------|----------|
| AP1-R117 | 328 | 8 | 24.5 | 298 | x | 1 | 5.5 | 220 | x | 1 | 83.5 | 635 | CW-3007 | 3/F-11/F |
| AP1-R117a | 328 | 8 | 24.5 | 298 | x | 1 | 5.5 | 220 | x | 1 | 83.5 | 635 | CW-3007 | 3/F-11/F |
| AP1-R127 | 828 | 1 | 49.5 | 250 | x | 3 | 28.5 | 250 | x | 2 | 278.5 | 1135 | CW-3006 | 2/F |
| AP1-R127a | 828 | 2 | 49.5 | 250 | x | 3 | 28.5 | 250 | x | 2 | 278.5 | 1135 | CW-3006 | 2/F |
| AP1-YX03 | 290 | 1 | 5.7 | 248 | x | 1 | 36.3 | 200 | x | 1 | 84.3 | 500 | CW-3006 | 2/F |

工程號 J-861 地盤 己連拿利

地盤用

AP1-R117 AP1-R117a
AP1-R127 AP1-R127a
AP1-YX03

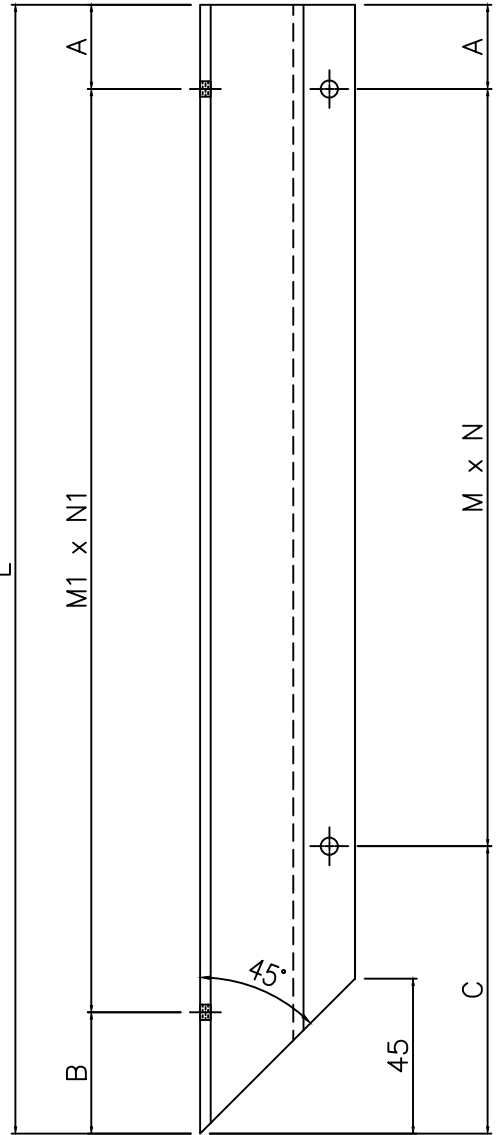
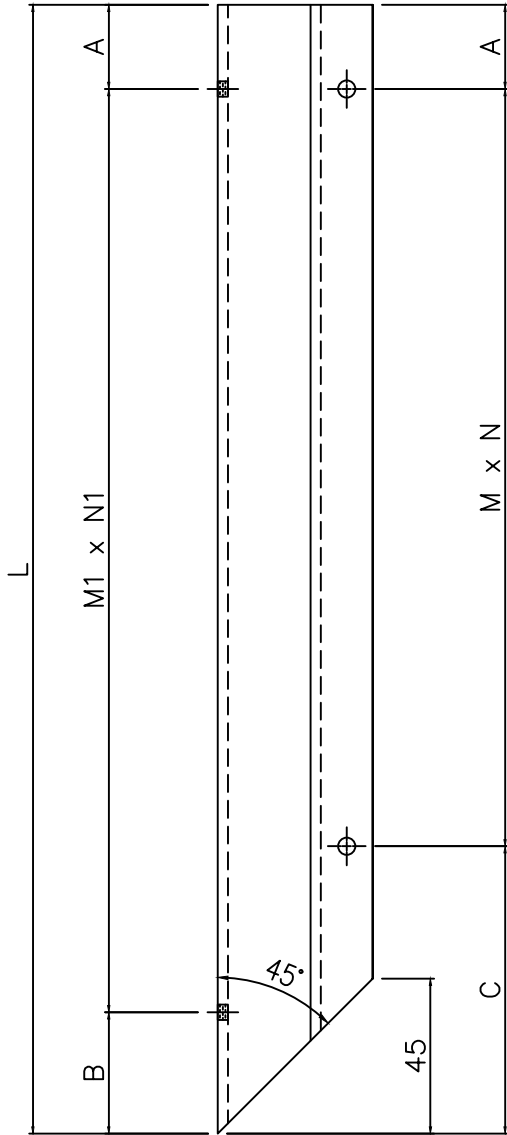
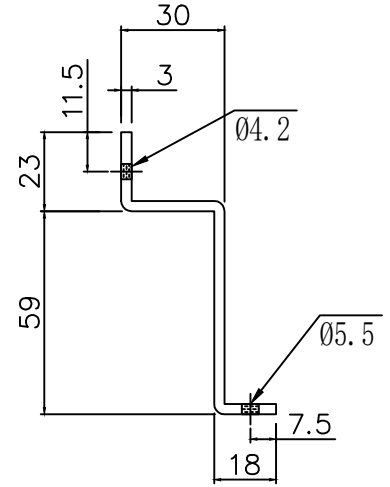
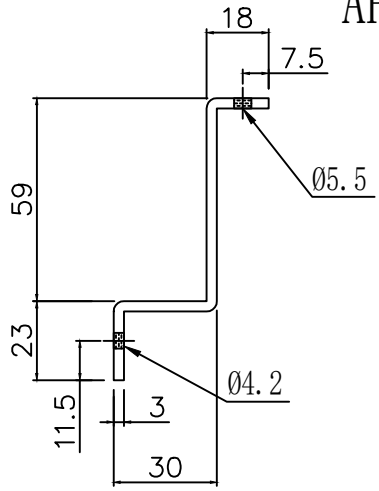

| | | | | | | | |
|----|---------|----|-----|------------|----|----------|--|
| 名稱 | 背板托角加工圖 | 制圖 | 李常海 | 2025.05.10 | 修改 | | |
| 材料 | X86667 | 復核 | 謝永林 | 2025.06.11 | 日期 | | |
| 顏色 | 鉻化 | 批準 | | | 圖號 | AP1-R117 | |



美特鋁質 有限公司
MIDI Aluminium Fabricator Ltd.

| 物料編號 | L | 數量 | A | M1 | x | N1 | B | M | x | N | C | 分格 | 使用位置 | 樓層 |
|-----------|-----|----|------|-----|---|----|------|-----|---|---|-------|------|---------|----------|
| AP1-L117 | 328 | 8 | 24.5 | 298 | x | 1 | 5.5 | 220 | x | 1 | 83.5 | 635 | CW-3007 | 3/F-11/F |
| AP1-L117a | 328 | 8 | 24.5 | 298 | x | 1 | 5.5 | 220 | x | 1 | 83.5 | 635 | CW-3007 | 3/F-11/F |
| AP1-L127 | 828 | 1 | 49.5 | 250 | x | 3 | 28.5 | 250 | x | 2 | 278.5 | 1135 | CW-3006 | 2/F |
| AP1-L127a | 828 | 2 | 49.5 | 250 | x | 3 | 28.5 | 250 | x | 2 | 278.5 | 1135 | CW-3006 | 2/F |
| AP1-YX04 | 290 | 1 | 5.7 | 248 | x | 1 | 36.3 | 200 | x | 1 | 84.3 | 500 | CW-3006 | 2/F |

工程號 J-861 地盤 己連拿利

地盤用

AP1-L117 AP1-L117a
AP1-L127 AP1-L127a
AP1-YX04

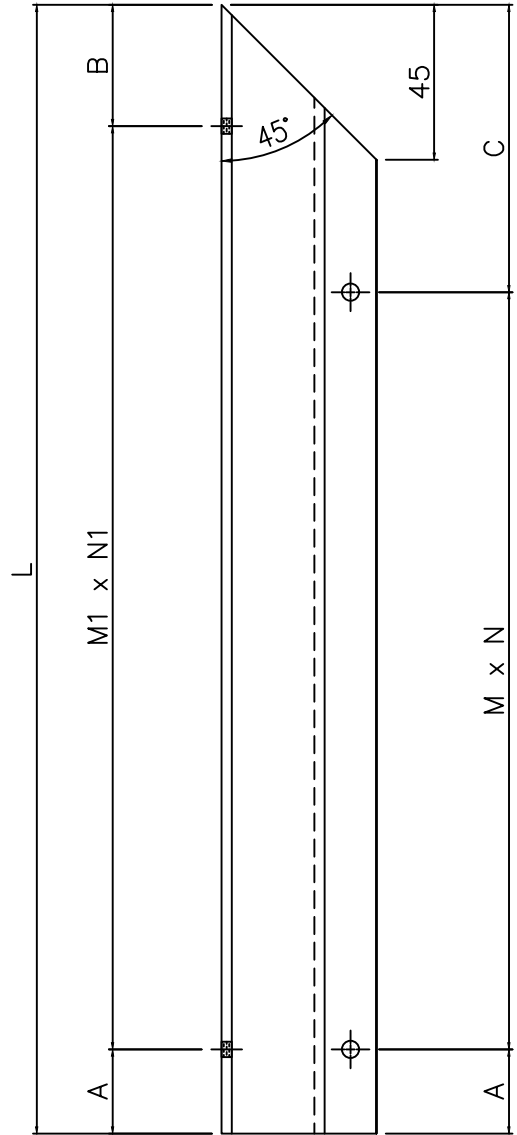
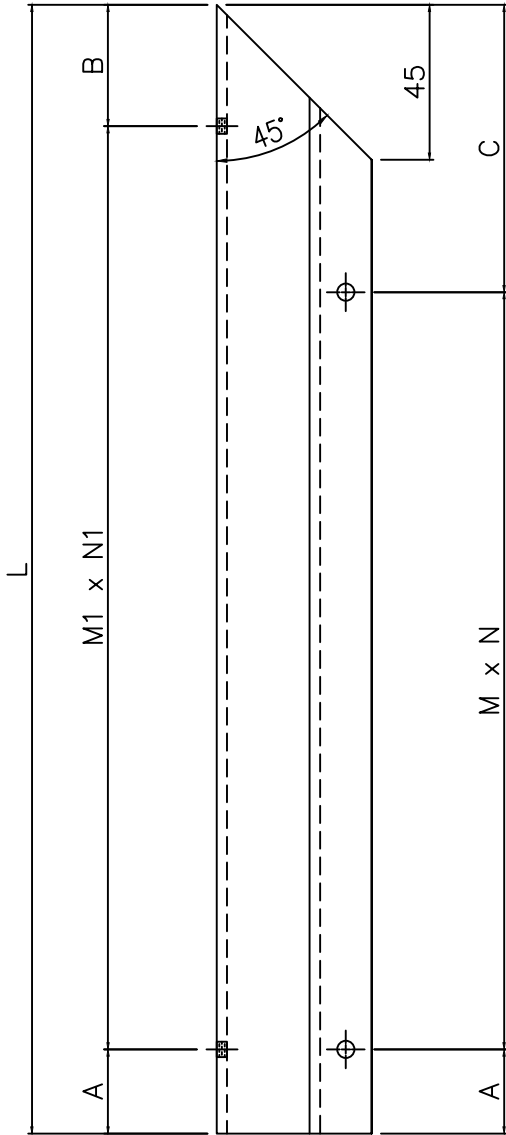
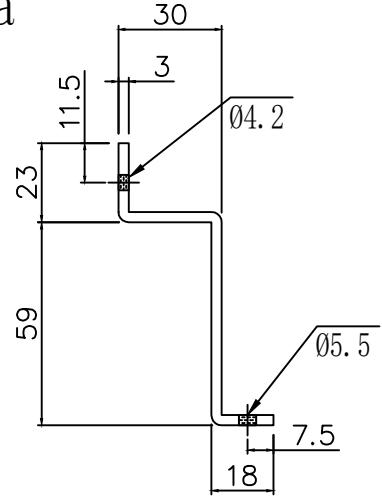
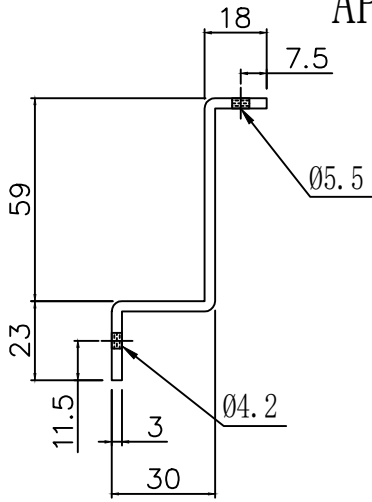

| | | | | | | | | |
|----|---------|----|-----|------------|----|----------|--|--|
| 名稱 | 背板托角加工圖 | 制圖 | 李常海 | 2025.05.10 | 修改 | | | |
| 材料 | X86667 | 復核 | 謝永林 | 2025.06.11 | 日期 | | | |
| 顏色 | 鉻化 | 批準 | | | 圖號 | AP1-L117 | | |



美特鋁質 有限公司
MIDI Aluminium Fabricator Ltd.



工程號 J-861 地盤 己連拿利

| 物料編號 | 樓層數 | 每層數量 | 合計數量 | L | 使用位置 | 樓層 | 分格尺寸 |
|---------|-----|------|------|-------|---------|----------|------|
| UN-HM01 | 1 | 8 | 8 | 592 | CW-3006 | 2/F | 650 |
| UN-HM07 | 8 | 4 | 32 | 492 | CW-3007 | 3/F-11/F | 550 |
| UN-HM06 | 1 | 4 | 4 | 635.8 | CW-3006 | 2/F | 800 |
| UN-HM06 | 8 | 2 | 16 | 635.8 | CW-3007 | 3/F-11/F | 800 |

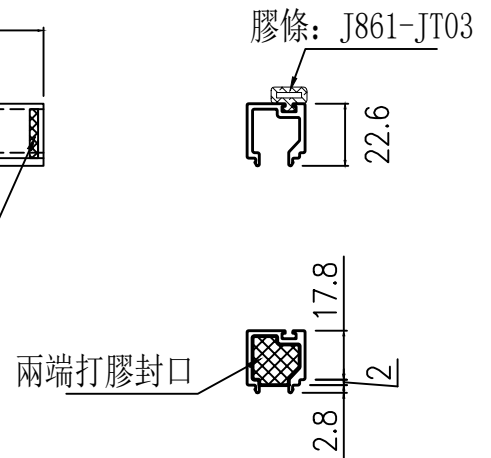
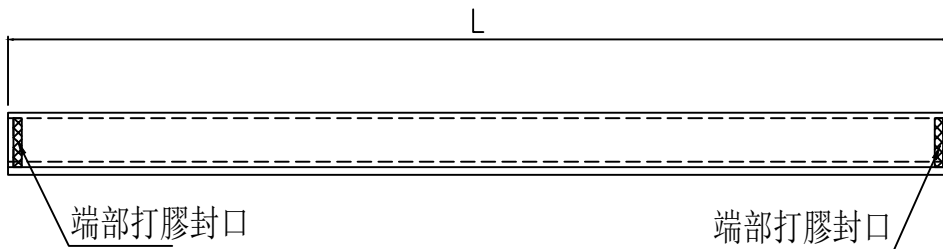

生窗死牆位頂用

端部打膠示意圖

| | | | | | | | | |
|----|---------------|----|-----|------------|----|---------|--|--|
| 名稱 | 單玻插線 (橫) | 制圖 | 李常海 | 2025.05.10 | 修改 | | | |
| 材料 | X86630 | 復核 | 謝永林 | 2025.06.11 | 日期 | | | |
| 顏色 | UCT207124XL-3 | 批準 | | | 圖號 | UN-HM01 | | |



美特鋁質 有限公司
MIDI Aluminium Fabricator Ltd.



工程號 J-861 地盤 己連拿利

| 物料編號 | 樓層數 | 每層數量 | 合計數量 | L | 使用位置 | 樓層 | 分格尺寸 |
|----------|-----|------|------|-------|---------|----------|------|
| UN-HM01a | 1 | 8 | 8 | 592 | CW-3006 | 2/F | 650 |
| UN-HM07a | 8 | 4 | 32 | 492 | CW-3007 | 3/F-11/F | 550 |
| UN-HM06a | 1 | 4 | 4 | 635.8 | CW-3006 | 2/F | 800 |
| UN-HM06a | 8 | 2 | 16 | 635.8 | CW-3007 | 3/F-11/F | 800 |

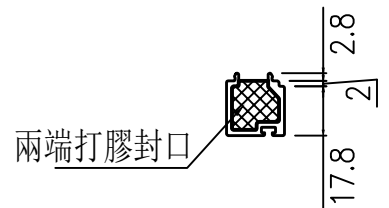
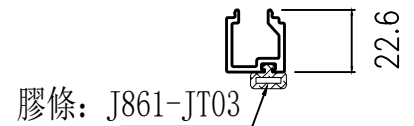
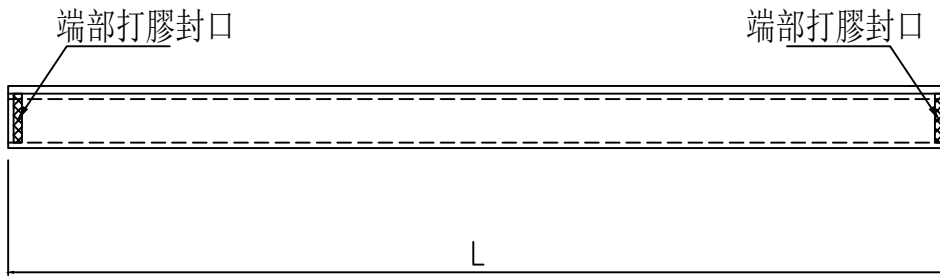

生窗死牆位底用

端部打膠示意圖

| | | | | | | | | |
|----|---------------|----|-----|--------------|----|----------|--|--|
| 名稱 | 單玻插線 (橫) | 制圖 | 李常海 | 2025. 05. 10 | 修改 | | | |
| 材料 | X86630 | 復核 | 謝永林 | 2025. 06. 11 | 日期 | | | |
| 顏色 | UCT207124XL-3 | 批准 | | | 圖號 | UN-HM01a | | |



美特鋁質 有限公司
MIDI Aluminium Fabricator Ltd.

工程號 J-861 地盤 己連拿利

工廠用

梗窗死牆位頂用

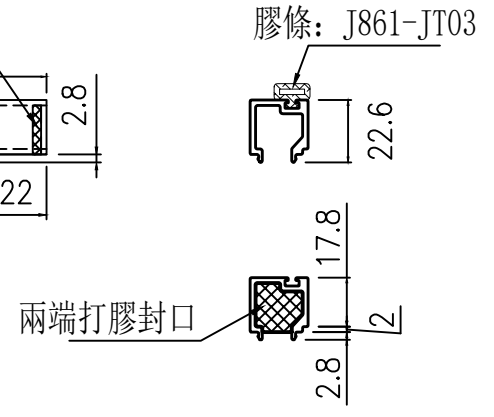
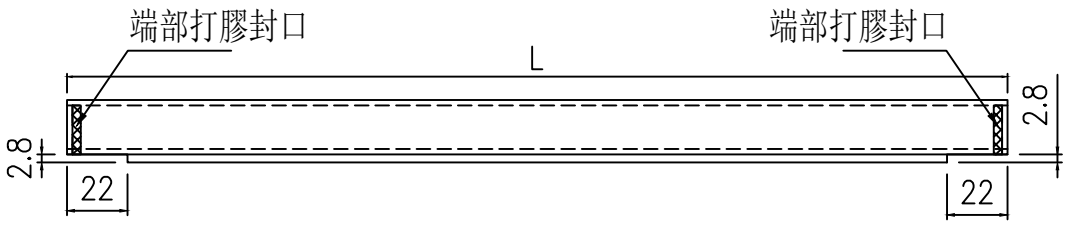
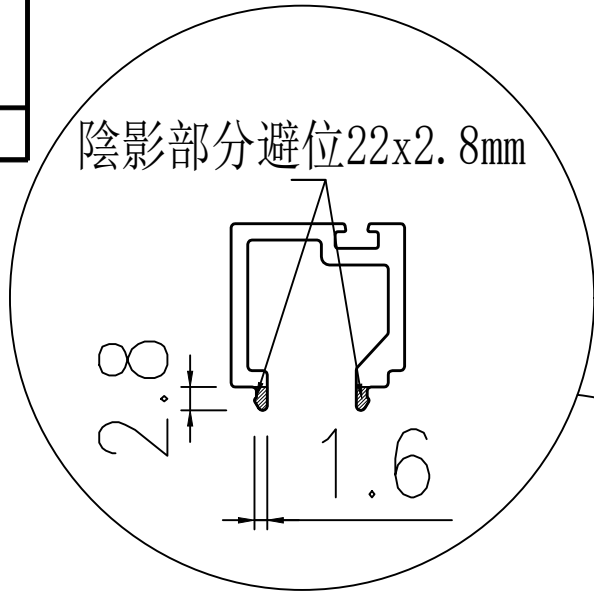

端部打膠示意圖

| 物料編號 | 樓層數 | 每層數量 | 合計數量 | L | 使用位置 | 樓層 | 分格尺寸 | 類型 |
|-----------|-----|------|------|-------|---------|----------|------|----|
| UN-HM127 | 1 | 2 | 2 | 970.8 | CW-3006 | 2/F | 1135 | 轉角 |
| UN-HM128 | 1 | 4 | 4 | 1552 | CW-3006 | 2/F | 1610 | |
| UN-HM129 | 1 | 6 | 6 | 362 | CW-3006 | 2/F | 420 | |
| UN-HM130 | 1 | 2 | 2 | 1472 | CW-3006 | 2/F | 1530 | |
| UN-HM130E | 1 | 2 | 2 | 982 | CW-3006 | 2/F | 1040 | |
| UN-HM131 | 1 | 2 | 2 | 342 | CW-3006 | 2/F | 400 | |
| UN-HM132 | 1 | 2 | 2 | 442 | CW-3006 | 2/F | 500 | |
| UN-HM134 | 8 | 2 | 16 | 1517 | CW-3007 | 3/F-11/F | 1575 | |
| UN-HM135 | 8 | 1 | 8 | 1147 | CW-3007 | 3/F-11/F | 1205 | |
| UN-HM135 | 8 | 1 | 8 | 1147 | CW-3007 | 3/F-11/F | 1205 | |
| UN-HM117 | 1 | 4 | 4 | 470.8 | CW-3007 | 3/F | 635 | 轉角 |
| UN-HM117 | 7 | 2 | 14 | 470.8 | CW-3007 | 5/F-11/F | 635 | 轉角 |
| | | 合計 | 70 | | | | | |

| | | | | | | | | |
|----|---------------|----|-----|------------|----|----------|--|--|
| 名稱 | 單玻插線 (橫) | 制圖 | 李常海 | 2025.05.10 | 修改 | | | |
| 材料 | X86630 | 復核 | 謝永林 | 2025.06.11 | 日期 | | | |
| 顏色 | UCT207124XL-3 | 批准 | | | 圖號 | UN-HM127 | | |



美特鋁質 有限公司
MIDI Aluminium Fabricator Ltd.

工程號 J-861 地盤 己連拿利

梗窗死牆位底用

工廠用

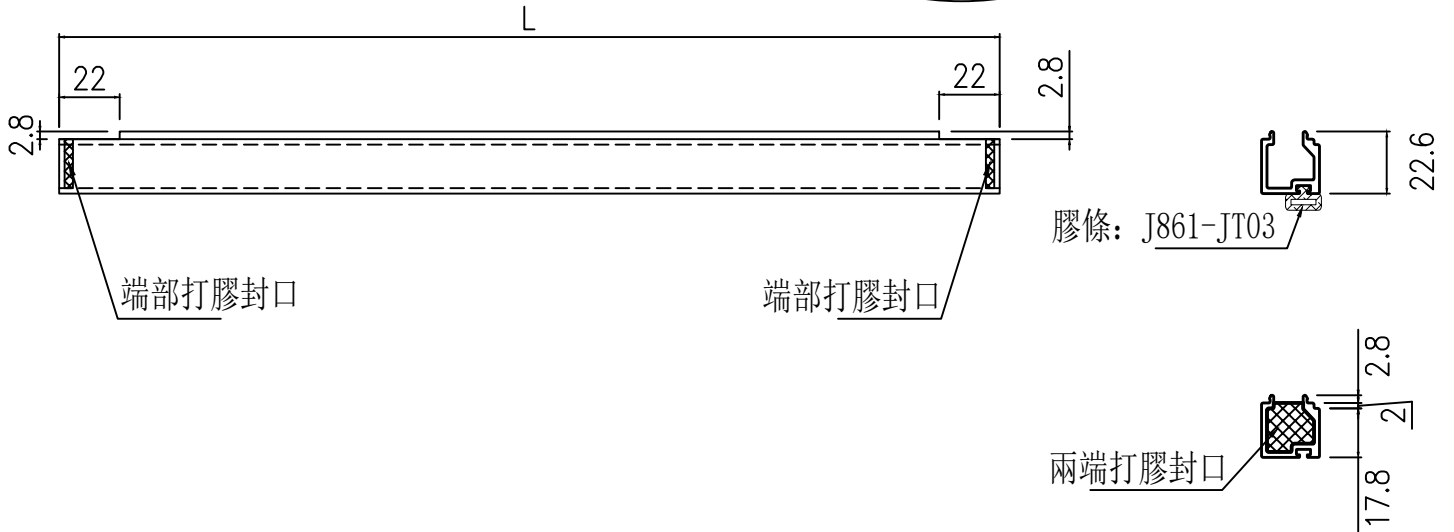
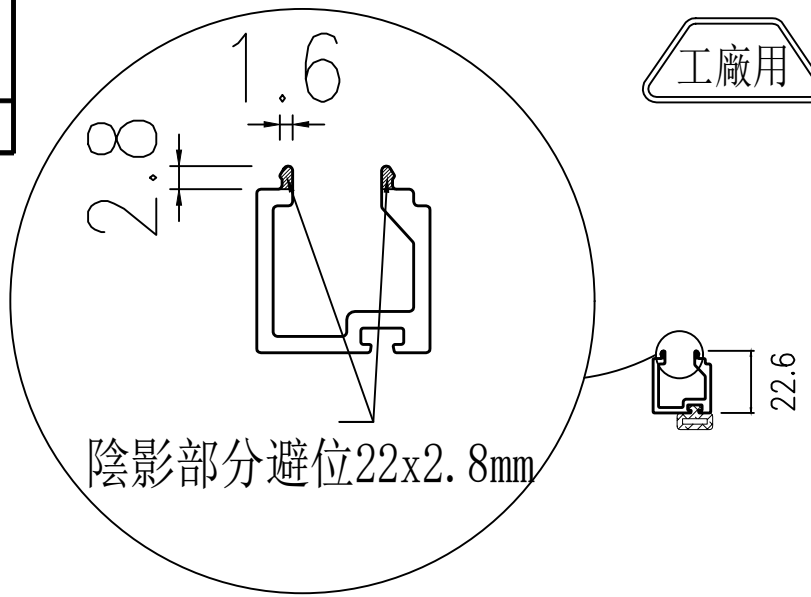

端部打膠示意圖

| 物料編號 | 樓層數 | 每層數量 | 合計數量 | L | 使用位置 | 樓層 | 分格尺寸 | 類型 |
|------------|-----|------|------|-------|---------|----------|------|----|
| UN-HM127a | 1 | 4 | 4 | 970.8 | CW-3006 | 2/F | 1135 | 轉角 |
| UN-HM128a | 1 | 4 | 4 | 1552 | CW-3006 | 2/F | 1610 | |
| UN-HM129a | 1 | 6 | 6 | 362 | CW-3006 | 2/F | 420 | |
| UN-HM130a | 1 | 2 | 2 | 1472 | CW-3006 | 2/F | 1530 | |
| UN-HM130Ea | 1 | 2 | 2 | 982 | CW-3006 | 2/F | 1040 | |
| UN-HM131a | 1 | 2 | 2 | 342 | CW-3006 | 2/F | 400 | |
| UN-HM132a | 1 | 2 | 2 | 442 | CW-3006 | 2/F | 500 | |
| UN-HM134a | 8 | 2 | 16 | 1517 | CW-3007 | 3/F-11/F | 1575 | |
| UN-HM-YX7a | 8 | 1 | 8 | 946 | CW-3007 | 3/F-11/F | 1004 | |
| UN-HM-YX8a | 8 | 1 | 8 | 946 | CW-3007 | 3/F-11/F | 1004 | |
| UN-HM117a | 1 | 2 | 2 | 470.8 | CW-3007 | 3/F | 635 | 轉角 |
| UN-HM117a | 7 | 2 | 14 | 470.8 | CW-3007 | 5/F-11/F | 635 | 轉角 |
| | | 合計 | 70 | | | | | |

| | | | | | | | | |
|----|---------------|----|-----|------------|----|-----------|--|--|
| 名稱 | 單玻插線 (橫) | 制圖 | 李常海 | 2025.05.10 | 修改 | | | |
| 材料 | X86630 | 復核 | 謝永林 | 2025.06.11 | 日期 | | | |
| 顏色 | UCT207124XL-3 | 批準 | | | 圖號 | UN-HM127a | | |



美特鋁質 有限公司
MIDI Aluminium Fabricator Ltd.

工程號 J-861 地盤 己連拿利

工廠用

梗窗死牆位頂用

轉角異型

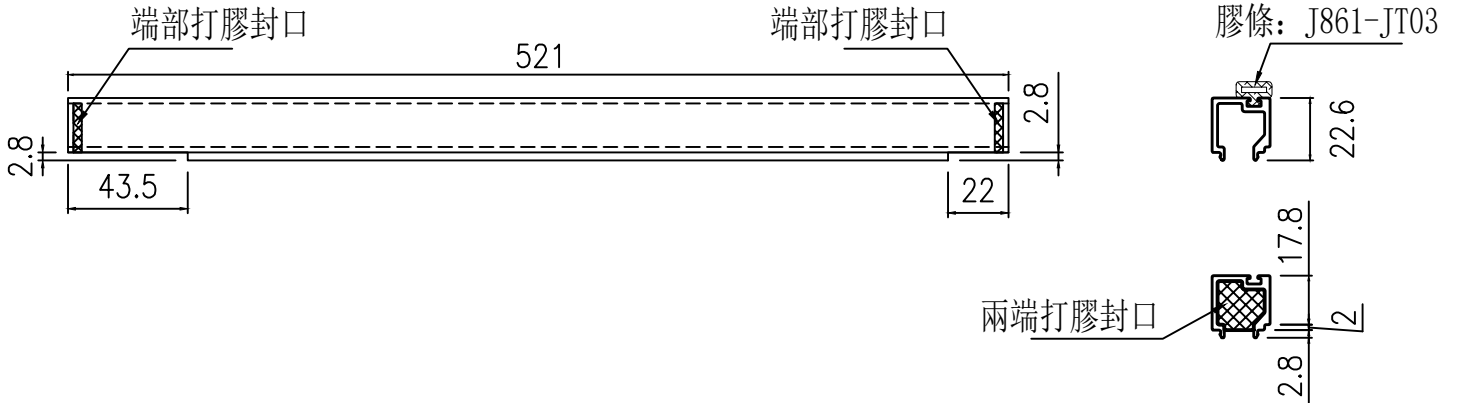
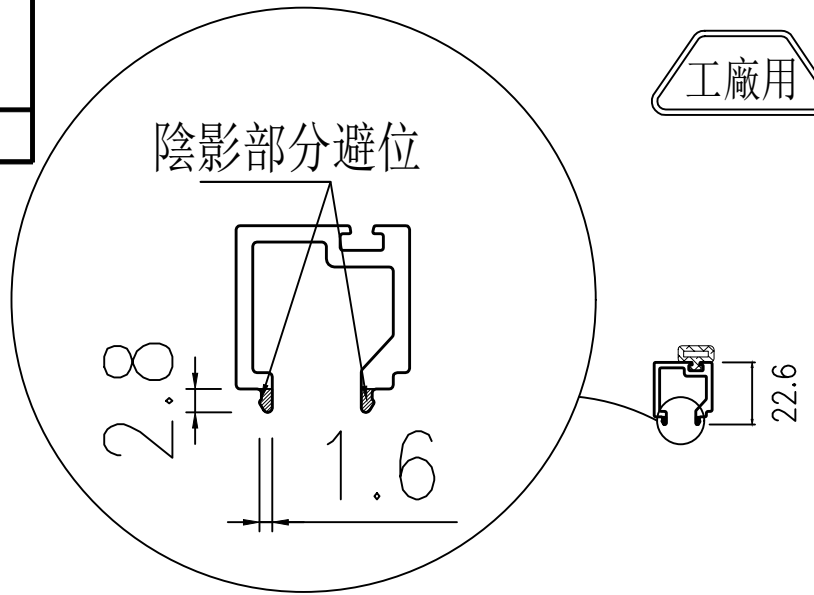

| 物料編號 | 樓層數 | 每層數量 | 合計數量 | L | 使用位置 | 樓層 | 分格尺寸 |
|-----------|-----|------|------|-----|---------|-----|------|
| UN-HM-YX3 | 1 | 1 | 1 | 521 | CW-3006 | 2/F | 500 |

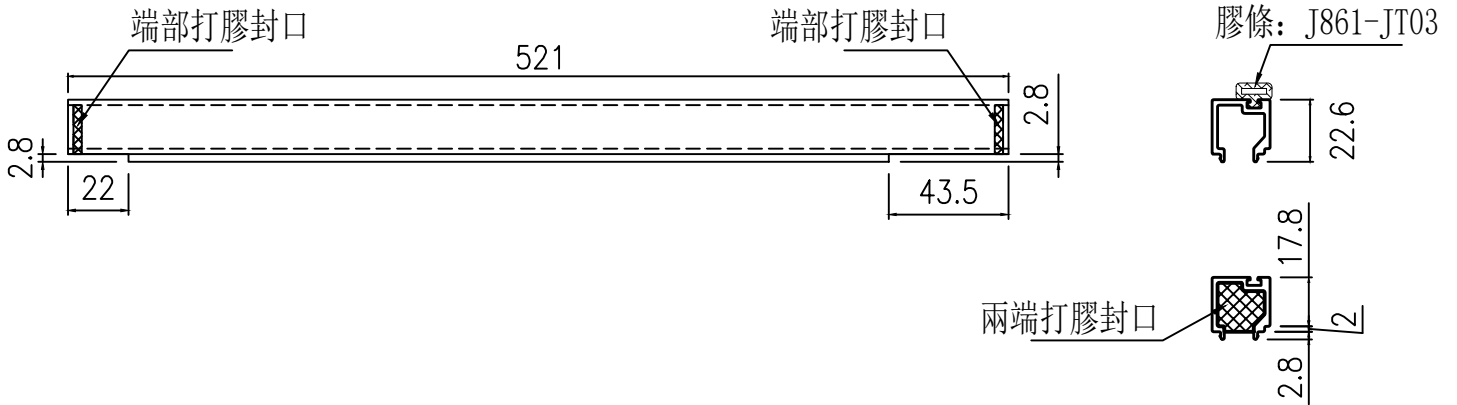

| 物料編號 | 樓層數 | 每層數量 | 合計數量 | L | 使用位置 | 樓層 | 分格尺寸 |
|-----------|-----|------|------|-----|---------|-----|------|
| UN-HM-YX4 | 1 | 1 | 1 | 521 | CW-3006 | 2/F | 500 |

| | | | | | | | |
|----|---------------|----|-----|------------|----|-----------|--|
| 名稱 | 單玻插線 (橫) | 制圖 | 李常海 | 2025.05.10 | 修改 | | |
| 材料 | X86630 | 復核 | 謝永林 | 2025.06.11 | 日期 | | |
| 顏色 | UCT207124XL-3 | 批准 | | | 圖號 | UN-HM-YX3 | |



美特鋁質 有限公司
MIDI Aluminium Fabricator Ltd.

工程號 J-861 地盤 己連拿利

工廠用

梗窗死牆位底用

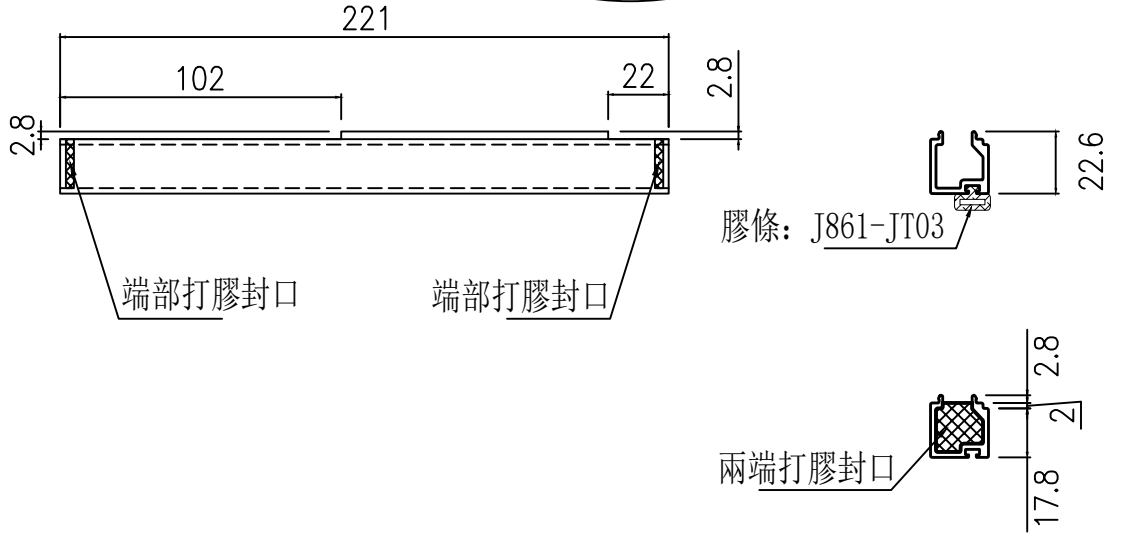
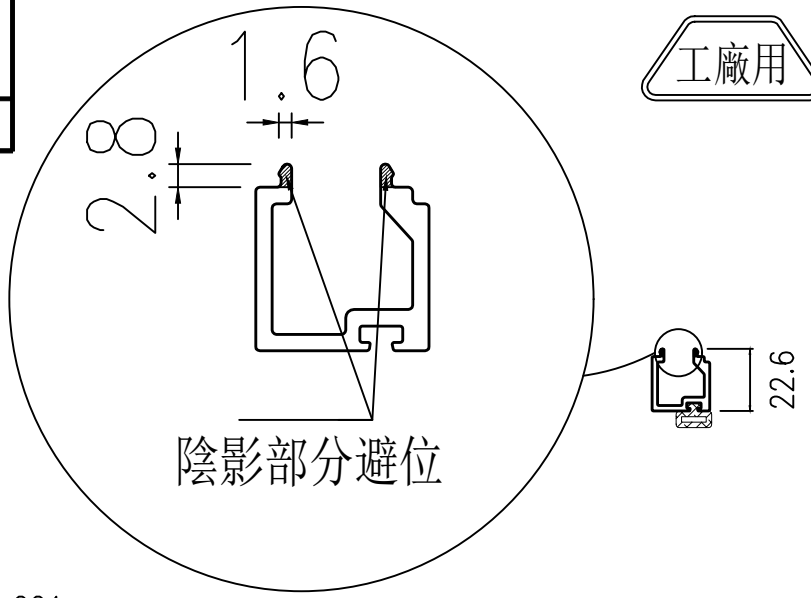

| 物料編號 | 樓層數 | 每層數量 | 合計數量 | L | 使用位置 | 樓層 | 分格尺寸 |
|-------------|-----|------|------|-----|---------|----------|------|
| UN-HM-XY7a1 | 8 | 1 | 8 | 221 | CW-3007 | 3/F-11/F | 200 |

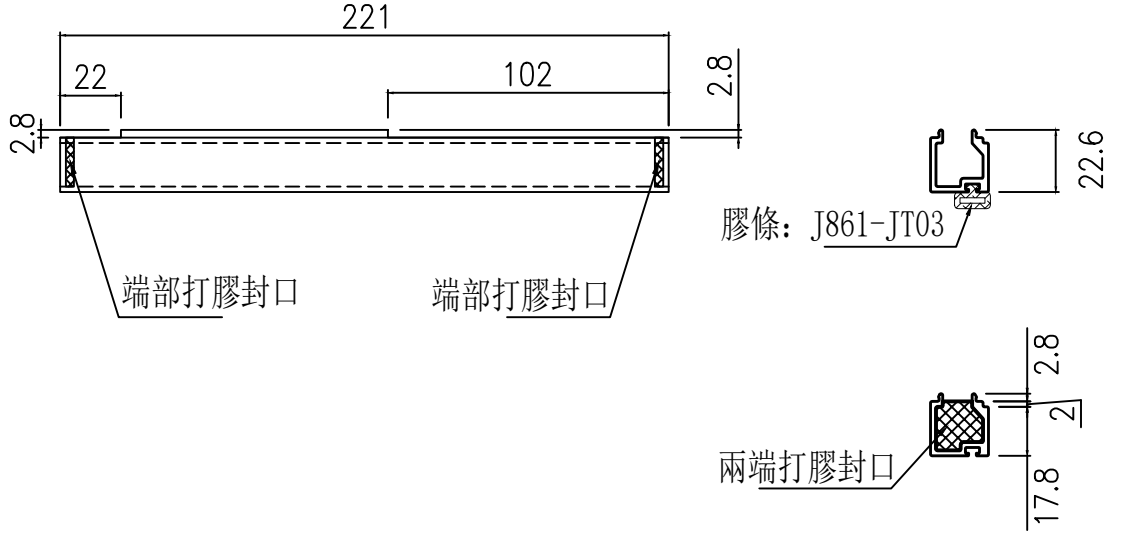

| 物料編號 | 樓層數 | 每層數量 | 合計數量 | L | 使用位置 | 樓層 | 分格尺寸 |
|-------------|-----|------|------|-----|---------|----------|------|
| UN-HM-YX8a1 | 8 | 1 | 8 | 221 | CW-3007 | 3/F-11/F | 200 |

| | | | | | | | |
|----|---------------|----|-----|------------|----|-------------|--|
| 名稱 | 單玻插線 (橫) | 制圖 | 李常海 | 2025.05.10 | 修改 | | |
| 材料 | X86630 | 復核 | 謝永林 | 2025.06.11 | 日期 | | |
| 顏色 | UCT207124XL-3 | 批準 | | | 圖號 | UN-HM-YX7a1 | |



美特鋁質 有限公司
MIDI Aluminium Fabricator Ltd.

| 物料編號 | 樓層數 | 每層數量 | 合計數量 | L | 使用位置 | 樓層 | 分格尺寸 |
|----------|-----|------|------|-----|---------|----------|------|
| ZS-KG1 | 1 | 4 | 4 | 550 | CW-3006 | 2/F | 650 |
| ZS-KG7 | 8 | 4 | 32 | 450 | CW-3007 | 3/F-11/F | 550 |
| ZS-KG201 | 8 | 2 | 16 | 930 | CW-3007 | 3/F-11/F | 1030 |

| | | | |
|-----|-------|----|------|
| 工程號 | J-861 | 地盤 | 己連拿利 |
|-----|-------|----|------|

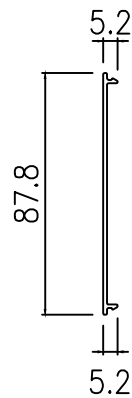
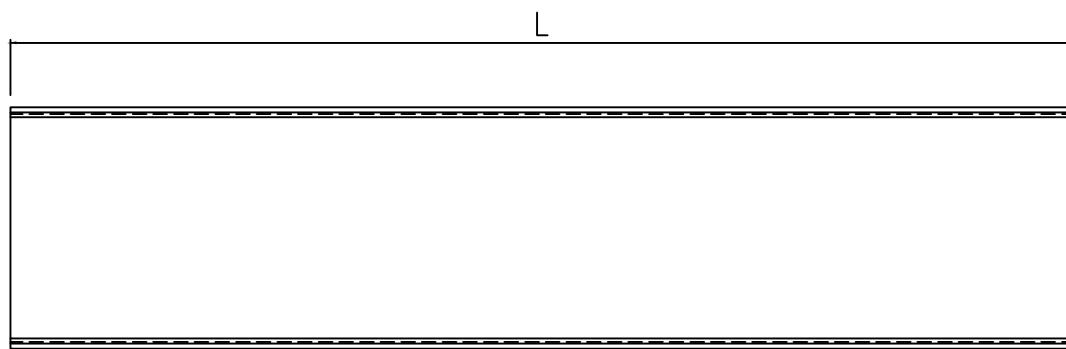

室外

安裝示意圖

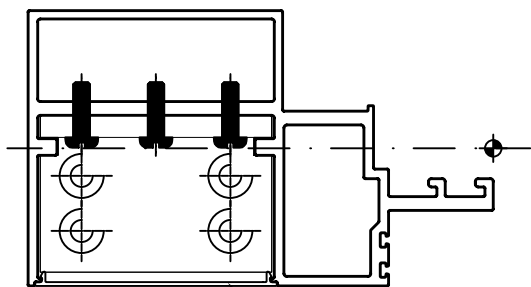

此件

| | | | | | | | | |
|----|---------------|----|-----|------------|----|--------|--|--|
| 名稱 | 框橫料扣蓋 | 制圖 | 李常海 | 2025.05.10 | 修改 | | | |
| 材料 | X86654 | 復核 | 謝永林 | 2025.06.11 | 日期 | | | |
| 顏色 | UCT207124XL-3 | 批準 | | | 圖號 | ZS-KG1 | | |



美特鋁質 有限公司
MIDI Aluminium Fabricator Ltd.

工程號 J-861 地盤 己連拿利

| 物料編號 | 樓層數 | 數量 | L | 使用位置 | 樓層 | 分格尺寸 |
|---------|-----|----|-------|---------|----------|------|
| ZS-KG6L | 1 | 1 | 591.7 | CW-3006 | 2/F | 800 |
| | 8 | 8 | 591.7 | CW-3007 | 3/F-11/F | 800 |
| | 合計: | 9 | | | | |

地盤用

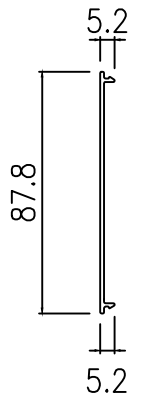
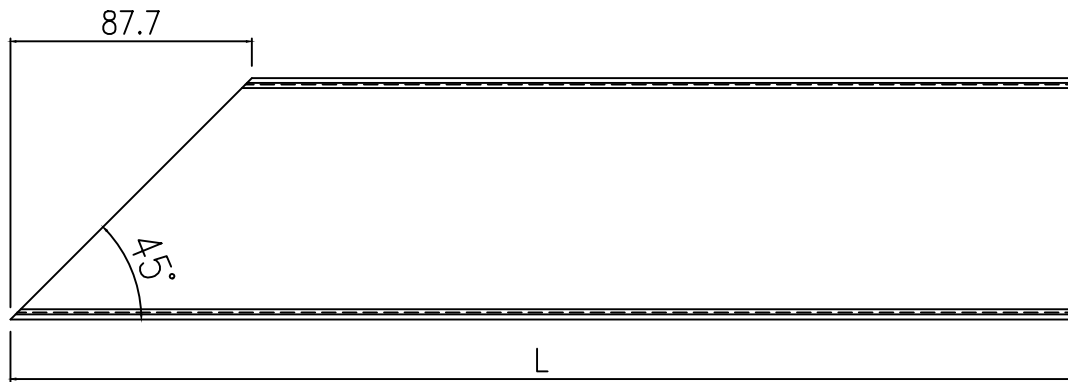

室外

安裝示意圖

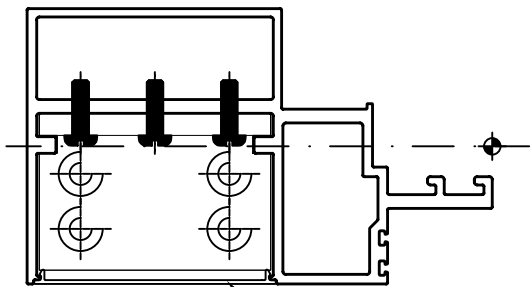

此件

| | | | | | | | | |
|----|---------------|----|-----|------------|----|---------|--|--|
| 名稱 | 框橫料扣蓋 | 制圖 | 李常海 | 2025.05.10 | 修改 | | | |
| 材料 | X86654 | 復核 | 謝永林 | 2025.06.11 | 日期 | | | |
| 顏色 | UCT207124XL-3 | 批準 | | | 圖號 | ZS-KG6L | | |



美特鋁質 有限公司
MIDI Aluminium Fabricator Ltd.

工程號 J-861 地盤 己連拿利

| 物料編號 | 樓層數 | 數量 | L | 使用位置 | 樓層 | 分格尺寸 |
|---------|-----|----|-------|---------|----------|------|
| ZS-KG6R | 1 | 1 | 591.7 | CW-3006 | 2/F | 800 |
| | 8 | 8 | 591.7 | CW-3007 | 3/F-11/F | 800 |
| | 合計: | 9 | | | | |

地盤用

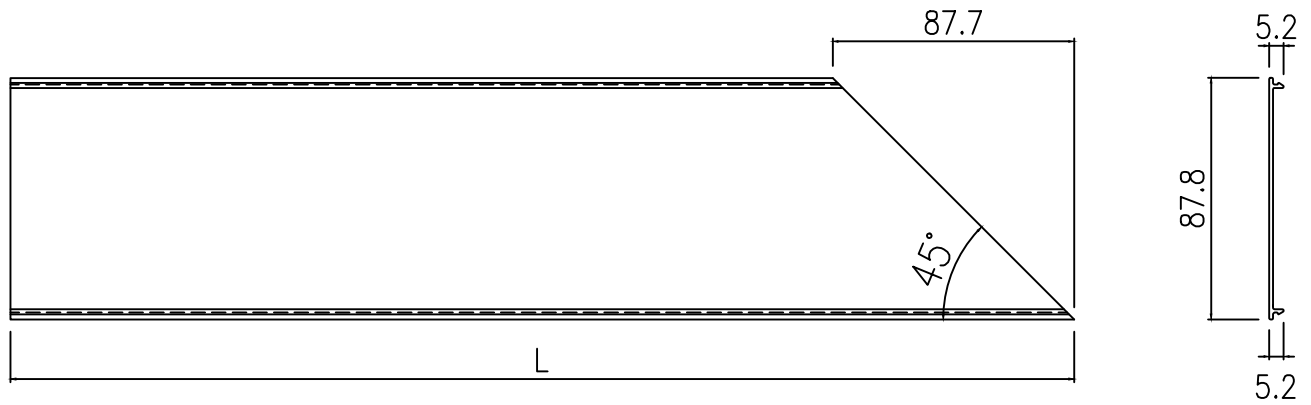

室外

安裝示意圖

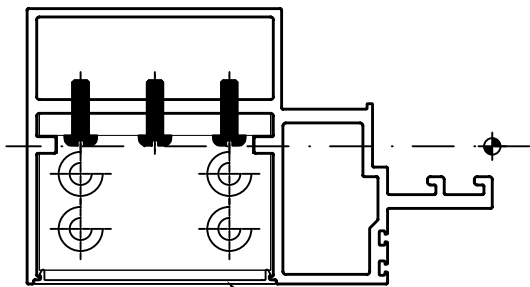

此件

| | | | | | | | | |
|----|---------------|----|-----|------------|----|---------|--|--|
| 名稱 | 框橫料扣蓋 | 制圖 | 李常海 | 2025.05.10 | 修改 | | | |
| 材料 | X86654 | 復核 | 謝永林 | 2025.06.11 | 日期 | | | |
| 顏色 | UCT207124XL-3 | 批準 | | | 圖號 | ZS-KG6R | | |

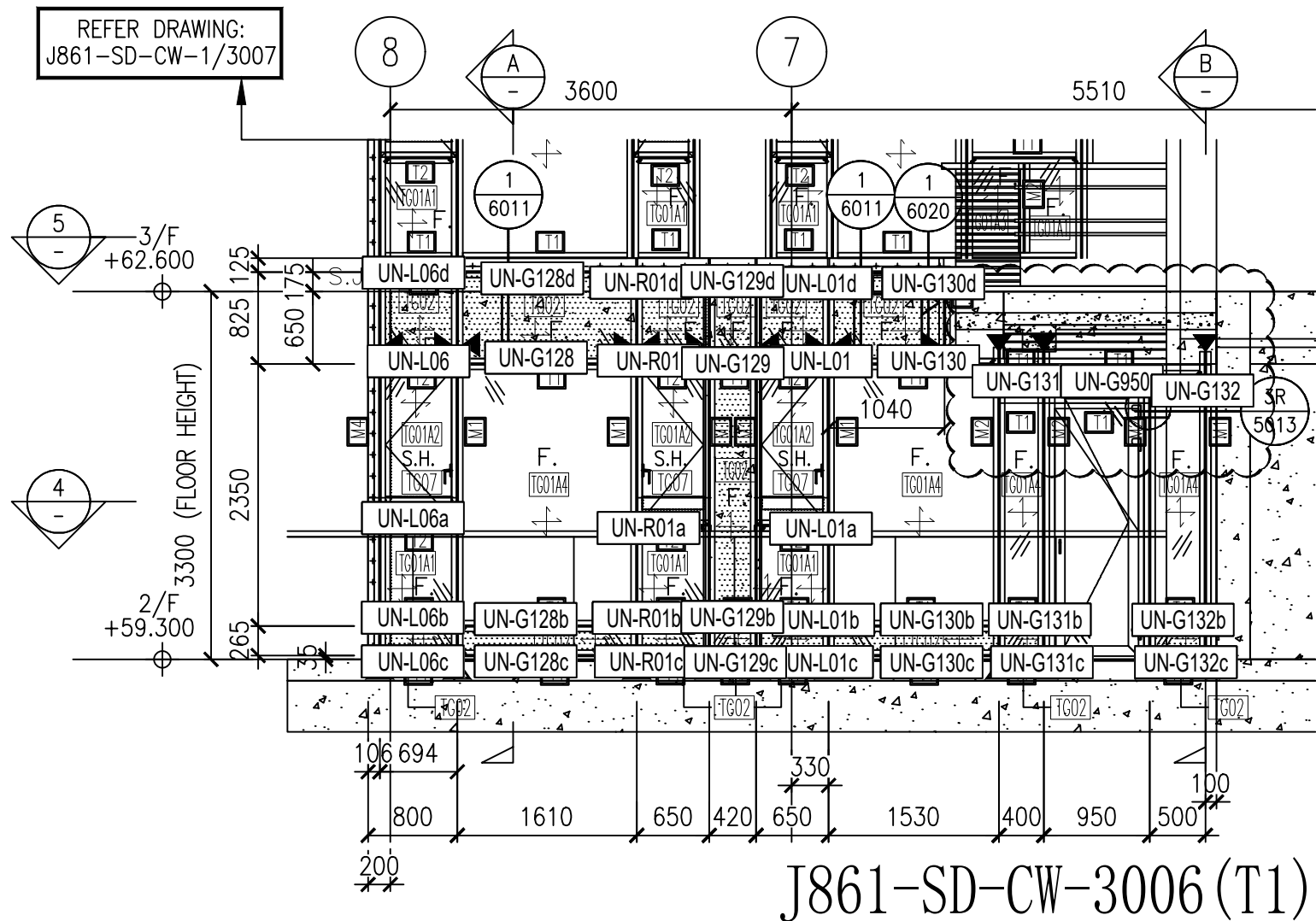
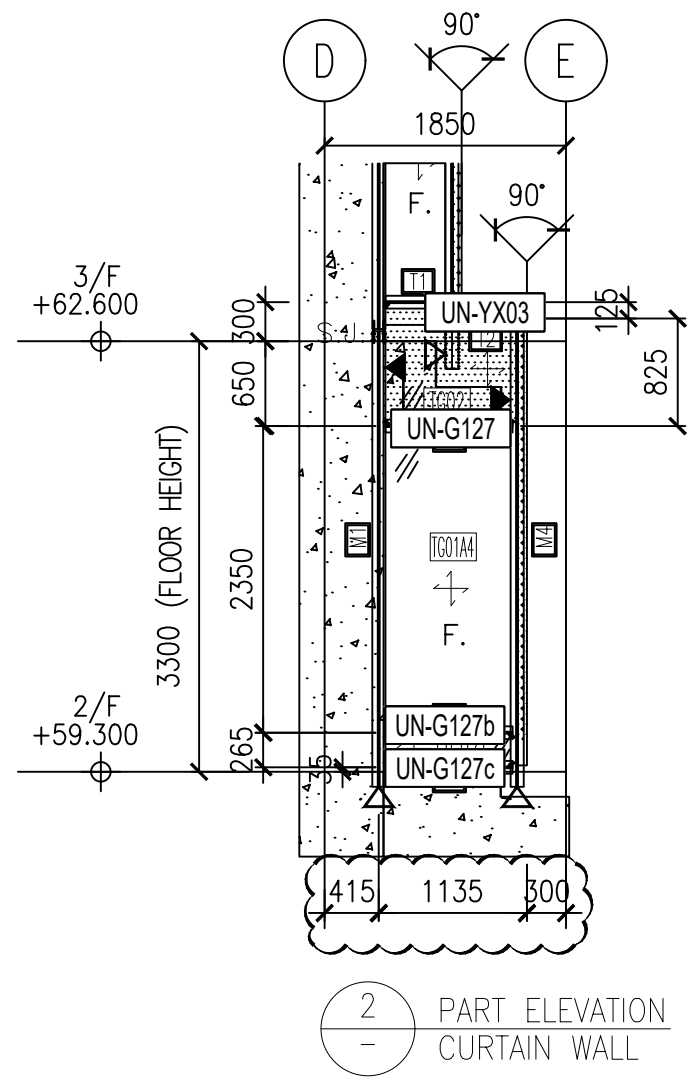

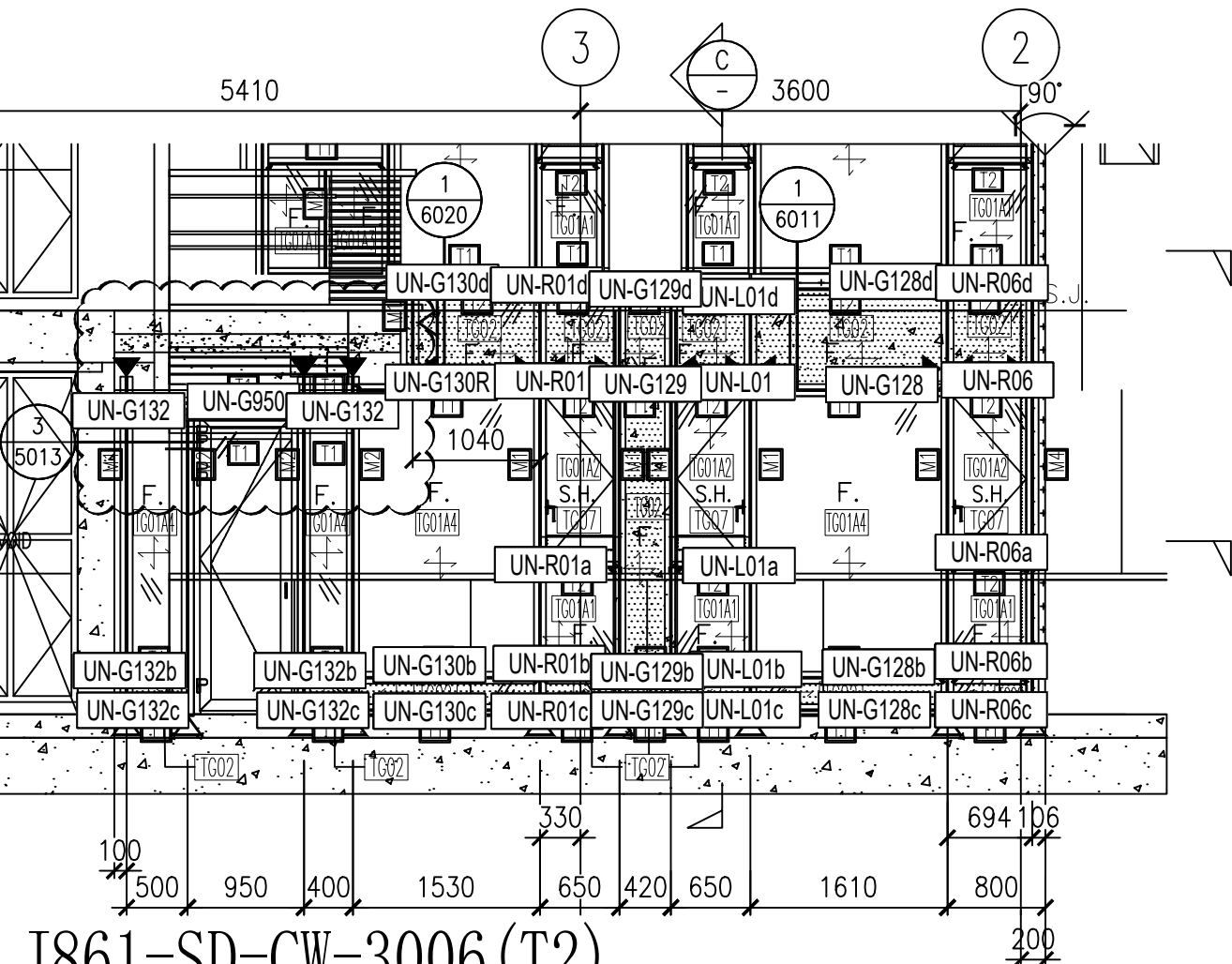

J861-SD-CW-3006 (T2)

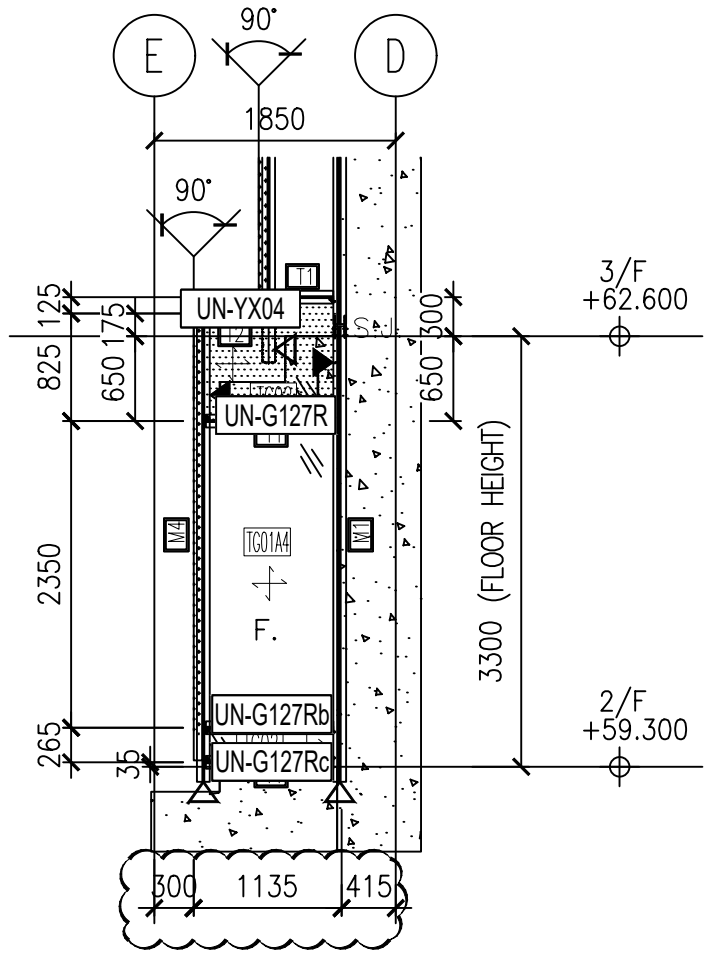

3
- PART ELEVATION
CURTAIN WALL

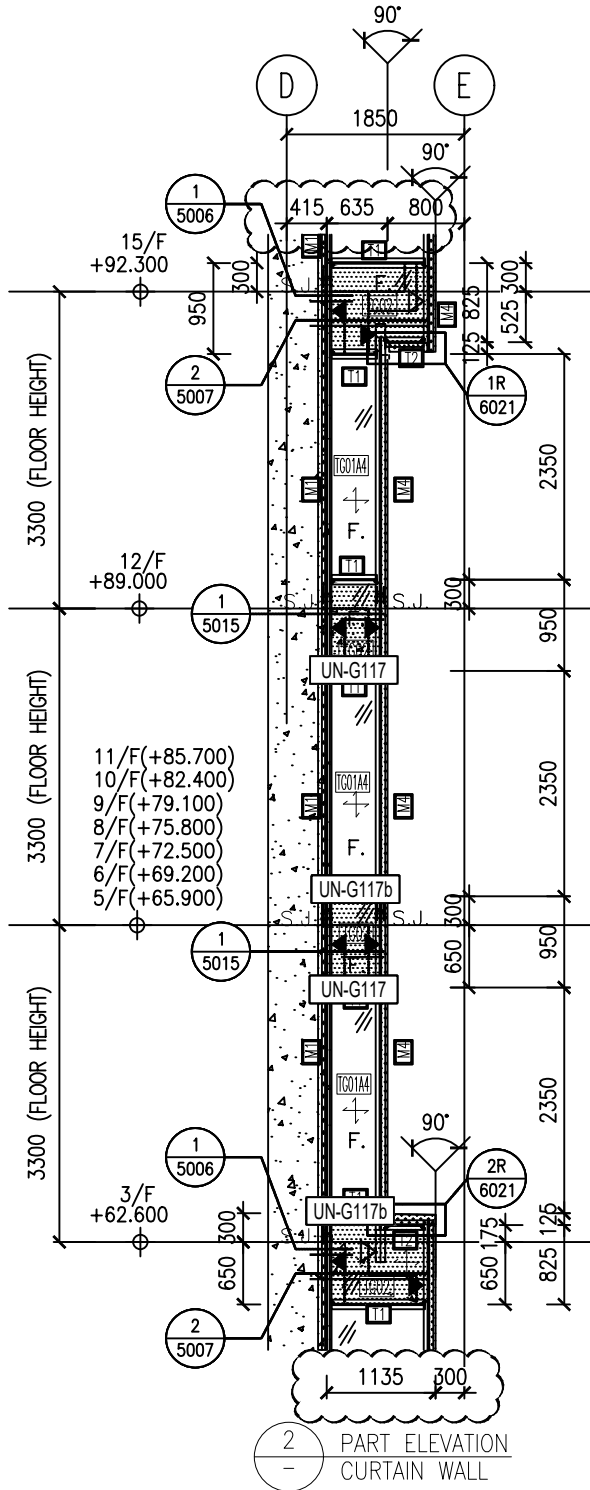

2 - PART ELEVATION CURTAIN WALL

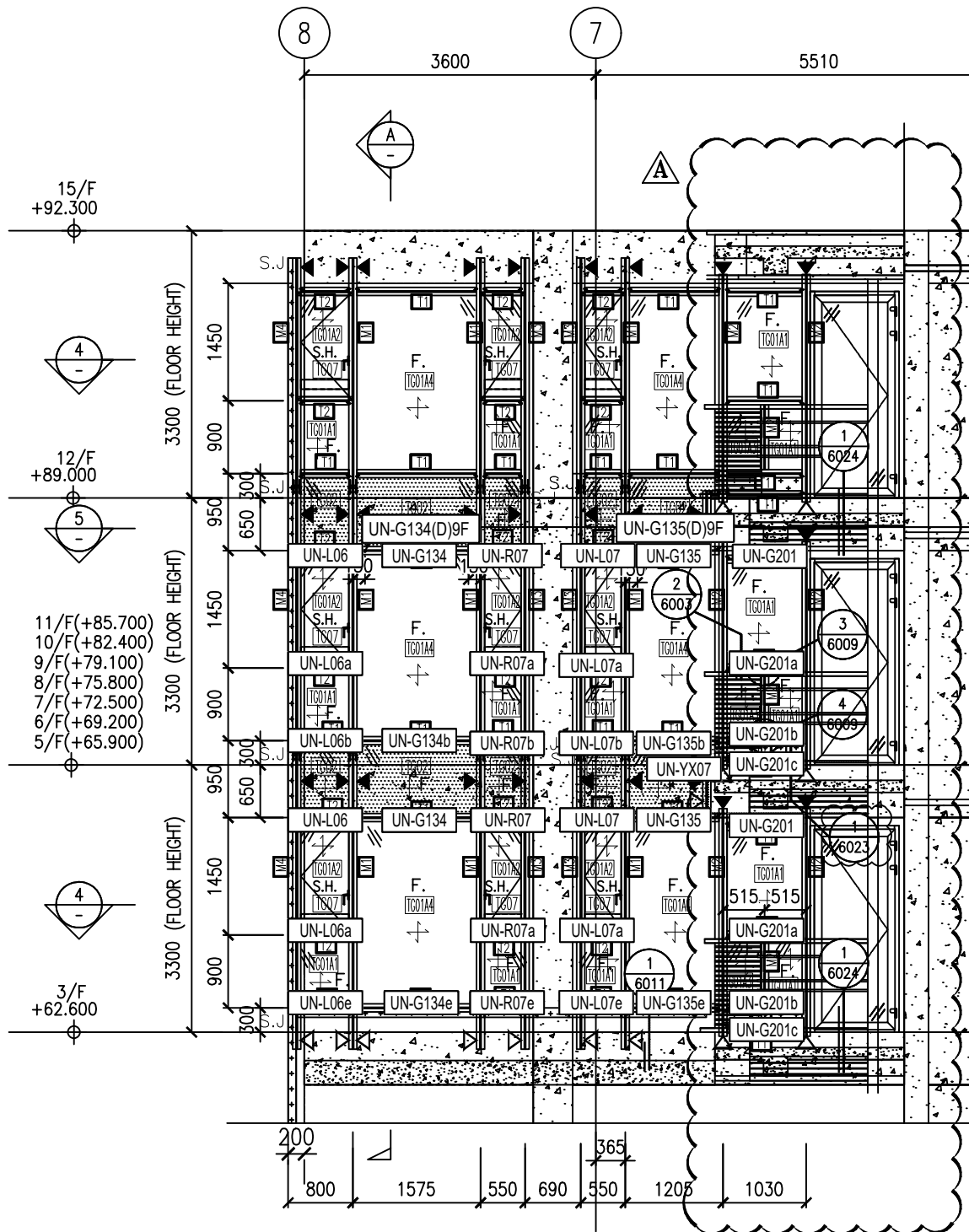

J861-SD-CW-3007 (T1)

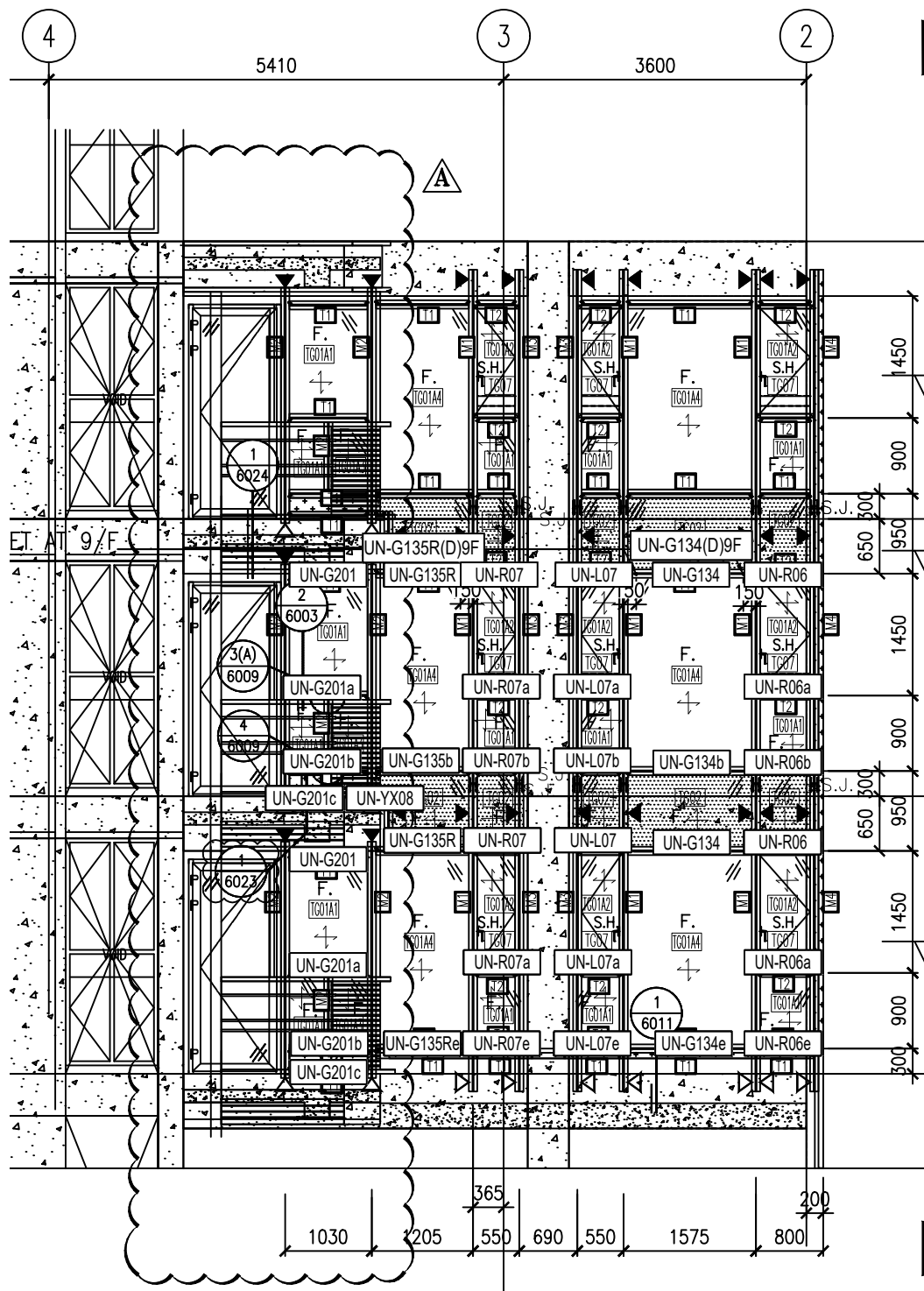

REFER DRAWING:
J861-SD-CW-1/3008

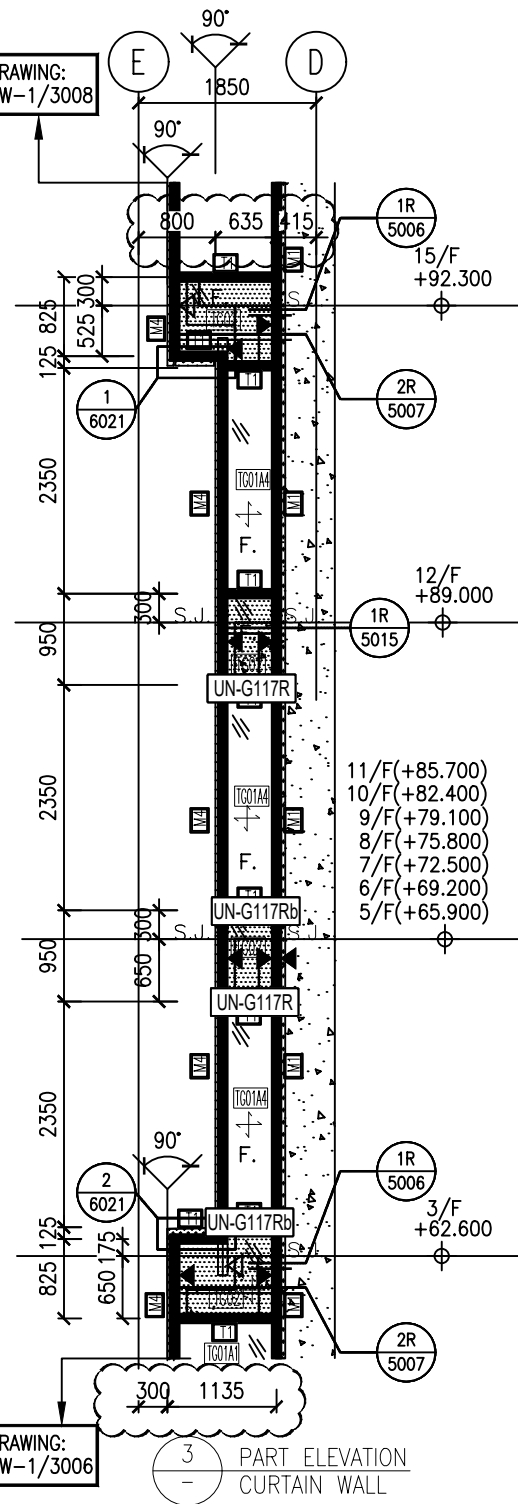

REFER DRAWING:
J861-SD-CW-1/3006

J861-SD-CW-3007 (T2)

3 PART ELEVATION
- CURTAIN WALL