



工程指示 / 要求簡箋 ENGINEER INSTRUCTIONS(E.I.)

工程指示編號:	EI- 8968	修改版本:	-
	HK- 0480		
工程編號:	J 861	工程名稱:	己連拿利
收件人:	生統	發件人:	細佬
工程項目:	幕牆-地盤用鋁板拆圖 內鋁板 (2F-3F樣板層)	日期:	03/06/2025

<input type="checkbox"/> 原合約工程包	<input type="checkbox"/> 原合約工程加 / 減賬 QT-	<input type="checkbox"/> 新工程報價 QT-
---------------------------------	--	------------------------------------

信件批核號碼/圖紙參考編號:	批核模具圖紙編號:
客戶指示附件:	管理內部批簽署:

<input type="checkbox"/> 初步鋁料 B.M.	<input type="checkbox"/> 加工拆圖, 然後生產	<input type="checkbox"/> 尺寸表
<input type="checkbox"/> 正式鋁料 B.M.	<input type="checkbox"/> 技術上資料/指示	<input type="checkbox"/> 報價
<input type="checkbox"/> 配件 B.M.	<input type="checkbox"/> 樣辦或貨品說明書	<input type="checkbox"/> 分判合約
<input type="checkbox"/> 其他:		

內容: 請按附頁生產, 地盤用
完成上列要求日期: 25/06/2025

國內

<input type="checkbox"/> 生產技術總監	<input type="checkbox"/> 連附件	<input checked="" type="checkbox"/> 技術部	<input checked="" type="checkbox"/> 連附件	<input type="checkbox"/> 生產部	<input type="checkbox"/> 連附件
<input type="checkbox"/> 採購部	<input type="checkbox"/> 連附件	<input checked="" type="checkbox"/> 生產統籌部	<input checked="" type="checkbox"/> 連附件	<input type="checkbox"/> 報關組	<input type="checkbox"/> 連附件
<input checked="" type="checkbox"/> 質檢部	<input checked="" type="checkbox"/> 連附件	<input type="checkbox"/> 會計部	<input type="checkbox"/> 連附件	<input type="checkbox"/> 機械設計部	<input type="checkbox"/> 連附件
<input type="checkbox"/> 香港辦	<input type="checkbox"/> 連附件	<input type="checkbox"/> 其他:			

香港

<input type="checkbox"/> 行政部	<input type="checkbox"/> 連附件	<input type="checkbox"/> 會計部	<input type="checkbox"/> 連附件	<input type="checkbox"/> 統籌部	<input type="checkbox"/> 連附件	<input type="checkbox"/> 工程部	<input type="checkbox"/> 連附件
<input type="checkbox"/> 採購部	<input type="checkbox"/> 連附件	<input type="checkbox"/> QS部	<input type="checkbox"/> 連附件	<input type="checkbox"/> 地盤管理	<input type="checkbox"/> 連附件	<input type="checkbox"/> 維修部	<input type="checkbox"/> 連附件

*發件人簽署:	*組別成員批核簽署:
傳遞編號:	項目經理簽署: 

圖則登記表
DRAWING REGISTER

圖則編號 Drg. No.		圖則名稱 Drawing Title		年	接收日期 Receiving Date (適用於客戶圖則)								
工程名稱 Project Title: 己連拿利		地盤用室內鋁板 (幕牆2F-3F)		年									
工程編號 Project No: J-861		分發予 Distributed To		月									
				日									
				年	25								
				月	5								
				日	21								
				1	修訂編號 Revision No.								
API-Q101	鋁板拆圖	1	-										
API-Q103	鋁板拆圖	2	-										
API-Q104	鋁板拆圖	3	-										
API-Q105	鋁板拆圖	4	-										
SD-Q101	鋁板拆圖	5	-										
API-Q601	鋁板拆圖	6	-										
API-Q602	鋁板拆圖	7	-										
API-Q604	鋁板拆圖	8	-										
API-Q701	鋁板拆圖	9	-										
API-Q702	鋁板拆圖	10	-										
API-H101	鋁板拆圖	11	-										
API-H101(1)	鋁板拆圖(數據表)	12	-										
API-H108	鋁板拆圖	13	-										
SD-H101	鋁板拆圖	14	-										
SD-H103	鋁板拆圖	15	-										
API-H201	鋁板拆圖	16	-										
API-H201(1)	鋁板拆圖(數據表)	17	-										
API-H208	鋁板拆圖	18	-										
SD-H201	鋁板拆圖	19	-										
SD-H203	鋁板拆圖	20	-										
API-H601	鋁板拆圖	21	-										
API-H601R	鋁板拆圖	22	-										
API-H603	鋁板拆圖	23	-										
API-H701	鋁板拆圖	24	-										
API-H701R	鋁板拆圖	25	-										

圖則登記表
DRAWING REGISTER

接收日期 Receiving Date (適用於客戶圖則)									
工程名稱 Project Title: 己連拿利	年								
地盤用室內鋁板 (幕牆2F-3F)	月								
工程編號 Project No: J-861	日								
分發予 Distributed To									
		年	25						
		月	5						
		日	21						
圖則編號 Drg. No.	圖則名稱 Drawing Title		修訂編號 Revision No.						
API-H703	鋁板拆圖	26	-						
API-H704	鋁板拆圖	27	-						
FD-H701	鋁板拆圖	28	-						
BY -01	鋁板拆圖	29	-						
BY -02	鋁板拆圖	30	-						
BY -03	鋁板拆圖	31	-						
BY -04	鋁板拆圖	32	-						
BY -05	鋁板拆圖	33	-						
J861-SD-CW-3001	鋁件位置圖	34	-						
J861-SD-CW-3002	鋁件位置圖	35	-						
J861-SD-CW-3006(1)	鋁件位置圖	36	-						
J861-SD-CW-3006(2)	鋁件位置圖	37	-						
J861-SD-CW-3007(1)	鋁件位置圖	38	-						
J861-SD-CW-3007(2)	鋁件位置圖	39	-						

 美特鋁質 有限公司 MIDI Aluminium Fabricator Ltd.	工程號:	J-861	計算:	陳福慶	日期:	2025.05.21	送呈:	細佬
	地盤名稱:	己連拿利	核對:	謝永林	日期:	2025.05.22	副本:	
	項目類別:	幕牆室內鋁板(2F-3F樣板層)	批准:		日期:		A/C Code:	
	修改版次:	-	總V.F.:	19.35	總重量:	120.05		

序號	修改內容	鋁板圖號	鋁板名稱	顏色	實用	後備	總數	總重量	單件展開面積m ²	總展開面積m ²	單件V.F.m ²	總V.F.m ²	位置圖	樓層	類型
1		API-Q101	2mm厚鋁板	UCT206165XLA-3 (TM05)	2	0	2	1.455	0.134	0.268	0.134	0.268	CW-3001	2/F-3/F	
			2mm厚鋁板	UCT206165XLA-3 (TM05)	2	0	2	1.455	0.134	0.268	0.134	0.268	CW-3002	2/F-3/F	
2		API-Q103	2mm厚鋁板	UCT206165XLA-3 (TM05)	1	0	1	0.785	0.145	0.145	0.145	0.145	CW-3001	3/F	
			2mm厚鋁板	UCT206165XLA-3 (TM05)	1	0	1	0.785	0.145	0.145	0.145	0.145	CW-3002	3/F	
3		API-Q104	2mm厚鋁板	UCT206165XLA-3 (TM05)	4	0	4	3.344	0.154	0.617	0.154	0.617	CW-3001	2/F-3/F	
			2mm厚鋁板	UCT206165XLA-3 (TM05)	4	0	4	3.344	0.154	0.617	0.154	0.617	CW-3002	2/F-3/F	
4		API-Q105	2mm厚鋁板	UCT206165XLA-3 (TM05)	2	0	2	1.582	0.146	0.292	0.146	0.292	CW-3001	2/F-3/F	
			2mm厚鋁板	UCT206165XLA-3 (TM05)	2	0	2	1.582	0.146	0.292	0.146	0.292	CW-3002	2/F-3/F	
5		SD-Q101	2mm厚鋁板	UCT206165XLA-3 (TM05)	5	0	5	0.959	0.035	0.177	0.035	0.177	CW-3001	2/F-3/F	
			2mm厚鋁板	UCT206165XLA-3 (TM05)	5	0	5	0.959	0.035	0.177	0.035	0.177	CW-3002	2/F-3/F	
6		API-Q601	2mm厚鋁板	UCT206165XLA-3 (TM05)	2	0	2	1.736	0.160	0.320	0.160	0.320	CW-3006	2/F	
7		API-Q602	2mm厚鋁板	UCT206165XLA-3 (TM05)	4	0	4	2.910	0.134	0.537	0.134	0.537	CW-3006	2/F	
8		API-Q604	2mm厚鋁板	UCT206165XLA-3 (TM05)	2	0	2	1.485	0.137	0.274	0.137	0.274	CW-3006	2/F	
9		API-Q701	2mm厚鋁板	UCT206165XLA-3 (TM05)	2	0	2	1.721	0.159	0.318	0.159	0.318	CW-3007	3/F	
10		API-Q702	2mm厚鋁板	UCT206165XLA-3 (TM05)	4	0	4	3.316	0.153	0.612	0.153	0.612	CW-3007	3/F	
11		API-H101	2mm厚鋁板	UCT206165XLA-3 (TM05)	1	0	1	0.360	0.066	0.066	0.066	0.066	CW-3001	2/F	
12		API-H102	2mm厚鋁板	UCT206165XLA-3 (TM05)	1	0	1	0.334	0.062	0.062	0.062	0.062	CW-3001	2/F	
13		API-H103	2mm厚鋁板	UCT206165XLA-3 (TM05)	1	0	1	0.761	0.140	0.140	0.140	0.140	CW-3001	2/F	
14		API-H104	2mm厚鋁板	UCT206165XLA-3 (TM05)	1	0	1	1.036	0.191	0.191	0.191	0.191	CW-3001	3/F	
15		API-H105	2mm厚鋁板	UCT206165XLA-3 (TM05)	1	0	1	0.839	0.155	0.155	0.155	0.155	CW-3001	3/F	
16		API-H106	2mm厚鋁板	UCT206165XLA-3 (TM05)	1	0	1	1.154	0.213	0.213	0.213	0.213	CW-3001	3/F	
17		API-H107	2mm厚鋁板	UCT206165XLA-3 (TM05)	1	0	1	0.707	0.130	0.130	0.130	0.130	CW-3001	3/F	
18		API-H108	2mm厚鋁板	UCT206165XLA-3 (TM05)	2	0	2	1.233	0.114	0.228	0.114	0.228	CW-3001	2/F-3/F	
			2mm厚鋁板	鍍化/瀝青油	2	0	2	0.564	0.052	0.104	0.000	0.000	CW-3001	2/F-3/F	
19		SD-H101	2mm厚鋁板	UCT206165XLA-3 (TM05)	1	0	1	0.986	0.182	0.182	0.182	0.182	CW-3001	2/F	SD門

 美特鋁質 有限公司 MIDI Aluminium Fabricator Ltd.	工程號:	J-861	計算:	陳福慶	日期:	2025.05.21	送呈:	細佬
	地盤名稱:	己連拿利	核對:	謝永林	日期:	2025.05.22	副本:	
	項目類別:	幕牆室內鋁板(2F-3F樣板層)	批准:		日期:		A/C Code:	
	修改版次:	-	總V.F.:	19.35	總重量:	120.05		

序號	修改內容	鋁板圖號	鋁板名稱	顏色	實用	後備	總數	總重量	單件展開面積m ²	總展開面積m ²	單件V.F.m ²	總V.F.m ²	位置圖	樓層	類型
20		SD-H102	2mm厚鋁板	UCT206165XLA-3 (TM05)	1	0	1	0.821	0.152	0.152	0.152	0.152	CW-3001	2/F	SD門
21		SD-H103	2mm厚鋁板	UCT206165XLA-3 (TM05)	2	0	2	7.257	0.669	1.339	0.669	1.339	CW-3001	2/F-3/F	SD門
			2mm厚鋁板	鉻化/瀝青油	2	0	2	2.026	0.187	0.374	0.000	0.000	0.000	CW-3001	2/F-3/F
22		SD-H104	2mm厚鋁板	UCT206165XLA-3 (TM05)	1	0	1	4.061	0.749	0.749	0.749	0.749	CW-3001	3/F	SD門
			2mm厚鋁板	鉻化/瀝青油	1	0	1	1.134	0.209	0.209	0.000	0.000	0.000	CW-3001	3/F
23		API-H201	2mm厚鋁板	UCT206165XLA-3 (TM05)	1	0	1	0.360	0.066	0.066	0.066	0.066	CW-3002	2/F	
24		API-H202	2mm厚鋁板	UCT206165XLA-3 (TM05)	1	0	1	0.334	0.062	0.062	0.062	0.062	CW-3002	2/F	
25		API-H203	2mm厚鋁板	UCT206165XLA-3 (TM05)	1	0	1	0.761	0.140	0.140	0.140	0.140	CW-3002	2/F	
26		API-H204	2mm厚鋁板	UCT206165XLA-3 (TM05)	1	0	1	0.983	0.181	0.181	0.181	0.181	CW-3002	3/F	
27		API-H205	2mm厚鋁板	UCT206165XLA-3 (TM05)	1	0	1	0.839	0.155	0.155	0.155	0.155	CW-3002	3/F	
28		API-H206	2mm厚鋁板	UCT206165XLA-3 (TM05)	1	0	1	1.154	0.213	0.213	0.213	0.213	CW-3002	3/F	
29		API-H207	2mm厚鋁板	UCT206165XLA-3 (TM05)	1	0	1	0.707	0.130	0.130	0.130	0.130	CW-3002	3/F	
30		API-H208	2mm厚鋁板	UCT206165XLA-3 (TM05)	2	0	2	1.233	0.114	0.228	0.114	0.228	CW-3002	2/F-3/F	
			2mm厚鋁板	鉻化/瀝青油	2	0	2	0.564	0.052	0.104	0.000	0.000	0.000	CW-3002	2/F-3/F
31		SD-H201	2mm厚鋁板	UCT206165XLA-3 (TM05)	1	0	1	0.933	0.172	0.172	0.172	0.172	CW-3002	2/F	SD門
32		SD-H202	2mm厚鋁板	UCT206165XLA-3 (TM05)	1	0	1	0.821	0.152	0.152	0.152	0.152	CW-3002	2/F	SD門
33		SD-H203	2mm厚鋁板	UCT206165XLA-3 (TM05)	2	0	2	7.257	0.669	1.339	0.669	1.339	CW-3002	2/F-3/F	SD門
			2mm厚鋁板	鉻化/瀝青油	2	0	2	2.026	0.187	0.374	0.000	0.000	0.000	CW-3002	2/F-3/F
34		SD-H204	2mm厚鋁板	UCT206165XLA-3 (TM05)	1	0	1	4.061	0.749	0.749	0.749	0.749	CW-3002	3/F	SD門
			2mm厚鋁板	鉻化/瀝青油	1	0	1	1.134	0.209	0.209	0.000	0.000	0.000	CW-3002	3/F
35		API-H601	2mm厚鋁板	UCT206165XLA-3 (TM05)	1	0	1	0.442	0.082	0.082	0.082	0.082	CW-3006	2/F	轉角
36		API-H602R	2mm厚鋁板	UCT206165XLA-3 (TM05)	1	0	1	1.462	0.270	0.270	0.270	0.270	CW-3006	2/F	轉角
37		API-H601R	2mm厚鋁板	UCT206165XLA-3 (TM05)	1	0	1	0.442	0.082	0.082	0.082	0.082	CW-3006	2/F	轉角
38		API-H602	2mm厚鋁板	UCT206165XLA-3 (TM05)	1	0	1	1.462	0.270	0.270	0.270	0.270	CW-3006	2/F	轉角
39		API-H603	2mm厚鋁板	UCT206165XLA-3 (TM05)	2	0	2	2.184	0.202	0.403	0.202	0.403	CW-3006	2/F	

 美特鋁質 有限公司 MIDI Aluminium Fabricator Ltd. 地盤用室內鋁板B.M.表	工程號:	J-861	計算:	陳福慶	日期:	2025.05.21	送呈:	細佬
	地盤名稱:	己連拿利	核對:	謝永林	日期:	2025.05.22	副本:	
	項目類別:	幕牆室內鋁板(2F-3F樣板層)	批准:		日期:		A/C Code:	
	修改版次:	-	總V.F.:	19.35	總重量:	120.05		

序號	修改內容	鋁板圖號	鋁板名稱	顏色	實用	後備	總數	總重量	單件展開面積m ²	總展開面積m ²	單件V.F.m ²	總V.F.m ²	位置圖	樓層	類型
40		FD-H601	2mm厚鋁板	UCT206165XLA-3 (TM05)	2	0	2	1.979	0.183	0.365	0.183	0.365	CW-3006	2/F	FD門
41		API-H701	2mm厚鋁板	UCT206165XLA-3 (TM05)	1	0	1	0.179	0.033	0.033	0.033	0.033	CW-3007	3/F	轉角
42		API-H702R	2mm厚鋁板	UCT206165XLA-3 (TM05)	1	0	1	1.462	0.270	0.270	0.270	0.270	CW-3007	3/F	轉角
43		API-H701R	2mm厚鋁板	UCT206165XLA-3 (TM05)	1	0	1	0.179	0.033	0.033	0.033	0.033	CW-3007	3/F	轉角
44		API-H702	2mm厚鋁板	UCT206165XLA-3 (TM05)	1	0	1	1.462	0.270	0.270	0.270	0.270	CW-3007	3/F	轉角
45	待定	API-H703	2mm厚鋁板	UCT206165XLA-3 (TM05)	2	0	2	1.987	0.183	0.367	0.188	0.375	CW-3007	3/F	
46	待定	API-H704	2mm厚鋁板	UCT206165XLA-3 (TM05)	2	0	2	2.382	0.220	0.440	0.228	0.457	CW-3007	3/F	
			2mm厚鋁板	鉻化/瀝青油	2	0	2	1.090	0.101	0.201	0.000	0.000	CW-3007	3/F	
47		FD-H701	2mm厚鋁板	UCT206165XLA-3 (TM05)	2	0	2	2.458	0.227	0.454	0.246	0.493	CW-3007	3/F	FD門
			2mm厚鋁板	鉻化/瀝青油	2	0	2	1.119	0.103	0.206	0.000	0.000	CW-3007	3/F	FD門
48		BY-01	2mm厚鋁板	UCT206165XLA-3 (TM05)	0	3	3	3.848	0.237	0.710	0.237	0.710			備用
49		BY-02	2mm厚鋁板	UCT206165XLA-3 (TM05)	0	2	2	5.144	0.475	0.949	0.475	0.949			備用
50		BY-03	2mm厚鋁板	UCT206165XLA-3 (TM05)	0	1	1	2.585	0.477	0.477	0.477	0.477			備用
51		BY-04	2mm厚鋁板	UCT206165XLA-3 (TM05)	0	2	2	8.432	0.778	1.556	0.778	1.556			備用
52		BY-05	2mm厚鋁板	鉻化/瀝青油	0	5	5	5.885	0.217	1.086	0.000	0.000			備用
53					統計:		115	120.047		22.149		19.346			



美特鋁質 有限公司
MIDI Aluminium Fabricator Ltd.

物料編號	數量	樓層	施工圖位置
API-Q101	2	2/F-3/F	J861-SD-CW-3001
	2	2/F-3/F	J861-SD-CW-3002
合計:	4		

工程號	J-861	地盤	已連拿利
-----	-------	----	------

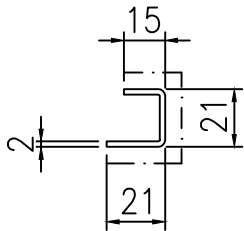
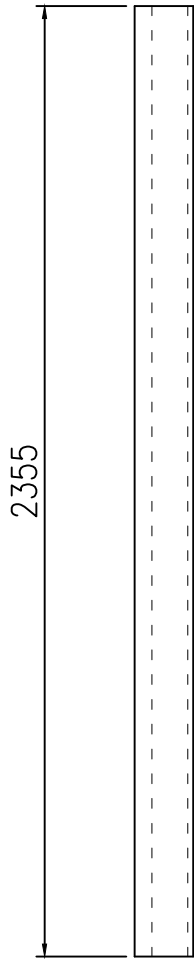

V. F.

安裝示意圖

此件

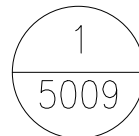
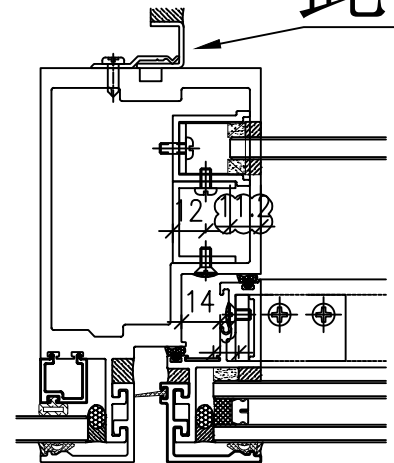

TYPICAL MULLION DETAIL
CURTAIN WALL

名稱	鋁板拆圖	制圖	陳福慶	2025-05-14	修改			
材料	2mm鋁板	復核	謝永林	2025-05-22	日期			
顏色	UCT206165XLA-3(TM05)	批準			圖號	API-Q101		



美特鋁質 有限公司
MIDI Aluminium Fabricator Ltd.

物料編號	數量	樓層	施工圖位置
API-Q103	1	3/F	J861-SD-CW-3001
	1	3/F	J861-SD-CW-3002
合計:	2		

工程號	J-861	地盤	已連拿利
-----	-------	----	------

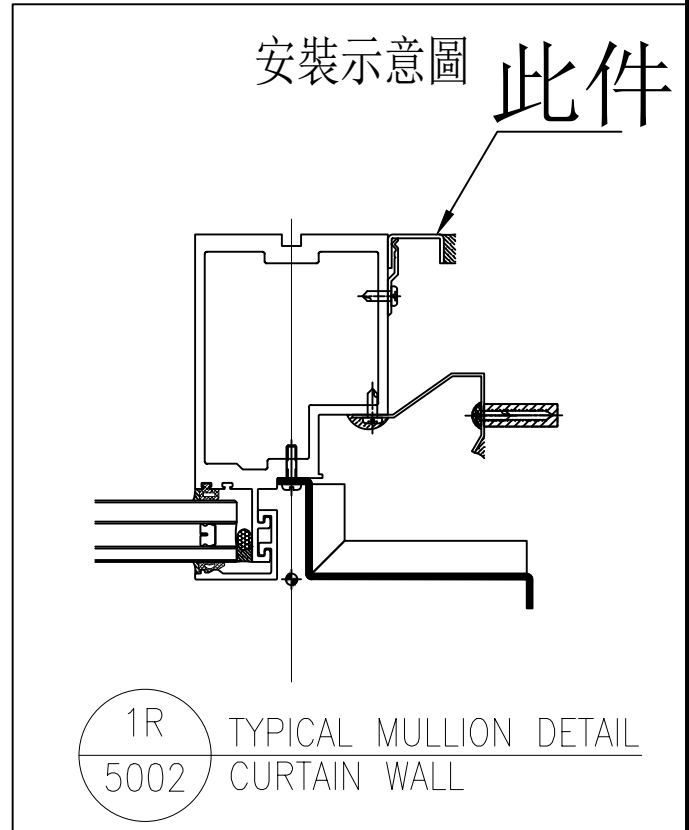
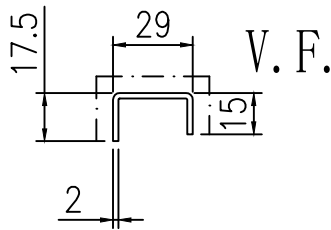
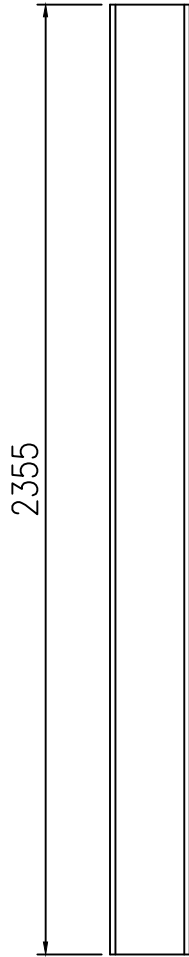

名稱	鋁板拆圖	制圖	陳福慶	2025-05-14	修改			
材料	2mm鋁板	復核	謝永林	2025-05-22	日期			
顏色	UCT206165XLA-3(TM05)	批準			圖號	API-Q103		



美特鋁質 有限公司
MIDI Aluminium Fabricator Ltd.

物料編號	數量	樓層	施工圖位置
API-Q104	4	2/F-3/F	J861-SD-CW-3001
	4	2/F-3/F	J861-SD-CW-3002
合計:	8		

工程號	J-861	地盤	已連拿利
-----	-------	----	------

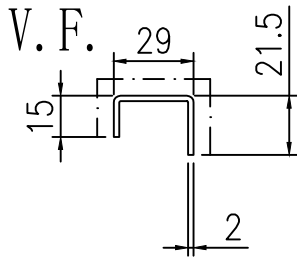
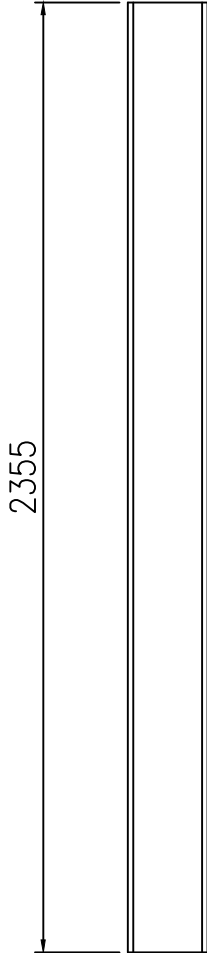

安裝示意圖

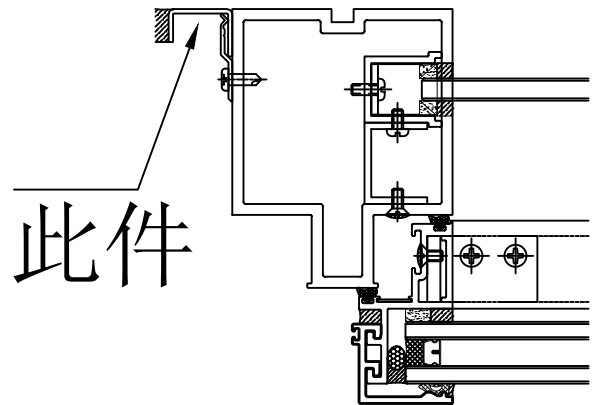

此件

1
5001 TYPICAL MULLION DETAIL
CURTAIN WALL

名稱	鋁板拆圖	制圖	陳福慶	2025-05-14	修改			
材料	2mm鋁板	復核	謝永林	2025-05-22	日期			
顏色	UCT206165XLA-3 (TM05)	批準			圖號	API-Q104		



美特鋁質 有限公司
MIDI Aluminium Fabricator Ltd.

物料編號	數量	樓層	施工圖位置
API-Q105	2	2/F-3/F	J861-SD-CW-3001
	2	2/F-3/F	J861-SD-CW-3002
合計:	4		

工程號	J-861	地盤	已連拿利
-----	-------	----	------

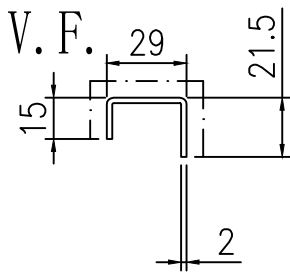
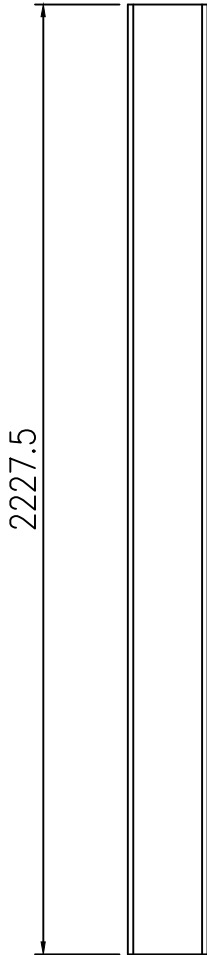

安裝示意圖

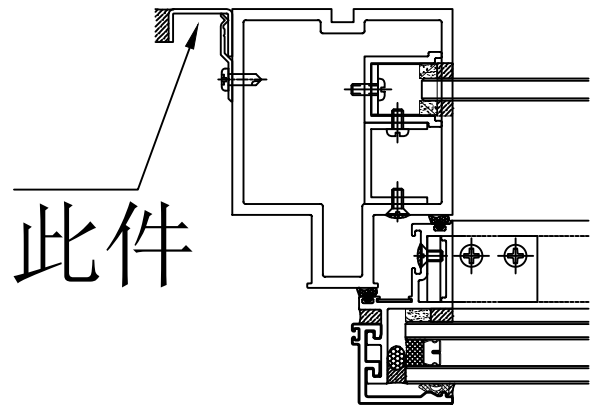

此件

1
5001 TYPICAL MULLION DETAIL
CURTAIN WALL

名稱	鋁板拆圖	制圖	陳福慶	2025-05-14	修改			
材料	2mm鋁板	復核	謝永林	2025-05-22	日期			
顏色	UCT206165XLA-3 (TM05)	批準			圖號	API-Q105		



美特鋁質 有限公司
MIDI Aluminium Fabricator Ltd.

物料編號	數量	樓層	施工圖位置
SD-Q101	5	2/F-3/F	J861-SD-CW-3001
	5	2/F-3/F	J861-SD-CW-3002
合計:	10		

工程號	J-861	地盤	已連拿利
-----	-------	----	------

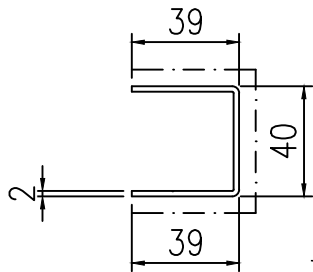
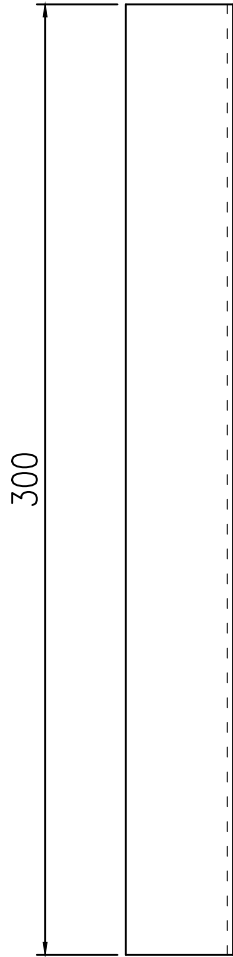

V. F.

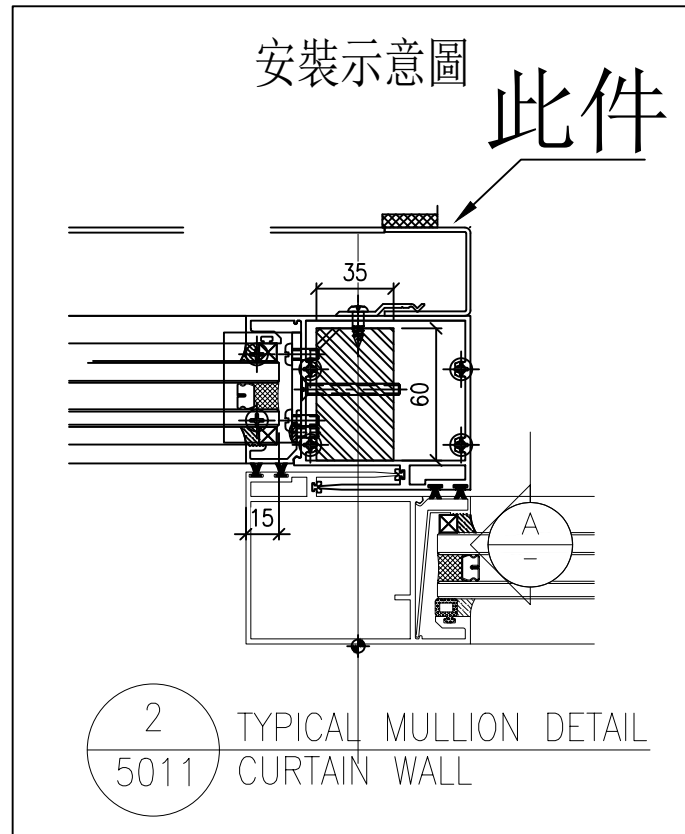

名稱	鋁板拆圖	制圖	陳福慶	2025-05-14	修改			
材料	2mm鋁板	復核	謝永林	2025-05-22	日期			
顏色	UCT206165XLA-3(TM05)	批準			圖號	SD-Q101		



美特鋁質 有限公司
MIDI Aluminium Fabricator Ltd.

物料編號	數量	樓層	施工圖位置
API-Q601	2	2/F	J861-SD-CW-3006
合計:	2		

工程號	J-861	地盤	已連拿利
-----	-------	----	------

地盤用

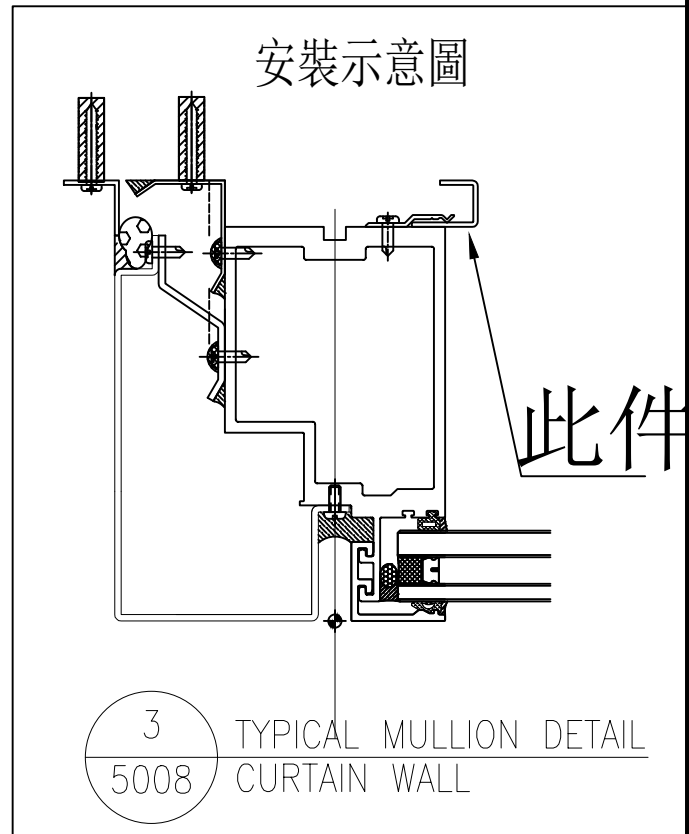
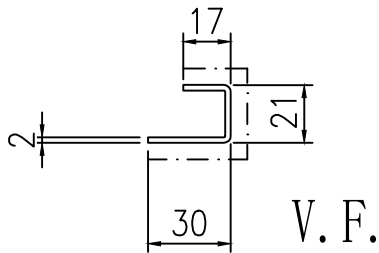
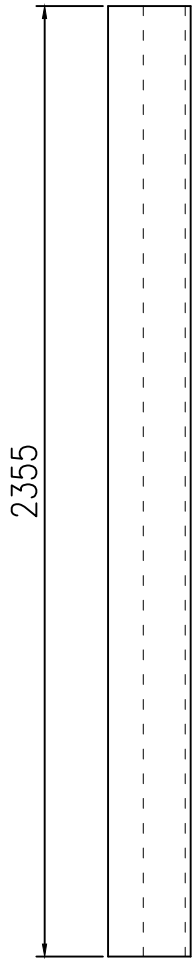

名稱	鋁板拆圖	制圖	陳福慶	2025-05-14	修改			
材料	2mm鋁板	復核	謝永林	2025-05-22	日期			
顏色	UCT206165XLA-3(TM05)	批準			圖號	API-Q601		



美特鋁質 有限公司
MIDI Aluminium Fabricator Ltd.

物料編號	數量	樓層	施工圖位置
API-Q602	4	2/F	J861-SD-CW-3006
合計:	4		

工程號	J-861	地盤	已連拿利
-----	-------	----	------

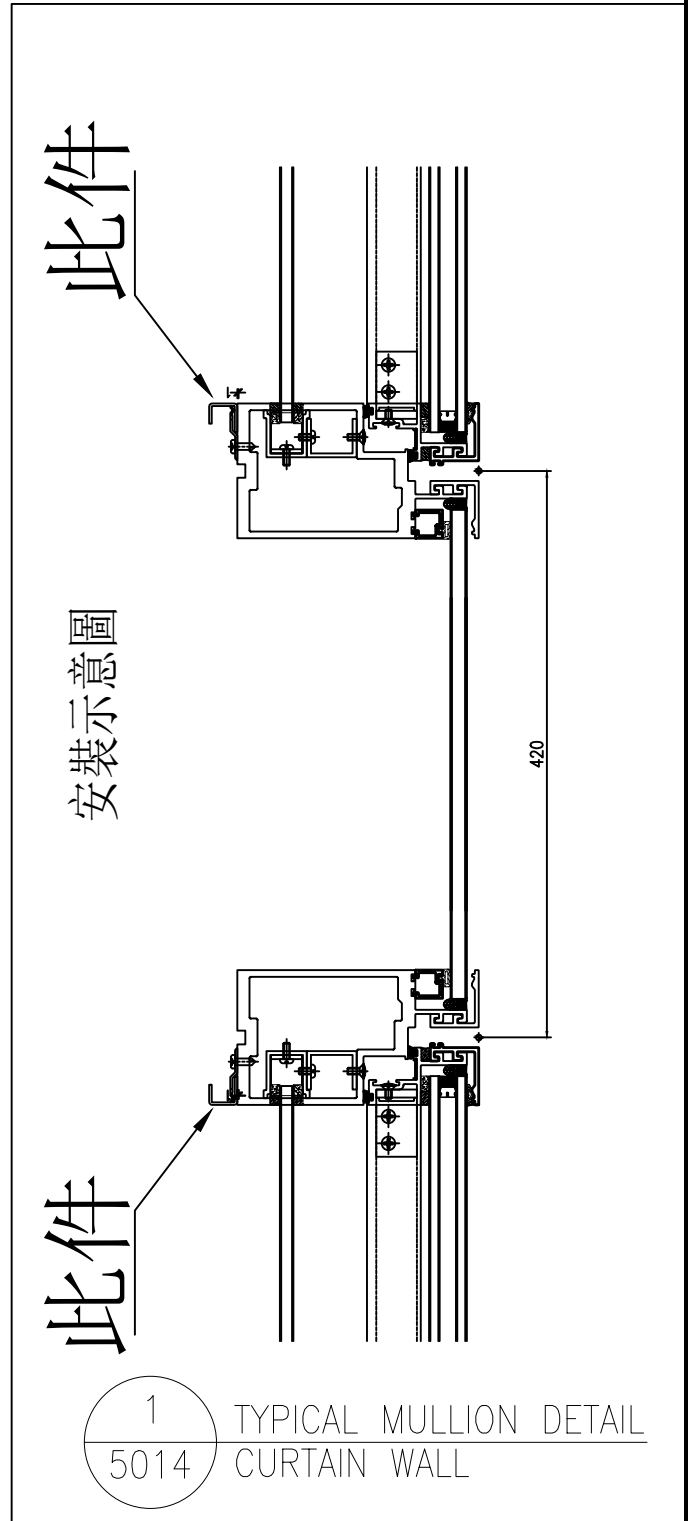
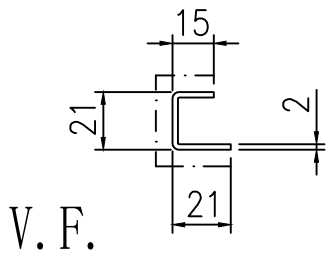
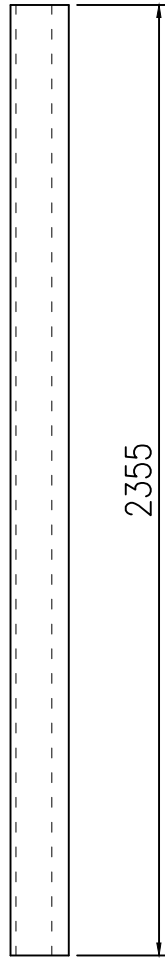

名稱	鋁板拆圖	制圖	陳福慶	2025-05-14	修改			
材料	2mm鋁板	復核	謝永林	2025-05-22	日期			
顏色	UCT206165XLA-3 (TM05)	批准			圖號	API-Q602		



美特鋁質 有限公司
MIDI Aluminium Fabricator Ltd.

物料編號	數量	樓層	施工圖位置
API-Q604	2	2/F	J861-SD-CW-3006
合計:	2		

工程號	J-861	地盤	已連拿利
-----	-------	----	------

地盤用

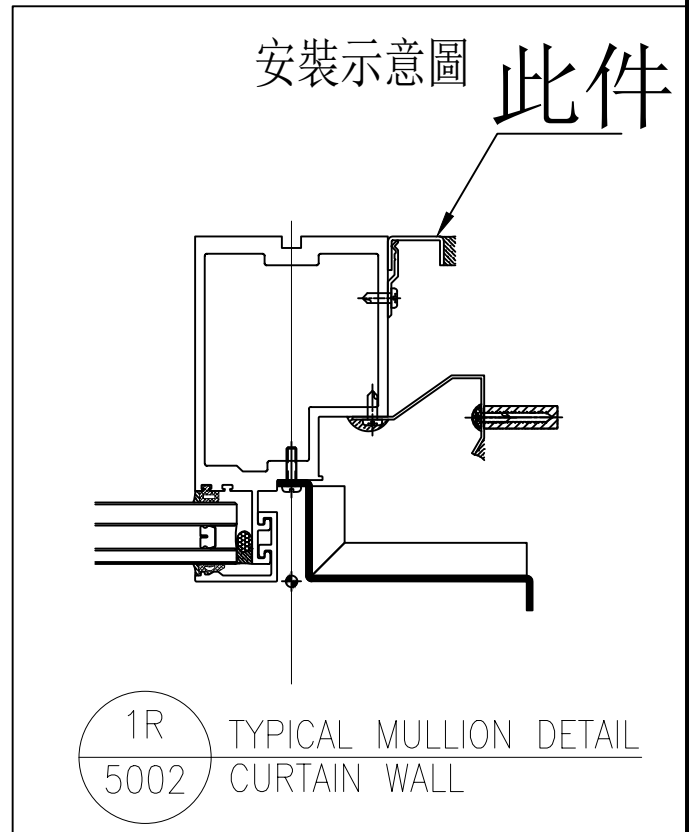
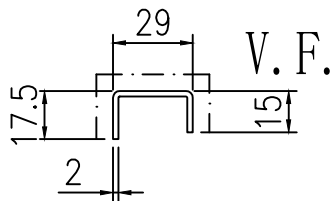
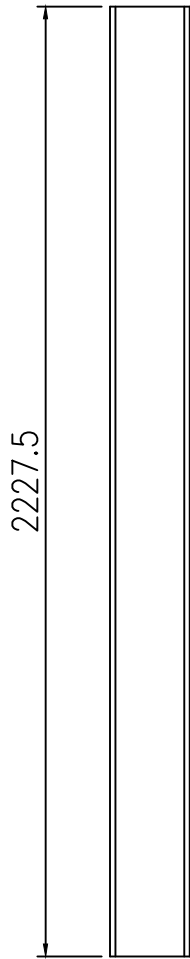

名稱	鋁板拆圖	制圖	陳福慶	2025-05-14	修改			
材料	2mm鋁板	復核	謝永林	2025-05-22	日期			
顏色	UCT206165XLA-3 (TM05)	批準			圖號	API-Q604		



美特鋁質 有限公司
MIDI Aluminium Fabricator Ltd.

物料編號	數量	樓層	施工圖位置
API-Q701	2	3/F	J861-SD-CW-3007
合計:	2		

工程號	J-861	地盤	己連拿利
-----	-------	----	------

地盤用

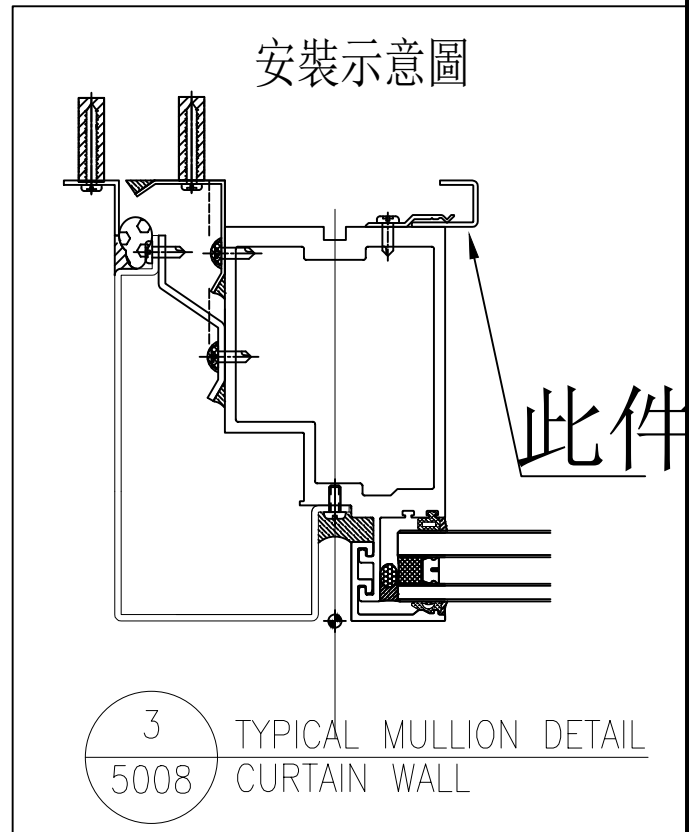
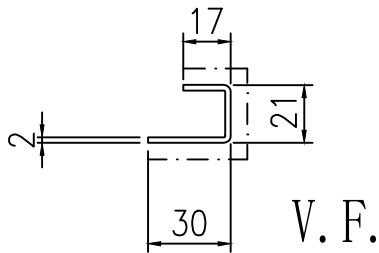
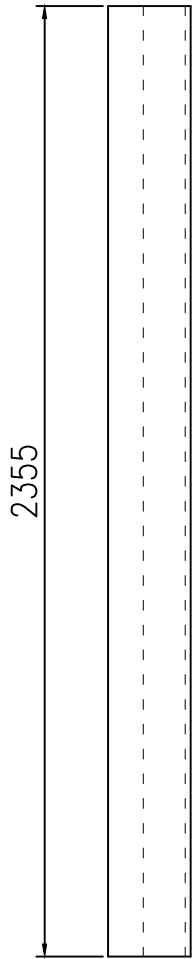

名稱	鋁板拆圖	制圖	陳福慶	2025-05-14	修改			
材料	2mm鋁板	復核	謝永林	2025-05-22	日期			
顏色	UCT206165XLA-3(TM05)	批準			圖號	API-Q701		



美特鋁質 有限公司
MIDI Aluminium Fabricator Ltd.

物料編號	數量	樓層	施工圖位置
API-Q702	4	3/F	J861-SD-CW-3007
合計:	4		

工程號	J-861	地盤	已連拿利
-----	-------	----	------

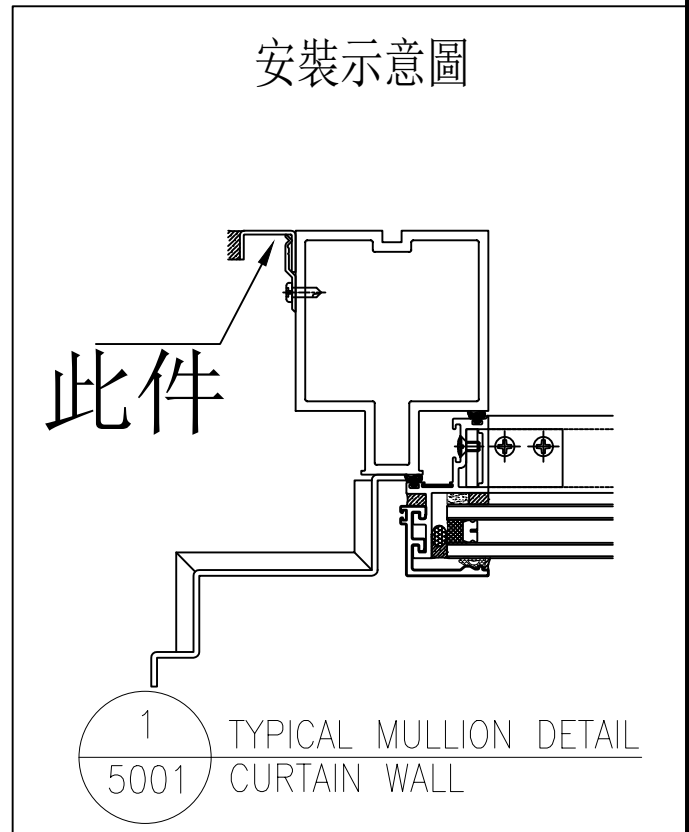
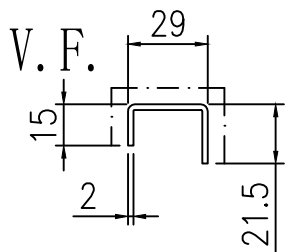
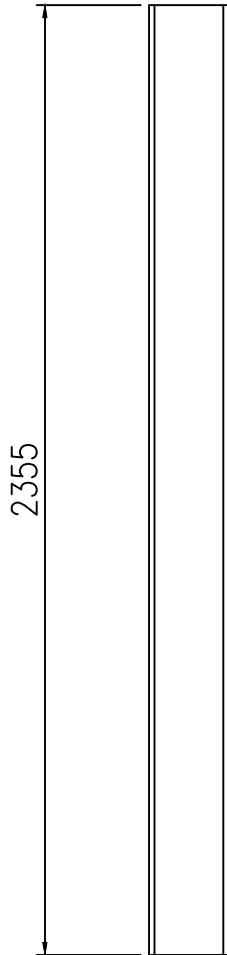

名稱	鋁板拆圖	制圖	陳福慶	2025-05-14	修改			
材料	2mm鋁板	復核	謝永林	2025-05-22	日期			
顏色	UCT206165XLA-3(TM05)	批準			圖號	API-Q702		



美特鋁質 有限公司
MIDI Aluminium Fabricator Ltd.

注明:數據請查看后頁

工程號 J-861 地盤 已連拿利

地盤用

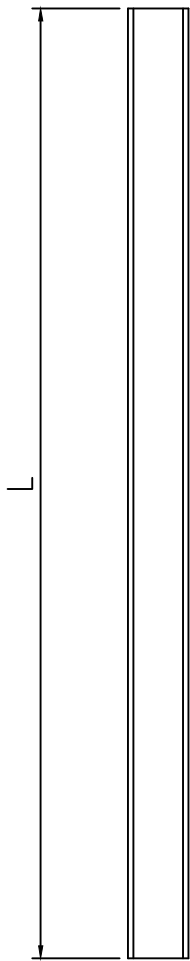
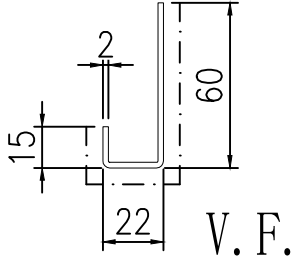

安裝示意圖

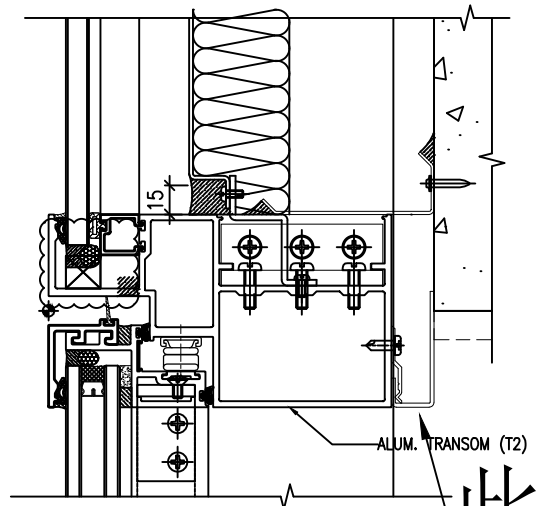

此件

2 TYPICAL MULLION DETAIL
6002 CURTAIN WALL

名稱	鋁板拆圖	制圖	陳福慶	2025-05-14	修改			
材料	2mm鋁板	復核	謝永林	2025-05-22	日期			
顏色	UCT206165XLA-3(TM05)	批準			圖號	API-H101		



美特鋁質 有限公司
MIDI Aluminium Fabricator Ltd.

注明:圖紙請查看前頁

工程號 J-861 地盤 己連拿利

地盤用

物料編號	L	數量	分格1	分格2	總分格	使用位置	樓層
API-H101	685	1	650		650	CW-3001	2/F
API-H102	635	1	500		500	CW-3001	2/F
API-H103	1447.5	1	812.5	500	1312.5	CW-3001	2/F
API-H104	1970	1	650	1387.5	2037.5	CW-3001	3/F
API-H105	1595	1	650	912.5	1562.5	CW-3001	3/F
API-H106	2195	1	650	1512.5	2162.5	CW-3001	3/F
API-H107	1345	1	812.5	500	1312.5	CW-3001	3/F
合計:		7					

名稱	鋁板拆圖	制圖	陳福慶	2025-05-14	修改			
材料	2mm鋁板	復核	謝永林	2025-05-22	日期			
顏色	UCT206165XLA-3(TM05)	批準			圖號	API-H101(1)		



美特鋁質有限公司
MIDI Aluminium Fabricator Ltd.

物料編號	數量	樓層	施工圖位置
API-H108	2	2/F-3/F	J861-SD-CW-3001
合計:	2		

工程號	J-861	地盤	已連拿利
-----	-------	----	------

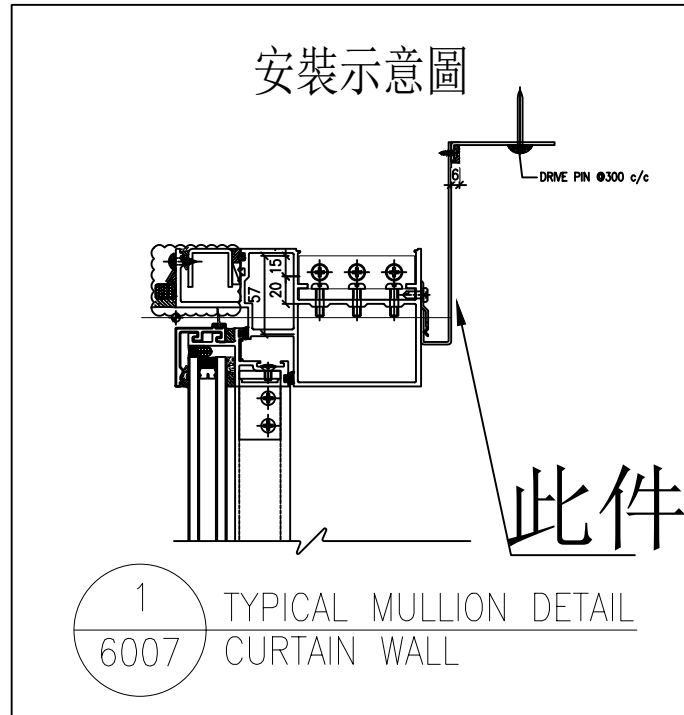
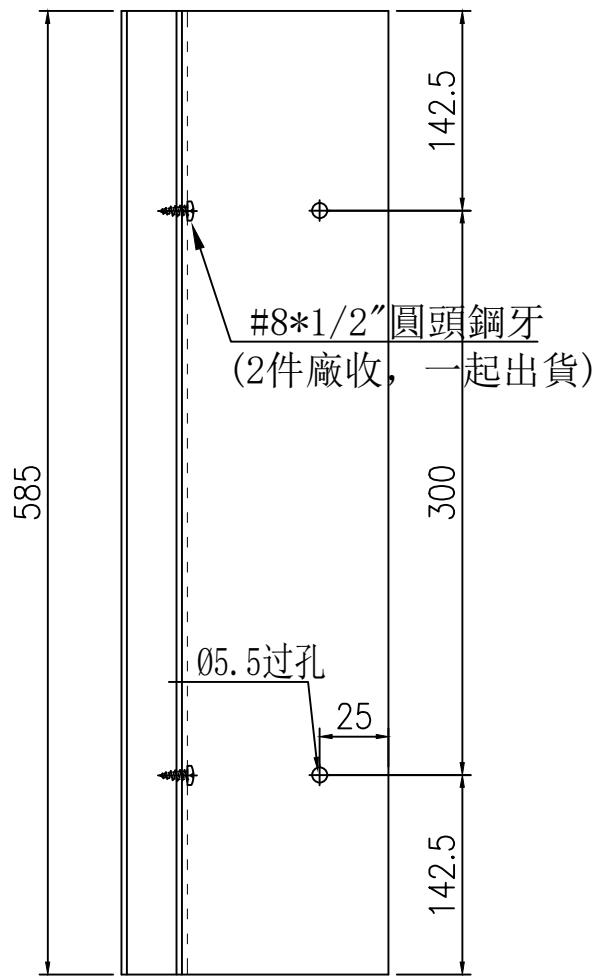
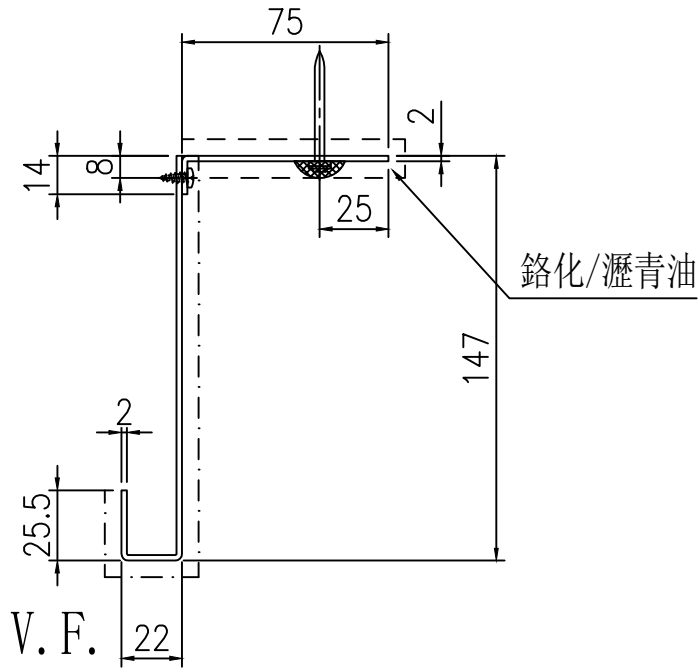

名稱	鋁板拆圖	制圖	陳福慶	2025-05-14	修改			
材料	2mm鋁板	復核	謝永林	2025-05-22	日期			
顏色	UCT206165XLA-3 (TM05)/瀝青油	批準			圖號	API-H108		



美特鋁質 有限公司
MIDI Aluminium Fabricator Ltd.

工程號	J-861	地盤	己連拿利
-----	-------	----	------

物料編號	L	數量	分格1	分格2	總分格	使用位置	樓層
SD-H101	1875	1	925	925	1850	CW-3001	2/F
SD-H102	1562.5	1	831.5	831.5	1663	CW-3001	2/F
合計:		2					

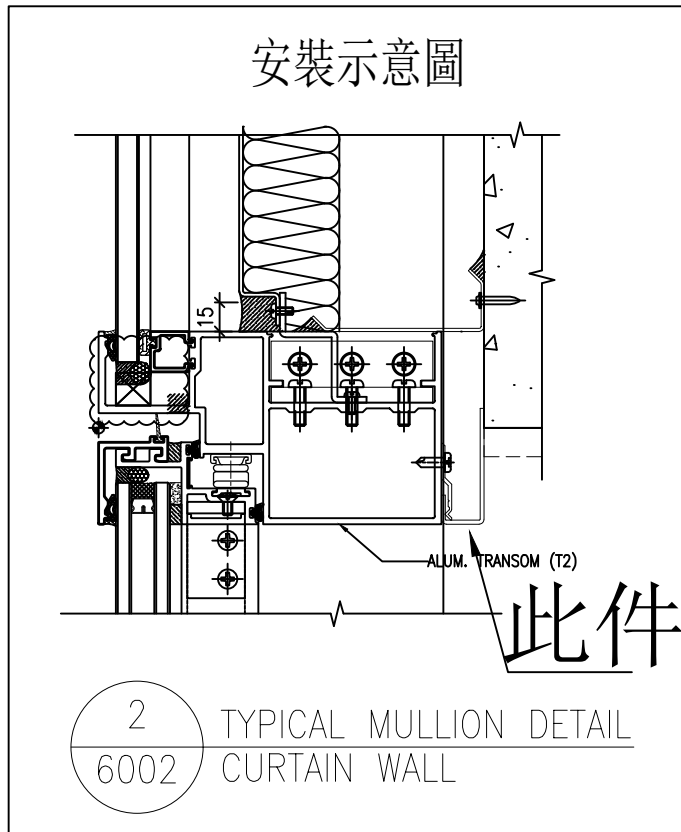
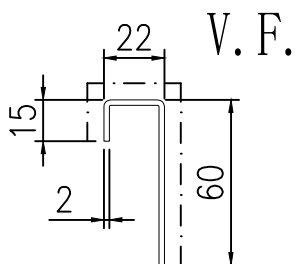
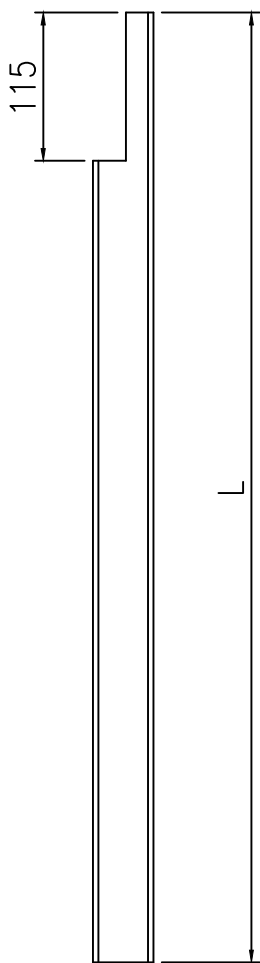
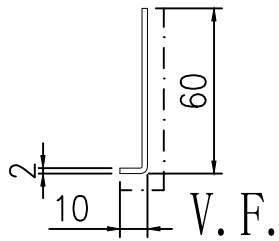

名稱	鋁板拆圖	制圖	陳福慶	2025-05-14	修改		
材料	2mm鋁板	復核	謝永林	2025-05-22	日期		
顏色	UCT206165XLA-3(TM05)	批准			圖號	SD-H101	



美特鋁質 有限公司
MIDI Aluminium Fabricator Ltd.

注明:數據請查看后頁

工程號	J-861	地盤	已連拿利
-----	-------	----	------

地盤用

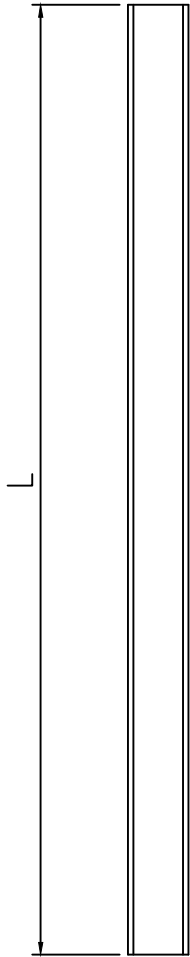
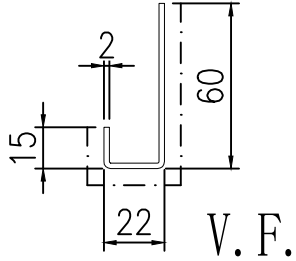

安裝示意圖

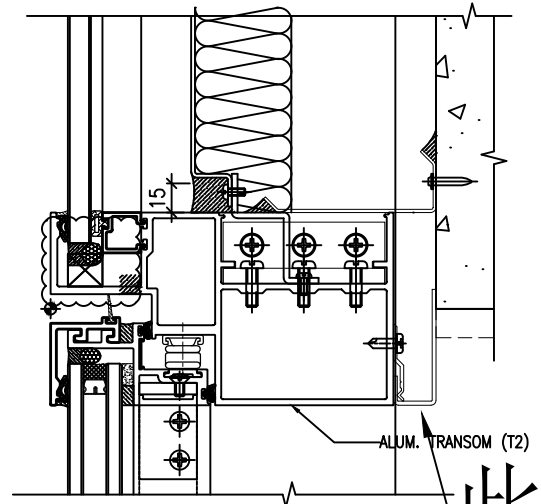

此件

2 TYPICAL MULLION DETAIL
6002 CURTAIN WALL

名稱	鋁板拆圖	制圖	陳福慶	2025-05-14	修改			
材料	2mm鋁板	復核	謝永林	2025-05-22	日期			
顏色	UCT206165XLA-3 (TM05)	批準			圖號	API-H201		



美特鋁質 有限公司
MIDI Aluminium Fabricator Ltd.

注明:圖紙請查看前頁

工程號 J-861 地盤 己連拿利

地盤用

物料編號	L	數量	分格1	分格2	總分格	使用位置	樓層
API-H201	685	1	650		650	CW-3002	2/F
API-H202	635	1	500		500	CW-3002	2/F
API-H203	1447.5	1	812.5	500	1312.5	CW-3002	2/F
API-H204	1870	1	650	1287.5	1937.5	CW-3002	3/F
API-H205	1595	1	650	912.5	1562.5	CW-3002	3/F
API-H206	2195	1	650	1512.5	2162.5	CW-3002	3/F
API-H207	1345	1	812.5	500	1312.5	CW-3002	3/F
合計:		7					

名稱	鋁板拆圖	制圖	陳福慶	2025-05-14	修改			
材料	2mm鋁板	復核	謝永林	2025-05-22	日期			
顏色	UCT206165XLA-3(TM05)	批準			圖號	API-H201(1)		



美特鋁質有限公司
MIDI Aluminium Fabricator Ltd.

物料編號	數量	樓層	施工圖位置
API-H208	2	2/F-3/F	J861-SD-CW-3002
合計:	2		

工程號	J-861	地盤	已連拿利
-----	-------	----	------

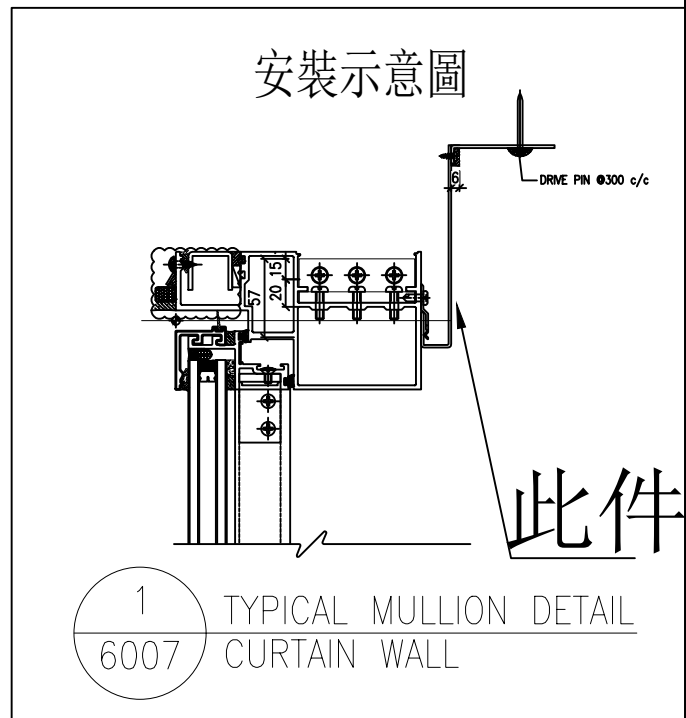
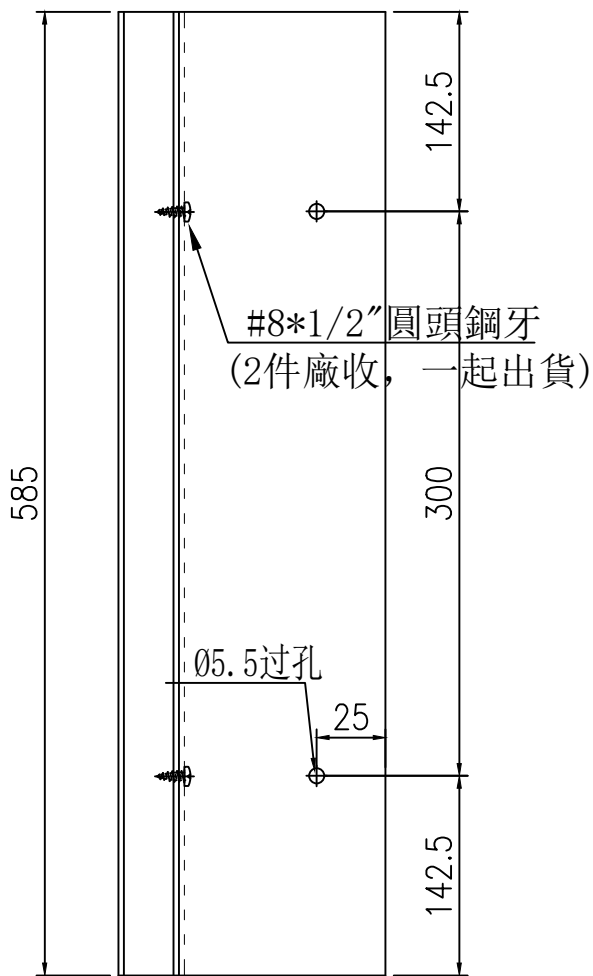
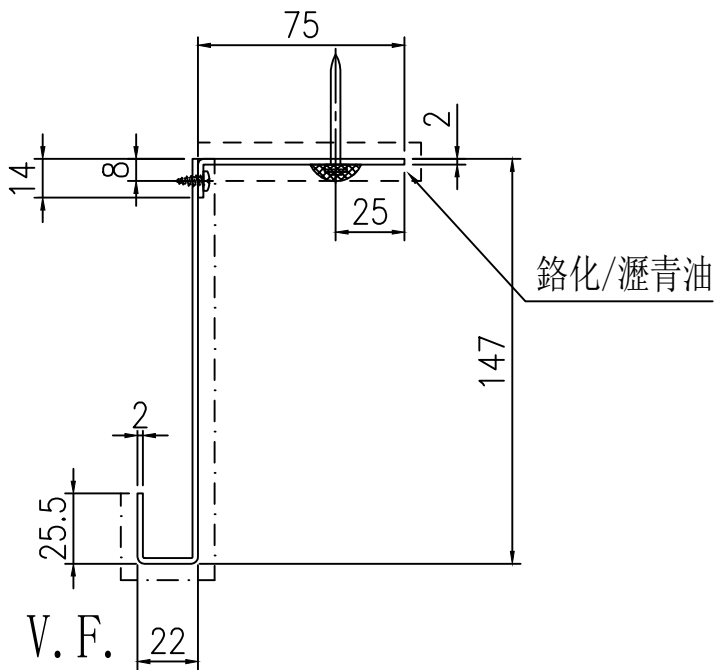

名稱	鋁板拆圖	制圖	陳福慶	2025-05-14	修改			
材料	2mm鋁板	復核	謝永林	2025-05-22	日期			
顏色	UCT206165XLA-3 (TM05)/瀝青油	批準			圖號	API-H208		



美特鋁質 有限公司
MIDI Aluminium Fabricator Ltd.

工程號 J-861 地盤 己連拿利

物料編號	L	數量	分格1	分格2	總分格	使用位置	樓層
SD-H201	1775	1	875	875	1750	CW-3002	2/F
SD-H202	1562.5	1	831.5	831.5	1663	CW-3002	2/F
合計:		2					

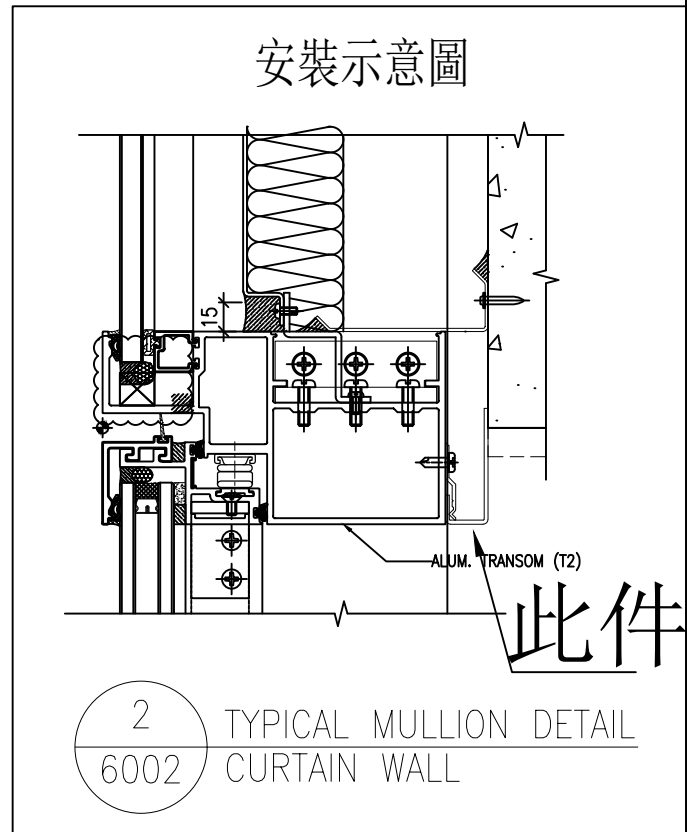
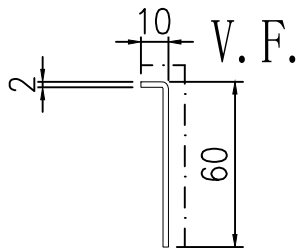
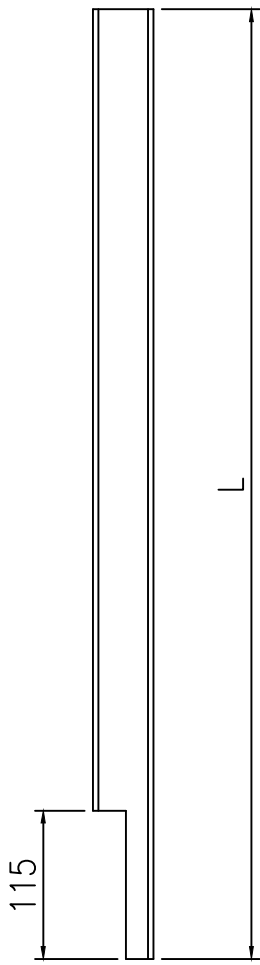
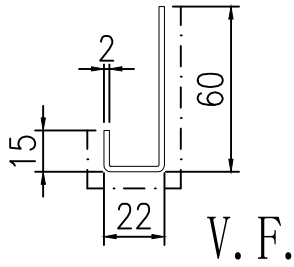

名稱	鋁板拆圖	制圖	陳福慶	2025-05-14	修改		
材料	2mm鋁板	復核	謝永林	2025-05-22	日期		
顏色	UCT206165XLA-3(TM05)	批准			圖號	SD-H201	



美特鋁質 有限公司
MIDI Aluminium Fabricator Ltd.

工程號 J-861 地盤 己連拿利

物料編號	L	數量	EQ	N*M	分格1	分格2	總分格	使用位置	樓層
SD-H203	2100	2	150	6*300	1037.5	1037.5	2075	CW-3002	2/F-3/F
SD-H204	2350	1	125	7*300	1150	1150	2300	CW-3002	3/F
合計:		3							

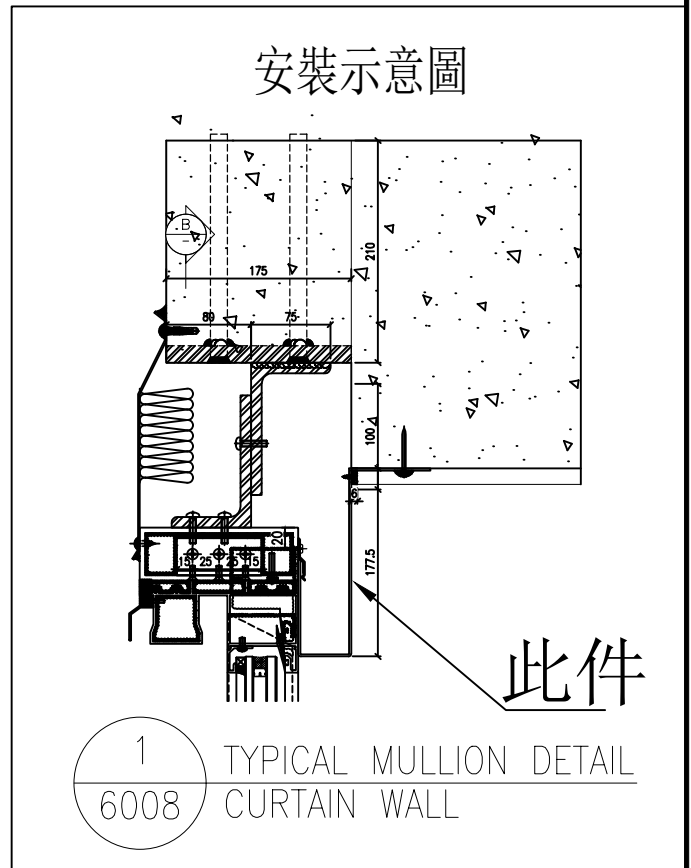
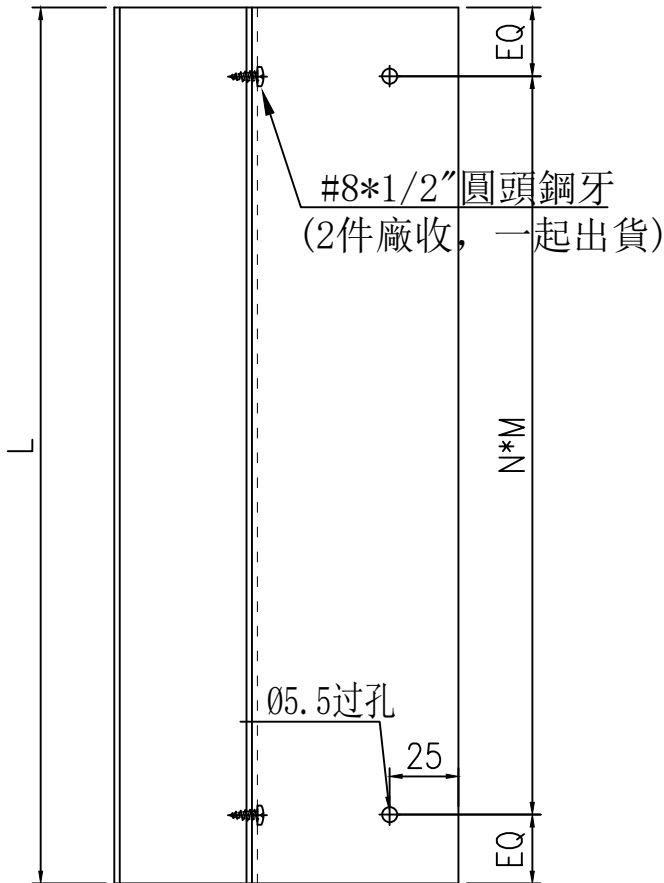
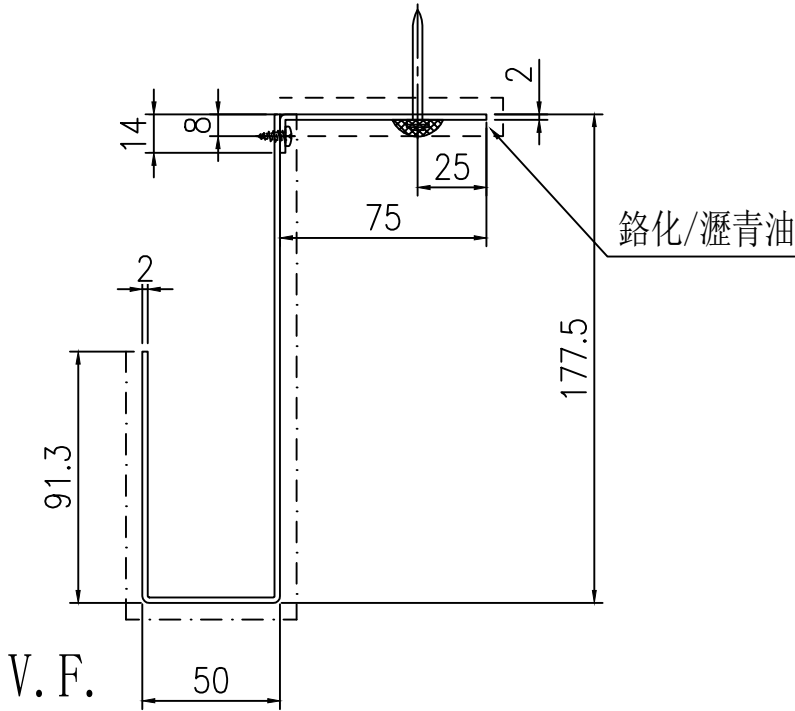

名稱	鋁板拆圖	制圖	陳福慶	2025-05-14	修改			
材料	2mm鋁板	復核	謝永林	2025-05-22	日期			
顏色	UCT206165XLA-3(TM05)/瀝青油	批準			圖號	SD-H203		



美特鋁質有限公司
MIDI Aluminium Fabricator Ltd.

工程號 J-861 地盤 己連拿利

物料編號	L	數量	分格1	分格2	分格3	總分格	使用位置	樓層
API-H601	841	1	1135			1135	CW-3006	2/F
API-H602R	2781	1	650	1610	800	3060	CW-3006	2/F
合計:		2						

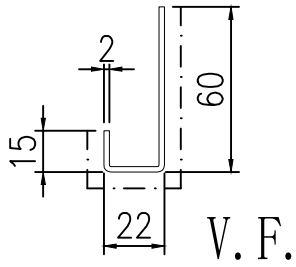

地盤用

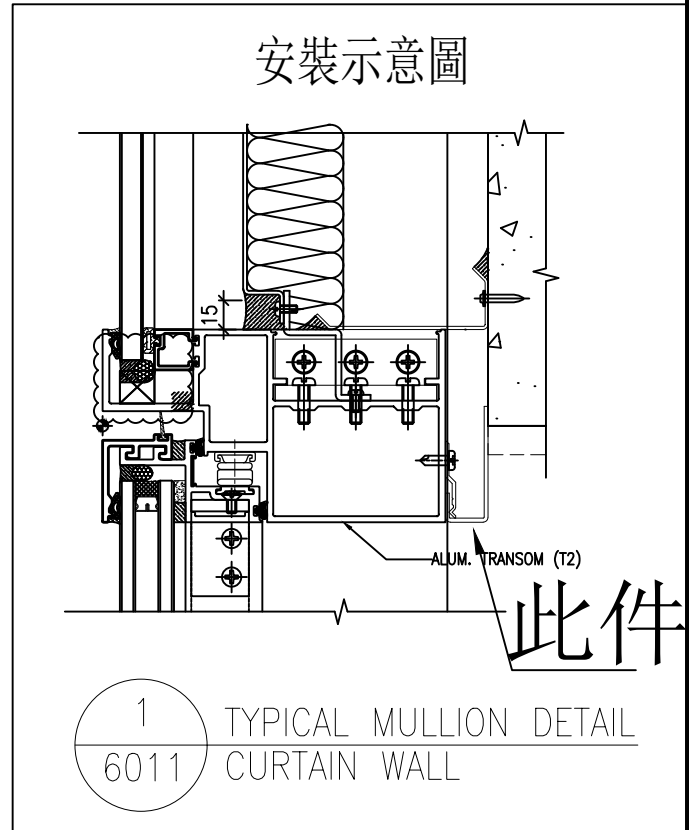
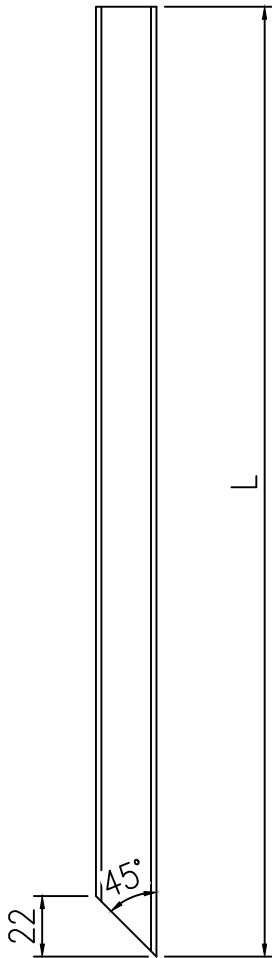

名稱	鋁板拆圖	制圖	陳福慶	2025-05-14	修改			
材料	2mm鋁板	復核	謝永林	2025-05-22	日期			
顏色	UCT206165XLA-3 (TM05)	批準			圖號	API-H601		



美特鋁質有限公司
MIDI Aluminium Fabricator Ltd.

工程號 J-861 地盤 己連拿利

物料編號	L	數量	分格1	分格2	分格3	總分格	使用位置	樓層
API-H601R	841	1	1135			1135	CW-3006	2/F
API-H602	2781	1	800	1610	650	3060	CW-3006	2/F
合計:		2						

地盤用

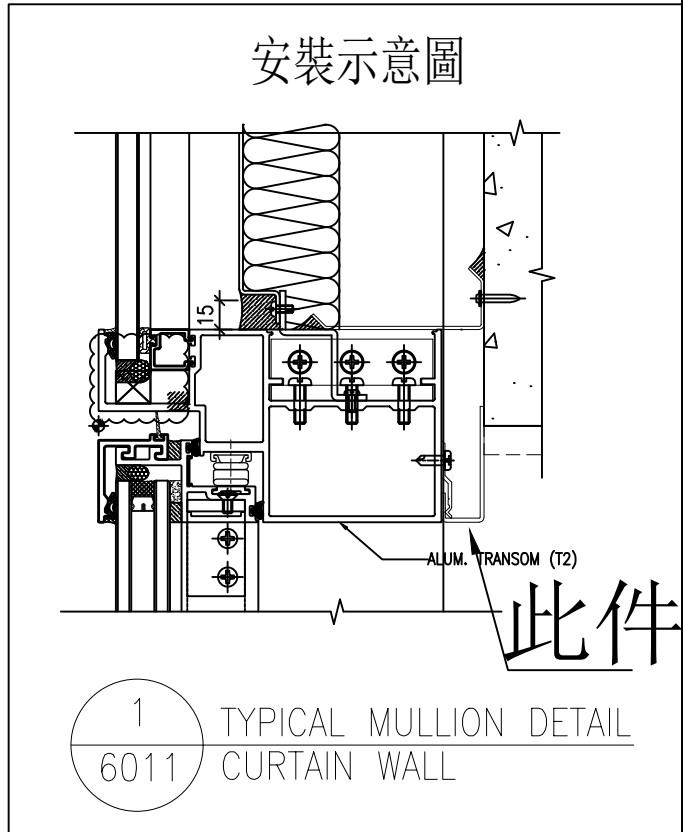
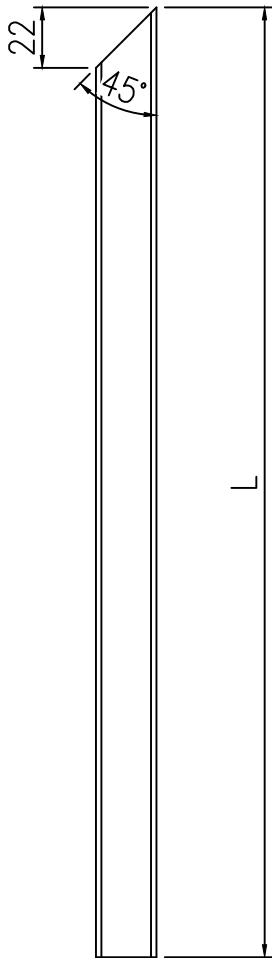
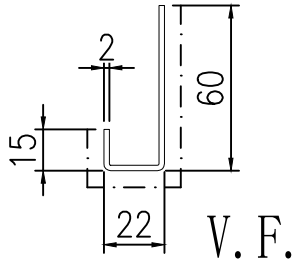

名稱	鋁板拆圖	制圖	陳福慶	2025-05-14	修改			
材料	2mm鋁板	復核	謝永林	2025-05-22	日期			
顏色	UCT206165XLA-3(TM05)	批准			圖號	API-H601R		



美特鋁質有限公司
MIDI Aluminium Fabricator Ltd.

工程號 J-861 地盤 己連拿利

物料編號	L	數量	分格1	分格2	分格3	總分格	使用位置	樓層
API-H603	2077.5	2	650	1530		2180	CW-3006	2/F
FD-H601	1882.5	2	400	950	500	1850	CW-3006	2/F
合計:		4						

地盤用

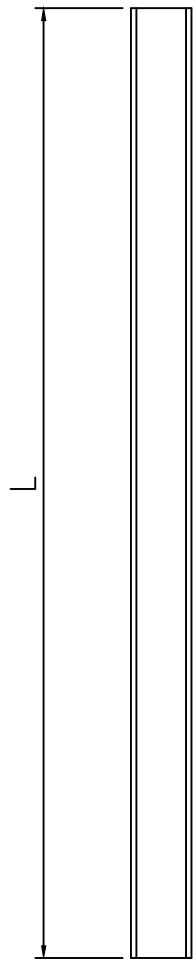
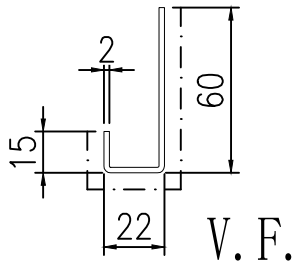

安裝示意圖

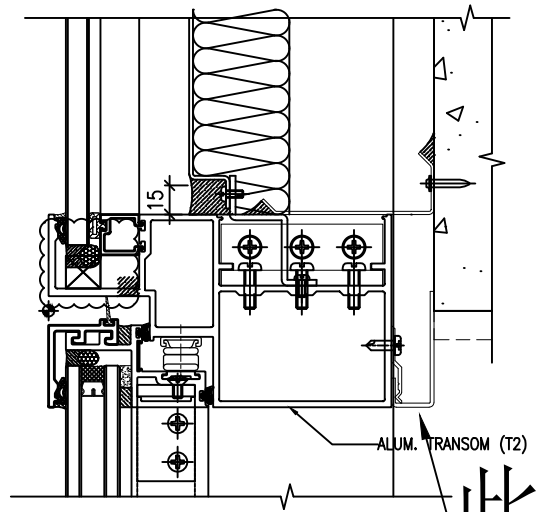

此件

1 TYPICAL MULLION DETAIL
6011 CURTAIN WALL

名稱	鋁板拆圖	制圖	陳福慶	2025-05-14	修改			
材料	2mm鋁板	復核	謝永林	2025-05-22	日期			
顏色	UCT206165XLA-3(TM05)	批准			圖號	API-H603		



美特鋁質有限公司
MIDI Aluminium Fabricator Ltd.

工程號 J-861 地盤 已連拿利

物料編號	L	數量	分格1	分格2	分格3	總分格	使用位置	樓層
API-H701	341	1	635			635	CW-3007	3/F
API-H702R	2781	1	550	1575	800	2925	CW-3007	3/F
合計:		2						

地盤用

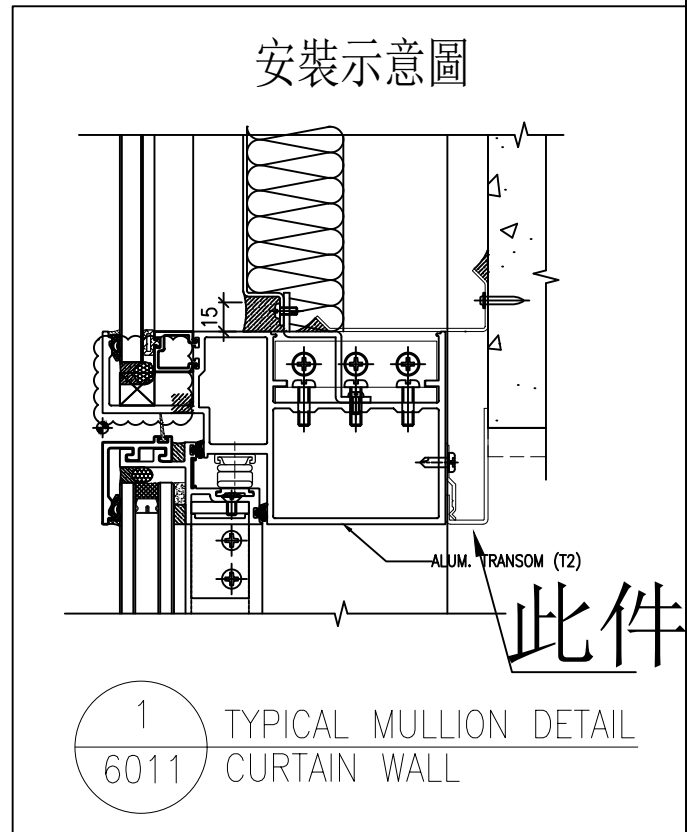
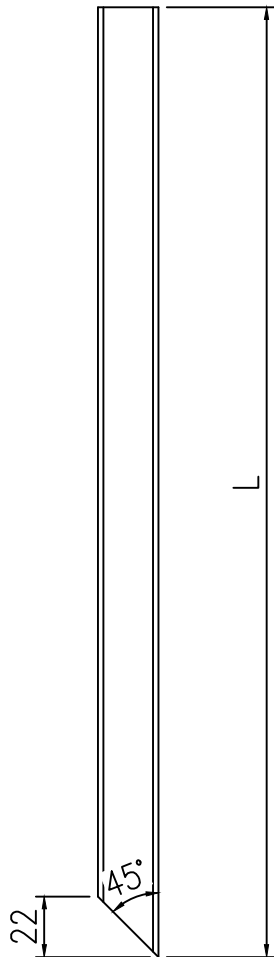
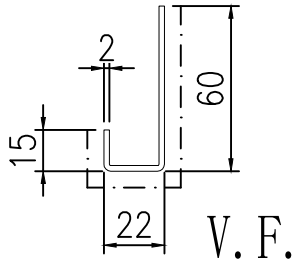

名稱	鋁板拆圖	制圖	陳福慶	2025-05-14	修改			
材料	2mm鋁板	復核	謝永林	2025-05-22	日期			
顏色	UCT206165XLA-3(TM05)	批準			圖號	API-H701		



美特鋁質 有限公司
MIDI Aluminium Fabricator Ltd.

工程號 J-861 地盤 己連拿利

物料編號	L	數量	分格1	分格2	分格3	總分格	使用位置	樓層
API-H701R	341	1	635			635	CW-3007	3/F
API-H702	2781	1	800	1575	550	2925	CW-3007	3/F
合計:		2						

地盤用

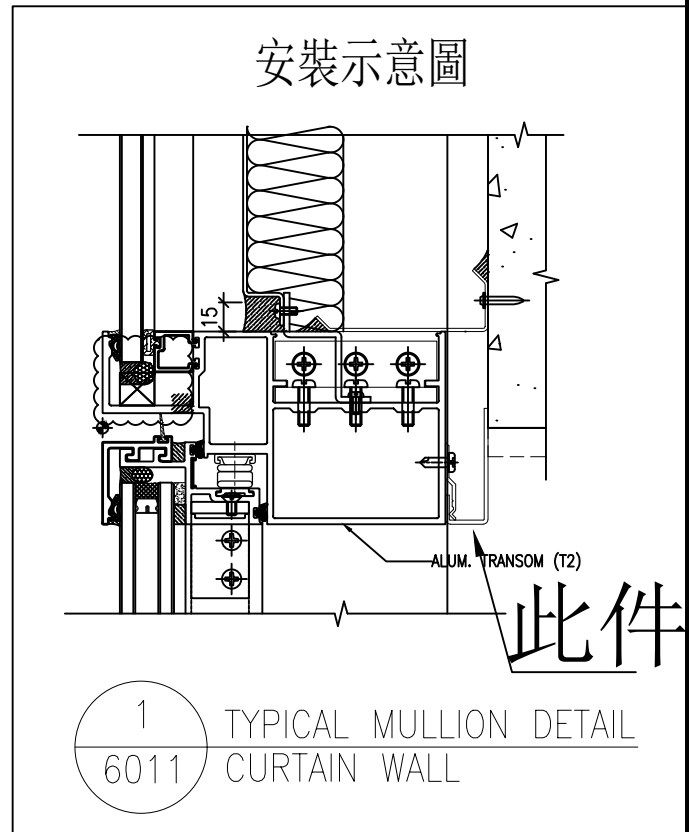
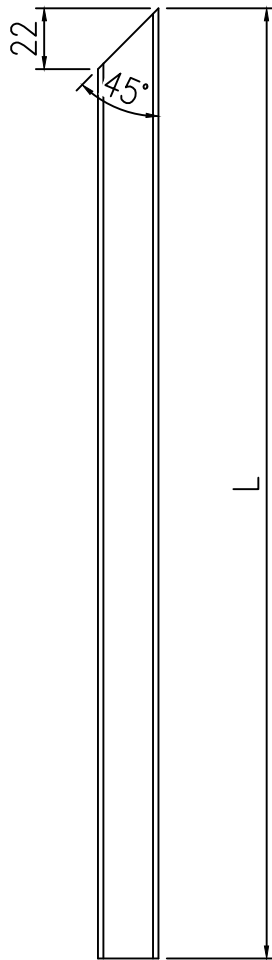
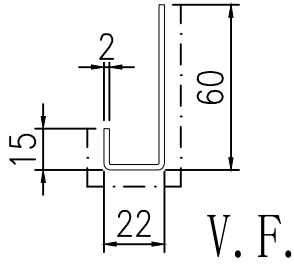

名稱	鋁板拆圖	制圖	陳福慶	2025-05-14	修改			
材料	2mm鋁板	復核	謝永林	2025-05-22	日期			
顏色	UCT206165XLA-3(TM05)	批準			圖號	API-H701R		



美特鋁質 有限公司
MIDI Aluminium Fabricator Ltd.

工程號 J-861 地盤 已連拿利

物料編號	L	數量	分格1	分格2	總分格	使用位置	樓層
API-H703	1890	2	550	1205	1755	CW-3007	3/F
合計:		2					

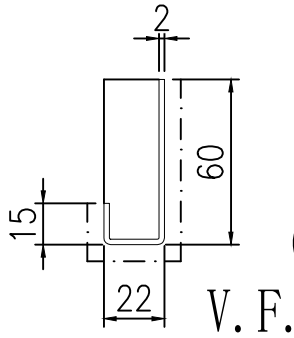

地盤用

已預長100mm, 節點不明, 待定

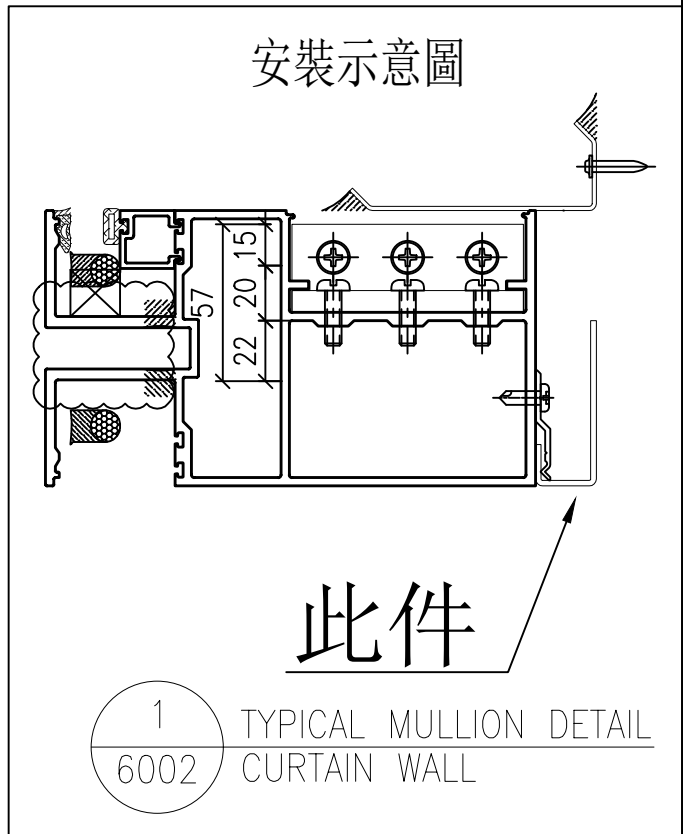
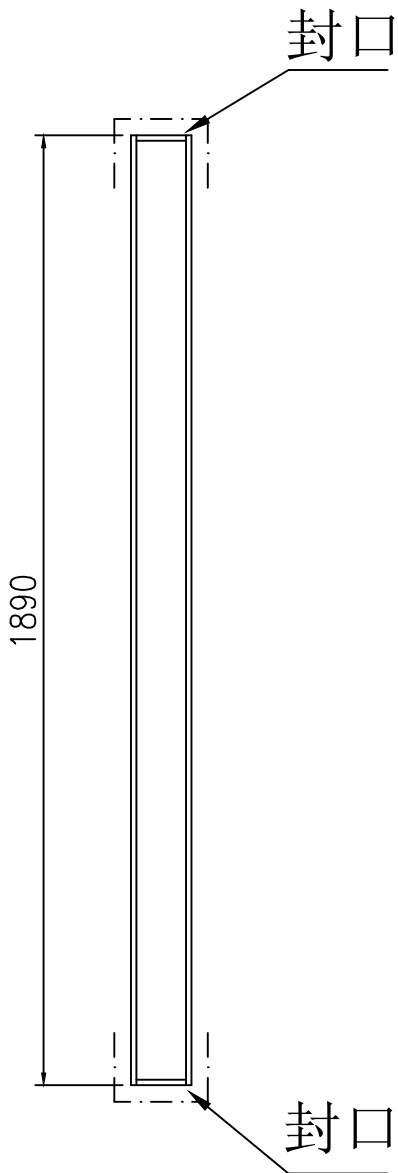

名稱	鋁板拆圖	制圖	陳福慶	2025-05-14	修改			
材料	2mm鋁板	復核	謝永林	2025-05-22	日期			
顏色	UCT206165XLA-3(TM05)	批準			圖號	API-H703		



美特鋁質有限公司
MIDI Aluminium Fabricator Ltd.

物料編號	數量	樓層	施工圖位置
API-H704	2	3/F	J861-SD-CW-3007
合計:	2		

工程號	J-861	地盤	已連拿利
-----	-------	----	------

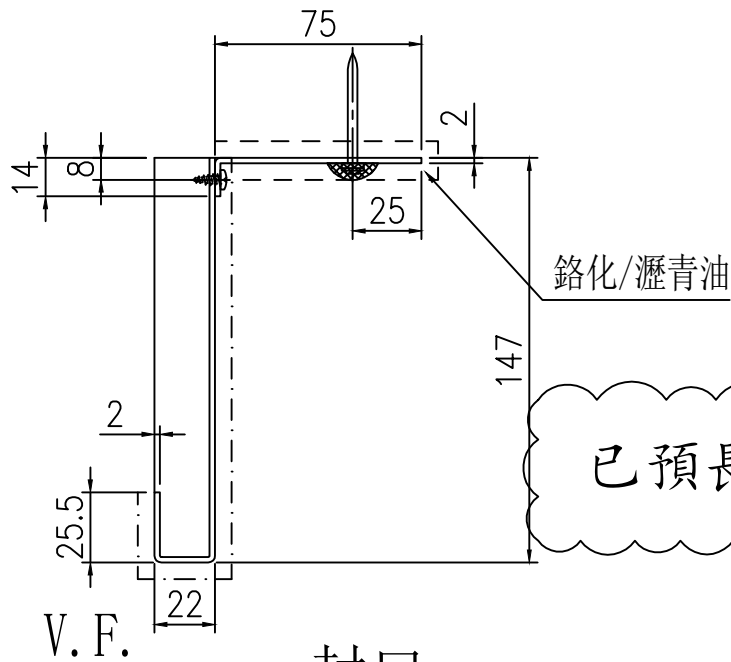

地盤用

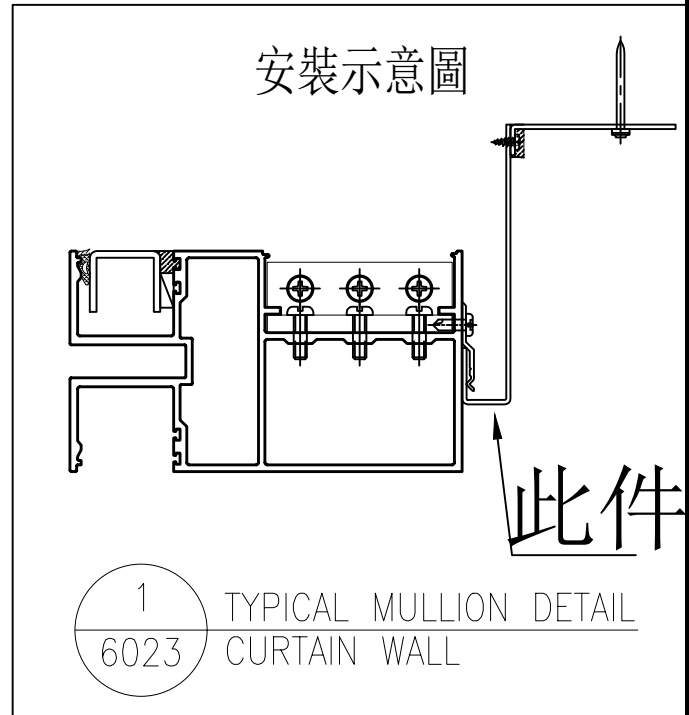
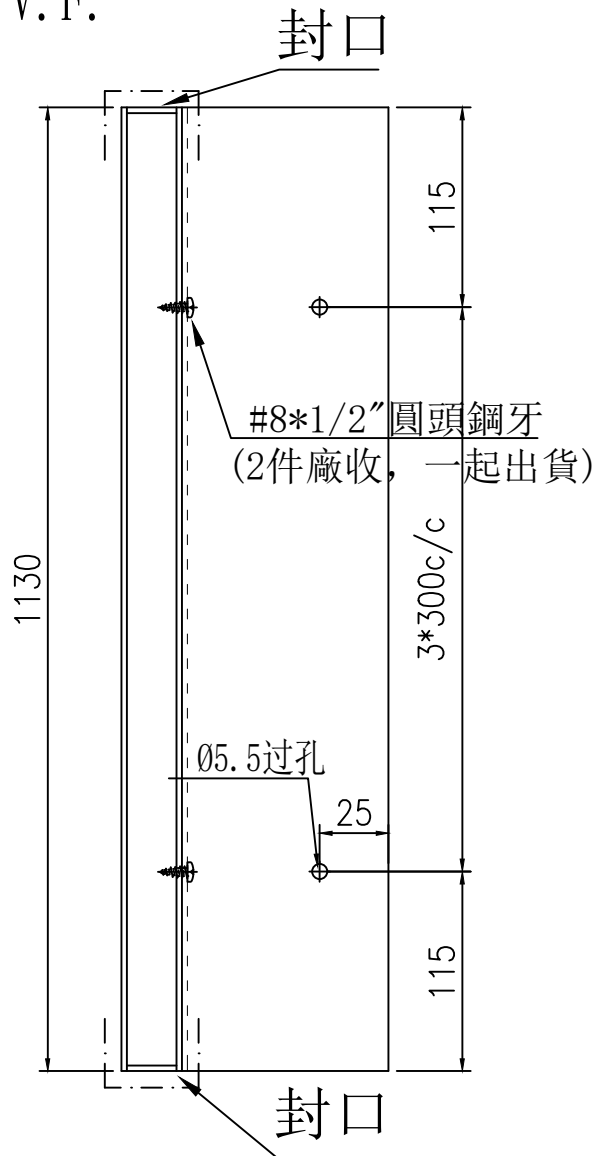

名稱	鋁板拆圖	制圖	陳福慶	2025-05-14	修改		
材料	2mm鋁板	復核	謝永林	2025-05-22	日期		
顏色	UCT206165XLA-3 (TM05)/瀝青油	批準			圖號	API-H704	



美特鋁質有限公司
MIDI Aluminium Fabricator Ltd.

物料編號	數量	樓層	施工圖位置
FD-H701	2	3/F	J861-SD-CW-3007
合計:	2		

工程號	J-861	地盤	已連拿利
-----	-------	----	------

地盤用

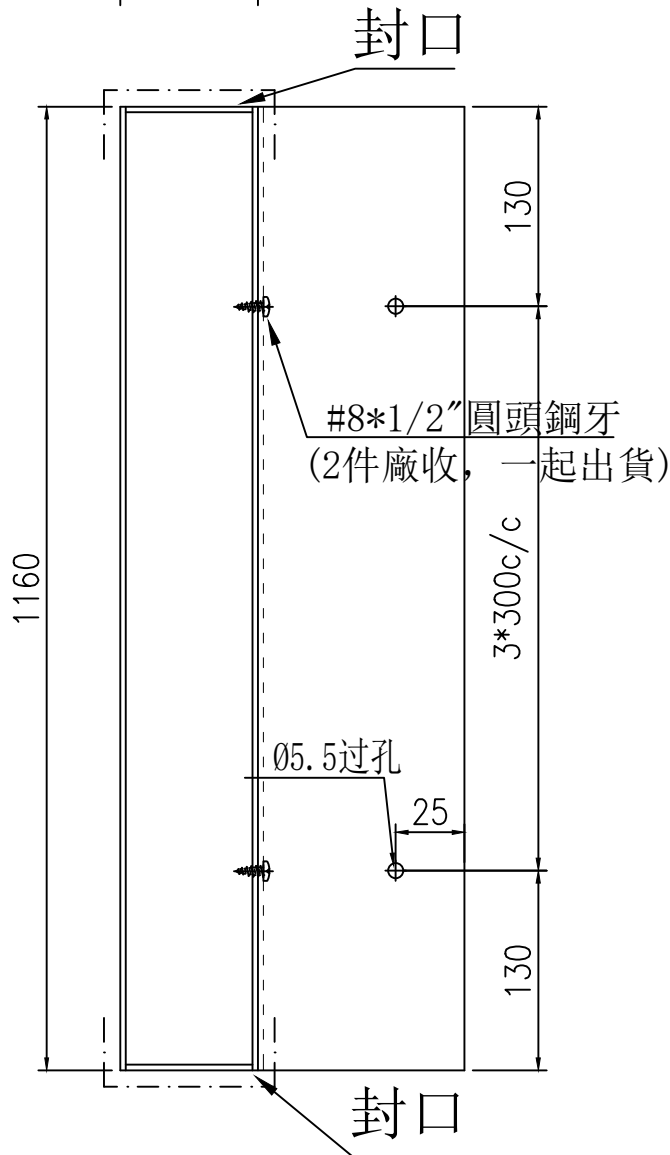
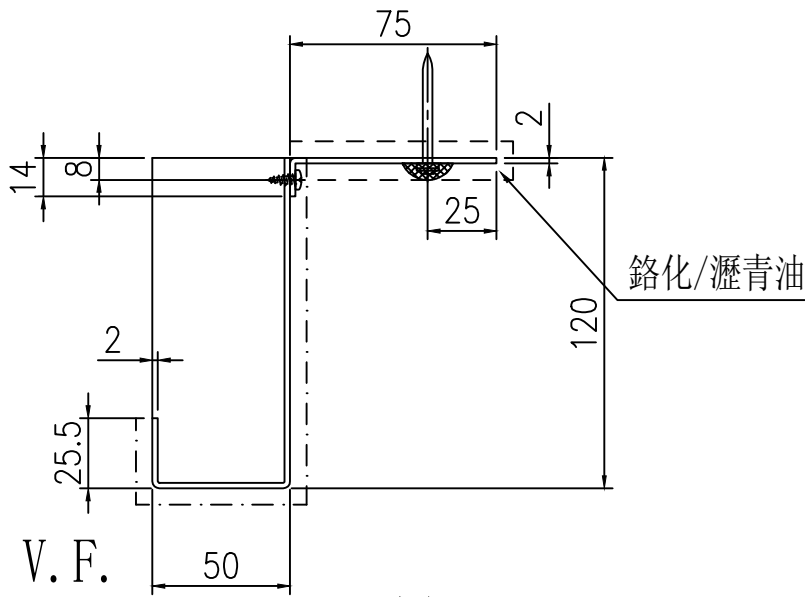

安裝示意圖

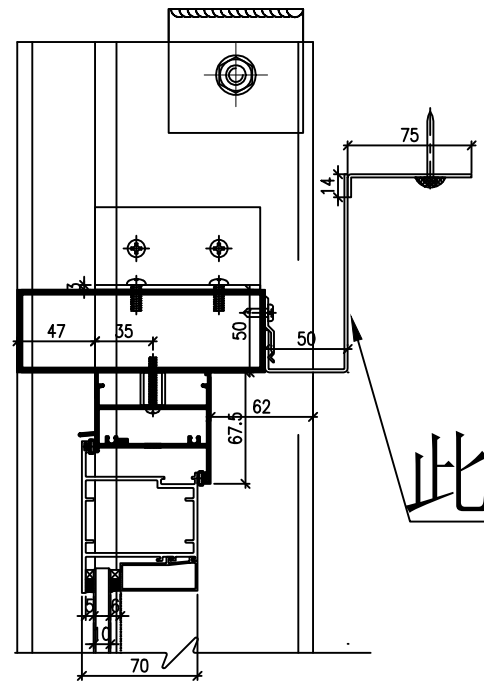

1 TYPICAL MULLION DETAIL
6024 CURTAIN WALL

名稱	鋁板拆圖	制圖	陳福慶	2025-05-14	修改			
材料	2mm鋁板	復核	謝永林	2025-05-22	日期			
顏色	UCT206165XLA-3 (TM05)/瀝青油	批準			圖號	FD-H701		



美特鋁質 有限公司
MIDI Aluminium Fabricator Ltd.

工程號	J-861	地盤	己連拿利
-----	-------	----	------

物料名稱	數量	用途
BY-01	3	備用

註：備用件，用於節點不明之處。
請地盤根據實際情況自行使用

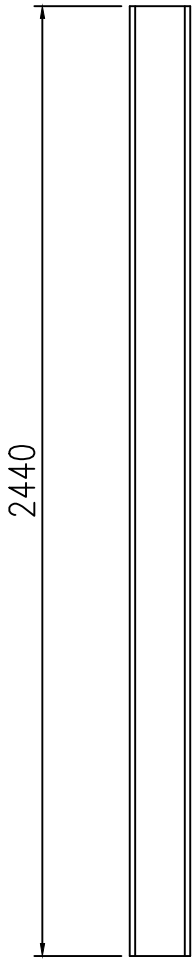
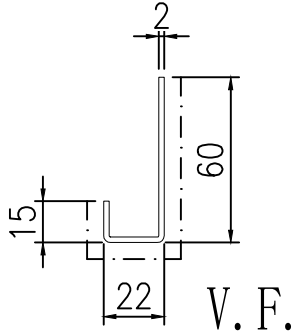

名稱	鋁板拆圖	制圖	陳福慶	2025-05-14	修改			
材料	2mm鋁板	復核	謝永林	2025-05-22	日期			
顏色	UCT206165XLA-3 (TM05)	批準			圖號	BY-01		



美特鋁質 有限公司
MIDI Aluminium Fabricator Ltd.

物料名稱	數量	用途
BY-02	2	備用

工程號	J-861	地盤	己連拿利
-----	-------	----	------

註：備用件，用於節點不明之處。
請地盤根據實際情況自行使用

地盤用

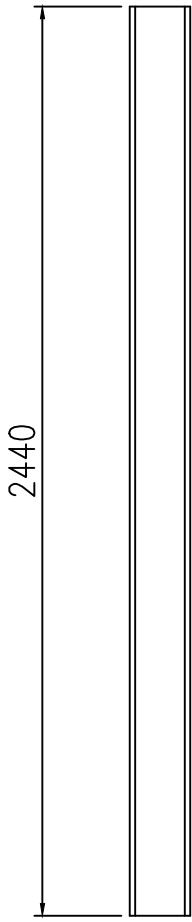
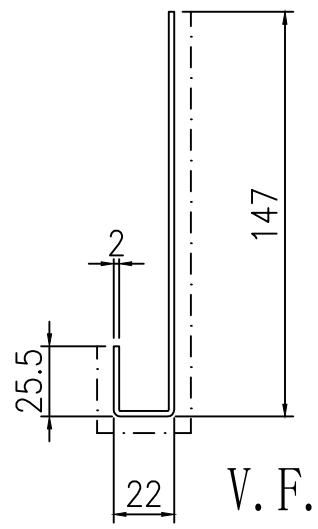

名稱	鋁板拆圖	制圖	陳福慶	2025-05-14	修改			
材料	2mm鋁板	復核	謝永林	2025-05-22	日期			
顏色	UCT206165XLA-3 (TM05)	批準			圖號	BY-02		



美特鋁質 有限公司
MIDI Aluminium Fabricator Ltd.

物料名稱	數量	用途
BY-03	1	備用

工程號	J-861	地盤	己連拿利
-----	-------	----	------

註：備用件，用於節點不明之處。
請地盤根據實際情況自行使用

地盤用

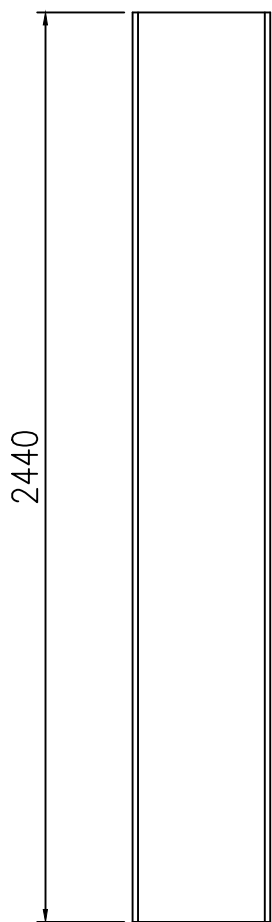
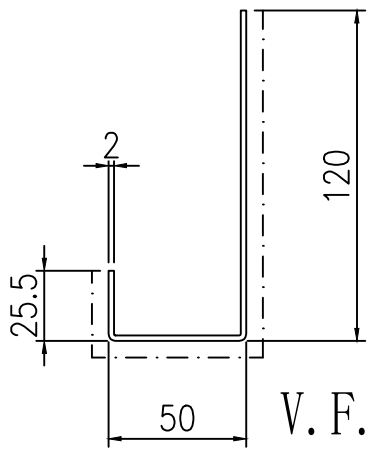

名稱	鋁板拆圖	制圖	陳福慶	2025-05-14	修改			
材料	2mm鋁板	復核	謝永林	2025-05-22	日期			
顏色	UCT206165XLA-3 (TM05)	批準			圖號	BY-03		



美特鋁質 有限公司
MIDI Aluminium Fabricator Ltd.

工程號 J-861 地盤 己連拿利

物料名稱	數量	用途
BY-04	2	備用

註：備用件，用於節點不明之處。
請地盤根據實際情況自行使用

地盤用

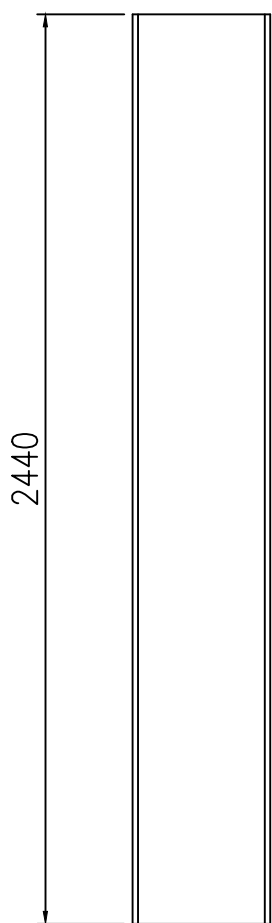
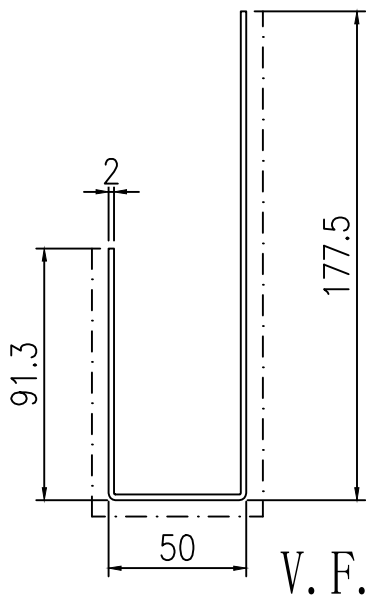

名稱	鋁板拆圖	制圖	陳福慶	2025-05-14	修改			
材料	2mm鋁板	復核	謝永林	2025-05-22	日期			
顏色	UCT206165XLA-3 (TM05)	批準			圖號	BY-04		



美特鋁質 有限公司
MIDI Aluminium Fabricator Ltd.

物料名稱	數量	用途
BY-05	5	備用

工程號	J-861	地盤	己連拿利
-----	-------	----	------

註：備用件，用於節點不明之處。
請地盤根據實際情況自行使用

地盤用

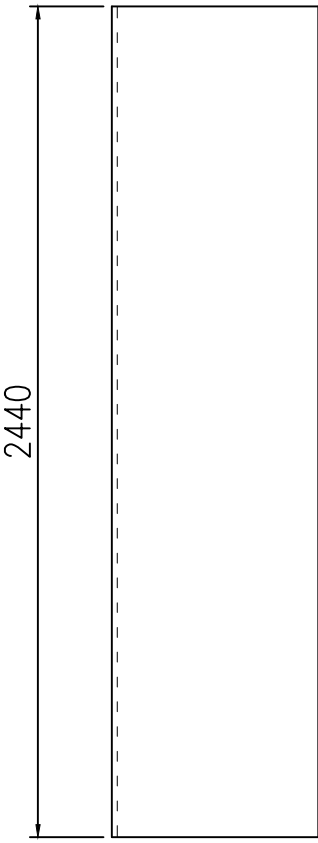
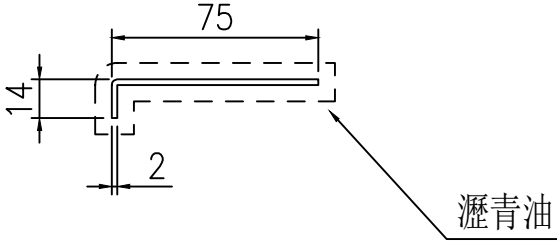

名稱	鋁板拆圖	制圖	陳福慶	2025-05-14	修改			
材料	2mm鋁板	復核	謝永林	2025-05-22	日期			
顏色	鉻化/瀝青油	批準			圖號	BY-05		

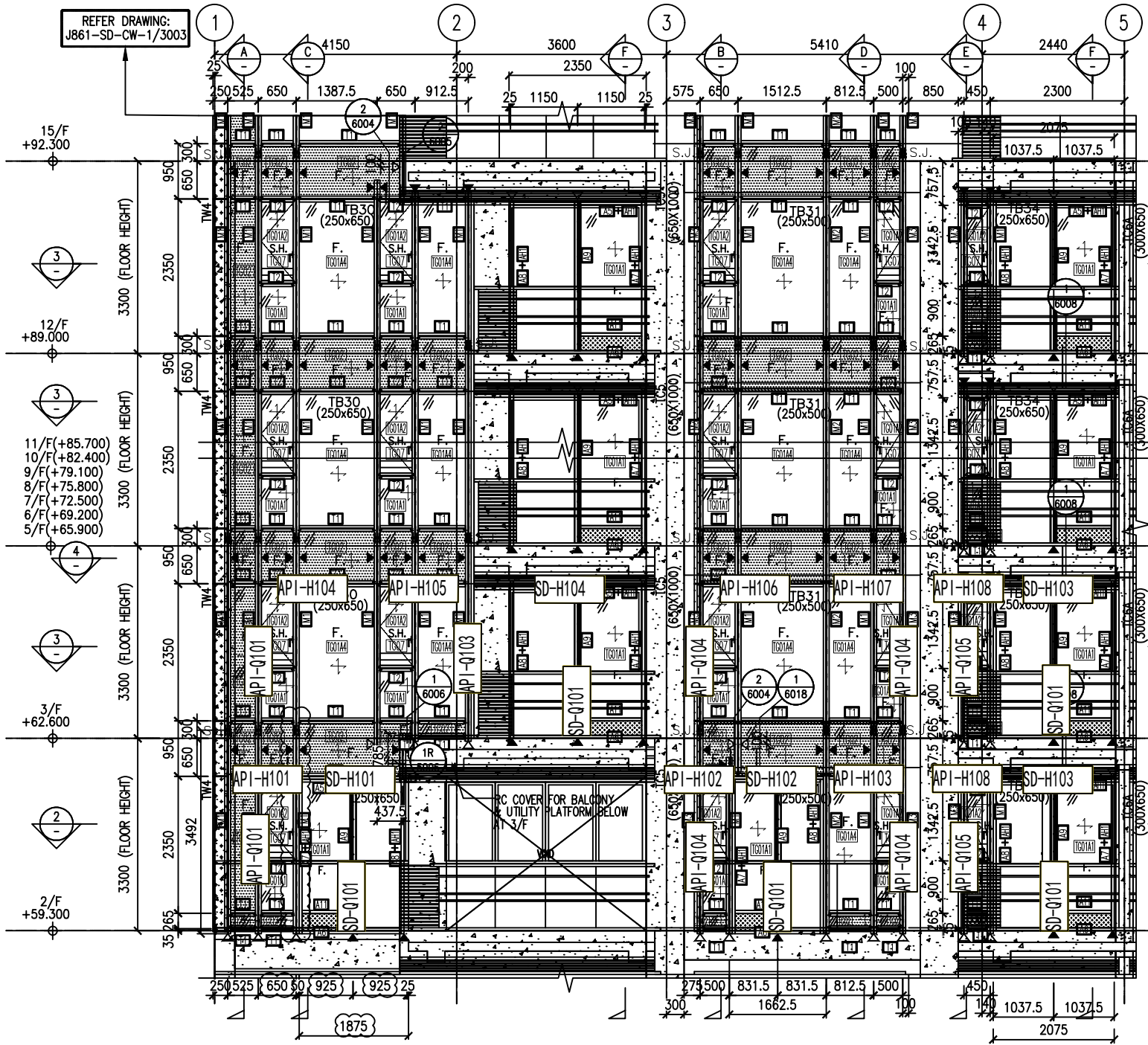

J861-CW-SD-3001

1 PART ELEVATION
CURTAIN WALL

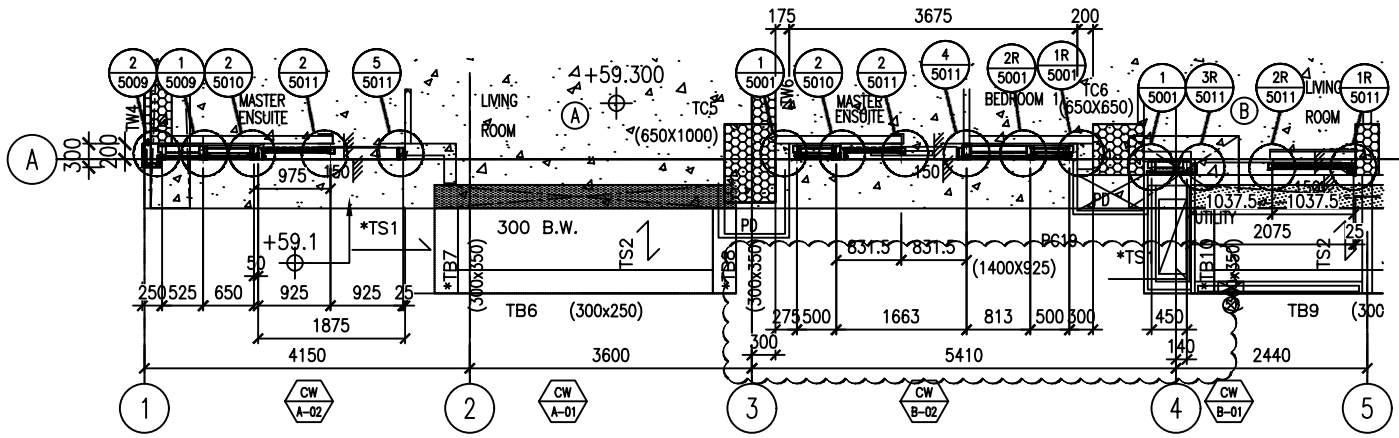

2 PART PLAN (2/F)
CURTAIN WALL

REFER DRAWING:
J861-SD-CW-1/3004

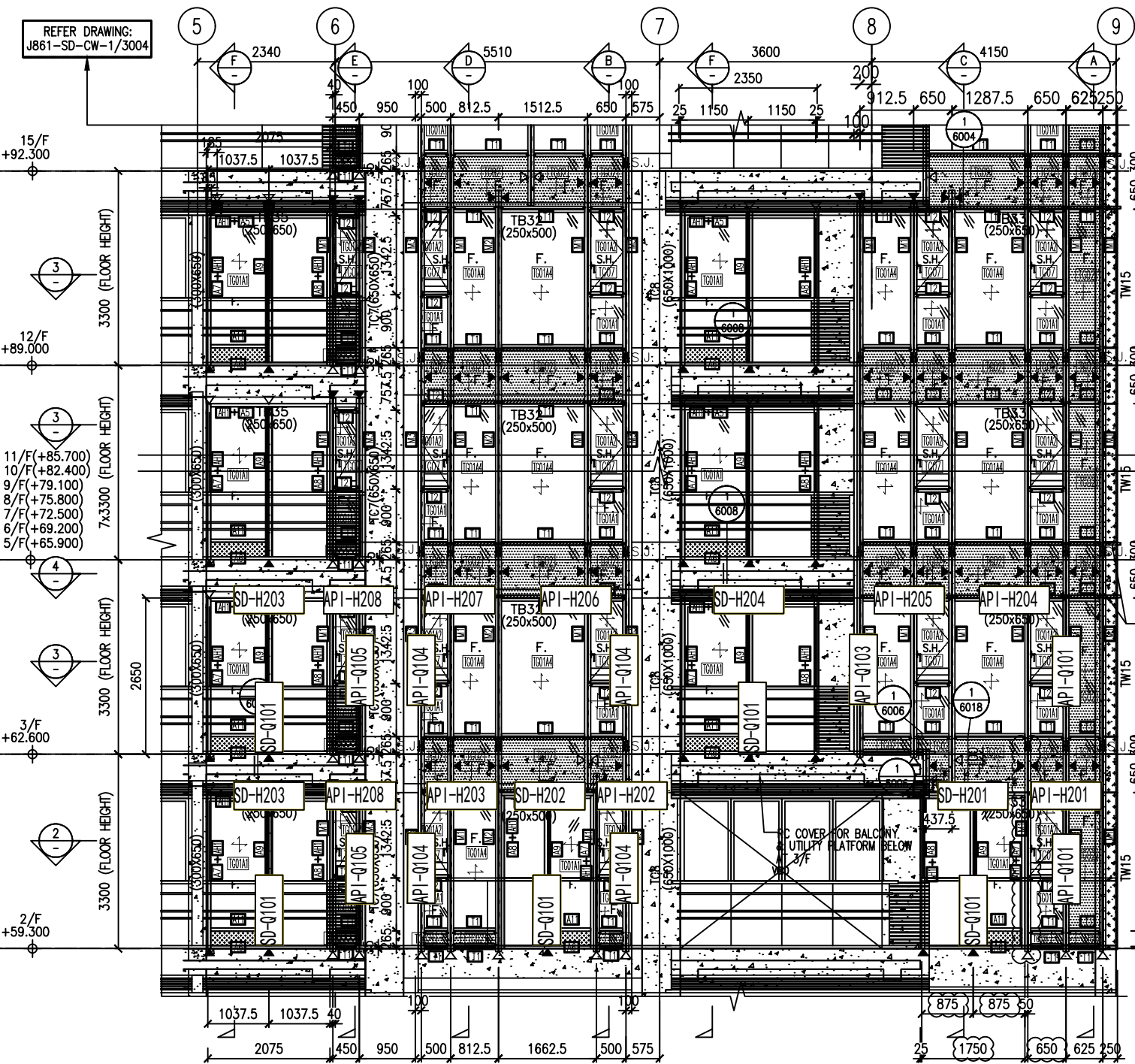

J861-CW-SD-3002

1 - PART ELEVATION
CURTAIN WALL

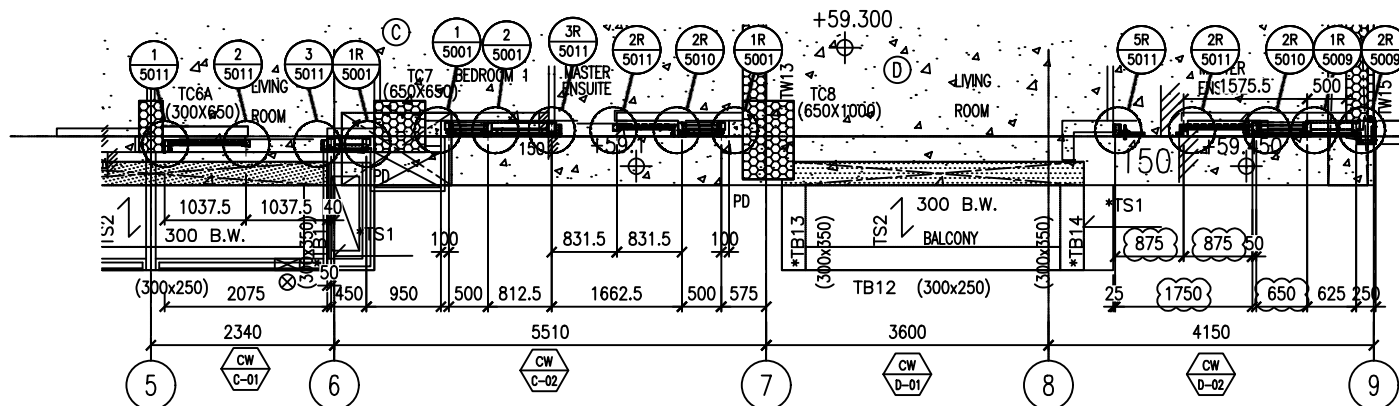

2 - PART PLAN (2/F)
CURTAIN WALL

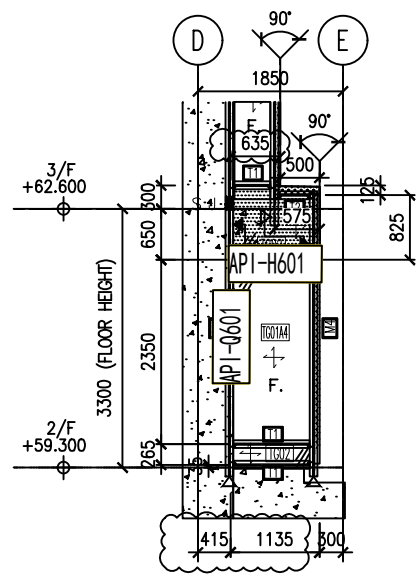

2 PART ELEVATION CURTAIN WALL

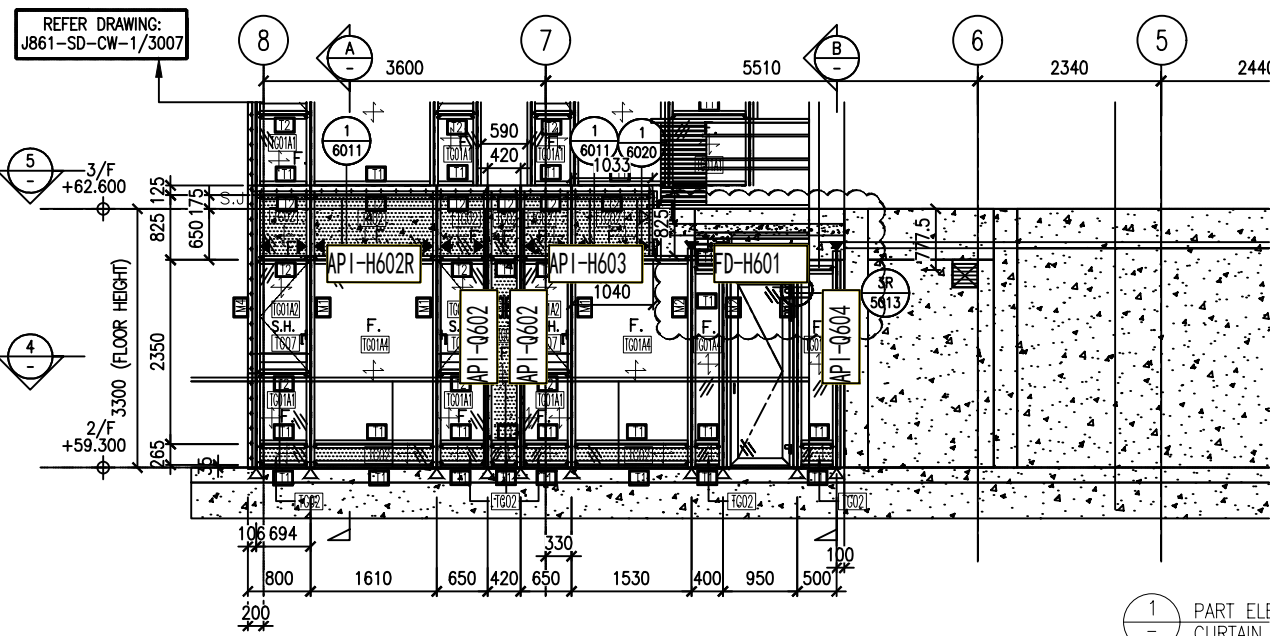

1 PART ELEVATION CURTAIN WALL

J861-CW-SD-3006(1)

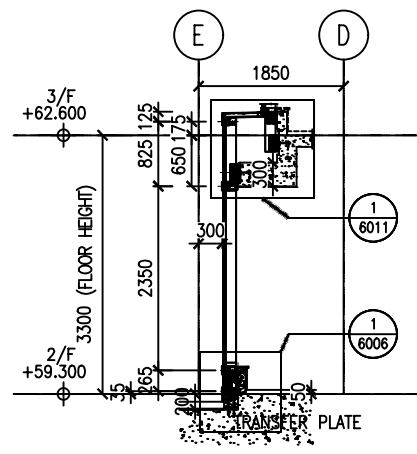

A TYPICAL SECTION CURTAIN WALL

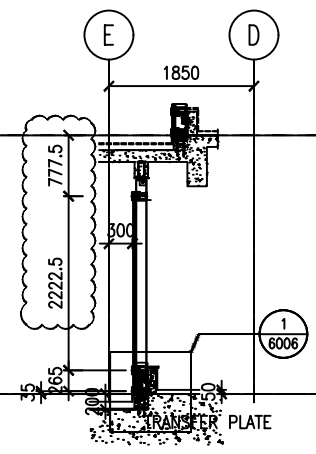

B TYPICAL SECTION CURTAIN WALL

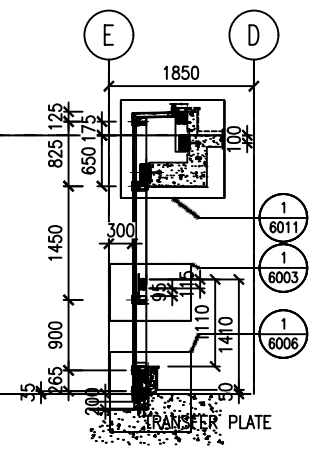

C TYPICAL SECTION CURTAIN WALL

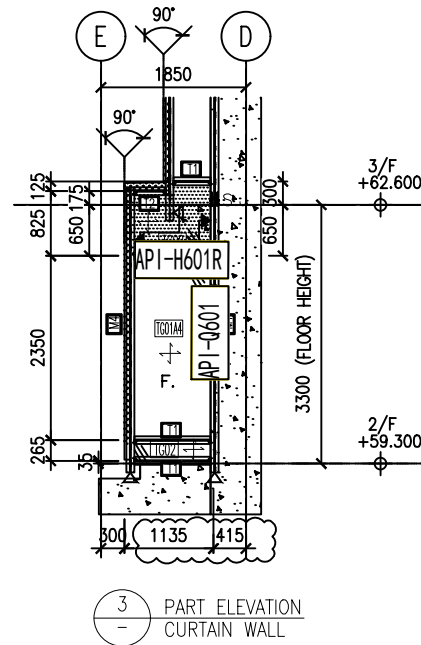
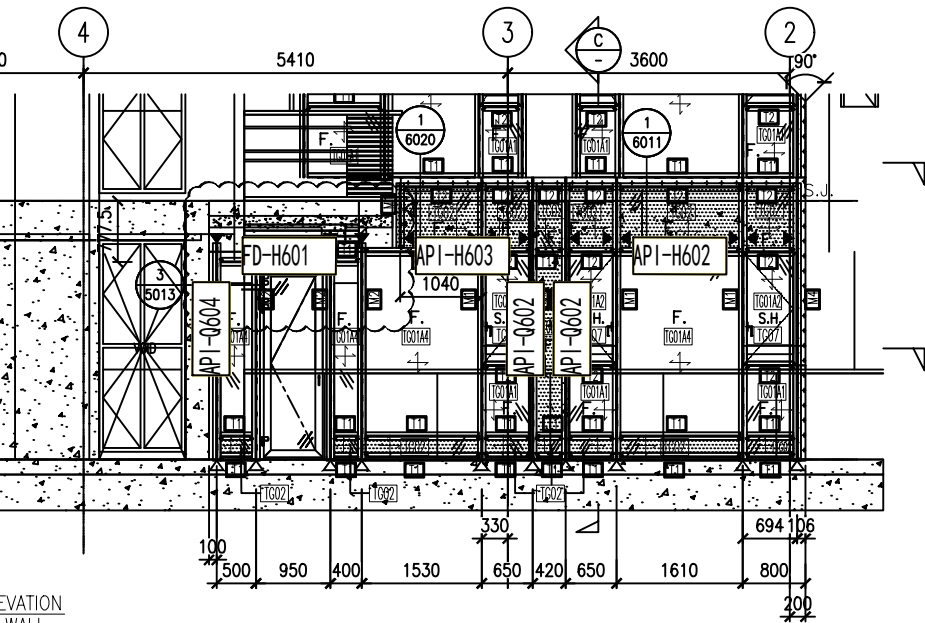

J861-CW-SD-3006(2)

NOTE :

1. ALL DIMENSIONS ARE IN mm.
2. ALL ELEVATIONS ARE VIEWED FROM OUTSIDE.
3. ALL DIMENSIONS TO BE VERIFIED ON SITE BEFORE FABRICATION.

LEGEND :

- (X1) — DETAIL MARK NO.
- (X001) — REFER SHEET NO.

1. F.F.L. --- FINISHED FLOOR LEVEL
2. S.F.L. --- STRUCTURAL FLOOR LEVEL
3. (R) --- REVERSED DETAIL

B	8/11/2024	GENERAL REVISED	
A	16/9/2024	GENERAL REVISED	
NO.	DATE	REVISED	BY

CLIENT :

MILLION BASE PROPERTIES LIMITED

ARCHITECT :

WONG TUNG & PARTNERS LIMITED
ARCHITECTS & PLANNERS



STRUCTURAL ENGINEER :

SYW | **SYW & ASSOCIATES LTD.**
CHARTERED ENGINEERS & AUTHORIZED PERSONS
邵賢偉建築工程師

MAIN CONTRACTOR :

顯利工程有限公司
HIEN LEE ENGINEERING CO., LTD.

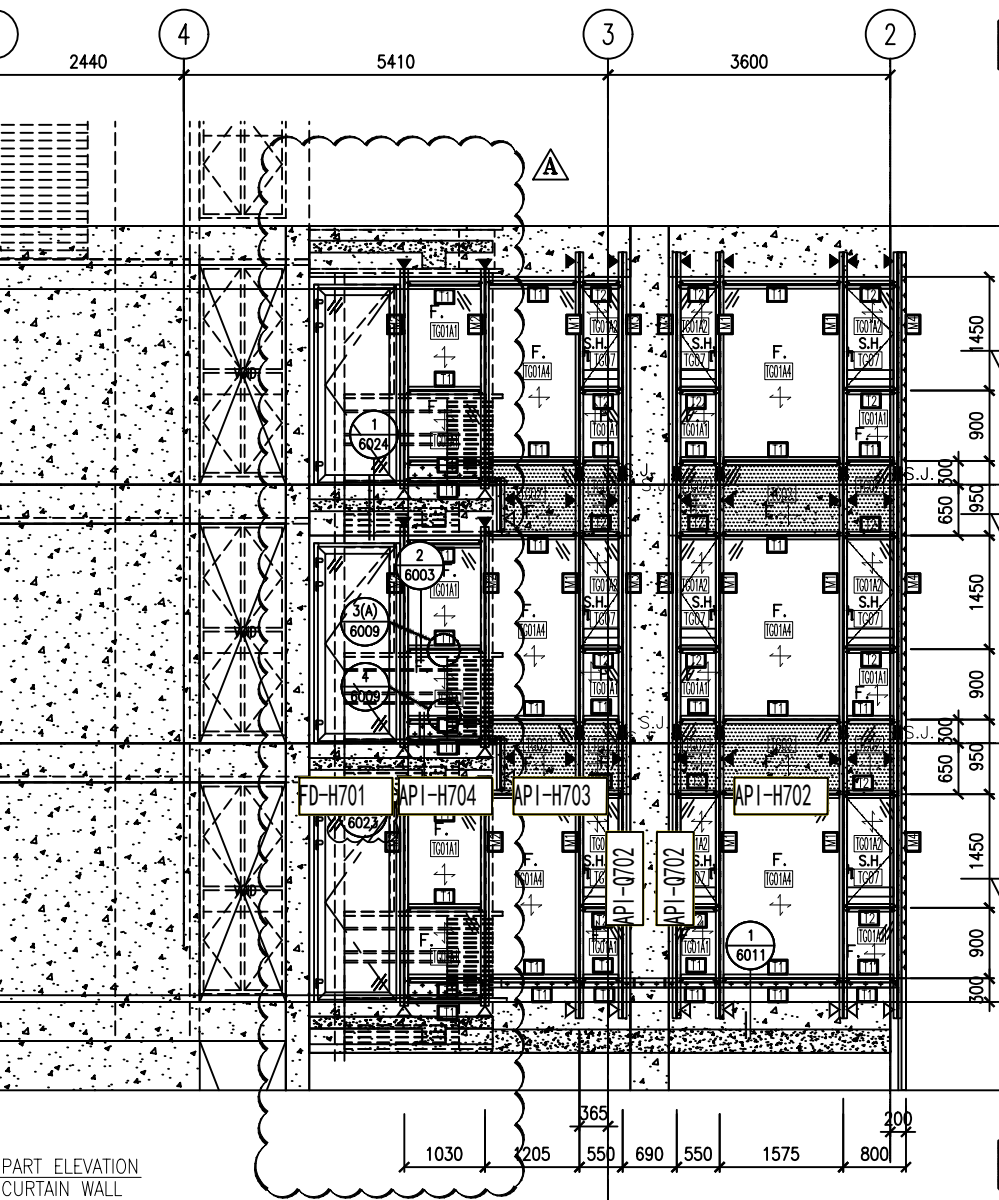

REFER DRAWING:
J861-SD-CW-1/3008

REFER DRAWING:
J861-SD-CW-1/3006

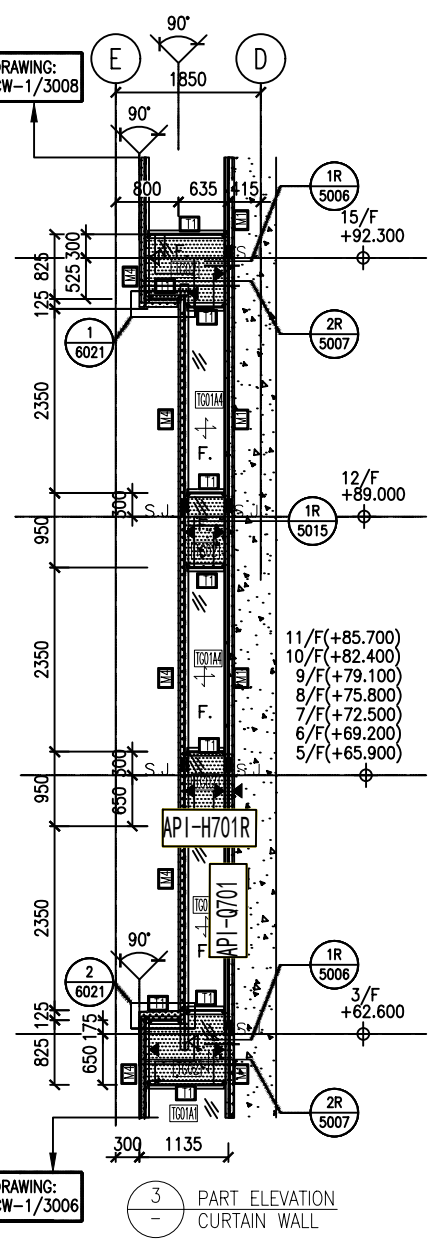

3 PART ELEVATION
CURTAIN WALL

PART ELEVATION
CURTAIN WALL

J861-CW-SD-3007(2)

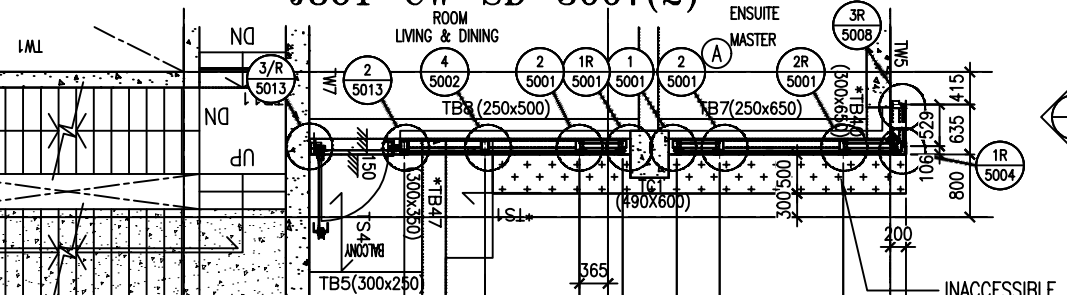

2. ALL ELEVATIONS ARE VIEWED FROM OUTSIDE.
3. ALL DIMENSIONS TO BE VERIFIED ON SITE BEFORE FABRICATION.

LEGEND :

- (X1) — DETAIL MARK NO.
- (X001) — REFER SHEET NO.

1. F.F.L. -- FINISHED FLOOR LEVEL
2. S.F.L. -- STRUCTURAL FLOOR LEVEL
3. (R) -- REVERSED DETAIL

B	8/11/2024	GENERAL REVISED	
A	16/9/2024	GENERAL REVISED	
NO.	DATE	REVISED	BY

CLIENT :
MILLION BASE PROPERTIES LIMITED

ARCHITECT :
WONG TUNG & PARTNERS LIMITED
ARCHITECTS & PLANNERS



STRUCTURAL ENGINEER :
SYW | **SYW & ASSOCIATES LTD.**
CHARTERED ENGINEERS & AUTHORIZED PERSONS
邵賢偉建築工程師

MAIN CONTRACTOR :
顯利工程有限公司
HIEN LEE ENGINEERING CO., LTD.

美特鋁質有限公司
MIDI ALUMINIUM FABRICATOR LTD.
Units 6-8, Sunray Industrial Centre, 1/F
610 Cha Kwo Ling Road, Kowloon
Tel:23489211-4 Fax:(852)27727666

JOB NO. : J-861

PROJECT :
PROPOSED RESIDENTIAL
DEVELOPMENT AT NOS. 3-6
GLENEALY, CENTRAL, HONG KONG