



工程指示 / 要求簡箋 ENGINEER INSTRUCTIONS(E.I.)

工程指示編號:	EI- 8936	修改版本:	-
	HK- 0429		
工程編號:	J 861	工程名稱:	己連拿利
收件人:	生統	發件人:	細佬
工程項目:	幕牆-地盤用鋁板拆圖	日期:	14/05/2025

<input type="checkbox"/> 原合約工程包	<input type="checkbox"/> 原合約工程加 / 減賬 QT-	<input type="checkbox"/> 新工程報價 QT-
---------------------------------	--	------------------------------------

信件批核號碼/圖紙參考編號:	批核模具圖紙編號:
客戶指示附件:	管理內部批簽署:

<input type="checkbox"/> 初步鋁料 B.M.	<input type="checkbox"/> 加工拆圖, 然後生產	<input type="checkbox"/> 尺寸表
<input type="checkbox"/> 正式鋁料 B.M.	<input type="checkbox"/> 技術上資料/指示	<input type="checkbox"/> 報價
<input type="checkbox"/> 配件 B.M.	<input type="checkbox"/> 樣辦或貨品說明書	<input type="checkbox"/> 分判合約
<input type="checkbox"/> 其他:		

內容: 請按附頁生產, 地盤用
完成上列要求日期: 28/05/2025

國內

<input type="checkbox"/> 生產技術總監	<input type="checkbox"/> 連附件	<input checked="" type="checkbox"/> 技術部	<input checked="" type="checkbox"/> 連附件	<input type="checkbox"/> 生產部	<input type="checkbox"/> 連附件
<input type="checkbox"/> 採購部	<input type="checkbox"/> 連附件	<input checked="" type="checkbox"/> 生產統籌部	<input checked="" type="checkbox"/> 連附件	<input type="checkbox"/> 報關組	<input type="checkbox"/> 連附件
<input checked="" type="checkbox"/> 質檢部	<input checked="" type="checkbox"/> 連附件	<input type="checkbox"/> 會計部	<input type="checkbox"/> 連附件	<input type="checkbox"/> 機械設計部	<input type="checkbox"/> 連附件
<input type="checkbox"/> 香港辦	<input type="checkbox"/> 連附件	<input type="checkbox"/> 其他:			

香港

<input type="checkbox"/> 行政部	<input type="checkbox"/> 連附件	<input type="checkbox"/> 會計部	<input type="checkbox"/> 連附件	<input type="checkbox"/> 統籌部	<input type="checkbox"/> 連附件	<input type="checkbox"/> 工程部	<input type="checkbox"/> 連附件
<input type="checkbox"/> 採購部	<input type="checkbox"/> 連附件	<input type="checkbox"/> QS部	<input type="checkbox"/> 連附件	<input type="checkbox"/> 地盤管理	<input type="checkbox"/> 連附件	<input type="checkbox"/> 維修部	<input type="checkbox"/> 連附件

*發件人簽署:	*組別成員批核簽署:
傳遞編號:	項目經理簽署: 

圖則登記表
DRAWING REGISTER

圖則編號 Drg. No.		圖則名稱 Drawing Title		年 月 日	接收日期 Receiving Date (適用於客戶圖則)												
工程名稱 Project Title:		己連拿利		年 月 日													
		地盤用幕牆收口鋁板 (2F-11F樣板層)															
工程編號 Project No:		J-861															
分發予 Distributed To				年 月 日	25												
					4												
					2												
				1 2 3 4 5 6 7 8 9 10 11 12 13 14 15 16 17 18 19 20 21 22 23 24 25	修訂編號 Revision No.												
QLD-201		鋁板拆圖			-												
QLD-202		鋁板拆圖			-												
QLD-203		鋁板拆圖			-												
QLD-204		鋁板拆圖			-												
QLD-205		鋁板拆圖			-												
QLD-206		鋁板拆圖			-												
QLD-207		鋁板拆圖			-												
QLD-208(TM01)		鋁板拆圖			-												
QLD-209(TM01)		鋁板拆圖			-												
QLD-210(TM01)		鋁板拆圖			-												
QLD-211		鋁板拆圖			-												
QLD-212		鋁板拆圖			-												
QLD-204R		鋁板拆圖			-												
QLD-205R		鋁板拆圖			-												
QLD-206R		鋁板拆圖			-												
QLD-207R		鋁板拆圖			-												
QLD-208R		鋁板拆圖			-												
QLD-208AR		鋁板拆圖			-												
QLD-209R(TM01)		鋁板拆圖			-												
QLD-209AR(TM01)		鋁板拆圖			-												
QLD-210R(TM01)		鋁板拆圖			-												
QLD-210AR(TM01)		鋁板拆圖			-												
QLD-201R		鋁板拆圖			-												
QLD-202R		鋁板拆圖			-												
QLD-202R(T)		鋁板拆圖		-													

圖則登記表
DRAWING REGISTER

圖則編號 Drg. No.		圖則名稱 Drawing Title		年 月 日	接收日期 Receiving Date (適用於客戶圖則)							
工程名稱 Project Title:		己連拿利		年 月 日								
		地盤用幕牆收口鋁板 (2F-11F樣板層)										
工程編號 Project No:		J-861										
分發予 Distributed To				年 月 日	25							
					4							
					2							
				年 月 日	修訂編號 Revision No.							
QLD-202R(T)(1)	裝飾線安裝示意圖	26	-									
QLD-203R	鋁板拆圖	27	-									
QLD-203R(T)	鋁板拆圖	28	-									
QLD-203R(T)(1)	裝飾線安裝示意圖	29	-									
QLD-208(TM03)	鋁板拆圖	30	-									
QLD-209(TM03)	鋁板拆圖	31	-									
QLD-209B(TM03)	鋁板拆圖	32	-									
QLD-210(TM03)	鋁板拆圖	33	-									
QLD-210A(TM03)	鋁板拆圖	34	-									
QLD-209BR(TM03)	鋁板拆圖	35	-									
QLD-210R(TM03)	鋁板拆圖	36	-									
QLD-211R	鋁板拆圖	37	-									
QLD-212R	鋁板拆圖	38	-									
QLD-213	鋁板拆圖	39	-									
QLD-214	鋁板拆圖	40	-									
QLD-214A	鋁板拆圖	41	-									
QLD-215	鋁板拆圖	42	-									
QLD-215A	鋁板拆圖	43	-									
QLD-216	鋁板拆圖	44	-									
QLD-217	鋁板拆圖	45	-									
QLD-218	鋁板拆圖	46	-									
QLD-219	鋁板拆圖	47	-									
QLD-220	鋁板拆圖	48	-									
QLD-213R	鋁板拆圖	49	-									
QLD-214R	鋁板拆圖	50	-									

圖則登記表
DRAWING REGISTER

圖則編號 Drg. No.		圖則名稱 Drawing Title		年 月 日	接收日期 Receiving Date (適用於客戶圖則)							
工程名稱 Project Title:		己連拿利		年 月 日								
		地盤用幕牆收口鋁板 (2F-11F樣板層)										
工程編號 Project No:		J-861										
分發予 Distributed To				年 月 日	25							
					4							
					2							
				51	修訂編號 Revision No.							
					-							
QLD-214AR		鋁板拆圖		51	-							
QLD-215R		鋁板拆圖		52	-							
QLD-215AR		鋁板拆圖		53	-							
QLD-216R		鋁板拆圖		54	-							
QLD-217R		鋁板拆圖		55	-							
QLD-218R		鋁板拆圖		56	-							
QLD-219R		鋁板拆圖		57	-							
QLD-221		鋁板拆圖		58	-							
QLD-222		鋁板拆圖		59	-							
QLD-223		鋁板拆圖		60	-							
QLD-221R		鋁板拆圖		61	-							
QLD-222R		鋁板拆圖		62	-							
QLD-223R		鋁板拆圖		63	-							
BY-01		鋁板拆圖		64	-							
HLB-001		鋁板拆圖		65	-							
HLB-002		鋁板拆圖		66	-							
HLB-003		鋁板拆圖		67	-							
HLB-004		鋁板拆圖		68	-							
HLB-005		鋁板拆圖		69	-							
HLB-006		鋁板拆圖		70	-							
HLB-007		鋁板拆圖		71	-							
HLB-001R		鋁板拆圖		72	-							
HLB-002R		鋁板拆圖		73	-							
HLB-003R		鋁板拆圖		74	-							
HLB-004R		鋁板拆圖		75	-							

圖則登記表
DRAWING REGISTER

工程名稱 Project Title:		已連拿利		接收日期 Receiving Date (適用於客戶圖則)						
地盤用幕牆收口鋁板 (2F-11F樣板層)		年								
工程編號 Project No:		月								
J-861		日								
分發予 Distributed To		年	25							
		月	4							
		日	2							
圖則編號 Drg. No.	圖則名稱 Drawing Title	No.	修訂編號 Revision No.							
HLB-005R	鋁板拆圖	76	-							
HLB-006R	鋁板拆圖	77	-							
HLB-007R	鋁板拆圖	78	-							
FSP-001	鋁板拆圖	79	-							
FSP-002	鋁板拆圖	80	-							
FSP-003	鋁板拆圖	81	-							
FSP-004	鋁板拆圖	82	-							
FSP-005	鋁板拆圖	83	-							
FSP-006	鋁板拆圖	84	-							
FSP-007	鋁板拆圖	85	-							
FSP-001R	鋁板拆圖	86	-							
FSP-002R	鋁板拆圖	87	-							
FSP-003R	鋁板拆圖	88	-							
FSP-004R	鋁板拆圖	89	-							
FSP-005R	鋁板拆圖	90	-							
FSP-006R	鋁板拆圖	91	-							
FSP-007R	鋁板拆圖	92	-							
LJ-001	鋁角加工圖	93	-							
LJ-002	鋁角加工圖	94	-							
LJ-003	鋁角加工圖	95	-							
LJ-001R	鋁角加工圖	96	-							
LJ-002R	鋁角加工圖	97	-							
LJ-003R	鋁角加工圖	98	-							
ZS-XHZ06	收口鋁板橫外裝飾線拆圖	99	-							
ZS-XHZ07	收口鋁板橫外裝飾線拆圖	100	-							

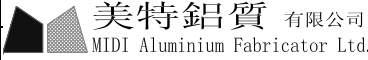
 美特鋁質 有限公司 MIDI Aluminium Fabricator Ltd.	工程號:	J-861	計算:	陳福慶	日期:	2025.04.02	送呈:	細佬
	地盤名稱:	己連拿利	核對:	謝永林	日期:	2025.04.18	副本:	
	項目類別:	幕牆收口鋁板(2F-11F樣板層)	批准:		日期:		A/C Code:	
	修改版次:	-	總V.F.:	151.04	總重量:	1331.12		

序號	修改內容	鋁板圖號	鋁板名稱	顏色	實用	後備	總數	總重量	單件展開面積m ²	總展開面積m ²	單件V.F.m ²	總V.F.m ²	位置圖	樓層	類型
1		QLD-201	3mm厚鋁板	UCT550041XLB-3(TM01)	1	0	1	1.851	0.228	0.228	0.444	0.444	CW-3001	2/F	
2		QLD-202	3mm厚鋁板	UCT550041XLB-3(TM01)	9	0	9	126.516	1.729	15.562	1.689	15.198	CW-3001	2/F-11/F	
3		QLD-203	3mm厚鋁板	UCT550041XLB-3(TM01)	9	0	9	50.661	0.692	6.231	0.693	6.239	CW-3001	2/F-11/F	
4		QLD-204	3mm厚鋁板	UCT550041XLB-3(TM01)	1	0	1	0.808	0.099	0.099	0.098	0.098	CW-3002	2/F	
5		QLD-205	3mm厚鋁板	UCT550041XLB-3(TM01)	1	0	1	0.362	0.045	0.045	0.049	0.049	CW-3002	3/F	
6		QLD-206	3mm厚鋁板	UCT550041XLB-3(TM01)	8	0	8	30.298	0.466	3.727	0.404	3.230	CW-3002	3/F-11/F	
7		QLD-207	3mm厚鋁板	UCT550041XLB-3(TM01)	8	0	8	8.818	0.136	1.085	0.127	1.014	CW-3002	3/F-11/F	
8		QLD-208(TM01)	3mm厚鋁板	UCT550041XLB-3(TM01)	1	0	1	0.481	0.059	0.059	0.055	0.055	CW-3001	2/F	
9		QLD-209(TM01)	3mm厚鋁板	UCT550041XLB-3(TM01)	9	0	9	41.432	0.566	5.096	0.503	4.523	CW-3001	2/F-11/F	
10		QLD-210(TM01)	3mm厚鋁板	UCT550041XLB-3(TM01)	9	0	9	13.170	0.180	1.620	0.157	1.411	CW-3001	2/F-11/F	
11		QLD-211	3mm厚鋁板	UCT550041XLB-3(TM01)	9	0	9	5.456	0.075	0.671	0.072	0.645	CW-3001	2/F-11/F	
12		QLD-212	3mm厚鋁板	UCT550041XLB-3(TM01)	9	0	9	40.190	0.549	4.943	0.488	4.389	CW-3001	2/F-11/F	
13		QLD-204R	3mm厚鋁板	UCT550041XLB-3(TM01)	1	0	1	0.808	0.099	0.099	0.098	0.098	CW-3001	2/F	
14		QLD-205R	3mm厚鋁板	UCT550041XLB-3(TM01)	1	0	1	0.362	0.045	0.045	0.049	0.049	CW-3001	3/F	
15		QLD-206R	3mm厚鋁板	UCT550041XLB-3(TM01)	8	0	8	30.298	0.466	3.727	0.404	3.230	CW-3001	3/F-11/F	
16		QLD-207R	3mm厚鋁板	UCT550041XLB-3(TM01)	8	0	8	8.818	0.136	1.085	0.127	1.014	CW-3001	3/F-11/F	
17		QLD-208R	3mm厚鋁板	UCT550041XLB-3(TM01)	1	0	1	0.481	0.059	0.059	0.055	0.055	CW-3001	2/F	
18		QLD-208AR	3mm厚鋁板	UCT550041XLB-3(TM01)	1	0	1	0.481	0.059	0.059	0.055	0.055	CW-3002	2/F	
19		QLD-209R(TM01)	3mm厚鋁板	UCT550041XLB-3(TM01)	9	0	9	41.432	0.566	5.096	0.503	4.523	CW-3001	2/F-11/F	
20		QLD-209AR(TM01)	3mm厚鋁板	UCT550041XLB-3(TM01)	9	0	9	41.432	0.566	5.096	0.503	4.523	CW-3002	2/F-11/F	
21		QLD-210R(TM01)	3mm厚鋁板	UCT550041XLB-3(TM01)	9	0	9	13.170	0.180	1.620	0.157	1.411	CW-3001	2/F-11/F	
22		QLD-210AR(TM01)	3mm厚鋁板	UCT550041XLB-3(TM01)	9	0	9	13.170	0.180	1.620	0.157	1.411	CW-3002	2/F-11/F	
23		QLD-201R	3mm厚鋁板	LX01963MH(TM03)	1	0	1	1.851	0.228	0.228	0.444	0.444	CW-3002	2/F	
24		QLD-202R	3mm厚鋁板	LX01963MH(TM03)	5	0	5	70.287	1.729	8.645	1.689	8.443	CW-3002	2,3,6,8,10/F	
25		QLD-202R(T)	3mm厚鋁板	LX01963MH(TM03)	4	0	4	56.229	1.729	6.916	1.689	6.755	CW-3002	5,7,9,11/F	裝飾線

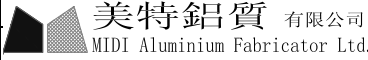
 美特鋁質 有限公司 MIDI Aluminium Fabricator Ltd.	工程號:	J-861	計算:	陳福慶	日期:	2025.04.02	送呈:	細佬
	地盤名稱:	己連拿利	核對:	謝永林	日期:	2025.04.18	副本:	
	項目類別:	幕牆收口鋁板(2F-11F樣板層)	批准:		日期:		A/C Code:	
	修改版次:	-	總V.F.:	151.04	總重量:	1331.12		

序號	修改內容	鋁板圖號	鋁板名稱	顏色	實用	後備	總數	總重量	單件展開面積m ²	總展開面積m ²	單件V.F.m ²	總V.F.m ²	位置圖	樓層	類型
26		QLD-203R	3mm厚鋁板	LX01963MH(TM03)	5	0	5	28.145	0.692	3.462	0.693	3.466	CW-3002	2,5,7,9,11/F	
27		QLD-203R(T)	3mm厚鋁板	LX01963MH(TM03)	4	0	4	22.516	0.692	2.769	0.693	2.773	CW-3002	3,6,8,10/F	裝飾線
28		QLD-208(TM03)	3mm厚鋁板	LX01963MH(TM03)	1	0	1	0.481	0.059	0.059	0.055	0.055	CW-3002	2/F	
29		QLD-209(TM03)	3mm厚鋁板	LX01963MH(TM03)	9	0	9	41.432	0.566	5.096	0.503	4.523	CW-3002	2/F-11/F	
30	待定	QLD-209B(TM03)	3mm厚鋁板	LX01963MH(TM03)	16	0	16	73.656	0.566	9.060	0.503	8.041	CW-3007	3/F-11/F	
31		QLD-210(TM03)	3mm厚鋁板	LX01963MH(TM03)	9	0	9	13.170	0.180	1.620	0.157	1.411	CW-3002	2/F-11/F	
32	待定	QLD-210A(TM03)	3mm厚鋁板	LX01963MH(TM03)	16	0	16	23.413	0.180	2.880	0.157	2.509	CW-3007	3/F-11/F	
33	待定	QLD-209BR(TM03)	3mm厚鋁板	LX01963MH(TM03)	16	0	16	73.656	0.566	9.060	0.503	8.041	CW-3007	3/F-11/F	
34	待定	QLD-210R(TM03)	3mm厚鋁板	LX01963MH(TM03)	16	0	16	23.413	0.180	2.880	0.157	2.509	CW-3007	3/F-11/F	
35		QLD-211R	3mm厚鋁板	LX01963MH(TM03)	9	0	9	5.456	0.075	0.671	0.072	0.645	CW-3002	2/F-11/F	
36		QLD-212R	3mm厚鋁板	LX01963MH(TM03)	9	0	9	40.190	0.549	4.943	0.488	4.389	CW-3002	2/F-11/F	
37		QLD-213	3mm厚鋁板	UCT206165XLA-3(TM05)	1	0	1	0.947	0.117	0.117	0.149	0.149	CW-3006	2/F	
38		QLD-214	3mm厚鋁板	UCT206165XLA-3(TM05)	1	0	1	7.195	0.885	0.885	0.831	0.831	CW-3006	2/F	
39		QLD-214A	3mm厚鋁板	UCT206165XLA-3(TM05)	8	0	8	57.558	0.885	7.080	0.831	6.647	CW-3007	3/F-11/F	
40		QLD-215	3mm厚鋁板	UCT206165XLA-3(TM05)	1	0	1	2.881	0.354	0.354	0.339	0.339	CW-3006	2/F	
41		QLD-215A	3mm厚鋁板	UCT206165XLA-3(TM05)	8	0	8	23.048	0.354	2.835	0.339	2.715	CW-3007	3/F-11/F	
42		QLD-216	3mm厚鋁板	UCT206165XLA-3(TM05)	1	0	1	0.499	0.061	0.061	0.064	0.064	CW-3006	2/F	
43		QLD-217	3mm厚鋁板	UCT206165XLA-3(TM05)	1	0	1	3.718	0.457	0.457	0.402	0.402	CW-3006	2/F	
44	待定	QLD-218	3mm厚鋁板	UCT206165XLA-3(TM05)	1	0	1	0.955	0.117	0.117	0.115	0.115	CW-3006	2/F	
45	待定	QLD-219	3mm厚鋁板	UCT206165XLA-3(TM05)	8	0	8	5.305	0.082	0.653	0.078	0.625	CW-3007	3/F-11/F	
46		QLD-220	3mm厚鋁板	UCT206165XLA-3(TM05)	16	0	16	37.916	0.291	4.664	0.283	4.534	CW-3007	3/F-11/F	
47		QLD-213R	3mm厚鋁板	UCT206165XLA-3(TM05)	1	0	1	0.947	0.117	0.117	0.149	0.149	CW-3006	2/F	
48		QLD-214R	3mm厚鋁板	UCT206165XLA-3(TM05)	1	0	1	7.195	0.885	0.885	0.831	0.831	CW-3006	2/F	
49		QLD-214AR	3mm厚鋁板	UCT206165XLA-3(TM05)	8	0	8	57.558	0.885	7.080	0.831	6.647	CW-3007	3/F-11/F	
50		QLD-215R	3mm厚鋁板	UCT206165XLA-3(TM05)	1	0	1	2.881	0.354	0.354	0.339	0.339	CW-3006	2/F	

 美特鋁質 有限公司 MIDI Aluminium Fabricator Ltd.	工程號:	J-861	計算:	陳福慶	日期:	2025.04.02	送呈:	細佬
	地盤名稱:	己連拿利	核對:	謝永林	日期:	2025.04.18	副本:	
	項目類別:	幕牆收口鋁板(2F-11F樣板層)	批准:		日期:		A/C Code:	
	修改版次:	-	總V.F.:	151.04	總重量:	1331.12		

序號	修改內容	鋁板圖號	鋁板名稱	顏色	實用	後備	總數	總重量	單件展開面積m ²	總展開面積m ²	單件V.F. m ²	總V.F. m ²	位置圖	樓層	類型
51		QLD-215AR	3mm厚鋁板	UCT206165XLA-3 (TM05)	8	0	8	23.048	0.354	2.835	0.339	2.715	CW-3007	3/F-11/F	
52		QLD-216R	3mm厚鋁板	UCT206165XLA-3 (TM05)	1	0	1	0.499	0.061	0.061	0.064	0.064	CW-3006	2/F	
53		QLD-217R	3mm厚鋁板	UCT206165XLA-3 (TM05)	1	0	1	3.718	0.457	0.457	0.402	0.402	CW-3006	2/F	
54	待定	QLD-218R	3mm厚鋁板	UCT206165XLA-3 (TM05)	1	0	1	0.955	0.117	0.117	0.115	0.115	CW-3006	2/F	
55	待定	QLD-219R	3mm厚鋁板	UCT206165XLA-3 (TM05)	8	0	8	5.446	0.084	0.670	0.080	0.640	CW-3007	3/F-11/F	
56		QLD-221	3mm厚鋁板	UCT206165XLA-3 (TM05)	2	0	2	4.486	0.276	0.552	0.242	0.484	CW-3001	2/F	
57		QLD-222	3mm厚鋁板	UCT206165XLA-3 (TM05)	1	0	1	2.243	0.276	0.276	0.242	0.242	CW-3001	2/F	
58		QLD-223	3mm厚鋁板	UCT206165XLA-3 (TM05)	9	0	9	20.572	0.281	2.530	0.247	2.219	CW-3002	2/F-11/F	
59		QLD-221R	3mm厚鋁板	UCT206165XLA-3 (TM05)	2	0	2	4.486	0.276	0.552	0.242	0.484	CW-3002	2/F	
60		QLD-222R	3mm厚鋁板	UCT206165XLA-3 (TM05)	1	0	1	2.243	0.276	0.276	0.242	0.242	CW-3002	2/F	
61		QLD-223R	3mm厚鋁板	UCT206165XLA-3 (TM05)	9	0	9	20.572	0.281	2.530	0.247	2.219	CW-3001	2/F-11/F	
62	備用	BY-01	3mm厚鋁板	UCT206165XLA-3 (TM05)	0	5	5	7.073	0.174	0.870	0.179	0.894		2/F-11/F	
63		HLB-001	3mm厚鋁板	UCT206165XLA-3 (TM05)	1	0	1	4.694	0.577	0.577	0.680	0.680	CW-3007	3/F	雨棚
64		HLB-002	3mm厚鋁板	UCT206165XLA-3 (TM05)	1	0	1	9.447	1.162	1.162	1.143	1.143	CW-3007	3/F	雨棚
65	待定	HLB-003	3mm厚鋁板	UCT206165XLA-3 (TM05)	1	0	1	3.761	0.463	0.463	0.471	0.471	CW-3007	3/F	雨棚
66	待定	HLB-004	3mm厚鋁板	UCT206165XLA-3 (TM05)	1	0	1	1.412	0.174	0.174	0.184	0.184	CW-3007	3/F	雨棚
67	待定	HLB-005	3mm厚鋁板	UCT206165XLA-3 (TM05)	1	0	1	3.761	0.463	0.463	0.534	0.534	CW-3007	3/F	雨棚
68	待定	HLB-006	3mm厚鋁板	UCT206165XLA-3 (TM05)	1	0	1	6.074	0.747	0.747	0.761	0.761	CW-3007	3/F	雨棚
69	待定	HLB-007	3mm厚鋁板	UCT206165XLA-3 (TM05)	1	0	1	1.093	0.134	0.134	0.357	0.357	CW-3007	3/F	雨棚
70		HLB-001R	3mm厚鋁板	UCT206165XLA-3 (TM05)	1	0	1	4.694	0.577	0.577	0.680	0.680	CW-3007	3/F	雨棚
71		HLB-002R	3mm厚鋁板	UCT206165XLA-3 (TM05)	1	0	1	9.447	1.162	1.162	1.143	1.143	CW-3007	3/F	雨棚
72	待定	HLB-003R	3mm厚鋁板	UCT206165XLA-3 (TM05)	1	0	1	3.761	0.463	0.463	0.471	0.471	CW-3007	3/F	雨棚
73	待定	HLB-004R	3mm厚鋁板	UCT206165XLA-3 (TM05)	1	0	1	1.412	0.174	0.174	0.184	0.184	CW-3007	3/F	雨棚
74	待定	HLB-005R	3mm厚鋁板	UCT206165XLA-3 (TM05)	1	0	1	3.761	0.463	0.463	0.534	0.534	CW-3007	3/F	雨棚
75	待定	HLB-006R	3mm厚鋁板	UCT206165XLA-3 (TM05)	1	0	1	6.074	0.747	0.747	0.761	0.761	CW-3007	3/F	雨棚

 美特鋁質 有限公司 MIDI Aluminium Fabricator Ltd. 地盤用鋁板B.M.表	工程號:	J-861	計算:	陳福慶	日期:	2025.04.02	送呈:	細佬
	地盤名稱:	己連拿利	核對:	謝永林	日期:	2025.04.18	副本:	
	項目類別:	幕牆收口鋁板(2F-11F樣板層)	批准:		日期:		A/C Code:	
	修改版次:	-	總V.F.:	151.04	總重量:	1331.12		

序號	修改內容	鋁板圖號	鋁板名稱	顏色	實用	後備	總數	總重量	單件展開面積m ²	總展開面積m ²	單件V.F.m ²	總V.F.m ²	位置圖	樓層	類型
76	待定	HLB-007R	3mm厚鋁板	UCT206165XLA-3(TM05)	1	0	1	1.093	0.134	0.134	0.357	0.357	CW-3007	3/F	雨棚
77		FSP-001	1.5mm厚鋁板	鉻化	1	0	1	1.776	0.437	0.437	0.000	0.000	CW-3007	3/F	雨棚防水片
78		FSP-002	1.5mm厚鋁板	鉻化	1	0	1	3.489	0.858	0.858	0.000	0.000	CW-3007	3/F	雨棚防水片
79	待定	FSP-003	1.5mm厚鋁板	鉻化	1	0	1	1.471	0.362	0.362	0.000	0.000	CW-3007	3/F	雨棚防水片
80	待定	FSP-004	1.5mm厚鋁板	鉻化	1	0	1	0.264	0.065	0.065	0.000	0.000	CW-3007	3/F	雨棚防水片
81	待定	FSP-005	1.5mm厚鋁板	鉻化	1	0	1	1.471	0.362	0.362	0.000	0.000	CW-3007	3/F	雨棚防水片
82	待定	FSP-006	1.5mm厚鋁板	鉻化	1	0	1	2.292	0.564	0.564	0.000	0.000	CW-3007	3/F	雨棚防水片
83	待定	FSP-007	1.5mm厚鋁板	鉻化	1	0	1	0.393	0.097	0.097	0.000	0.000	CW-3007	3/F	雨棚防水片
84		FSP-001R	1.5mm厚鋁板	鉻化	1	0	1	1.776	0.437	0.437	0.000	0.000	CW-3007	3/F	雨棚防水片
85		FSP-002R	1.5mm厚鋁板	鉻化	1	0	1	3.489	0.858	0.858	0.000	0.000	CW-3007	3/F	雨棚防水片
86	待定	FSP-003R	1.5mm厚鋁板	鉻化	1	0	1	1.471	0.362	0.362	0.000	0.000	CW-3007	3/F	雨棚防水片
87	待定	FSP-004R	1.5mm厚鋁板	鉻化	1	0	1	0.264	0.065	0.065	0.000	0.000	CW-3007	3/F	雨棚防水片
88	待定	FSP-005R	1.5mm厚鋁板	鉻化	1	0	1	1.471	0.362	0.362	0.000	0.000	CW-3007	3/F	雨棚防水片
89	待定	FSP-006R	1.5mm厚鋁板	鉻化	1	0	1	2.292	0.564	0.564	0.000	0.000	CW-3007	3/F	雨棚防水片
90	待定	FSP-007R	1.5mm厚鋁板	鉻化	1	0	1	0.393	0.097	0.097	0.000	0.000	CW-3007	3/F	雨棚防水片
91					統計:		383	1331.124		166.474		151.035			

物料編號	數量	樓層	施工圖位置
QLD-201	1	2/F	J861-SD-CW-3001
合計:	1		

工程號	J-861	地盤	己連拿利
-----	-------	----	------

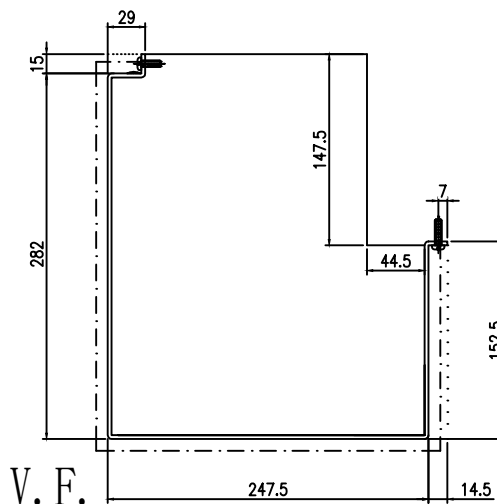
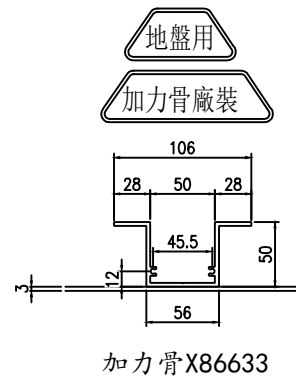
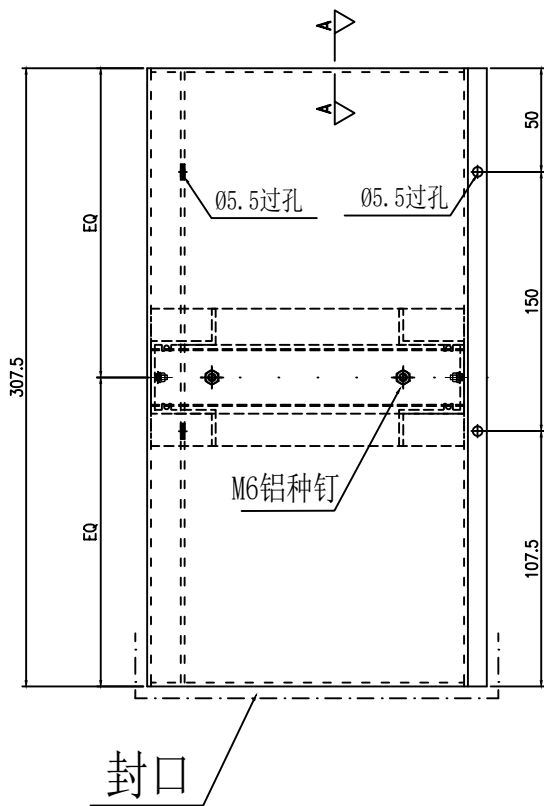

封口示意圖

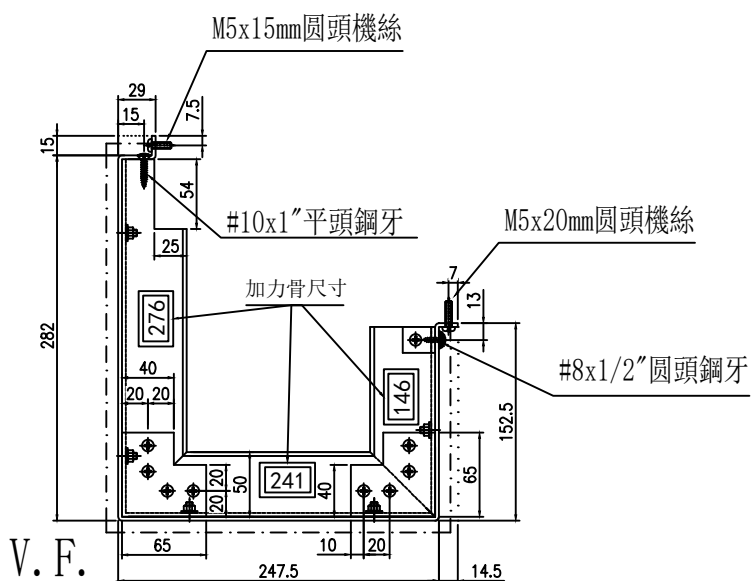

安裝示意圖

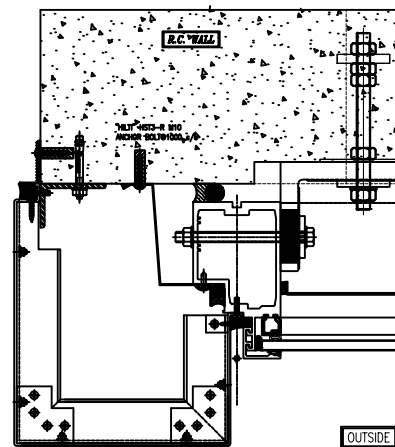

此件 2 TYPICAL MULLION DETAIL 5009 CURTAIN WALL

名稱	鋁板拆圖	制圖	陳福慶	2025-03-21	修改		
材料	3mm鋁板	復核	謝永林	2025-04-18	日期		
顏色	UCT550041XLB-3(TM01)	批准			圖號	QLD-201	

 美特鋁質有限公司 MIDI Aluminium Fabricator Ltd.			
工程號	J-861	地盤	己連拿利

物料編號	數量	樓層	施工圖位置
QLD-202	9	2/F-11/F	J861-SD-CW-3001
合計:	9		

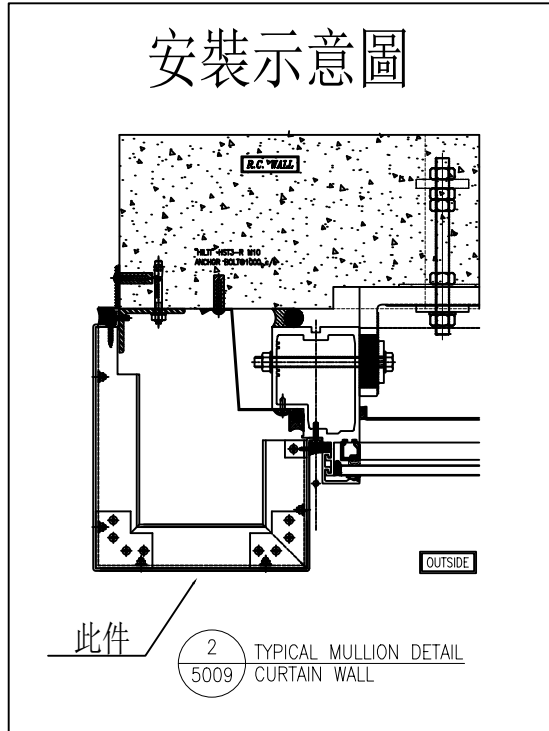
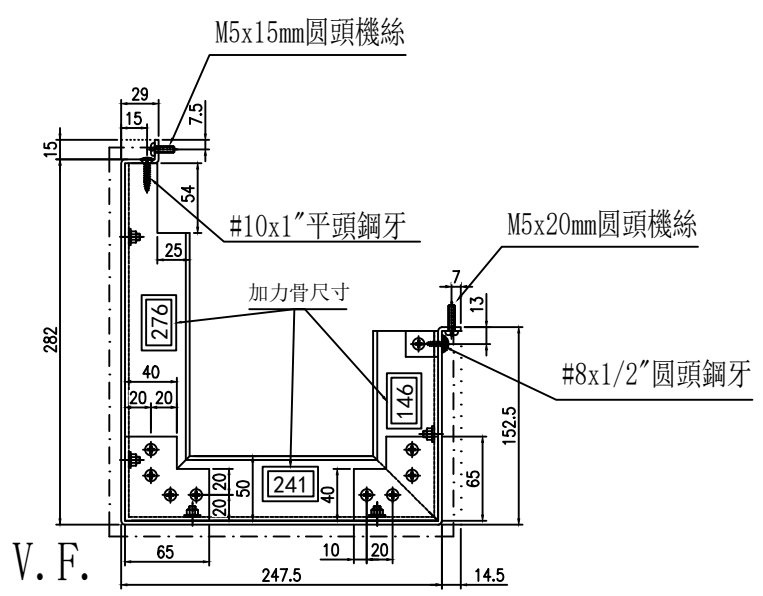
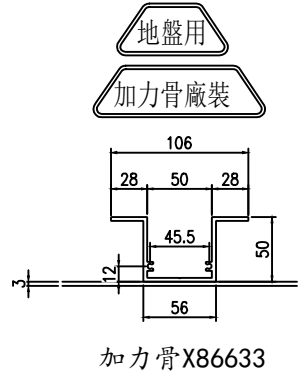
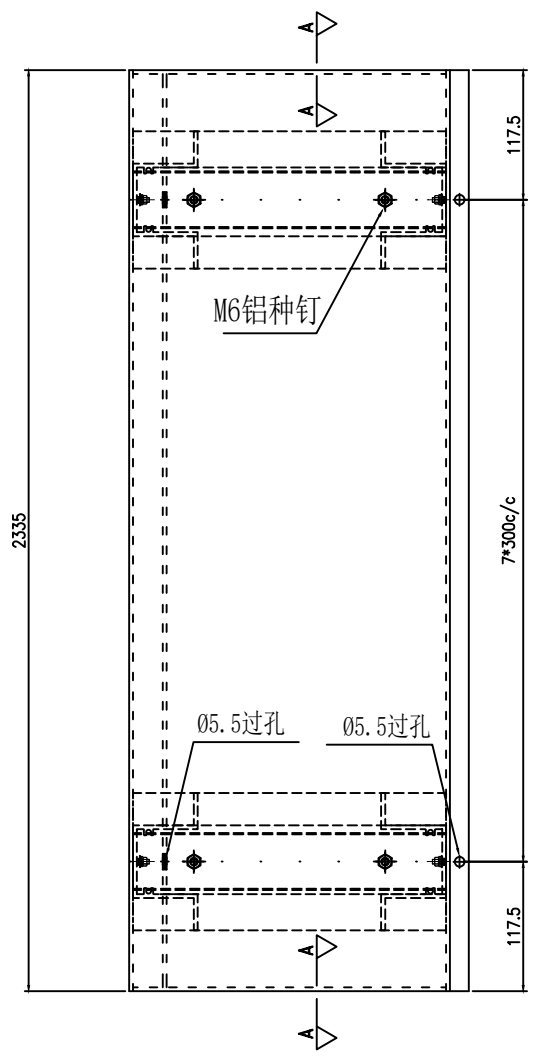

名稱	鋁板拆圖	制圖	陳福慶	2025-03-21	修改		
材料	3mm鋁板	復核	謝永林	2025-04-18	日期		
顏色	UCT550041XLB-3(TM01)	批准			圖號	QLD-202	

物料編號	數量	樓層	施工圖位置
QLD-203	9	2/F-11/F	J861-SD-CW-3001
合計:	9		

工程號	J-861	地盤	己連拿利
-----	-------	----	------

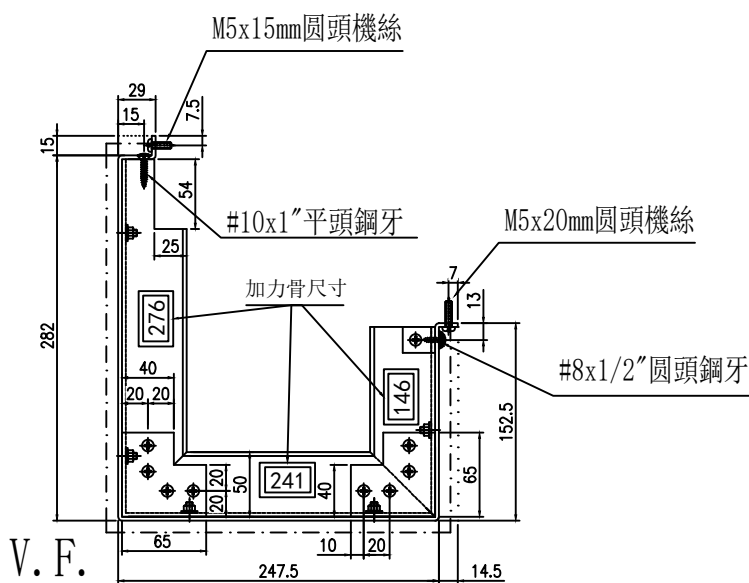
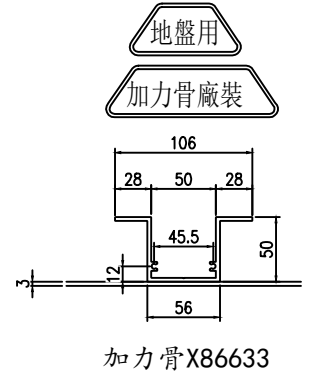
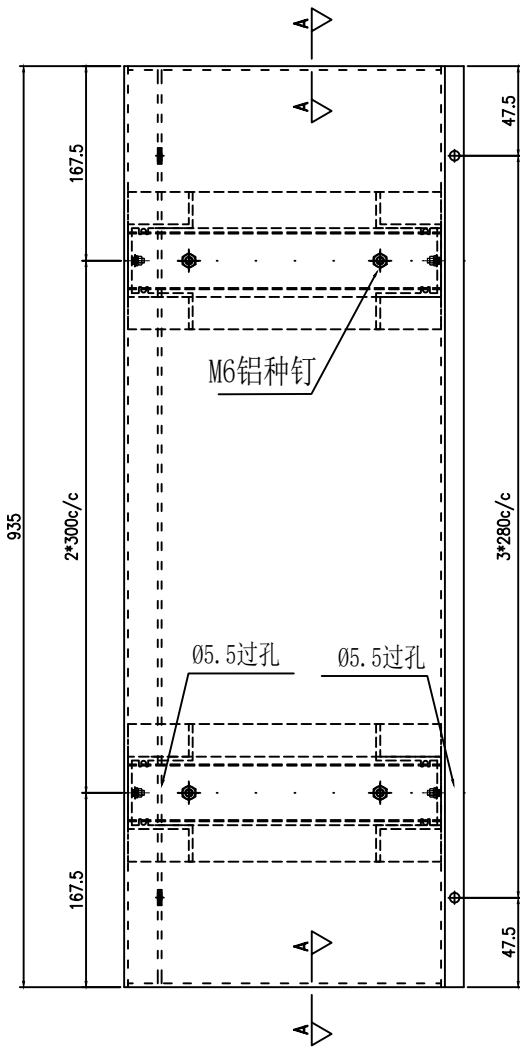

安裝示意圖

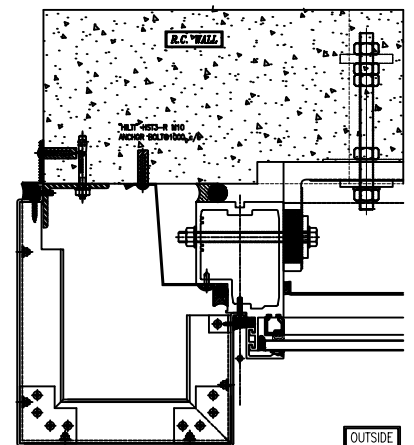

此件 2 TYPICAL MULLION DETAIL
5009 CURTAIN WALL

名稱	鋁板拆圖	制圖	陳福慶	2025-03-21	修改		
材料	3mm鋁板	復核	謝永林	2025-04-18	日期		
顏色	UCT550041XLB-3(TM01)	批准			圖號	QLD-203	

物料編號	數量	樓層	施工圖位置
QLD-204	1	2/F	J861-SD-CW-3002
合計:	1		

工程號	J-861	地盤	己連拿利
-----	-------	----	------

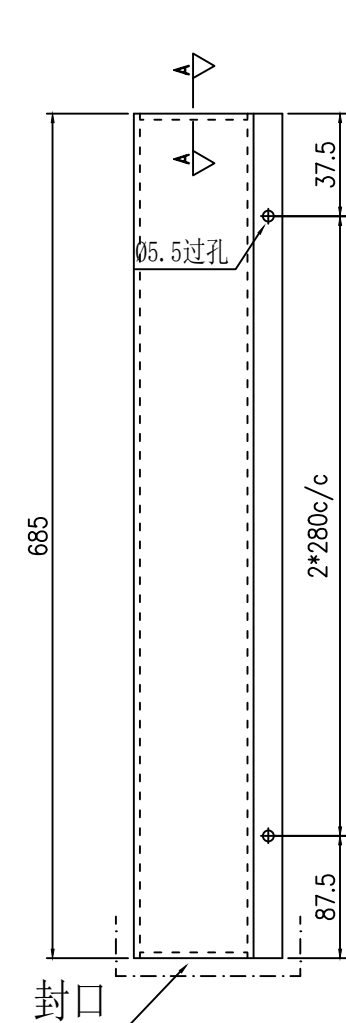

地盤用

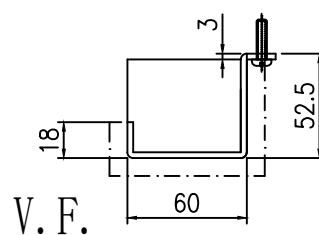

封口示意圖

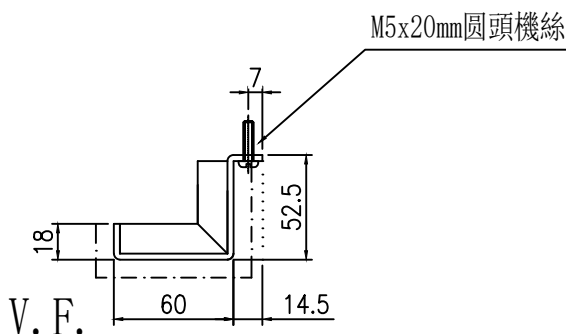

安裝示意圖

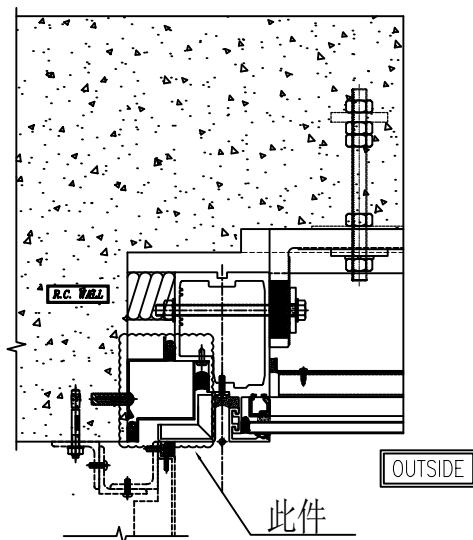

1
5006 TYPICAL MULLION DETAIL
CURTAIN WALL

名稱	鋁板拆圖	制圖	陳福慶	2025-03-21	修改		
材料	3mm鋁板	復核	謝永林	2025-04-18	日期		
顏色	UCT550041XLB-3(TM01)	批準			圖號	QLD-204	

物料編號	數量	樓層	施工圖位置
QLD-205	1	3/F	J861-SD-CW-3002
合計:	1		

工程號	J-861	地盤	己連拿利
-----	-------	----	------

地盤用

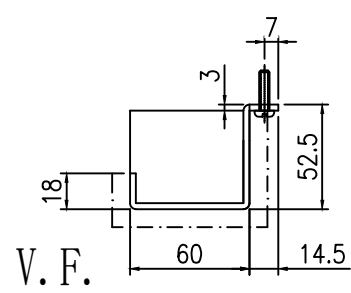
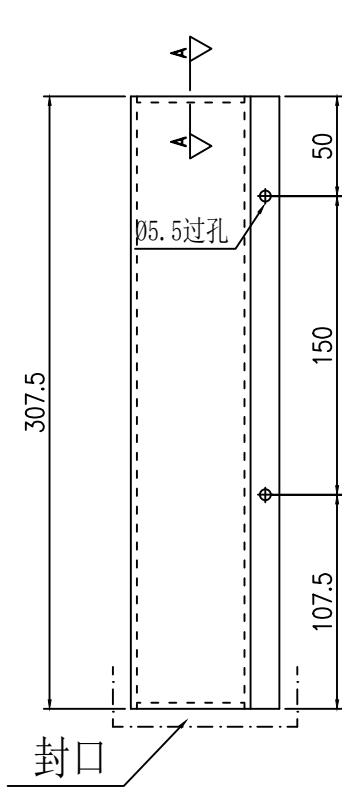

封口示意圖

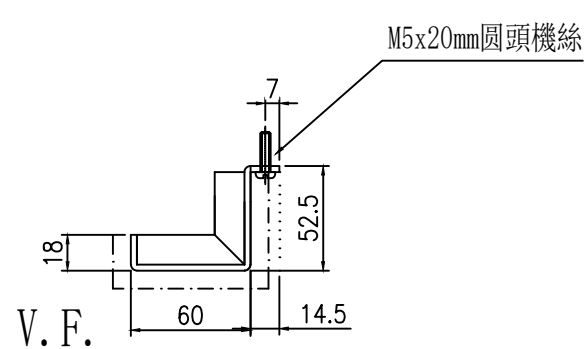

安裝示意圖

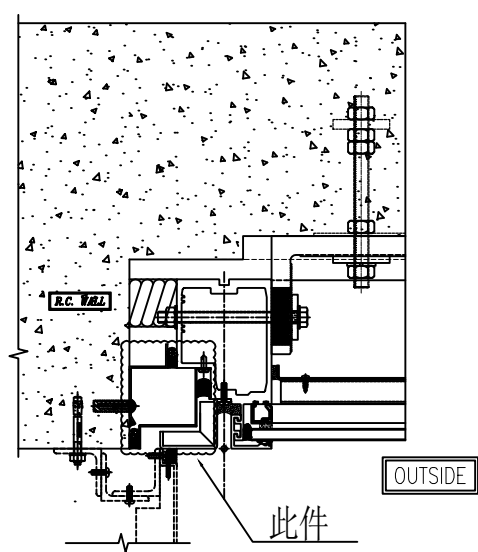

1 TYPICAL MULLION DETAIL
5006 CURTAIN WALL

名稱	鋁板拆圖	制圖	陳福慶	2025-03-21	修改		
材料	3mm鋁板	復核	謝永林	2025-04-18	日期		
顏色	UCT550041XLB-3(TM01)	批准			圖號	QLD-205	



美特鋁質有限公司
MIDI Aluminium Fabricator Ltd.

物料編號	數量	樓層	施工圖位置
QLD-206	8	3/F-11/F	J861-SD-CW-3002
合計:	8		

工程號	J-861	地盤	己連拿利
-----	-------	----	------

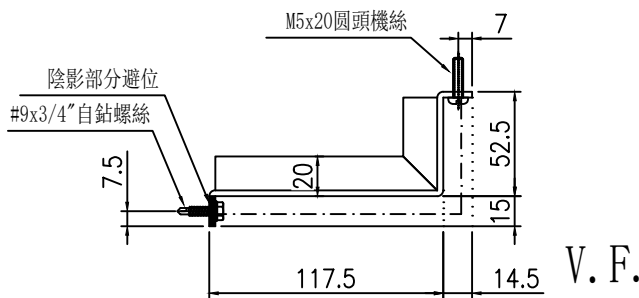
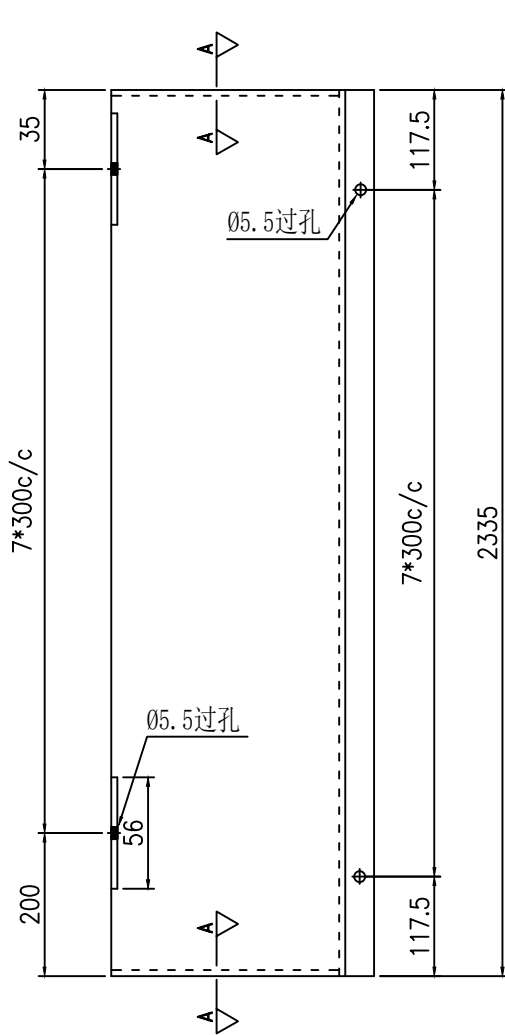

V. F.

安裝示意圖

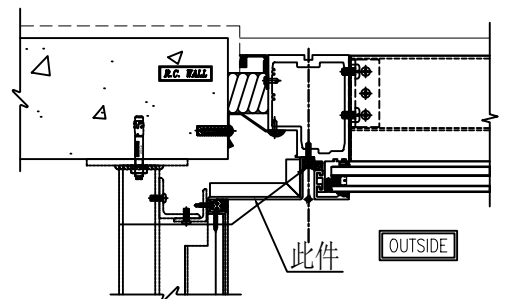

1
5002 TYPICAL MULLION DETAIL
CURTAIN WALL

名稱	鋁板拆圖	制圖	陳福慶	2025-03-21	修改			
材料	3mm鋁板	復核	謝永林	2025-04-18	日期			
顏色	UCT550041XLB-3(TM01)	批准			圖號	QLD-206		



美特鋁質有限公司
MIDI Aluminium Fabricator Ltd.

物料編號	數量	樓層	施工圖位置
QLD-207	8	3/F-11/F	J861-SD-CW-3002
合計:	8		

工程號	J-861	地盤	己連拿利
-----	-------	----	------

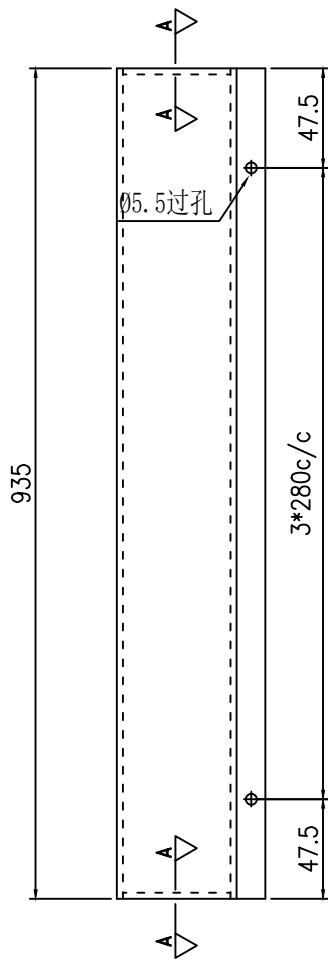

地盤用

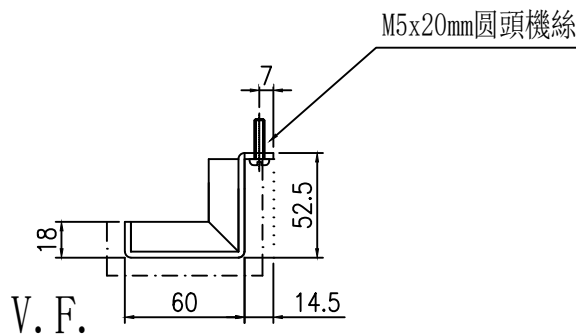

安裝示意圖

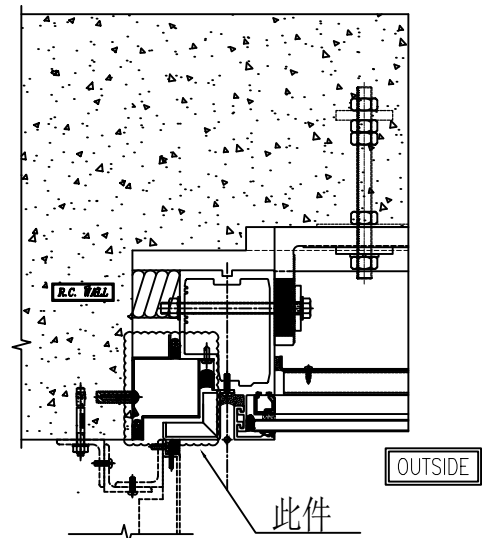

1
5006 TYPICAL MULLION DETAIL
CURTAIN WALL

名稱	鋁板拆圖	制圖	陳福慶	2025-03-21	修改		
材料	3mm鋁板	復核	謝永林	2025-04-18	日期		
顏色	UCT550041XLB-3(TM01)	批準			圖號	QLD-207	



美特鋁質有限公司
MIDI Aluminium Fabricator Ltd.

物料編號	數量	樓層	施工圖位置
QLD-208(TM01)	1	2/F	J861-SD-CW-3001
合計:	1		

工程號	J-861	地盤	已連拿利
-----	-------	----	------

地盤用

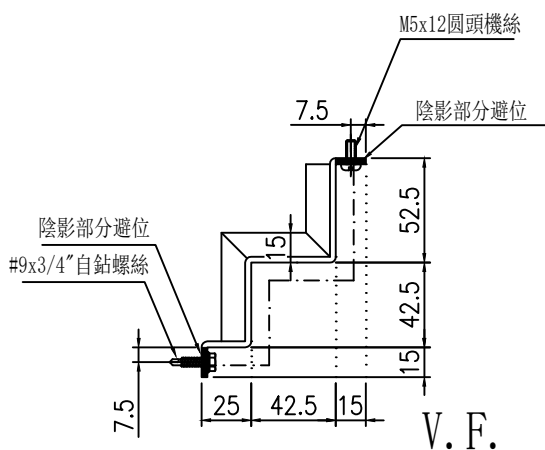
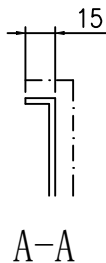
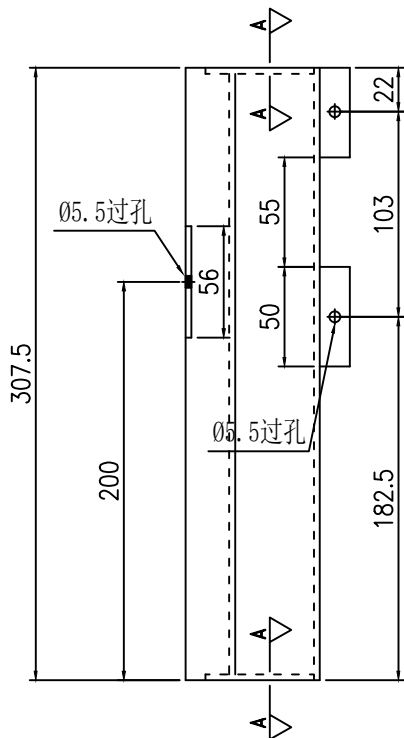

安裝示意圖

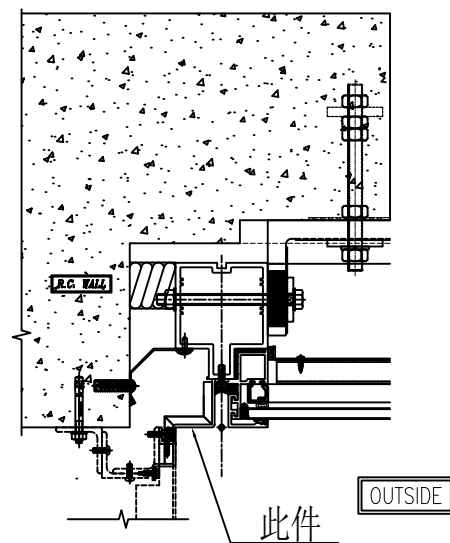

1 TYPICAL MULLION DETAIL
5005 CURTAIN WALL

名稱	鋁板拆圖	制圖	陳福慶	2025-03-21	修改		
材料	3mm鋁板	復核	謝永林	2025-04-18	日期		
顏色	UCT550041XLB-3(TM01)	批準			圖號	QLD-208(TM01)	



美特鋁質有限公司
MIDI Aluminium Fabricator Ltd.

物料編號	數量	樓層	施工圖位置
QLD-209(TM01)	9	2/F-11/F	J861-SD-CW-3001
合計:	9		

工程號	J-861	地盤	己連拿利
-----	-------	----	------

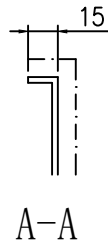
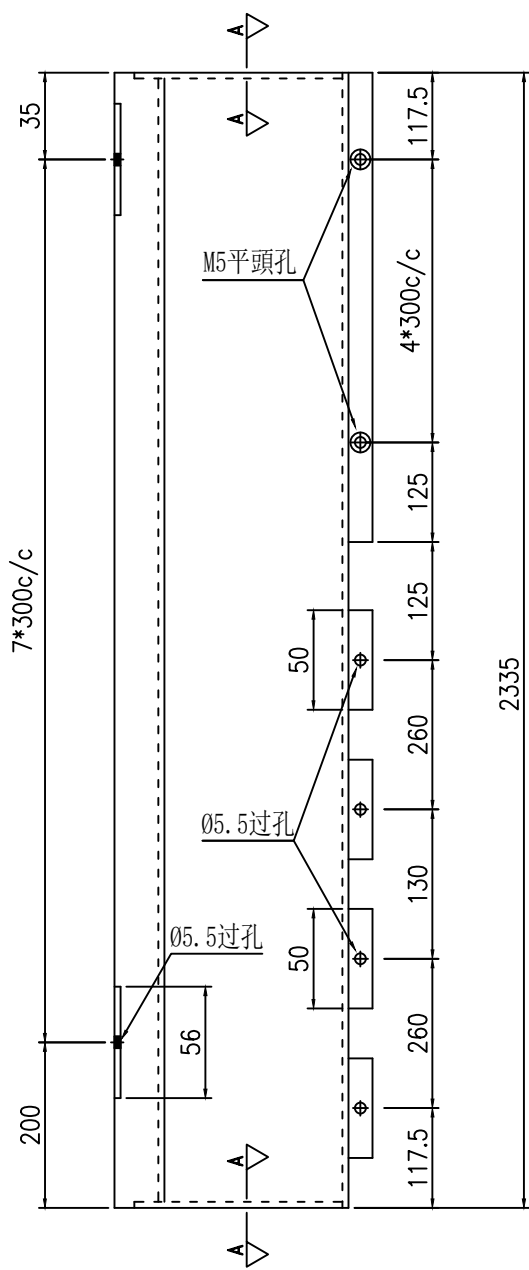

地盤用

A-A

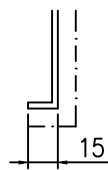

安裝示意圖

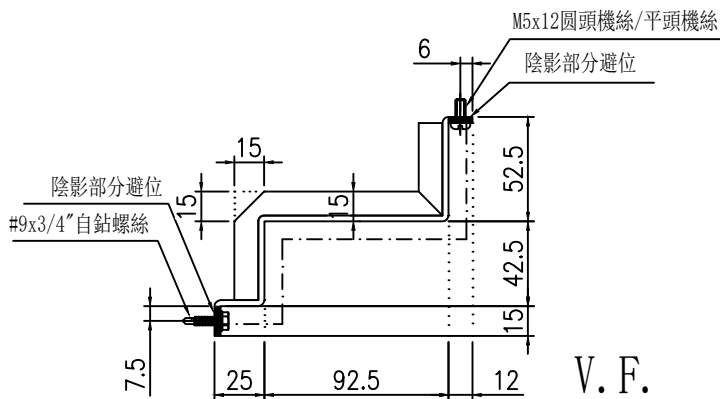
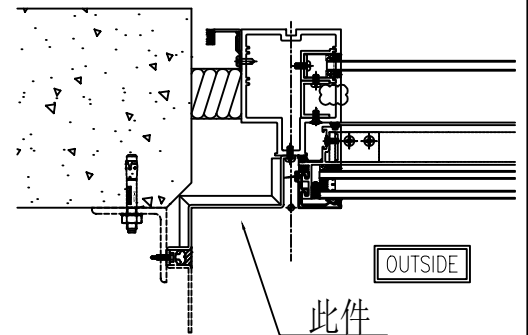

1 TYPICAL MULLION DETAIL
5001 CURTAIN WALL

名稱	鋁板拆圖	制圖	陳福慶	2025-03-21	修改		
材料	3mm鋁板	復核	謝永林	2025-04-18	日期		
顏色	UCT550041XLB-3(TM01)	批準			圖號	QLD-209(TM01)	



美特鋁質有限公司
MIDI Aluminium Fabricator Ltd.

物料編號	數量	樓層	施工圖位置
QLD-210(TM01)	9	2/F-11/F	J861-SD-CW-3001
合計:	9		

工程號	J-861	地盤	己連拿利
-----	-------	----	------

地盤用

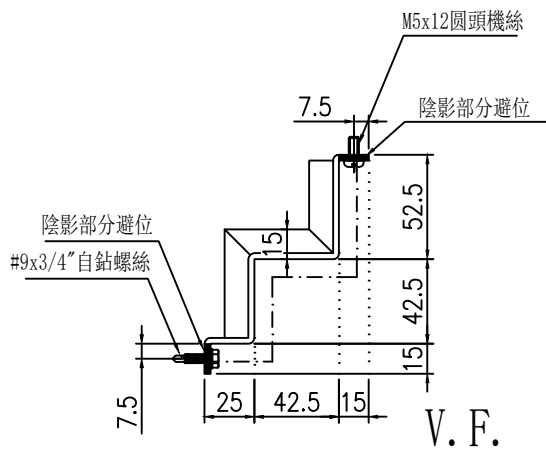
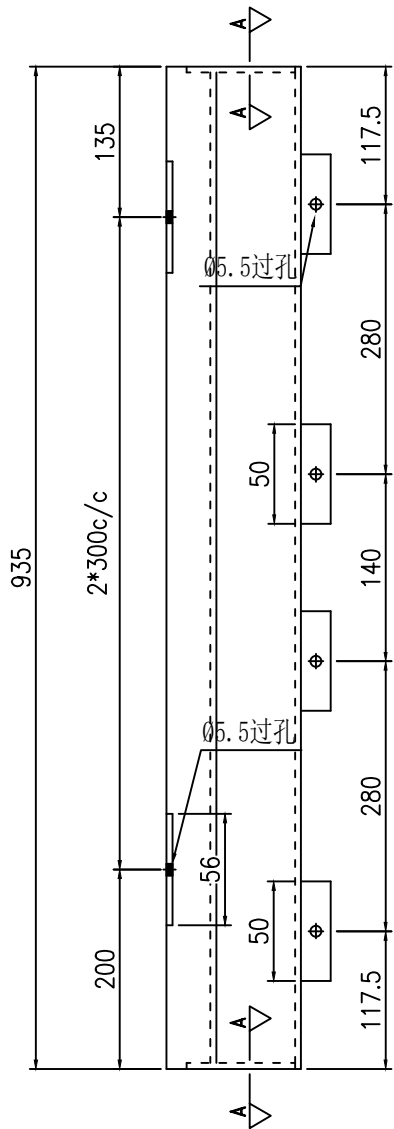

安裝示意圖

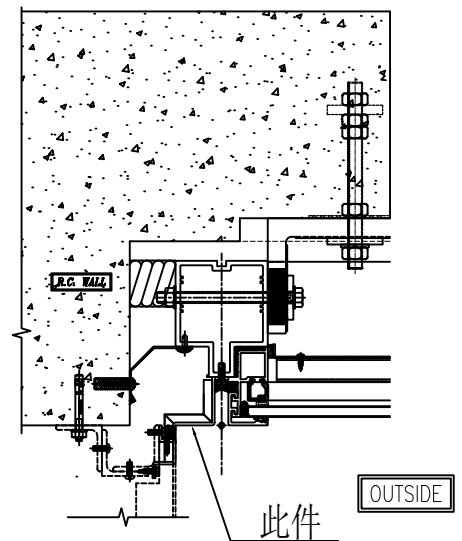

1 TYPICAL MULLION DETAIL
5005 CURTAIN WALL

名稱	鋁板拆圖	制圖	陳福慶	2025-03-21	修改		
材料	3mm鋁板	復核	謝永林	2025-04-18	日期		
顏色	UCT550041XLB-3(TM01)	批准			圖號	QLD-210(TM01)	



美特鋁質有限公司
MIDI Aluminium Fabricator Ltd.

物料編號	數量	樓層	施工圖位置
QLD-211	9	2/F-11/F	J861-SD-CW-3001
合計:	9		

工程號	J-861	地盤	己連拿利
-----	-------	----	------

地盤用

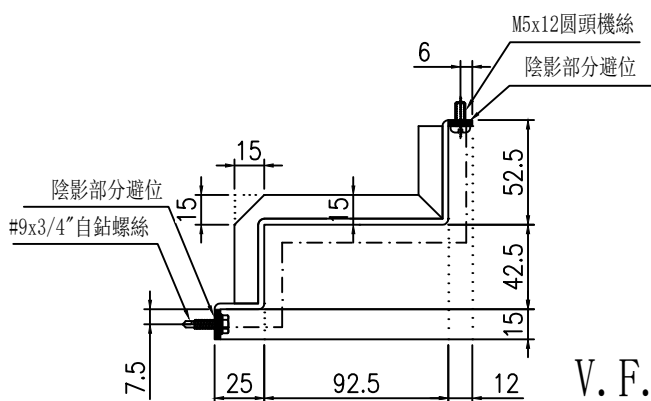
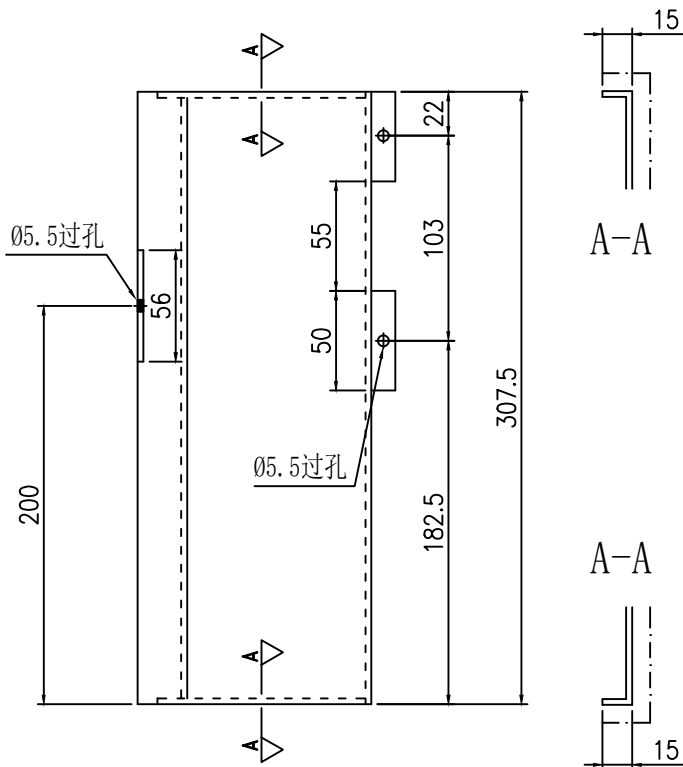

V. F.

安裝示意圖

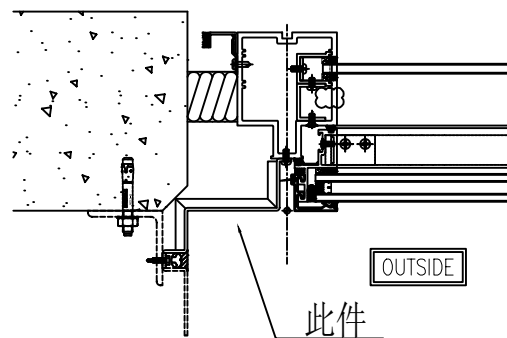

1 TYPICAL MULLION DETAIL
5001 CURTAIN WALL

名稱	鋁板拆圖	制圖	陳福慶	2025-03-21	修改		
材料	3mm鋁板	復核	謝永林	2025-04-18	日期		
顏色	UCT550041XLB-3(TM01)	批准			圖號	QLD-211	

 美特鋁質有限公司 MIDI Aluminium Fabricator Ltd.			
工程號	J-861	地盤	己連拿利

物料編號	數量	樓層	施工圖位置
QLD-212	9	2/F-11/F	J861-SD-CW-3001
合計:	9		

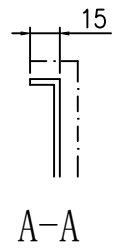
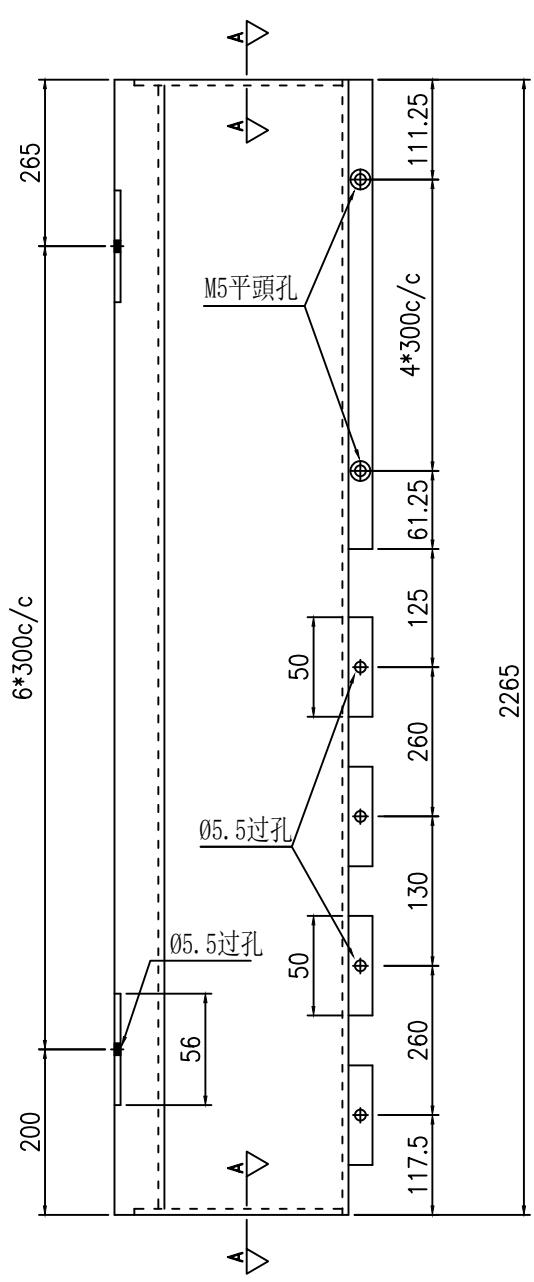

地盤用

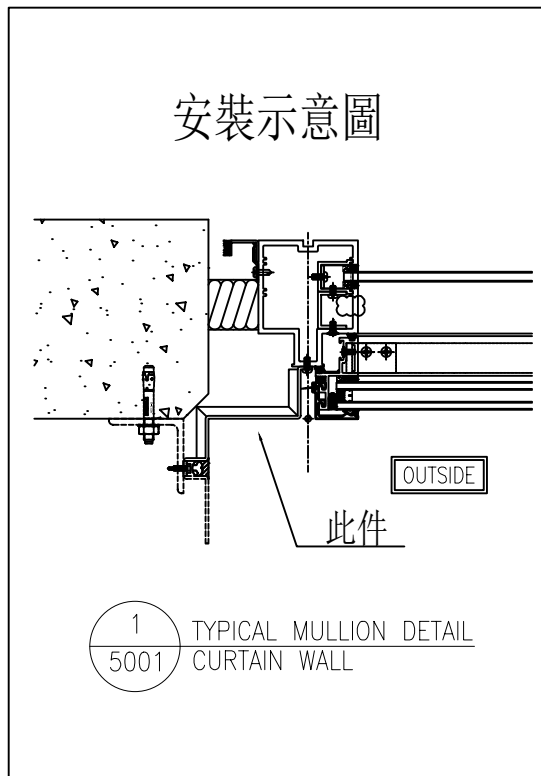
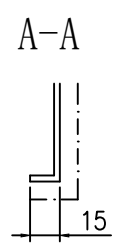
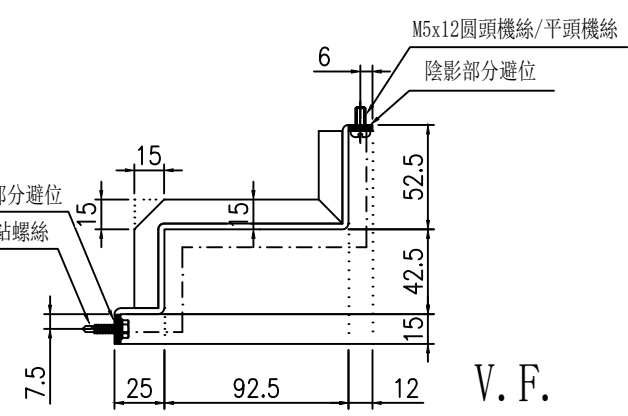

1 TYPICAL MULLION DETAIL CURTAIN WALL 5001

名稱	鋁板拆圖	制圖	陳福慶	2025-03-21	修改		
材料	3mm鋁板	復核	謝永林	2025-04-18	日期		
顏色	UCT550041XLB-3(TM01)	批准			圖號	QLD-212	

 美特鋁質 有限公司 MIDI Aluminium Fabricator Ltd.			
工程號	J-861	地盤	己連拿利

物料編號	數量	樓層	施工圖位置
QLD-204R	1	2/F	J861-SD-CW-3001
合計:	1		

地盤用

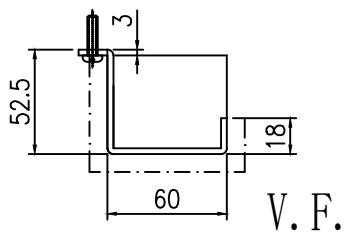

封口示意圖

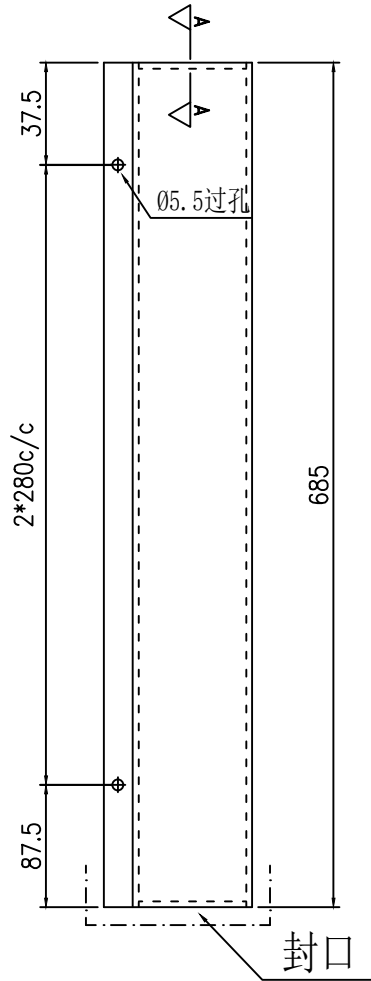

安裝示意圖

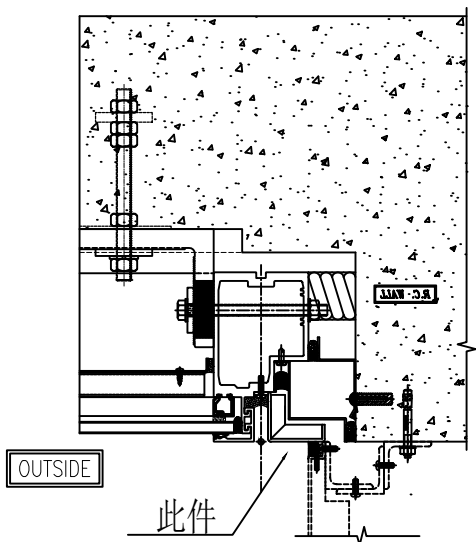

TYPICAL MULLION DETAIL CURTAIN WALL

1R
5006

M5x20mm圓頭機絲

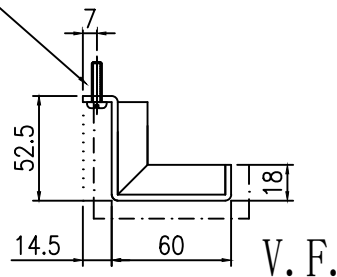

名稱	鋁板拆圖	制圖	陳福慶	2025-03-21	修改		
材料	3mm鋁板	復核	謝永林	2025-04-18	日期		
顏色	UCT550041XLB-3(TM01)	批準			圖號	QLD-204R	

 美特鋁質 有限公司 MIDI Aluminium Fabricator Ltd.			
工程號	J-861	地盤	己連拿利

物料編號	數量	樓層	施工圖位置
QLD-205R	1	3/F	J861-SD-CW-3001
合計:	1		

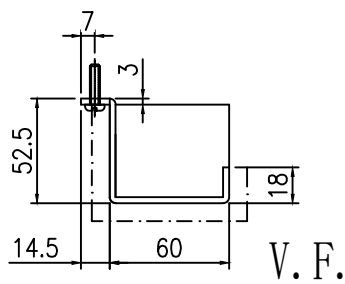

封口示意圖

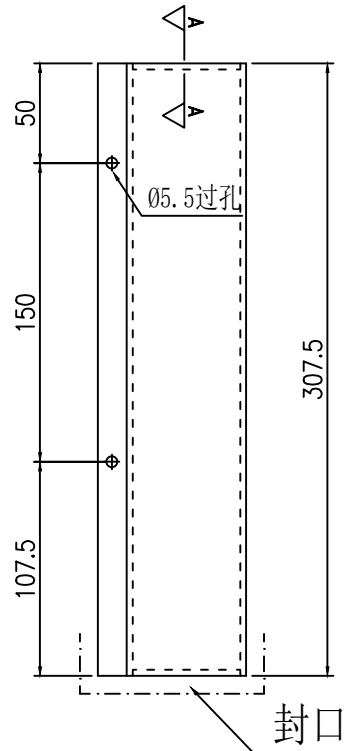

封口

安裝示意圖

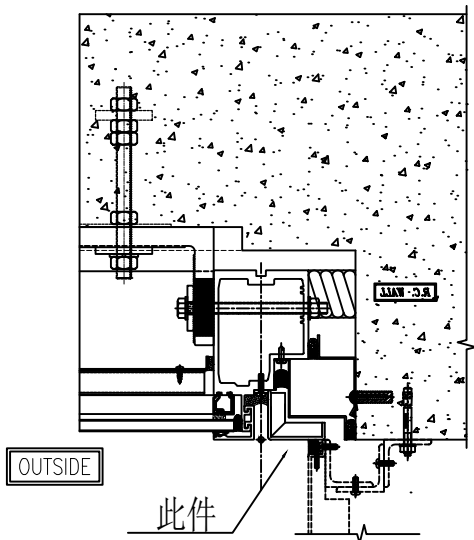

TYPICAL MULLION DETAIL CURTAIN WALL 1R 5006

M5x20mm圓頭機絲

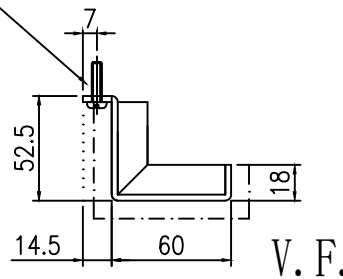

V. F.

名稱	鋁板拆圖	制圖	陳福慶	2025-03-21	修改		
材料	3mm鋁板	復核	謝永林	2025-04-18	日期		
顏色	UCT550041XLB-3(TM01)	批準			圖號	QLD-205R	

 美特鋁質有限公司 MIDI Aluminium Fabricator Ltd.			
工程號	J-861	地盤	己連拿利

物料編號	數量	樓層	施工圖位置
QLD-206R	8	3/F-11/F	J861-SD-CW-3001
合計:	8		

地盤用

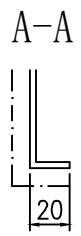
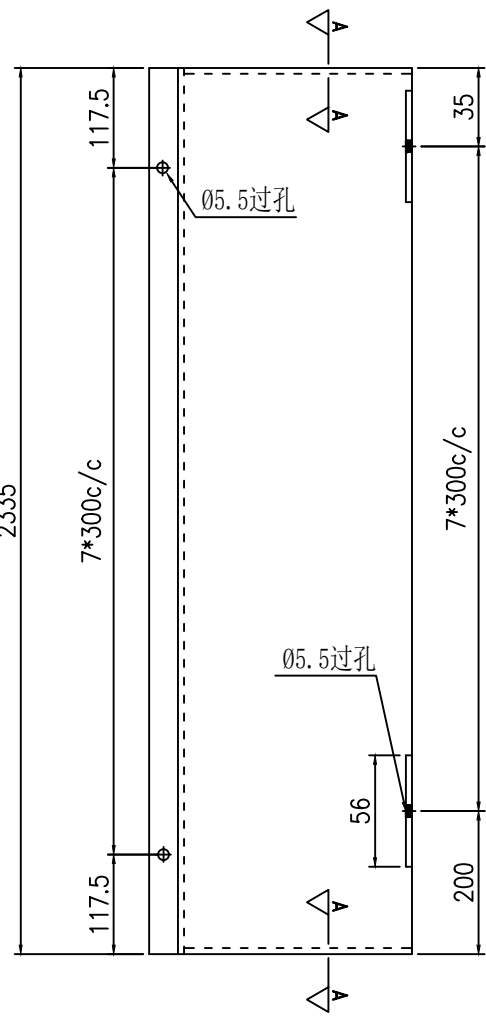
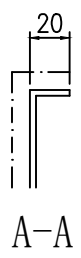

安裝示意圖

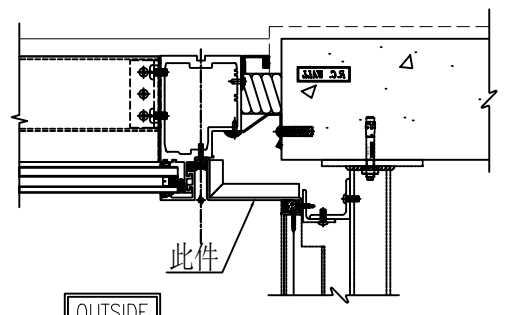

OUTSIDE
 TYPICAL MULLION DETAIL
 CURTAIN WALL
 1R
 5002

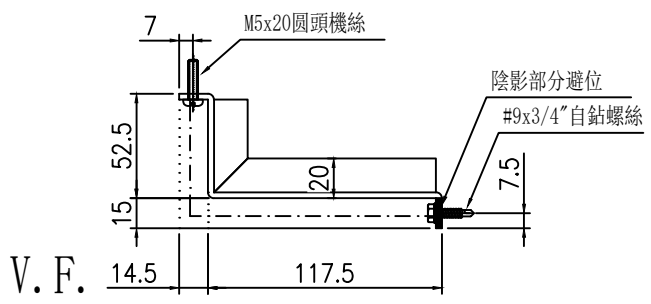

名稱	鋁板拆圖	制圖	陳福慶	2025-03-21	修改		
材料	3mm鋁板	復核	謝永林	2025-04-18	日期		
顏色	UCT550041XLB-3(TM01)	批准			圖號	QLD-206R	

 美特鋁質有限公司 MIDI Aluminium Fabricator Ltd.			
工程號	J-861	地盤	己連拿利

物料編號	數量	樓層	施工圖位置
QLD-207R	8	3/F-11/F	J861-SD-CW-3001
合計:	8		

地盤用

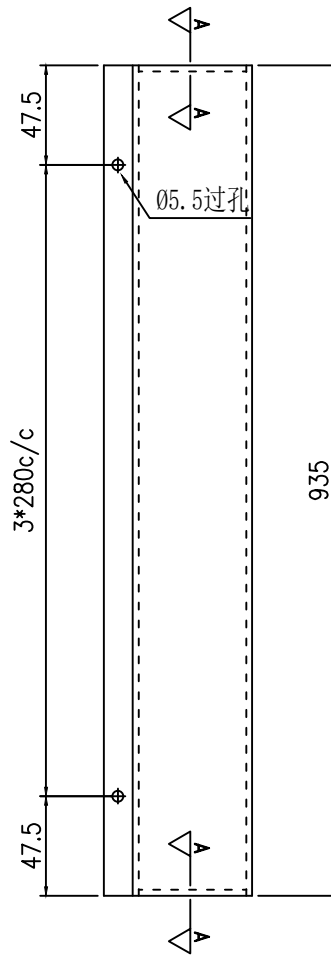
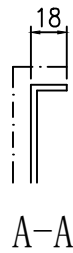

安裝示意圖

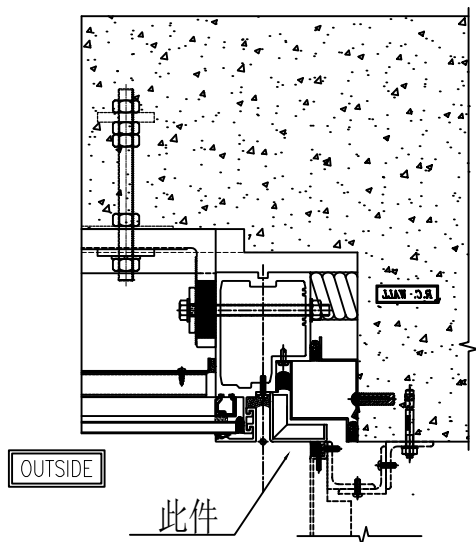

TYPICAL MULLION DETAIL
CURTAIN WALL

1R
5006

M5x20mm圓頭機絲

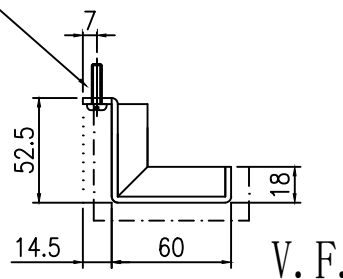

名稱	鋁板拆圖	制圖	陳福慶	2025-03-21	修改		
材料	3mm鋁板	復核	謝永林	2025-04-18	日期		
顏色	UCT550041XLB-3(TM01)	批準			圖號	QLD-207R	

 美特鋁質 有限公司 MIDI Aluminium Fabricator Ltd.			
工程號	J-861	地盤	己連拿利

物料編號	數量	樓層	施工圖位置
QLD-208R	1	2/F	J861-SD-CW-3001
合計:	1		

地盤用

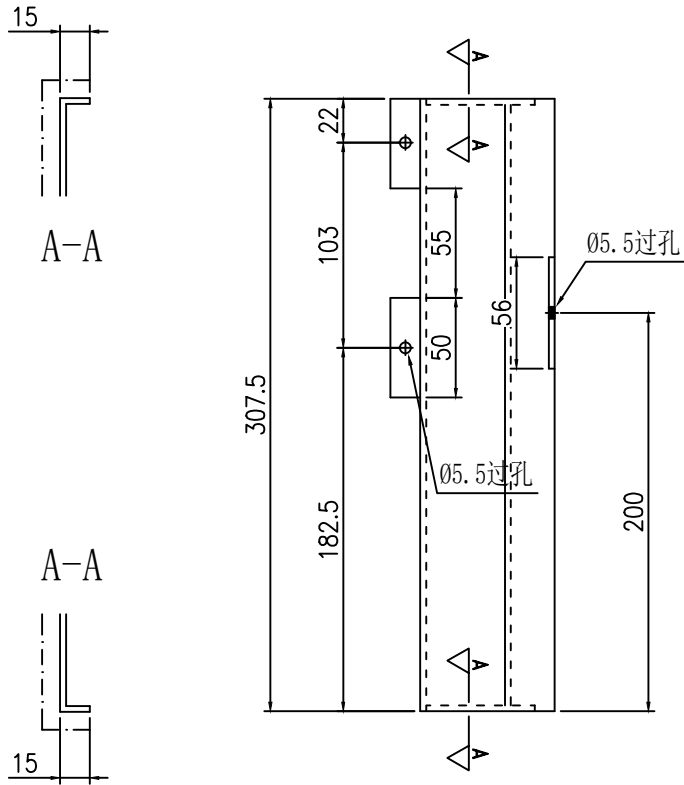

安裝示意圖

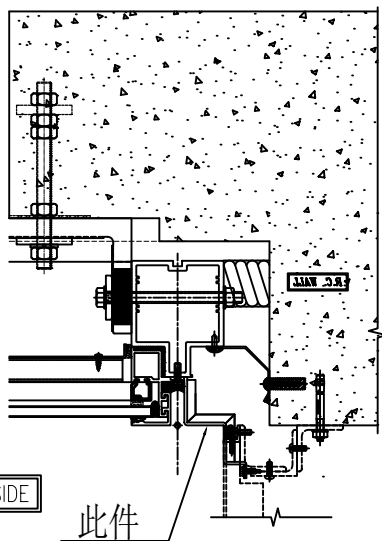

TYPICAL MULLION DETAIL CURTAIN WALL 1R 5005

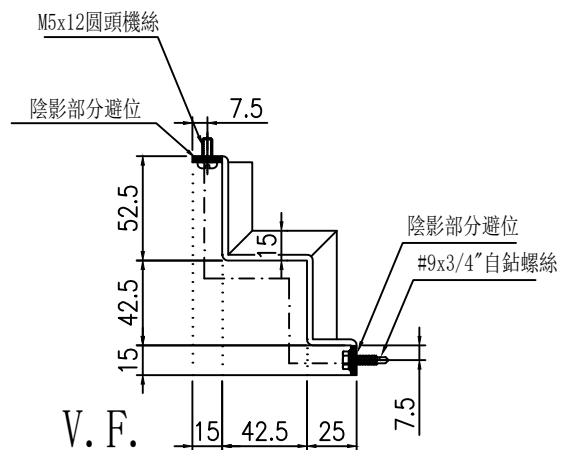

名稱	鋁板拆圖	制圖	陳福慶	2025-03-21	修改		
材料	3mm鋁板	復核	謝永林	2025-04-18	日期		
顏色	UCT550041XLB-3(TM01)	批準			圖號	QLD-208R	

 美特鋁質 有限公司 MIDI Aluminium Fabricator Ltd.			
工程號	J-861	地盤	己連拿利

物料編號	數量	樓層	施工圖位置
QLD-208AR	1	2/F	J861-SD-CW-3002
合計:	1		

地盤用

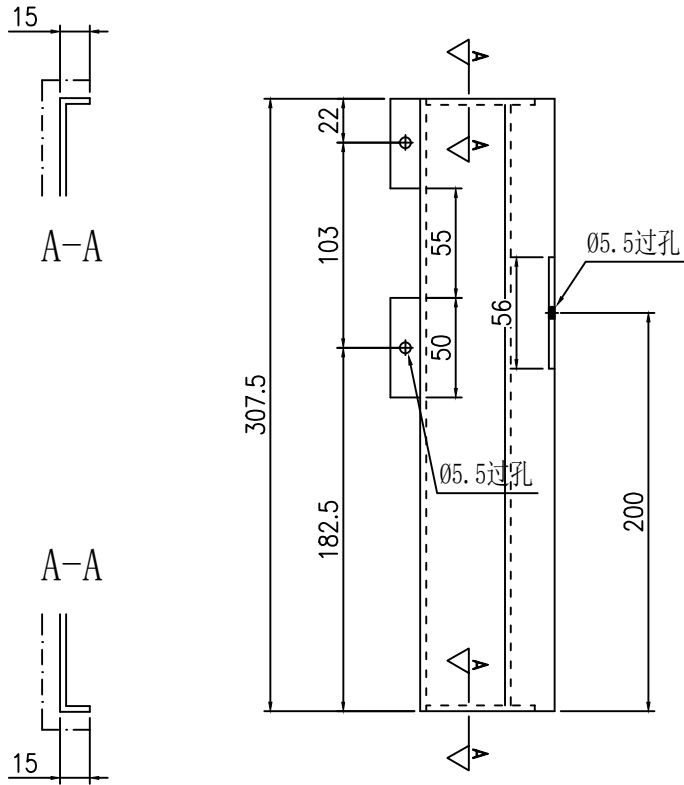

安裝示意圖

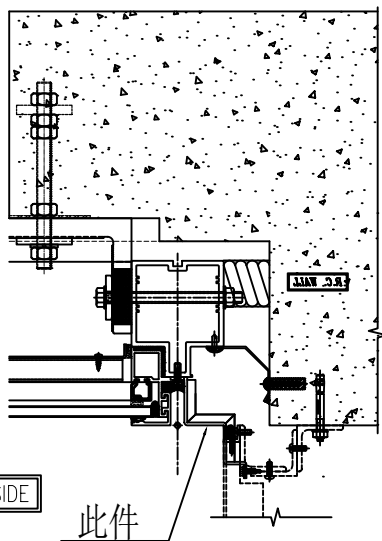

TYPICAL MULLION DETAIL CURTAIN WALL 1R 5005

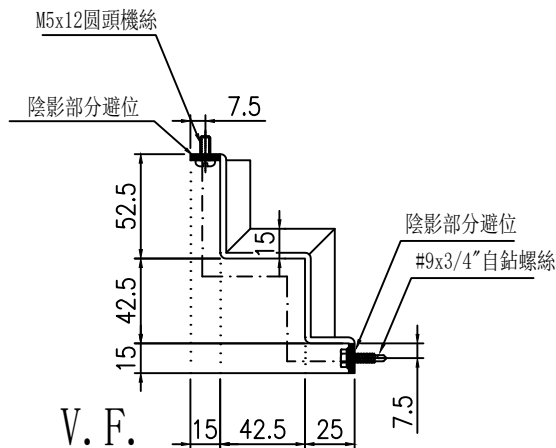

名稱	鋁板拆圖	制圖	陳福慶	2025-03-21	修改		
材料	3mm鋁板	復核	謝永林	2025-04-18	日期		
顏色	UCT550041XLB-3(TM01)	批準			圖號	QLD-208AR	



美特鋁質有限公司
MIDI Aluminium Fabricator Ltd.

物料編號	數量	樓層	施工圖位置
QLD-209R(TM01)	9	2/F-11/F	J861-SD-CW-3001
合計:	9		

工程號	J-861	地盤	己連拿利
-----	-------	----	------

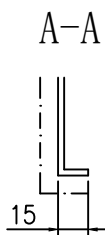
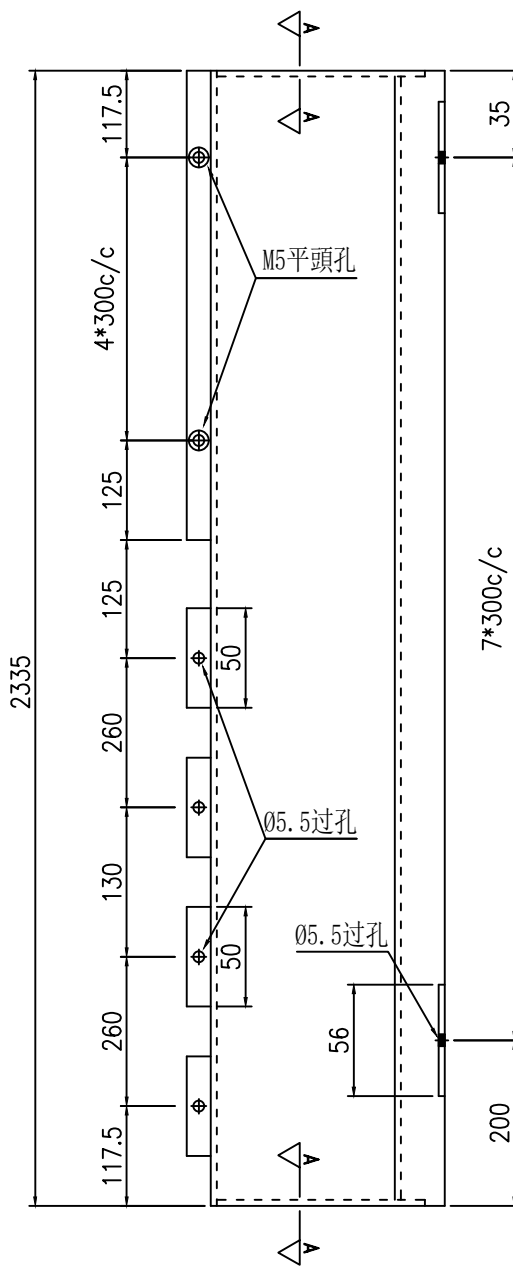
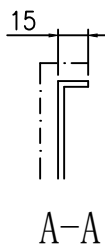

安裝示意圖

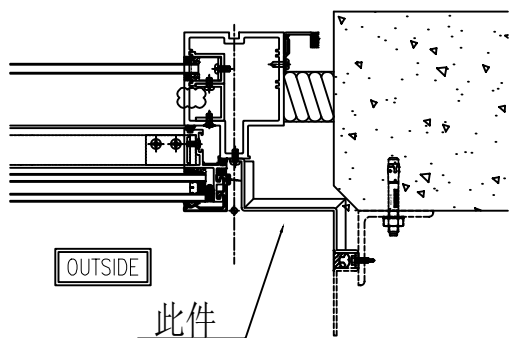

TYPICAL MULLION DETAIL
CURTAIN WALL

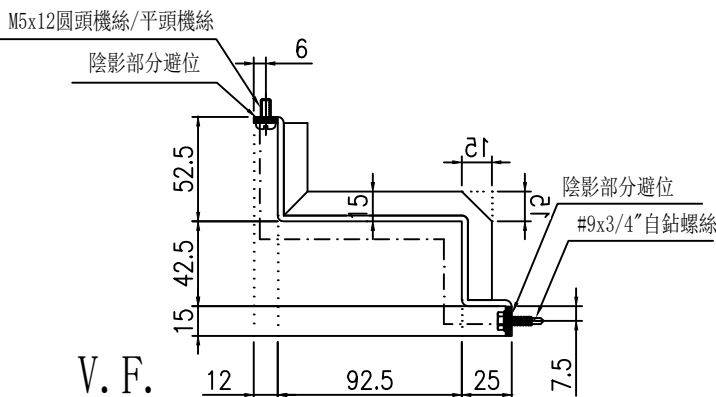

名稱	鋁板拆圖	制圖	陳福慶	2025-03-21	修改		
材料	3mm鋁板	復核	謝永林	2025-04-18	日期		
顏色	UCT550041XLB-3(TM01)	批準			圖號	QLD-209R(TM01)	



美特鋁質 有限公司
MIDI Aluminium Fabricator Ltd.

物料編號	數量	樓層	施工圖位置
QLD-209AR(TM01)	9	2/F-11/F	J861-SD-CW-3002
合計:	9		

工程號	J-861	地盤	己連拿利
-----	-------	----	------

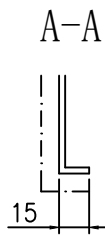
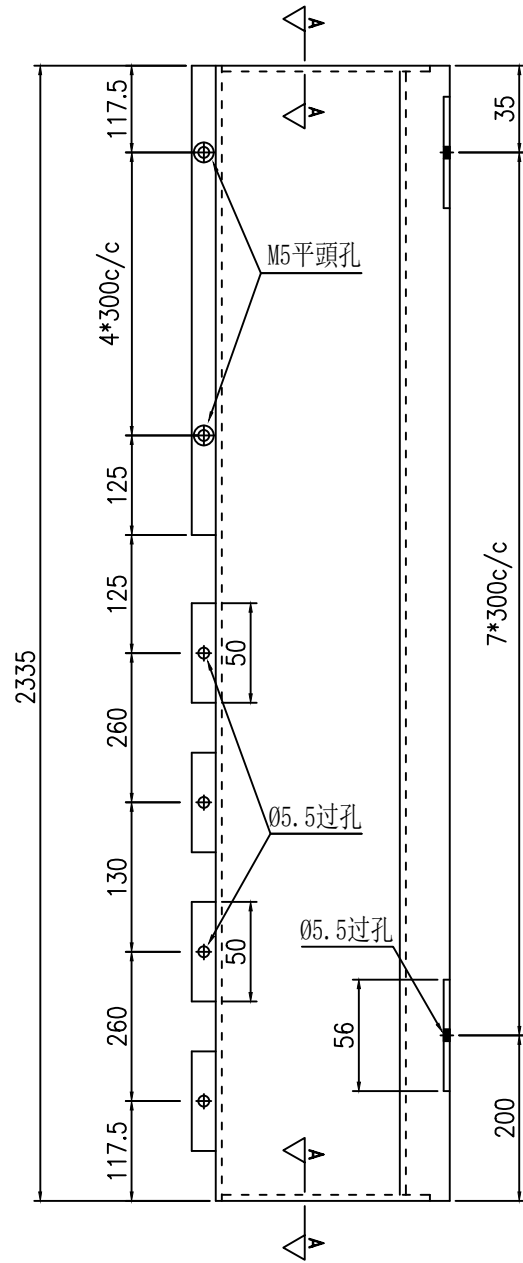
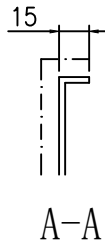

安裝示意圖

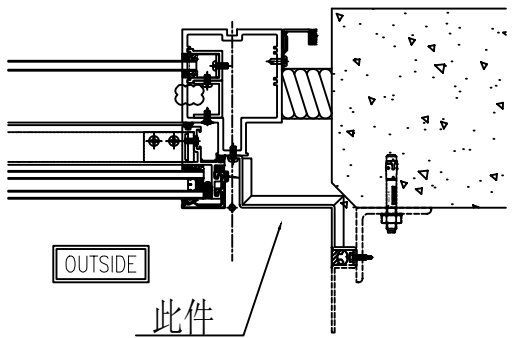

TYPICAL MULLION DETAIL
CURTAIN WALL

1R
5001

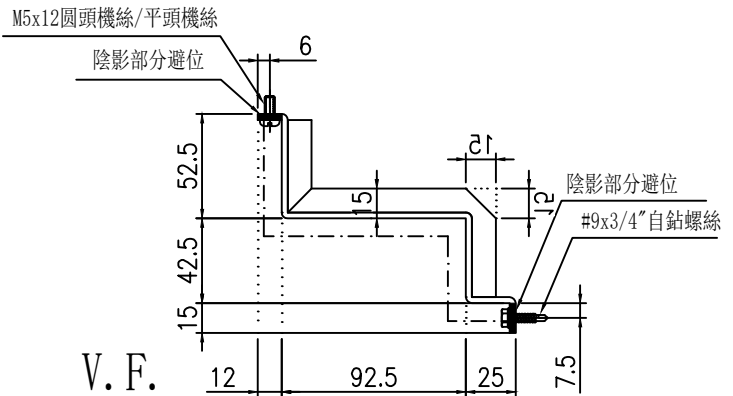

名稱	鋁板拆圖	制圖	陳福慶	2025-03-21	修改			
材料	3mm鋁板	復核	謝永林	2025-04-18	日期			
顏色	UCT550041XLB-3(TM01)	批準			圖號	QLD-209AR(TM01)		



美特鋁質有限公司
MIDI Aluminium Fabricator Ltd.

物料編號	數量	樓層	施工圖位置
QLD-210R(TM01)	9	2/F-11/F	J861-SD-CW-3001
合計:	9		

工程號	J-861	地盤	己連拿利
-----	-------	----	------

地盤用

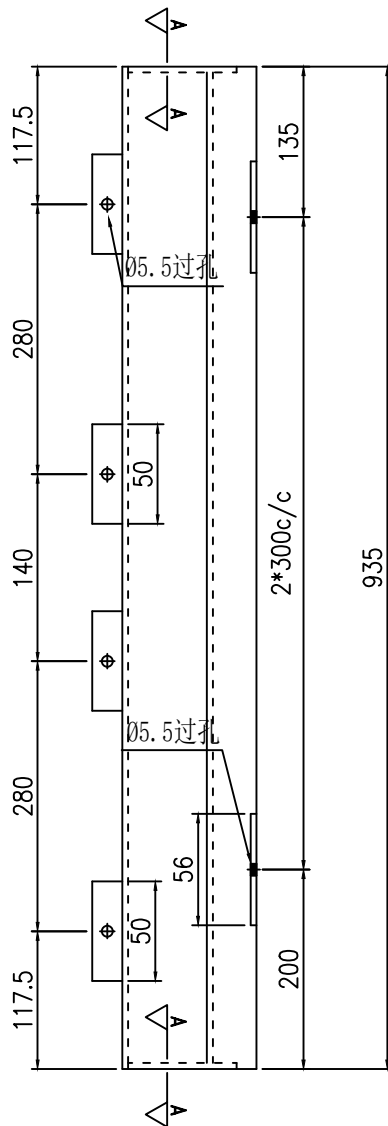
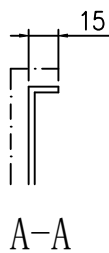

安裝示意圖

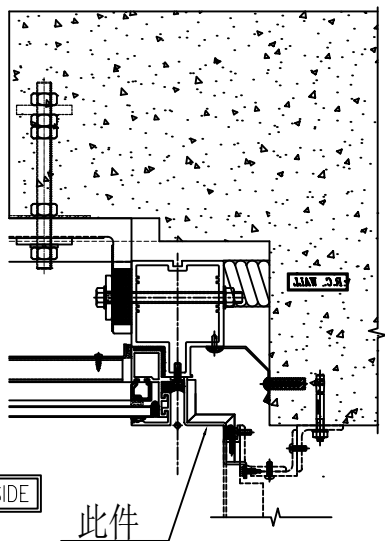

OUTSIDE

此件

TYPICAL MULLION DETAIL
CURTAIN WALL

1R
5005

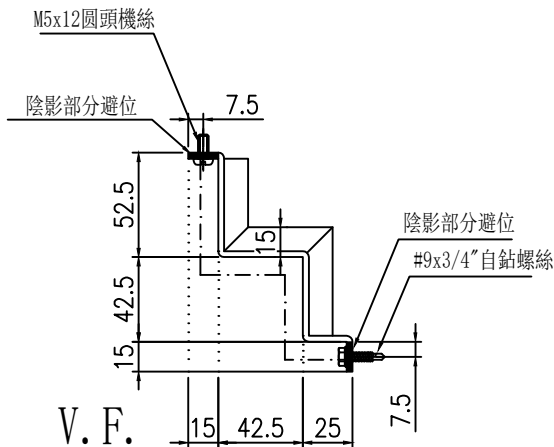

V. F.

名稱	鋁板拆圖	制圖	陳福慶	2025-03-21	修改			
材料	3mm鋁板	復核	謝永林	2025-04-18	日期			
顏色	UCT550041XLB-3(TM01)	批準			圖號	QLD-210R(TM01)		



美特鋁質有限公司
MIDI Aluminium Fabricator Ltd.

物料編號	數量	樓層	施工圖位置
QLD-210AR(TM01)	9	2/F-11/F	J861-SD-CW-3002
合計:	9		

工程號	J-861	地盤	己連拿利
-----	-------	----	------

地盤用

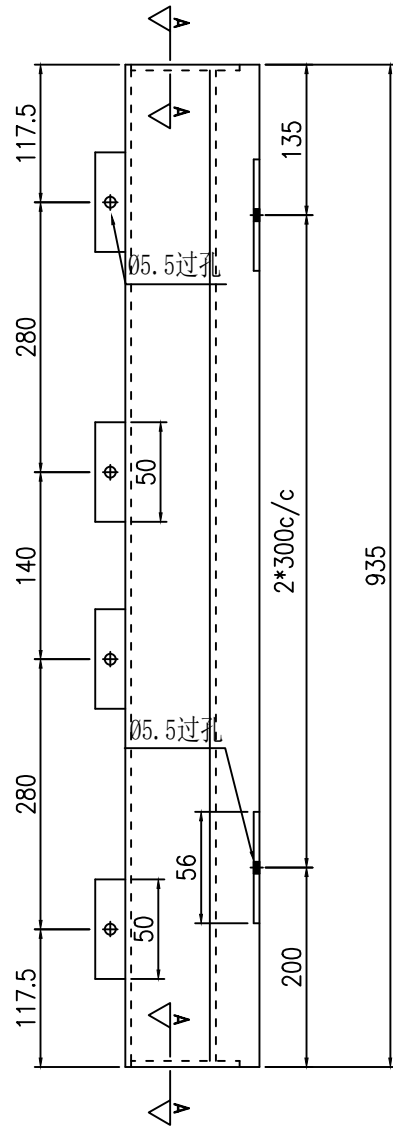

安裝示意圖

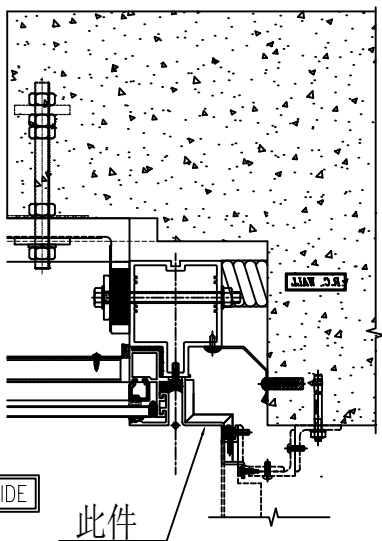

TYPICAL MULLION DETAIL
CURTAIN WALL

1R
5005

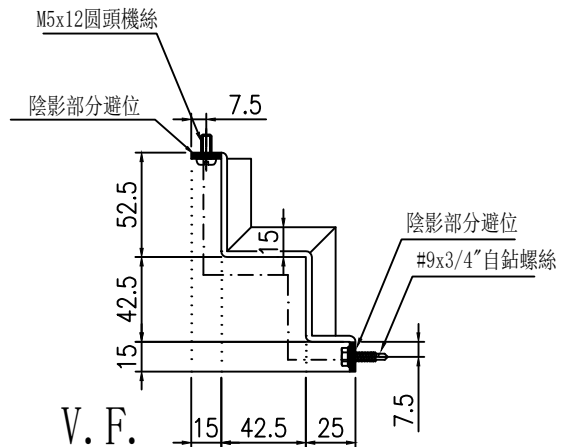

名稱	鋁板拆圖	制圖	陳福慶	2025-03-21	修改			
材料	3mm鋁板	復核	謝永林	2025-04-18	日期			
顏色	UCT550041XLB-3(TM01)	批準			圖號	QLD-210AR(TM01)		



工程號

J-861

地盤

己連拿利

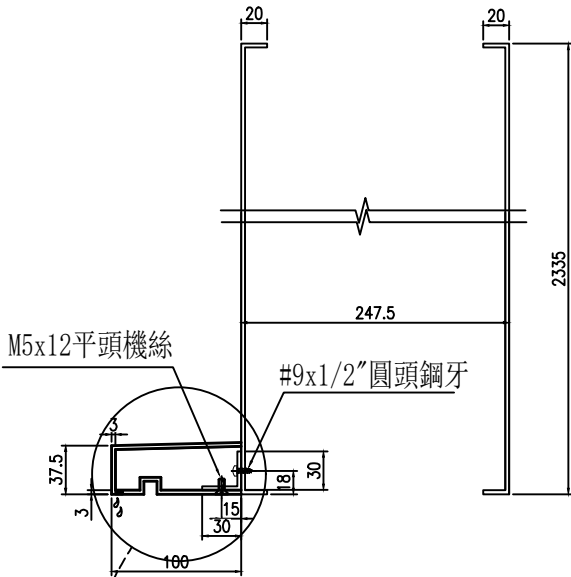

裝飾線側面安裝示意圖1

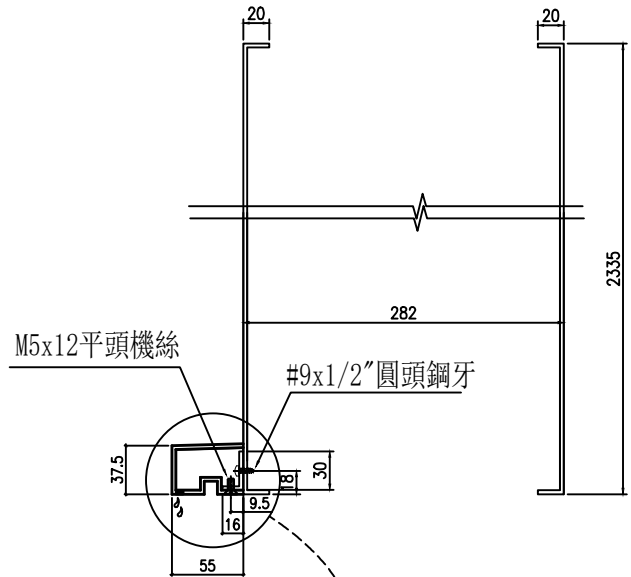

裝飾線側面安裝示意圖2

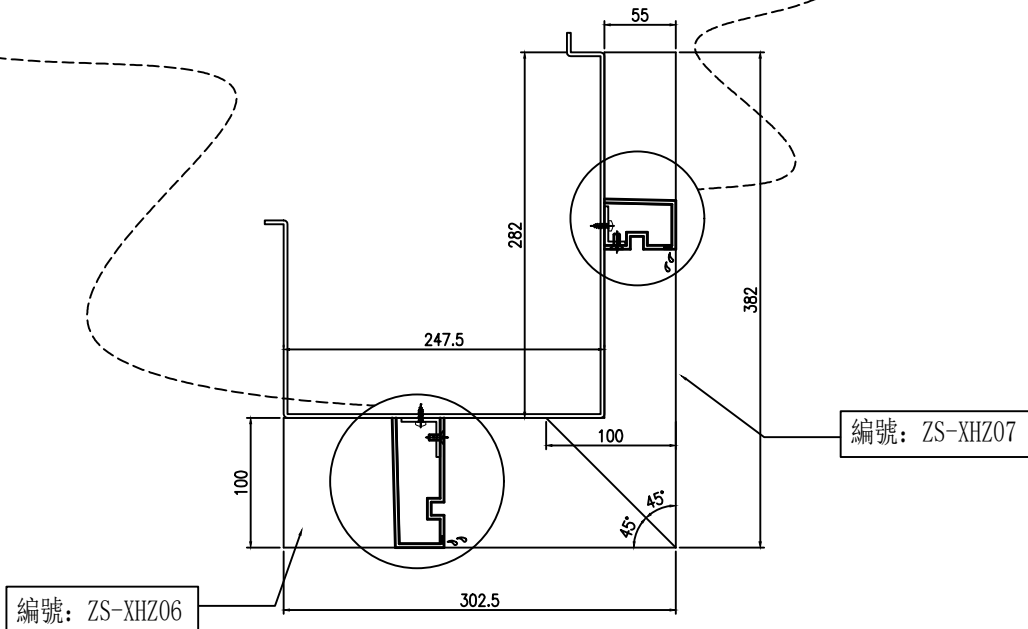

裝飾線立面安裝示意圖

名稱	裝飾線安裝示意圖	制圖	陳福慶	2025-03-21	修改			
材料		復核	謝永林	2025-04-18	日期			
顏色		批准			圖號	QLD-202R(T) (1)		

物料編號	數量	樓層	施工圖位置
QLD-203R	5	2F,5F,7F,9F,11F	J861-SD-CW-3002
合計:	5		

工程號	J-861	地盤	己連拿利
-----	-------	----	------

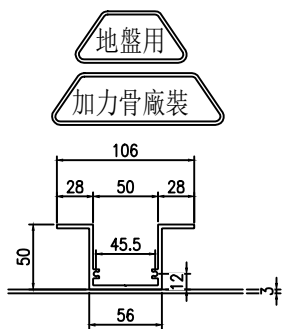

加力骨X86633

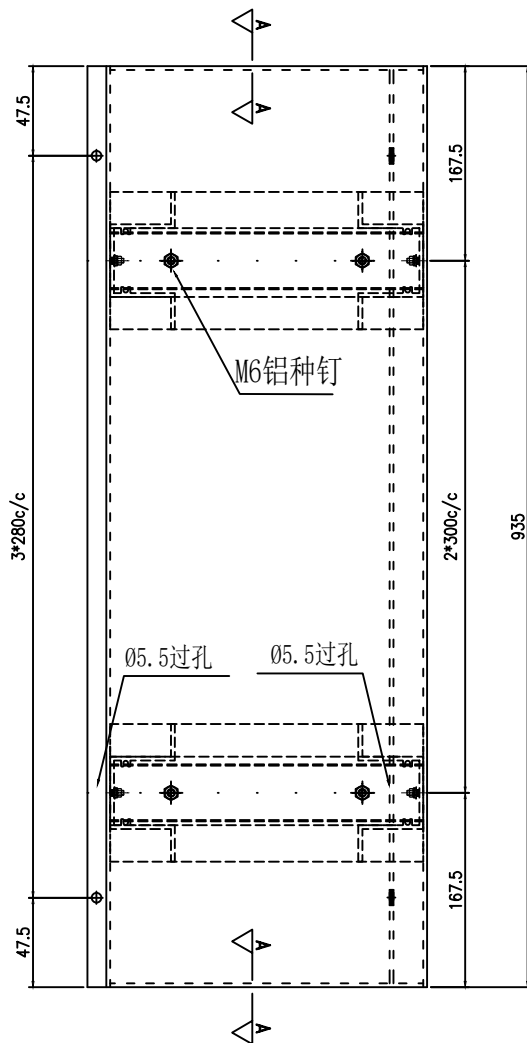
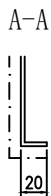
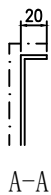

安裝示意圖

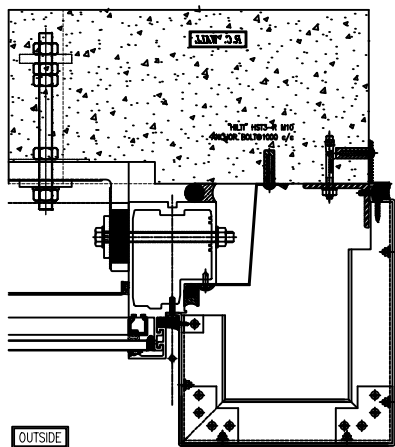

TYPICAL MULLION DETAIL CURTAIN WALL 2R 5009

此件

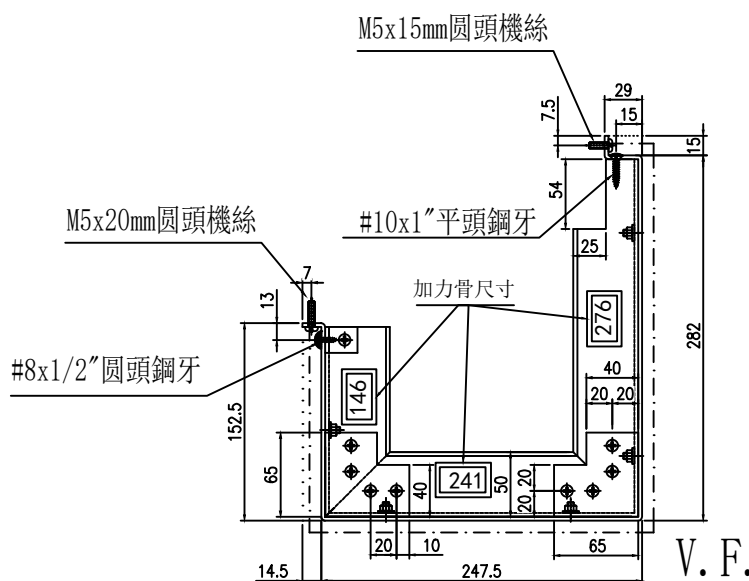

V. F.

名稱	鋁板拆圖	制圖	陳福慶	2025-03-21	修改		
材料	3mm鋁板	復核	謝永林	2025-04-18	日期		
顏色	LX01963MH(TM03)	批準			圖號	QLD-203R	

物料編號	數量	樓層	施工圖位置
QLD-203R(T)	4	3F,6F,8F,10F	J861-SD-CW-3002
合計:	4		

工程號	J-861	地盤	己連拿利
-----	-------	----	------

注明:安裝示意圖請查看后頁

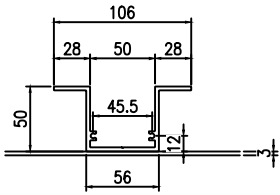

加力骨X86633

編號: ZS-XHZ07

編號: LJ-005

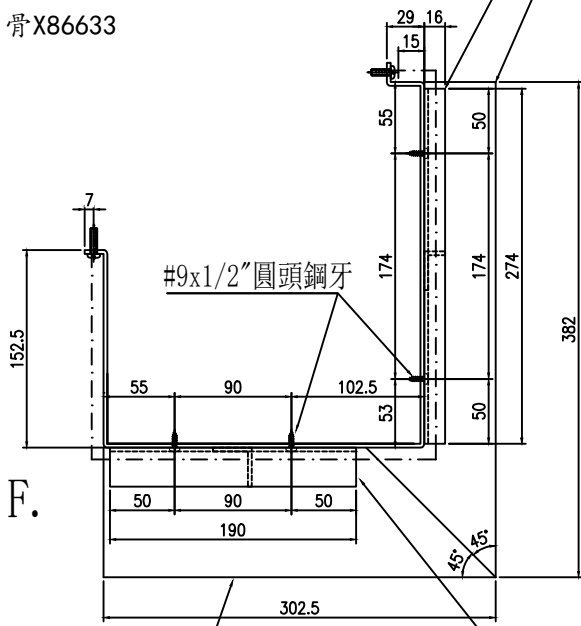

編號: ZS-XHZ06

編號: LJ-004

- 工廠用
- 加力骨廠裝
- 裝飾線廠裝

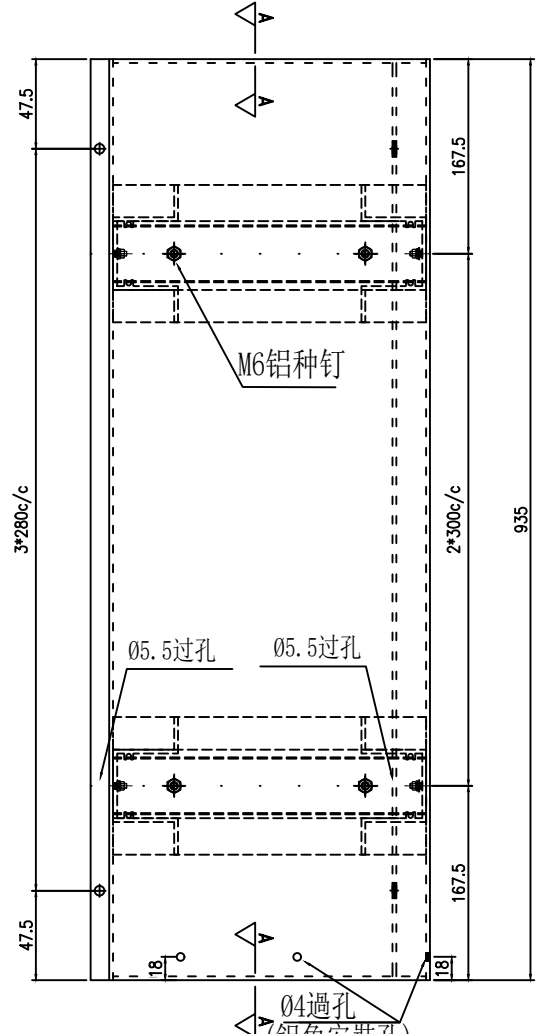

安裝示意圖

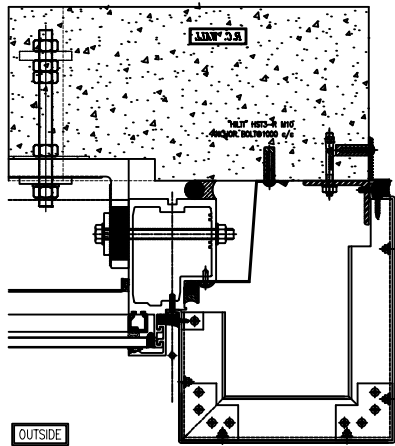

TYPICAL MULLION DETAIL CURTAIN WALL 2R 5009

此件

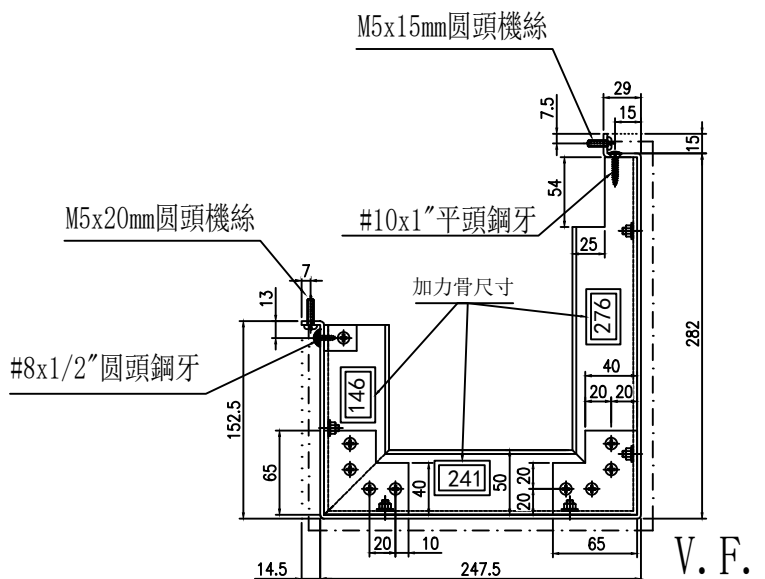

名稱	鋁板拆圖	制圖	陳福慶	2025-03-21	修改		
材料	3mm鋁板	復核	謝永林	2025-04-18	日期		
顏色	LX01963MH(TM03)	批准			圖號	QLD-203R(T)	



工程號

J-861

地盤

己連拿利

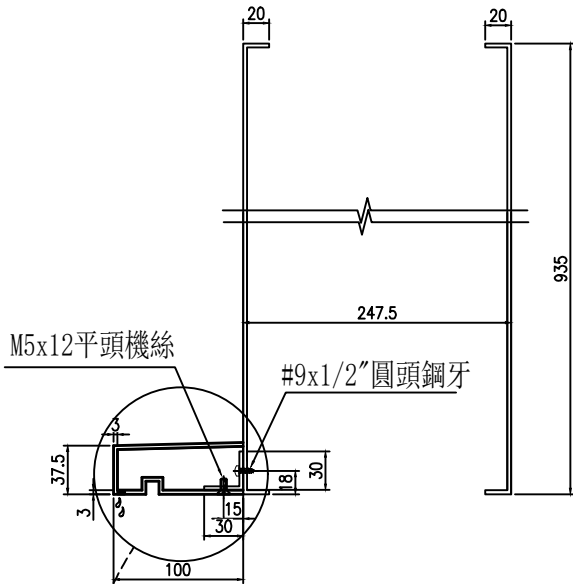

裝飾線側面安裝示意圖1

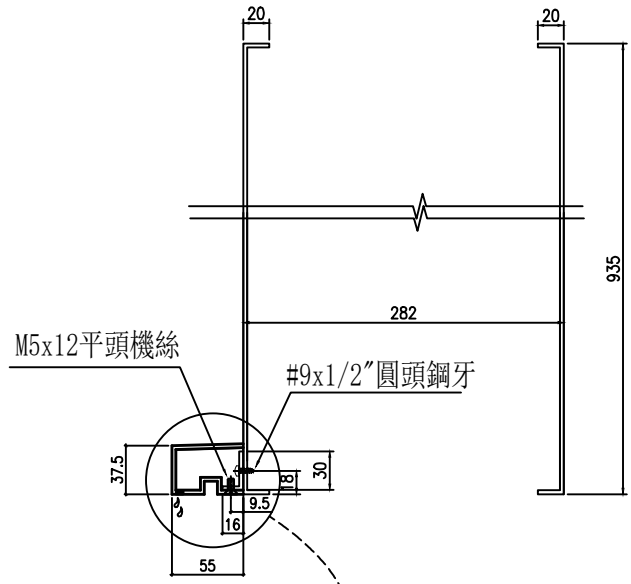

裝飾線側面安裝示意圖2

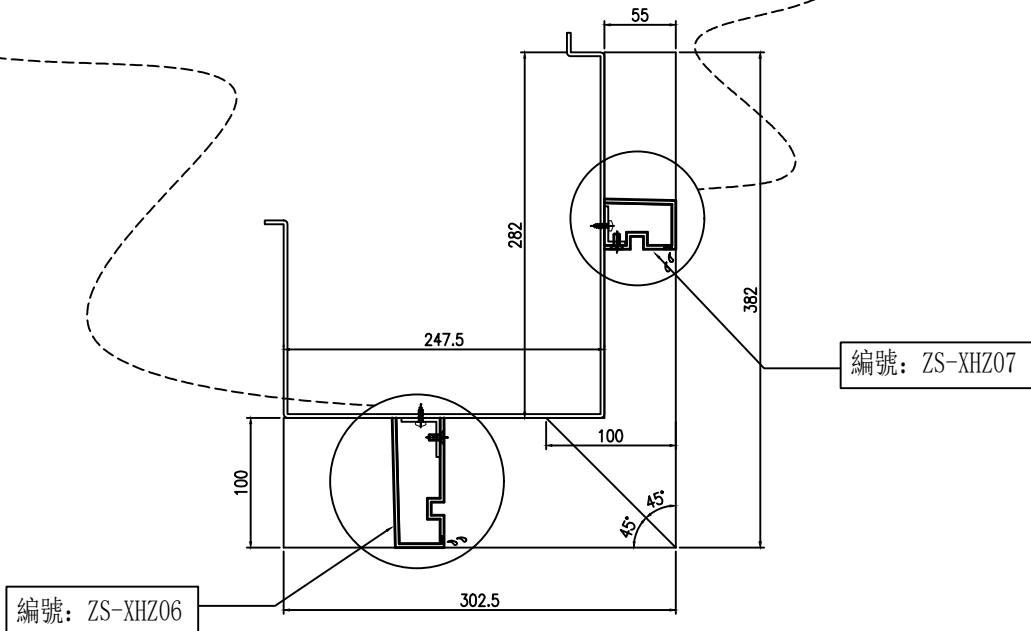

裝飾線立面安裝示意圖

名稱	裝飾線安裝示意圖	制圖	陳福慶	2025-03-21	修改		
材料		復核	謝永林	2025-04-18	日期		
顏色		批准			圖號	QLD-203R(T) (1)	



美特鋁質有限公司
MIDI Aluminium Fabricator Ltd.

物料編號	數量	樓層	施工圖位置
QLD-208(TM03)	1	2/F	J861-SD-CW-3002
合計:	1		

工程號	J-861	地盤	己連拿利
-----	-------	----	------

地盤用

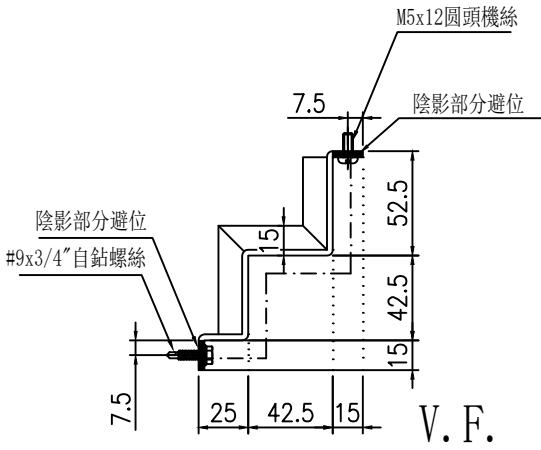
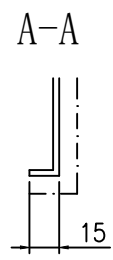
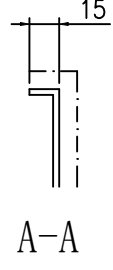
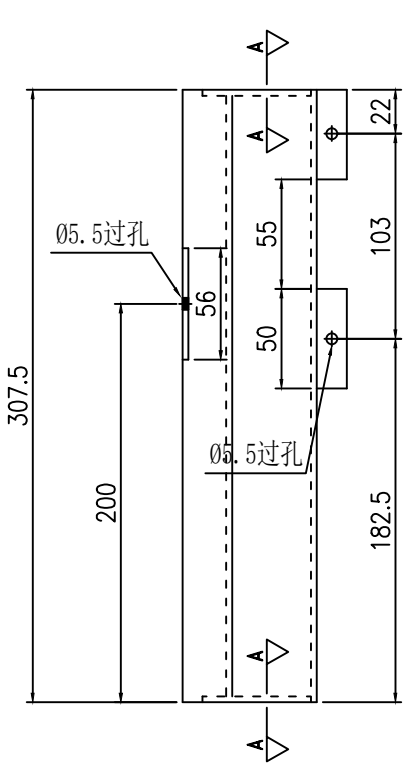

安裝示意圖

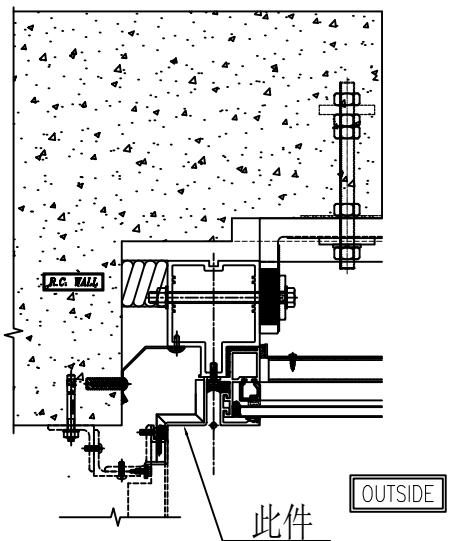

1 TYPICAL MULLION DETAIL
5005 CURTAIN WALL

名稱	鋁板拆圖	制圖	陳福慶	2025-03-21	修改		
材料	3mm鋁板	復核	謝永林	2025-04-18	日期		
顏色	LX01963MH(TM03)	批准			圖號	QLD-208(TM03)	



美特鋁質有限公司
MIDI Aluminium Fabricator Ltd.

物料編號	數量	樓層	施工圖位置
QLD-209(TM03)	9	2/F-11/F	J861-SD-CW-3002
合計:	9		

工程號	J-861	地盤	己連拿利
-----	-------	----	------

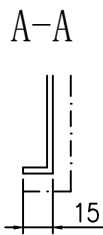
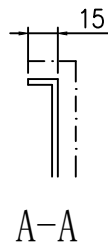
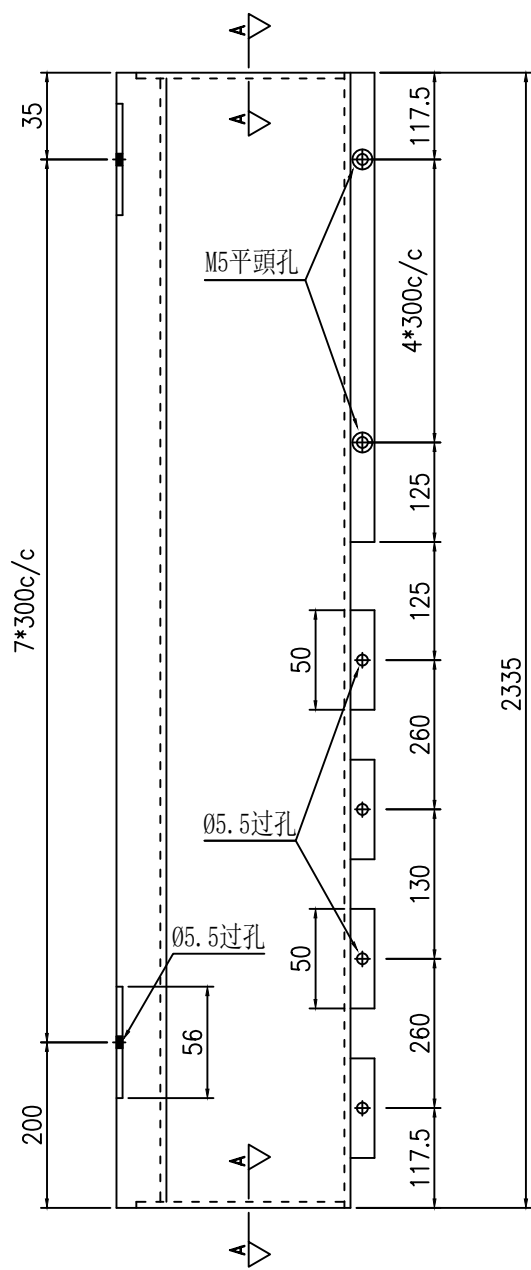

安裝示意圖

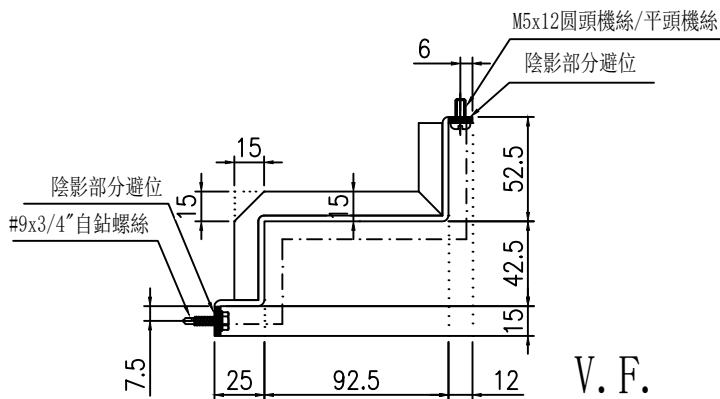
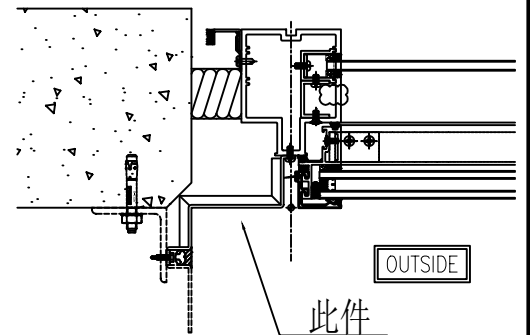

1
5001 TYPICAL MULLION DETAIL
CURTAIN WALL

名稱	鋁板拆圖	制圖	陳福慶	2025-03-21	修改		
材料	3mm鋁板	復核	謝永林	2025-04-18	日期		
顏色	LX01963MH(TM03)	批准			圖號	QLD-209(TM03)	



美特鋁質有限公司
MIDI Aluminium Fabricator Ltd.

物料編號	數量	樓層	施工圖位置
QLD-209B(TM03)	16	3/F-11/F	J861-SD-CW-3007
合計:	16		

工程號	J-861	地盤	已連拿利
-----	-------	----	------

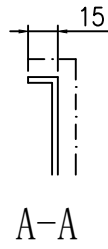
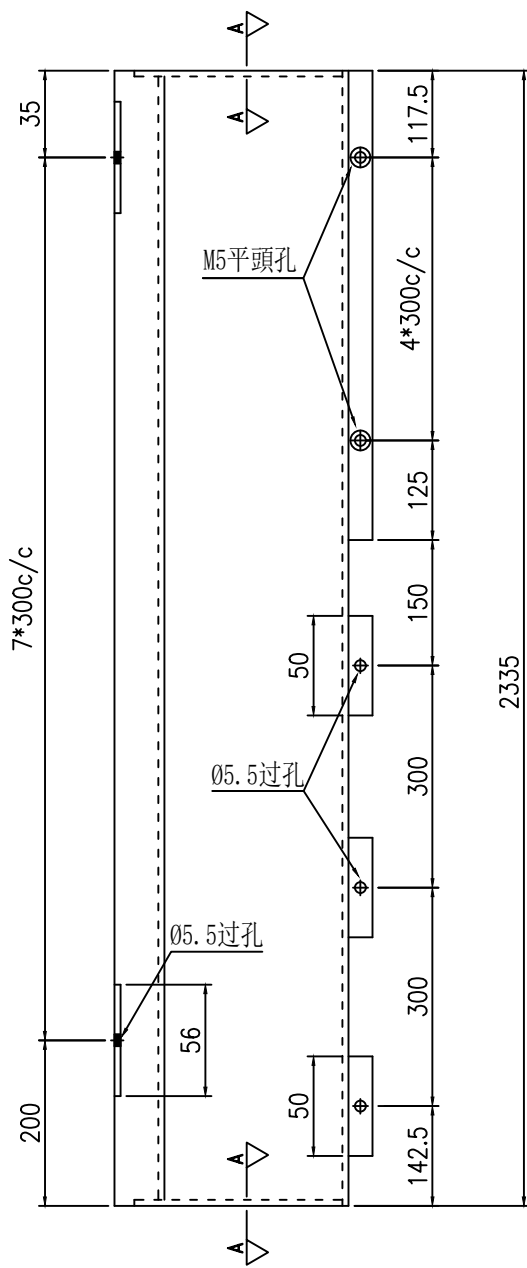

地盤用

節點不明確，待定

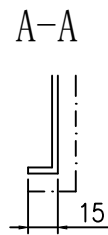

安裝示意圖

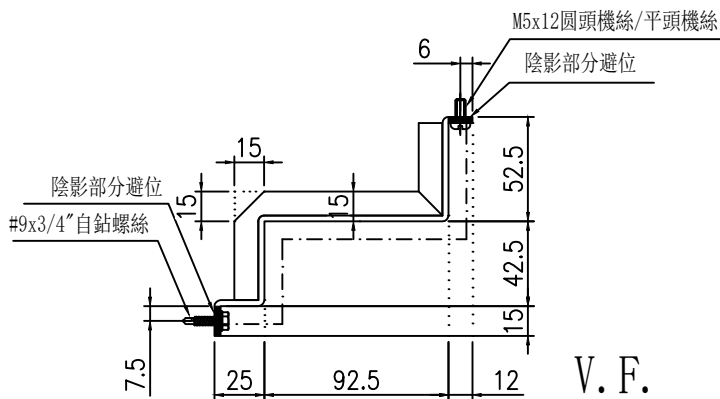
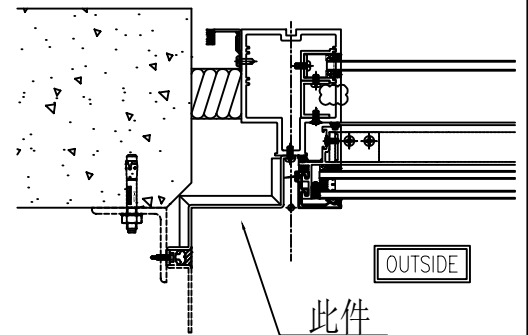

1 TYPICAL MULLION DETAIL
5001 CURTAIN WALL

名稱	鋁板拆圖	制圖	陳福慶	2025-03-21	修改		
材料	3mm鋁板	復核	謝永林	2025-04-18	日期		
顏色	LX01963MH(TM03)	批准			圖號	QLD-209B(TM03)	



美特鋁質有限公司
MIDI Aluminium Fabricator Ltd.

物料編號	數量	樓層	施工圖位置
QLD-210(TM03)	9	2/F-11/F	J861-SD-CW-3002
合計:	9		

工程號	J-861	地盤	己連拿利
-----	-------	----	------

地盤用

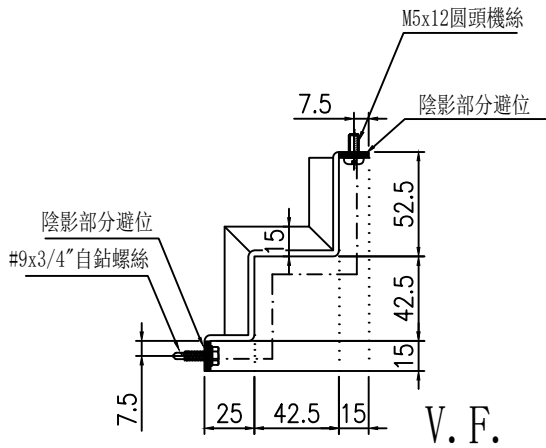
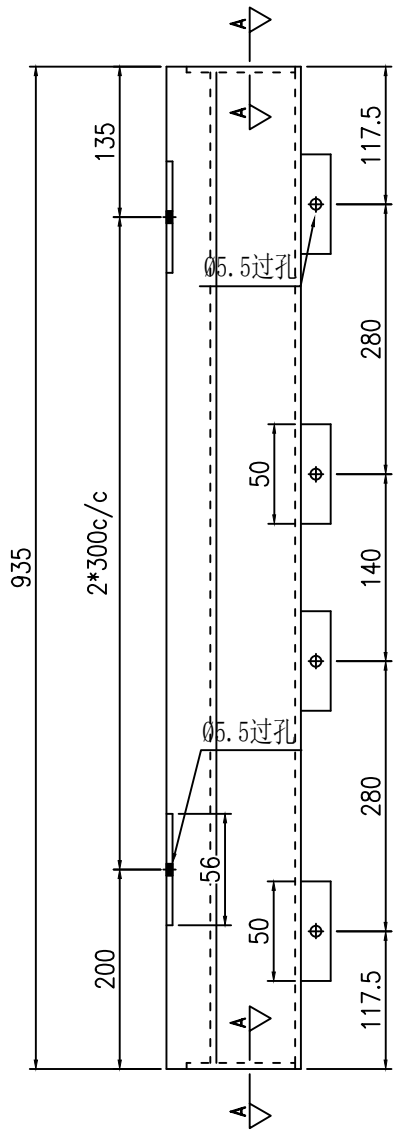

安裝示意圖

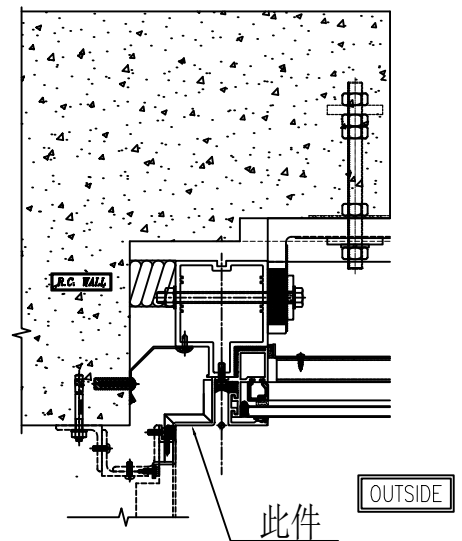

1 TYPICAL MULLION DETAIL
5005 CURTAIN WALL

名稱	鋁板拆圖	制圖	陳福慶	2025-03-21	修改		
材料	3mm鋁板	復核	謝永林	2025-04-18	日期		
顏色	LX01963MH(TM03)	批准			圖號	QLD-210(TM03)	



美特鋁質有限公司
MIDI Aluminium Fabricator Ltd.

物料編號	數量	樓層	施工圖位置
QLD-210A(TM03)	16	3/F-11/F	J861-SD-CW-3007
合計:	16		

工程號	J-861	地盤	已連拿利
-----	-------	----	------

地盤用

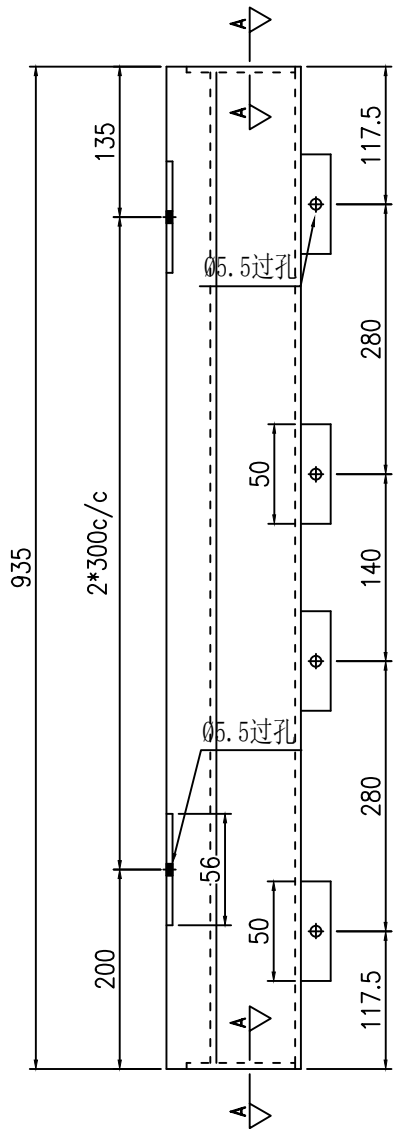

節點不明確，待定

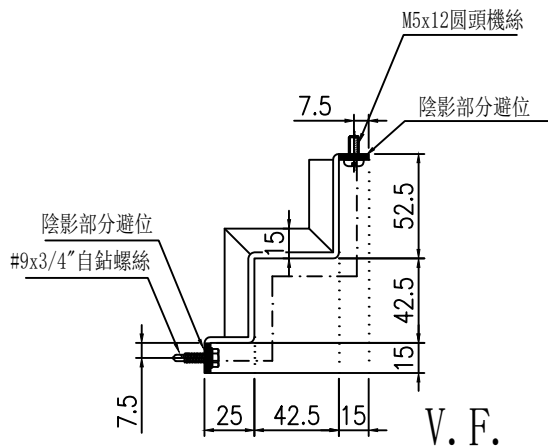

安裝示意圖

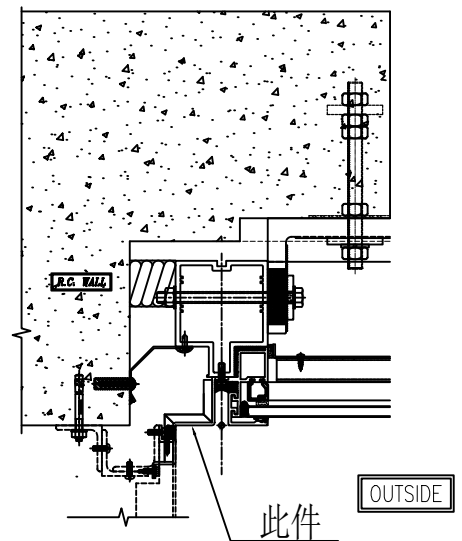

1 TYPICAL MULLION DETAIL
5005 CURTAIN WALL

名稱	鋁板拆圖	制圖	陳福慶	2025-03-21	修改		
材料	3mm鋁板	復核	謝永林	2025-04-18	日期		
顏色	LX01963MH(TM03)	批准			圖號	QLD-210A(TM03)	



美特鋁質有限公司
MIDI Aluminium Fabricator Ltd.

物料編號	數量	樓層	施工圖位置
QLD-209BR(TM03)	16	3/F-11/F	J861-SD-CW-3007
合計:	16		

工程號	J-861	地盤	己連拿利
-----	-------	----	------

地盤用

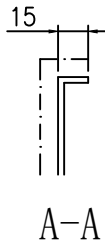

節點不明確，待定

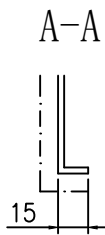
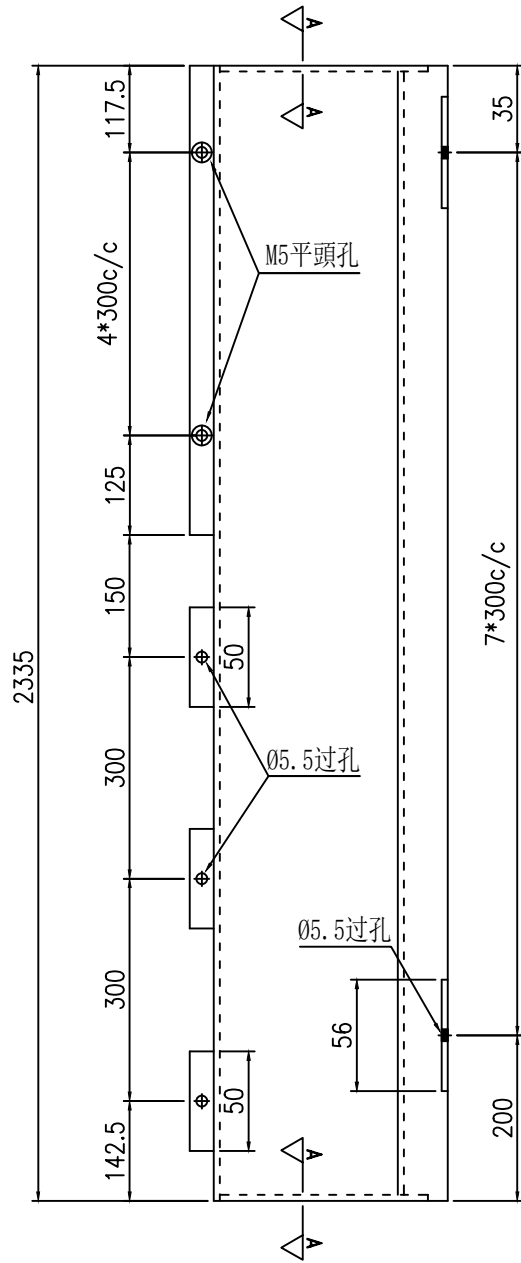

安裝示意圖

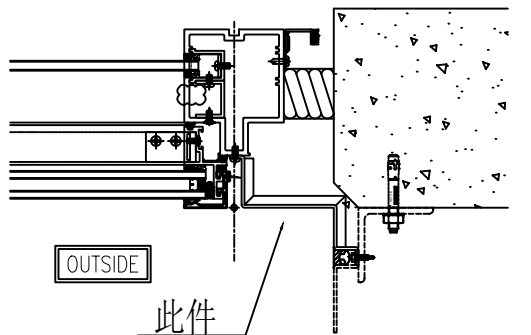

TYPICAL MULLION DETAIL
CURTAIN WALL

1R
5001

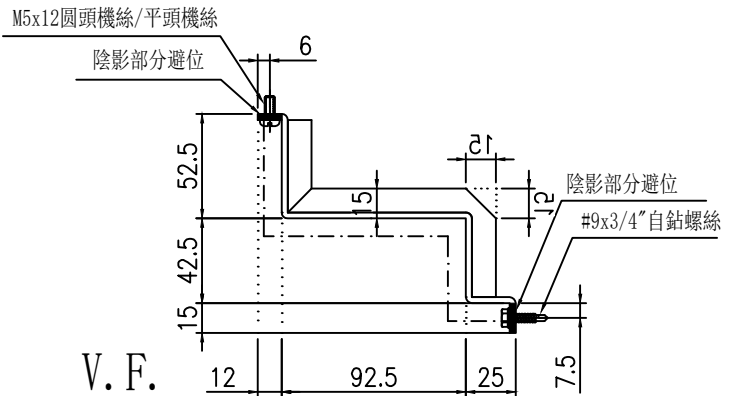

名稱	鋁板拆圖	制圖	陳福慶	2025-03-21	修改			
材料	3mm鋁板	復核	謝永林	2025-04-18	日期			
顏色	LX01963MH(TM03)	批準			圖號	QLD-209BR(TM03)		



美特鋁質有限公司
MIDI Aluminium Fabricator Ltd.

物料編號	數量	樓層	施工圖位置
QLD-210R(TM03)	16	3/F-11/F	J861-SD-CW-3007
合計:	16		

工程號	J-861	地盤	己連拿利
-----	-------	----	------

地盤用

節點不明確，待定

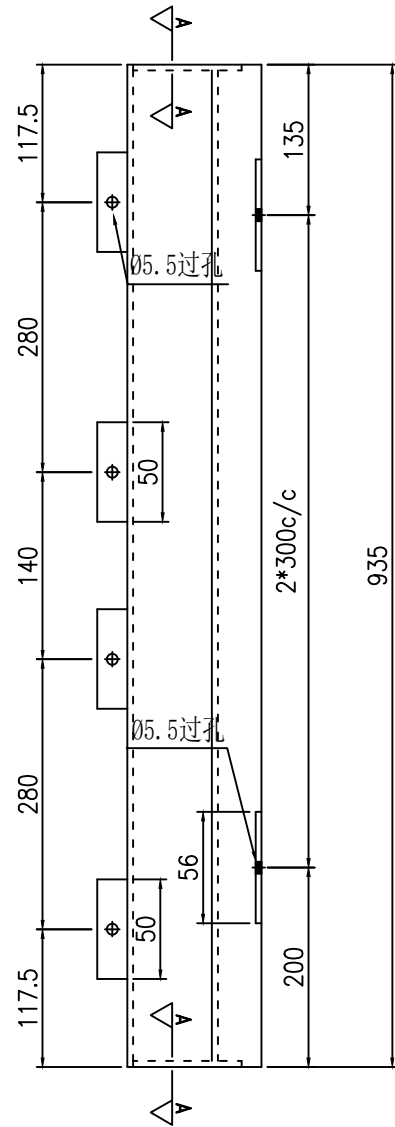

安裝示意圖

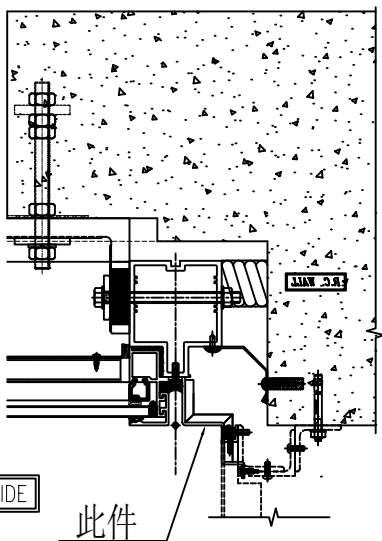

TYPICAL MULLION DETAIL CURTAIN WALL

1R
5005

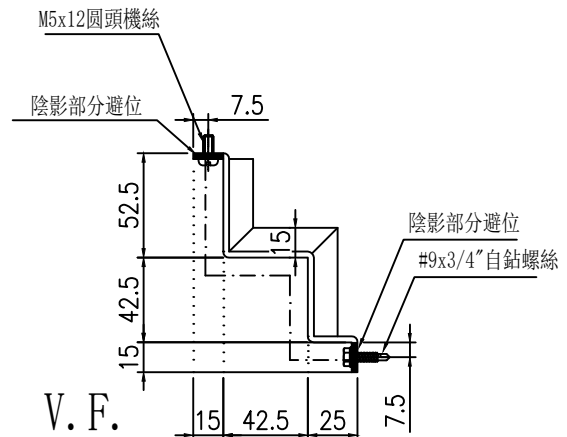

名稱	鋁板拆圖	制圖	陳福慶	2025-03-21	修改		
材料	3mm鋁板	復核	謝永林	2025-04-18	日期		
顏色	LX01963MH(TM03)	批準			圖號	QLD-210R(TM03)	

 美特鋁質 有限公司 MIDI Aluminium Fabricator Ltd.			
工程號	J-861	地盤	己連拿利

物料編號	數量	樓層	施工圖位置
QLD-211R	9	2/F-11/F	J861-SD-CW-3002
合計:	9		

地盤用

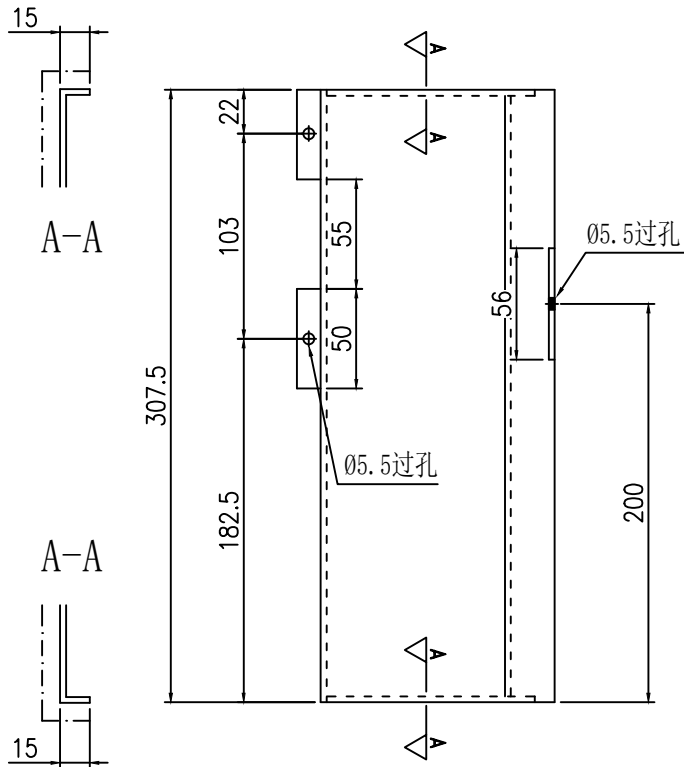

安裝示意圖

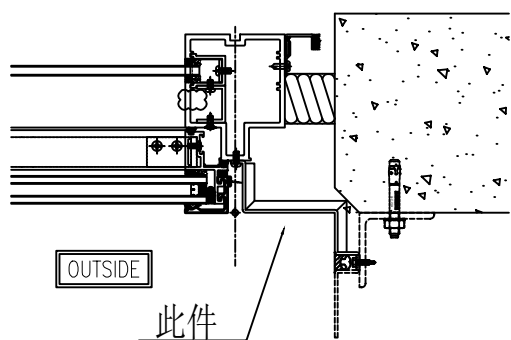

TYPICAL MULLION DETAIL
CURTAIN WALL

1R
5001

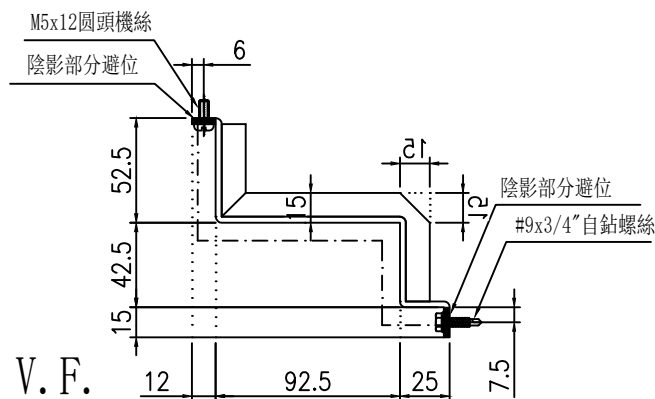

名稱	鋁板拆圖	制圖	陳福慶	2025-03-21	修改		
材料	3mm鋁板	復核	謝永林	2025-04-18	日期		
顏色	LX01963MH(TM03)	批準			圖號	QLD-211R	

 美特鋁質有限公司 MIDI Aluminium Fabricator Ltd.			
工程號	J-861	地盤	己連拿利

物料編號	數量	樓層	施工圖位置
QLD-212R	9	2/F-11/F	J861-SD-CW-3002
合計:	9		

地盤用

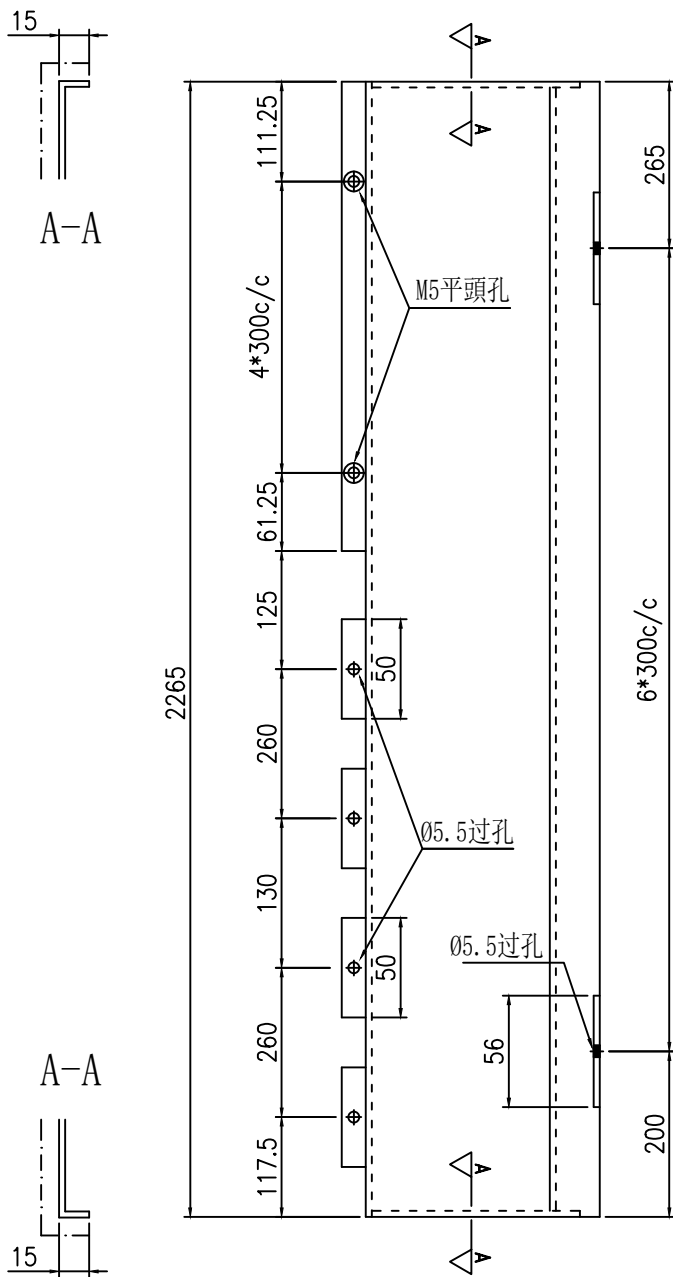

安裝示意圖

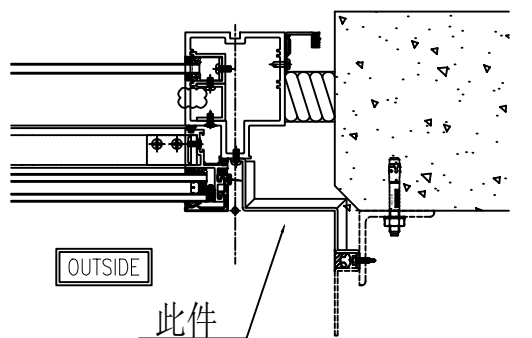

TYPICAL MULLION DETAIL
CURTAIN WALL

1R
5001

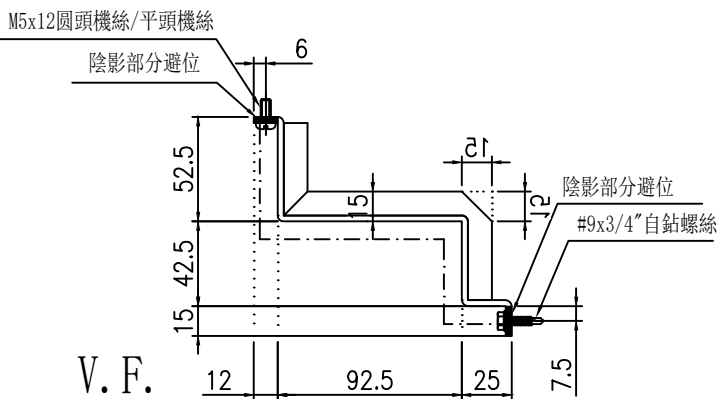
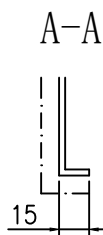

名稱	鋁板拆圖	制圖	陳福慶	2025-03-21	修改			
材料	3mm鋁板	復核	謝永林	2025-04-18	日期			
顏色	LX01963MH(TM03)	批準			圖號	QLD-212R		

物料編號	數量	樓層	施工圖位置
QLD-213	1	2/F	J861-SD-CW-3006
合計:	1		

工程號	J-861	地盤	己連拿利
-----	-------	----	------

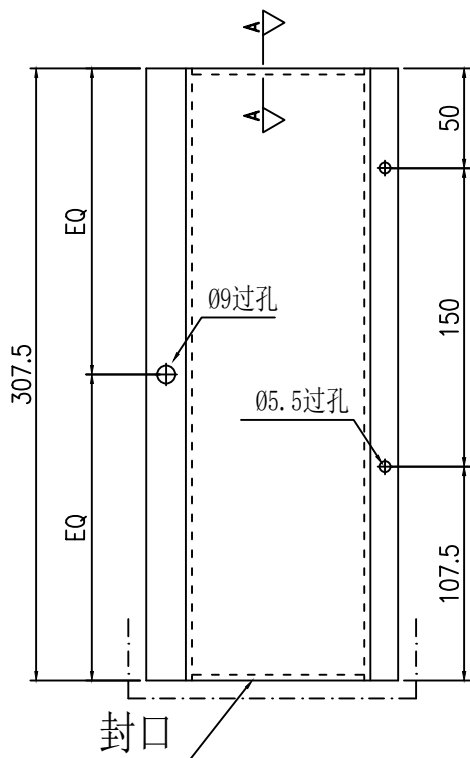

地盤用

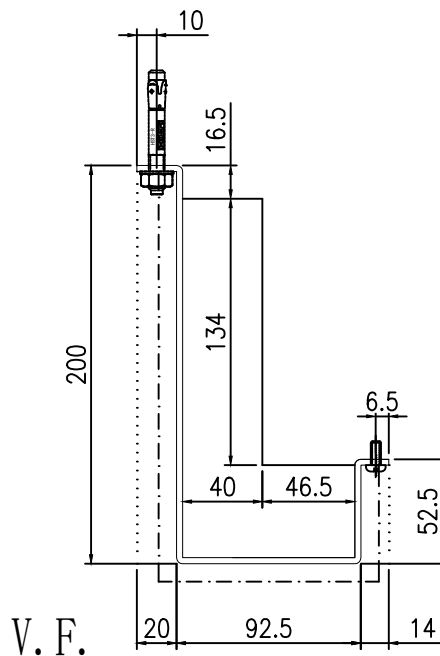

封口示意圖

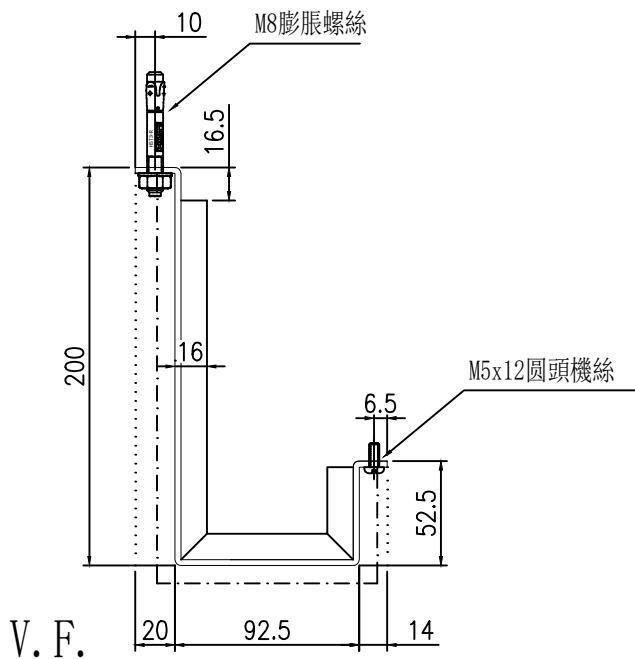

安裝示意圖

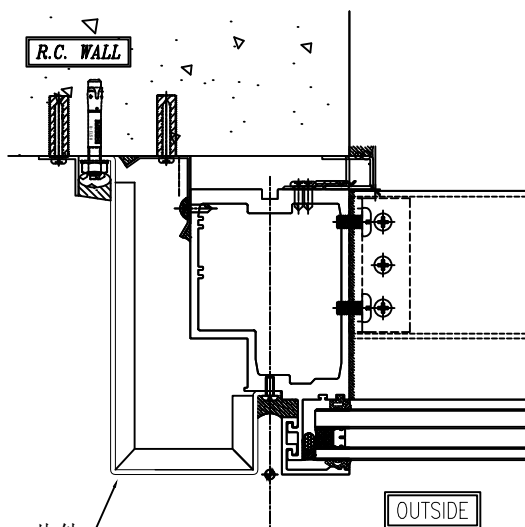

3 TYPICAL MULLION DETAIL
5008 CURTAIN WALL

名稱	鋁板拆圖	制圖	陳福慶	2025-03-21	修改		
材料	3mm鋁板	復核	謝永林	2025-04-18	日期		
顏色	UCT206165XLA-3(TM05)	批准			圖號	QLD-213	

物料編號	數量	樓層	施工圖位置
QLD-214	1	2/F	J861-SD-CW-3006
合計:	1		

工程號	J-861	地盤	己連拿利
-----	-------	----	------

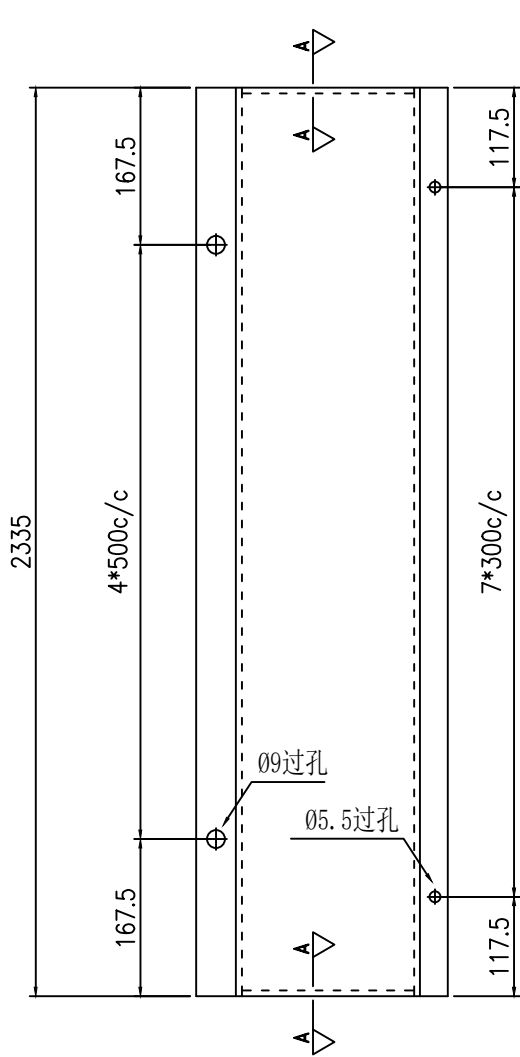

地盤用

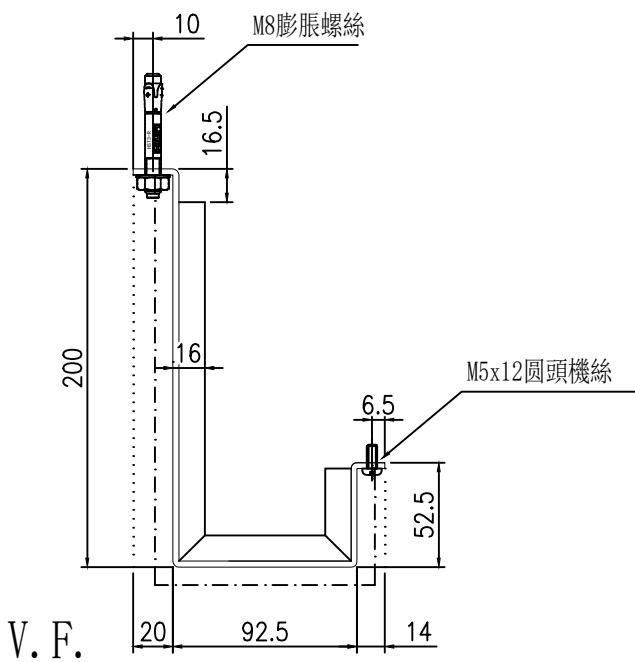
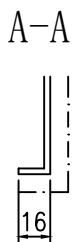

安裝示意圖

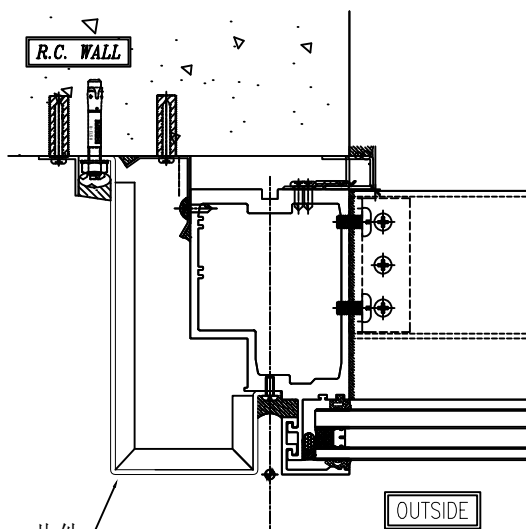

3 TYPICAL MULLION DETAIL
5008 CURTAIN WALL

名稱	鋁板拆圖	制圖	陳福慶	2025-03-21	修改		
材料	3mm鋁板	復核	謝永林	2025-04-18	日期		
顏色	UCT206165XLA-3(TM05)	批準			圖號	QLD-214	



美特鋁質有限公司
MIDI Aluminium Fabricator Ltd.

物料編號	數量	樓層	施工圖位置
QLD-214A	8	3/F-11/F	J861-SD-CW-3007
合計:	8		

工程號	J-861	地盤	己連拿利
-----	-------	----	------

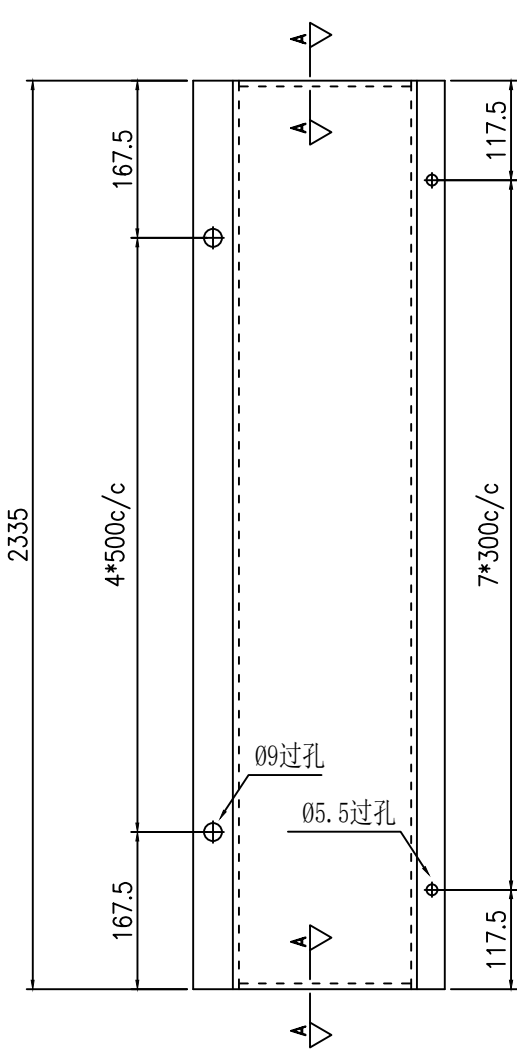

地盤用

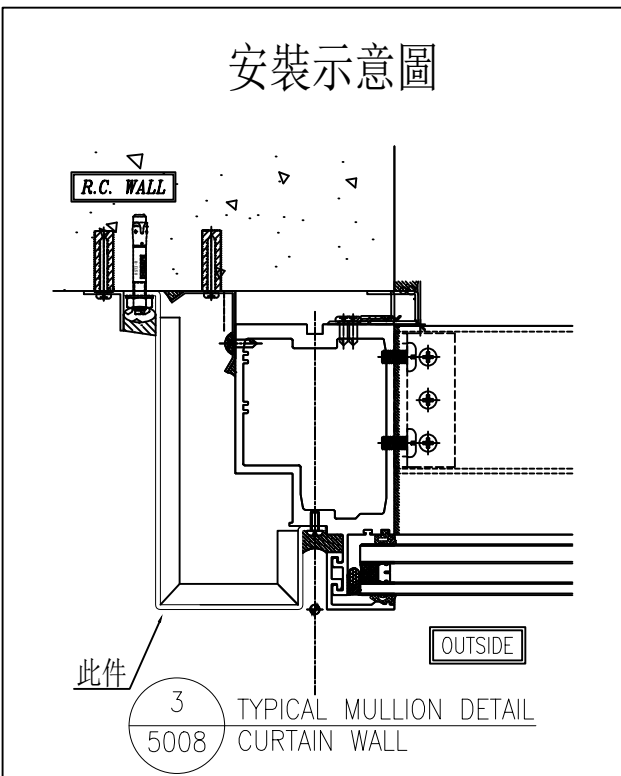
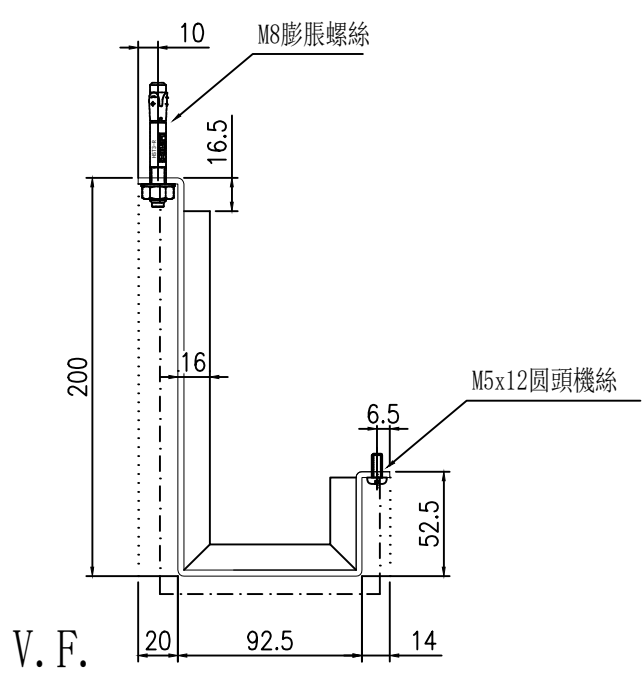
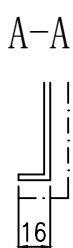

名稱	鋁板拆圖	制圖	陳福慶	2025-03-21	修改		
材料	3mm鋁板	復核	謝永林	2025-04-18	日期		
顏色	UCT206165XLA-3(TM05)	批准			圖號	QLD-214A	



美特鋁質有限公司
MIDI Aluminium Fabricator Ltd.

物料編號	數量	樓層	施工圖位置
QLD-215	1	2/F	J861-SD-CW-3006
合計:	1		

工程號	J-861	地盤	己連拿利
-----	-------	----	------

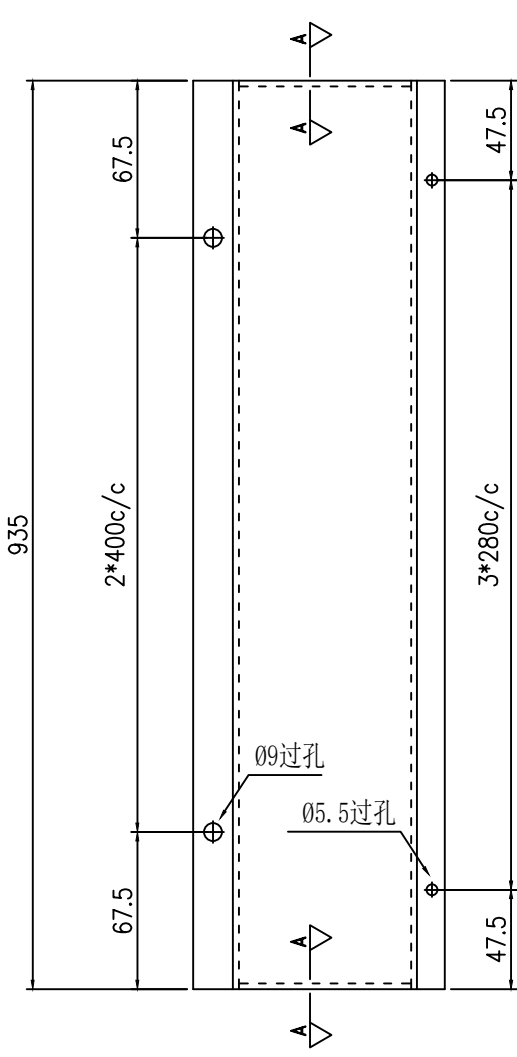

地盤用

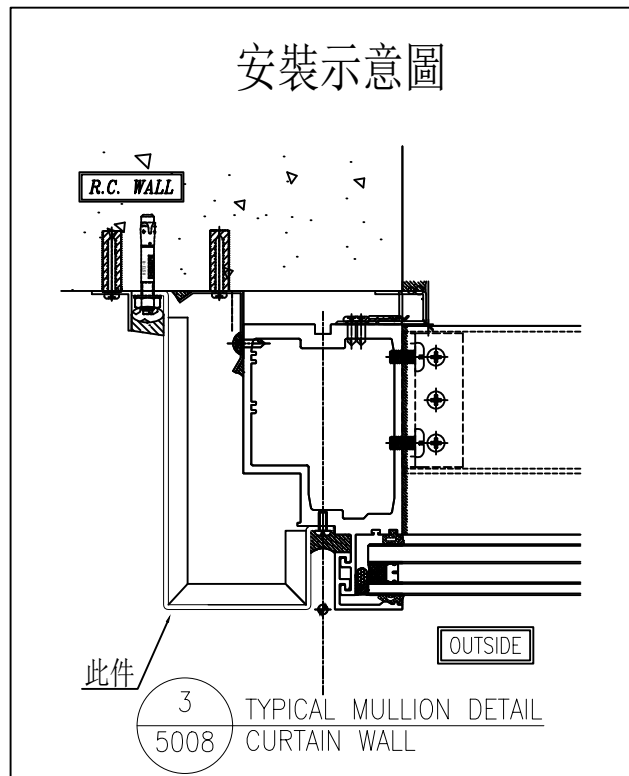
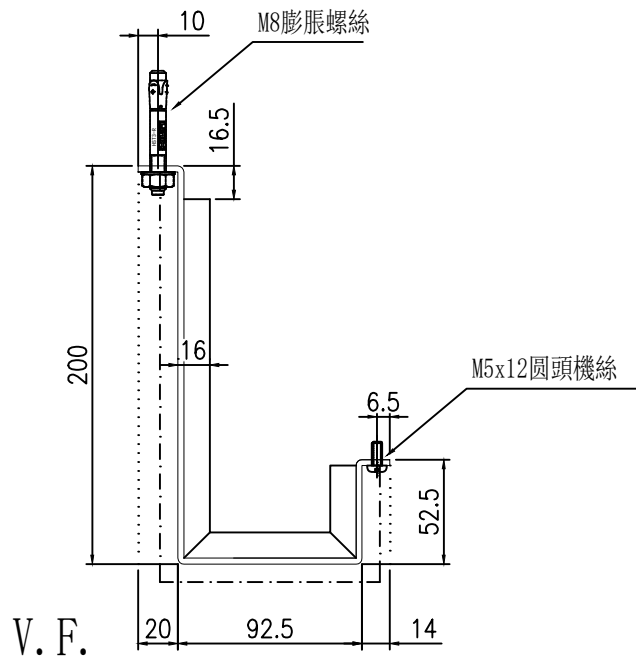
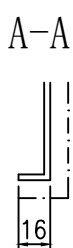

名稱	鋁板拆圖	制圖	陳福慶	2025-03-21	修改			
材料	3mm鋁板	復核	謝永林	2025-04-18	日期			
顏色	UCT206165XLA-3(TM05)	批準			圖號	QLD-215		



美特鋁質有限公司
MIDI Aluminium Fabricator Ltd.

物料編號	數量	樓層	施工圖位置
QLD-215A	8	3/F-11/F	J861-SD-CW-3007
合計:	8		

工程號	J-861	地盤	己連拿利
-----	-------	----	------

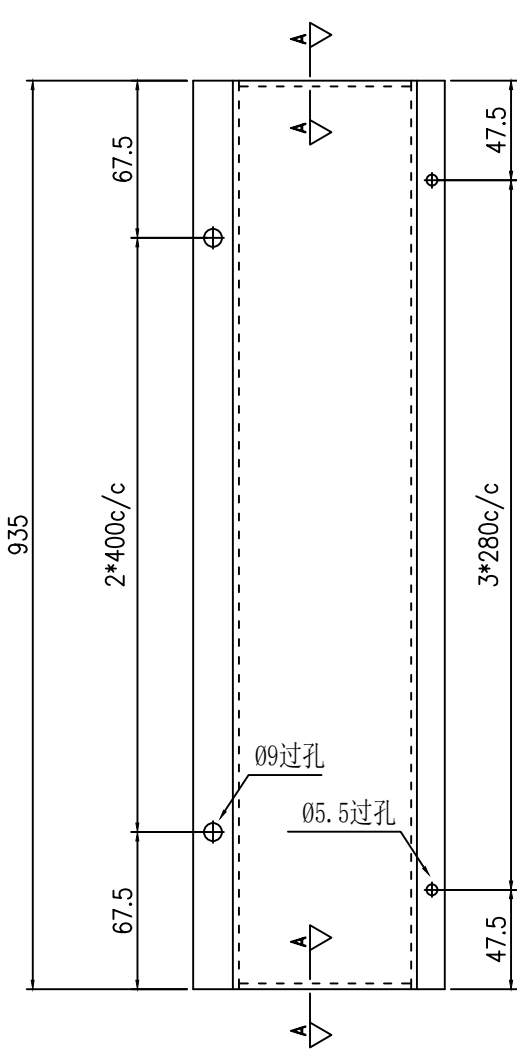

地盤用

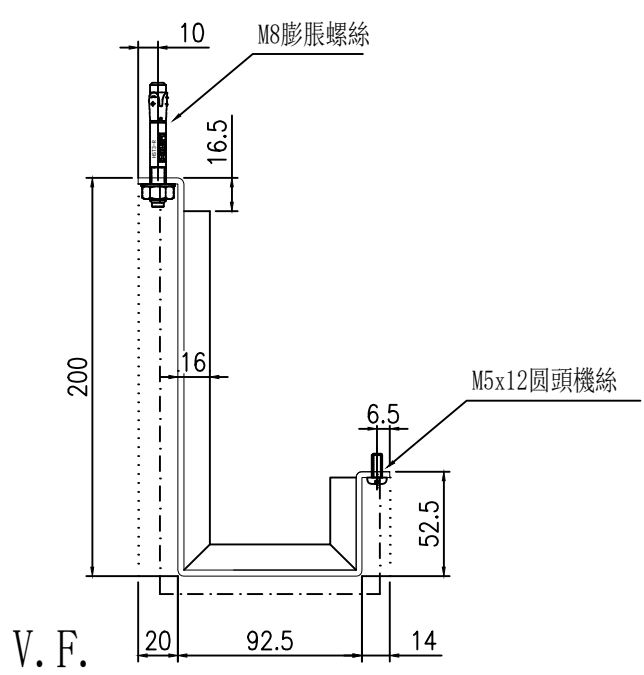
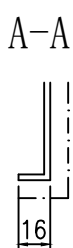

安裝示意圖

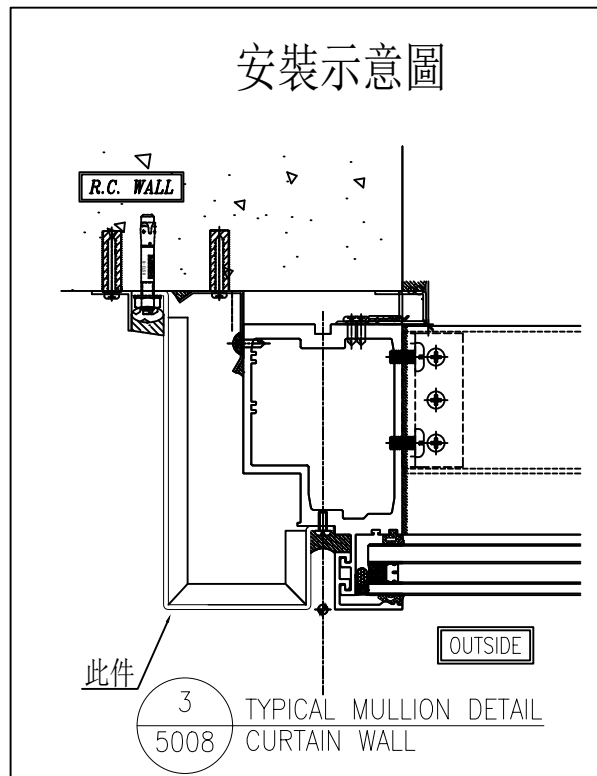

名稱	鋁板拆圖	制圖	陳福慶	2025-03-21	修改		
材料	3mm鋁板	復核	謝永林	2025-04-18	日期		
顏色	UCT206165XLA-3(TM05)	批准			圖號	QLD-215A	

物料編號	數量	樓層	施工圖位置
QLD-216	1	2/F	J861-SD-CW-3006
合計:	1		

工程號	J-861	地盤	己連拿利
-----	-------	----	------

地盤用

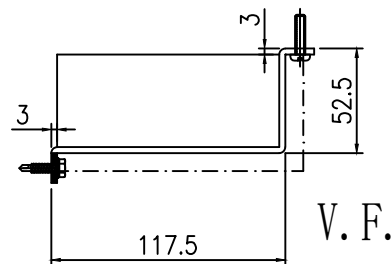
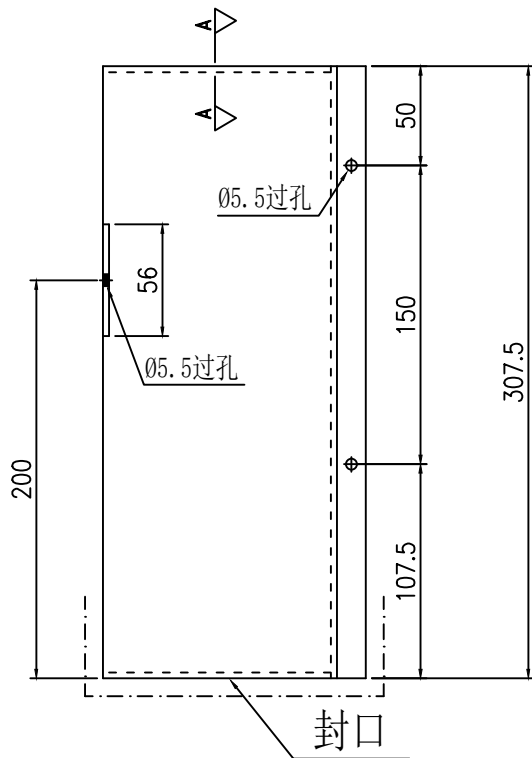

封口示意圖

安裝示意圖

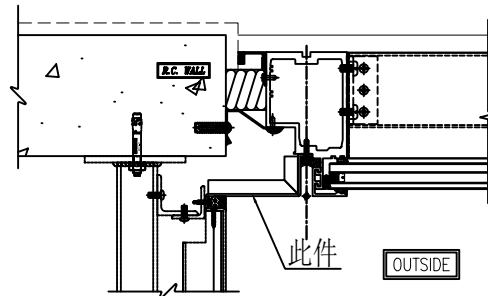
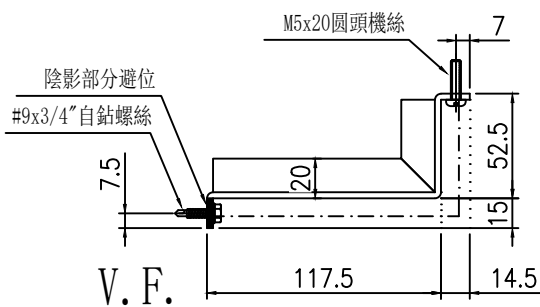

1 TYPICAL MULLION DETAIL
5002 CURTAIN WALL

名稱	鋁板拆圖	制圖	陳福慶	2025-03-21	修改		
材料	3mm鋁板	復核	謝永林	2025-04-18	日期		
顏色	UCT206165XLA-3(TM05)	批准			圖號	QLD-216	

地盤用

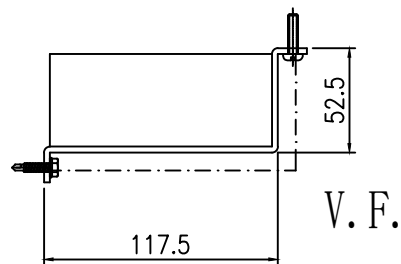
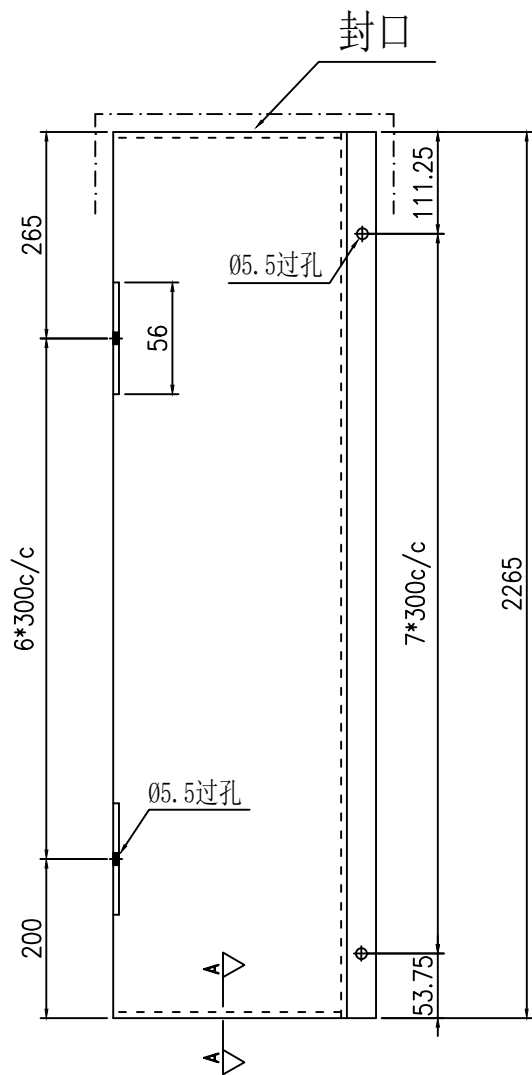

封口示意圖

A-A

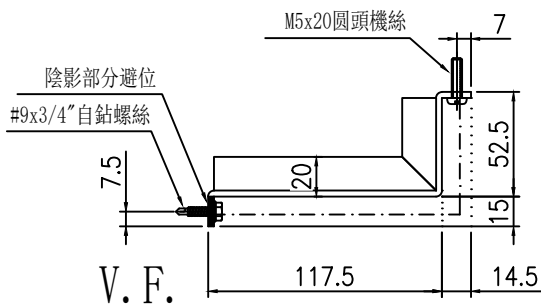

安裝示意圖

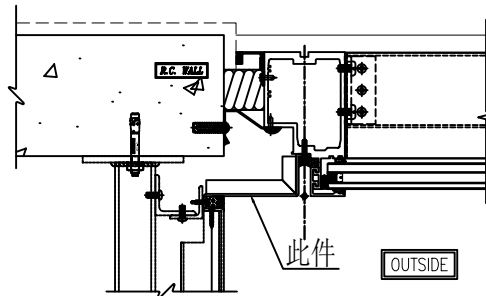

1
 5002 TYPICAL MULLION DETAIL
 CURTAIN WALL

名稱	鋁板拆圖	制圖	陳福慶	2025-03-21	修改		
材料	3mm鋁板	復核	謝永林	2025-04-18	日期		
顏色	UCT206165XLA-3(TM05)	批准			圖號	QLD-217	



美特鋁質有限公司
MIDI Aluminium Fabricator Ltd.

物料編號	數量	樓層	施工圖位置
QLD-218	1	2/F	J861-SD-CW-3006
合計:	1		

工程號	J-861	地盤	己連拿利
-----	-------	----	------

封口

地盤用

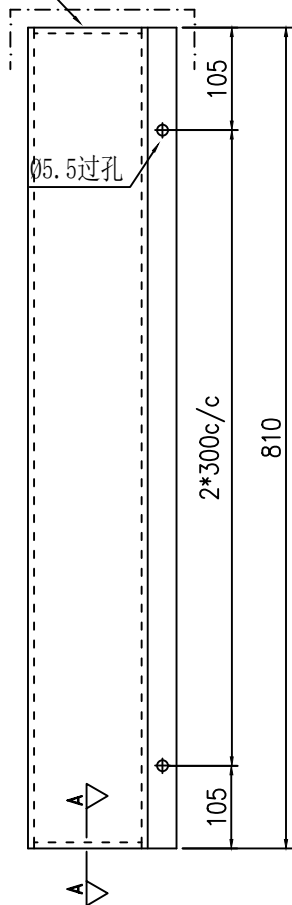

節點不明確，待定

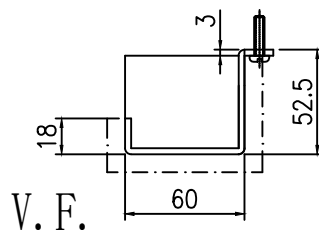

封口示意圖

A-A

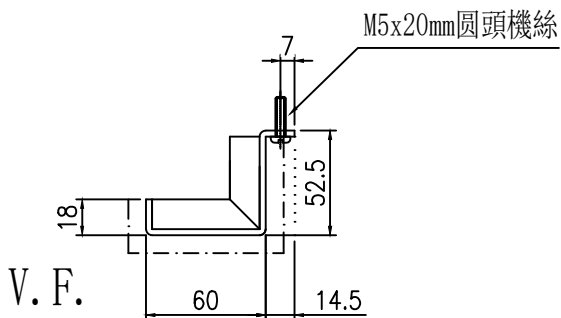
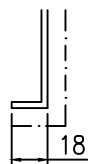

安裝示意圖

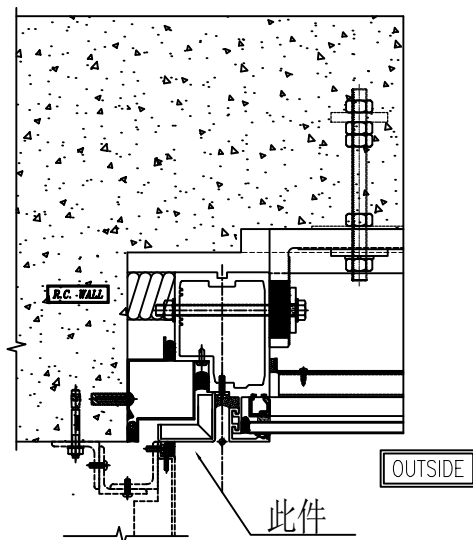

名稱	鋁板拆圖	制圖	陳福慶	2025-03-21	修改			
材料	3mm鋁板	復核	謝永林	2025-04-18	日期			
顏色	UCT206165XLA-3(TM05)	批准			圖號	QLD-218		



美特鋁質有限公司
MIDI Aluminium Fabricator Ltd.

物料編號	數量	樓層	施工圖位置
QLD-219	8	3/F-11/F	J861-SD-CW-3007
合計:	8		

工程號	J-861	地盤	己連拿利
-----	-------	----	------

地盤用

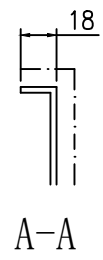
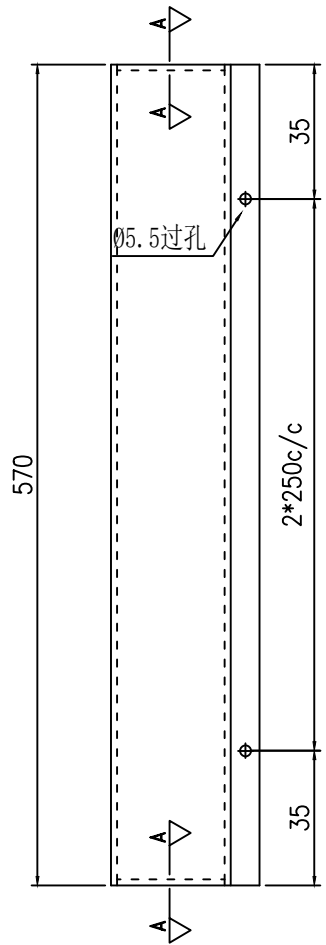

節點不明確，待定

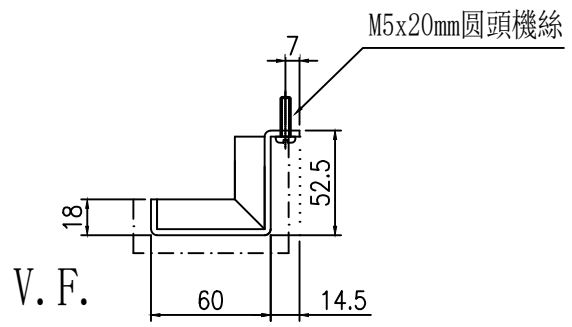

安裝示意圖

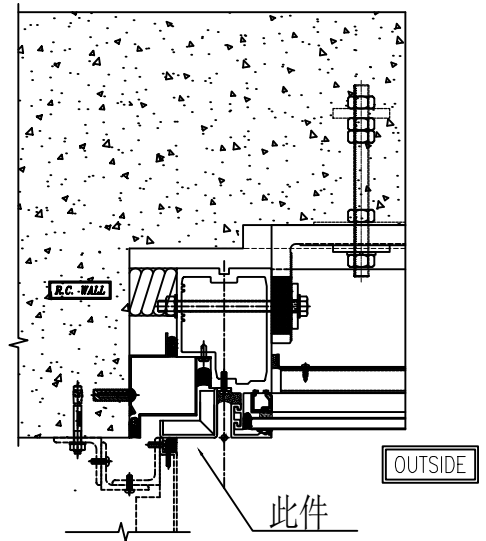

1 TYPICAL MULLION DETAIL
5006 CURTAIN WALL

名稱	鋁板拆圖	制圖	陳福慶	2025-03-21	修改		
材料	3mm鋁板	復核	謝永林	2025-04-18	日期		
顏色	UCT206165XLA-3(TM05)	批准			圖號	QLD-219	

 美特鋁質 有限公司 MIDI Aluminium Fabricator Ltd.			
工程號	J-861	地盤	己連拿利

物料編號	數量	樓層	施工圖位置
QLD-220	16	3/F-11/F	J861-SD-CW-3007
合計:	16		

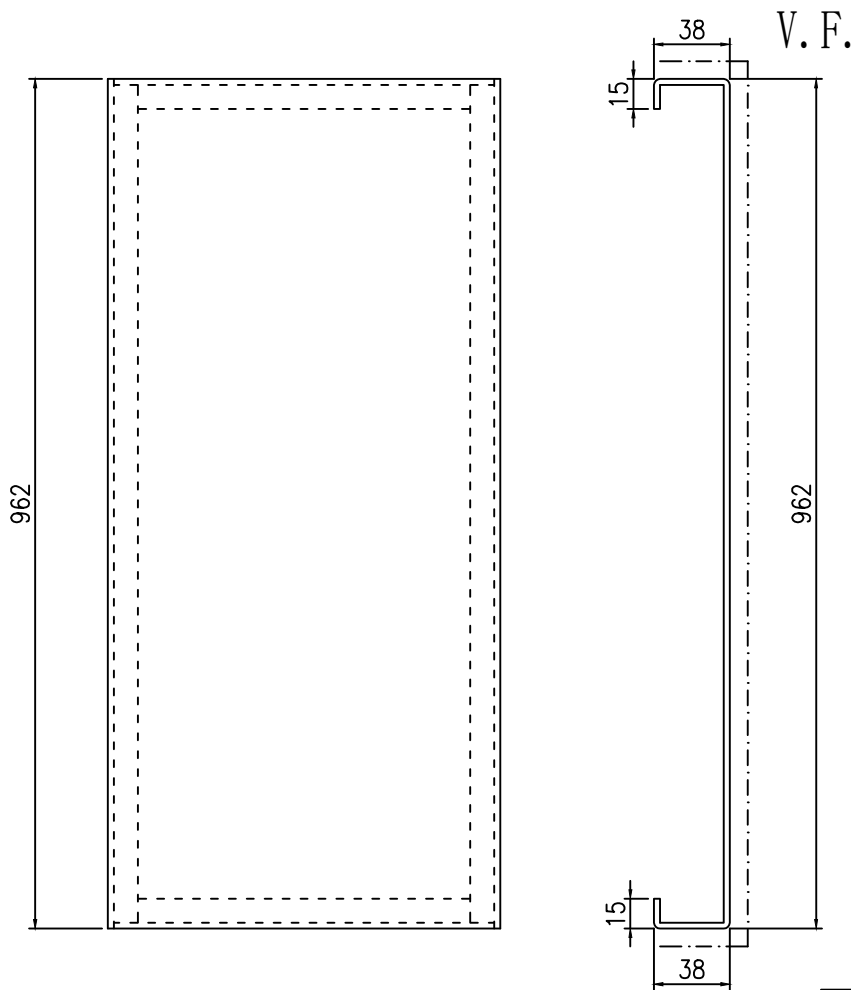

地盤用

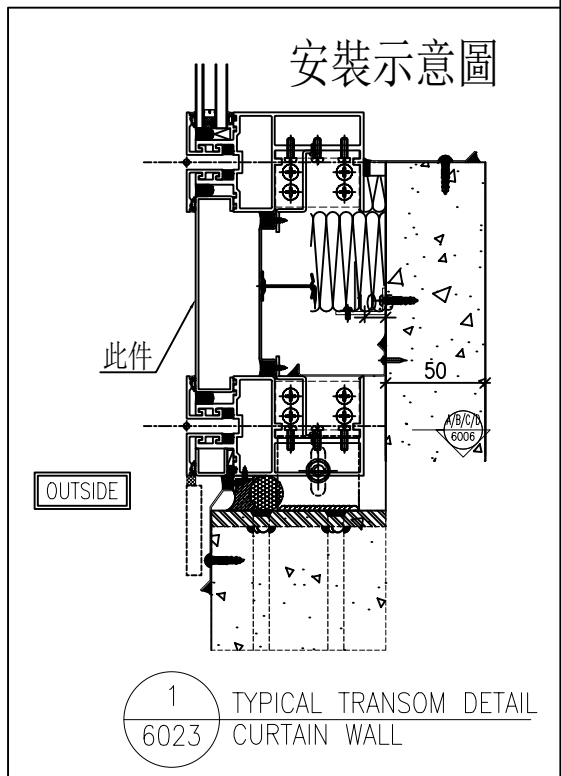
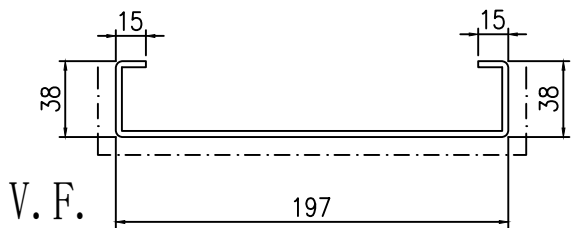

名稱	鋁板拆圖	制圖	陳福慶	2025-03-21	修改			
材料	3mm鋁板	復核	謝永林	2025-04-18	日期			
顏色	UCT206165XLA-3(TM05)	批准			圖號	QLD-220		

物料編號	數量	樓層	施工圖位置
QLD-213R	1	2/F	J861-SD-CW-3006
合計:	1		

工程號	J-861	地盤	己連拿利
-----	-------	----	------

地盤用

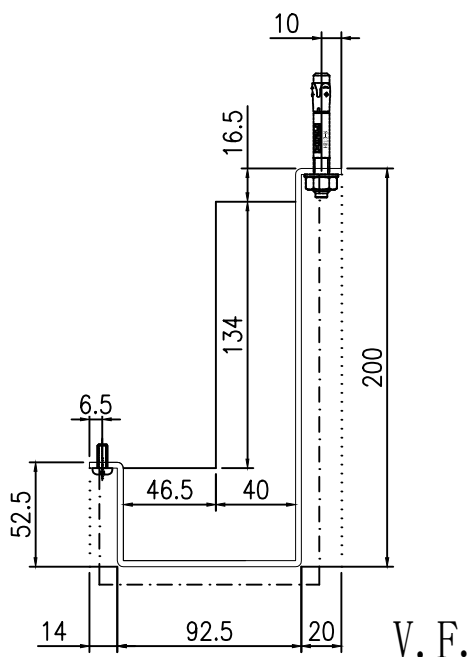

封口示意圖

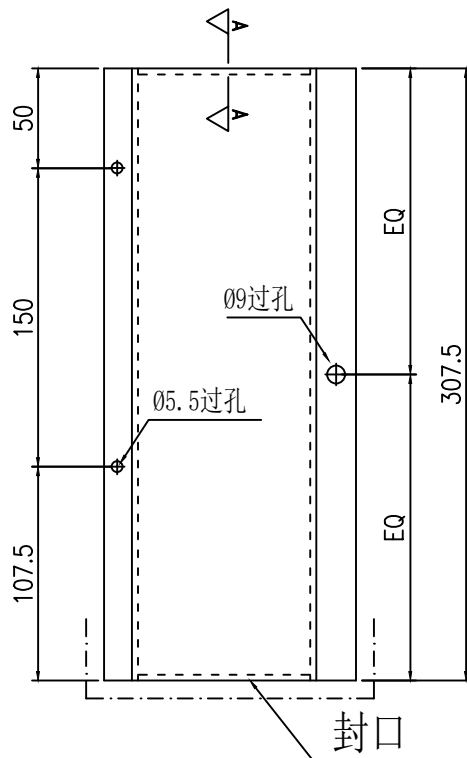

安裝示意圖

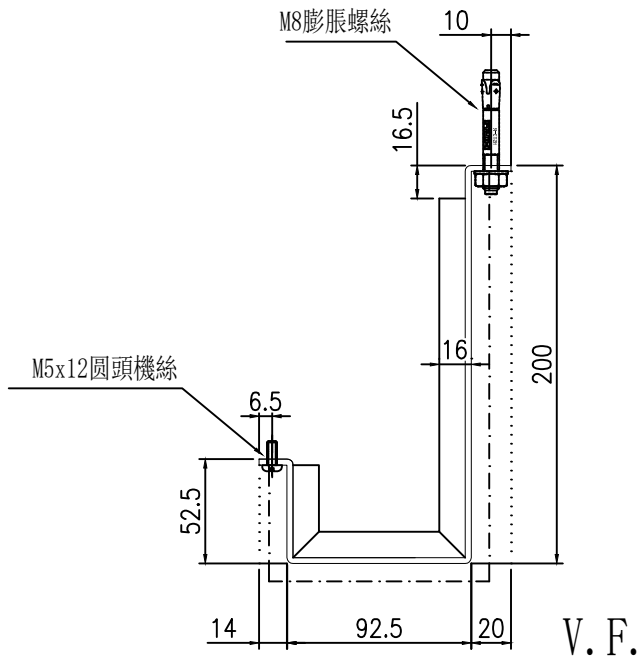
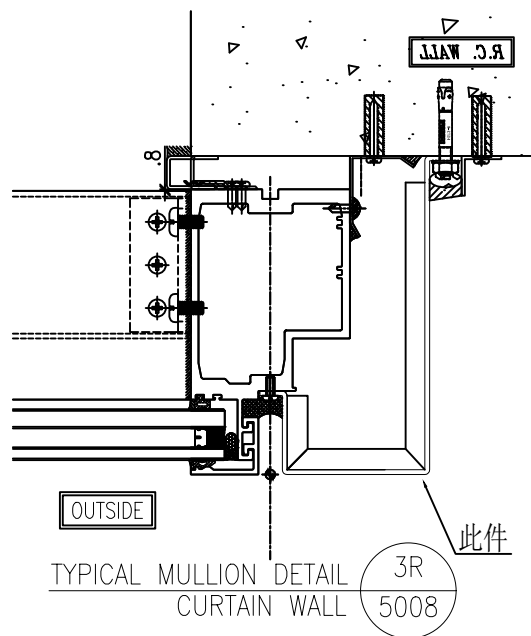

名稱	鋁板拆圖	制圖	陳福慶	2025-03-21	修改			
材料	3mm鋁板	復核	謝永林	2025-04-18	日期			
顏色	UCT206165XLA-3(TM05)	批準			圖號	QLD-213R		

 美特鋁質 有限公司 MIDI Aluminium Fabricator Ltd.			
工程號	J-861	地盤	己連拿利

物料編號	數量	樓層	施工圖位置
QLD-214R	1	2/F	J861-SD-CW-3006
合計:	1		

地盤用

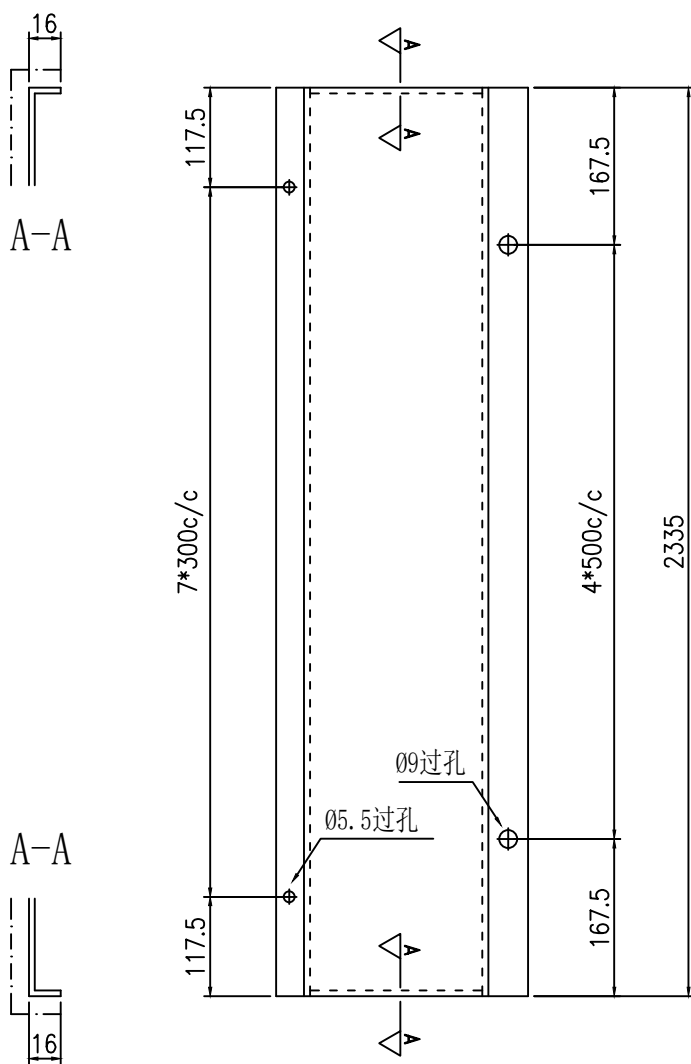

安裝示意圖

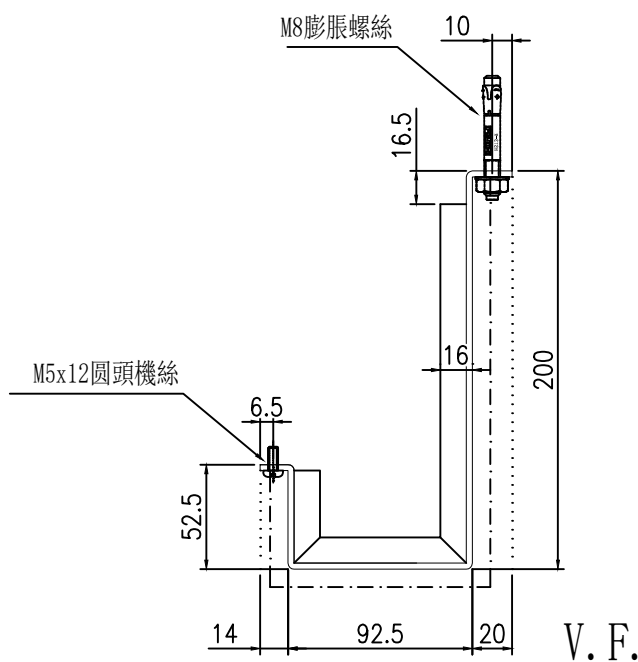
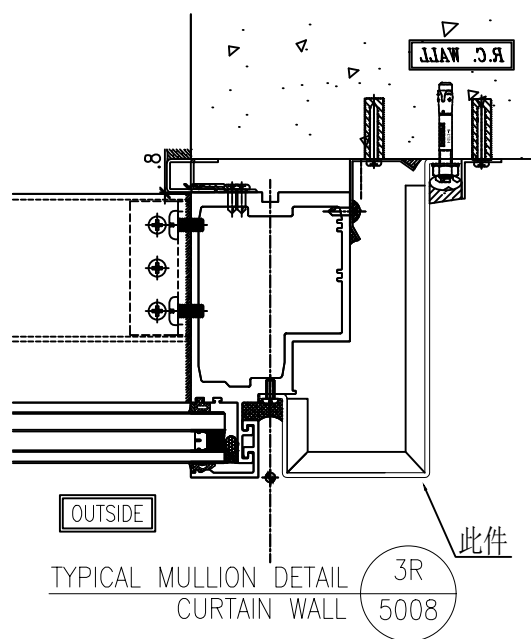

名稱	鋁板拆圖	制圖	陳福慶	2025-03-21	修改		
材料	3mm鋁板	復核	謝永林	2025-04-18	日期		
顏色	UCT206165XLA-3(TM05)	批準			圖號	QLD-214R	

 美特鋁質有限公司 MIDI Aluminium Fabricator Ltd.			
工程號	J-861	地盤	己連拿利

物料編號	數量	樓層	施工圖位置
QLD-214AR	8	3/F-11/F	J861-SD-CW-3007
合計:	8		

地盤用

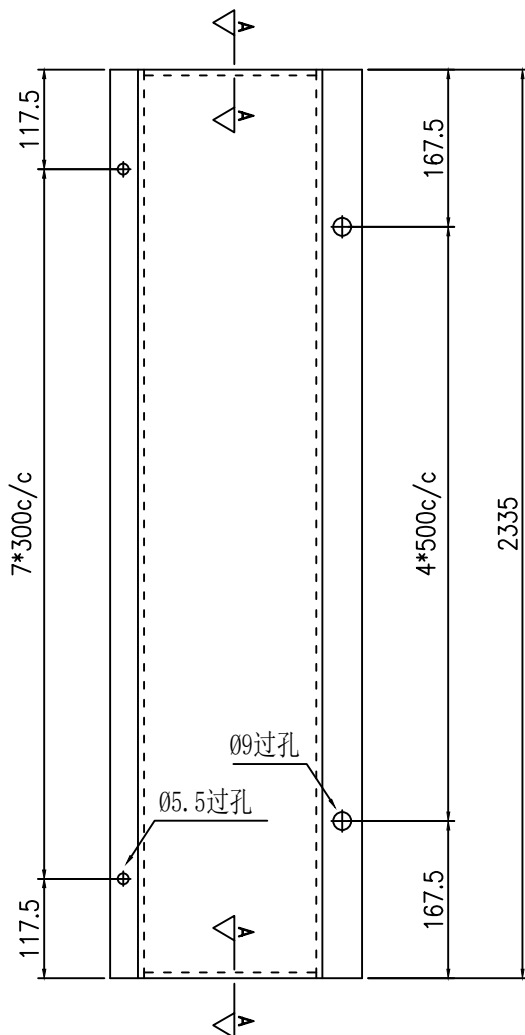
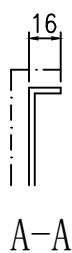

安裝示意圖

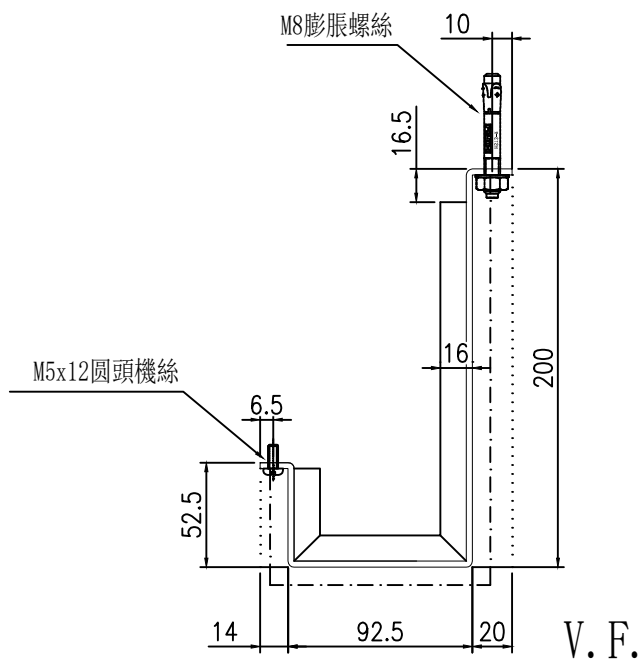
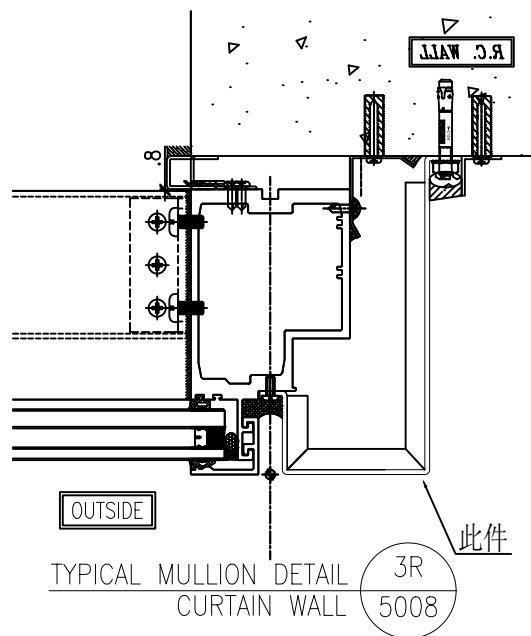

名稱	鋁板拆圖	制圖	陳福慶	2025-03-21	修改		
材料	3mm鋁板	復核	謝永林	2025-04-18	日期		
顏色	UCT206165XLA-3(TM05)	批準			圖號	QLD-214AR	

 美特鋁質 有限公司 MIDI Aluminium Fabricator Ltd.			
工程號	J-861	地盤	己連拿利

物料編號	數量	樓層	施工圖位置
QLD-215R	1	2/F	J861-SD-CW-3006
合計:	1		

地盤用

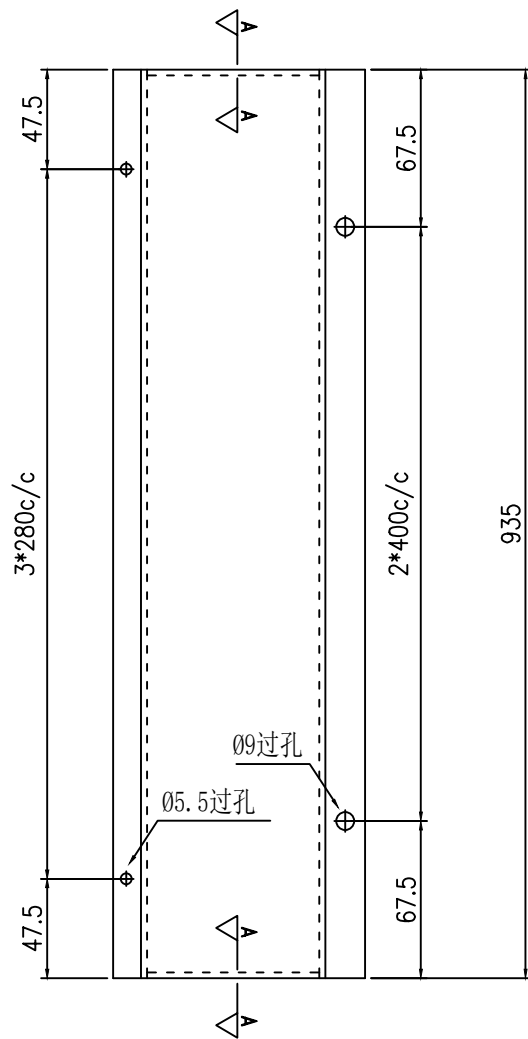
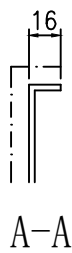

安裝示意圖

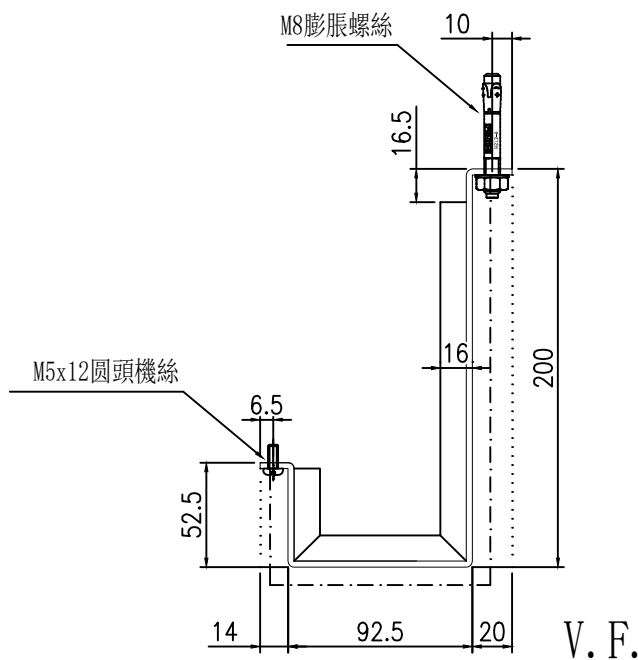
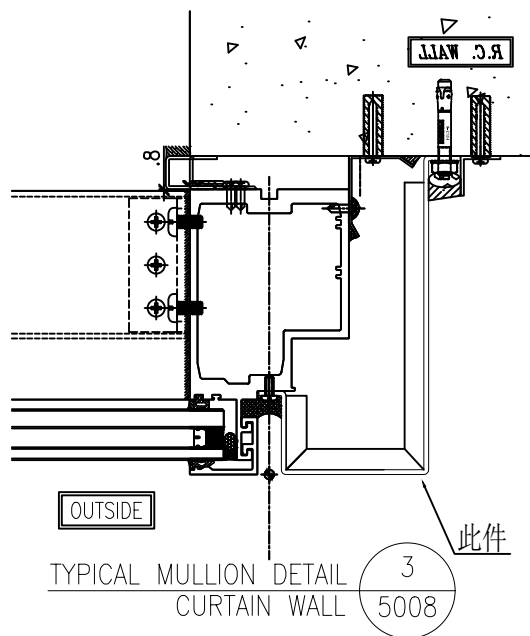

名稱	鋁板拆圖	制圖	陳福慶	2025-03-21	修改			
材料	3mm鋁板	復核	謝永林	2025-04-18	日期			
顏色	UCT206165XLA-3(TM05)	批準			圖號	QLD-215R		

 美特鋁質有限公司 MIDI Aluminium Fabricator Ltd.			
工程號	J-861	地盤	己連拿利

物料編號	數量	樓層	施工圖位置
QLD-215AR	8	3/F-11/F	J861-SD-CW-3007
合計:	8		

地盤用

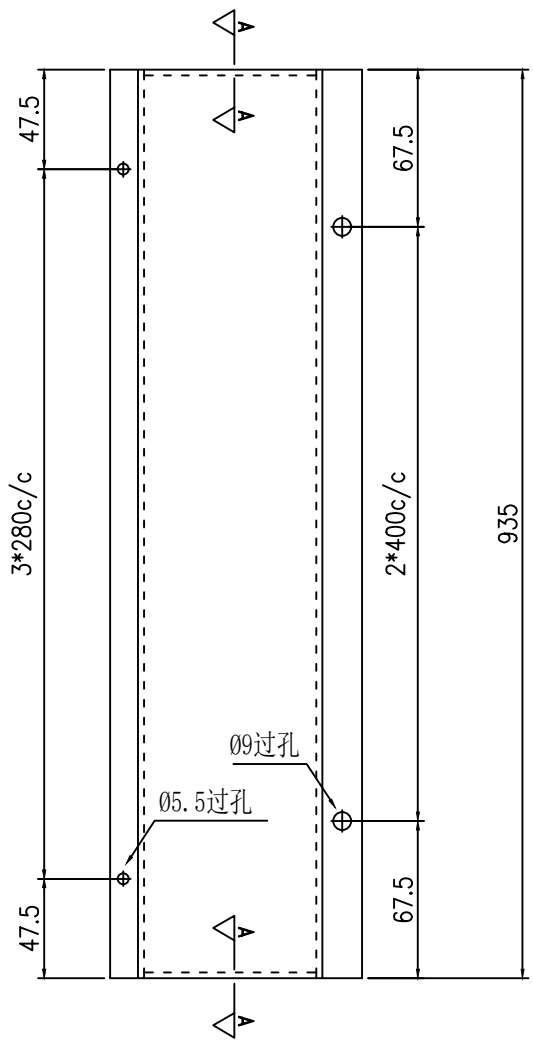

安裝示意圖

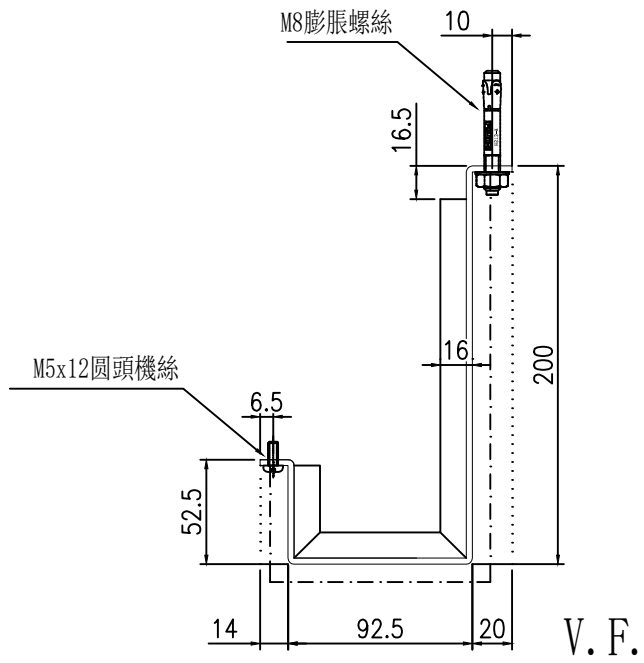
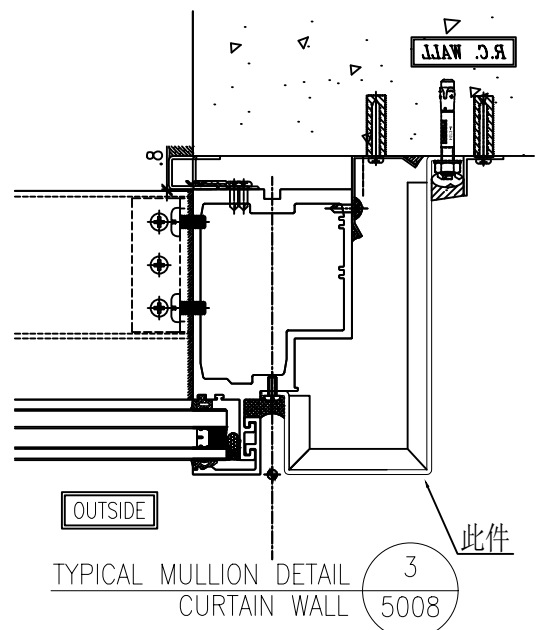

名稱	鋁板拆圖	制圖	陳福慶	2025-03-21	修改		
材料	3mm鋁板	復核	謝永林	2025-04-18	日期		
顏色	UCT206165XLA-3(TM05)	批准			圖號	QLD-215AR	

 美特鋁質有限公司 MIDI Aluminium Fabricator Ltd.			
工程號	J-861	地盤	己連拿利

物料編號	數量	樓層	施工圖位置
QLD-216R	1	2/F	J861-SD-CW-3006
合計:	1		

地盤用

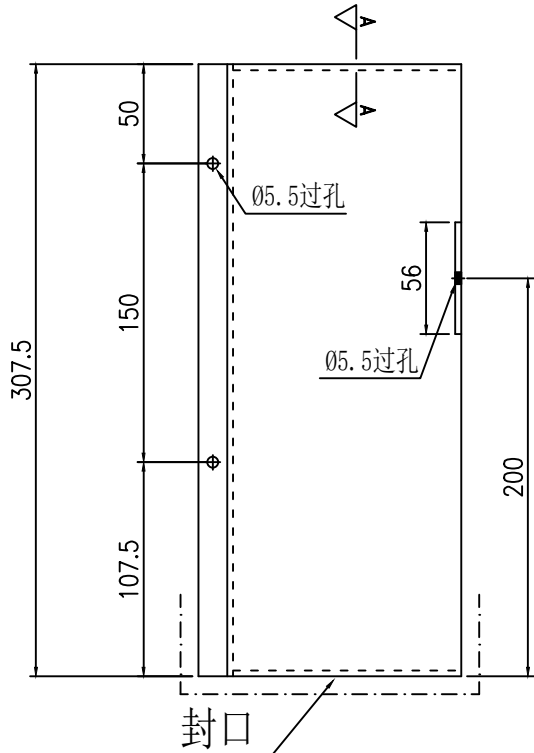
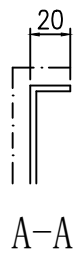
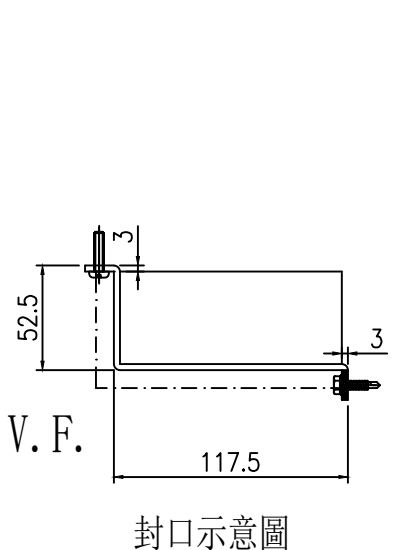

安裝示意圖

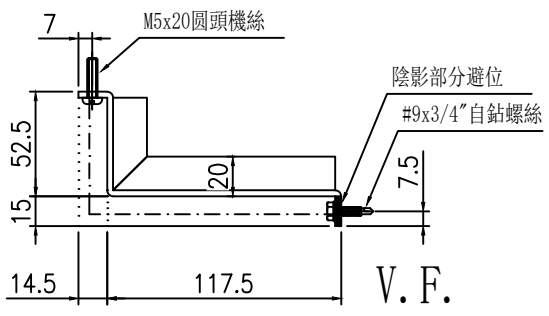
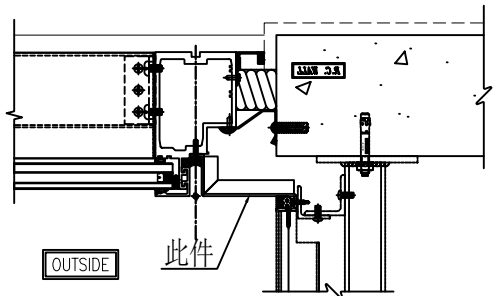

TYPICAL MULLION DETAIL CURTAIN WALL 1R 5002

名稱	鋁板拆圖	制圖	陳福慶	2025-03-21	修改			
材料	3mm鋁板	復核	謝永林	2025-04-18	日期			
顏色	UCT206165XLA-3(TM05)	批准			圖號	QLD-216R		



美特鋁質有限公司
MIDI Aluminium Fabricator Ltd.

物料編號	數量	樓層	施工圖位置
QLD-217R	1	2/F	J861-SD-CW-3006
合計:	1		

工程號	J-861	地盤	己連拿利
-----	-------	----	------

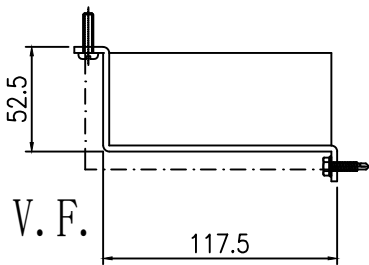

封口示意圖

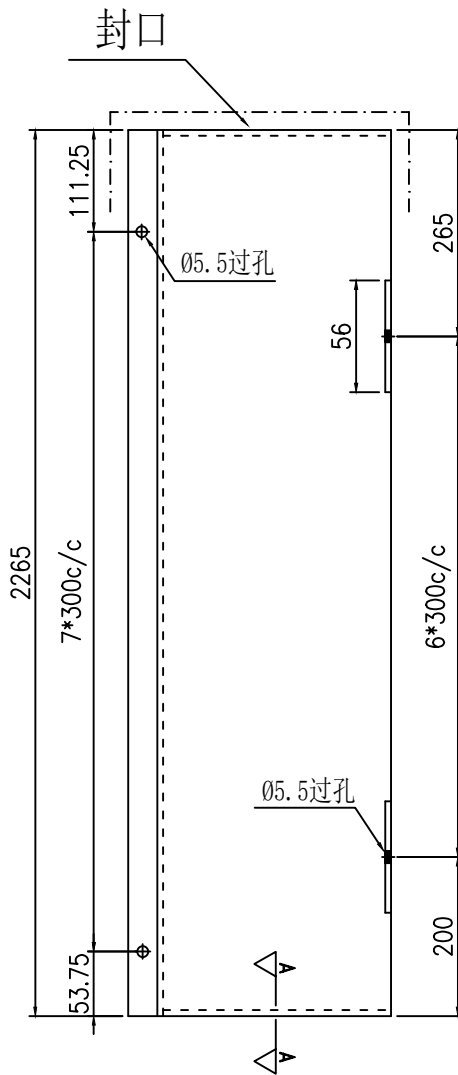

A-A



安裝示意圖

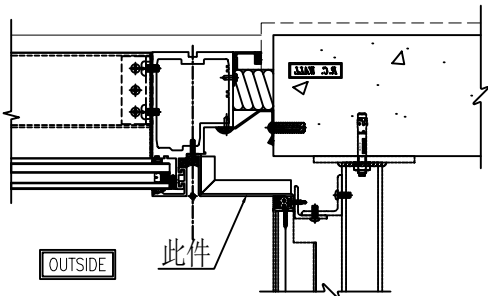

TYPICAL MULLION DETAIL CURTAIN WALL

1R
5002

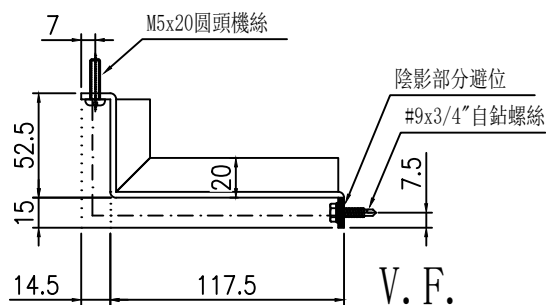

名稱	鋁板拆圖	制圖	陳福慶	2025-03-21	修改		
材料	3mm鋁板	復核	謝永林	2025-04-18	日期		
顏色	UCT206165XLA-3(TM05)	批準			圖號	QLD-217R	

 美特鋁質有限公司 MIDI Aluminium Fabricator Ltd.			
工程號	J-861	地盤	己連拿利

物料編號	數量	樓層	施工圖位置
QLD-218R	1	2/F	J861-SD-CW-3006
合計:	1		

地盤用

節點不明確，待定

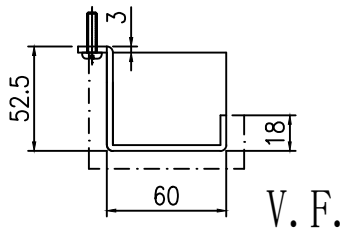

封口示意圖

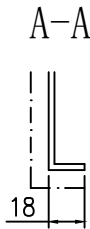
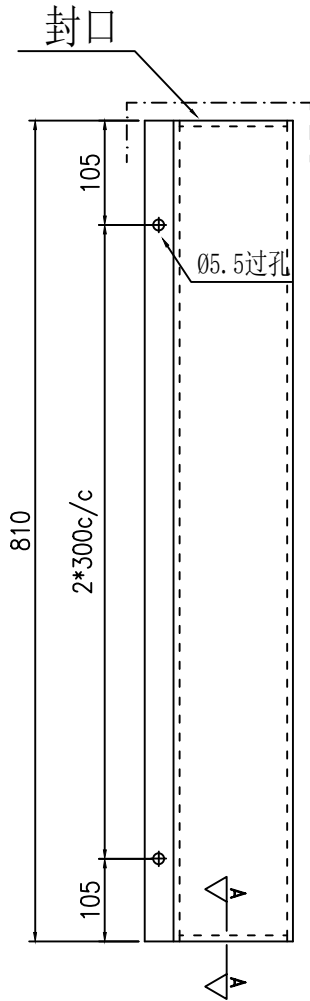

安裝示意圖

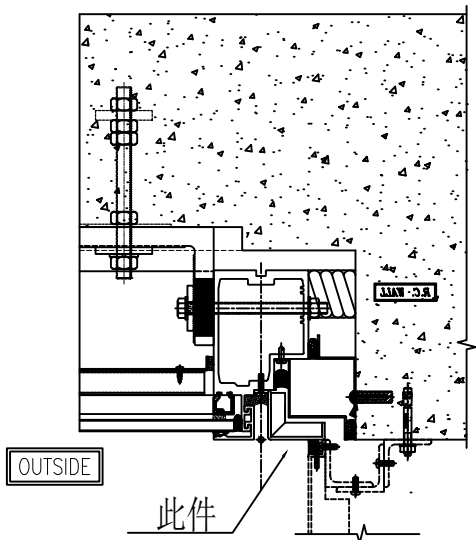

TYPICAL MULLION DETAIL
CURTAIN WALL

1R
5006

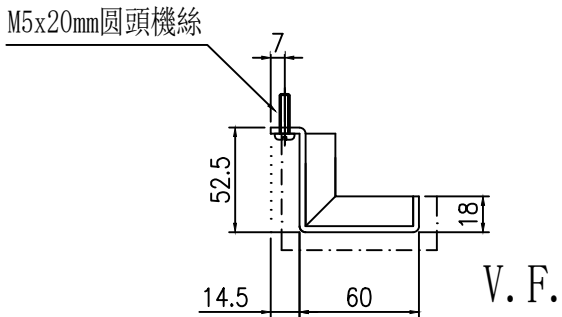

名稱	鋁板拆圖	制圖	陳福慶	2025-03-21	修改		
材料	3mm鋁板	復核	謝永林	2025-04-18	日期		
顏色	UCT206165XLA-3(TM05)	批準			圖號	QLD-218R	

 美特鋁質有限公司 MIDI Aluminium Fabricator Ltd.			
工程號	J-861	地盤	己連拿利

物料編號	數量	樓層	施工圖位置
QLD-219R	8	3/F-11/F	J861-SD-CW-3007
合計:	8		

地盤用

節點不明確，待定

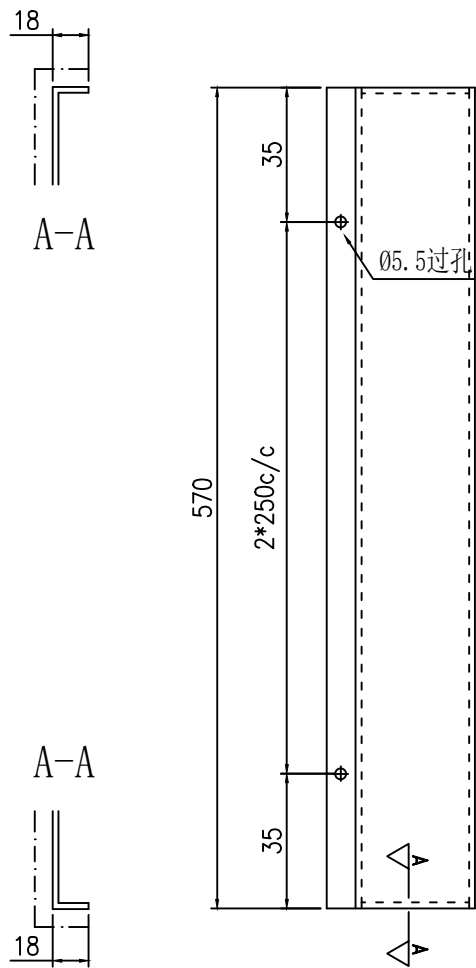

安裝示意圖

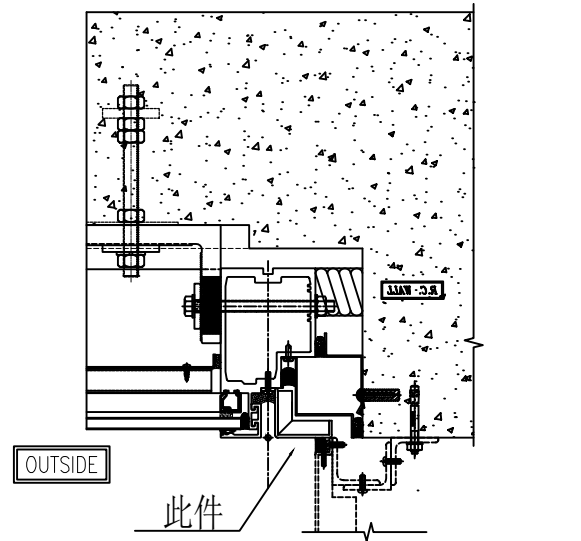

TYPICAL MULLION DETAIL CURTAIN WALL 1R 5006

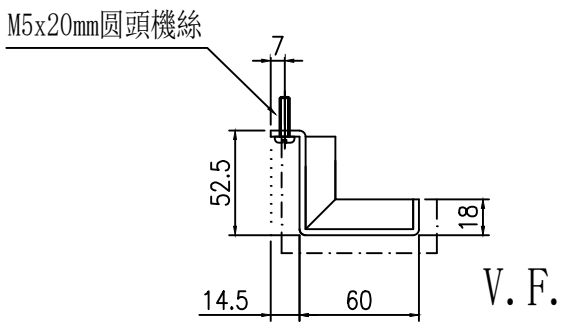

名稱	鋁板拆圖	制圖	陳福慶	2025-03-21	修改		
材料	3mm鋁板	復核	謝永林	2025-04-18	日期		
顏色	UCT206165XLA-3(TM05)	批準			圖號	QLD-219R	

 美特鋁質有限公司 MIDI Aluminium Fabricator Ltd.			
工程號	J-861	地盤	己連拿利

物料編號	數量	樓層	施工圖位置
HLB-001	1	3/F	J861-SD-CW-3007
合計:	1		

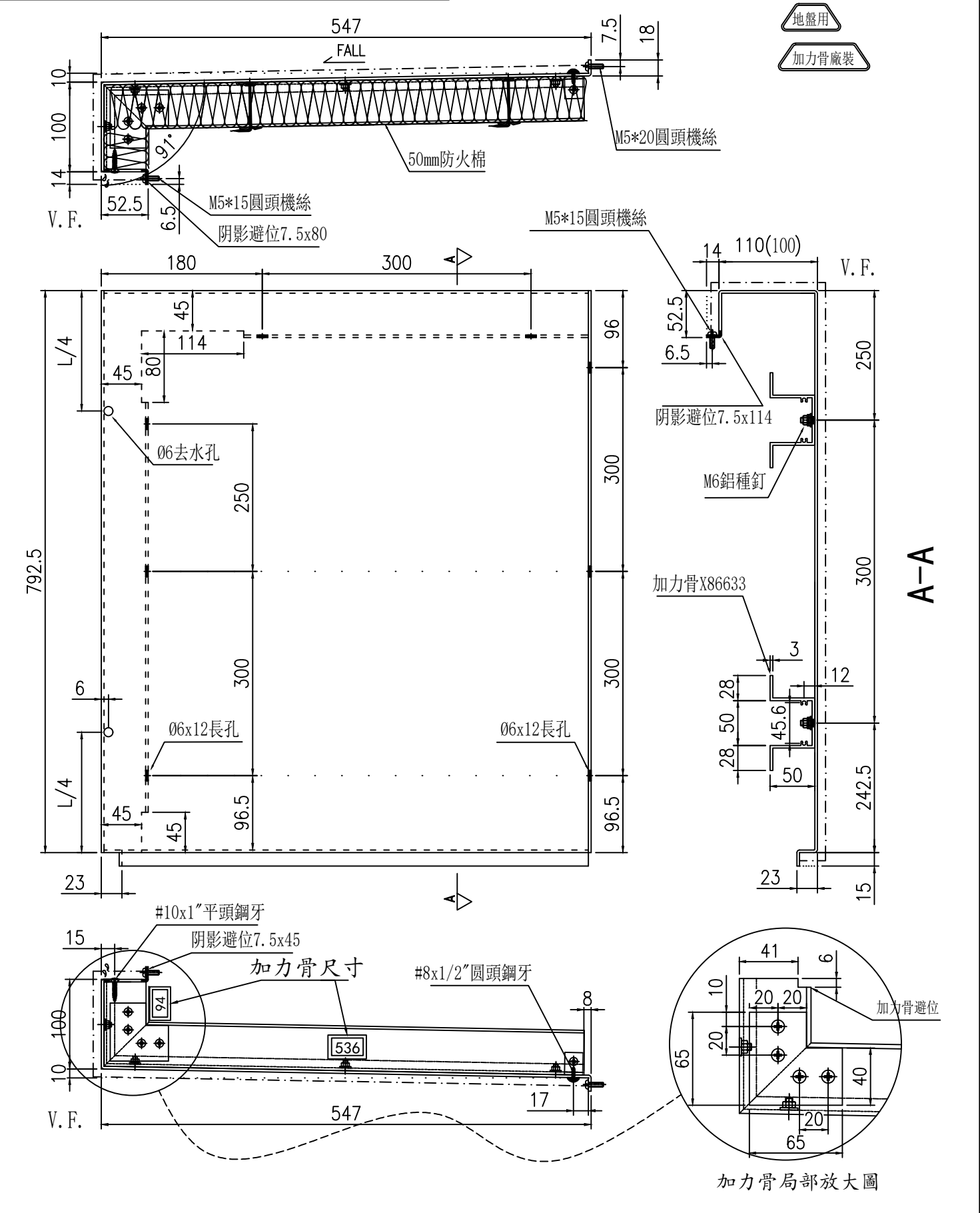

名稱	鋁板拆圖	制圖	陳福慶	2025-03-21	修改		
材料	3mm 鋁板	復核	謝永林	2025-04-18	日期		
顏色	UCT206165XLA-3(TM05)	批准			圖號	HLB-001	

 美特鋁質有限公司 MIDI Aluminium Fabricator Ltd.			
工程號	J-861	地盤	己連拿利

物料編號	數量	樓層	施工圖位置
HLB-002	1	3/F	J861-SD-CW-3007
合計:	1		

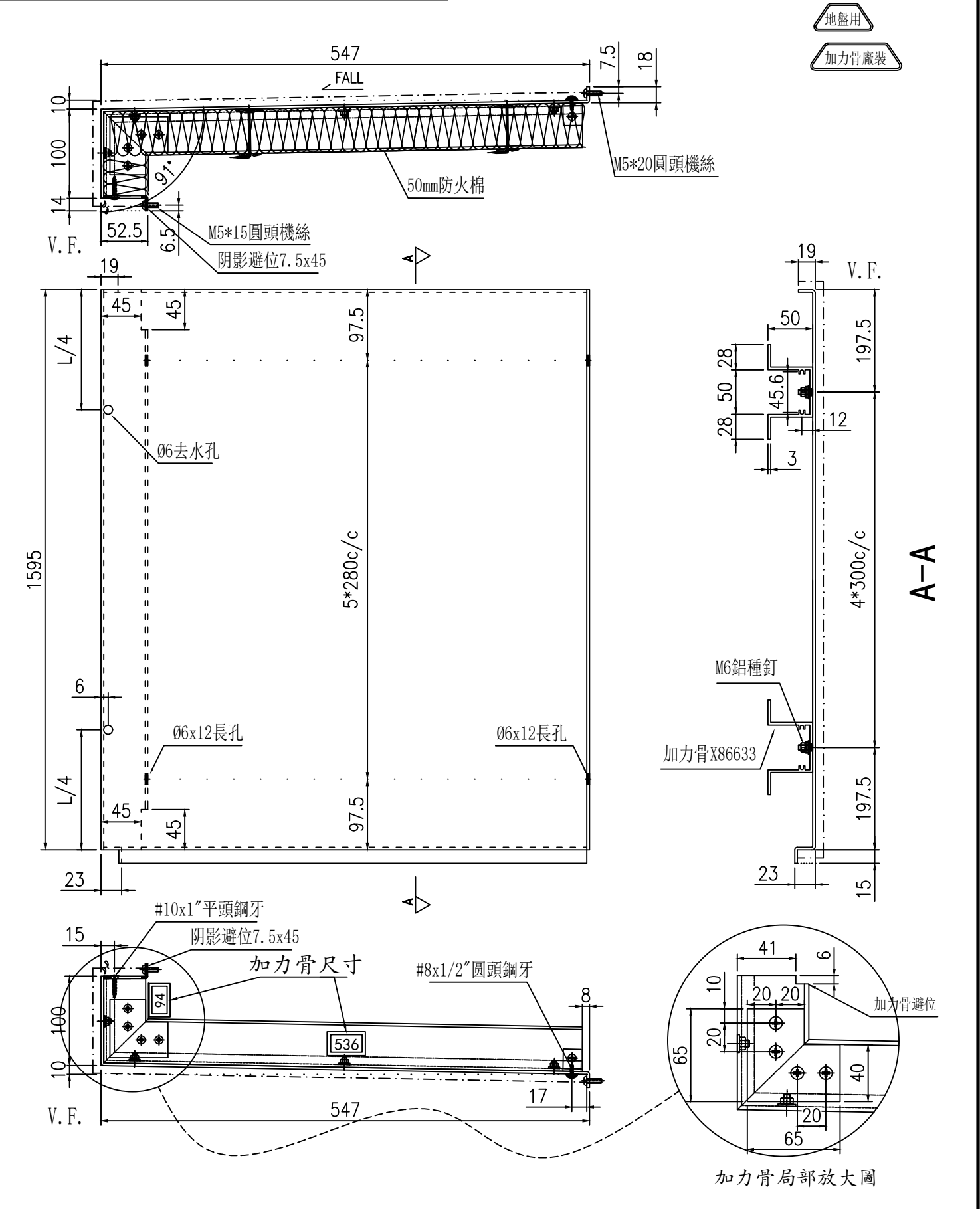

名稱	鋁板拆圖	制圖	陳福慶	2025-03-21	修改		
材料	3mm鋁板	復核	謝永林	2025-04-18	日期		
顏色	UCT206165XLA-3(TM05)	批准			圖號	HLB-002	

物料編號	數量	樓層	施工圖位置
HLB-003	1	3/F	J861-SD-CW-3007
合計:	1		

工程號	J-861	地盤	己連拿利
-----	-------	----	------

地盤用
加力骨廠裝

節點不明確，待定

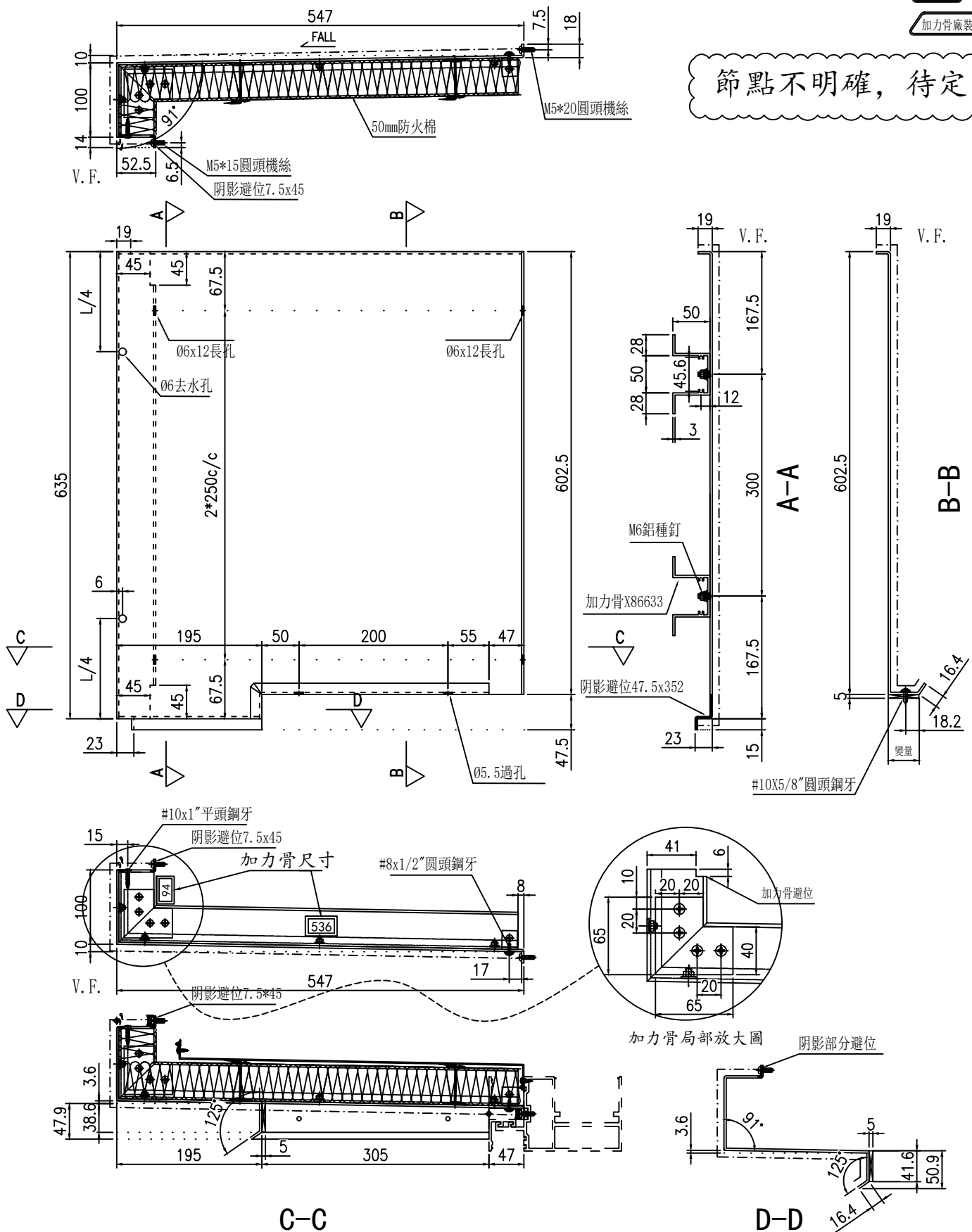

名稱	鋁板拆圖	制圖	陳福慶	2025-03-21	修改		
材料	3mm鋁板	復核	謝永林	2025-04-18	日期		
顏色	UCT206165XLA-3(TM05)	批准			圖號	HLB-003	



美特鋁質有限公司
MIDI Aluminium Fabricator Ltd.

物料編號	數量	樓層	施工圖位置
HLB-004	1	3/F	J861-SD-CW-3007
合計:	1		

工程號	J-861	地盤	己連拿利
-----	-------	----	------

節點不明確，待定

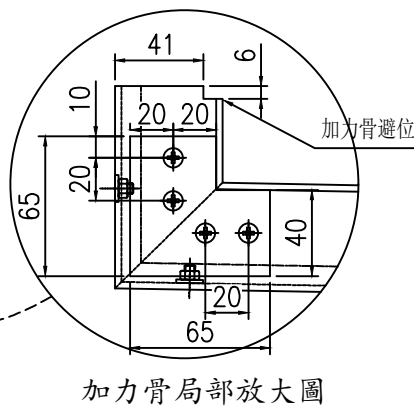
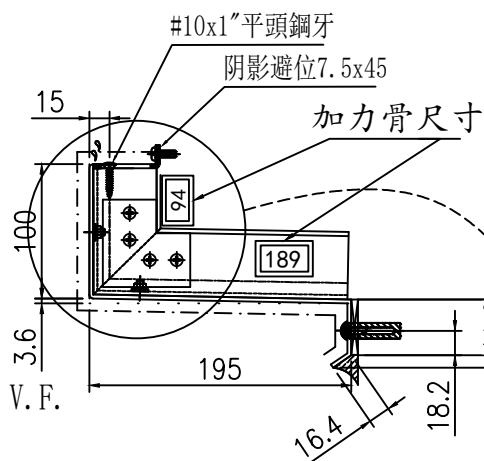
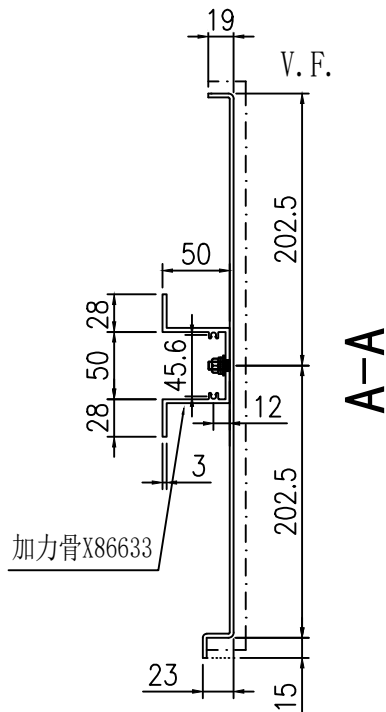
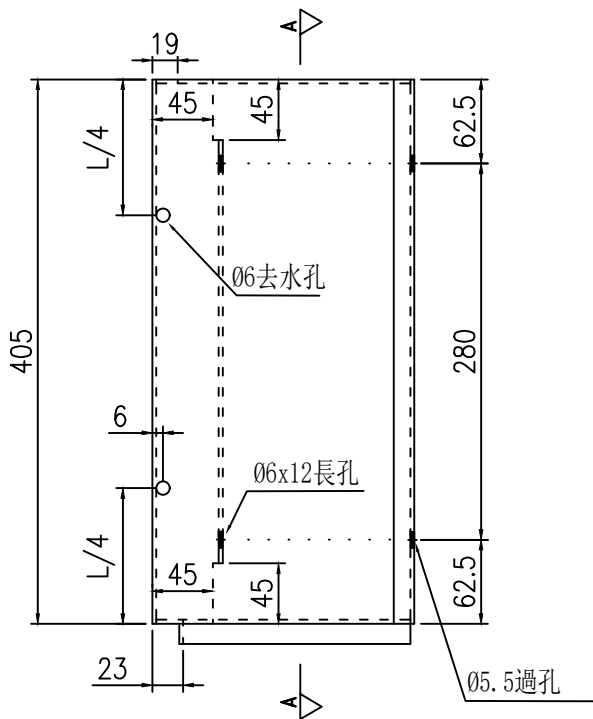
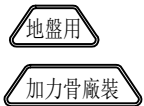
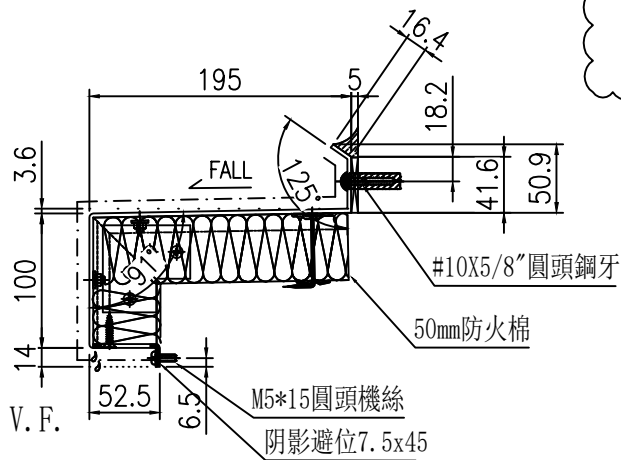

加力骨局部放大圖

名稱	鋁板拆圖	制圖	陳福慶	2025-03-21	修改		
材料	3mm鋁板	復核	謝永林	2025-04-18	日期		
顏色	UCT206165XLA-3(TM05)	批准			圖號	HLB-004	

物料編號	數量	樓層	施工圖位置
HLB-005	1	3/F	J861-SD-CW-3007
合計:	1		

工程號	J-861	地盤	己連拿利
-----	-------	----	------

地盤用
加力骨廠裝

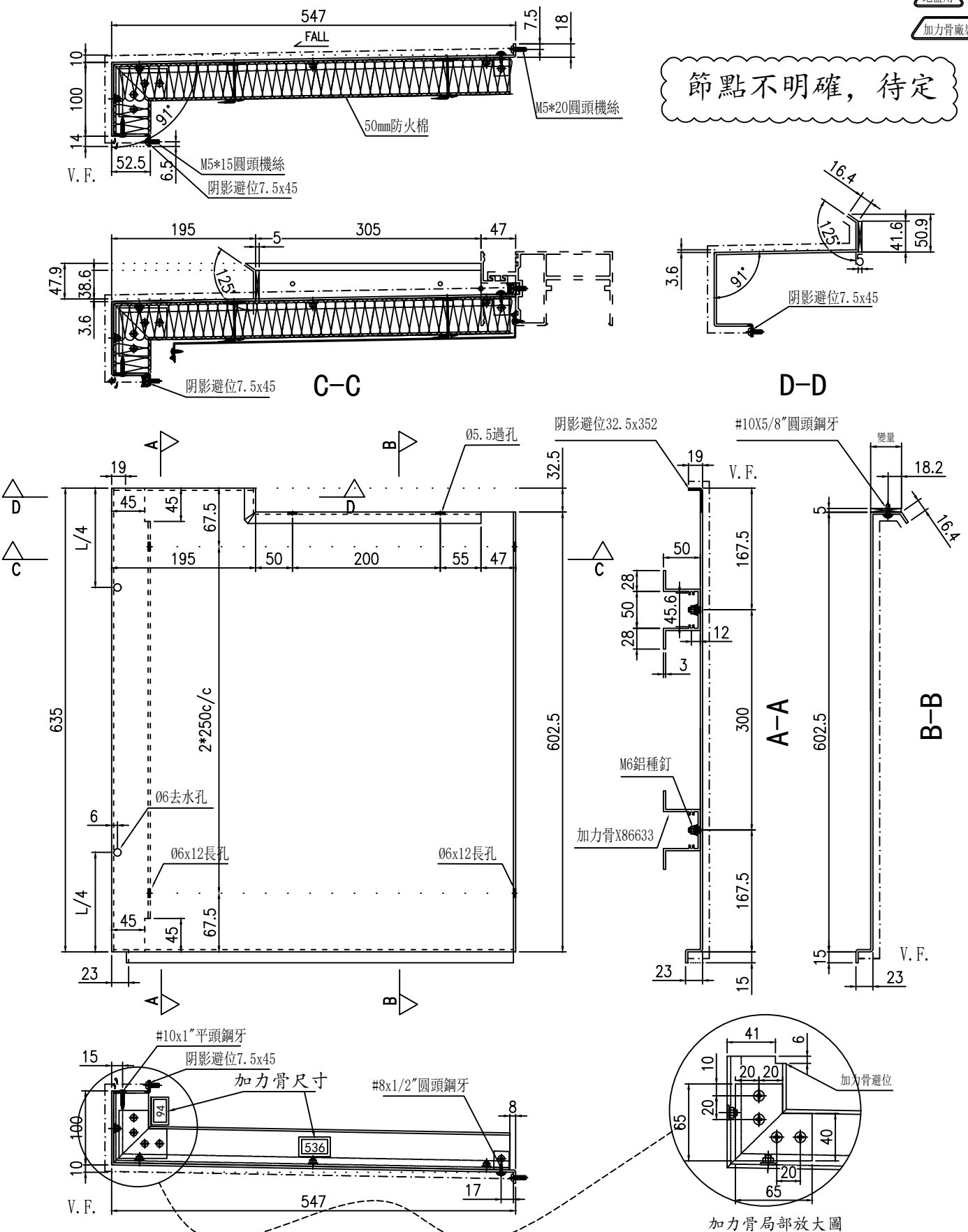

名稱	鋁板拆圖	制圖	陳福慶	2025-03-21	修改		
材料	3mm鋁板	復核	謝永林	2025-04-18	日期		
顏色	UCT206165XLA-3(TM05)	批准			圖號	HLB-005	

 美特鋁質有限公司 MIDI Aluminium Fabricator Ltd.			
工程號	J-861	地盤	己連拿利

物料編號	數量	樓層	施工圖位置
HLB-006	1	3/F	J861-SD-CW-3007
合計:	1		

地盤用 加力骨廠裝

節點不明確，待定

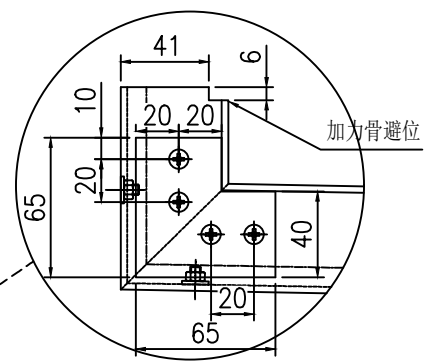
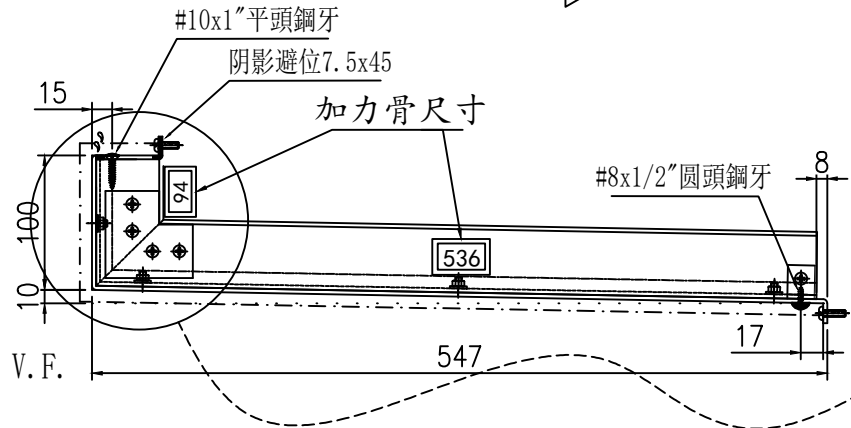
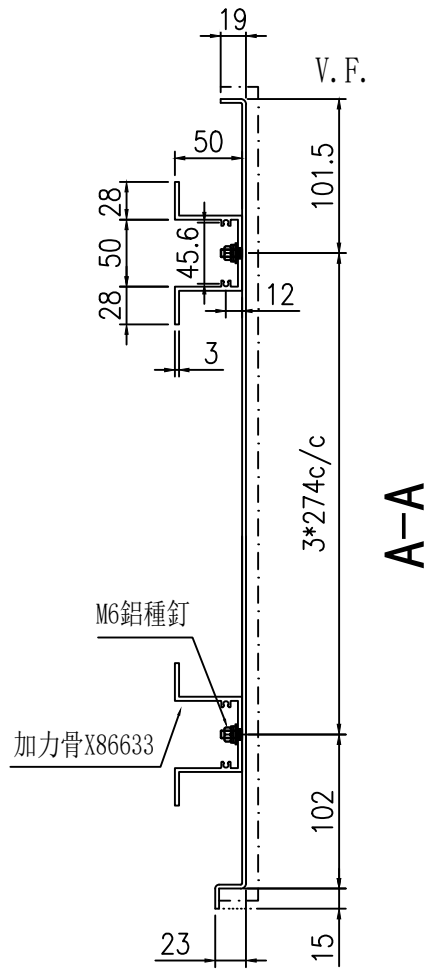
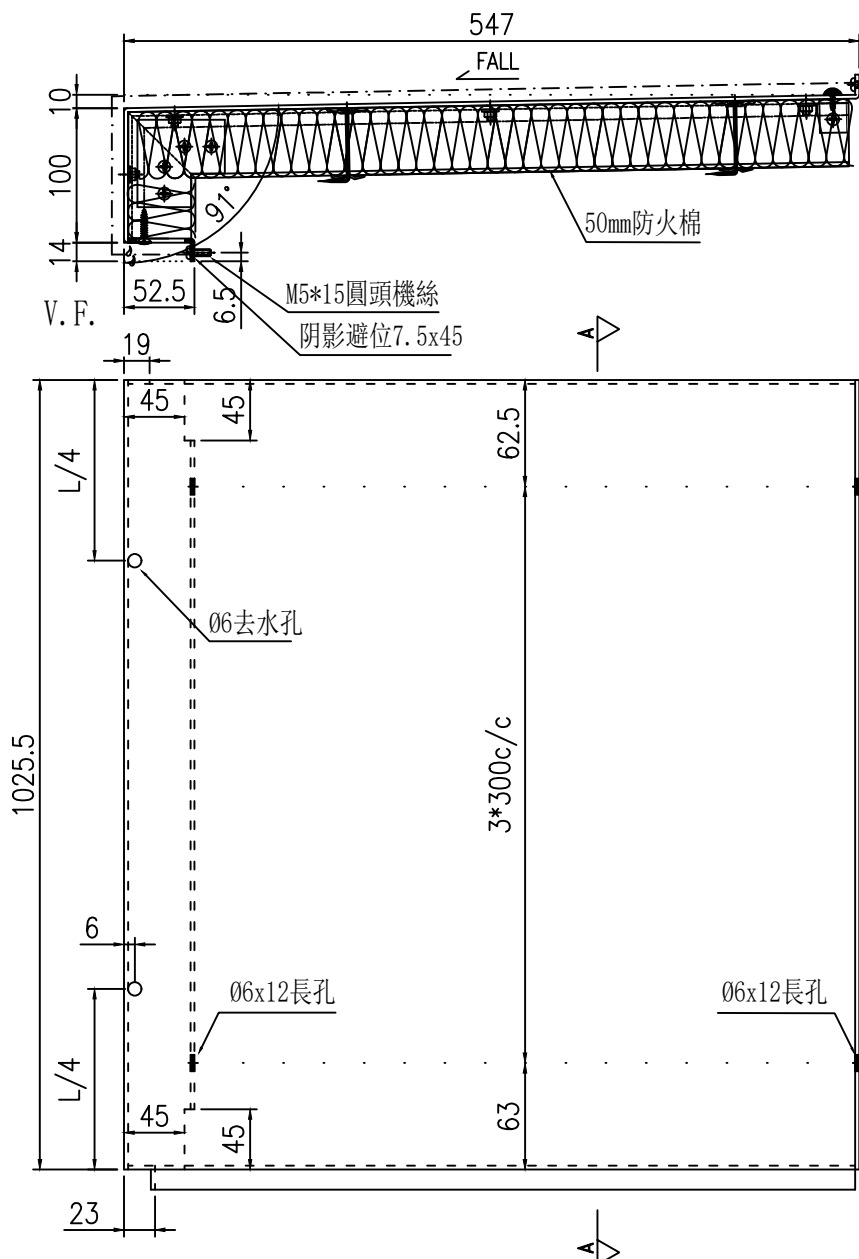

加力骨局部放大圖

名稱	鋁板拆圖	制圖	陳福慶	2025-03-21	修改			
材料	3mm鋁板	復核	謝永林	2025-04-18	日期			
顏色	UCT206165XLA-3(TM05)	批准			圖號	HLB-006		

 美特鋁質有限公司 MIDI Aluminium Fabricator Ltd.			
工程號	J-861	地盤	己連拿利

物料編號	數量	樓層	施工圖位置
HLB-007	1	3/F	J861-SD-CW-3007
合計:	1		

地盤用
加力骨廠裝

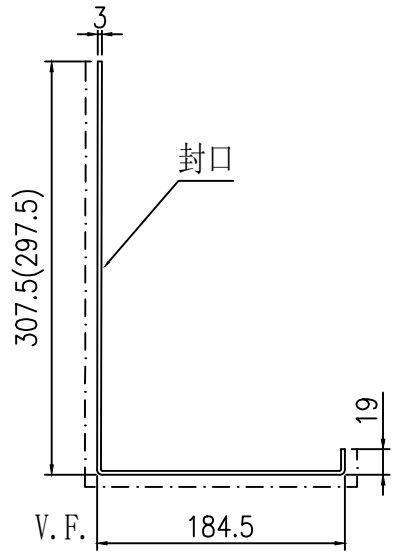
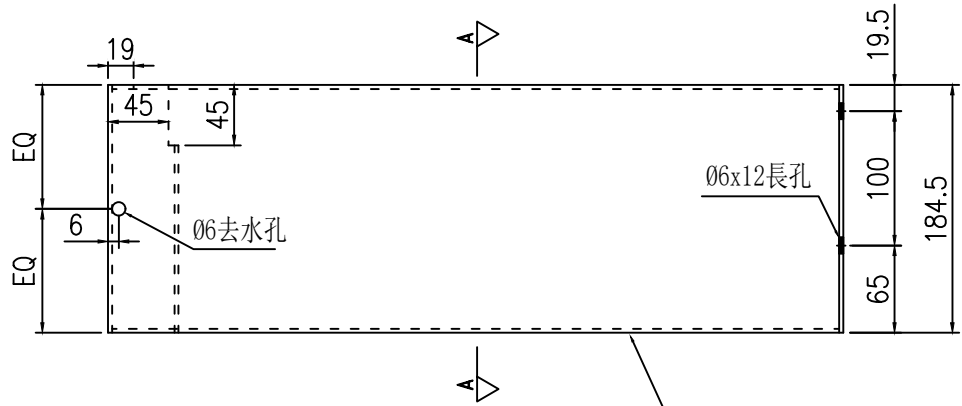
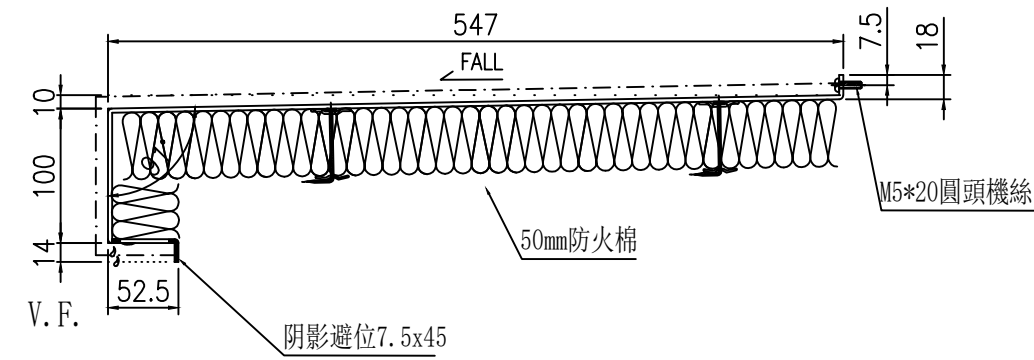

A-A

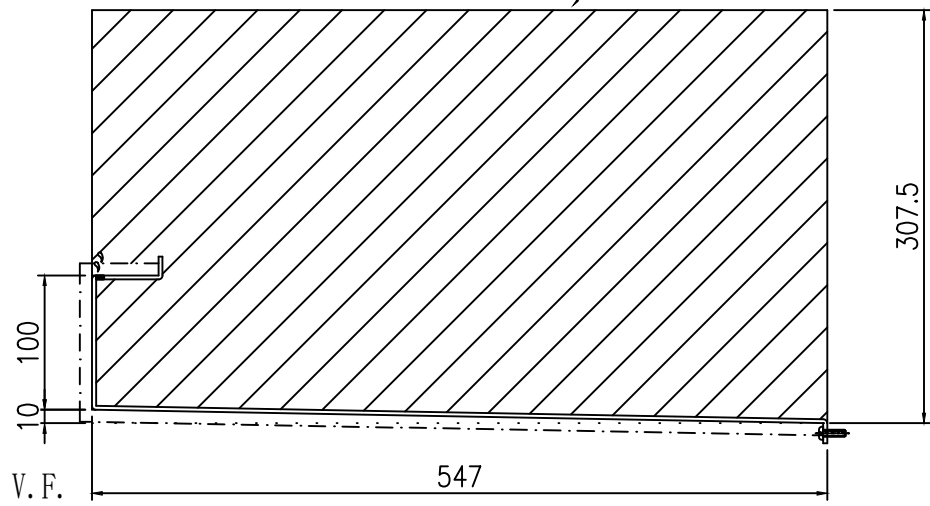

節點不明確，待定

名稱	鋁板拆圖	制圖	陳福慶	2025-03-21	修改			
材料	3mm鋁板	復核	謝永林	2025-04-18	日期			
顏色	UCT206165XLA-3(TM05)	批准			圖號	HLB-007		

物料編號	數量	樓層	施工圖位置
HLB-001R	1	3/F	J861-SD-CW-3007
合計:	1		

工程號	J-861	地盤	己連拿利
-----	-------	----	------

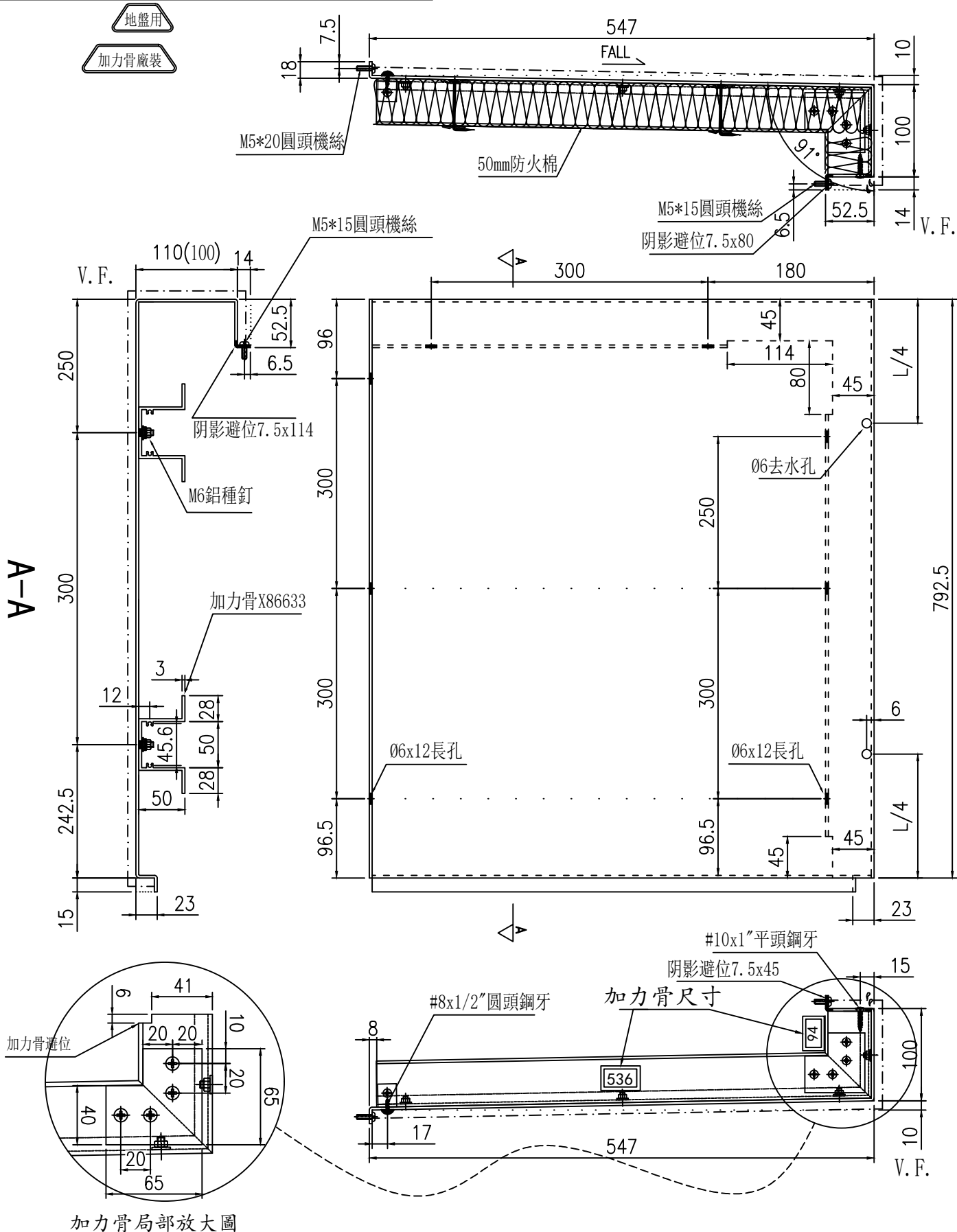

名稱	鋁板拆圖	制圖	陳福慶	2025-03-21	修改		
材料	3mm鋁板	復核	謝永林	2025-04-18	日期		
顏色	UCT206165XLA-3(TM05)	批准			圖號	HLB-001R	

 美特鋁質有限公司 MIDI Aluminium Fabricator Ltd.			
工程號	J-861	地盤	己連拿利

物料編號	數量	樓層	施工圖位置
HLB-002R	1	3/F	J861-SD-CW-3007
合計:	1		

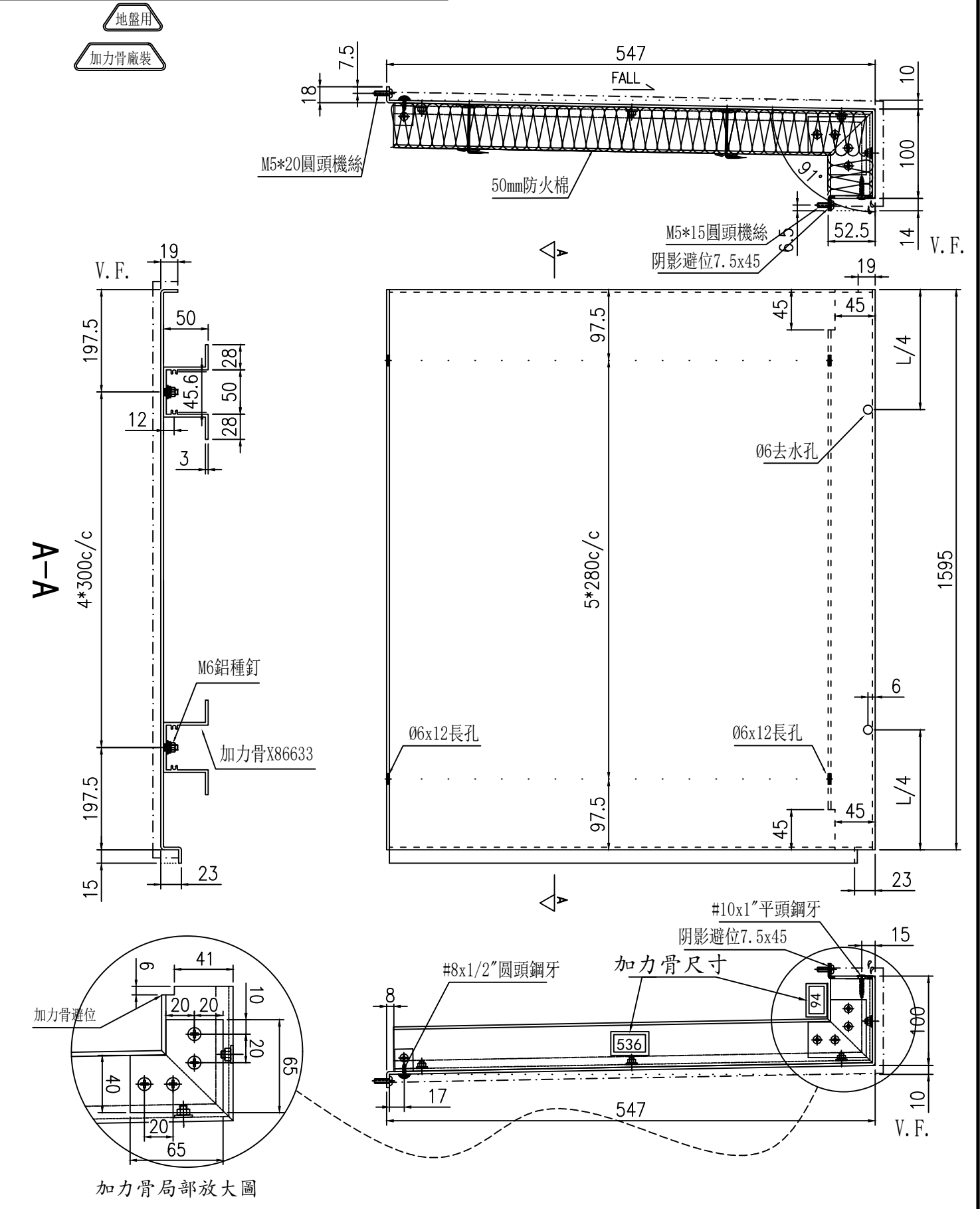

名稱	鋁板拆圖	制圖	陳福慶	2025-03-21	修改		
材料	3mm 鋁板	復核	謝永林	2025-04-18	日期		
顏色	UCT206165XLA-3(TM05)	批准			圖號	HLB-002R	

物料編號	數量	樓層	施工圖位置
HLB-003R	1	3/F	J861-SD-CW-3007
合計:	1		

工程號	J-861	地盤	己連拿利
-----	-------	----	------

地盤用
加力骨廠裝

節點不明確，待定

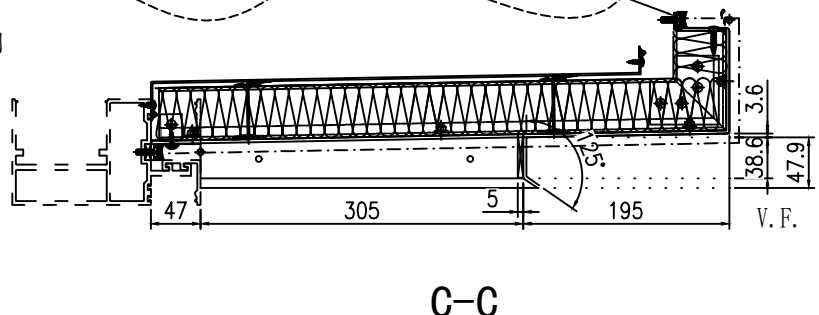
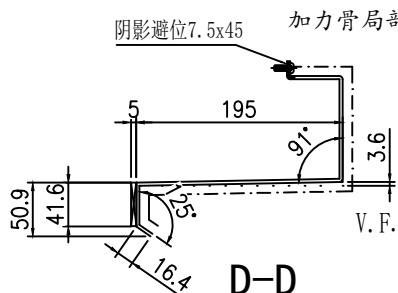
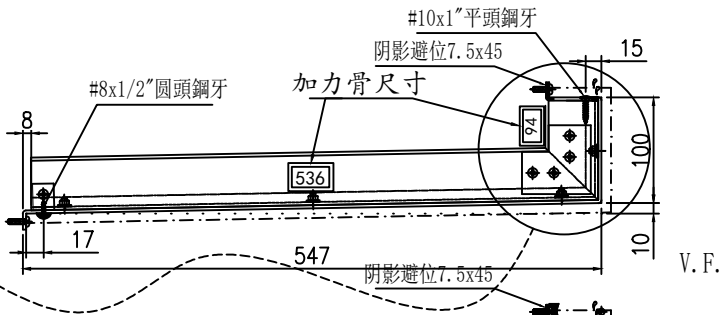
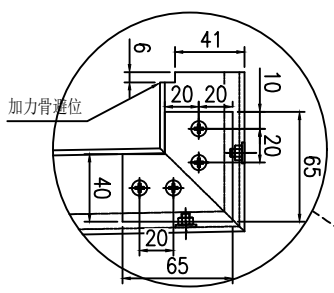
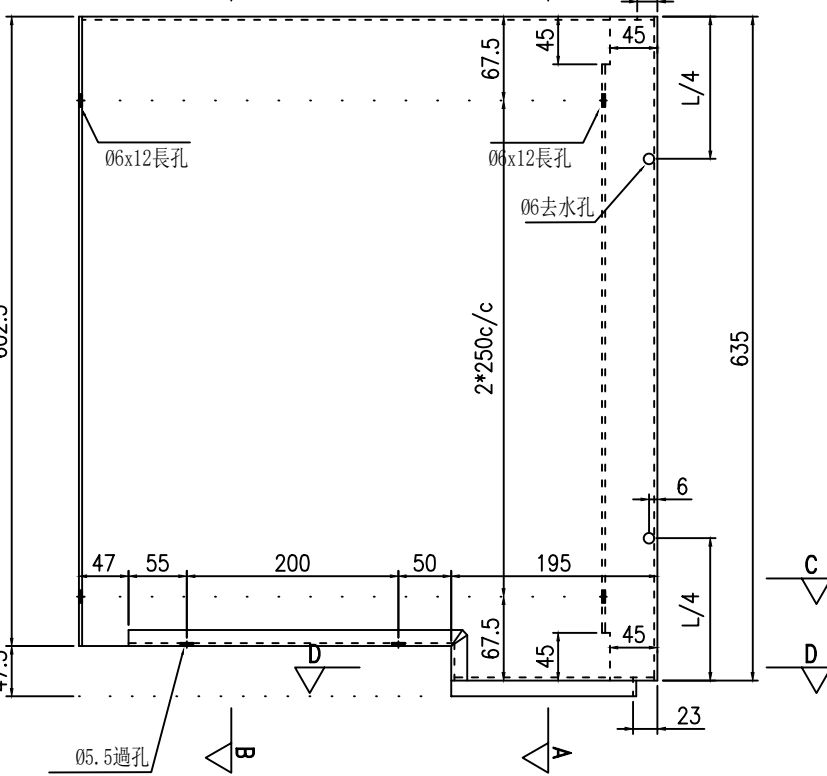
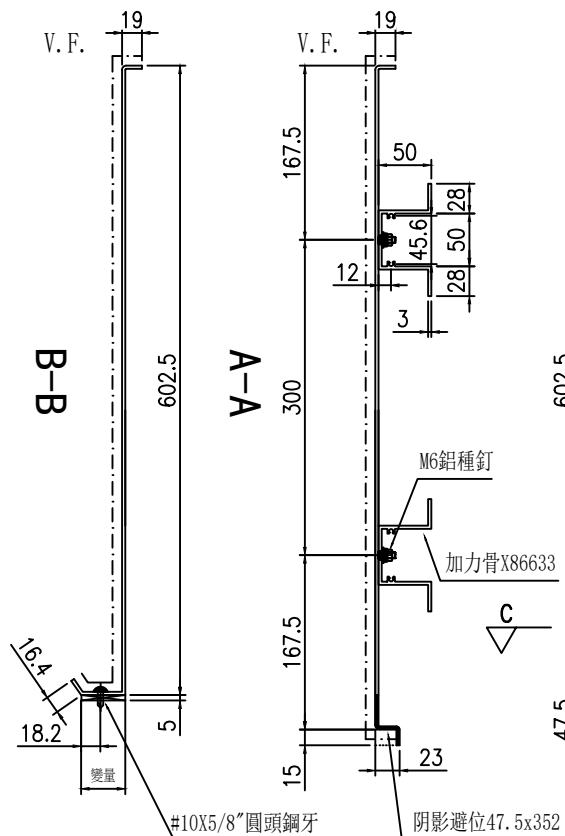
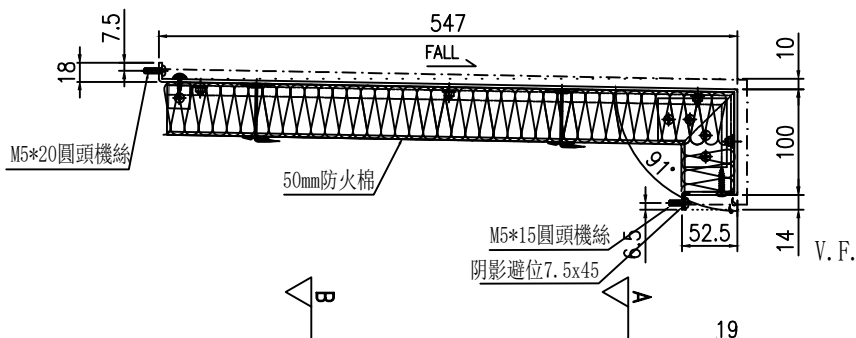

名稱	鋁板拆圖	制圖	陳福慶	2025-03-21	修改		
材料	3mm鋁板	復核	謝永林	2025-04-18	日期		
顏色	UCT206165XLA-3(TM05)	批准			圖號	HLB-003R	



美特鋁質有限公司
MIDI Aluminium Fabricator Ltd.

物料編號	數量	樓層	施工圖位置
HLB-004R	1	3/F	J861-SD-CW-3007
合計:	1		

工程號	J-861	地盤	己連拿利
-----	-------	----	------

節點不明確，待定

地盤用

加力骨廠裝

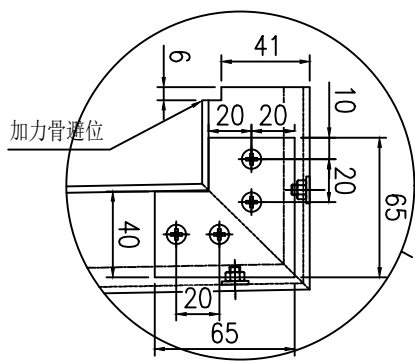
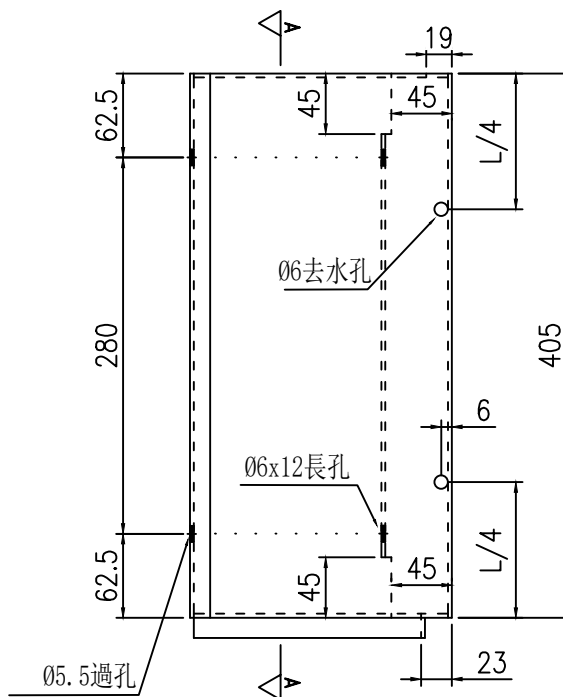
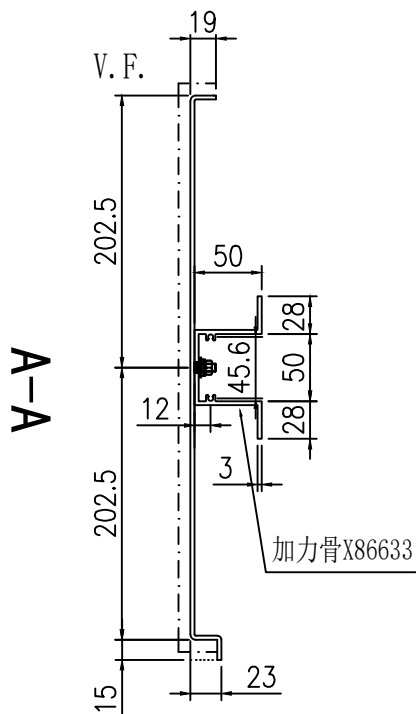
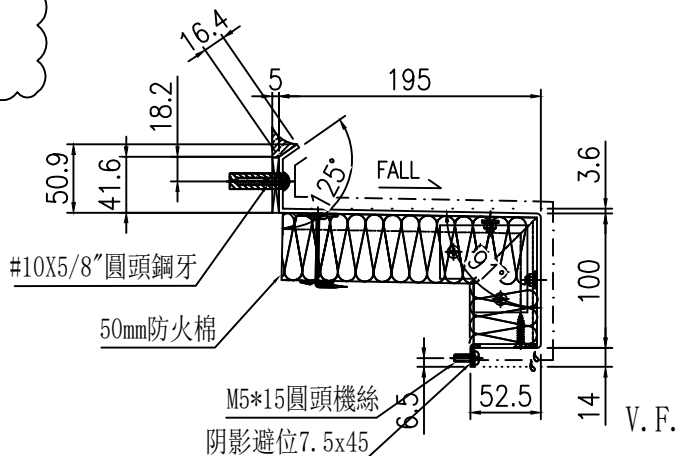

加力骨局部放大圖

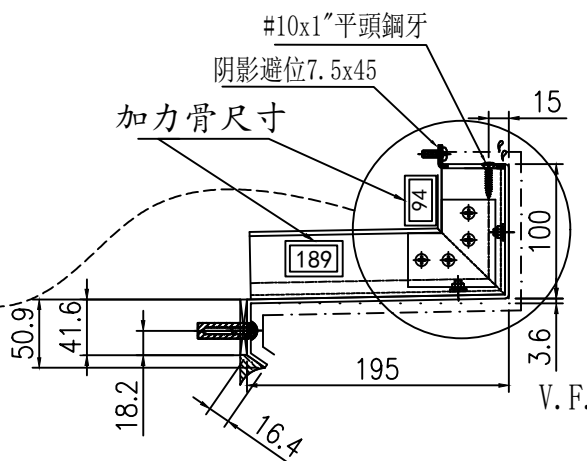

名稱	鋁板拆圖	制圖	陳福慶	2025-03-21	修改		
材料	3mm鋁板	復核	謝永林	2025-04-18	日期		
顏色	UCT206165XLA-3(TM05)	批准			圖號	HLB-004R	

物料編號	數量	樓層	施工圖位置
HLB-005R	1	3/F	J861-SD-CW-3007
合計:	1		

工程號	J-861	地盤	己連拿利
-----	-------	----	------

地盤用

加力骨廠裝

節點不明確，待定

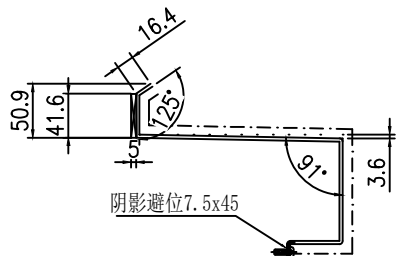

D-D

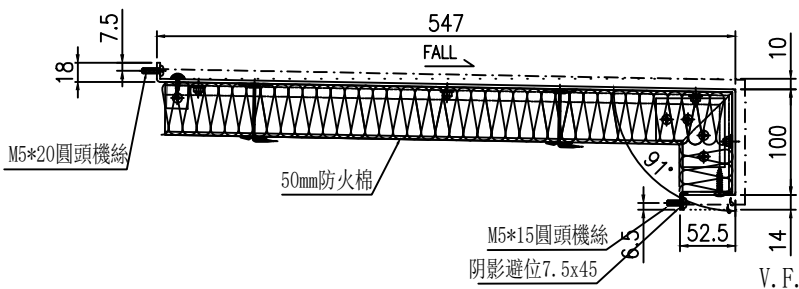

C-C

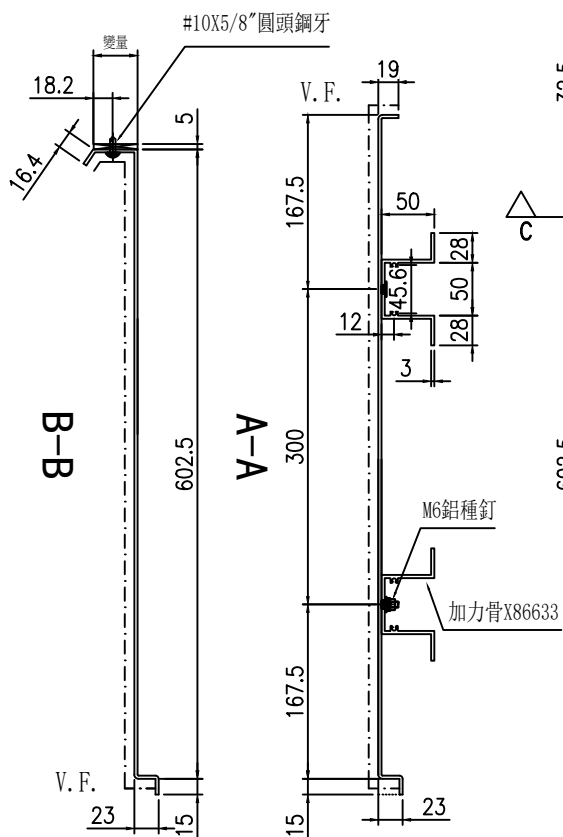
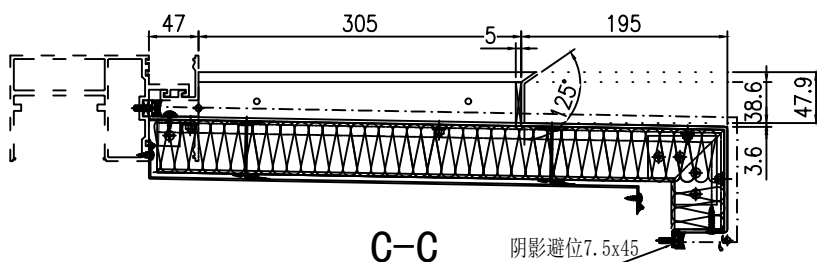

B-B

V-V

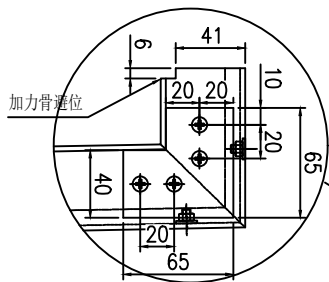
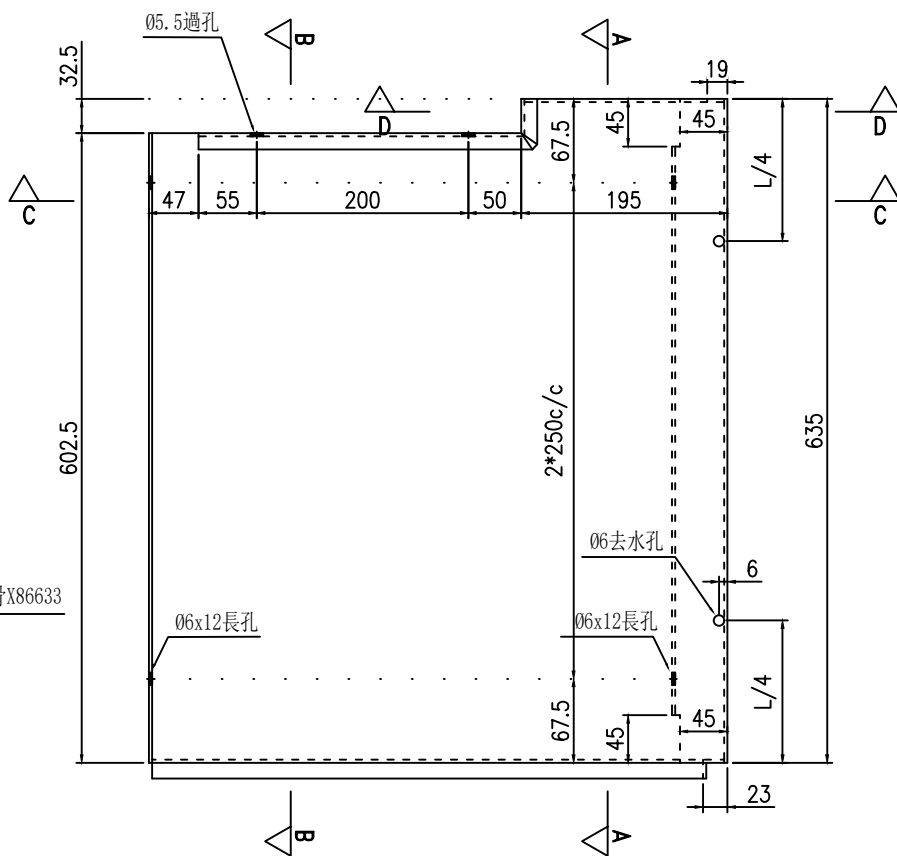

加力骨局部放大圖

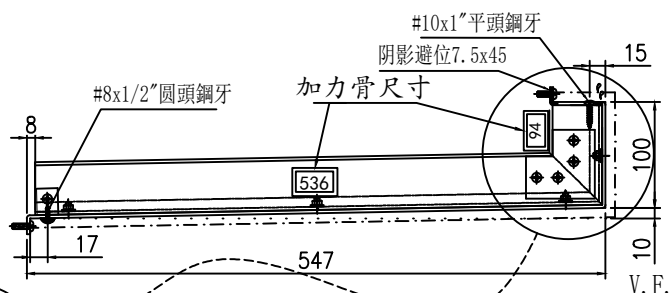

名稱	鋁板拆圖	制圖	陳福慶	2025-03-21	修改		
材料	3mm鋁板	復核	謝永林	2025-04-18	日期		
顏色	UCT206165XLA-3(TM05)	批准			圖號	HLB-005R	

物料編號	數量	樓層	施工圖位置
HLB-006R	1	3/F	J861-SD-CW-3007
合計:	1		

工程號	J-861	地盤	己連拿利
-----	-------	----	------

加力骨廠裝 地盤用

節點不明確，待定

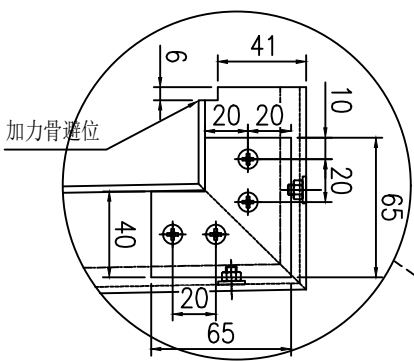
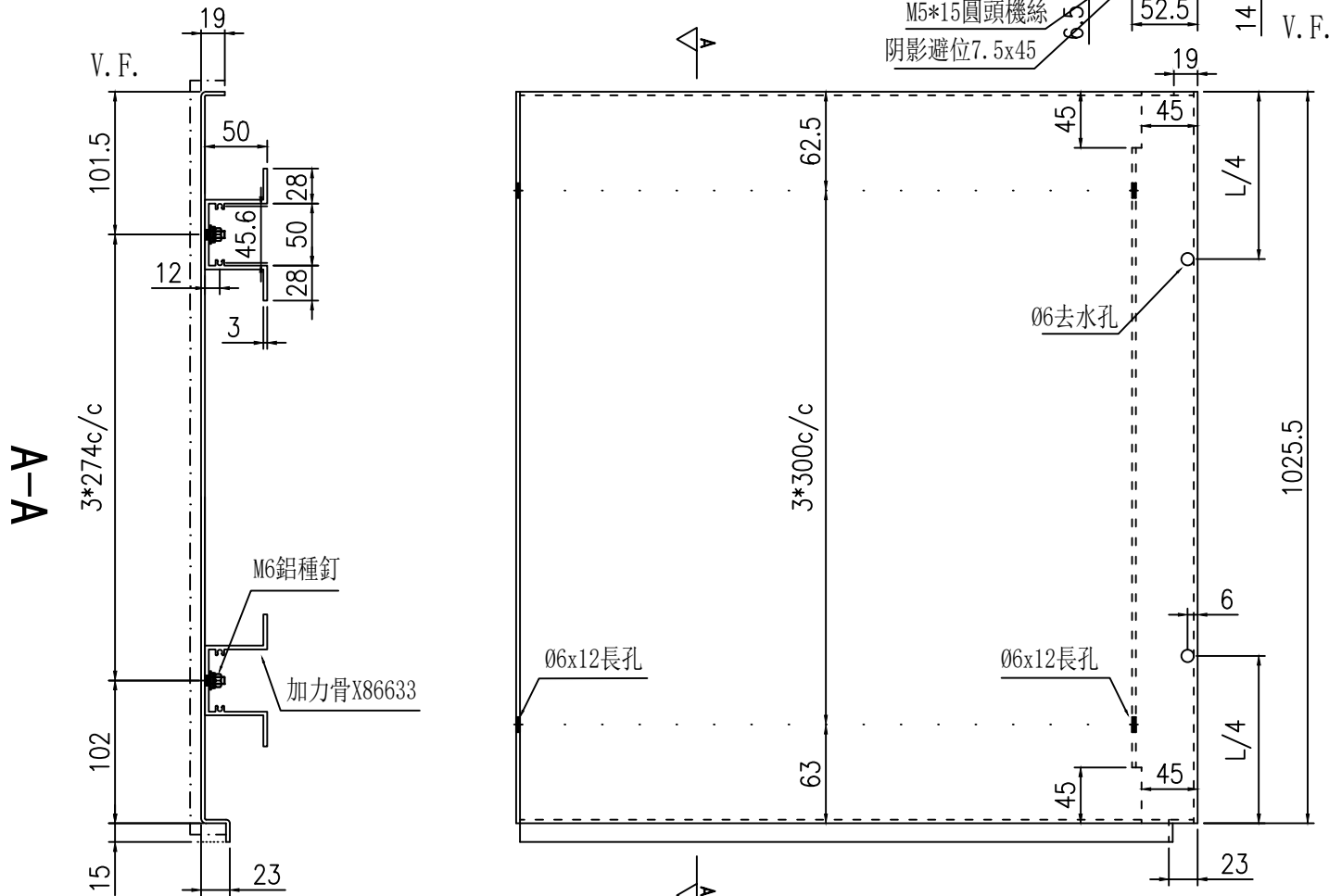

加力骨局部放大圖

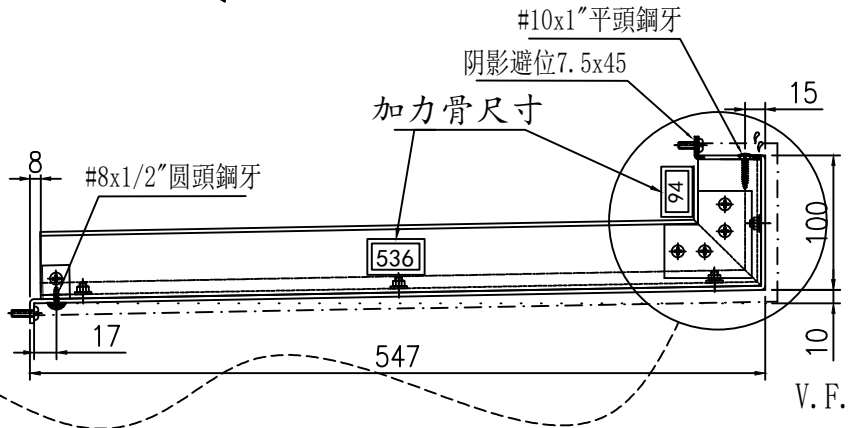

名稱	鋁板拆圖	制圖	陳福慶	2025-03-21	修改			
材料	3mm 鋁板	復核	謝永林	2025-04-18	日期			
顏色	UCT206165XLA-3(TM05)	批准			圖號	HLB-006R		

物料編號	數量	樓層	施工圖位置
HLB-007R	1	3/F	J861-SD-CW-3007
合計:	1		

工程號	J-861	地盤	己連拿利
-----	-------	----	------

地盤用

加力骨廠裝

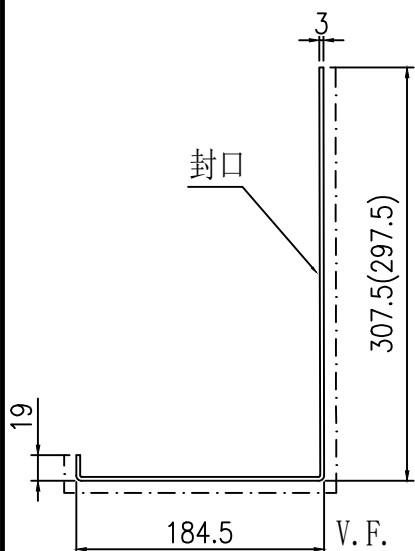
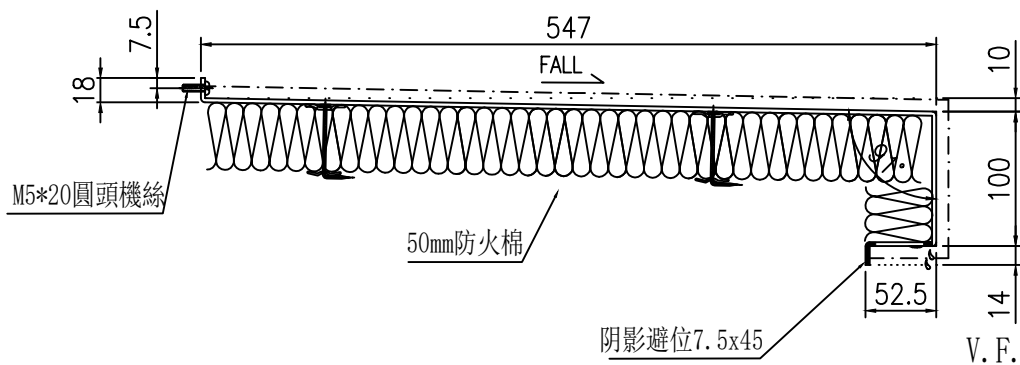

A-A

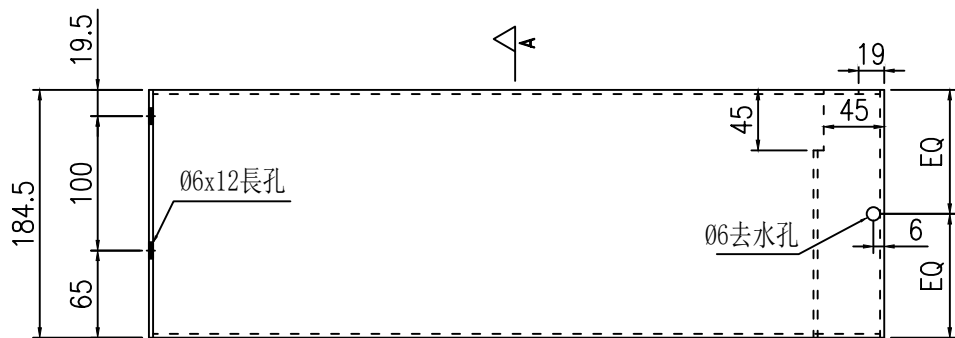

封口

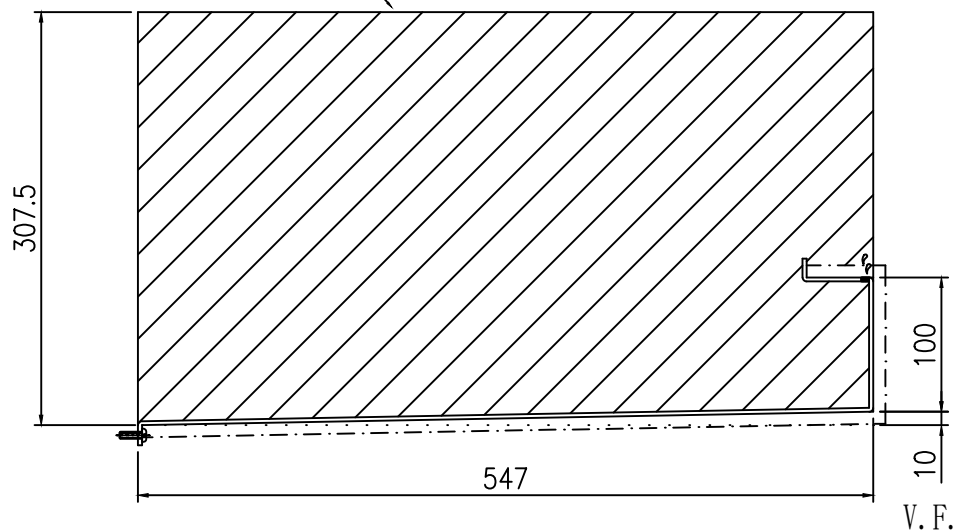

節點不明確，待定

名稱	鋁板拆圖	制圖	陳福慶	2025-03-21	修改		
材料	3mm鋁板	復核	謝永林	2025-04-18	日期		
顏色	UCT206165XLA-3(TM05)	批准			圖號	HLB-007R	

 美特鋁質 有限公司 MIDI Aluminium Fabricator Ltd.			
工程號	J-861	地盤	己連拿利

物料編號	數量	樓層	施工圖位置
QLD-221	2	2/F	J861-SD-CW-3001
合計:	2		

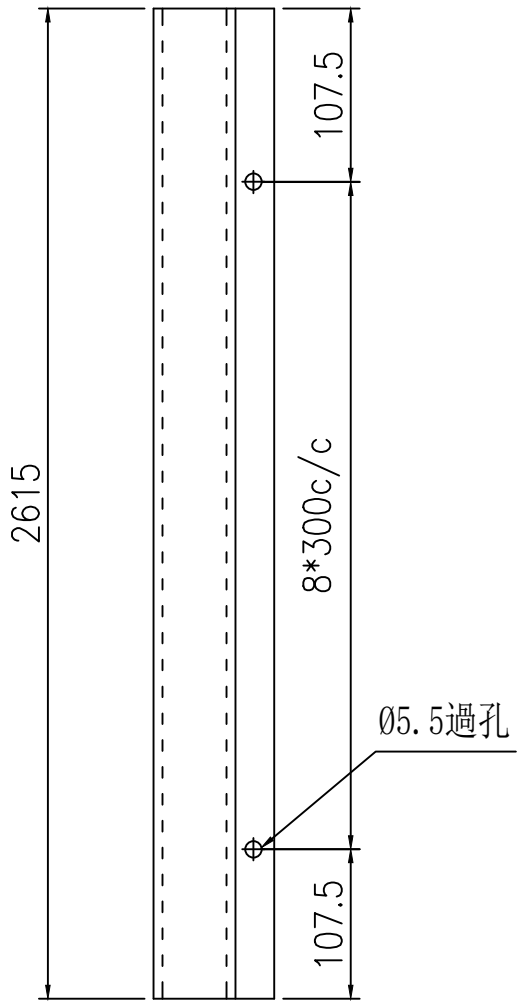

地盤用

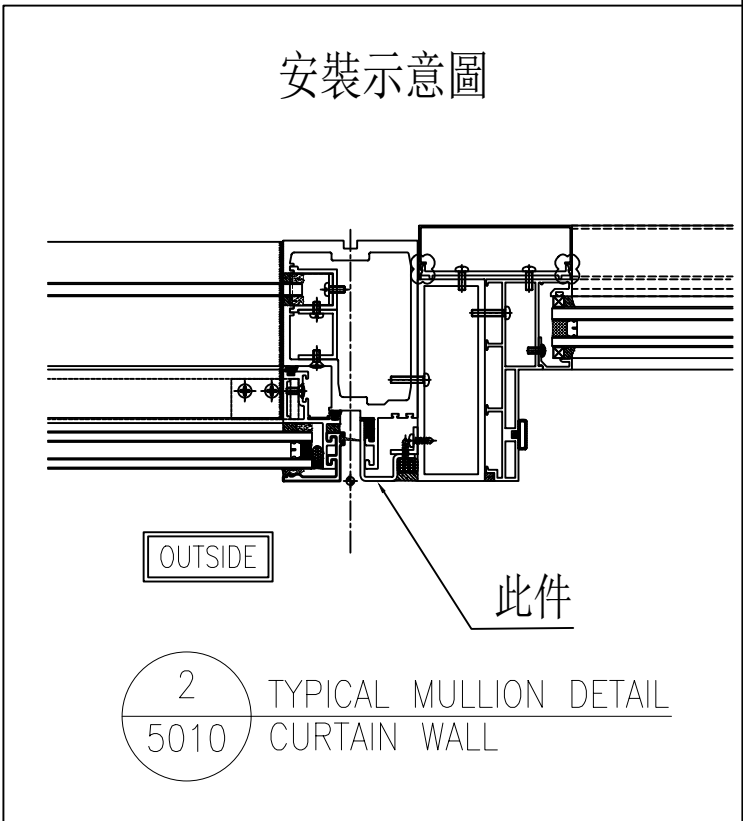
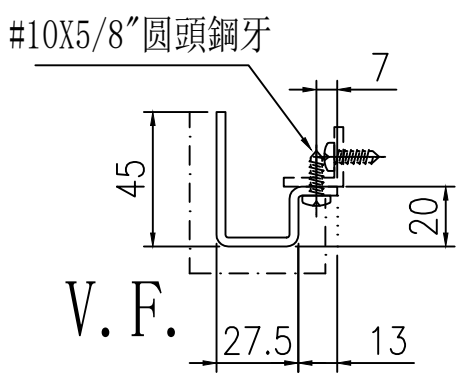

名稱	鋁板拆圖	制圖	陳福慶	2025-03-21	修改		
材料	3mm鋁板	復核	謝永林	2025-04-18	日期		
顏色	UCT206165XLA-3(TM05)	批准			圖號	QLD-221	

物料編號	數量	樓層	施工圖位置
QLD-222	1	2/F	J861-SD-CW-3001
合計:	1		

工程號	J-861	地盤	己連拿利
-----	-------	----	------

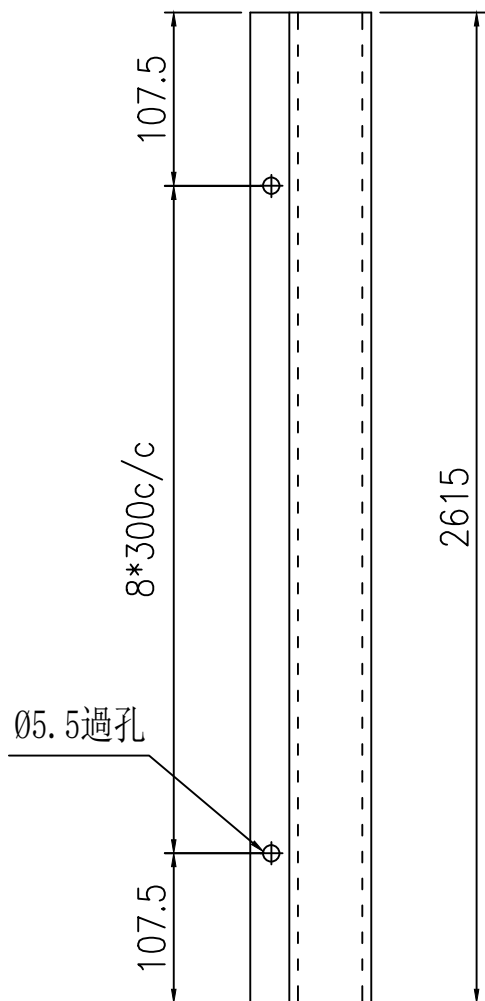

地盤用

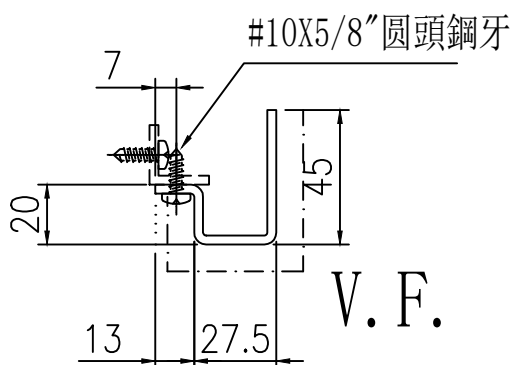

安裝示意圖

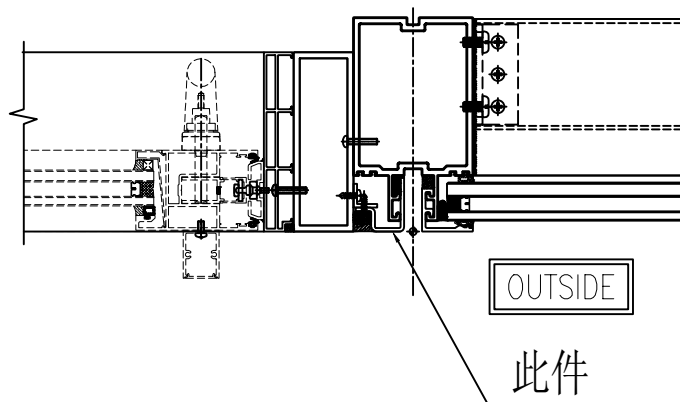

4
5011 TYPICAL MULLION DETAIL
CURTAIN WALL

名稱	鋁板拆圖	制圖	陳福慶	2025-03-21	修改		
材料	3mm鋁板	復核	謝永林	2025-04-18	日期		
顏色	UCT206165XLA-3(TM05)	批准			圖號	QLD-222	

物料編號	數量	樓層	施工圖位置
QLD-223	9	2/F-11/F	J861-SD-CW-3002
合計:	9		

工程號	J-861	地盤	己連拿利
-----	-------	----	------

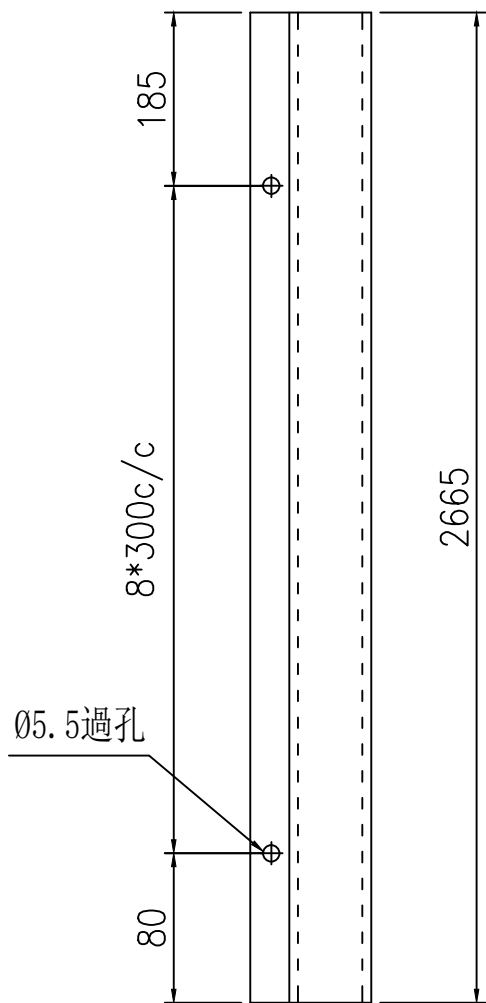

地盤用

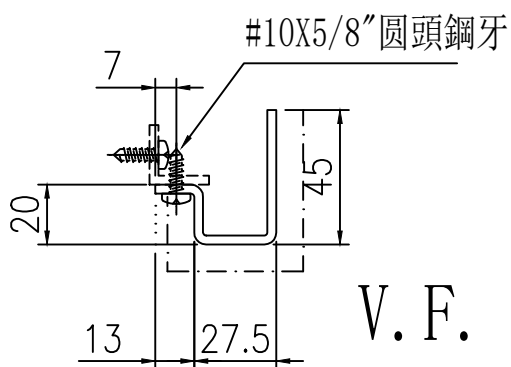

安裝示意圖

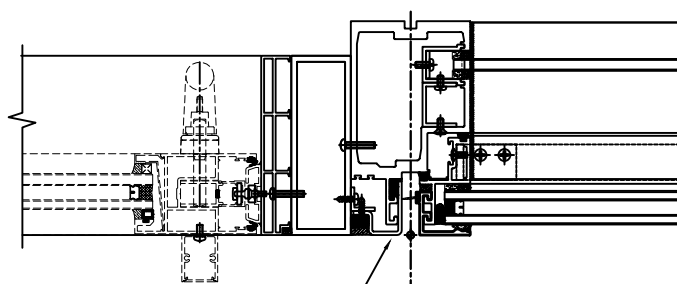

OUTSIDE

3
5011 TYPICAL MULLION DETAIL
CURTAIN WALL

名稱	鋁板拆圖	制圖	陳福慶	2025-03-21	修改		
材料	3mm鋁板	復核	謝永林	2025-04-18	日期		
顏色	UCT206165XLA-3(TM05)	批準			圖號	QLD-223	

 美特鋁質 有限公司 MIDI Aluminium Fabricator Ltd.			
工程號	2025-04-18	地盤	己連拿利

物料編號	數量	樓層	施工圖位置
QLD-221R	2	2/F	J861-SD-CW-3002
合計:	2		

地盤用

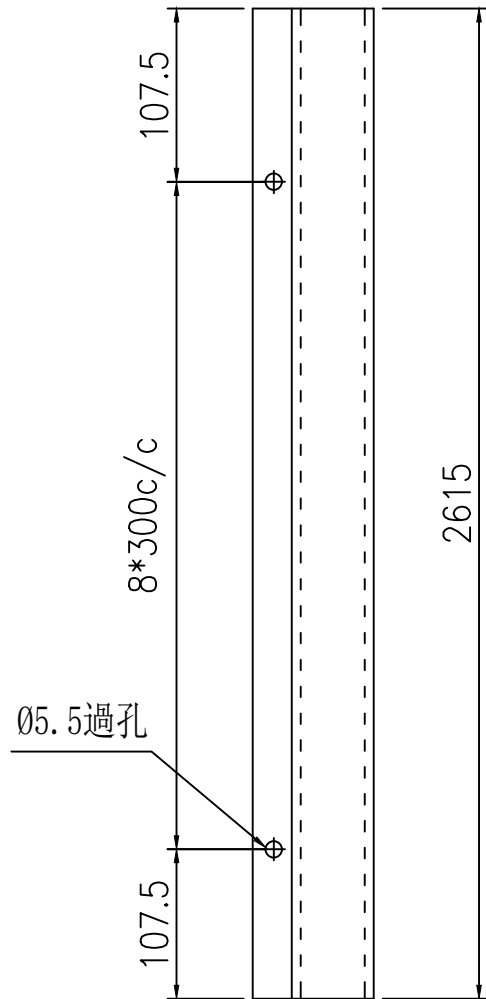

安裝示意圖

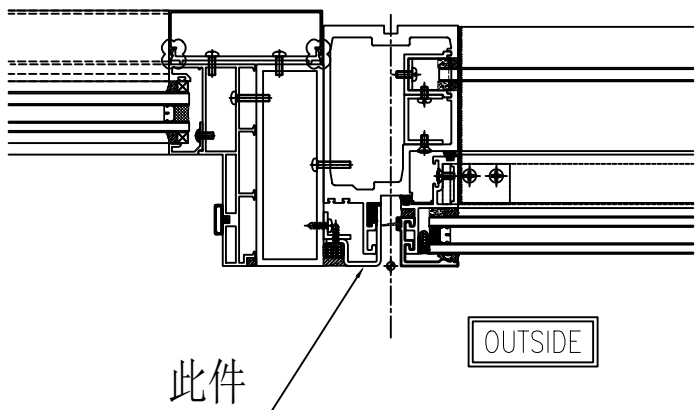

TYPICAL MULLION DETAIL
CURTAIN WALL

2R
5010

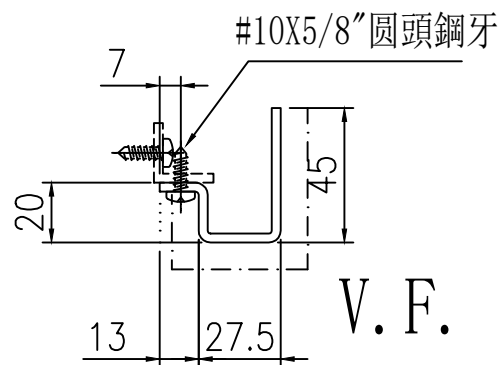

名稱	鋁板拆圖	制圖	陳福慶	2025-03-21	修改			
材料	3mm鋁板	復核	謝永林	2025-04-18	日期			
顏色	UCT206165XLA-3(TM05)	批准			圖號	QLD-221R		



美特鋁質 有限公司
MIDI Aluminium Fabricator Ltd.

物料編號	數量	樓層	施工圖位置
QLD-222R	1	2/F	J861-SD-CW-3002
合計:	1		

工程號	J-861	地盤	己連拿利
-----	-------	----	------

地盤用

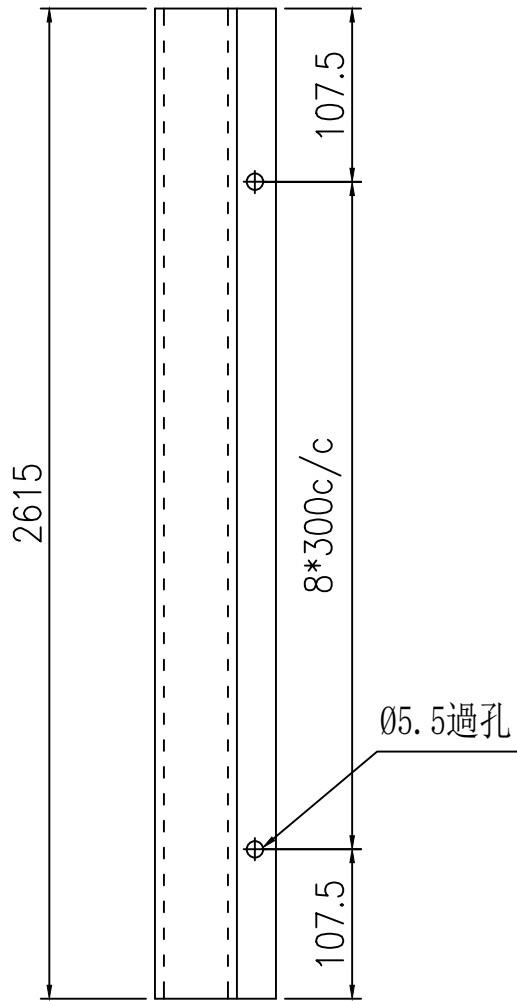

安裝示意圖

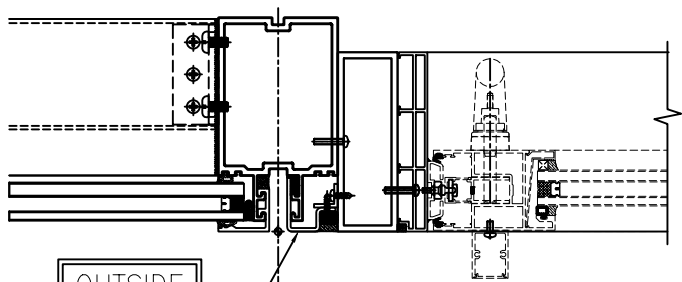

此件

#10X5/8" 圓頭鋼牙

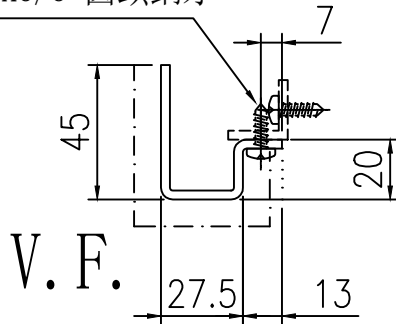

TYPICAL MULLION DETAIL
CURTAIN WALL

4R
5011

名稱	鋁板拆圖	制圖	陳福慶	2025-03-21	修改		
材料	3mm鋁板	復核	謝永林	2025-04-18	日期		
顏色	UCT206165XLA-3(TM05)	批准			圖號	QLD-222R	

 美特鋁質 有限公司 MIDI Aluminium Fabricator Ltd.			
工程號	J-861	地盤	己連拿利

物料編號	數量	樓層	施工圖位置
QLD-223R	9	2/F-11/F	J861-SD-CW-3001
合計:	9		

地盤用

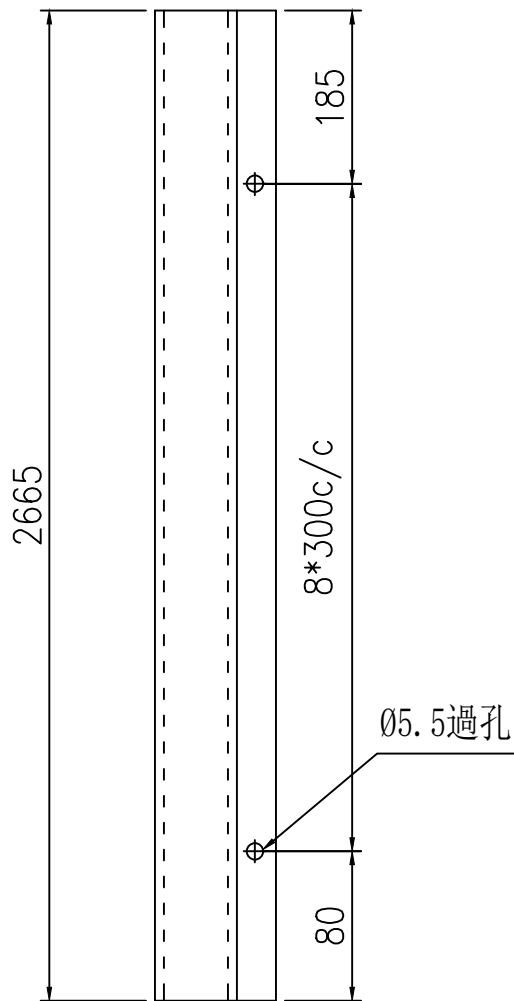

安裝示意圖

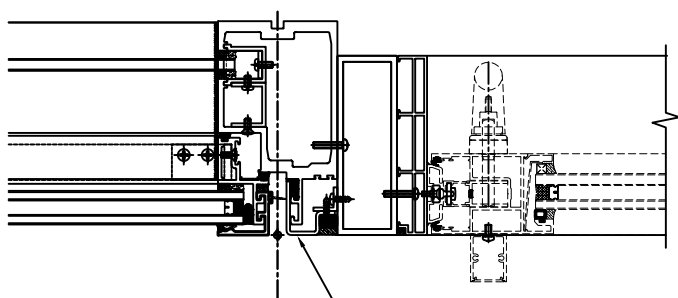

OUTSIDE

此件

TYPICAL MULLION DETAIL
CURTAIN WALL

3R
5011

#10X5/8" 圆頭鋼牙

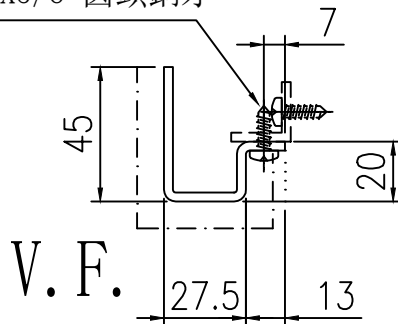

名稱	鋁板拆圖	制圖	陳福慶	2025-03-21	修改			
材料	3mm鋁板	復核	謝永林	2025-04-18	日期			
顏色	UCT206165XLA-3(TM05)	批準			圖號	QLD-223R		



美特鋁質 有限公司
MIDI Aluminium Fabricator Ltd.

物料編號	數量	樓層
BY-01	5	2/F-11/F
合計：	5	

工程號	J-861	地盤	己連拿利
-----	-------	----	------

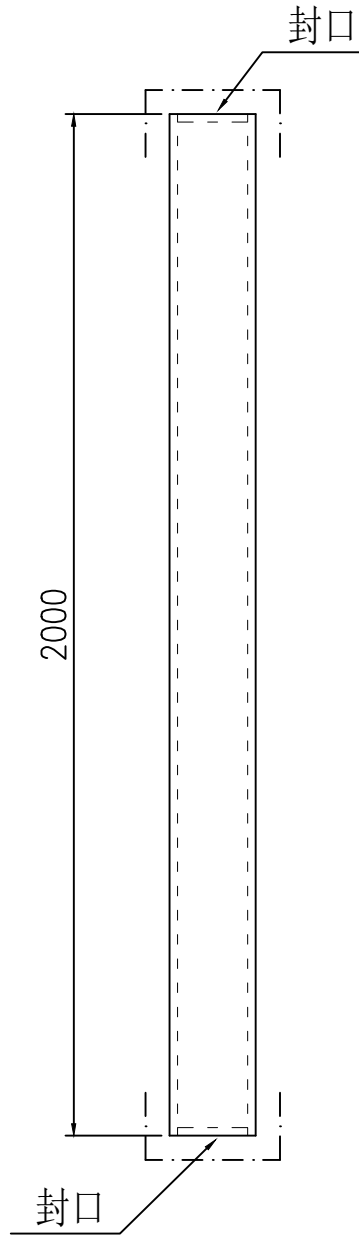

註：備用鋁槽用於異形等節點不明之處，請地盤根據情況自行使用。

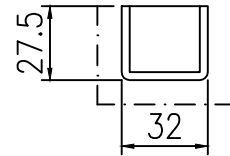

V. F.

封口示意圖

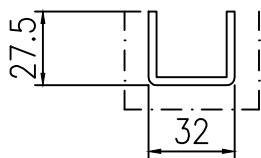

V. F.

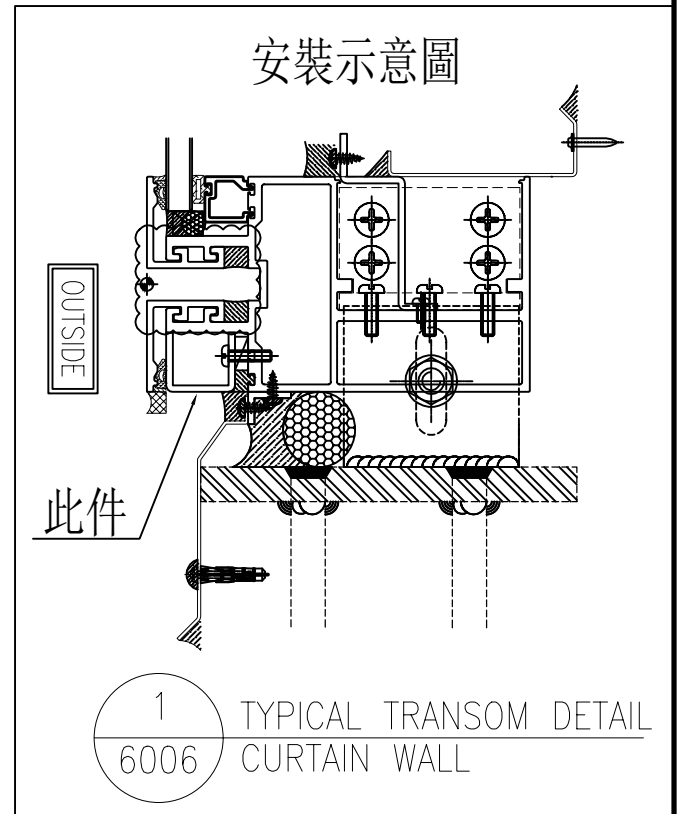

名稱	鋁板拆圖	制圖	陳福慶	2025-03-21	修改			
材料	3mm鋁板	復核	謝永林	2025-04-18	日期			
顏色	UCT206165XLA-3	批準			圖號	BY-01		



美特鋁質有限公司
MIDI Aluminium Fabricator Ltd.

物料編號	數量	樓層	施工圖位置
FSP-001	1	3/F	J861-SD-CW-3007
合計:	1		

工程號	J-861	地盤	己連拿利
-----	-------	----	------

註：頂部已減少5mm, 底部已加長50mm

地盤用

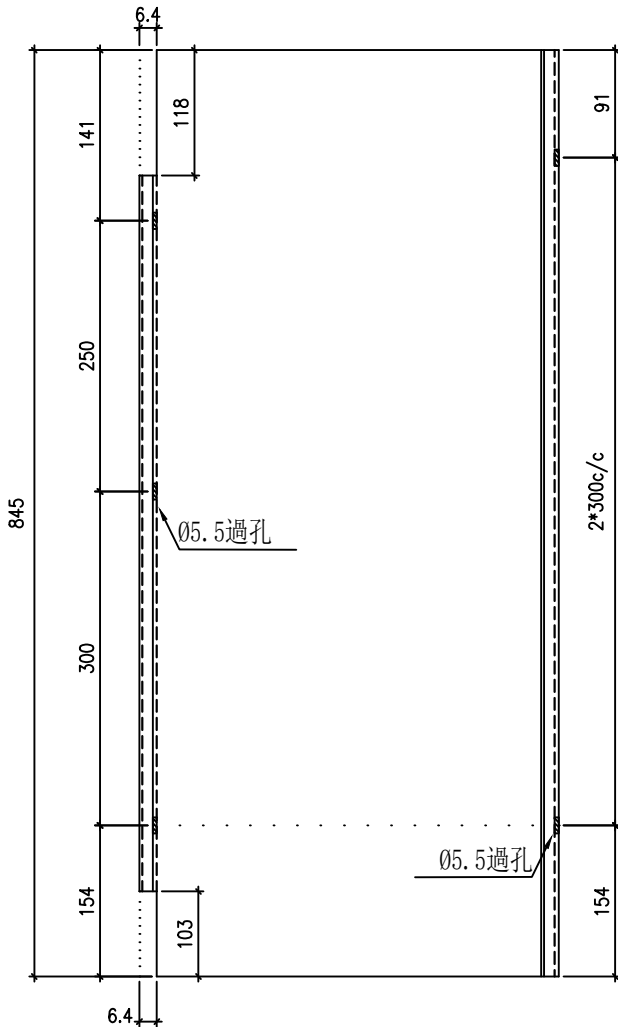
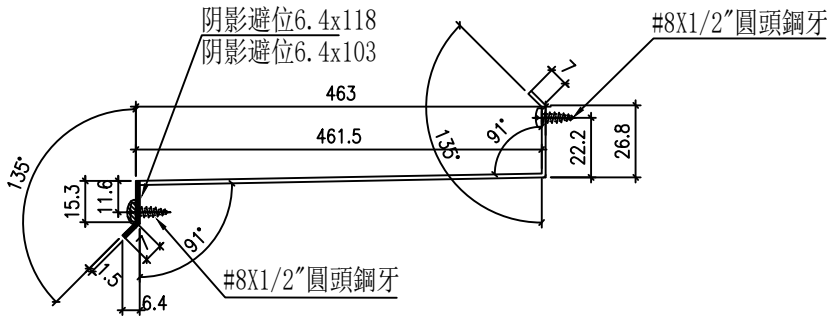

防水件安裝示意图

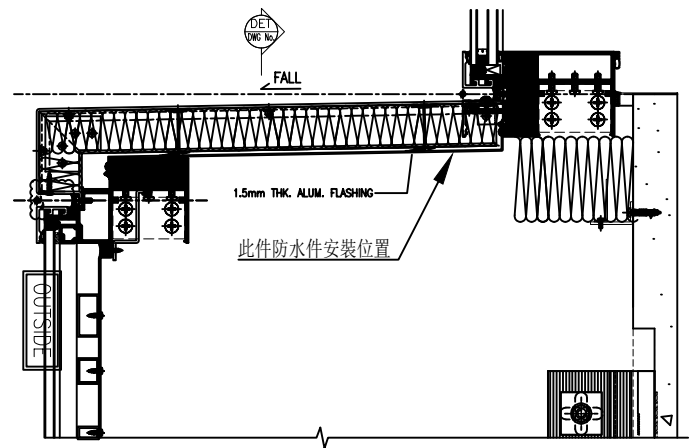

1 TYPICAL TRANSOM DETAIL
6011 CURTAIN WALL

名稱	鋁板拆圖	制圖	陳福慶	2025-03-21	修改		
材料	1.5mm鋁板	復核	謝永林	2025-04-18	日期		
顏色	鉻化	批準			圖號	FSP-001	



美特鋁質有限公司
MIDI Aluminium Fabricator Ltd.

物料編號	數量	樓層	施工圖位置
FSP-002	1	3/F	J861-SD-CW-3007
合計:	1		

工程號	J-861	地盤	己連拿利
-----	-------	----	------

註：底部已加長50mm

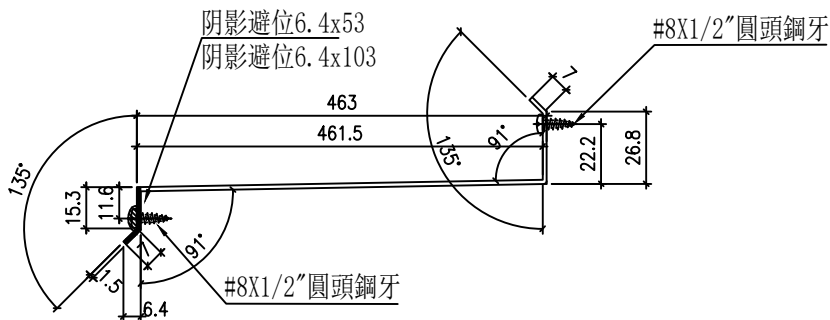

地盤用

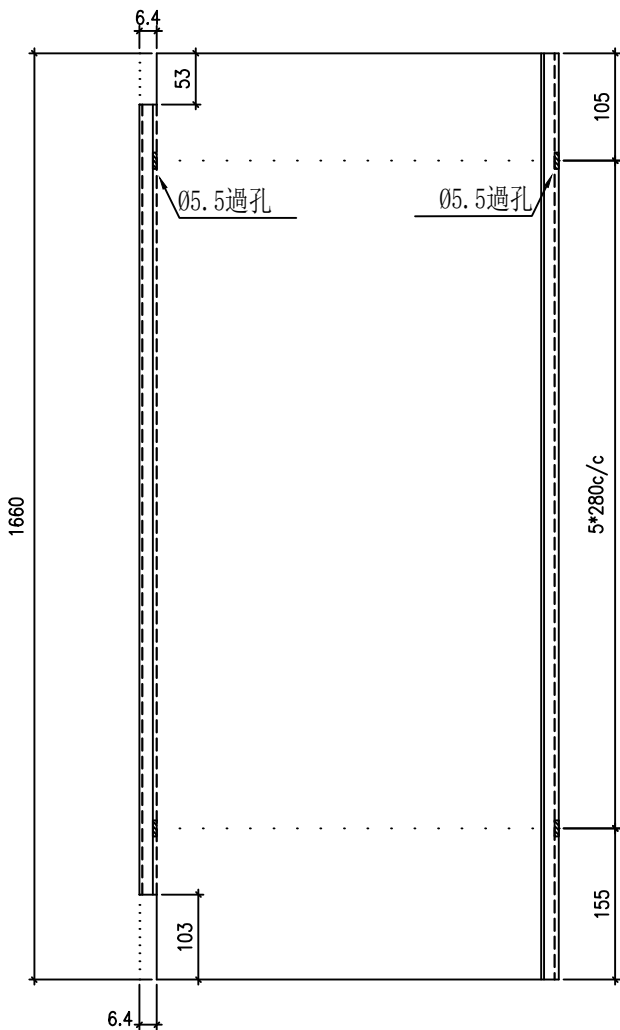

防水件安裝示意图

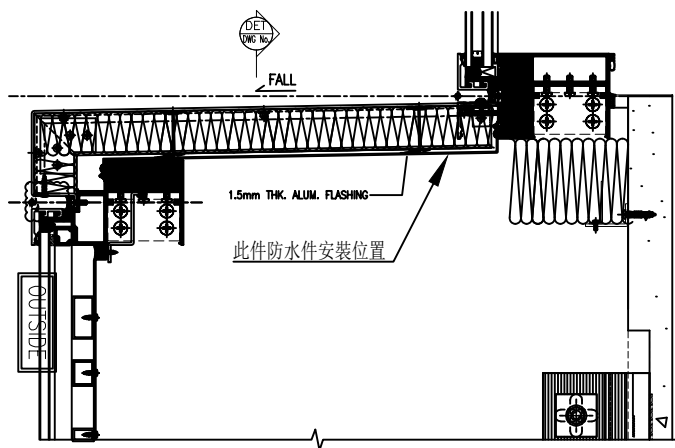

1 TYPICAL TRANSOM DETAIL
6011 CURTAIN WALL

名稱	鋁板拆圖	制圖	陳福慶	2025-03-21	修改		
材料	1.5mm鋁板	復核	謝永林	2025-04-18	日期		
顏色	鉻化	批准			圖號	FSP-002	



美特鋁質有限公司
MIDI Aluminium Fabricator Ltd.

物料編號	數量	樓層	施工圖位置
FSP-003	1	3/F	J861-SD-CW-3007
合計:	1		

工程號	J-861	地盤	己連拿利
-----	-------	----	------

註：底部已加長50mm

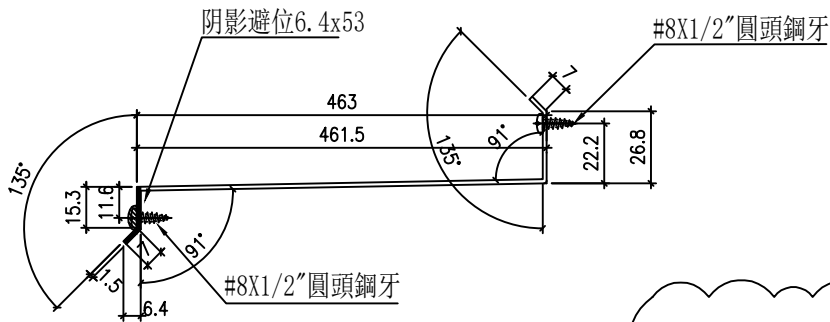

地盤用

節點不明確，待定

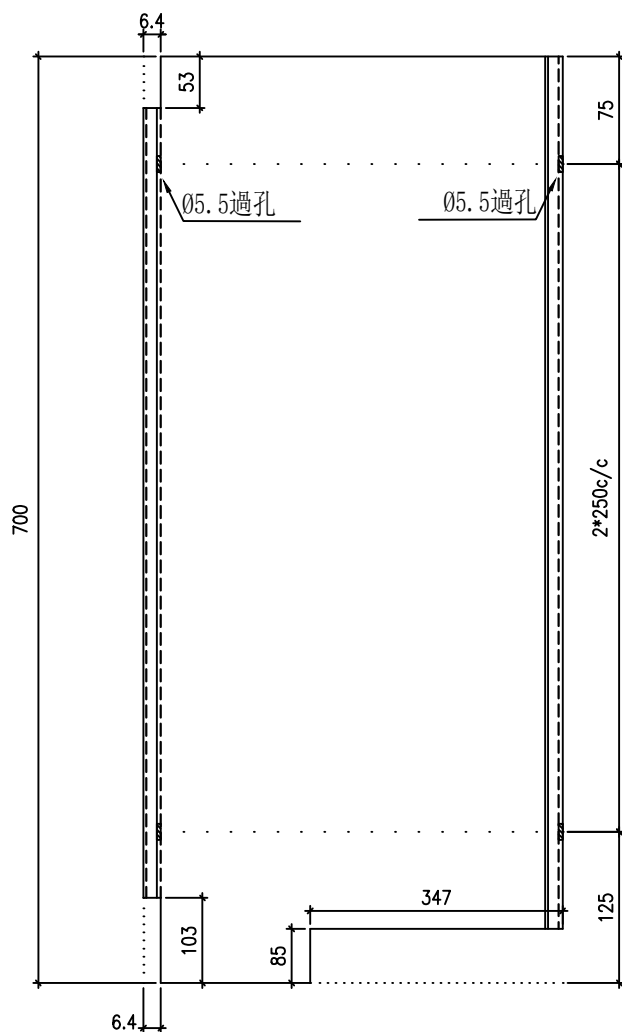

防水件安裝示意图

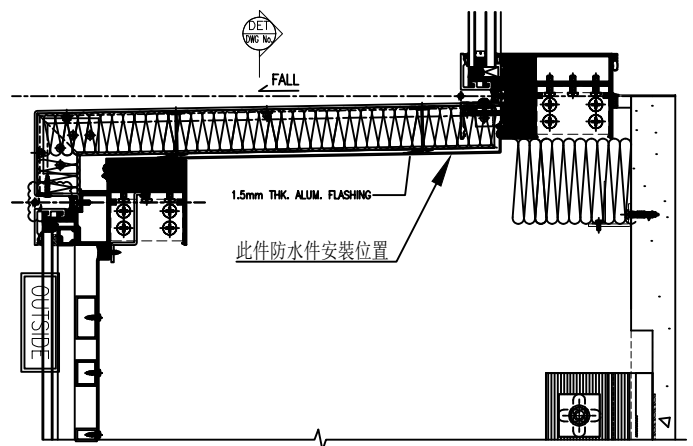

1 TYPICAL TRANSOM DETAIL
6011 CURTAIN WALL

名稱	鋁板拆圖	制圖	陳福慶	2025-03-21	修改			
材料	1.5mm鋁板	復核	謝永林	2025-04-18	日期			
顏色	鉻化	批准			圖號	FSP-003		



美特鋁質有限公司
MIDI Aluminium Fabricator Ltd.

物料編號	數量	樓層	施工圖位置
FSP-004	1	3/F	J861-SD-CW-3007
合計:	1		

工程號	J-861	地盤	己連拿利
-----	-------	----	------

註：底部已加長50mm

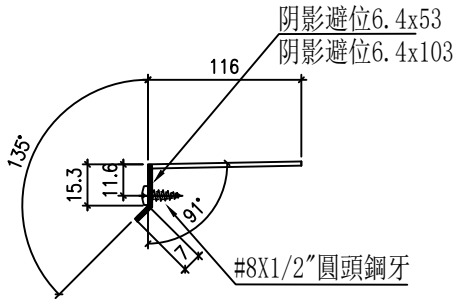

節點不明確，待定

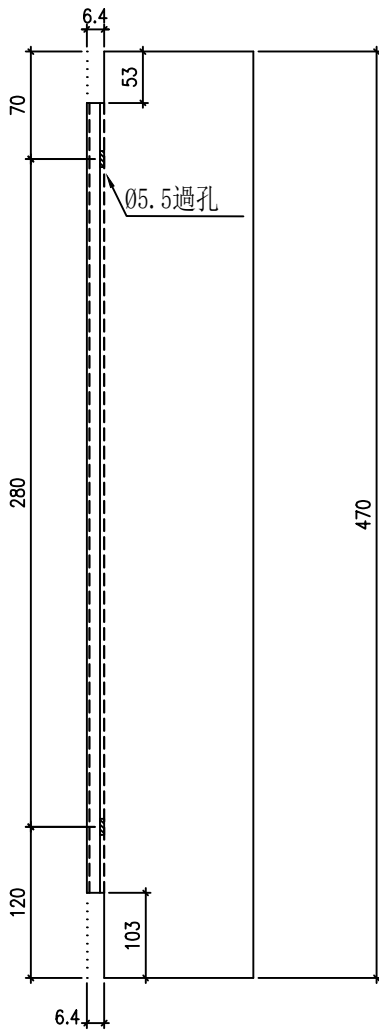

防水件安裝示意图

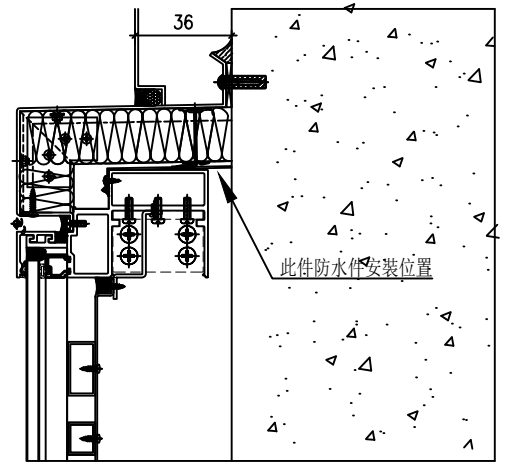

1 TYPICAL MULLION DETAIL
5018 CURTAIN WALL

名稱	鋁板拆圖	制圖	陳福慶	2025-03-21	修改			
材料	1.5mm鋁板	復核	謝永林	2025-04-18	日期			
顏色	鉻化	批準			圖號	FSP-004		

 美特鋁質有限公司 MIDI Aluminium Fabricator Ltd.			
工程號	J-861	地盤	己連拿利

物料編號	數量	樓層	施工圖位置
FSP-005	1	3/F	J861-SD-CW-3007
合計:	1		

註：底部已加長50mm

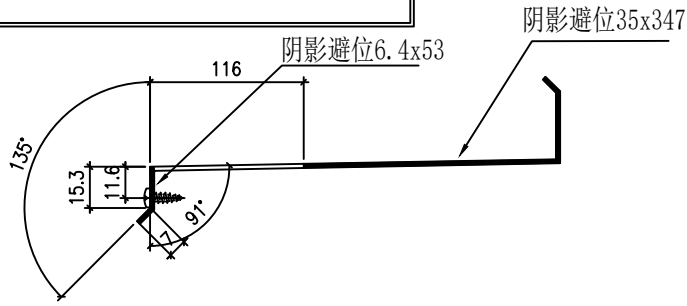

地盤用

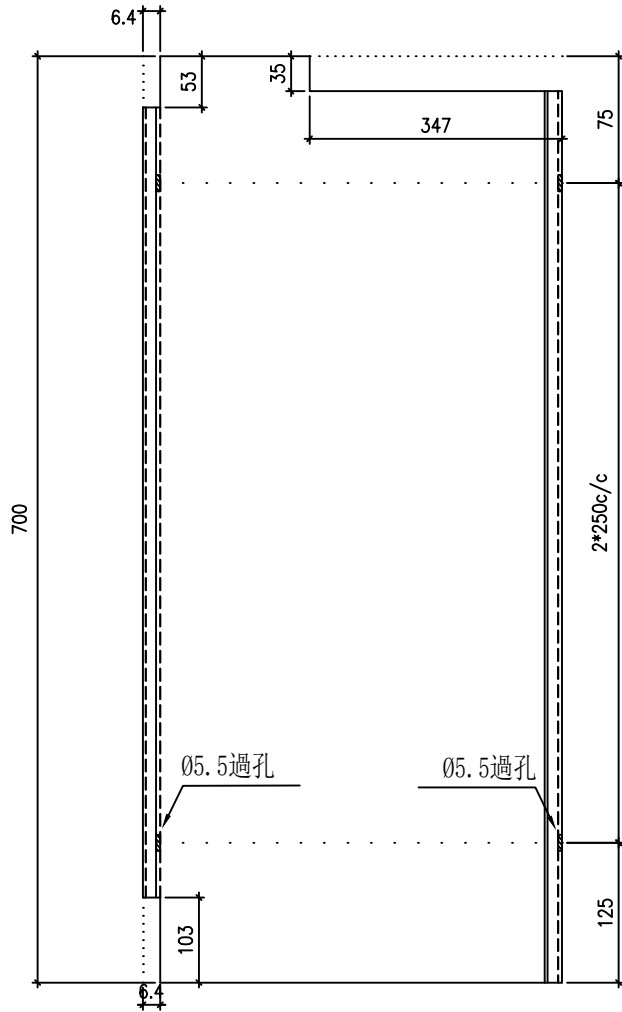

節點不明確，待定

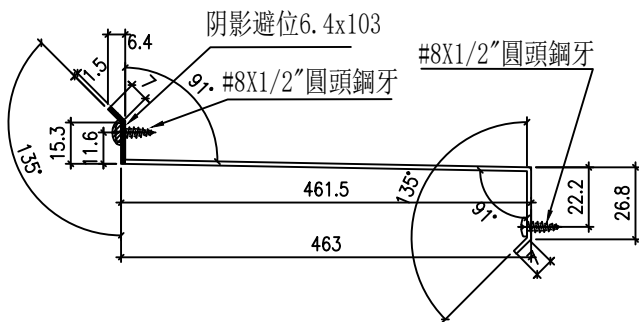

防水件安裝示意图

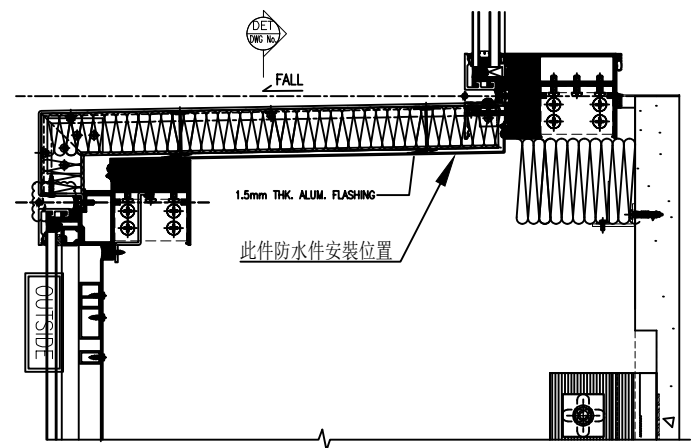

1 TYPICAL TRANSOM DETAIL
6011 CURTAIN WALL

名稱	鋁板拆圖	制圖	陳福慶	2025-03-21	修改			
材料	1.5mm鋁板	復核	謝永林	2025-04-18	日期			
顏色	鉻化	批準			圖號	FSP-005		

 美特鋁質 有限公司 MIDI Aluminium Fabricator Ltd.			
工程號	J-861	地盤	己連拿利

物料編號	數量	樓層	施工圖位置
FSP-006	1	3/F	J861-SD-CW-3007
合計:	1		

註：底部已加長50mm

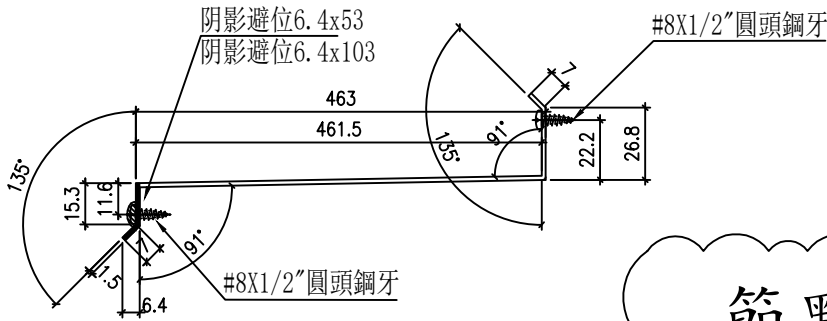

地盤用

節點不明確，待定

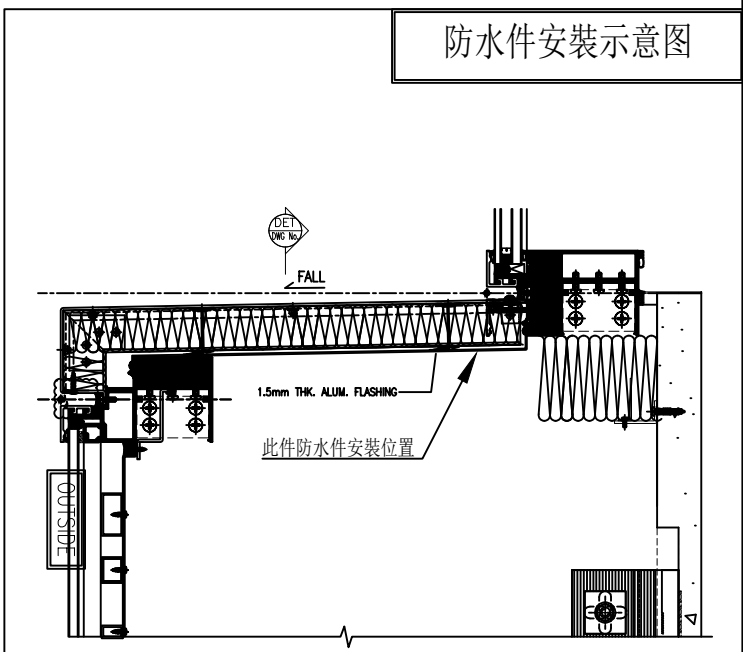
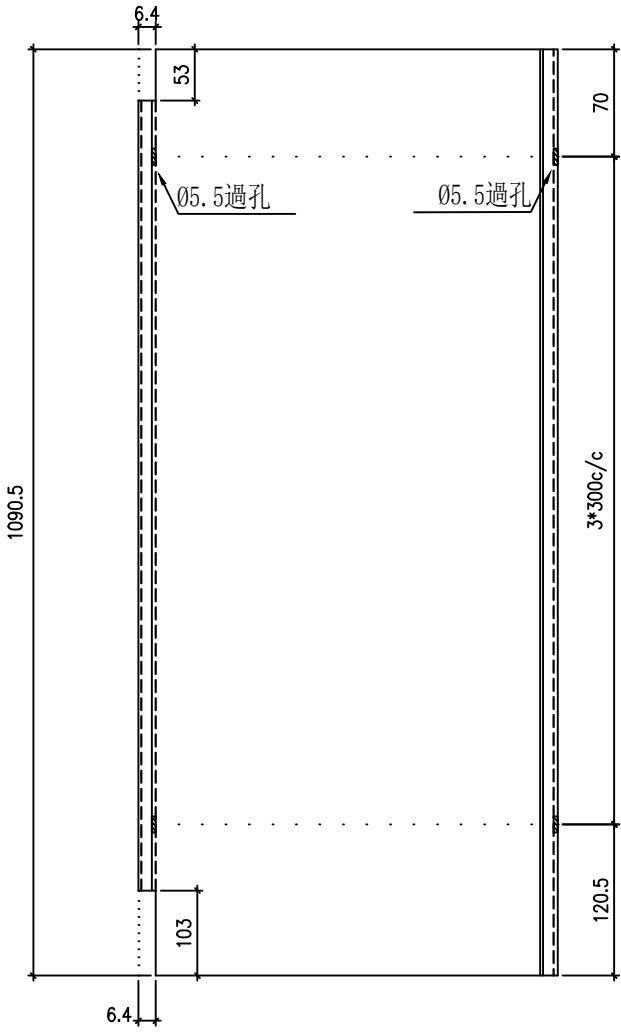

1 TYPICAL TRANSOM DETAIL
6011 CURTAIN WALL

名稱	鋁板拆圖	制圖	陳福慶	2025-03-21	修改			
材料	1.5mm鋁板	復核	謝永林	2025-04-18	日期			
顏色	鉻化	批准			圖號	FSP-006		



美特鋁質有限公司
MIDI Aluminium Fabricator Ltd.

物料編號	數量	樓層	施工圖位置
FSP-007	1	3/F	J861-SD-CW-3007
合計:	1		

工程號	J-861	地盤	己連拿利
-----	-------	----	------

註：底部已減少5mm

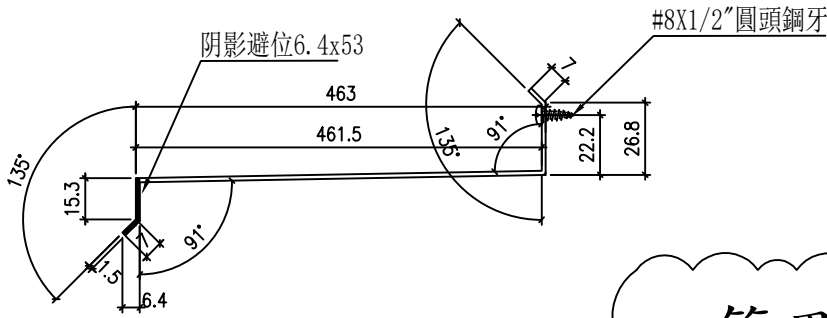

地盤用

節點不明確，待定

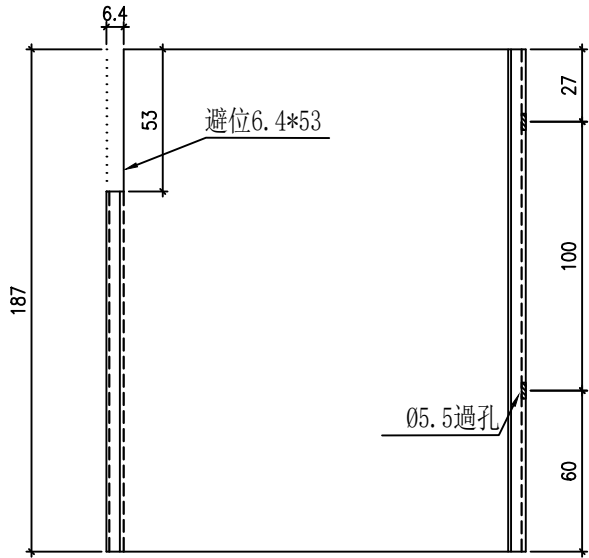

防水件安裝示意图

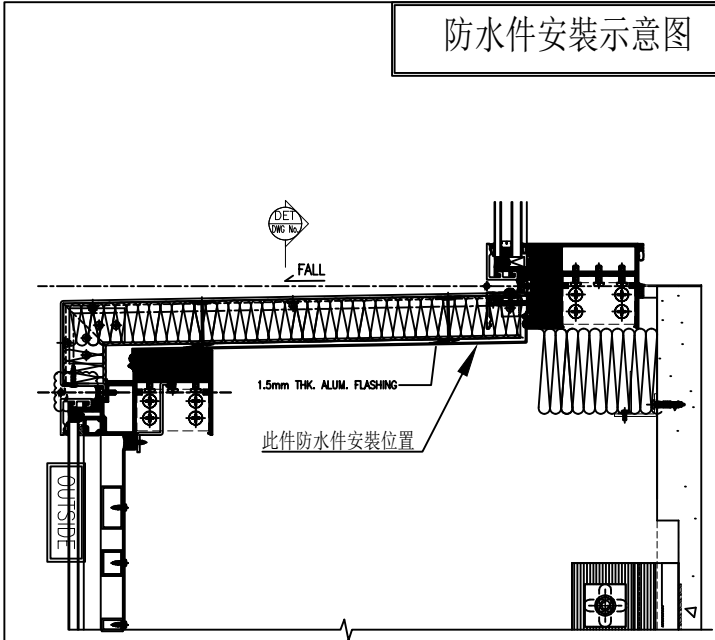

1 TYPICAL TRANSOM DETAIL
6011 CURTAIN WALL

名稱	鋁板拆圖	制圖	陳福慶	2025-03-21	修改		
材料	1.5mm鋁板	復核	謝永林	2025-04-18	日期		
顏色	鉻化	批准			圖號	FSP-007	



美特鋁質有限公司
MIDI Aluminium Fabricator Ltd.

物料編號	數量	樓層	施工圖位置
FSP-001R	1	3/F	J861-SD-CW-3007
合計:	1		

工程號 J-861 地盤 已連拿利

註：頂部已減少5mm, 底部已加長50mm

地盤用

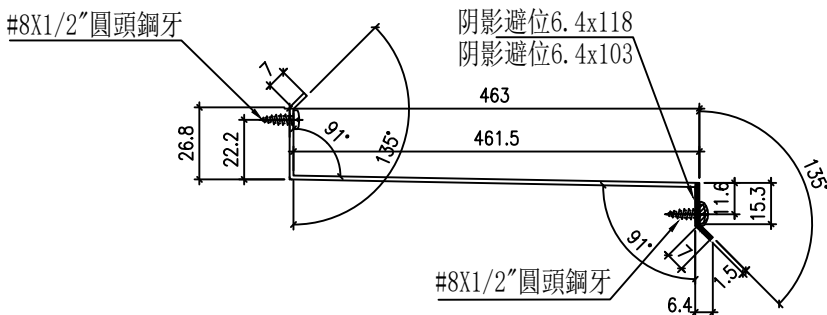

防水件安裝示意图

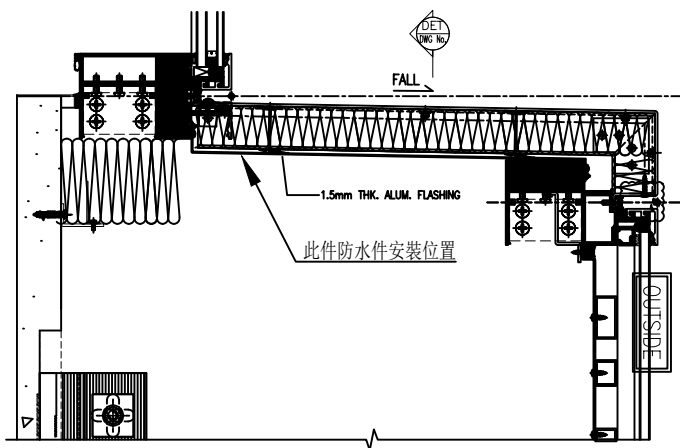

TYPICAL TRANSOM DETAIL
CURTAIN WALL

1R

6011

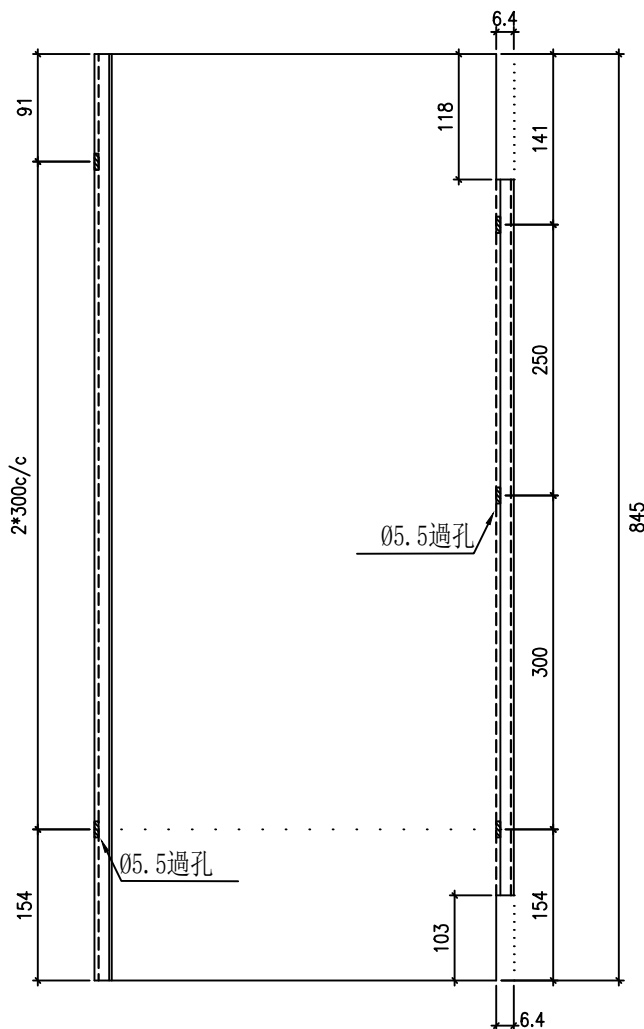

名稱	鋁板拆圖	制圖	陳福慶	2025-03-21	修改			
材料	1.5mm鋁板	復核	謝永林	2025-04-18	日期			
顏色	鉻化	批准			圖號	FSP-001R		

 美特鋁質有限公司 MIDI Aluminium Fabricator Ltd.			
工程號	J-861	地盤	己連拿利

物料編號	數量	樓層	施工圖位置
FSP-002R	1	3/F	J861-SD-CW-3007
合計:	1		

註：底部已加長50mm

地盤用

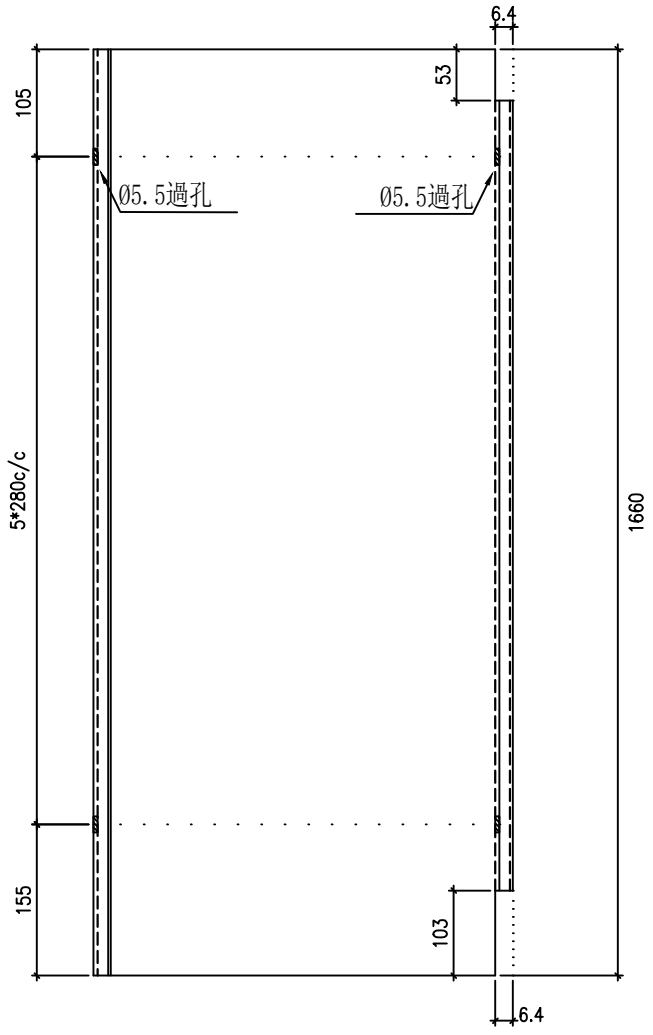
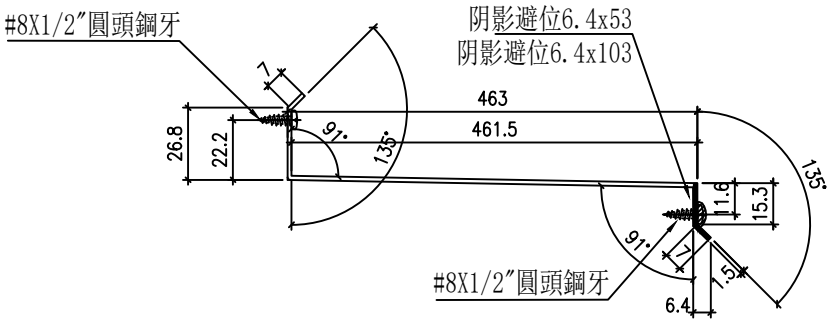

防水件安裝示意图

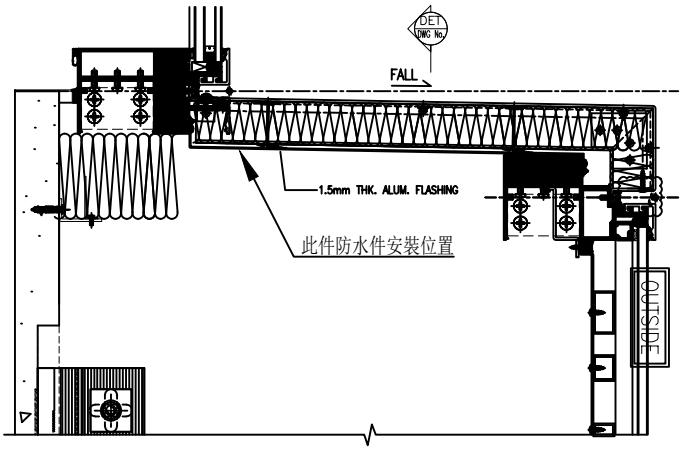

TYPICAL TRANSOM DETAIL
CURTAIN WALL

1R
6011

名稱	鋁板拆圖	制圖	陳福慶	2025-03-21	修改			
材料	1.5mm鋁板	復核	謝永林	2025-04-18	日期			
顏色	鉻化	批准			圖號	FSP-002R		

物料編號	數量	樓層	施工圖位置
FSP-003R	1	3/F	J861-SD-CW-3007
合計:	1		

註: 底部已加長50mm

地盤用

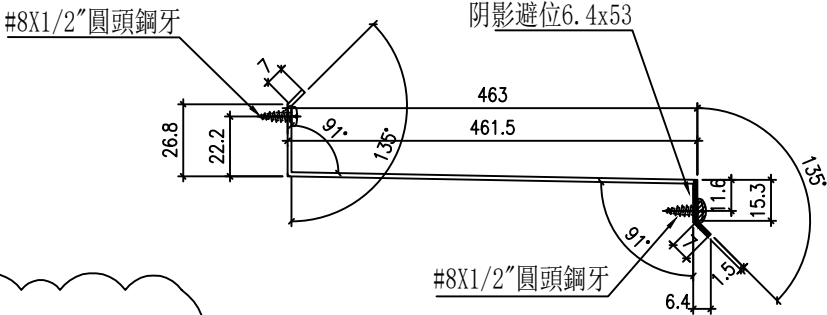

節點不明確，待定

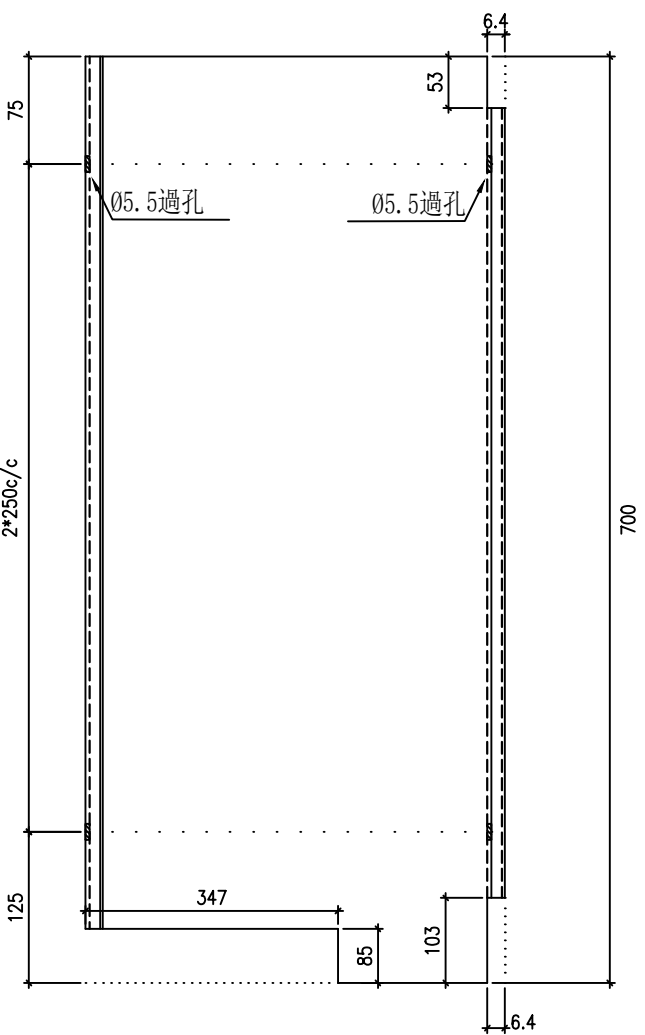

防水件安裝示意图

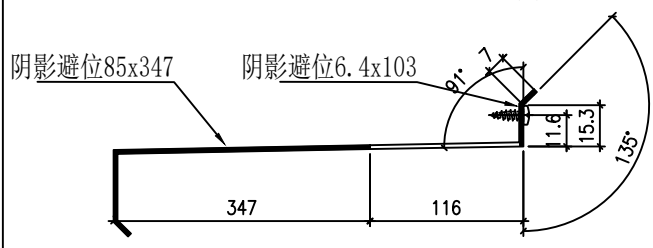
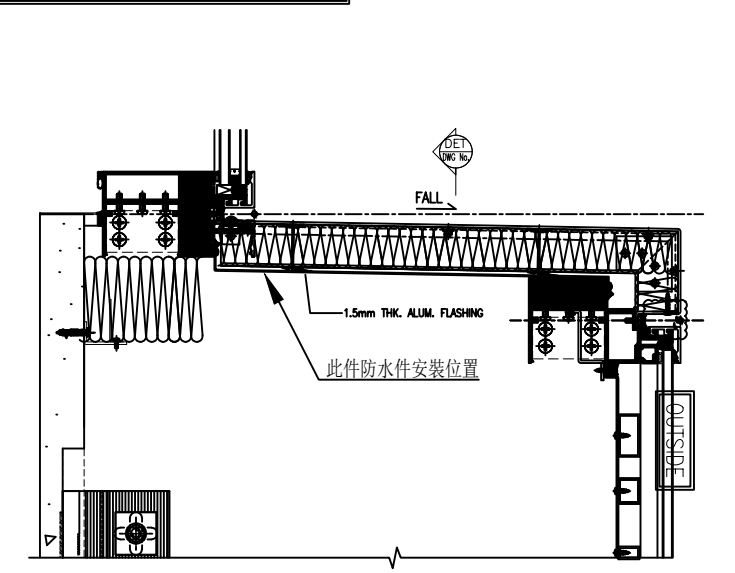

TYPICAL TRANSOM DETAIL CURTAIN WALL 1R
6011

名稱	鋁板拆圖	制圖	陳福慶	2025-03-21	修改			
材料	1.5mm鋁板	復核	謝永林	2025-04-18	日期			
顏色	鉻化	批準			圖號	FSP-003R		

 美特鋁質有限公司 MIDI Aluminium Fabricator Ltd.			
工程號	J-861	地盤	己連拿利

物料編號	數量	樓層	施工圖位置
FSP-004R	1	3/F	J861-SD-CW-3007
合計:	1		

註：底部已加長50mm

地盤用

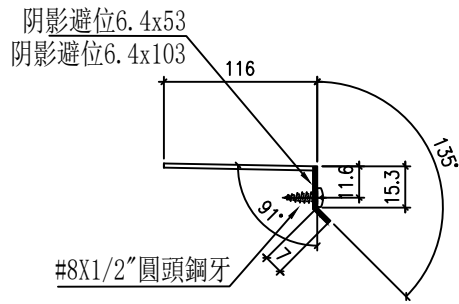

節點不明確，待定

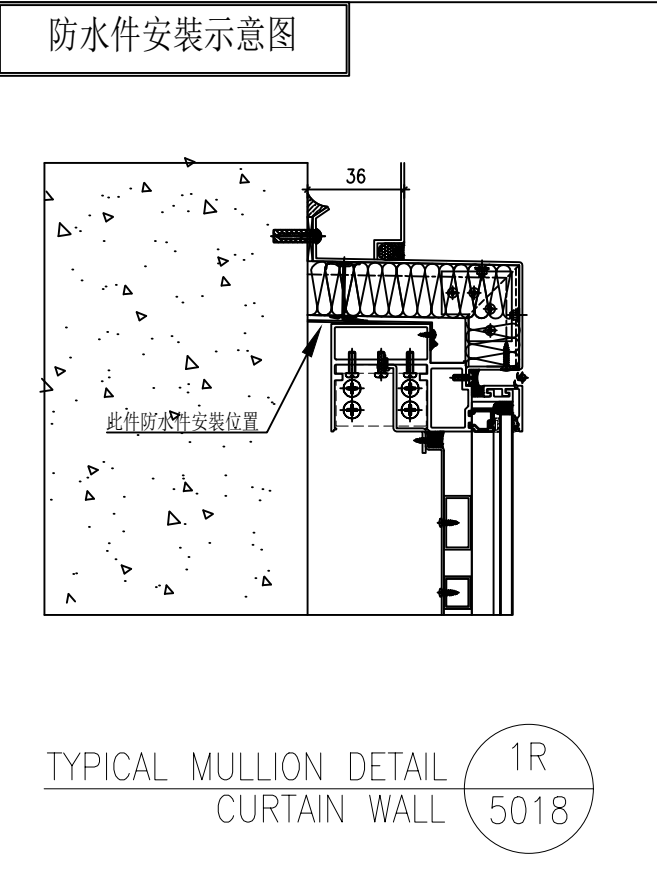
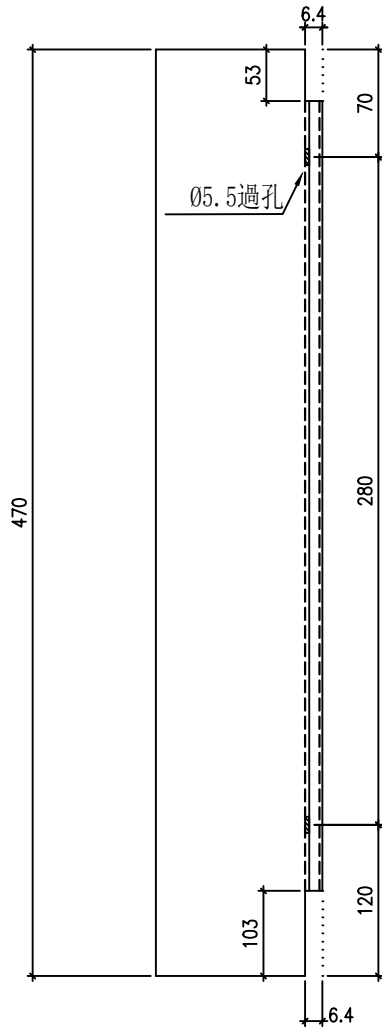

名稱	鋁板拆圖	制圖	陳福慶	2025-03-21	修改			
材料	1.5mm鋁板	復核	謝永林	2025-04-18	日期			
顏色	鉻化	批准			圖號	FSP-004R		

 美特鋁質有限公司 MIDI Aluminium Fabricator Ltd.			
工程號	J-861	地盤	己連拿利

物料編號	數量	樓層	施工圖位置
FSP-005R	1	3/F	J861-SD-CW-3007
合計:	1		

註：底部已加長50mm

地盤用

節點不明確，待定

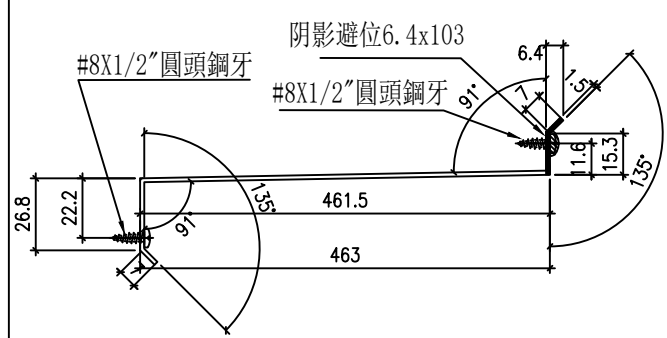
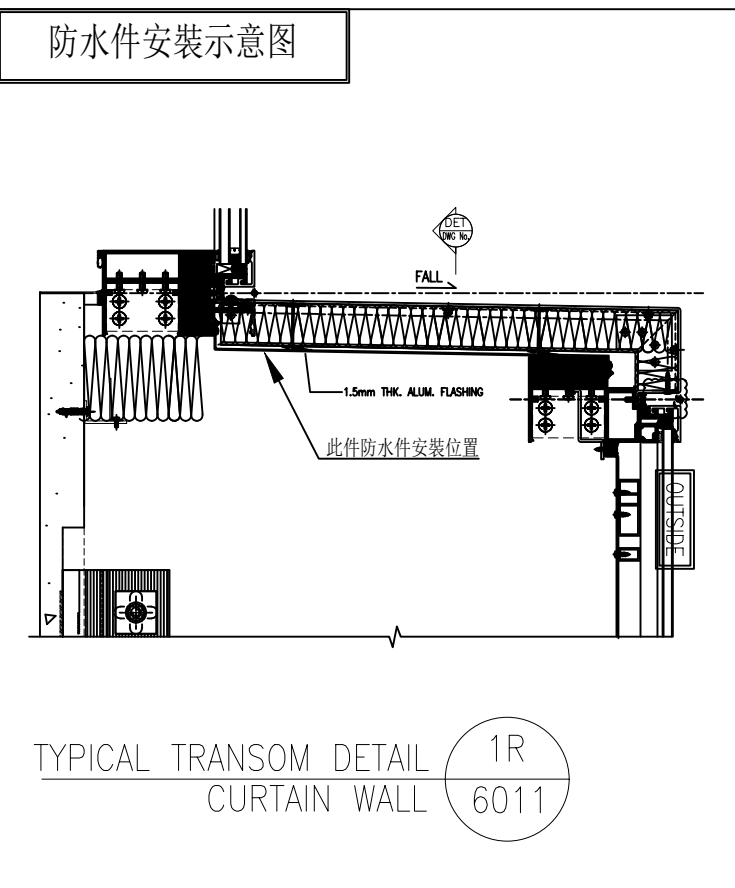
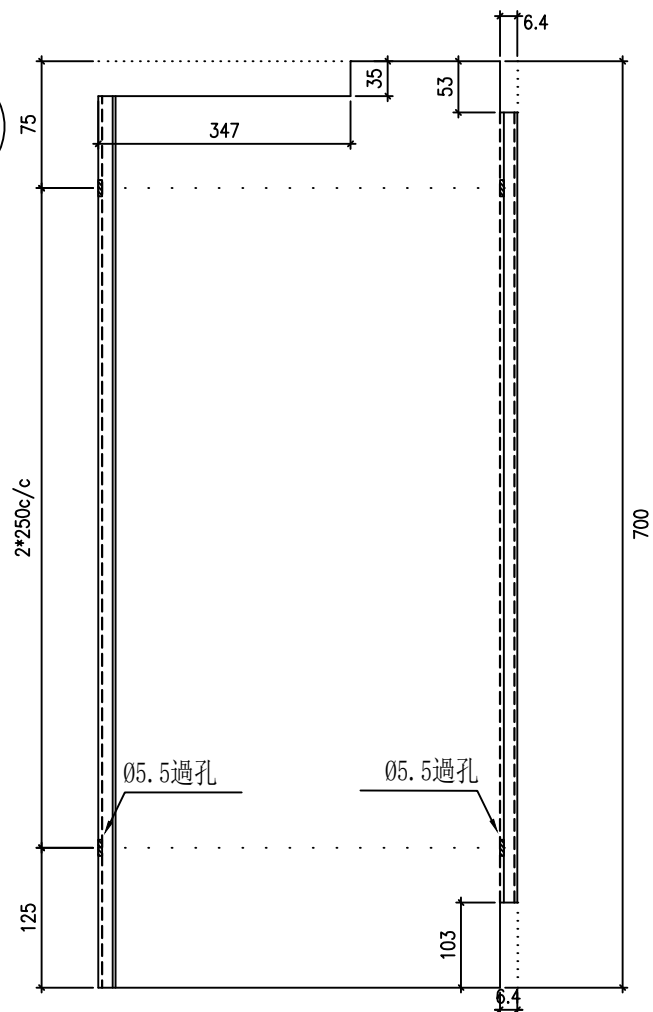
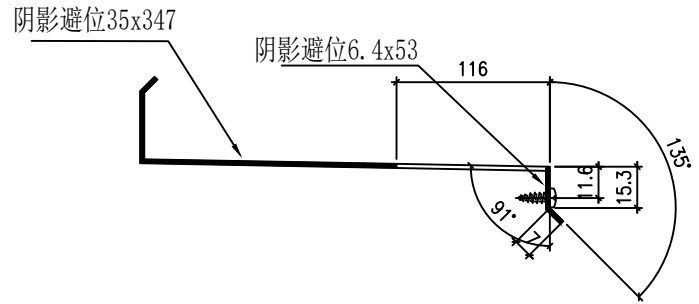

名稱	鋁板拆圖	制圖	陳福慶	2025-03-21	修改			
材料	1.5mm鋁板	復核	謝永林	2025-04-18	日期			
顏色	鉻化	批准			圖號	FSP-005R		

 美特鋁質有限公司 MIDI Aluminium Fabricator Ltd.			
工程號	J-861	地盤	己連拿利

物料編號	數量	樓層	施工圖位置
FSP-006R	1	3/F	J861-SD-CW-3007
合計:	1		

註：底部已加長50mm

地盤用

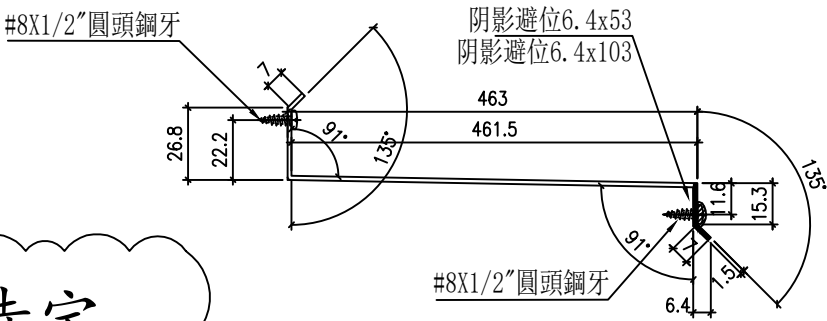

節點不明確，待定

防水件安裝示意图

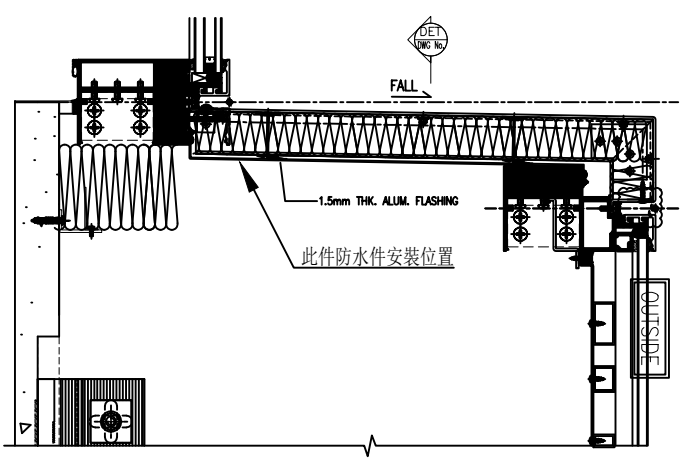

TYPICAL TRANSOM DETAIL CURTAIN WALL 1R 6011

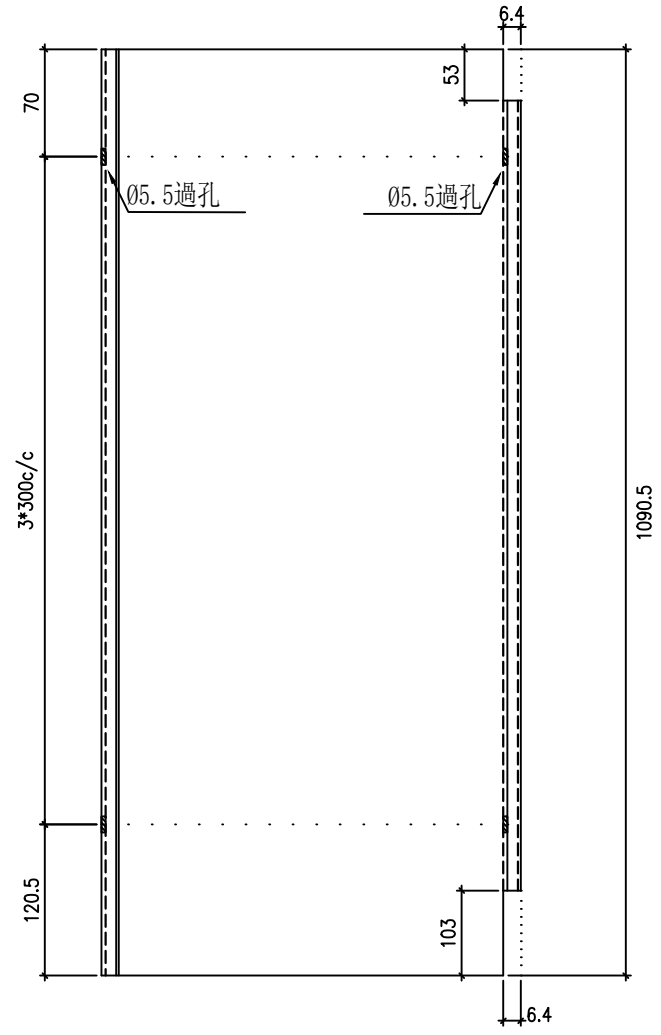

名稱	鋁板拆圖	制圖	陳福慶	2025-03-21	修改			
材料	1.5mm鋁板	復核	謝永林	2025-04-18	日期			
顏色	鉻化	批准			圖號	FSP-006R		

 美特鋁質有限公司 MIDI Aluminium Fabricator Ltd.			
工程號	J-861	地盤	己連拿利

物料編號	數量	樓層	施工圖位置
FSP-007R	1	3/F	J861-SD-CW-3007
合計:	1		

註：底部已減少5mm

地盤用

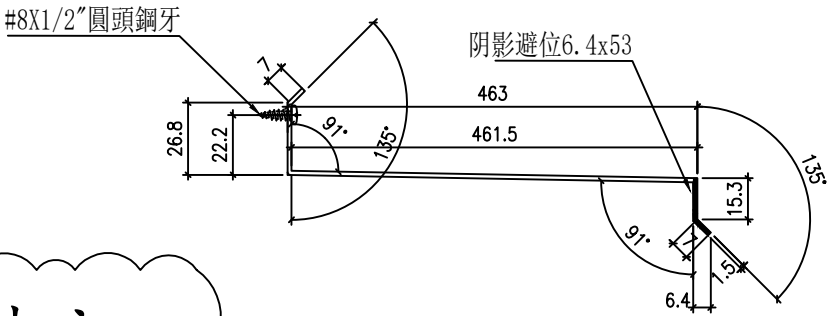

節點不明確，待定

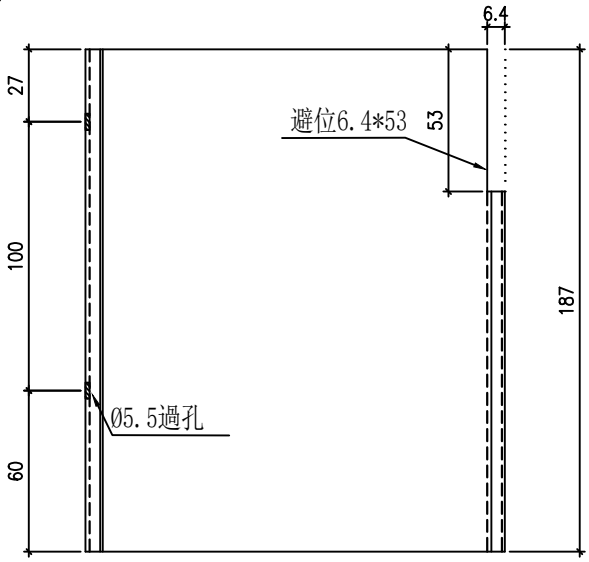

防水件安裝示意图

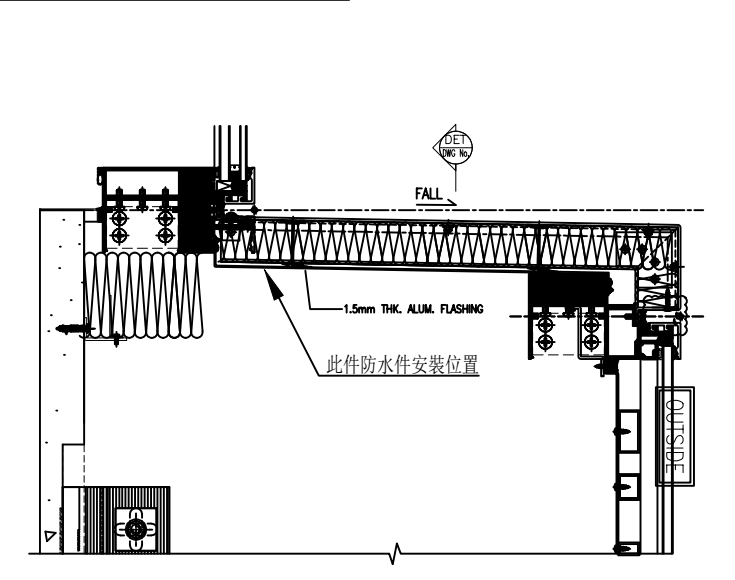

TYPICAL TRANSOM DETAIL CURTAIN WALL 1R 6011

名稱	鋁板拆圖	制圖	陳福慶	2025-03-21	修改			
材料	1.5mm鋁板	復核	謝永林	2025-04-18	日期			
顏色	鉻化	批准			圖號	FSP-007R		

物料編號	數量	樓層	施工圖位置
LJ-001	2	2/F	J861-SD-CW-3001
合計:	2		

工程號	J-861	地盤	己連拿利
-----	-------	----	------

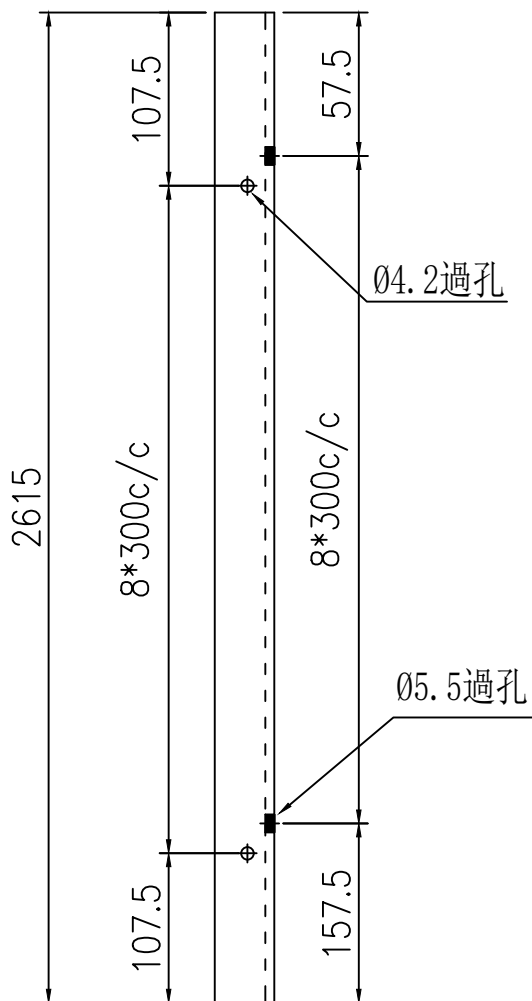

地盤用

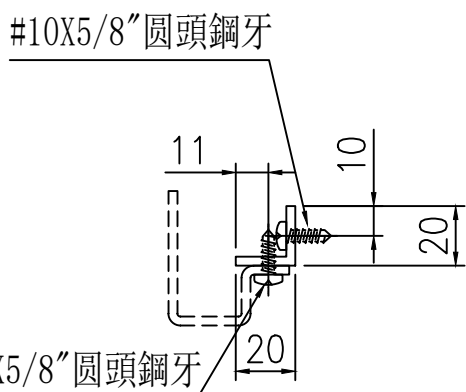

安裝示意圖

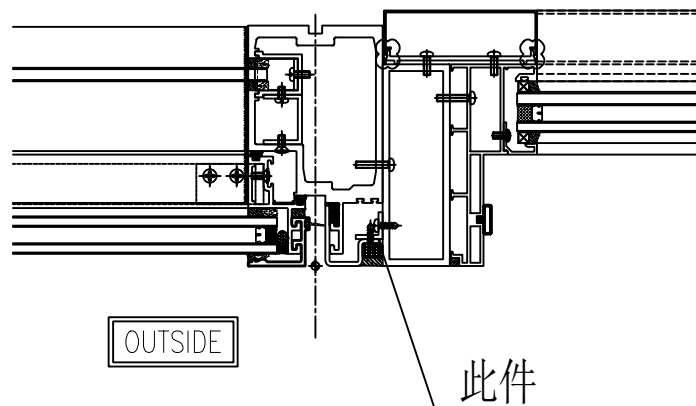

2
 5010 TYPICAL MULLION DETAIL
 CURTAIN WALL

名稱	鋁角加工圖	制圖	陳福慶	2025-03-21	修改		
材料	20*20*3mm鋁角	復核	謝永林	2025-04-18	日期		
顏色	鉻化	批准			圖號	LJ-001	

物料編號	數量	樓層	施工圖位置
LJ-002	1	2/F	J861-SD-CW-3001
合計:	1		

工程號	J-861	地盤	己連拿利
-----	-------	----	------

地盤用

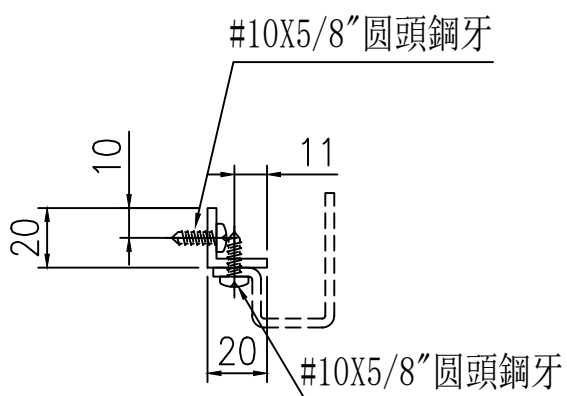
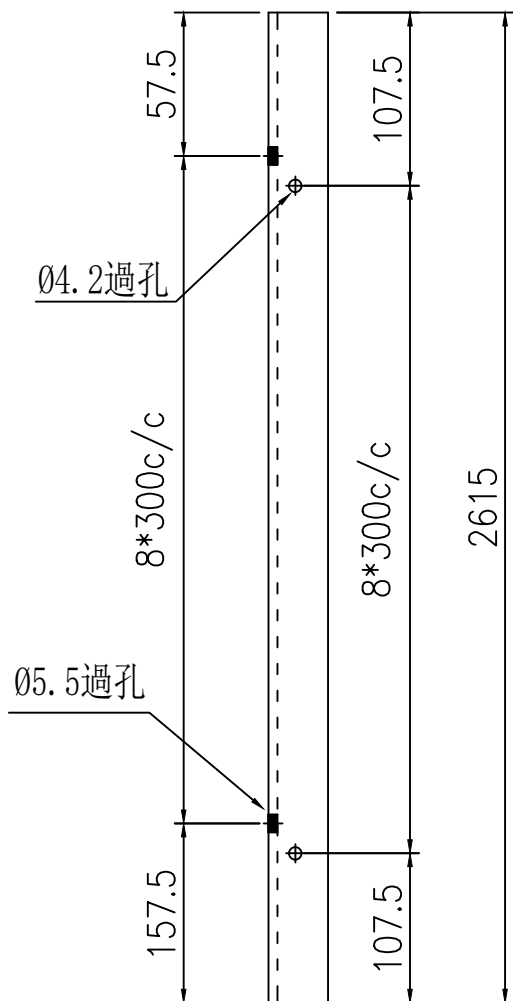

安裝示意圖

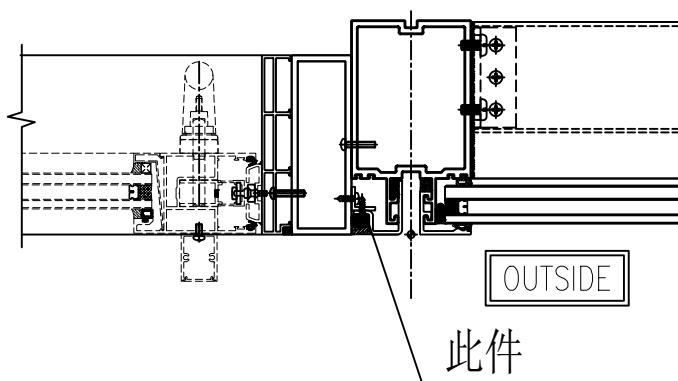

4 TYPICAL MULLION DETAIL
5011 CURTAIN WALL

名稱	鋁角加工圖	制圖	陳福慶	2025-03-21	修改		
材料	20*20*3mm鋁角	復核	謝永林	2025-04-18	日期		
顏色	鉻化	批准			圖號	LJ-002	

物料編號	數量	樓層	施工圖位置
LJ-003	9	2/F-11/F	J861-SD-CW-3002
合計:	9		

工程號	J-861	地盤	己連拿利
-----	-------	----	------

地盤用

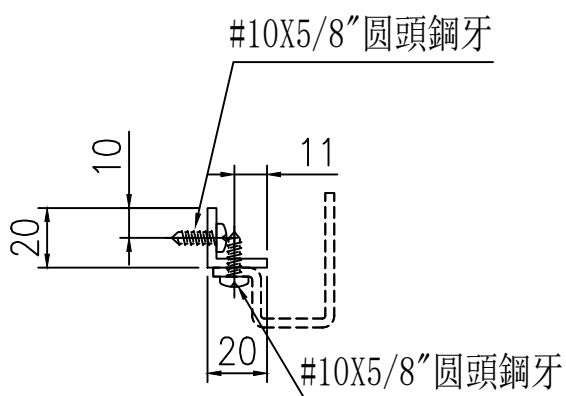
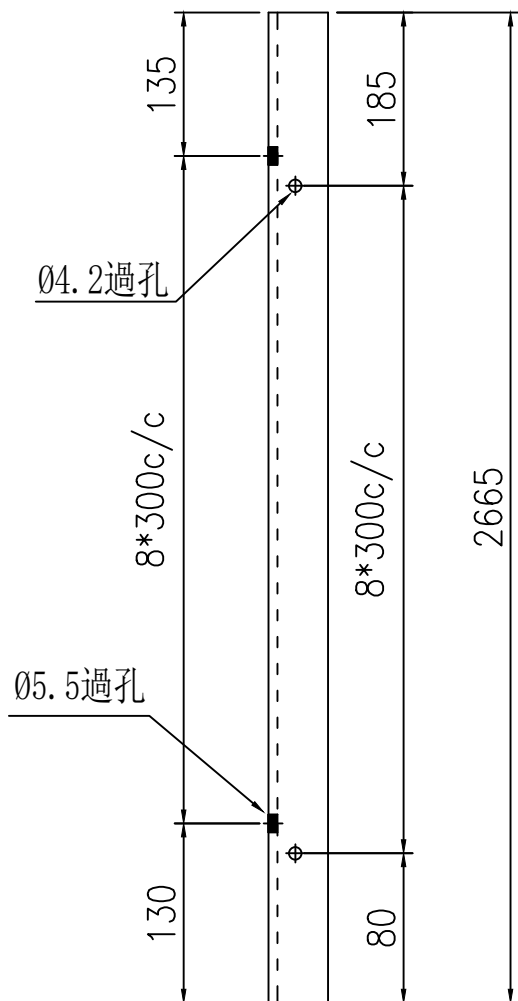

安裝示意圖

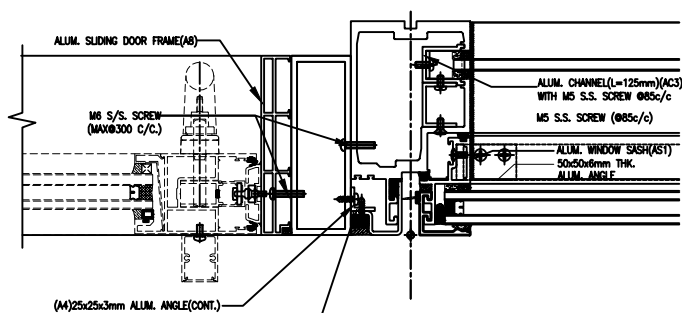

此件

OUTSIDE

3
5011 TYPICAL MULLION DETAIL
CURTAIN WALL

名稱	鋁角加工圖	制圖	陳福慶	2025-03-21	修改		
材料	20*20*3mm鋁角	復核	謝永林	2025-04-18	日期		
顏色	鉻化	批準			圖號	LJ-003	



美特鋁質有限公司
MIDI Aluminium Fabricator Ltd.

物料編號	數量	樓層	施工圖位置
LJ-001R	2	2/F	J861-SD-CW-3002
合計:	2		

工程號	J-861	地盤	已連拿利
-----	-------	----	------

地盤用

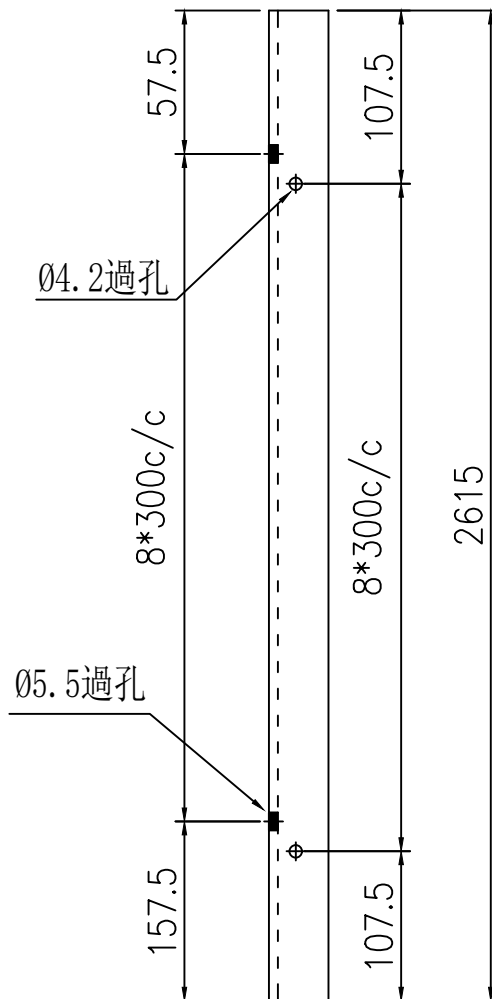

安裝示意圖

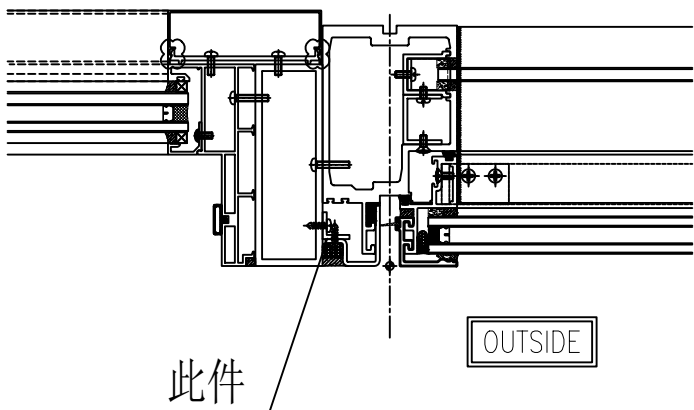

TYPICAL MULLION DETAIL
CURTAIN WALL

2R
5010

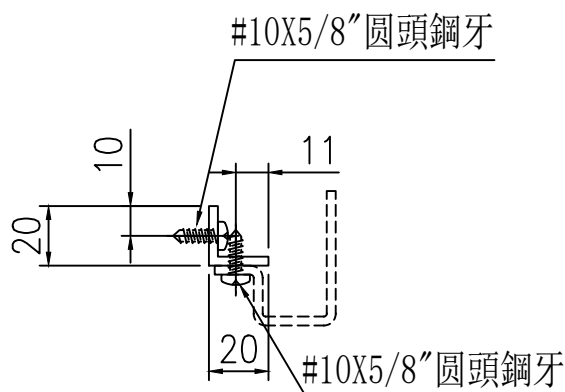

名稱	鋁角加工圖	制圖	陳福慶	2025-03-21	修改			
材料	20*20*3mm鋁角	復核	謝永林	2025-04-18	日期			
顏色	鉻化	批准			圖號	LJ-001R		

 美特鋁質有限公司 MIDI Aluminium Fabricator Ltd.			
工程號	J-861	地盤	己連拿利

物料編號	數量	樓層	施工圖位置
LJ-002R	1	2/F	J861-SD-CW-3002
合計:	1		

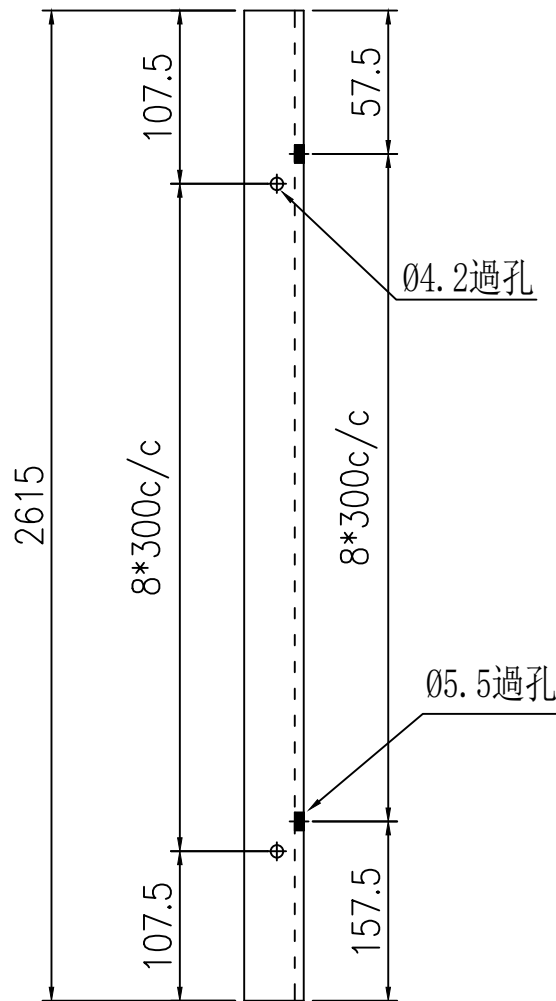

安裝示意圖

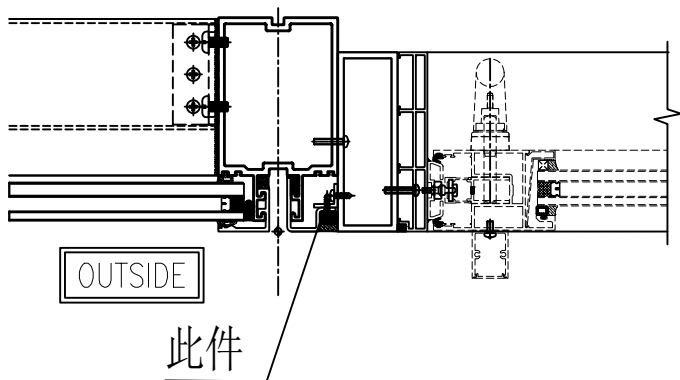

TYPICAL MULLION DETAIL
CURTAIN WALL

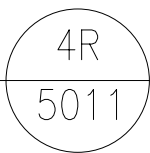

#10X5/8" 圆頭鋼牙

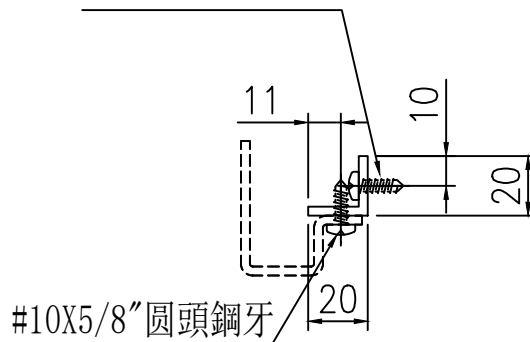

#10X5/8" 圆頭鋼牙

名稱	鋁角加工圖	制圖	陳福慶	2025-03-21	修改			
材料	20*20*3mm 鋁角	復核	謝永林	2025-04-18	日期			
顏色	鉻化	批准			圖號	LJ-002R		

 美特鋁質有限公司 MIDI Aluminium Fabricator Ltd.			
工程號	J-861	地盤	己連拿利

物料編號	數量	樓層	施工圖位置
LJ-003R	9	2/F-11/F	J861-SD-CW-3001
合計:	9		

地盤用

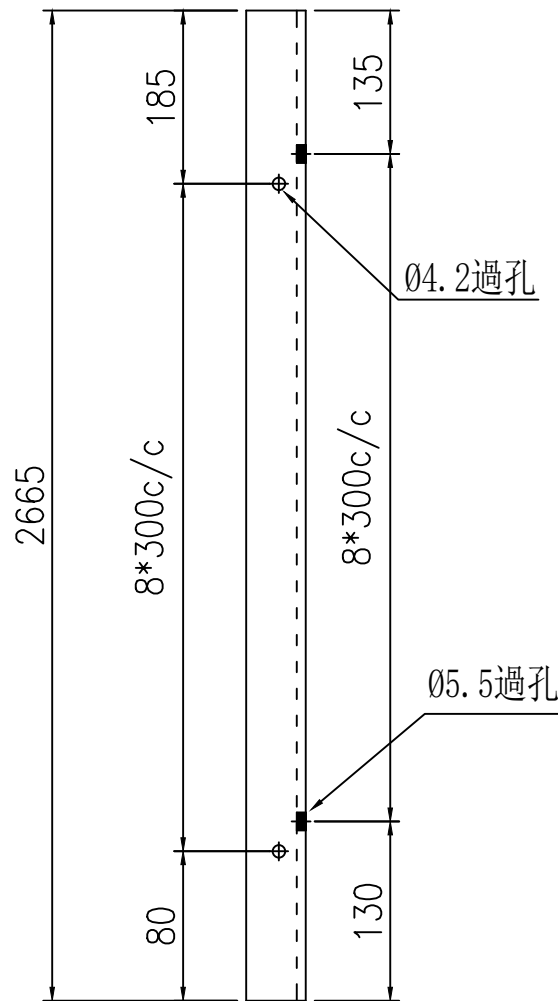

安裝示意圖

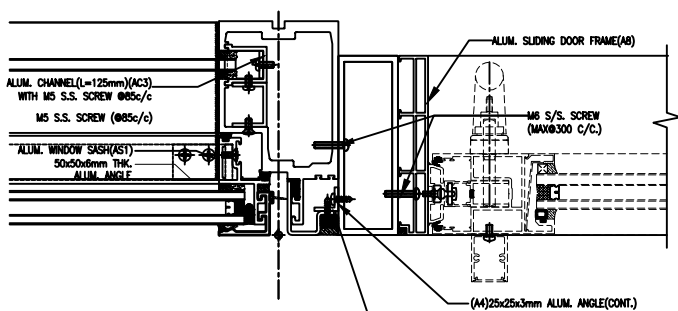

OUTSIDE

此件

TYPICAL MULLION DETAIL CURTAIN WALL

3R
5011

#10X5/8" 圆頭鋼牙

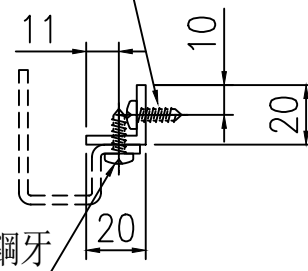

#10X5/8" 圆頭鋼牙

名稱	鋁角加工圖	制圖	陳福慶	2025-03-21	修改			
材料	20*20*3mm 鋁角	復核	謝永林	2025-04-18	日期			
顏色	鉻化	批准			圖號	LJ-003R		

物料編號	數量	使用位置
ZS-XHZ06	8	J861-SD-CW-3002

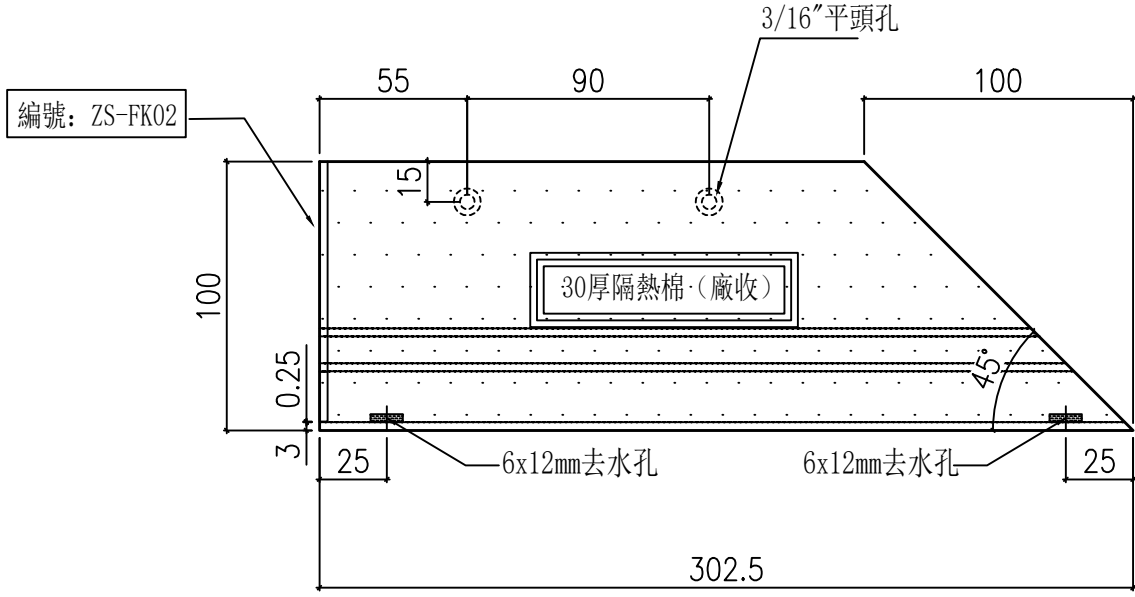
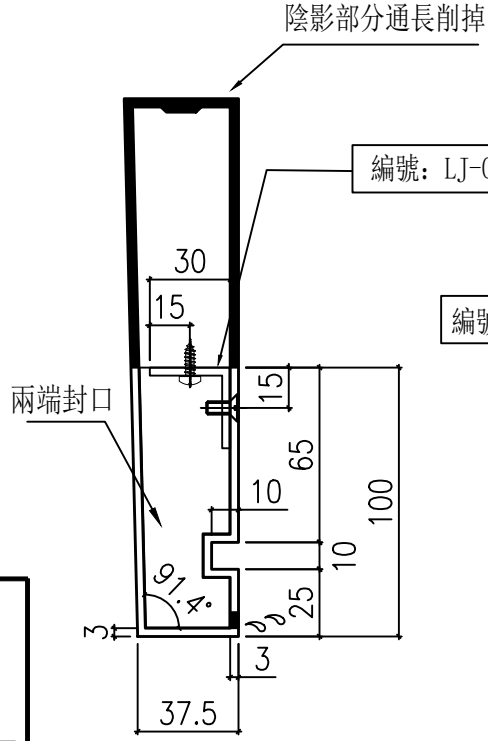

名稱	收口鋁板橫外裝飾線拆圖	制圖	陳福慶	2025-03-21	修改
材料	X86626	復核	謝永林	2025-04-18	日期
顏色	LX01963MH (TMO3)	批准			圖號
					ZS-XHZ06

物料編號	數量	使用位置
ZS-XHZ07	8	J861-SD-CW-3002

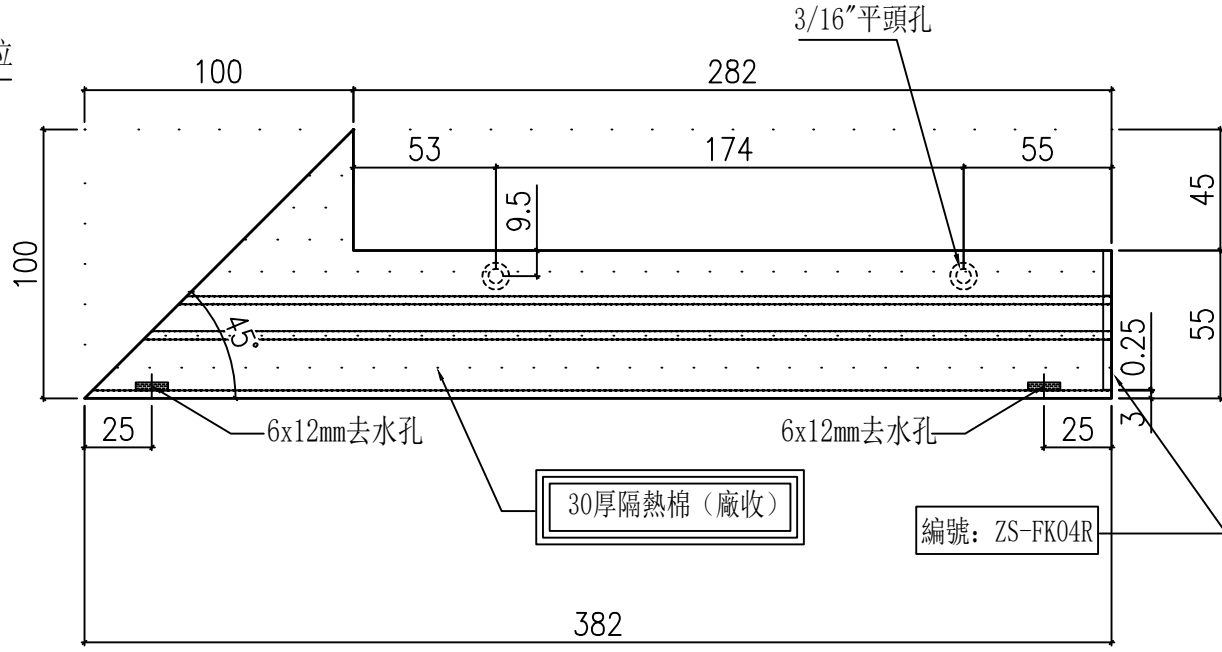
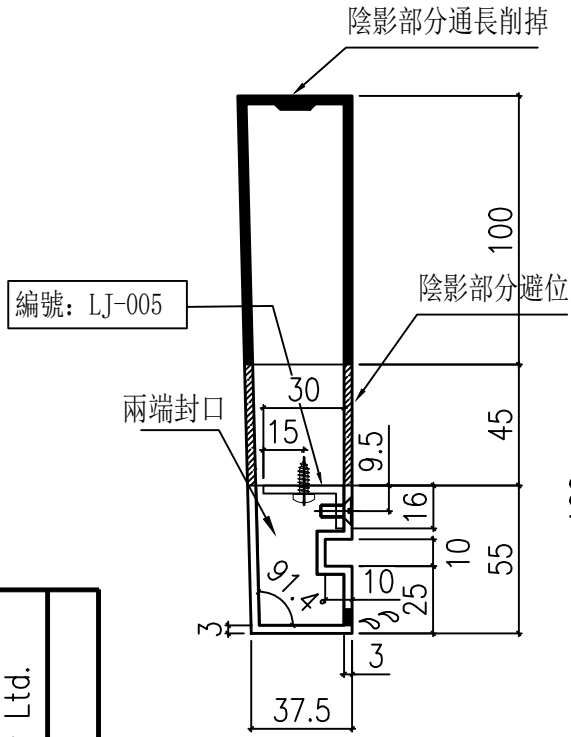

名稱	收口鋁板橫外裝飾線拆圖	制圖	陳福慶	2025-03-21	修改
材料	X86626	復核	謝永林	2025-04-18	日期
顏色	LX01963MH (TMO3)	批準			圖號
					ZS-XHZ07



美特鋁質 有限公司
MIDI Aluminium Fabricator Ltd.

工程號	J-861	地盤	己連拿利
-----	-------	----	------

工廠用

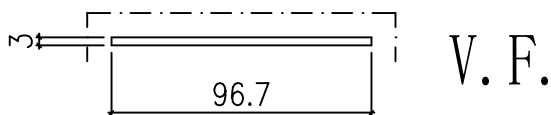
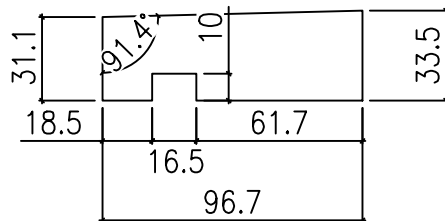
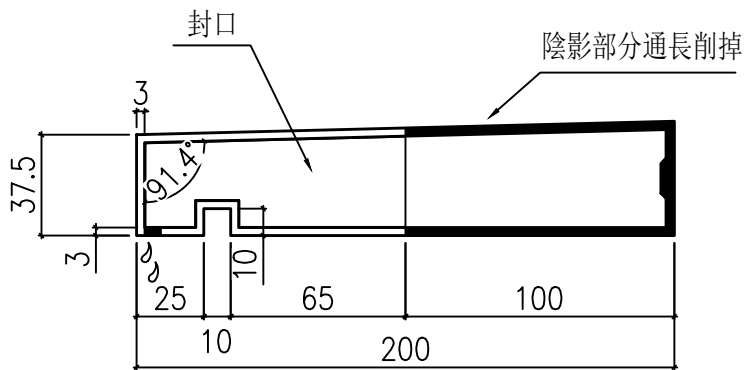

使用型材加工後
剩下的餘料加工

物料編號	數量	使用位置
ZS-FK02	8	ZS-XHZ06
物料編號	數量	使用位置
ZS-FK04R	8	ZS-XHZ07

工廠用

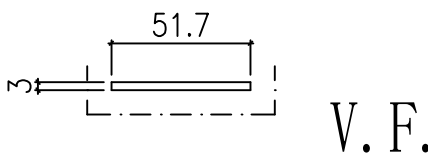
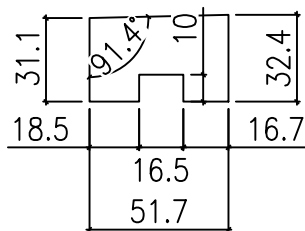
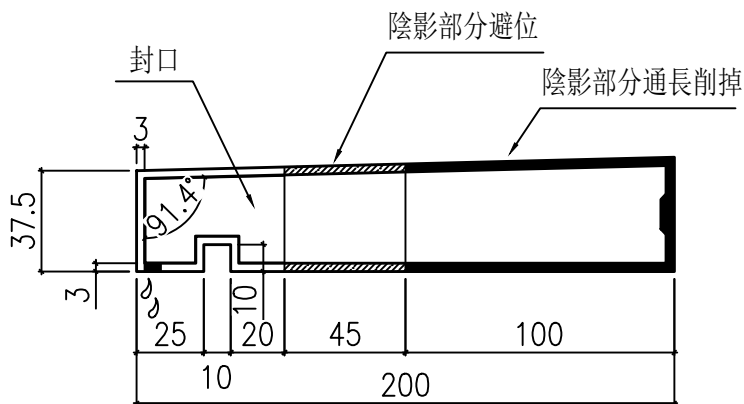

使用型材加工後
剩下的餘料加工

名稱	橫外裝飾線封口片 (直口)	制圖	陳福慶	2025-03-21	修改			
材料	X86626	復核	謝永林	2025-04-18	日期			
顏色	LX01963MH(TM03)	批准			圖號	ZS-FK02		



美特鋁質 有限公司
MIDI Aluminium Fabricator Ltd.

工程號	J-861	地盤	己連拿利
-----	-------	----	------

工廠用

使用庫存料加工

物料編號	數量	使用位置
LJ-004	4	QLD-202AR
LJ-004	4	QLD-203AR

物料編號	數量	使用位置
LJ-005	4	QLD-202AR
LJ-005	4	QLD-203AR

工廠用

使用庫存料加工

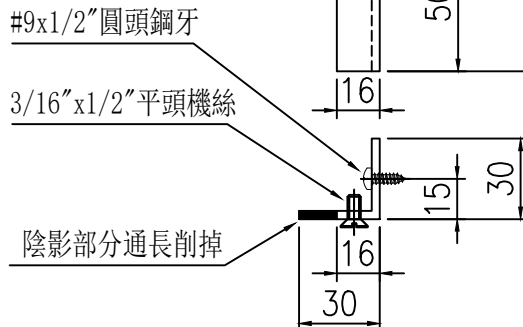
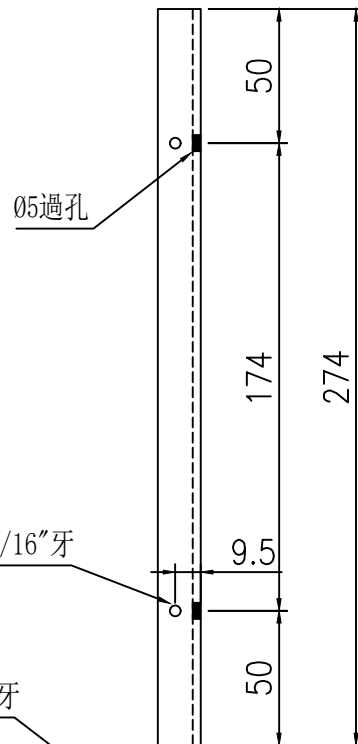
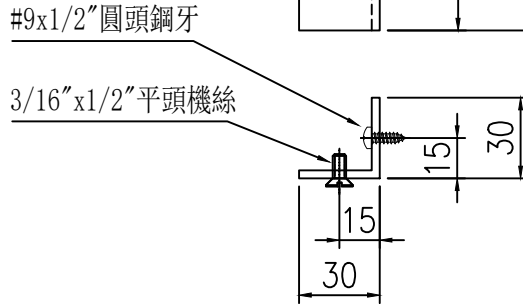
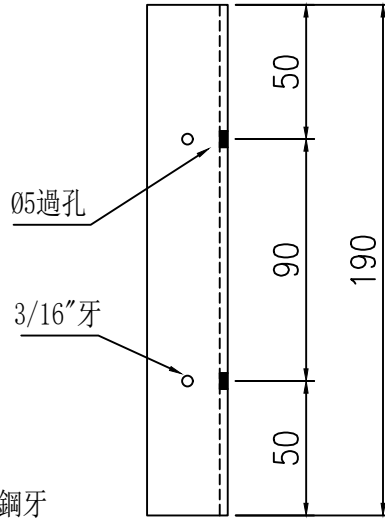

名稱	橫外裝飾線固定鋁角	制圖	陳福慶	2025-03-21	修改			
材料	30*30*3mm鋁角	復核	謝永林	2025-04-18	日期			
顏色	鉻化	批準			圖號	LJ-004		

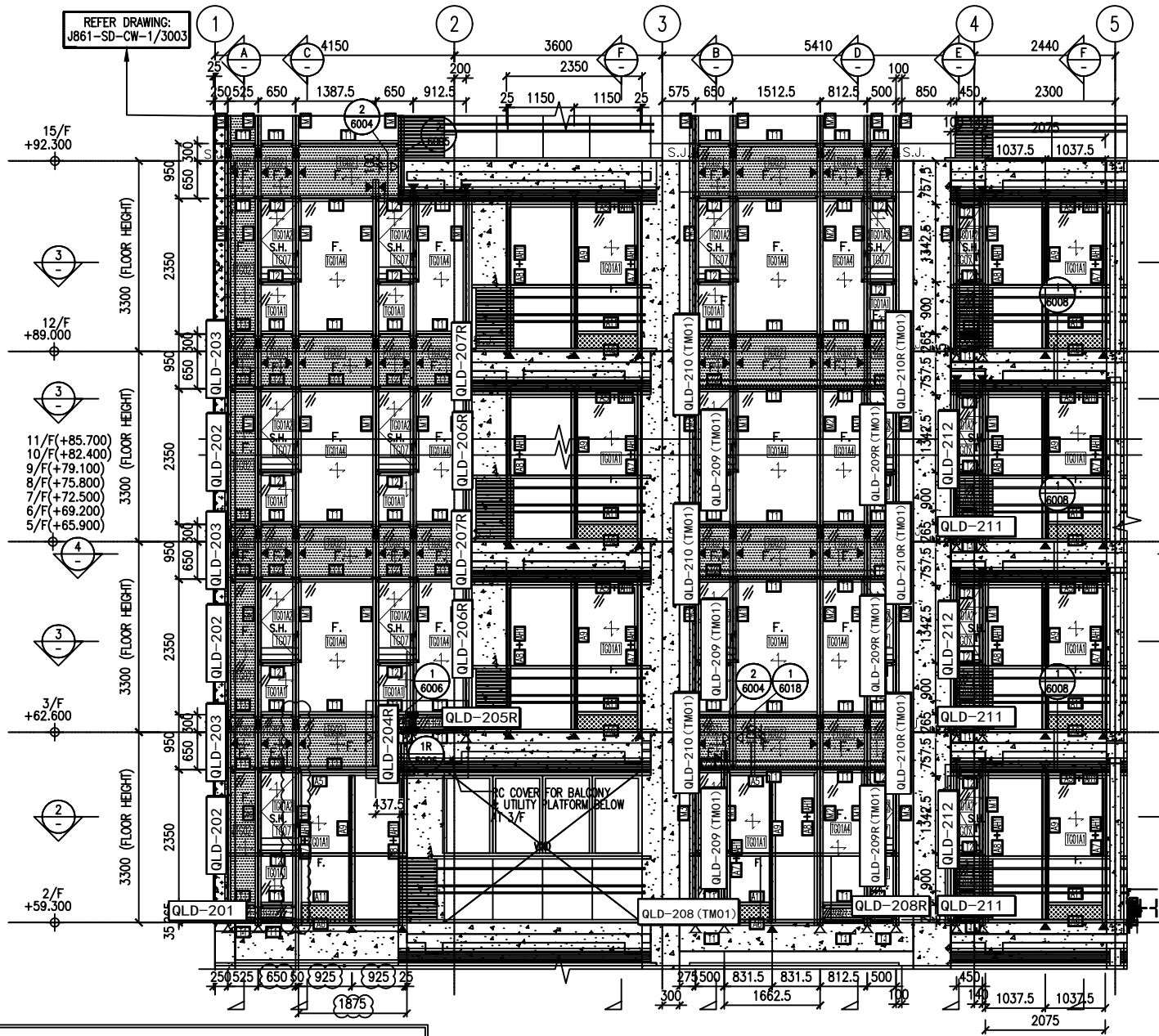

鋁板色號為
UCT550041XLB-3 (TM01) 鋁板位置圖

NOTE:
1. ALL DIMENSIONS ARE IN mm.
2. ALL ELEVATIONS ARE VIEWED FROM OUTSIDE.
3. ALL DIMENSIONS TO BE VERIFIED ON SITE BEFORE FABRICATION.

LEGEND:
 (X) — DETAIL MARK NO.
 (REF) — REFER SHEET NO.
 1. F.F.L. — FINISHED FLOOR LEVEL
 2. S.F.L. — STRUCTURAL FLOOR LEVEL
 3. (↔) — REVERSED DETAIL

B	8/11/2024	GENERAL REVISED	
A	16/9/2024	GENERAL REVISED	
NO.	DATE	REVISION	BY

CLIENT :
MILLION BASE PROPERTIES LIMITED

ARCHITECT :
WONG TUNG & PARTNERS LIMITED
ARCHITECTS & PLANNERS

 STRUCTURAL ENGINEER :
 SYW & ASSOCIATES LTD.
 STRUCTURAL ENGINEERS & ARCHITECTURAL CONSULTANTS
 邵賢偉建築工程師







MAIN CONTRACTOR :
 顯利工程有限公司
 HIEN LEE ENGINEERING CO., LTD.
 美特銘實有限公司
 MTDI ARCHITECTURAL FIRM LTD.
 Units 6-8, Sunray Industrial Centre, 1/F
 610 Che Kwo Ling Road, Kowloon
 Tel: 23489211-4 Fax: (852) 27727666

JOB NO. : J-861
 PROJECT : PROPOSED RESIDENTIAL DEVELOPMENT AT NOS. 3-6 GLENEALY, CENTRAL, HONG KONG

TITLE : PART ELEVATION FOR CURTAIN WALL

DATE : 06-Sep.-24 SCALE : 1:60(A1)
 DRAWN BY : Aasing CHECKED BY :
 DWG NO. : J861-SD-CW-3001 REV. : B

LEGEND :

-  TG01A1 8mm HEAT STRENGTHENED GLASS + 12mm AIR SPACE + 10mm TEMPERED GLASS (IGU)
-  TG01A2 8mm HEAT STRENGTHENED GLASS + 12mm AIR SPACE + 8mm TEMPERED GLASS (IGU)
-  TG01A3 8mm HEAT STRENGTHENED GLASS WITH (FROSTED) AT SURFACE #3 + 12mm AIR SPACE + 10mm TEMPERED GLASS (IGU)
-  TG01A4 8mm HEAT STRENGTHENED GLASS + 12mm AIR SPACE + 12mm TEMPERED GLASS (IGU)
-  TG02 12mm HEAT STRENGTHENED GLASS W/2mm THK. ALUM. BACK PANEL
-  TG07 10mm CLEAR TEMPERED GLASS
-  TG05 3mm THK ALUM. CLADDING DARK GREY COLOUR CODE: KM3E97023C (*ALL CURTAIN WALL MULLION & TRANSOM FRAME IN DARK GREY COLOUR)

F. — FIXED GLASS
 S.H. — SIDE HUNG OPENABLE WINDOW
 ▲ — SUPPORT POINT (WIND LOAD + DEAD LOAD)
 ◀ — SUPPORT POINT (WIND LOAD)
 S.J. — STACK JOINT REF TO J861-SD-CW-5016

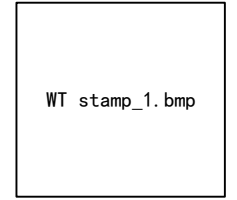

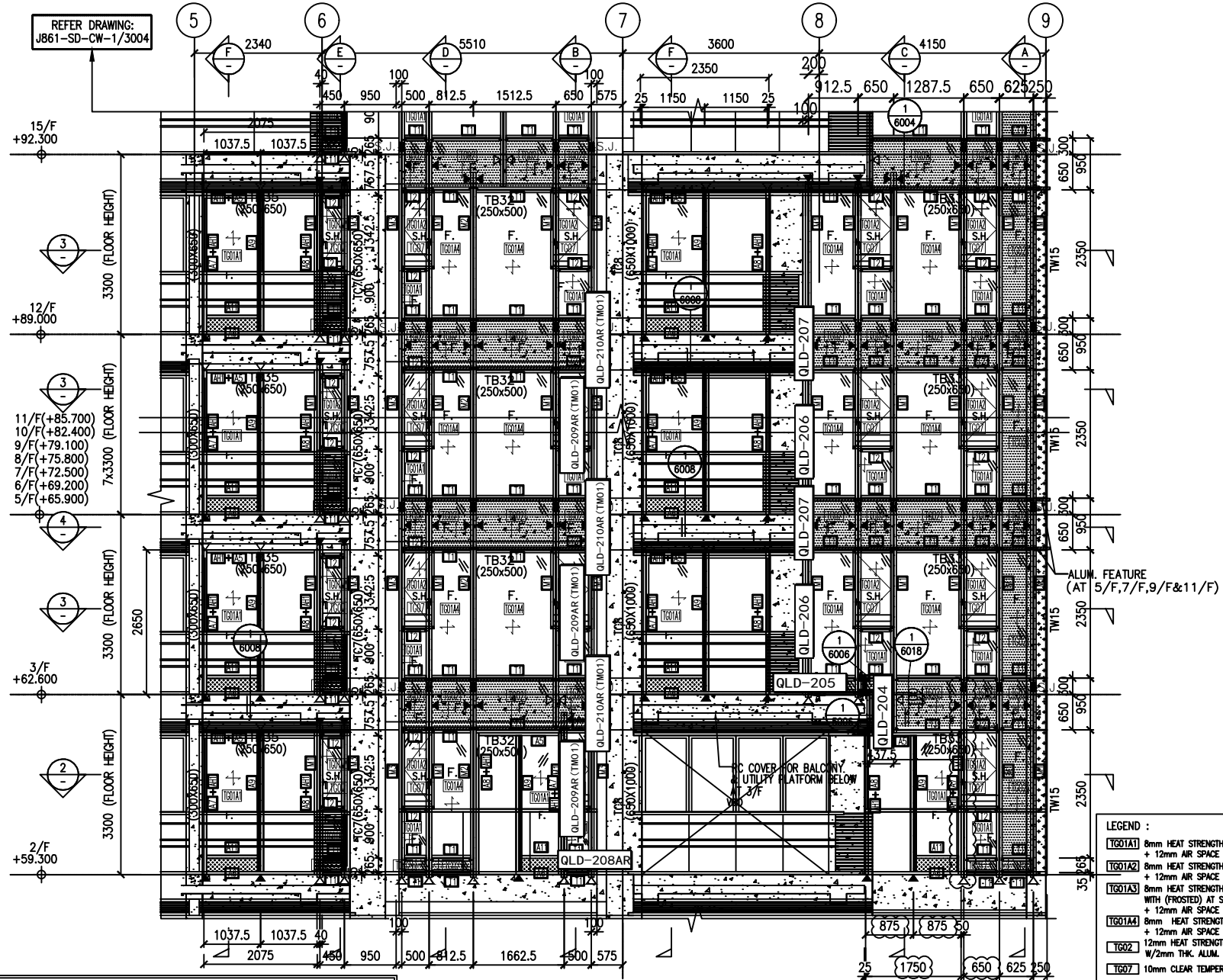

鋁板色號為
UCT550041XLB-3 (TM01) 鋁板位置圖

1 PART ELEVATION
CURTAIN WALL

NOTE:
1. ALL DIMENSIONS ARE IN mm.
2. ALL ELEVATIONS ARE VIEWED FROM OUTSIDE.
3. ALL DIMENSIONS TO BE VERIFIED ON SITE BEFORE FABRICATION.

LEGEND:
XT REFER SHEET NO.
1. F.F.L. --- FINISHED FLOOR LEVEL
2. S.F.L. --- STRUCTURAL FLOOR LEVEL
3. --- REVERSED DETAIL

B	8/11/2024	GENERAL REVISED	
A	16/9/2024	GENERAL REVISED	
NO.	DATE	REVISION	BY

CLIENT :
MILLION BASE PROPERTIES LIMITED

ARCHITECT :
WONG TUNG & PARTNERS LIMITED
ARCHITECTS & PLANNERS
WT

STRUCTURAL ENGINEER :
SW SYW & ASSOCIATES LTD.
STRUCTURAL ENGINEERS & ARCHITECTS
邵賢偉建築工程師

MAIN CONTRACTOR :
顯利工程有限公司
HIEN LEE ENGINEERING CO., LTD.

美特經貿有限公司
MIDI ALUMINIUM FABRICATOR LTD.
Units 6-8, Sunny Industrial Centre, 1/F
610 Cho Kuo Ling Road, Kowloon
Tel: 23489211-4 Fax: (852) 2727866

JOB NO. : J-861
PROJECT : PROPOSED RESIDENTIAL DEVELOPMENT AT NOS. 3-6 GLENEALY, CENTRAL, HONG KONG

TITLE : PART ELEVATION FOR CURTAIN WALL

DATE : 06-Sep.-24 SCALE : 1:60(A1)
DRAWN BY : Aing CHECKED BY :
DWG NO. : J861-SD-CW-3002 REV. : B

- LEGEND :
- TGO1A1 8mm HEAT STRENGTHENED GLASS + 12mm AIR SPACE + 10mm TEMPERED GLASS (IGU)
 - TGO1A2 8mm HEAT STRENGTHENED GLASS + 12mm AIR SPACE + 8mm TEMPERED GLASS (IGU)
 - TGO1A3 8mm HEAT STRENGTHENED GLASS WITH (FROSTED) AT SURFACE #3 + 12mm AIR SPACE + 10mm TEMPERED GLASS (IGU)
 - TGO1A4 8mm HEAT STRENGTHENED GLASS + 12mm AIR SPACE + 12mm TEMPERED GLASS (IGU)
 - TGO2 12mm HEAT STRENGTHENED GLASS W/2mm THK ALUM. BACK PANEL
 - TGO7 10mm CLEAR TEMPERED GLASS
 - TGO8 3mm THK ALUM. CLADDING DARK GREY COLOUR CODE: KM3E97023C (ALL CURTAIN WALL MULLION & TRANSOM FRAME IN DARK GREY COLOUR)
- F. - FIXED GLASS
S.H. - SIDE HUNG OPENABLE WINDOW
▲ - SUPPORT POINT (WIND LOAD + DEAD LOAD)
△ - SUPPORT POINT (WIND LOAD)
S.J. - STACK JOINT REF TO J861-SD-CW-5016

WT stamp_1.bmp

REFER DRAWING:
J861-SD-CW-1/3004

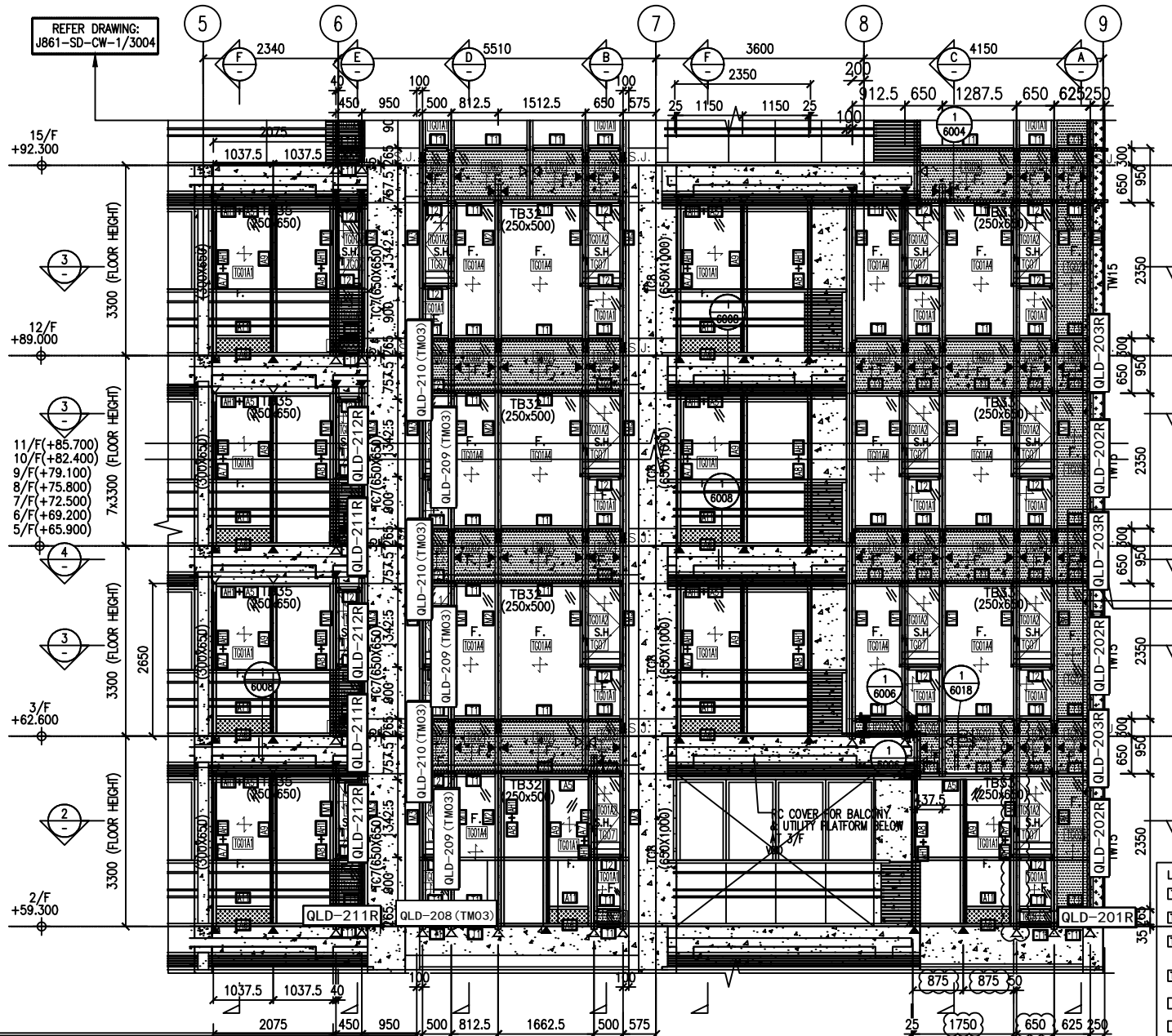

裝飾線安裝鋁板

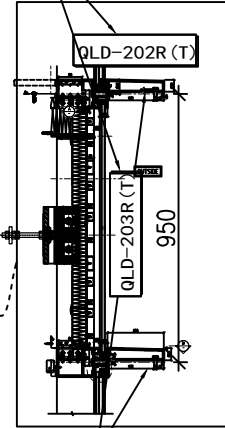

ALUM. FEATURE
(AT 5/F, 7/F, 9/F, 11/F)
5/F, 7/F, 9/F, 11/F四層此
處安裝裝飾線, 如上圖

1
-
PART ELEVATION
CURTAIN WALL

鋁板色號為
LX01963MH (TM03) 鋁板位置圖

NOTE:
1. ALL DIMENSIONS ARE IN mm.
2. ALL ELEVATIONS ARE VIEWED FROM OUTSIDE.
3. ALL DIMENSIONS TO BE VERIFIED ON SITE BEFORE FABRICATION.

LEGEND:
X1 - DETAIL MARK NO.
X2 - REFER SHEET NO.

1. F.F.L. - FINISHED FLOOR LEVEL.
2. S.F.L. - STRUCTURAL FLOOR LEVEL.
3. - REVERSED DETAIL.

B	8/11/2024	GENERAL REVISED	
A	16/9/2024	GENERAL REVISED	
REV	DATE	REVISION	BY

CLIENT :
MILLION BASE PROPERTIES LIMITED

ARCHITECT :
WONG TUNG & PARTNERS LIMITED
Architect & Planner

STRUCTURAL ENGINEER :
SYW & ASSOCIATES LTD.
Structural Engineering & Construction Services
新實業建築工程顧問

MAIN CONTRACTOR :
顯利工程有限公司
HIEN LEE ENGINEERING CO., LTD.

MIDI 美特鋁業有限公司
ALUMINIUM FABRICATOR S.S.
Units 6-8, Sunray Industrial Centre, 1/F
610 Cha Kwo Ling Road, Kowloon
Tel: 23489211-4 Fax: (852) 27727666

JOB NO. : J-861

PROJECT : PROPOSED RESIDENTIAL DEVELOPMENT AT NOS. 3-6 GLENEALY, CENTRAL, HONG KONG

TITLE : PART ELEVATION FOR CURTAIN WALL

DATE : 06-Sep-24 SCALE : 1:60(A1)

DRAWN BY : Aasing CHECKED BY :

DWG NO. : J861-SD-CW-3002 REV. : B

- LEGEND :
- 1G01A1 8mm HEAT STRENGTHENED GLASS + 12mm AIR SPACE + 10mm TEMPERED GLASS (IGU)
 - 1G01A2 8mm HEAT STRENGTHENED GLASS + 12mm AIR SPACE + 8mm TEMPERED GLASS (IGU)
 - 1G01A3 8mm HEAT STRENGTHENED GLASS WITH (FROSTED) AT SURFACE #3 + 12mm AIR SPACE + 10mm TEMPERED GLASS (IGU)
 - 1G01A4 8mm HEAT STRENGTHENED GLASS + 12mm AIR SPACE + 12mm TEMPERED GLASS (IGU)
 - 1G02 12mm HEAT STRENGTHENED GLASS W/2mm THK. ALUM. BACK PANEL
 - 1G07 10mm CLEAR TEMPERED GLASS
 - 1G05 3mm THK ALUM. CLADDING DARK GREY COLOUR CODE: KM3E97023C (*ALL CURTAIN WALL MULLION & TRANSOM FRAME IN DARK GREY COLOUR)
- F. - FIXED GLASS
S.H. - SIDE HUNG OPENABLE WINDOW
◀ - SUPPORT POINT (WIND LOAD + DEAD LOAD)
◁ - SUPPORT POINT (WIND LOAD)
S.J. - STACK JOINT REF TO J861-SD-CW-5016

WT stamp_1.bmp

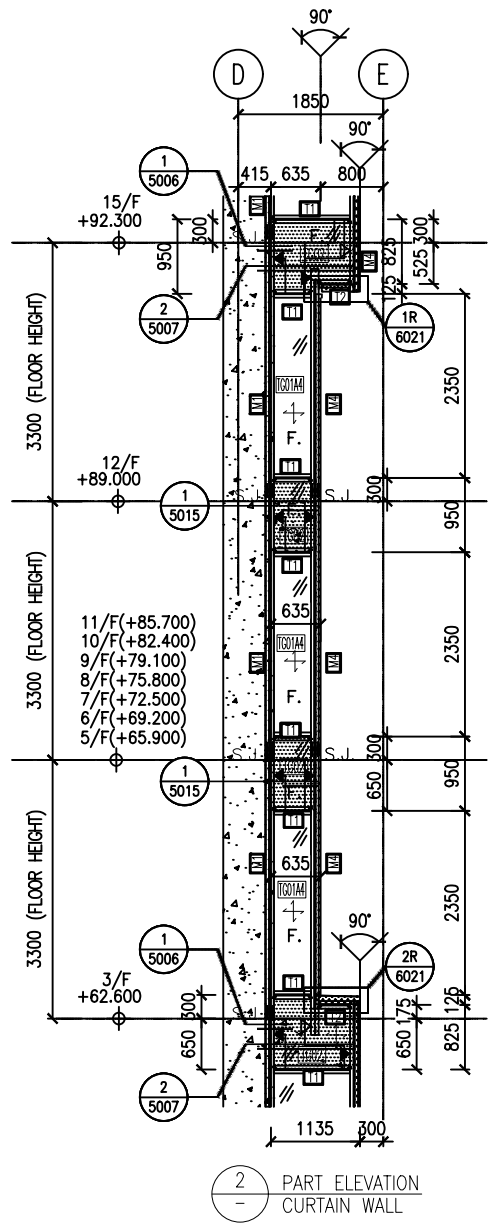

2 - PART ELEVATION CURTAIN WALL

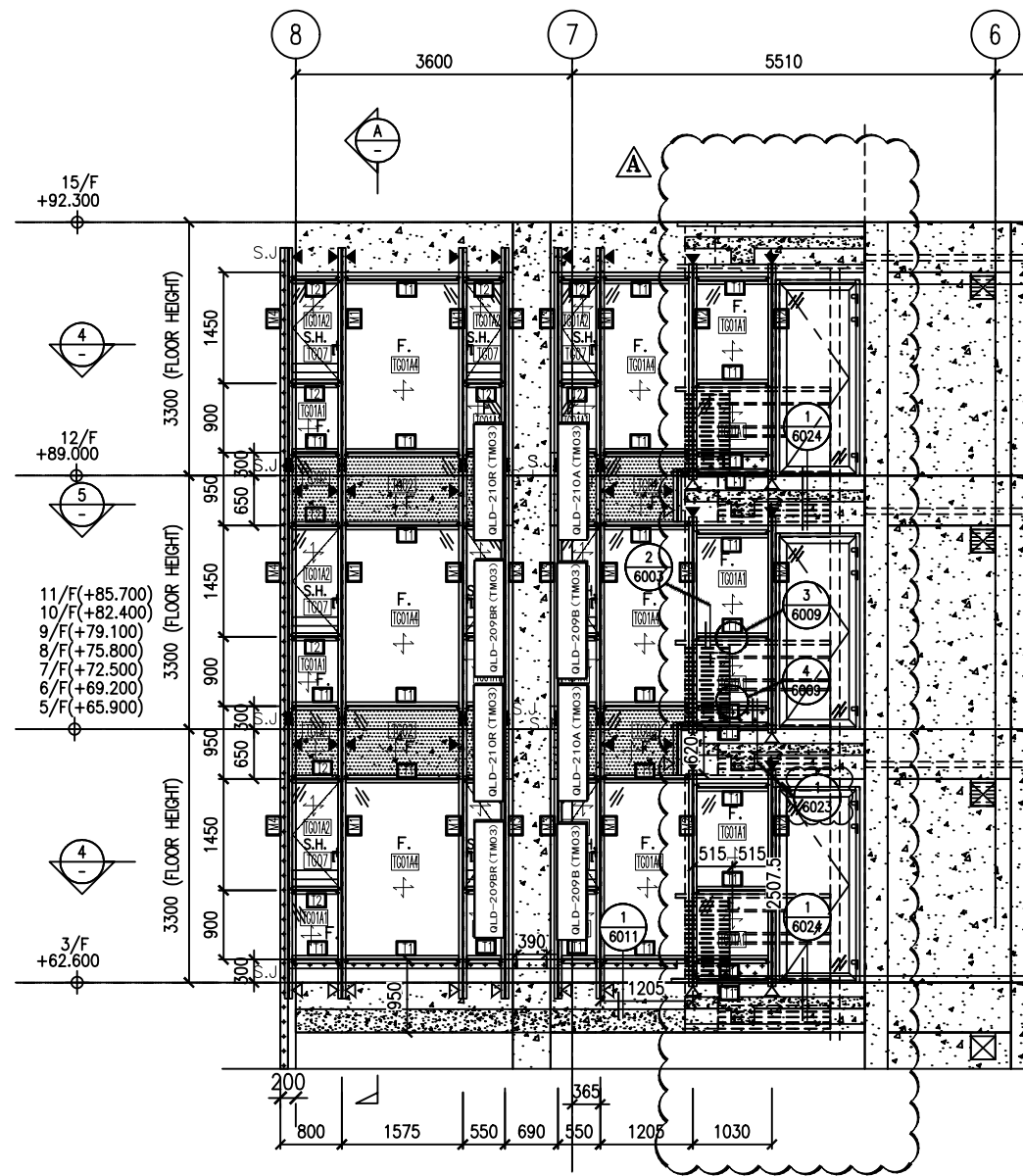

J861-CW-SD-3007(1)

鋁板色號為
LX01963MH (TM03) 鋁板位置圖

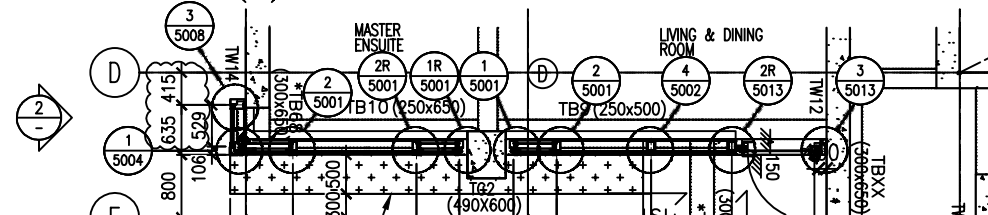

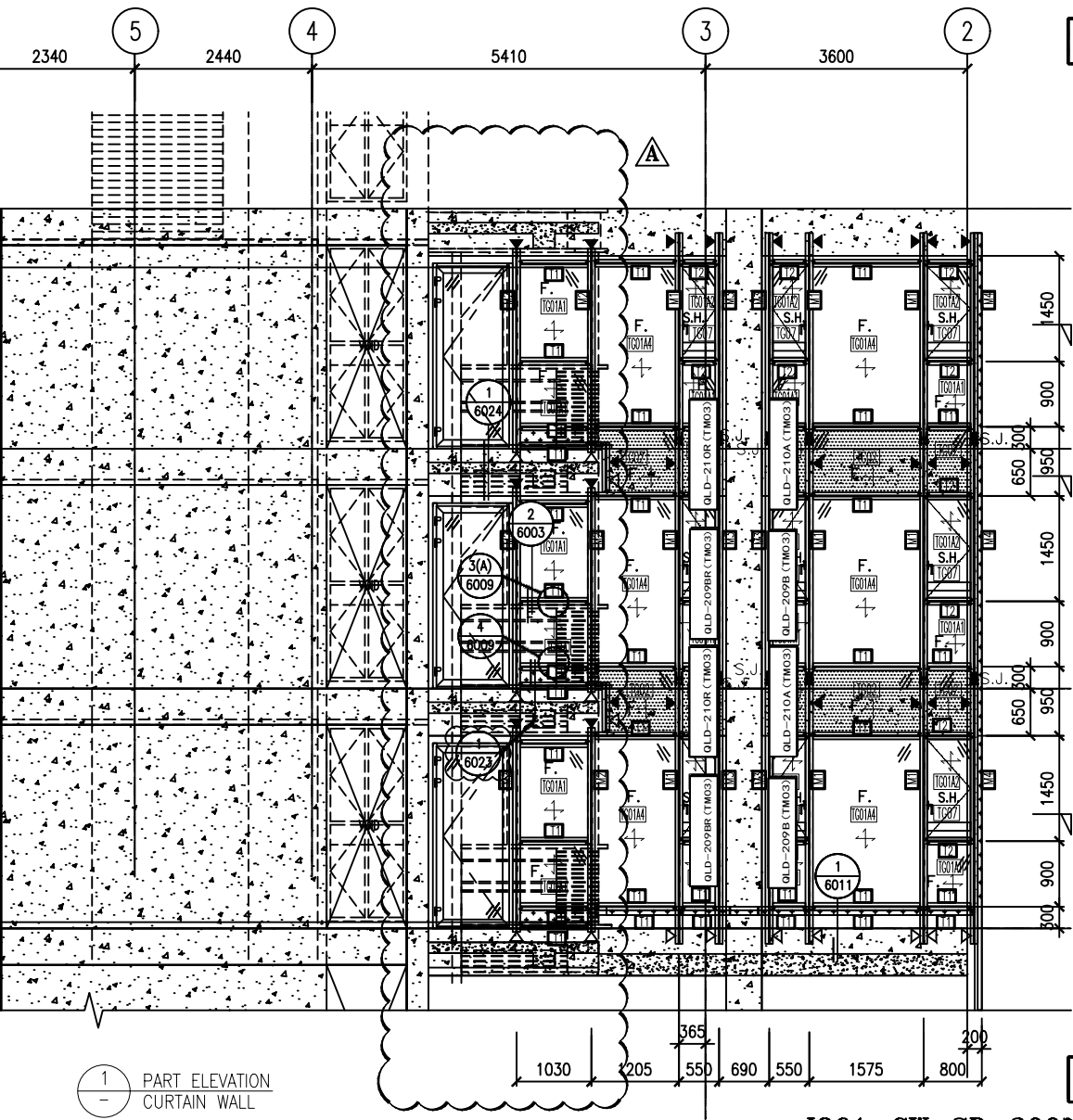

J861-CW-SD-3007(2)

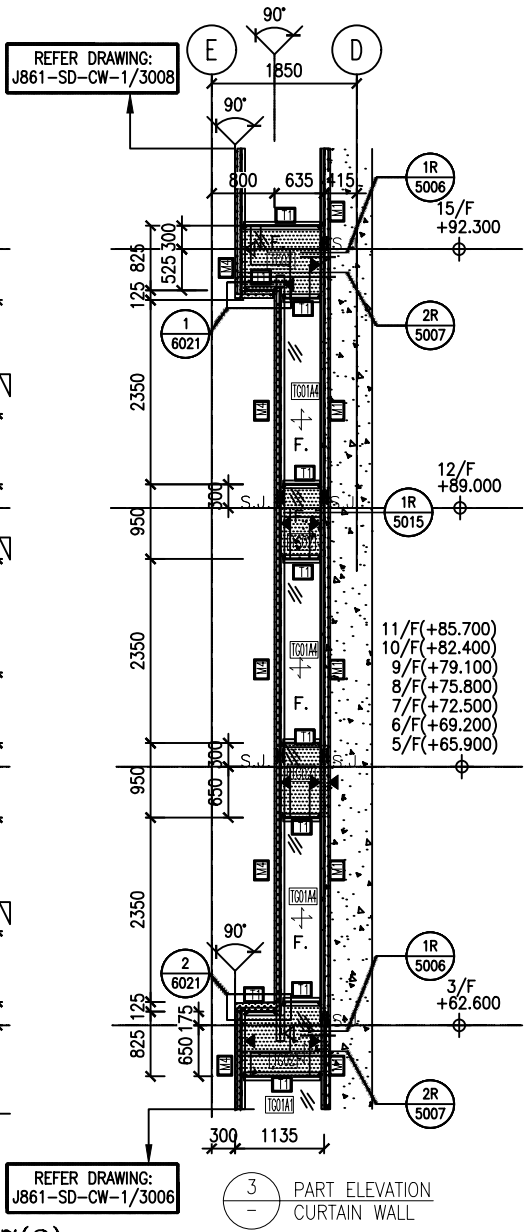

REFER DRAWING: J861-SD-CW-1/3006

3 PART ELEVATION CURTAIN WALL

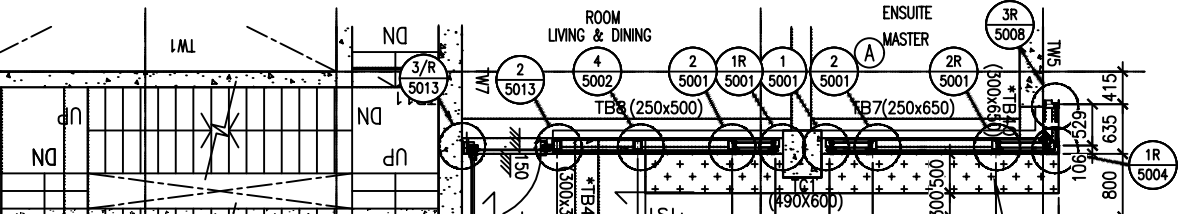

3

NOTE :

1. ALL DIMENSIONS ARE IN mm.
2. ALL ELEVATIONS ARE VIEWED FROM OUTSIDE.
3. ALL DIMENSIONS TO BE VERIFIED ON SITE BEFORE FABRICATION.

LEGEND :

- (X1) --- DETAIL MARK NO.
- (X001) --- REFER SHEET NO.

1. F.F.L --- FINISHED FLOOR LEVEL
2. S.F.L --- STRUCTURAL FLOOR LEVEL
3. (R) --- REVERSED DETAIL

鋁板色號為
LX01963MH (TM03) 鋁板位置圖

B	8/11/2024	GENERAL REVISED	
A	16/9/2024	GENERAL REVISED	
NO.	DATE	REVISED	BY

CLIENT :
MILLION BASE PROPERTIES LIMITED

ARCHITECT :
WONG TUNG & PARTNERS LIMITED
ARCHITECTS & PLANNERS



STRUCTURAL ENGINEER :
SYW | **SYW & ASSOCIATES LTD.**
CHARTERED ENGINEERS & AUTHORIZED PERSONS
邵賢偉建築工程師

MAIN CONTRACTOR :
顯利工程有限公司
HIEN LEE ENGINEERING CO., LTD.

美特鋁質有限公司
MIDI ALUMINIUM FABRICATOR LTD.
Units 6-8, Sunray Industrial Centre, 1/F
610 Cha Kwo Ling Road, Kowloon
Tel:23489211-4 Fax:(852)27727666

JOB NO. : J-861

PROJECT :

NOTE:
 1. ALL DIMENSIONS ARE IN mm.
 2. ALL ELEVATIONS ARE VIEWED FROM OUTSIDE.
 3. ALL DIMENSIONS TO BE VERIFIED ON SITE BEFORE FABRICATION.

LEGEND:
 (X1) DETAIL MARK NO.
 (X200) REFER SHEET NO.

1. F.F.L. --- FINISHED FLOOR LEVEL
 2. S.F.L. --- STRUCTURAL FLOOR LEVEL
 3. (R) --- REVERSED DETAIL

B	8/11/2024	GENERAL REVISED	
A	16/9/2024	GENERAL REVISED	
NO.	DATE	REVISION	BY

CLIENT :
 MILLION BASE PROPERTIES LIMITED

ARCHITECT :
 WONG TUNG & PARTNERS LIMITED
 ARCHITECTS & PLANNERS

STRUCTURAL ENGINEER :
 SWYB & ASSOCIATES LTD.
 謝賢偉建築工程師

MAIN CONTRACTOR :
 顯利工程有限公司
 HIEN LEE ENGINEERING CO., LTD.

MIDI ALUMINIUM FABRICATOR LTD.
 Units 6-8, Sunny Industrial Centre, 1/F
 810 Cheung Yee Road, Kowloon
 Tel: 2348211-4 Fax: (852) 27727866

JOB NO. : J-861

PROJECT :
 PROPOSED RESIDENTIAL
 DEVELOPMENT AT NOS. 3-6
 GLEANEALY, CENTRAL, HONG KONG

TITLE :
 PART ELEVATION
 FOR CURTAIN WALL

DATE : 06-Sep.-24 SCALE : 1:60(A1)

DRAWN BY : Aasing CHECKED BY :

DWG NO. : JB61-SD-CW-3001 REV. : B

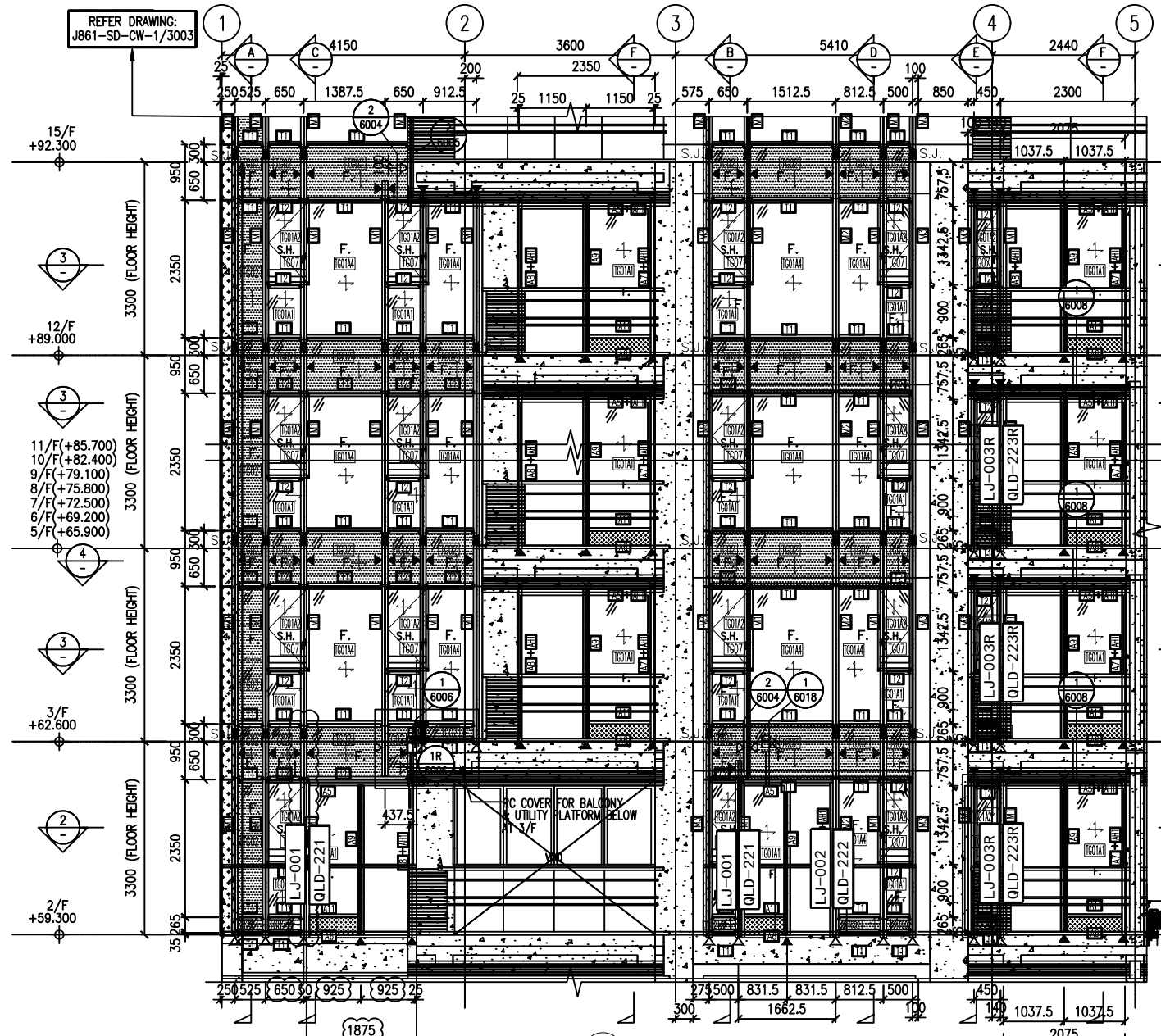
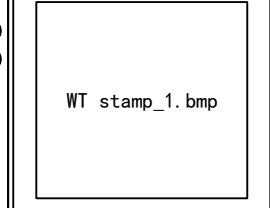

- LEGEND :
- TG01A1 8mm HEAT STRENGTHENED GLASS + 12mm AIR SPACE + 10mm TEMPERED GLASS (IGU)
 - TG01A2 8mm HEAT STRENGTHENED GLASS + 12mm AIR SPACE + 8mm TEMPERED GLASS (IGU)
 - TG01A3 8mm HEAT STRENGTHENED GLASS WITH (FROSTED) AT SURFACE #3 + 12mm AIR SPACE + 10mm TEMPERED GLASS (IGU)
 - TG01A4 8mm HEAT STRENGTHENED GLASS + 12mm AIR SPACE + 12mm TEMPERED GLASS (IGU)
 - TG02 12mm HEAT STRENGTHENED GLASS W/2mm THK. ALUM. BACK PANEL
 - TG07 10mm CLEAR TEMPERED GLASS
 - TG05 3mm THK ALUM. CLADDING DARK GREY COLOUR CODE: KM3E97023C (*ALL CURTAIN WALL MULLION & TRANSOM FRAME IN DARK GREY COLOUR)
- F. - FIXED GLASS
 S.H. - SIDE HUNG OPENABLE WINDOW
 ◀ - SUPPORT POINT (WIND LOAD + DEAD LOAD)
 ▲ - SUPPORT POINT (WIND LOAD)
 S.J. - STACK JOINT REF TO JB61-SD-CW-5016

鋁板色號為
 UCT206165XLA-3 (TM05) 鋁板位置圖

鋁角位置圖

1
 -
 PART ELEVATION
 CURTAIN WALL

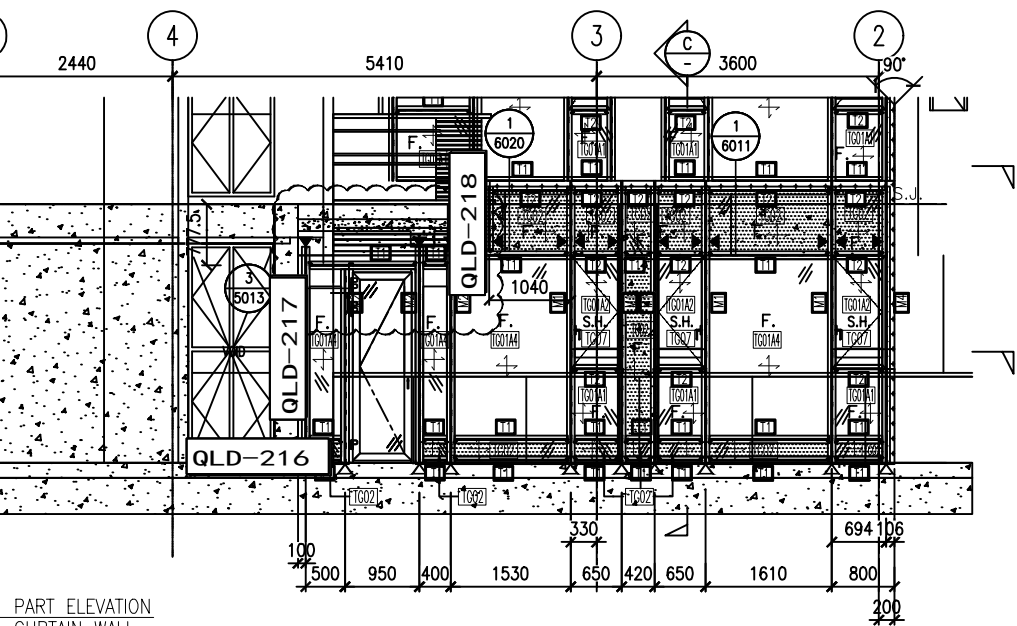

J861-CW-SD-3006(2)

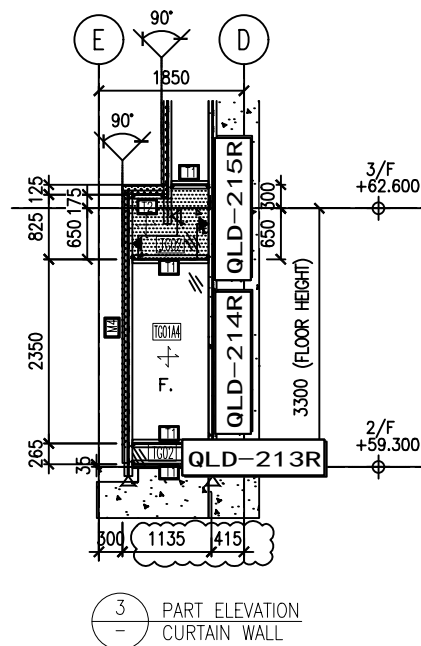

3 PART ELEVATION CURTAIN WALL

NOTE :

1. ALL DIMENSIONS ARE IN mm.
2. ALL ELEVATIONS ARE VIEWED FROM OUTSIDE.
3. ALL DIMENSIONS TO BE VERIFIED ON SITE BEFORE FABRICATION.

LEGEND :

- (X1) --- DETAIL MARK NO.
- (X001) --- REFER SHEET NO.

1. F.F.L. --- FINISHED FLOOR LEVEL
2. S.F.L. --- STRUCTURAL FLOOR LEVEL
3. (R) --- REVERSED DETAIL

B	8/11/2024	GENERAL REVISED	
A	16/9/2024	GENERAL REVISED	
NO.	DATE	REVISED	BY

CLIENT :

MILLION BASE PROPERTIES LIMITED

ARCHITECT :

WONG TUNG & PARTNERS LIMITED
ARCHITECTS & PLANNERS



STRUCTURAL ENGINEER :

SYW | **SYW & ASSOCIATES LTD.**
CHARTERED ENGINEERS & AUTHORIZED PERSONS
邵賢偉建築工程師

MAIN CONTRACTOR :

鋁板色號為
UCT206165XLA-3 (TM05) 鋁板位置圖

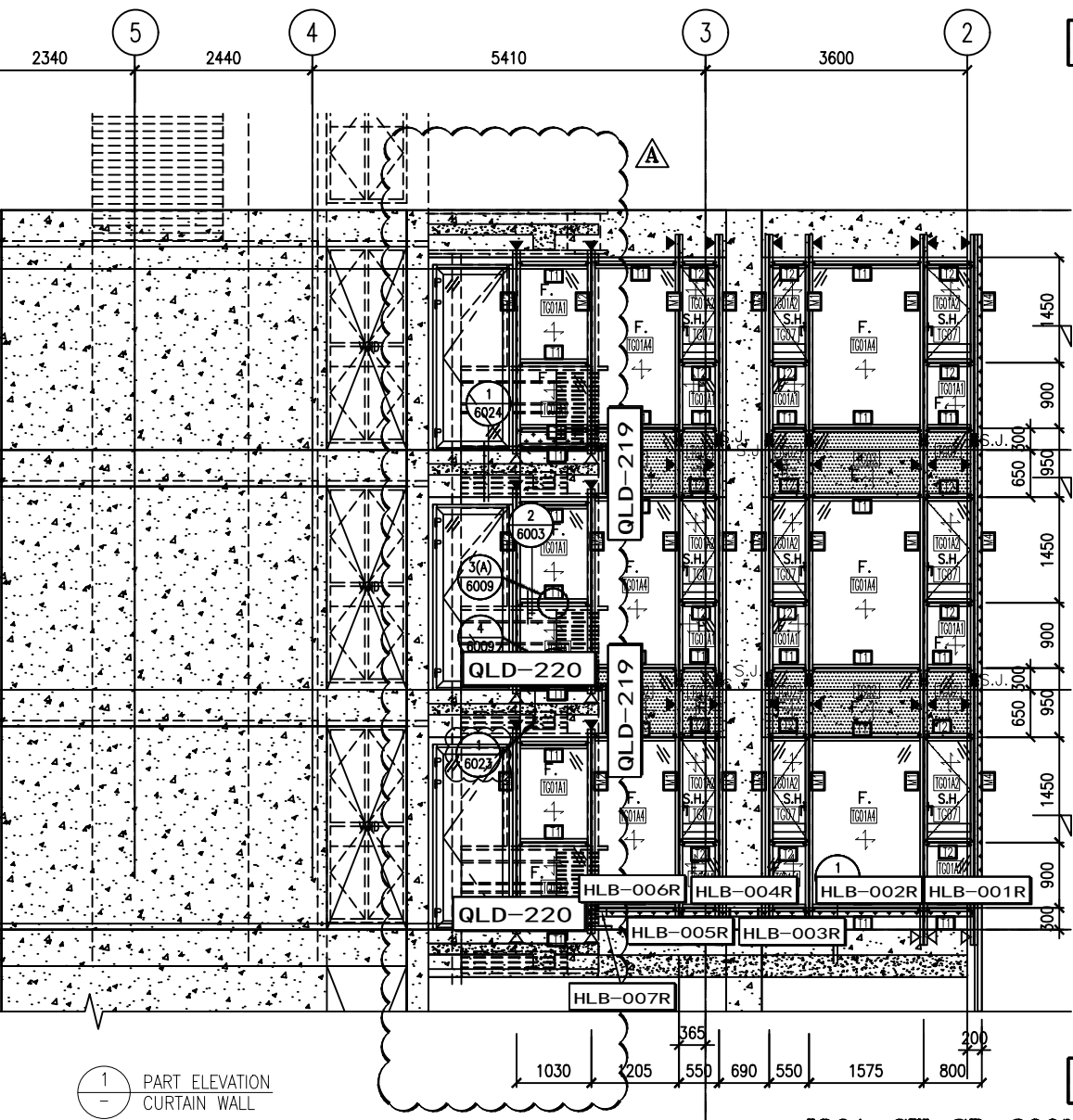

J861-CW-SD-3007(2)

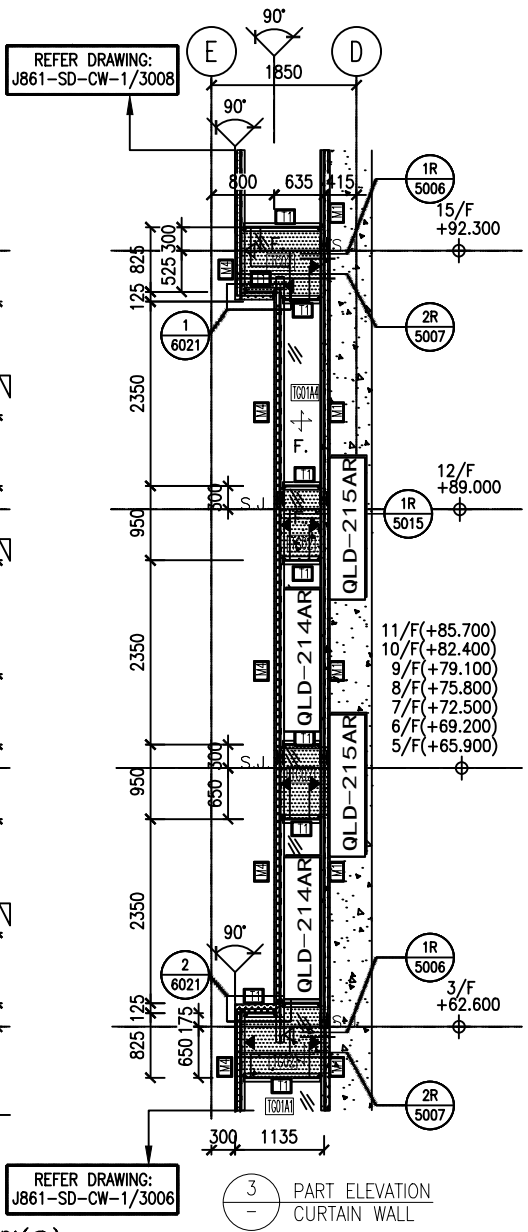

REFER DRAWING: J861-SD-CW-1/3008

3 PART ELEVATION CURTAIN WALL

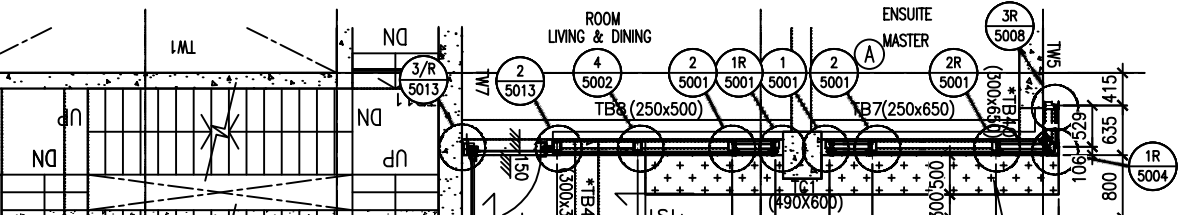

3 PART ELEVATION CURTAIN WALL

- NOTE :**
1. ALL DIMENSIONS ARE IN mm.
 2. ALL ELEVATIONS ARE VIEWED FROM OUTSIDE.
 3. ALL DIMENSIONS TO BE VERIFIED ON SITE BEFORE FABRICATION.

- LEGEND :**
- (X1) --- DETAIL MARK NO.
 - (X001) --- REFER SHEET NO.
1. F.F.L. --- FINISHED FLOOR LEVEL
 2. S.F.L. --- STRUCTURAL FLOOR LEVEL
 3. (R) --- REVERSED DETAIL

鋁板色號為
UCT206165XLA-3 (TM05) 鋁板位置圖

B	8/11/2024	GENERAL REVISED	
A	16/9/2024	GENERAL REVISED	
NO.	DATE	REVISED	BY

CLIENT :
MILLION BASE PROPERTIES LIMITED

ARCHITECT :
WONG TUNG & PARTNERS LIMITED
ARCHITECTS & PLANNERS



STRUCTURAL ENGINEER :
SYW & ASSOCIATES LTD.
CHARTERED ENGINEERS & AUTHORIZED PERSONS
邵賢偉建築工程師



MAIN CONTRACTOR :
顯利工程有限公司
HIEN LEE ENGINEERING CO., LTD.

美特鋁質有限公司
MIDI ALUMINIUM FABRICATOR LTD.
Units 6-8, Sunray Industrial Centre, 1/F
610 Cha Kwo Ling Road, Kowloon
Tel:23489211-4 Fax:(852)27727666

JOB NO. : J-861

PROJECT :

