



工程指示 / 要求簡箋 ENGINEER INSTRUCTIONS(E.I.)

工程指示編號:	EI- 8882	修改版本:	-
	HK- 0316		
工程編號:	J 861	工程名稱:	己連拿利
收件人:	Maggie	發件人:	細佬
工程項目:	裝飾線 - 確定模圖	日期:	14/04/2025

<input type="checkbox"/> 原合約工程包	<input type="checkbox"/> 原合約工程加 / 減賬 QT-	<input type="checkbox"/> 新工程報價 QT-
---------------------------------	--	------------------------------------

信件批核號碼/圖紙參考編號:	批核模具圖紙編號:
客戶指示附件:	管理內部批簽署:

<input type="checkbox"/> 初步鋁料 B.M.	<input type="checkbox"/> 加工拆圖, 然後生產	<input type="checkbox"/> 尺寸表
<input type="checkbox"/> 正式鋁料 B.M.	<input type="checkbox"/> 技術上資料/指示	<input type="checkbox"/> 報價
<input type="checkbox"/> 配件 B.M.	<input type="checkbox"/> 樣辦或貨品說明書	<input type="checkbox"/> 分判合約
<input type="checkbox"/> 其他:		

內容: 附頁圖紙確認模圖,合共7頁  給林仁安:如發現有問題請盡快通知
完成上列要求日期: 23/04/2025

國內

<input type="checkbox"/> 生產技術總監	<input type="checkbox"/> 連附件	<input type="checkbox"/> 技術部	<input type="checkbox"/> 連附件	<input type="checkbox"/> 生產部	<input type="checkbox"/> 連附件
<input type="checkbox"/> 採購部	<input type="checkbox"/> 連附件	<input checked="" type="checkbox"/> 生產統籌部	<input checked="" type="checkbox"/> 連附件	<input type="checkbox"/> 報關組	<input type="checkbox"/> 連附件
<input checked="" type="checkbox"/> 質檢部	<input checked="" type="checkbox"/> 連附件	<input type="checkbox"/> 會計部	<input type="checkbox"/> 連附件	<input type="checkbox"/> 機械設計部	<input type="checkbox"/> 連附件
<input type="checkbox"/> 香港辦	<input type="checkbox"/> 連附件	<input type="checkbox"/> 其他:			

香港

<input type="checkbox"/> 行政部	<input type="checkbox"/> 連附件	<input type="checkbox"/> 會計部	<input type="checkbox"/> 連附件	<input type="checkbox"/> 統籌部	<input type="checkbox"/> 連附件	<input type="checkbox"/> 工程部	<input type="checkbox"/> 連附件
<input type="checkbox"/> 採購部	<input type="checkbox"/> 連附件	<input type="checkbox"/> QS部	<input type="checkbox"/> 連附件	<input type="checkbox"/> 地盤管理	<input type="checkbox"/> 連附件	<input type="checkbox"/> 維修部	<input type="checkbox"/> 連附件

*發件人簽署: 細佬	*組別成員批核簽署:
傳遞編號: HK-0316	項目經理簽署: 

壁厚尺寸公差(单位:mm)		
φ100<φ≤φ250		
壁厚	实心	空心
0<T≤2	±0.15	±0.20
2<T≤3	±0.15	±0.20
3<T≤6	±0.18	±0.25
6<T≤10	±0.20	±0.50
10<T≤15	±0.20	±0.50
15<T≤20	±0.23	±0.50
20<T≤30	±0.25	—
30<T≤40	±0.30	—
未注非壁厚尺寸公差H(单位:mm)		
0<H≤3	±0.15	
3<H≤10	±0.18	
10<H≤15	±0.20	
15<H≤30	±0.23	
30<H≤45	±0.30	
45<H≤60	±0.36	
60<H≤90	±0.60	
90<H≤120	±0.60	
120<H≤150	±0.86	
150<H≤200	±1.10	
200<H≤250	±1.35	

A 版次 1 型号 fffff

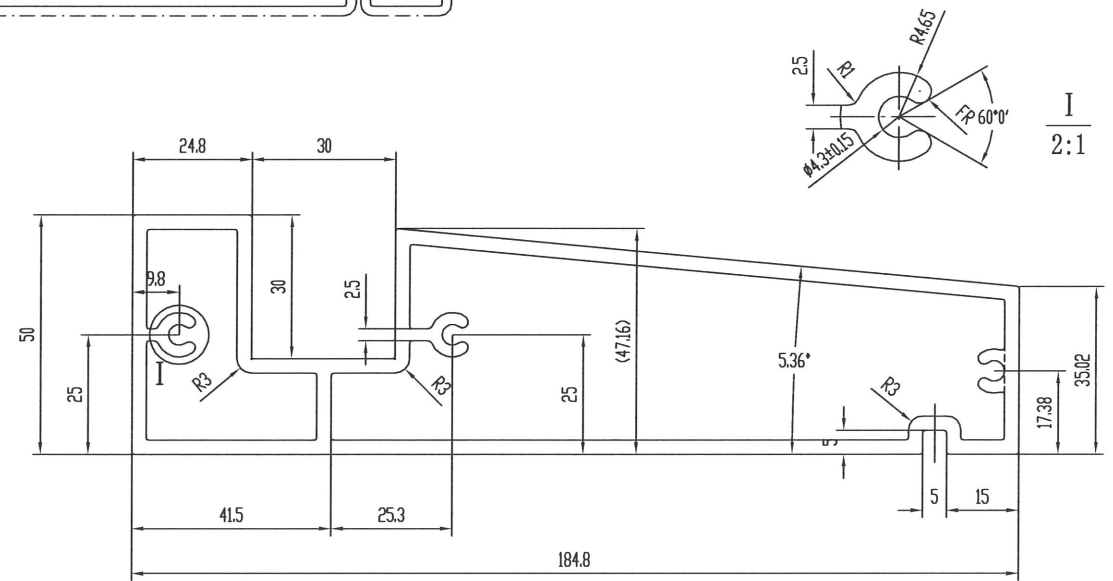
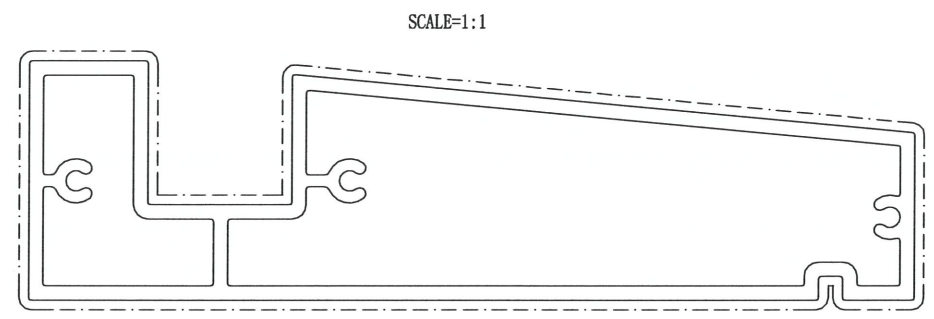
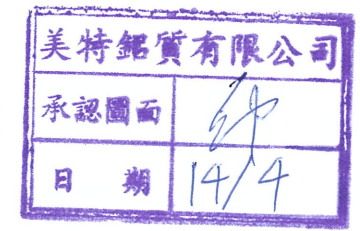

技术要求

1. 装饰面为: \_\_\_\_\_
2. 基材验收标准按EN755-9执行
3. 表面处理是: 氟碳喷涂 \_\_\_\_\_
4. 带“★”尺寸以实配为准

此型材如停止订货一年以上, 我司有权对模具进行报废或销毁  
如私自改动而确认, 导致生产出来有异议, 我司一律不承担责任!

特此声明

1. 此图与客户“来样/来图”相符, 若涉及专利或商标事宜, 概由需方负责。
2. 如与其它型材或配件配合, 需注明或提供配套件, 否则产生的装配问题, 由客户自行承担。
3. 客户确认图纸, 包括确认并认可图纸上所示的图形、公差、验收标准, 模具费, 单重和装饰面面积等图面上的信息。

未注实心部位壁厚		机 型		未注圆角	R0.5	外 D	191.19 mm	材 料	
未注空心部位壁厚	3	备 注		周 长	519.8 mm	比 例	1:1	6063-T6	
装饰面面积	0.5198 m <sup>2</sup> /m	广东兴发铝业有限公司 兴发铝业(成都)有限公司 广东兴发铝业(江西)有限公司 广东兴发铝业(河南)有限公司				型材重量	4.600 Kg/m		
设计	麦智承 2025.04.07					客户编号	X86614		
校核	陆承强					型 号	ffffff		
批准	黄绮明					名 称			
		总部技术部E-mail: tech@xingfa.com 联系电话: 0757-66695205							

φ250<φ≤φ450		
壁厚	实心	空心
0<T≤2	±0.20	±0.20
2<T≤3	±0.20	±0.20
3<T≤6	±0.25	±0.30
6<T≤10	±0.40	±0.60
10<T≤15	±0.40	±0.60
15<T≤20	±0.40	±0.60
20<T≤30	±0.45	—
30<T≤40	±0.45	—
未注非壁厚尺寸公差H(单位:mm)		
0<H≤3	±0.36	
3<H≤10	±0.38	
10<H≤15	±0.41	
15<H≤30	±0.43	
30<H≤45	±0.48	
45<H≤60	±0.60	
60<H≤90	±0.86	
90<H≤120	±0.86	
120<H≤150	±1.10	
150<H≤200	±1.35	
200<H≤250	±1.63	
250<H≤300	±1.88	
300<H≤350	±2.13	
350<H≤400	±2.38	
400<H≤450	±2.63	

A	版次	1	型号	fffff
---	----	---	----	-------

SCALE=1:1

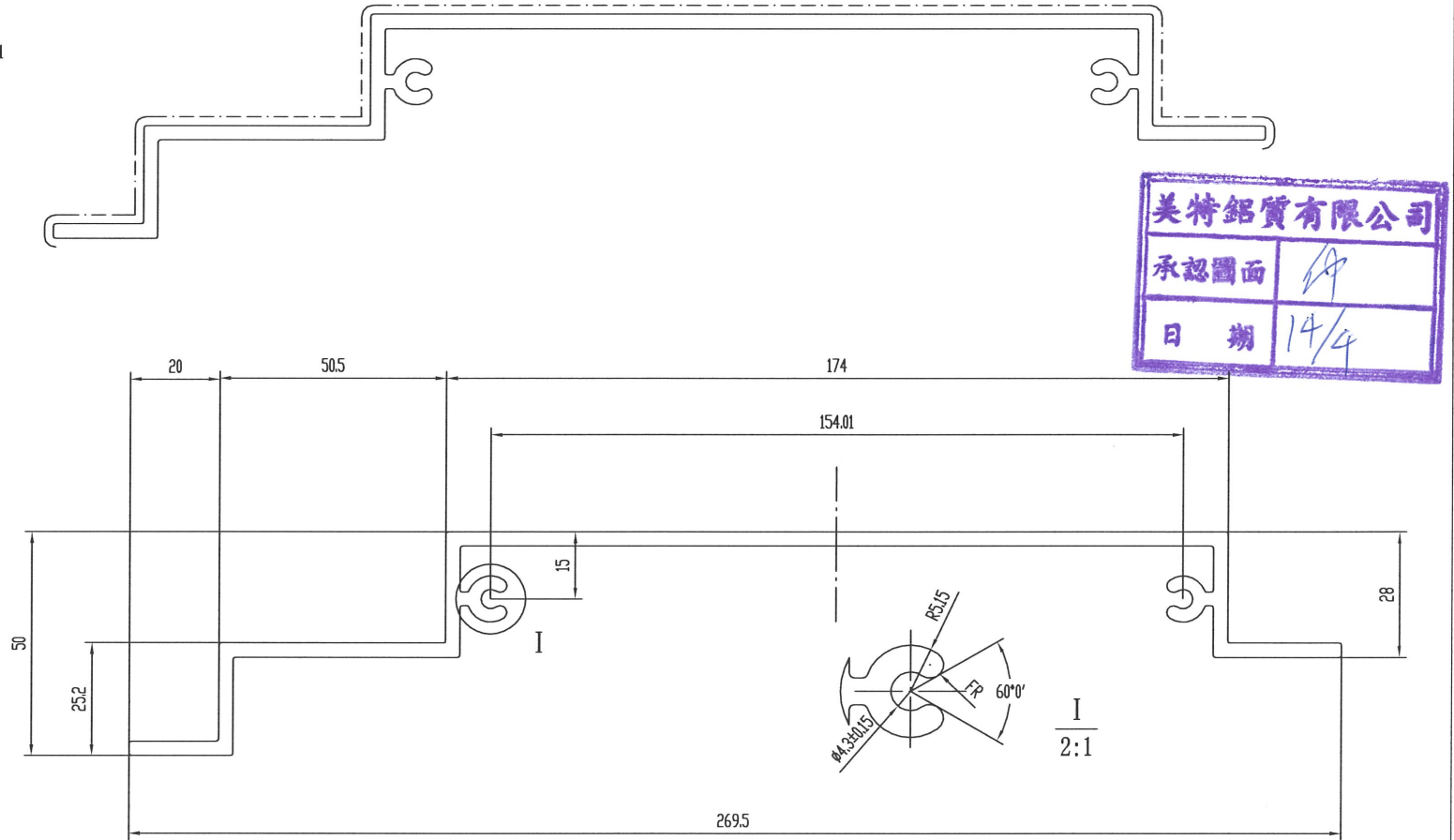

技术要求

1. 装饰面为: -----
2. 基材验收标准按EN755-9执行
3. 表面处理是: 氟碳喷涂
4. 带“★”尺寸以实配为准

此型材如停止订货一年以上, 我司有权对模具进行报废或销毁如私自改动而确认, 导致生产出来有争议, 我司一律不承担责任!

特此声明

1. 此图与客户“来样/来图”相符, 若涉及专利或商标事宜, 概由需方负责。
2. 如与其它型材或配件配合, 需注明或提供配套件, 否则产生的装配问题, 由客户自行承担。
3. 客户确认图纸, 包括确认并认可图纸上所示的图形、公差、验收标准, 模具费, 单重和装饰面面积等图面上的信息。

未注实心部位壁厚	3	机 型		未注圆角	R0.5	外 D	270.58 mm	材 料	
未注空心部位壁厚		备 注		周 长	762.2 mm	比 例	1:1	6063-T6	
装饰面面积	0.4573 m <sup>2</sup> /m	 广东兴发铝业股份有限公司 兴发铝业(成都)有限公司 广东兴发铝业(江西)有限公司 广东兴发铝业(河南)有限公司				型材重量	3.285 Kg/m		
设计	麦智承 2025.04.07					客户编号	X86618		
校核	陆承强					型 号	fffffff		
批准	黄绮明					名 称			
二维码:  二维码:  二维码:  二维码: 									
总部技术部E-mail: tech@xingfa.com 联系电话: 0757-66695205									

φ250<φ≤φ450		
壁厚	实心	空心
0<T≤2	±0.20	±0.20
2<T≤3	±0.20	±0.20
3<T≤6	±0.25	±0.30
6<T≤10	±0.40	±0.60
10<T≤15	±0.40	±0.60
15<T≤20	±0.40	±0.60
20<T≤30	±0.45	—
30<T≤40	±0.45	—
未注非壁厚尺寸公差H(单位:mm)		
0<H≤3	±0.36	
3<H≤10	±0.38	
10<H≤15	±0.41	
15<H≤30	±0.43	
30<H≤45	±0.48	
45<H≤60	±0.60	
60<H≤90	±0.86	
90<H≤120	±0.86	
120<H≤150	±1.10	
150<H≤200	±1.35	
200<H≤250	±1.63	
250<H≤300	±1.88	
300<H≤350	±2.13	
350<H≤400	±2.38	
400<H≤450	±2.63	

A	版次	1	型号	fffff
---	----	---	----	-------

**美特铝业有限公司**

承認圖面	IP
日期	14/4

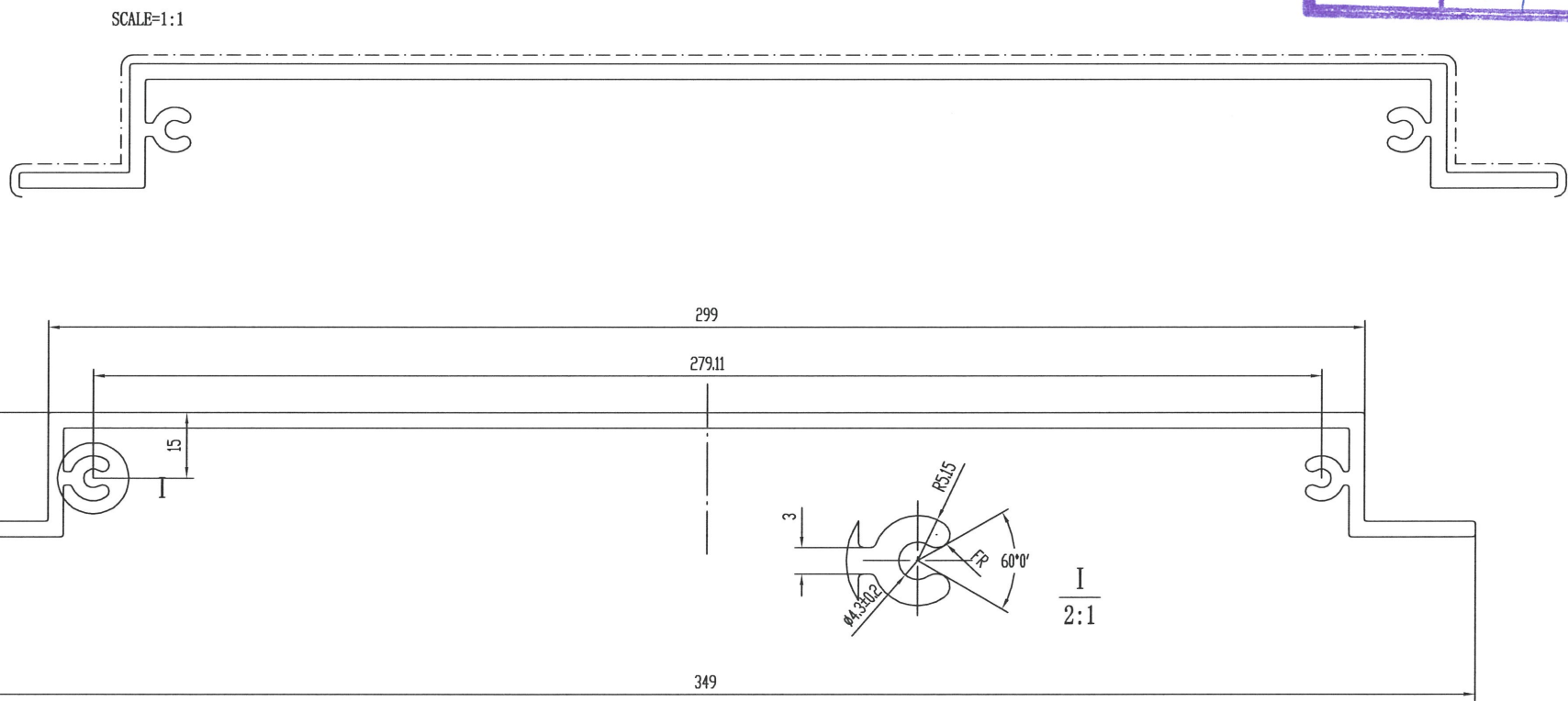

**技术要求**

1. 装饰面为: \_\_\_\_\_
2. 基材验收标准按EN755-9执行
3. 表面处理是: 氟碳喷涂 \_\_\_\_\_
4. 带“★”尺寸以实配为准

此型材如停止订货一年以上, 我司有权对模具进行报废或销毁如私自改动而确认, 导致生产出来有争议, 我司一律不承担责任!

**特此声明**

1. 此图与客户“来样/来图”相符, 若涉及专利或商标事宜, 概由需方负责。
2. 如与其它型材或配件配合, 需注明或提供配套件, 否则产生的装配问题, 由客户自行承担。
3. 客户确认图纸, 包括确认并认可图纸上所示的图形、公差、验收标准, 模具费, 单重和装饰面面积等图面上的信息。

未注实心部位壁厚	3.5	机 型		未注圆角	R0.5	外 D	349.01 mm	材 料	
未注空心部位壁厚		备 注		周 长	877.3 mm	比 例	1:1	6063-T6	
装饰面面积	0.5264 m <sup>2</sup> /m	 广东兴发铝业有限公司 兴发铝业(成都)有限公司 广东兴发铝业(江西)有限公司 广东兴发铝业(河南)有限公司			型材重量	4.102 Kg/m			
设计	麦智承 2025.04.07				客户编号	X86619			
校核	陆承强				型 号	fffffff			
批准	黄绮明				名 称				
		二维码 总部技术部E-mail: tech@xingfa.com 联系电话: 0757-66695205							

ø250<ø≦ø450		
壁厚	实心	空心
0<T≤2	±0.20	±0.20
2<T≤3	±0.20	±0.20
3<T≤6	±0.25	±0.30
6<T≤10	±0.40	±0.60
10<T≤15	±0.40	±0.60
15<T≤20	±0.40	±0.60
20<T≤30	±0.45	—
30<T≤40	±0.45	—
未注非壁厚尺寸公差H(单位:mm)		
0<H≤3	±0.36	
3<H≤10	±0.38	
10<H≤15	±0.41	
15<H≤30	±0.43	
30<H≤45	±0.48	
45<H≤60	±0.60	
60<H≤90	±0.86	
90<H≤120	±0.86	
120<H≤150	±1.10	
150<H≤200	±1.35	
200<H≤250	±1.63	
250<H≤300	±1.88	
300<H≤350	±2.13	
350<H≤400	±2.38	
400<H≤450	±2.63	

A	版次	1	型号	fffff
---	----	---	----	-------

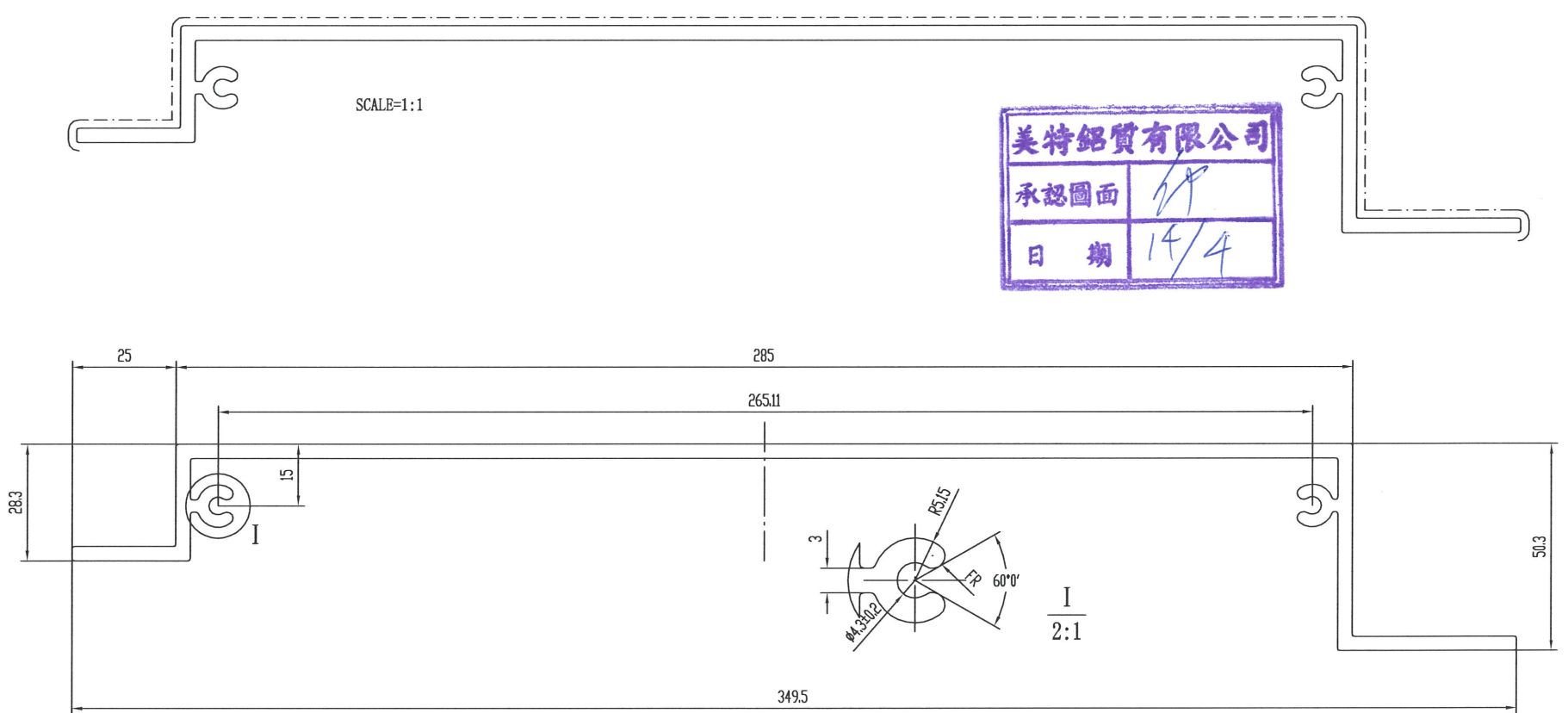

**技术要求**

1. 装饰面为: \_\_\_\_\_
2. 基材验收标准按EN755-9执行
3. 表面处理是: 氟碳喷涂 \_\_\_\_\_
4. 带“★”尺寸以实配为准

此型材如停止订货一年以上, 我司有权对模具进行报废或销毁如私自改动而确认, 导致生产出来有差异, 我司一律不承担责任!

**特此声明**

1. 此图与客户“来样/来图”相符, 若涉及专利或商标事宜, 概由需方负责。
2. 如与其它型材或配件配合, 需注明或提供配套件, 否则产生的装配问题, 由客户自行承担。
3. 客户确认图纸, 包括确认并认可图纸上所示的图形、公差、验收标准, 模具费, 单重和装饰面面积等图面上的信息。

未注实心部位壁厚	3.5	机型		未注圆角	R0.5	外 D	350.36 mm	材料	
未注空心部位壁厚		备注		周长	922.3 mm	比例	1:1	6063-T6	
装饰面面积	0.5534 m <sup>2</sup> /m	 广东兴发铝业股份有限公司 兴发铝业(成都)有限公司 广东兴发铝业(江西)有限公司 广东兴发铝业(河南)有限公司			型材重量	4.315 Kg/m			
设计	麦智承				2025.04.07	客户编号	X86620		
校核	陆承强					型号	ffffff		
批准	黄绮明					名称			
总部技术部E-mail: tech@xingfa.com 联系电话: 0757-66695205									

壁厚尺寸公差(单位:mm)		
φ100<φ ≤ φ250		
壁厚	实心	空心
0<T≤2	±0.15	±0.20
2<T≤3	±0.15	±0.20
3<T≤6	±0.18	±0.25
6<T≤10	±0.20	±0.50
10<T≤15	±0.20	±0.50
15<T≤20	±0.23	±0.50
20<T≤30	±0.25	—
30<T≤40	±0.30	—
未注非壁厚尺寸公差H(单位:mm)		
0<H≤3	±0.15	
3<H≤10	±0.18	
10<H≤15	±0.20	
15<H≤30	±0.23	
30<H≤45	±0.30	
45<H≤60	±0.36	
60<H≤90	±0.60	
90<H≤120	±0.60	
120<H≤150	±0.86	
150<H≤200	±1.10	
200<H≤250	±1.35	

A 版次 1 型号 fffff

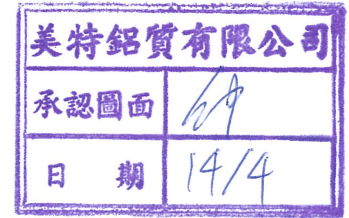

SCALE=1:1

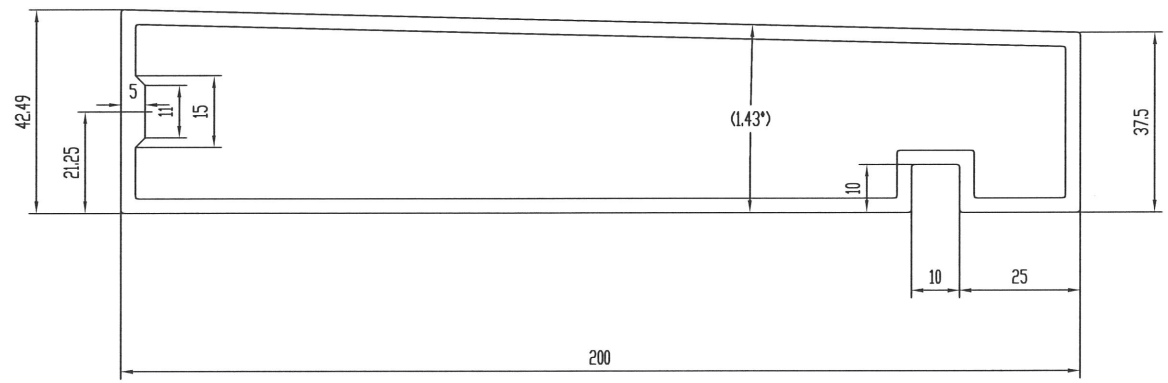
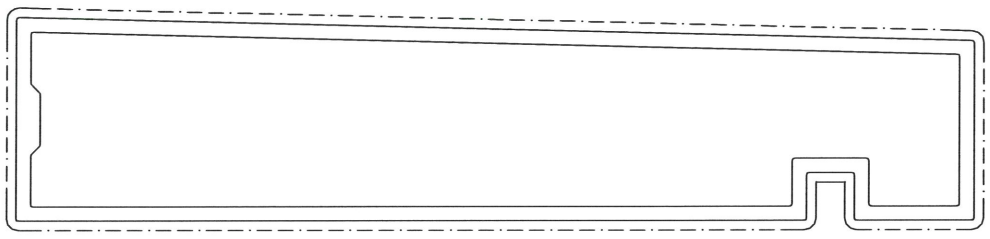

技术要求

1. 装饰面为: \_\_\_\_\_
2. 基材验收标准按EN755-9执行
3. 表面处理是: 氟碳喷涂
4. 带“★”尺寸以实配为准

此型材如停止订货一年以上, 我司有权对模具进行报废或销毁如私自改动而确认, 导致生产出来有争议, 我司一律不承担责任!

特此声明

1. 此图与客户“来样/来图”相符, 若涉及专利或商标事宜, 概由需方负责。
2. 如与其它型材或配件配合, 需注明或提供配套件, 否则产生的装配问题, 由客户自行承担。
3. 客户确认图纸, 包括确认并认可图纸上所示的图形、公差、验收标准, 模具费, 单重和装饰面面积等图面上的信息。

未注实心部位壁厚		机 型		未注圆角	R0.5	外 D	204.26 mm	材 料	
未注空心部位壁厚	3	备 注		周 长	498.3 mm	比 例	1:1	6063-T6	
装饰面面积	0.4983 m <sup>2</sup> /m	广东兴发铝业股份有限公司 兴发铝业(成都)有限公司 广东兴发铝业(江西)有限公司 广东兴发铝业(河南)有限公司				型材重量	4.038 Kg/m		
设计	麦智承					2025.04.07	客户编号	X86686	
校核	陆承强						型 号	ffffff	
批准	黄绮明						名 称		
总部技术部E-mail: tech@xingfa.com 联系电话: 0757-66695205									

壁厚尺寸公差(单位:mm)		
φ0<φ≤φ100		
壁厚	实心	空心
0<T≤2	±0.13	±0.15
2<T≤3	±0.13	±0.15
3<T≤6	±0.15	±0.20
6<T≤10	±0.17	±0.50
10<T≤15	±0.17	±0.50
15<T≤20	±0.20	±0.50
20<T≤30	±0.24	—
30<T≤40	±0.26	—
未注非壁厚尺寸公差H(单位:mm)		
0<H≤3	±0.13	
3<H≤10	±0.15	
10<H≤15	±0.17	
15<H≤30	±0.21	
30<H≤45	±0.26	
45<H≤60	±0.31	
60<H≤90	±0.52	
90<H≤120	±0.52	

A	版次	1	型号
---	----	---	----

SCALE=1:1

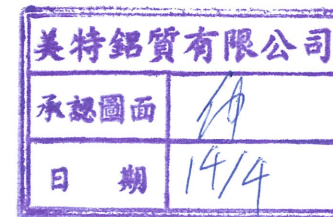
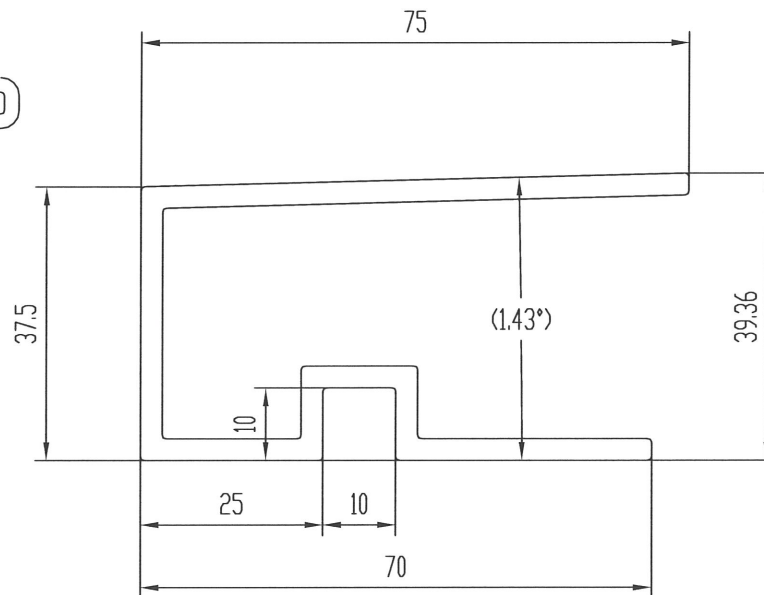
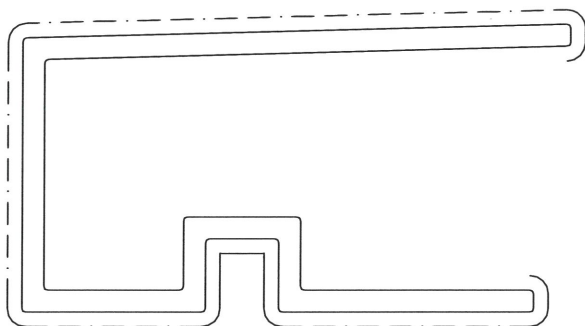



### 技术要求

1. 装饰面为: \_\_\_\_\_
2. 基材验收标准按EN755-9执行
3. 表面处理是: 氟碳喷涂
4. 带“★”尺寸以实配为准

此型材如停止订货一年以上, 我司有权对模具进行报废或销毁  
如私自改动而确认, 导致生产出来有异议, 我司一律不承担责任!  
特此声明

1. 此图与客户“来样/来图”相符, 若涉及专利或商标事宜, 概由需方负责。
2. 如与其它型材或配件配合, 需注明或提供配套件, 否则产生的装配问题, 由客户自行承担。
3. 客户确认图纸, 包括确认并认可图纸上所示的图形、公差、验收标准, 模具费, 单重和装饰面面积等图面上的信息。

未注实心部位壁厚	3	机型		未注圆角	R0.5	外 D	84.35 mm	材料			
未注空心部位壁厚		备注		周长	395.7 mm	比例	1:1	6063-T6	✓		
装饰面面积	0.2374 m <sup>2</sup> /m	 广东兴发铝业有限公司 兴发铝业(成都)有限公司 广东兴发铝业(江西)有限公司 广东兴发铝业(河南)有限公司 总部技术部E-mail: tech@xingfa.com 联系电话: 0757-66695205				型材重量	1.597 Kg/m				
设计	麦智承					2025.04.07	客户编号	X86687	✓		
校核	陆承强						型号				
批准	黄绮明						名称				

壁厚尺寸公差(单位:mm)		
∅100<∅≤∅250		
壁厚	实心	空心
0<T≤2	±0.15	±0.20
2<T≤3	±0.15	±0.20
3<T≤6	±0.18	±0.25
6<T≤10	±0.20	±0.50
10<T≤15	±0.20	±0.50
15<T≤20	±0.23	±0.50
20<T≤30	±0.25	—
30<T≤40	±0.30	—
未注非壁厚尺寸公差H(单位:mm)		
0<H≤3	±0.15	
3<H≤10	±0.18	
10<H≤15	±0.20	
15<H≤30	±0.23	
30<H≤45	±0.30	
45<H≤60	±0.36	
60<H≤90	±0.60	
90<H≤120	±0.60	
120<H≤150	±0.86	
150<H≤200	±1.10	
200<H≤250	±1.35	

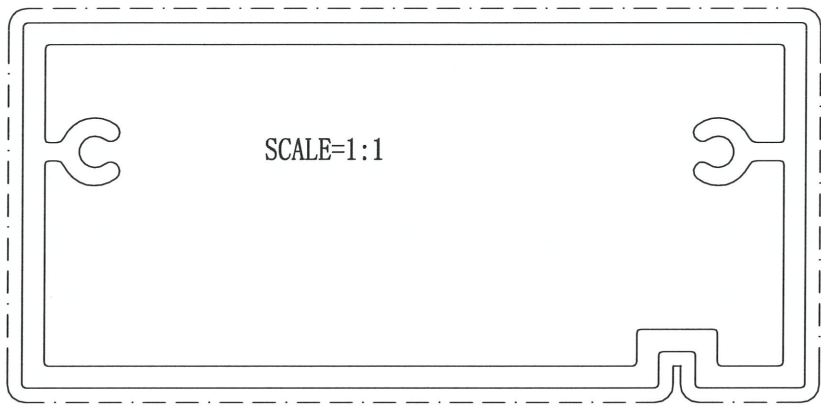

A	版次	1	型号
---	----	---	----

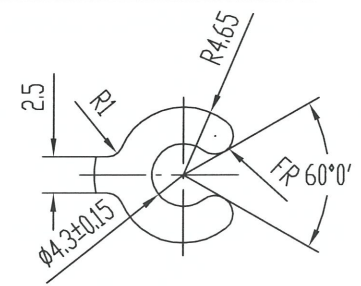
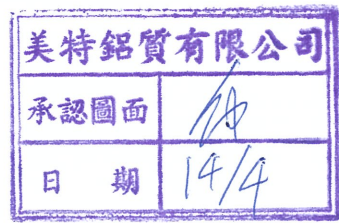

I  
2:1

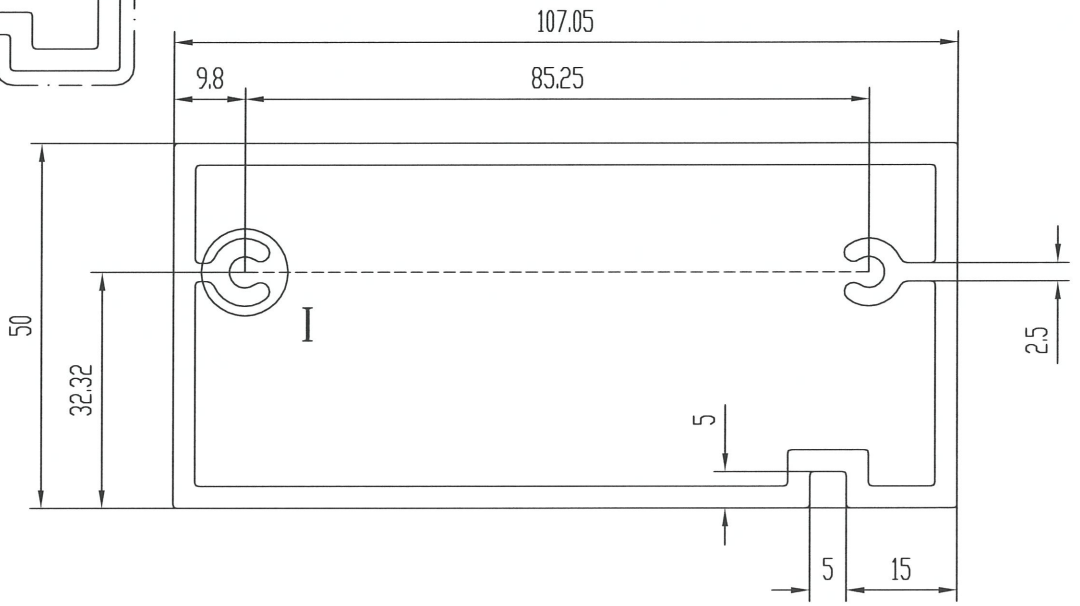



### 技术要求

1. 装饰面为: \_\_\_\_\_
2. 基材验收标准按EN755-9执行
3. 表面处理是:氟碳喷涂
4. 带“★”尺寸以实配为准

此型材如停止订货一年以上, 我司有权对模具进行报废或销毁如私自改动而确认, 导致生产出来有异议, 我司一律不承担责任! 特此声明

1. 此图与客户“来样/来图”相符, 若涉及专利或商标事宜, 概由需方负责。
2. 如与其它型材或配件配合, 需注明或提供配套件, 否则产生的装配问题, 由客户自行承担。
3. 客户确认图纸, 包括确认并认可图纸上所示的图形、公差、验收标准, 模具费, 单重和装饰面面积等图面上的信息。

未注实心部位壁厚		机 型		未注圆角	R0.5	外 D	117.82 mm	材 料	
未注空心部位壁厚	3	备 注		周 长	322.4 mm	比 例	1:1	6063-T6	
装饰面面积	0.3224 m <sup>2</sup> /m	 广东兴发铝业有限公司 兴发铝业(成都)有限公司 广东兴发铝业(江西)有限公司 广东兴发铝业(河南)有限公司				型材重量	2.817 Kg/m		
设计	麦智承					2025.04.07	客户编号	X86616	
校核	陆承强						型 号		
批准	黄绮明						名 称		
总部技术部E-mail: tech@xingfa.com 联系电话: 0757-66695205									