



工程指示 / 要求簡箋 ENGINEER INSTRUCTIONS(E.I.)

工程指示編號:	EI- 8839	修改版本:	-
	HK- 0249		
工程編號:	J 861	工程名稱:	己連拿利
收件人:	Maggie	發件人:	細佬
工程項目:	後裝窗-地盤用磨耳	日期:	25/03/2025

<input type="checkbox"/> 原合約工程包	<input type="checkbox"/> 原合約工程加 / 減賬 QT-	<input type="checkbox"/> 新工程報價 QT-
---------------------------------	--	------------------------------------

信件批核號碼/圖紙參考編號:	批核模具圖紙編號:
客戶指示附件:	管理內部批簽署:

<input type="checkbox"/> 初步鋁料 B.M.	<input type="checkbox"/> 加工拆圖, 然後生產	<input type="checkbox"/> 尺寸表
<input type="checkbox"/> 正式鋁料 B.M.	<input type="checkbox"/> 技術上資料/指示	<input checked="" type="checkbox"/> 報價
<input type="checkbox"/> 配件 B.M.	<input type="checkbox"/> 樣辦或貨品說明書	<input type="checkbox"/> 分判合約
<input type="checkbox"/> 其他:		

內容: 請按附頁生產 磨耳卡口是和J860一樣, 只是材料和厚度不同 建議在銀同訂材料由鴻鵠加工 給廠統籌: 請寄相關的鋁料頭到鴻鵠廠, 請看附頁圖
完成上列要求日期: 22/04/2025

國內

<input type="checkbox"/> 生產技術總監	<input type="checkbox"/> 連附件	<input checked="" type="checkbox"/> 技術部	<input checked="" type="checkbox"/> 連附件	<input type="checkbox"/> 生產部	<input type="checkbox"/> 連附件
<input type="checkbox"/> 採購部	<input type="checkbox"/> 連附件	<input checked="" type="checkbox"/> 生產統籌部	<input checked="" type="checkbox"/> 連附件	<input type="checkbox"/> 報關組	<input type="checkbox"/> 連附件
<input checked="" type="checkbox"/> 質檢部	<input checked="" type="checkbox"/> 連附件	<input type="checkbox"/> 會計部	<input type="checkbox"/> 連附件	<input type="checkbox"/> 機械設計部	<input type="checkbox"/> 連附件
<input type="checkbox"/> 香港辦	<input type="checkbox"/> 連附件	<input type="checkbox"/> 其他:			

香港

<input type="checkbox"/> 行政部	<input type="checkbox"/> 連附件	<input type="checkbox"/> 會計部	<input type="checkbox"/> 連附件	<input type="checkbox"/> 統籌部	<input type="checkbox"/> 連附件	<input type="checkbox"/> 工程組	<input type="checkbox"/> 連附件
<input type="checkbox"/> 採購部	<input type="checkbox"/> 連附件	<input type="checkbox"/> QS部	<input type="checkbox"/> 連附件	<input type="checkbox"/> 地盤管理	<input type="checkbox"/> 連附件	<input type="checkbox"/> 維修部	<input type="checkbox"/> 連附件

*發件人簽署: 傳遞編號: HK0249	*組別成員批核簽署: 項目經理簽署:
-------------------------	-----------------------

 美特鋁質 有限公司 MIDI Aluminium Fabricator Ltd.				類別		物料號		
修改				制圖	陈日强	圖號	J861-IS50-1	
日期				復核	謝永林	數量		
				批准		位置	-	
版次	编号	长度 DIM.A	DIM.B	DIM.C	DIM.D	DIM.E	数量	位置
0	J861-M50-11	-	-	-			-	

數量: 1370

装在50窗 两边框企

装在50窗 顶横

廠不用鑽孔

钻 ϕ 4.0 孔 (厂钻)

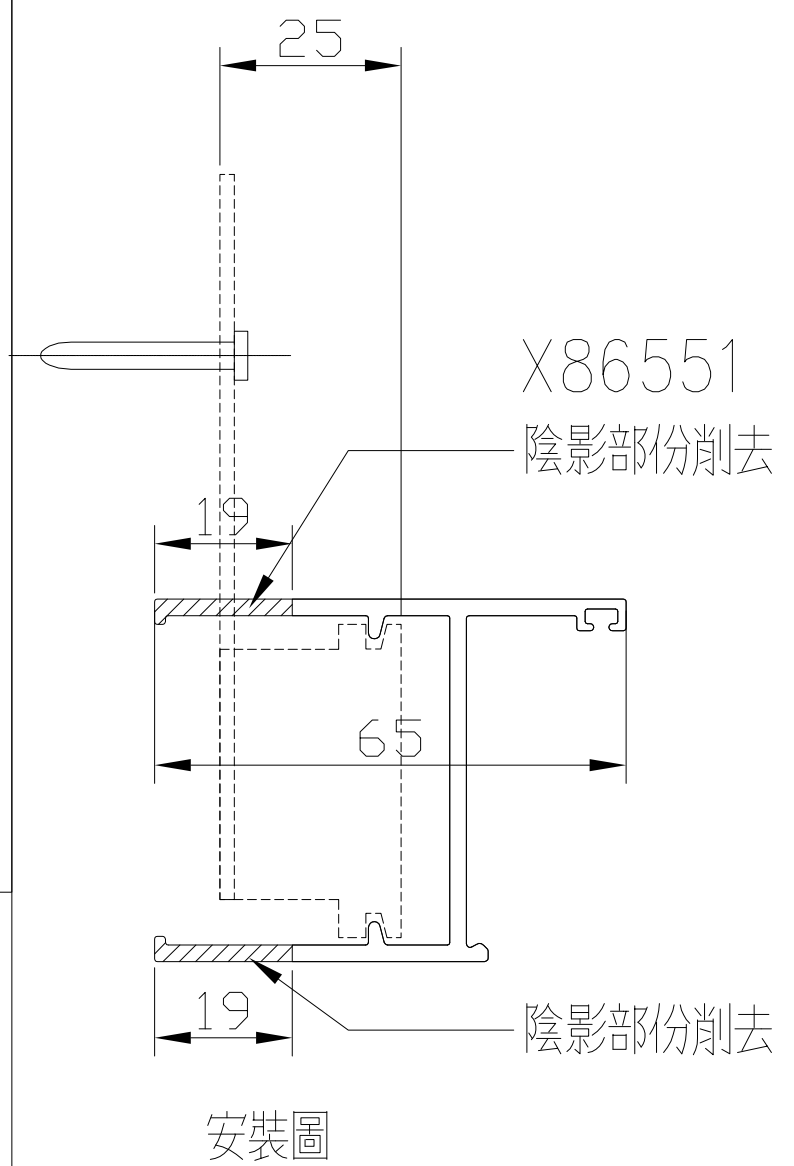
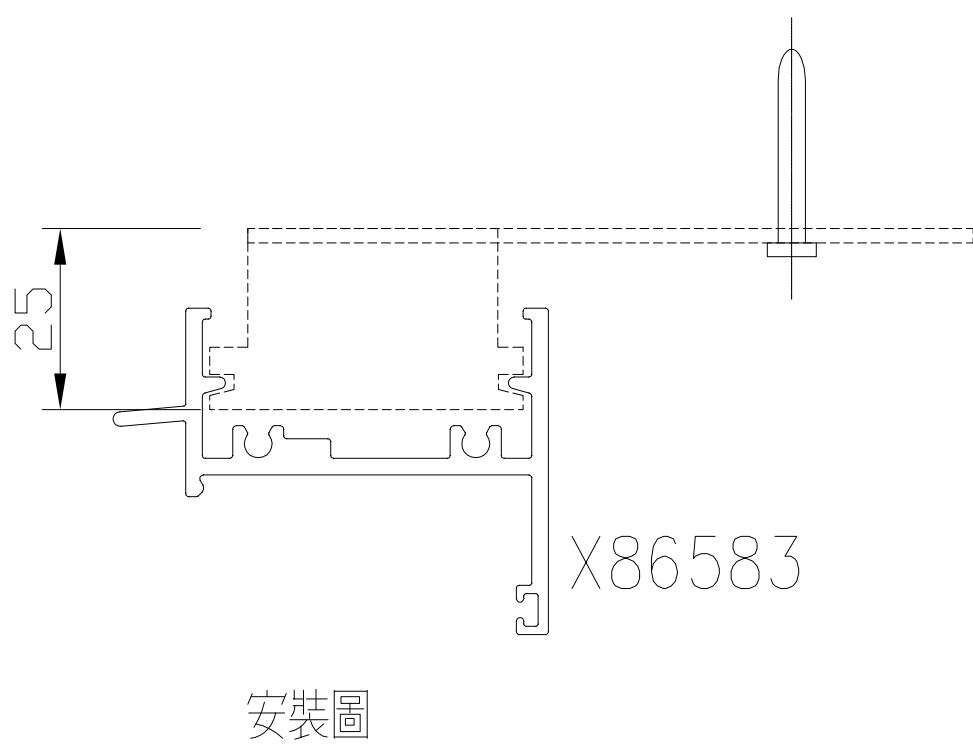
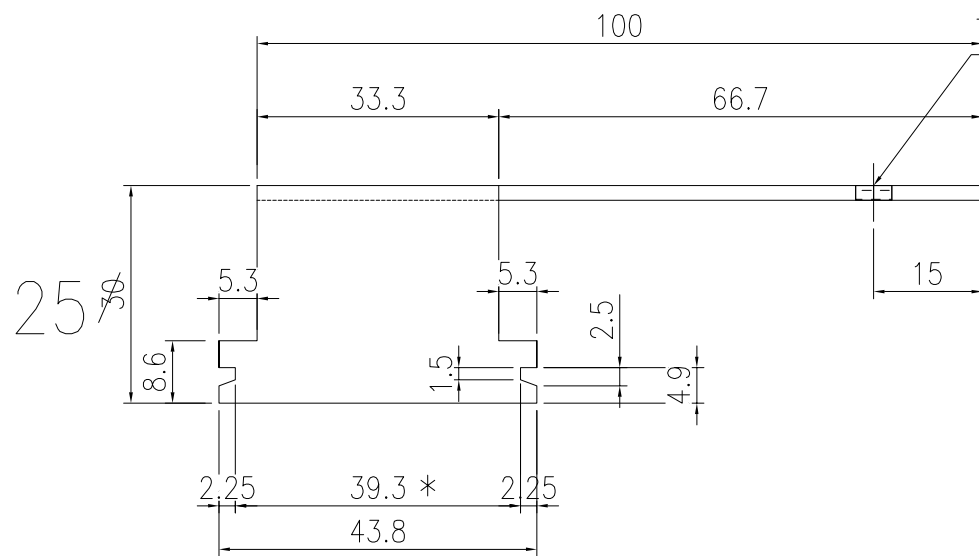
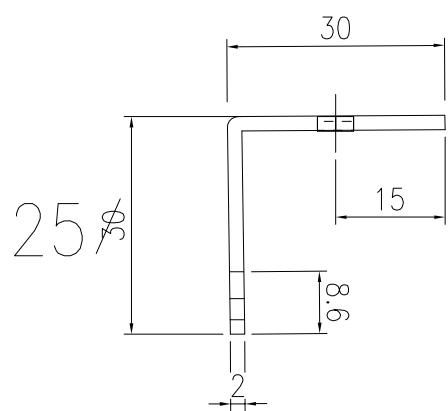

工程號		地盤	
名稱	50後裝窗磨耳加工圖		採用
材料	2mm THK. G.M.S		地盤
顏色	热浸锌		工廠

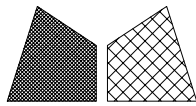
 美特鋁質 有限公司 MIDI Aluminium Fabricator Ltd.				類別		物料號		
修改日期				制圖	陈日强	圖號	J861-IS70-3	
				復核	謝永林	數量		
				批准		位置	-	
版次	编号	长度 DIM.A	DIM.B	DIM.C	DIM.D	DIM.E	数量	位置
0	J861-M70-13	-	-	-			-	

數量： 15

装在FD门 底横

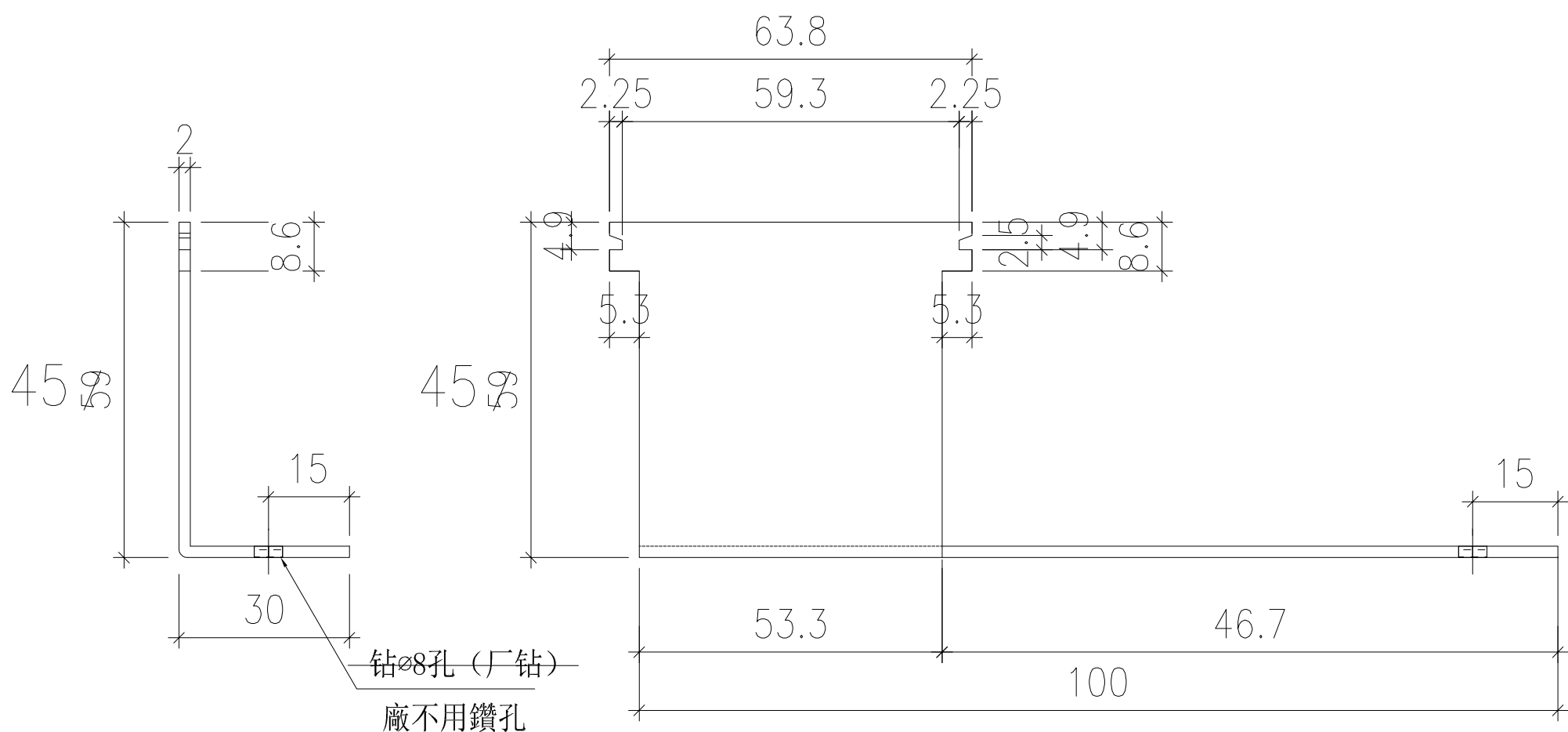

厂要按图折好

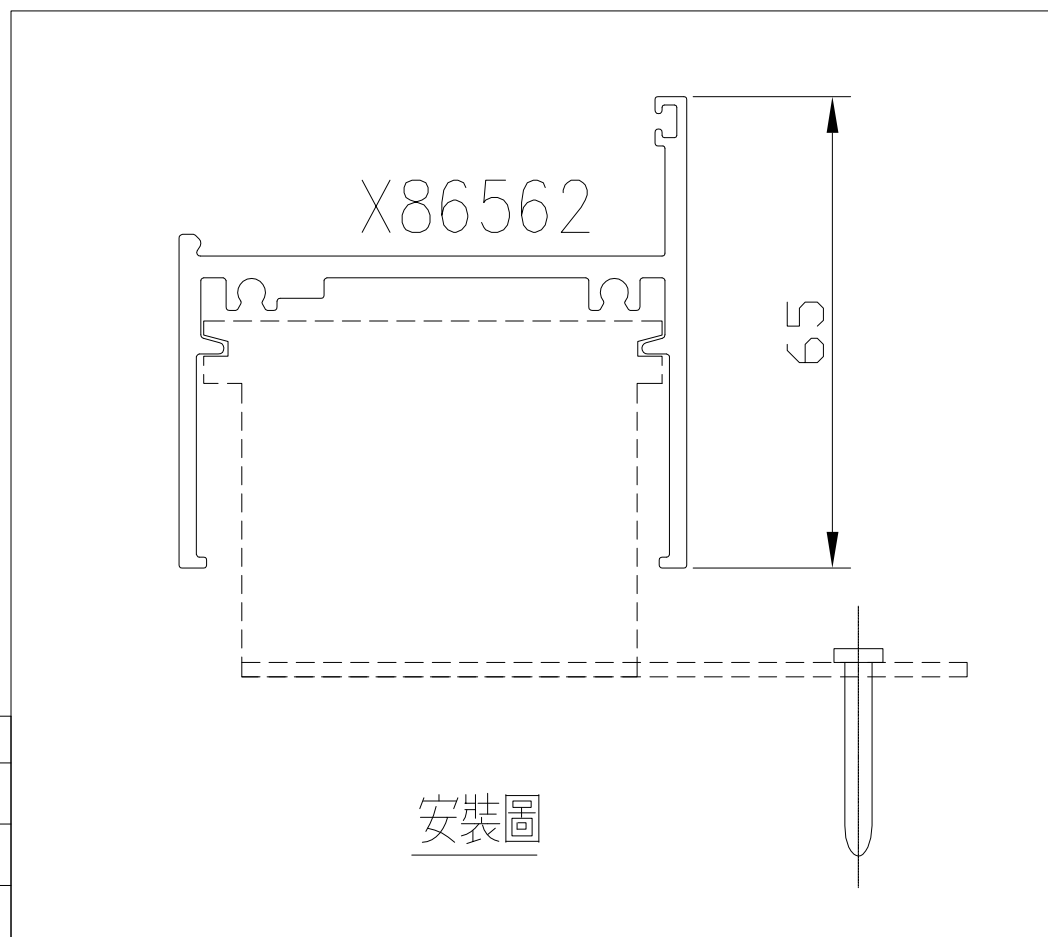

工程號		地盤	
名稱	70後裝窗磨耳加工圖		採用
材料	2mm THK. G.M.S		地盤
顏色	热浸锌		工廠

安裝圖

 美特鋁質 有限公司 MIDI Aluminium Fabricator Ltd.				類別		物料號	
修改				制圖	陈日强	圖號	J861-IS70-2
日期				復核	謝永林	數量	
				批准		位置	-

版次	编号	长度 DIM.A	DIM.B	DIM.C	DIM.D	DIM.E	数量	位置
0	J861-M70-12	-	-	-			-	

數量: 110

装在FD门 两边框企
装在FD门 顶横

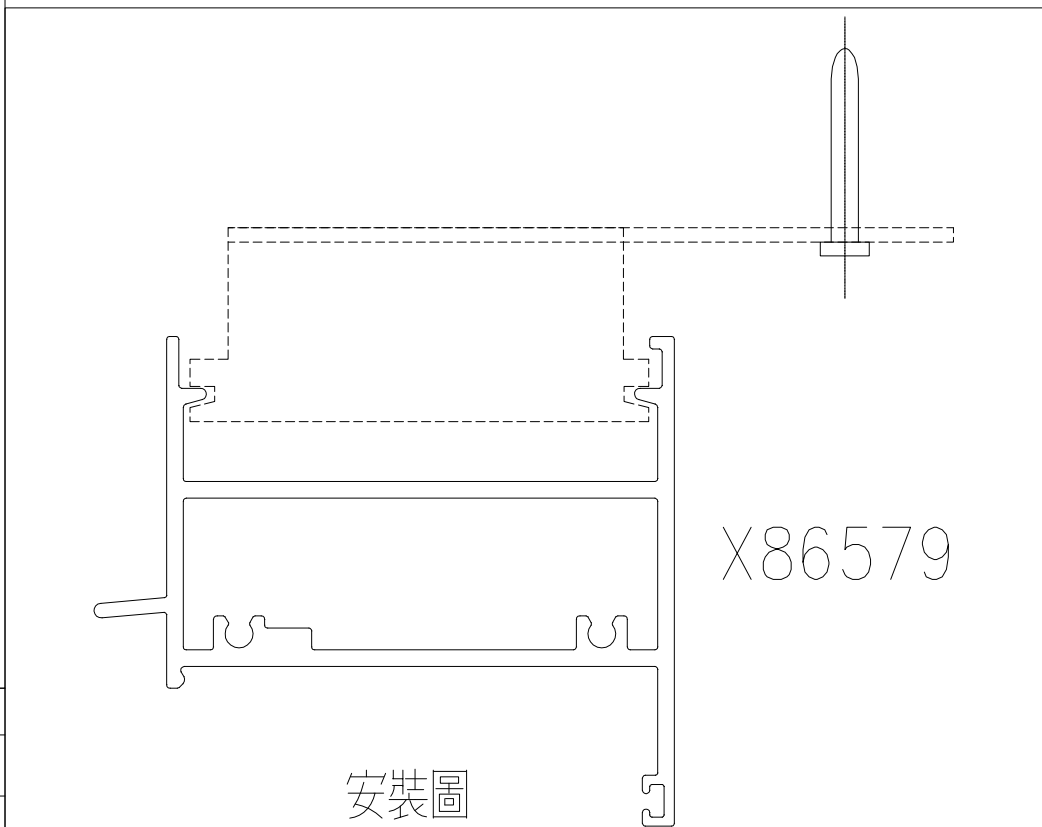
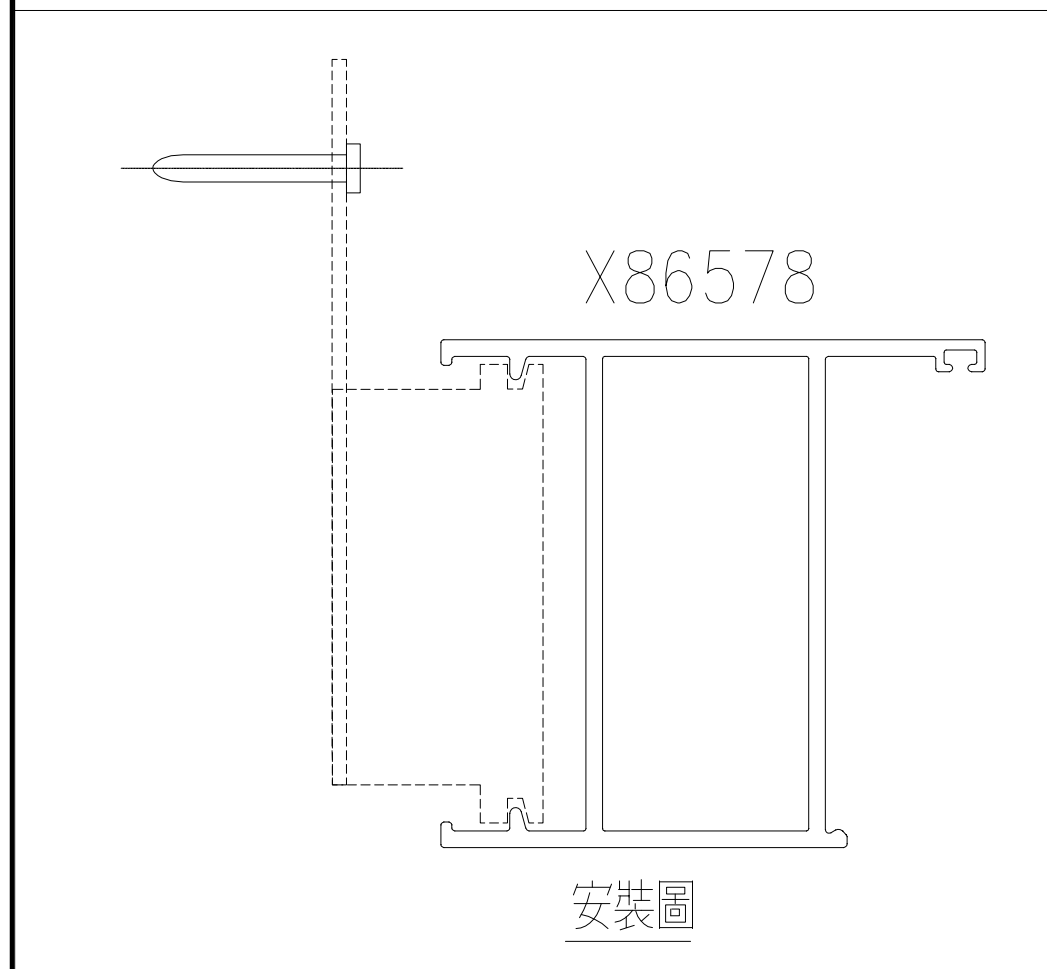
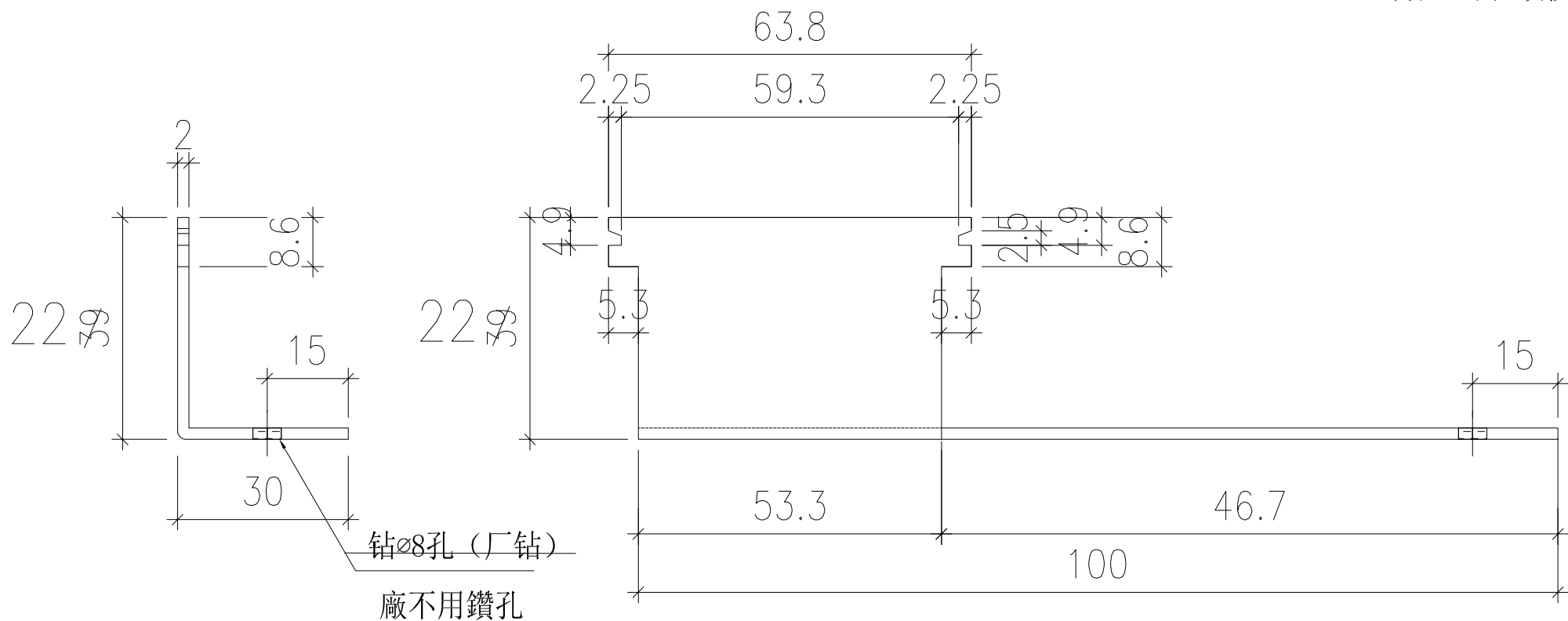

工程號		地盤	
名稱	70後裝窗磨耳加工圖		採用
材料	2mm THK. G.M.S		地盤
顏色	热浸锌		工廠

 美特鋁質 有限公司 MIDI Aluminium Fabricator Ltd.				類別		物料號	
修改				制圖	陈日强	圖號	J861-IS70-1
日期				復核	謝永林	數量	
				批准		位置	-

版次	编号	长度 DIM.A	DIM.B	DIM.C	DIM.D	DIM.E	数量	位置
0	J861-M70-11	-	-	-			-	

數量：250

装在70窗 两边框企
装在70窗 顶底横

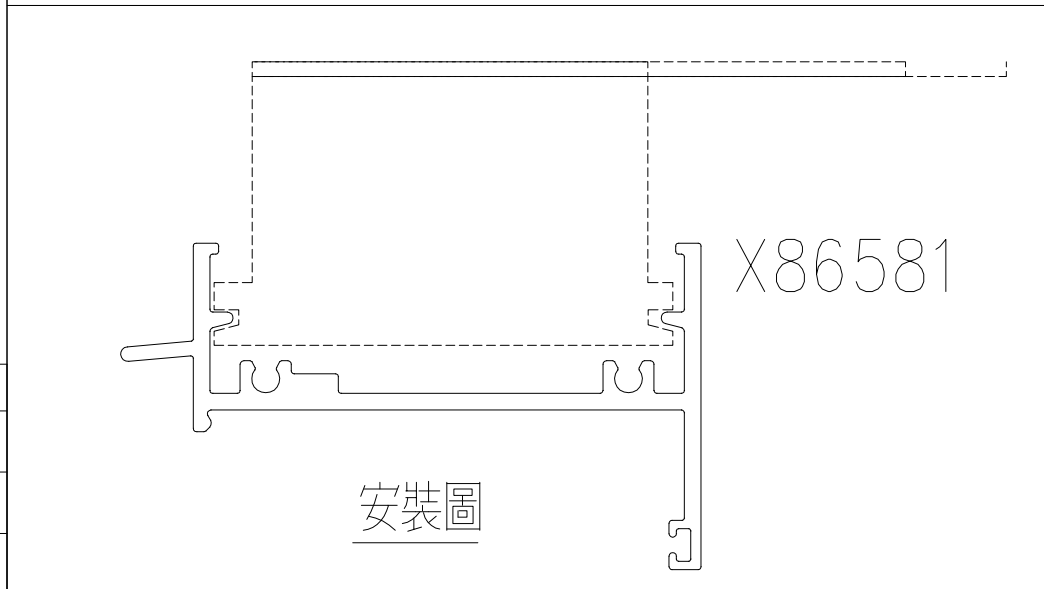
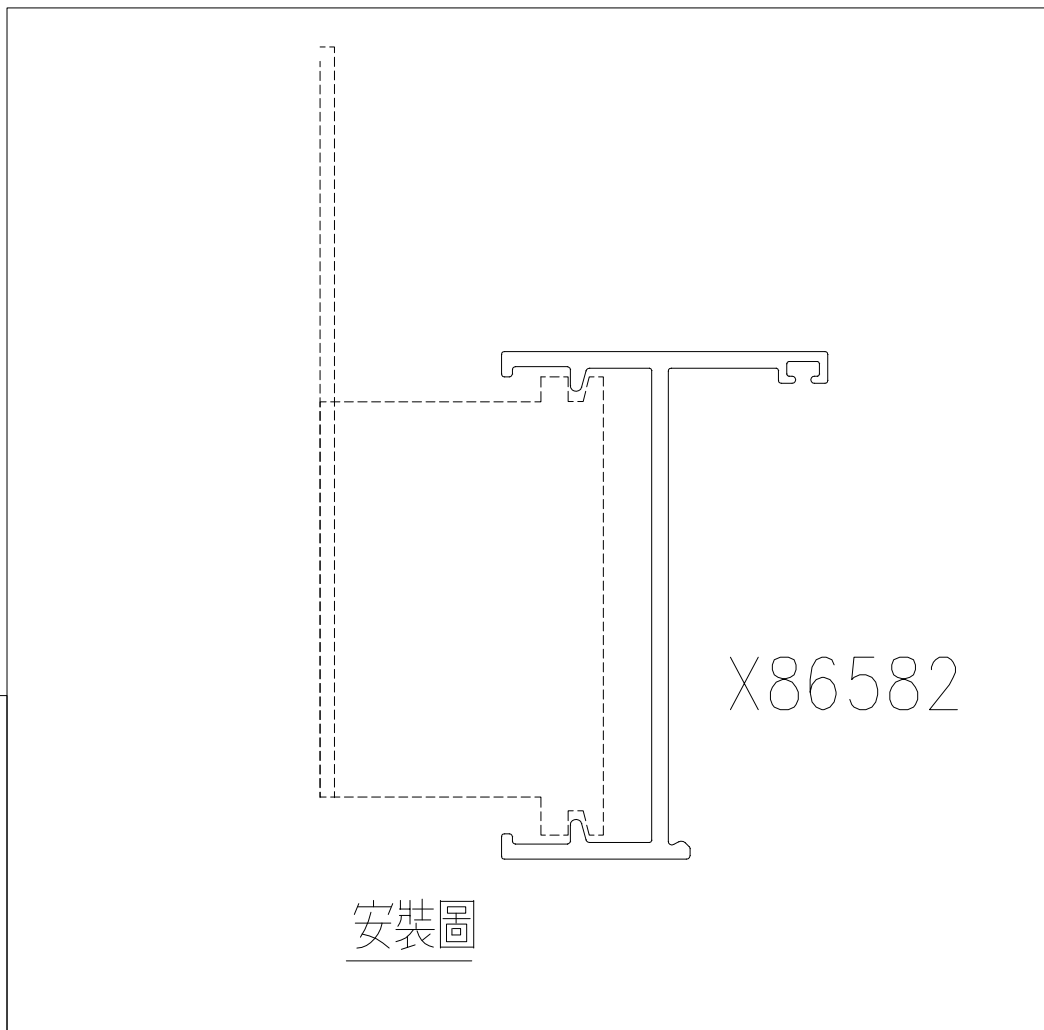
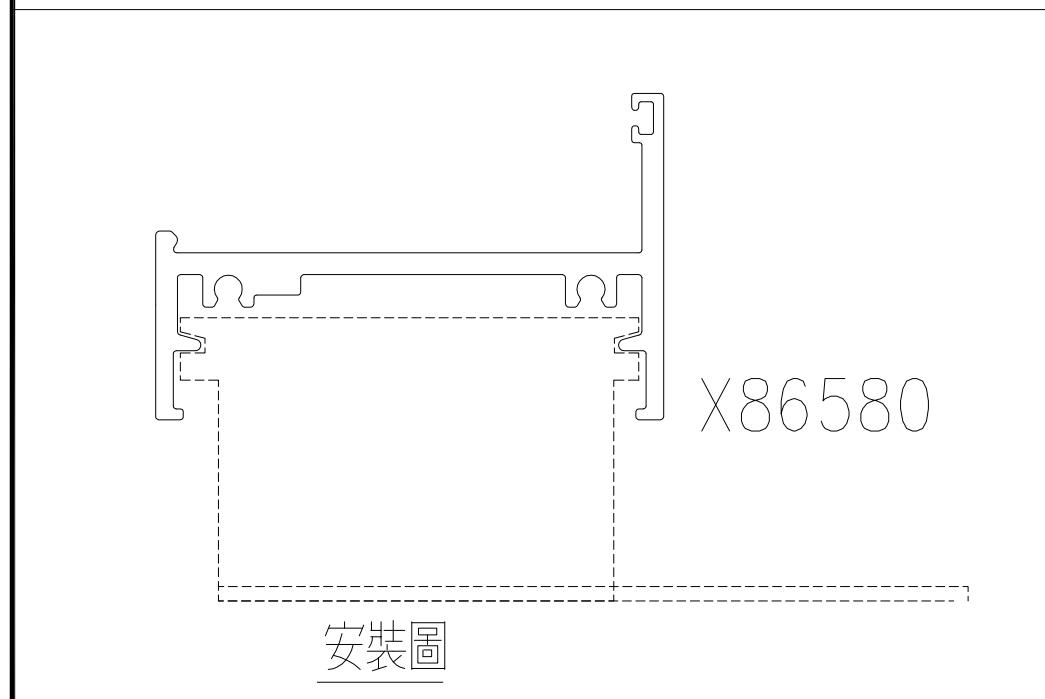
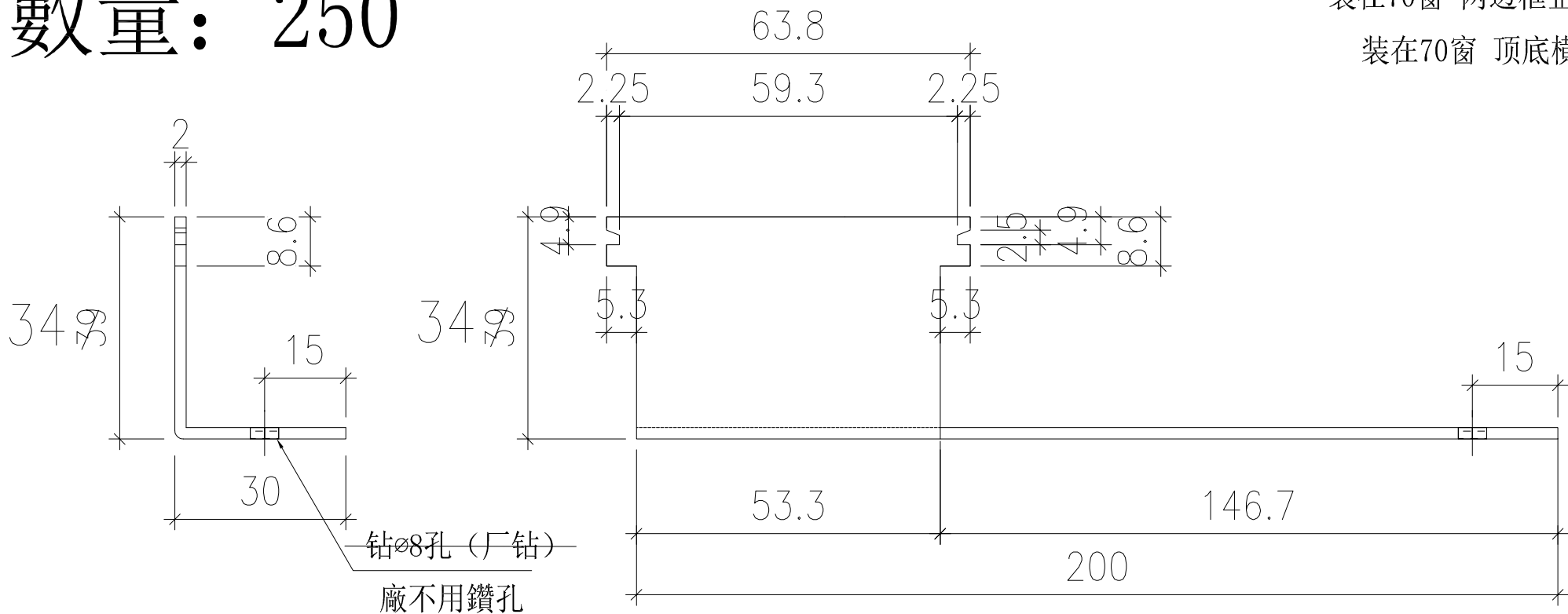

工程號		地盤	
名稱	70後裝窗磨耳加工圖		採用
材料	2mm THK. G.M.S		地盤
顏色	热浸锌		工廠

 美特鋁質 有限公司 MIDI Aluminium Fabricator Ltd.				類別		物料號		
修改日期				制圖	陈日强	圖號	J861-IS50-3	
				復核	謝永林	數量		
				批准		位置	-	
版次	编号	长度 DIM.A	DIM.B	DIM.C	DIM.D	DIM.E	數量	位置
0	J861-M50-13	-	-	-			-	

装在50窗 底橫

數量： 270

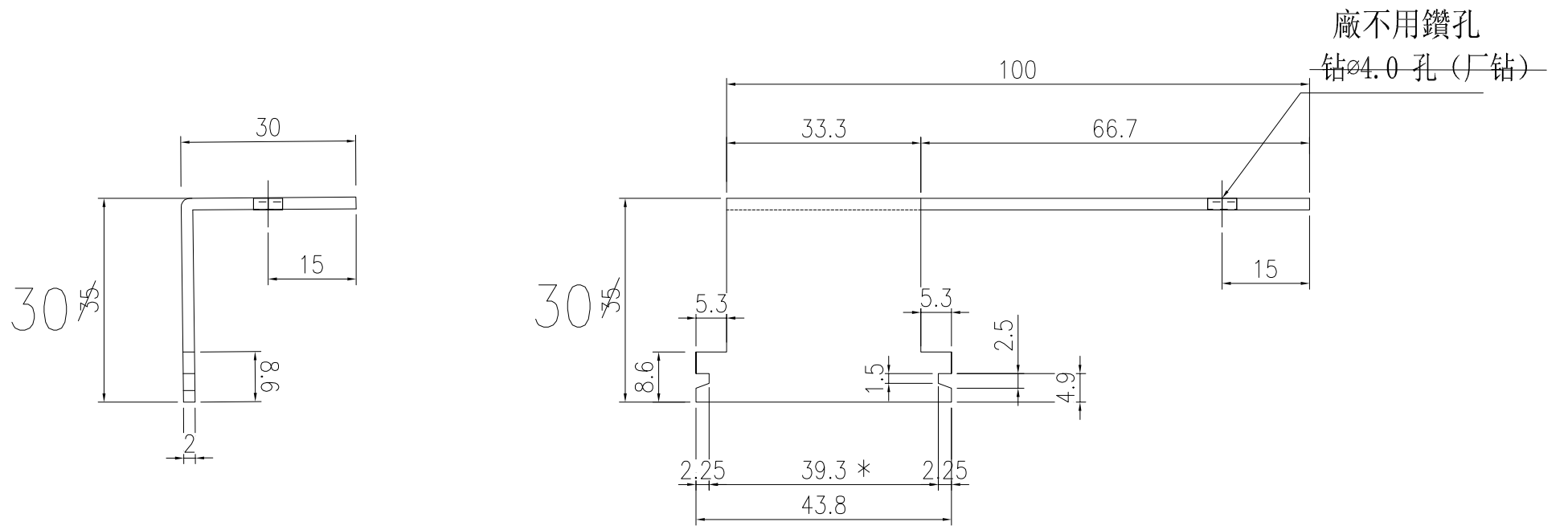

廠不用鑽孔
 鑽 ϕ 4.0 孔 (厂鑽)

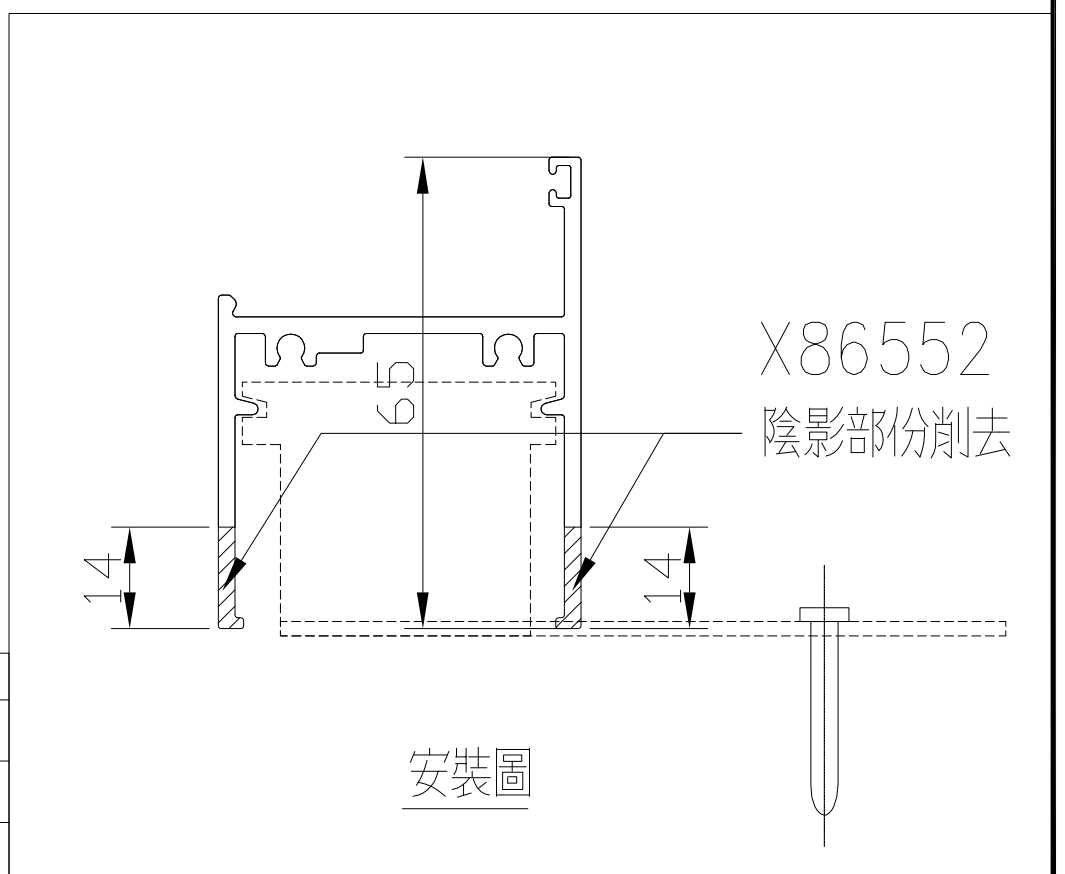

工程號		地盤	
名稱	50後裝窗磨耳加工圖		採用
材料	2mm THK. G.M.S		地盤
顏色	热浸鋅		工廠