



工程指示 / 要求簡箋 ENGINEER INSTRUCTIONS(E.I.)

工程指示編號:	EI- 8798	修改版本:	-
	HK- 0177		
工程編號:	J 861	工程名稱:	己連拿利
收件人:	生統	發件人:	細佬
工程項目:	後裝窗-加工圖	日期:	04/03/2025

<input type="checkbox"/> 原合約工程包	<input type="checkbox"/> 原合約工程加 / 減賬 QT-	<input type="checkbox"/> 新工程報價 QT-
---------------------------------	--	------------------------------------

信件批核號碼/圖紙參考編號:	批核模具圖紙編號:
客戶指示附件:	管理內部批簽署:

<input type="checkbox"/> 初步鋁料 B.M.	<input type="checkbox"/> 加工拆圖, 然後生產	<input type="checkbox"/> 尺寸表
<input type="checkbox"/> 正式鋁料 B.M.	<input type="checkbox"/> 技術上資料/指示	<input type="checkbox"/> 報價
<input type="checkbox"/> 配件 B.M.	<input type="checkbox"/> 樣辦或貨品說明書	<input type="checkbox"/> 分判合約
<input type="checkbox"/> 其他:		

內容: 請按附頁資料加工
1)只加工2樓和3樓, 其他的待通知
2)測試生窗開關正常才大手生產
4)生窗的拉手手柄在香港地盤安裝
完成上列要求日期: 02/04/2025

國內

<input type="checkbox"/> 生產技術總監	<input type="checkbox"/> 連附件	<input checked="" type="checkbox"/> 技術部	<input checked="" type="checkbox"/> 連附件	<input type="checkbox"/> 生產部	<input type="checkbox"/> 連附件
<input type="checkbox"/> 採購部	<input type="checkbox"/> 連附件	<input checked="" type="checkbox"/> 生產統籌部	<input checked="" type="checkbox"/> 連附件	<input type="checkbox"/> 報關組	<input type="checkbox"/> 連附件
<input type="checkbox"/> 質檢部	<input type="checkbox"/> 連附件	<input type="checkbox"/> 會計部	<input type="checkbox"/> 連附件	<input type="checkbox"/> 機械設計部	<input type="checkbox"/> 連附件
<input type="checkbox"/> 香港辦	<input type="checkbox"/> 連附件	<input type="checkbox"/> 其他:			

香港

<input type="checkbox"/> 行政部	<input type="checkbox"/> 連附件	<input type="checkbox"/> 會計部	<input type="checkbox"/> 連附件	<input type="checkbox"/> 統籌部	<input type="checkbox"/> 連附件	<input type="checkbox"/> 工程部	<input type="checkbox"/> 連附件
<input type="checkbox"/> 採購部	<input type="checkbox"/> 連附件	<input type="checkbox"/> QS部	<input type="checkbox"/> 連附件	<input type="checkbox"/> 地盤管理	<input type="checkbox"/> 連附件	<input type="checkbox"/> 維修部	<input type="checkbox"/> 連附件

*發件人簽署:	*組別成員批核簽署:
傳遞編號: HK-0177	項目經理簽署: 

圖則登記表  
DRAWING REGISTER

工程名稱 Project Title:	己連拿利	年 月 日	接收日期 Receiving Date (適用於客戶圖則)						
工程編號 Project No:	J 861								
分發予 Distributed To									

分發予 Distributed To		年 月 日	發出日期 Issued Date						
			25						
			2						
			28						

圖則編號 Drg. No.	圖則名稱 Drawing Title	頁碼	修訂編號 Revision No.						
TW-01	50后裝窗組裝圖	1	-						
TW-01R	50后裝窗組裝圖	2	-						
TW-02	50后裝窗組裝圖	3	-						
TW-02R	50后裝窗組裝圖	4	-						
TW-02a	50后裝窗組裝圖	5	-						
TW-02aR	50后裝窗組裝圖	6	-						
X86551-A-01LL	50框企	7	-						
X86551-A-01LR	50框企	8	-						
X86551-A-01RL	50框企	9	-						
X86551-A-01RR	50框企	10	-						
X86551-A-02LL	50框企	11	-						
X86551-A-02LR	50框企	12	-						
X86551-A-02RL	50框企	13	-						
X86551-A-02RR	50框企	14	-						
X86583-A-01L	50框頂	15	-						
X86583-A-01R	50框頂	16	-						
X86583-A-02L	50框頂	17	-						
X86583-A-02R	50框頂	18	-						
X86552-A-01L	50框底	19	-						
X86552-A-01R	50框底	20	-						
X86552-A-02L	50框底	21	-						
X86552-A-02R	50框底	22	-						
X86553-A-01LL	50窗玉企	23	-						
X86553-A-01LR	50窗玉企	24	-						

圖則登記表  
DRAWING REGISTER

工程名稱 Project Title:		年 月 日	接收日期 Receiving Date (適用於客戶圖則)						
己連拿利									
工程編號 Project No: J 861									
分發予 Distributed To		年 月 日	發出日期 Issued Date						
			25						
			2						
		28							
圖則編號 Drg. No.	圖則名稱 Drawing Title	頁碼	修訂編號 Revision No.						
X86553-A-01TL	50窗玉橫	25	-						
X86553-A-01BL	50窗玉橫	26	-						
X86553-A-01TR	50窗玉橫	27	-						
X86553-A-01BR	50窗玉橫	28	-						
X86554-A-01LL	玻璃压线	29	-						
X86575-A	歐標槽拉巴	30	-						
X86575-B	歐標槽拉巴	31	-						
X86575-C	不鏽鋼扣碼墊巴	32	-						
L00154-01	63x63x4.5鋁角	33	-						
861-AB	扇撐墊巴(1.5mm鋁板)	34	-						
UN-TW-01	窗玉多點鎖放樣	35	-						
UN-TW-02a	窗玉多點鎖放樣	36	-						

 美特鋁質 有限公司 MIDI Aluminium Fabricator Ltd.	工程號	J861	拆圖	謝永林	25/02/24
	地盤	己連拿利	復核	謝永林	25/02/28
名稱	50窗組裝圖	顏色	UCT207124XL-3	批准	

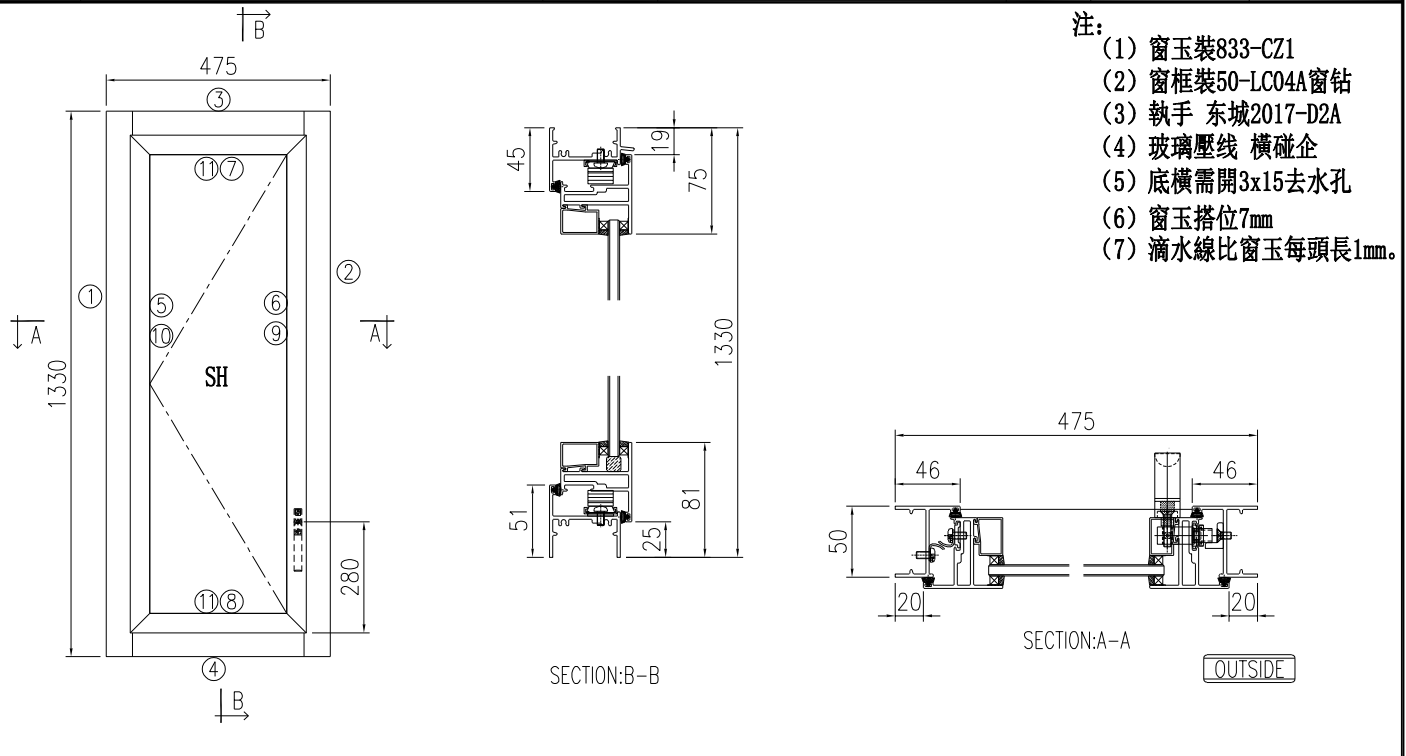

序號	料號	名稱	出苟	長度 (mm)	支/幅	加工說明
1	X86551	50框企		1330	1	X86551-A-01LL
2	X86551	50框企		1330	1	X86551-A-01LR
3	X86583	50框頂	避位	437	1	X86583-A-01L
4	X86552	50框底	避位	427	1	X86552-A-01L
		1.5mm扇撐墊巴		181	1	861-AB-02

窗玉用料						
序號	料號	名稱	出苟	長度 (mm)	支/幅	加工說明
5	X86553	窗玉企	45°斜口	1286	1	X86553-A-01LL
6	X86553	窗玉企	45°斜口	1286	1	X86553-A-01LR
7	X86553	窗玉橫	45°斜口	435	1	X86553-A-01TL
8	X86553	窗玉橫	45°斜口	435	1	X86553-A-01BL
9	X86554	玉玻線企	直口	1210	1	
10	X86554	玉玻線企/手柄	避位	1210	1	X86554-A-01LL
11	X86554	玉玻線橫	直口	323	2	
12	X86575	歐標槽拉巴		177.5	1	X86575-A-01
13	X86575	歐標槽拉巴		885.5	1	X86575-B-01
14	L00154	63x63x4.5鉛角		21.3	4	L00154-01A
15	L00154	63x63x4.5鉛角		14.4	4	L00154-01B
16	X86575	不鏽鋼扣碼墊巴		39	3	X86575-C-01

加工細則				
頂留				0 mm
底留				0 mm
企料底部開避位				mm
底橫料防水巴鋸去				mm
水線孔在企料-----	頂		底	
安裝扣碼	不銹鋼扣碼TC903			
多點鎖芯型號:	東城2035B			
手柄型號:	東城2017-D2A			
扇撐型號:	東城2021A-12"			
T窗最大的開度:				
窗玉搭位數:	7mm			
窗款	寬度	高度	隻/幅	撐長
50SHL窗	435.0	1286.0	1	12"

大圖版次		本圖版				
序號	窗号	寬度 (W)	高度 (H)	位置	幅数	樓層
1	TW-01	475	1330	FLAT D	9	3/F~12/F
圖號		TW-01				

 <b>美特鋁質</b> 有限公司 MIDI Aluminium Fabricator Ltd.	工程號	J861	拆圖	謝永林	25/02/24
	地盤	己連拿利	復核	謝永林	25/02/28
名稱	50窗組裝圖	顏色	UCT207124XL-3	批准	

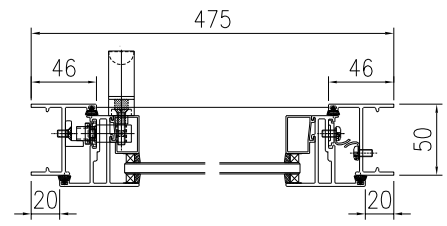
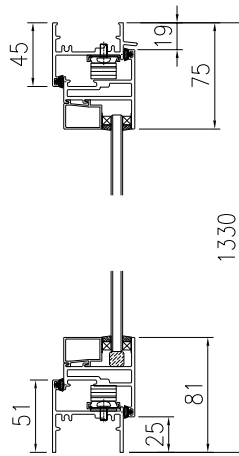
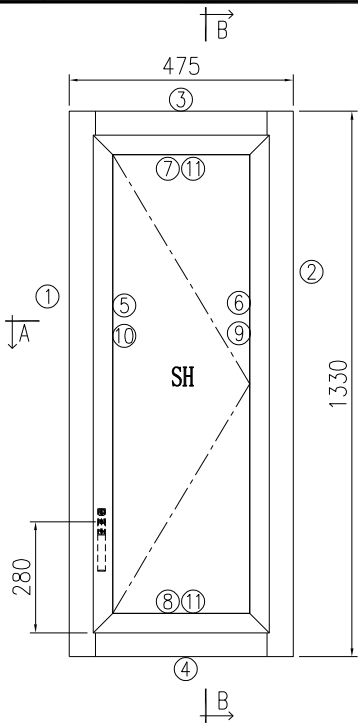

- 注:
- (1) 窗玉裝833-CZ1
  - (2) 窗框裝50-LC04A窗钻
  - (3) 執手 东城2017-D2A
  - (4) 玻璃壓线 橫碰企
  - (5) 底橫需開3x15去水孔
  - (6) 窗玉搭位7mm
  - (7) 滴水線比窗玉每頭長1mm。

序號	料號	名稱	出苟	長度 (mm)	支/幅	加工說明
1	X86551	50框企		1330	1	X86551-A-01RL
2	X86551	50框企		1330	1	X86551-A-01RR
3	X86583	50框頂	避位	437	1	X86583-A-01R
4	X86552	50框底	避位	427	1	X86552-A-01R
		1.5mm扇撐墊巴		181	1	861-AB-02

加工細則				
頂留				0 mm
底留				0 mm
企料底部開避位				mm
底橫料防水巴鋸去				mm
水線孔在企料-----	頂		底	
安裝扣碼	不銹鋼扣碼TC903			
多點鎖芯型號:	東城2035B			
手柄型號:	東城2017-D2A			
扇撐型號:	東城2021A-12"			
T窗最大的開度:				
窗玉搭位數:	7mm			
窗款	寬度	高度	隻/幅	撐長
50SHR窗	435.0	1286.0	1	12"

窗玉用料						
序號	料號	名稱	出苟	長度 (mm)	支/幅	加工說明
5	X86553	窗玉企	45°斜口	1286	1	X86553-A-01RL
6	X86553	窗玉企	45°斜口	1286	1	X86553-A-01RR
7	X86553	窗玉橫	45°斜口	435	1	X86553-A-01TR
8	X86553	窗玉橫	45°斜口	435	1	X86553-A-01BR
9	X86554	玉坡線企	直口	1210	1	
10	X86554	玉坡線企/手柄	避位	1210	1	X86554-A-01RR
11	X86554	玉坡線橫	直口	323	2	
12	X86575	歐標槽拉巴		177.5	1	X86575-A-01
13	X86575	歐標槽拉巴		885.5	1	X86575-B-01
14	L00154	63x63x4.5鉛角		21.3	4	L00154-01A
15	L00154	63x63x4.5鉛角		14.4	4	L00154-01B
16	X86575	不鏽鋼扣碼墊巴		39	3	X86575-C-01

大圖版次		本圖版				
序號	窗号	寬度 (W)	高度 (H)	位置	幅数	樓層
1	TW-01R	475	1330	FLAT A	9	3/F~12/F
圖號		TW-01R				

 美特鋁質 有限公司 MIDI Aluminium Fabricator Ltd.	工程號	J861	拆圖	謝永林	25/02/24
	地盤	己連拿利	復核	謝永林	25/02/28
名稱	50窗組裝圖	顏色	UCT207124XL-3	批准	

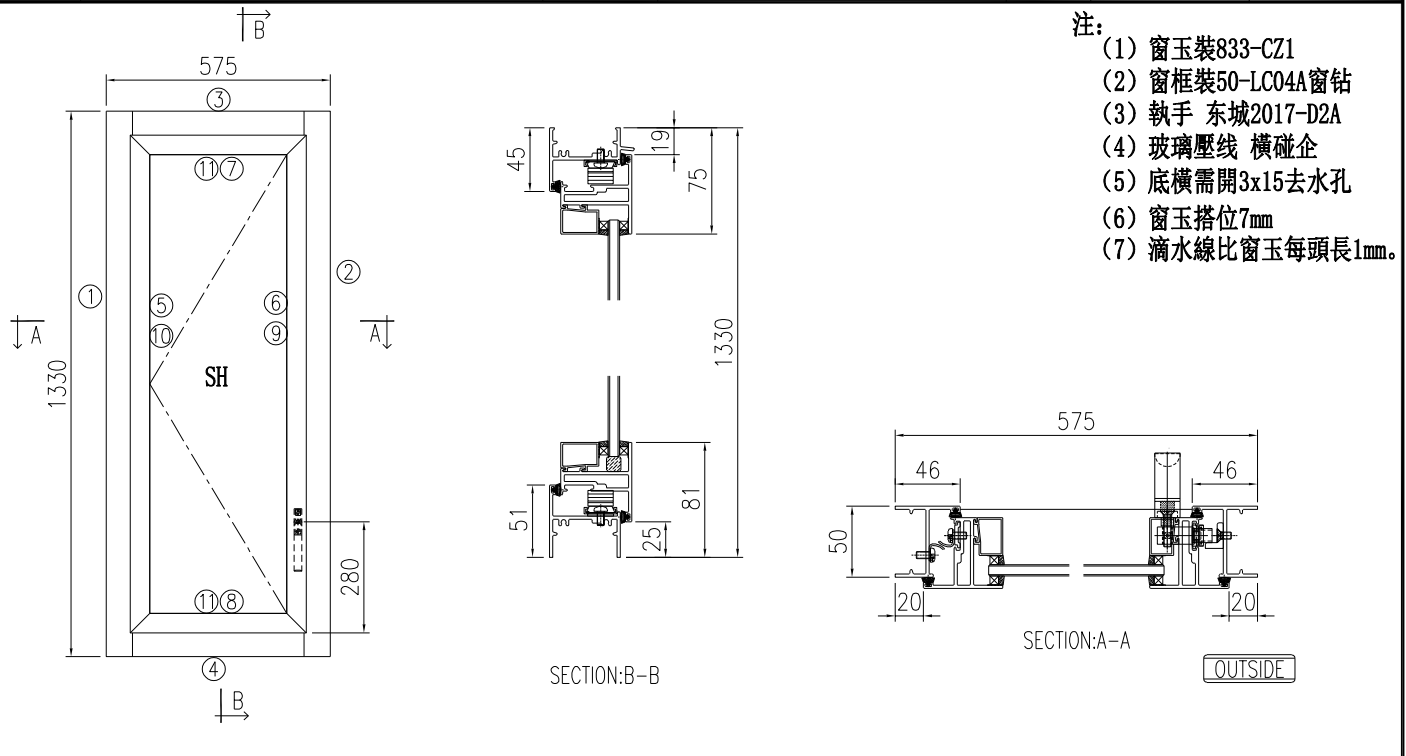

序號	料號	名稱	出苟	長度 (mm)	支/幅	加工說明
1	X86551	50框企		1330	1	X86551-A-01LL
2	X86551	50框企		1330	1	X86551-A-01LR
3	X86583	50框頂	避位	537	1	X86583-A-02L
4	X86552	50框底	避位	527	1	X86552-A-02L
		1.5mm扇撐墊巴		222.5	1	861-AB-01

窗玉用料						
序號	料號	名稱	出苟	長度 (mm)	支/幅	加工說明
5	X86553	窗玉企	45°斜口	1286	1	X86553-A-01LL
6	X86553	窗玉企	45°斜口	1286	1	X86553-A-01LR
7	X86553	窗玉橫	45°斜口	535	1	X86553-A-02TL
8	X86553	窗玉橫	45°斜口	535	1	X86553-A-02BL
9	X86554	玉玻線企	直口	1210	1	
10	X86554	玉玻線企/手柄	避位	1210	1	X86554-A-01LL
11	X86554	玉玻線橫	直口	423	2	
12	X86575	歐標槽拉巴		177.5	1	X86575-A-01
13	X86575	歐標槽拉巴		885.5	1	X86575-B-01
14	L00154	63x63x4.5鉛角		21.3	4	L00154-01A
15	L00154	63x63x4.5鉛角		14.4	4	L00154-01B
16	X86575	不鏽鋼扣碼墊巴		39	3	X86575-C-01

加工細則				
頂留				0 mm
底留				0 mm
企料底部開避位				mm
底橫料防水巴鋸去				mm
水線孔在企料-----	頂		底	
安裝扣碼	不銹鋼扣碼TC903			
多點鎖芯型號:	東城2035B			
手柄型號:	東城2017-D2A			
扇撐型號:	東城2021A-14"			
T窗最大的開度:				
窗玉搭位數:	7mm			
窗款	寬度	高度	隻/幅	撐長
50SHL窗	535.0	1286.0	1	14"

大圖版次		本圖版				
序號	窗号	寬度 (W)	高度 (H)	位置	幅数	樓層
1	TW-02	575	1330	FLAT A	1	2/F
2	TW-02	575	1330	FLAT E	9	3/F~12/F
3	TW-02	575	1330	FLAT A	9	15/F~23/F
圖號		TW-02				

 美特鋁質有限公司 MIDI Aluminium Fabricator Ltd.	工程號	J861	拆圖	謝永林	25/02/24
	地盤	己連拿利	復核	謝永林	25/02/28
名稱	50窗組裝圖	顏色	UCT207124XL-3	批准	

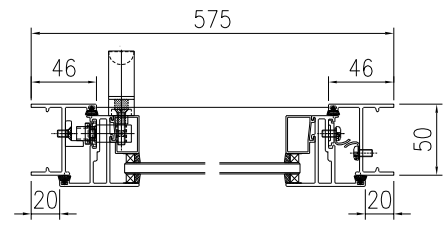
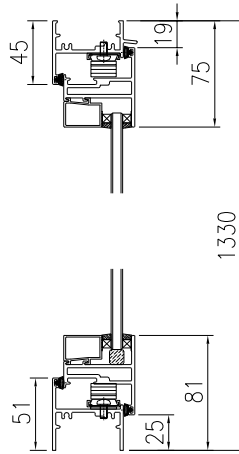
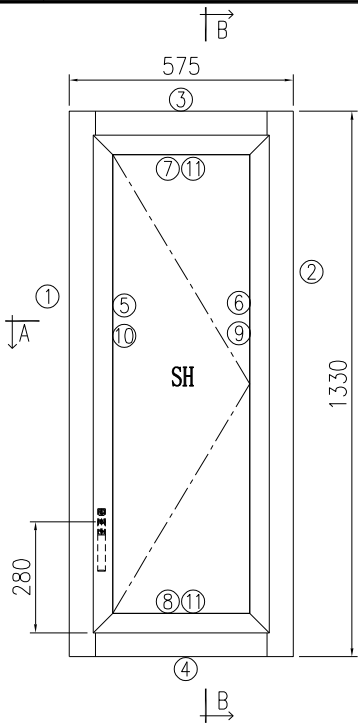

- 注:
- (1) 窗玉裝833-CZ1
  - (2) 窗框裝50-LC04A窗钻
  - (3) 執手 东城2017-D2A
  - (4) 玻璃壓线 橫碰企
  - (5) 底橫需開3x15去水孔
  - (6) 窗玉搭位7mm
  - (7) 滴水線比窗玉每頭長1mm。

序號	料號	名稱	出苟	長度 (mm)	支/幅	加工說明
1	X86551	50框企		1330	1	X86551-A-01RL
2	X86551	50框企		1330	1	X86551-A-01RR
3	X86583	50框頂	避位	537	1	X86583-A-02R
4	X86552	50框底	避位	527	1	X86552-A-02R
		1.5mm扇撐墊巴		222.5	1	861-AB-01

加工細則				
頂留				0 mm
底留				0 mm
企料底部開避位				mm
底橫料防水巴鋸去				mm
水線孔在企料-----	頂		底	
安裝扣碼	不銹鋼扣碼TC903			
多點鎖芯型號:	東城2035B			
手柄型號:	東城2017-D2A			
扇撐型號:	東城2021A-14"			
T窗最大的開度:				
窗玉搭位數:	7mm			
窗款	寬度	高度	隻/幅	撐長
50SHR窗	535.0	1286.0	1	14"

窗玉用料						
序號	料號	名稱	出苟	長度 (mm)	支/幅	加工說明
5	X86553	窗玉企	45°斜口	1286	1	X86553-A-01RL
6	X86553	窗玉企	45°斜口	1286	1	X86553-A-01RR
7	X86553	窗玉橫	45°斜口	535	1	X86553-A-02TR
8	X86553	窗玉橫	45°斜口	535	1	X86553-A-02BR
9	X86554	玉玻線企	直口	1210	1	
10	X86554	玉玻線企/手柄	避位	1210	1	X86554-A-01RR
11	X86554	玉玻線橫	直口	423	2	
12	X86575	歐標槽拉巴		177.5	1	X86575-A-01
13	X86575	歐標槽拉巴		885.5	1	X86575-B-01
14	L00154	63x63x4.5鉛角		21.3	4	L00154-01A
15	L00154	63x63x4.5鉛角		14.4	4	L00154-01B
16	X86575	不鏽鋼扣碼墊巴		39	3	X86575-C-01

大圖版次		本圖版				
序號	窗号	寬度 (W)	高度 (H)	位置	幅数	樓層
1	TW-02R	575	1330	FLAT D	1	2/F
1	TW-02R	575	1330	FLAT F	9	3/F~12/F
1	TW-02R	575	1330	FLAT C	9	15/F~23/F
圖號		TW-02R				

 美特鋁質 有限公司 MIDI Aluminium Fabricator Ltd.	工程號	J861	拆圖	謝永林	25/02/24
	地盤	己連拿利	復核	謝永林	25/02/28
名稱	50窗組裝圖	顏色	UCT207124XL-3	批准	

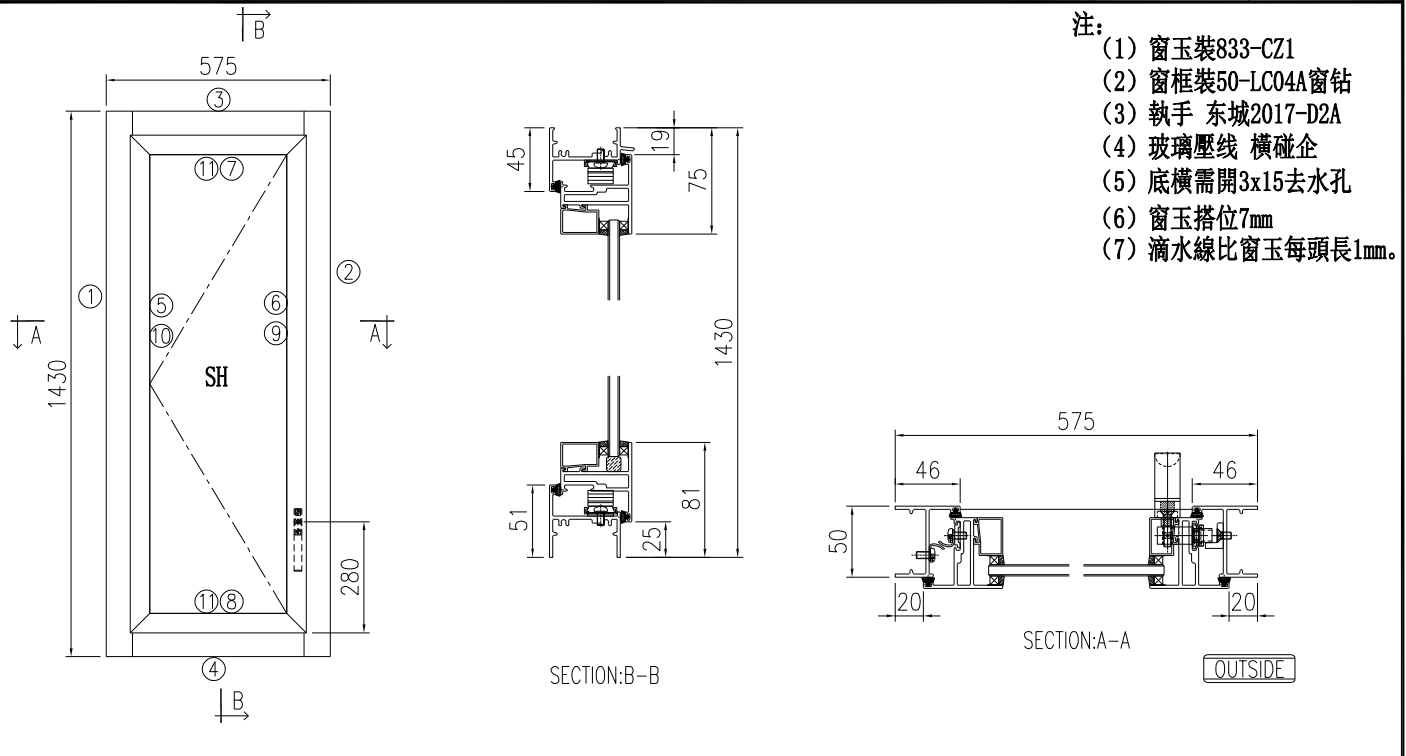

序號	料號	名稱	出苟	長度 (mm)	支/幅	加工說明
1	X86551	50框企		1430	1	X86551-A-02LL
2	X86551	50框企		1430	1	X86551-A-02LR
3	X86583	50框頂	避位	537	1	X86583-A-02L
4	X86552	50框底	避位	527	1	X86552-A-02L
		1.5mm扇撐墊巴		222.5	1	861-AB-01

窗玉用料						
序號	料號	名稱	出苟	長度 (mm)	支/幅	加工說明
5	X86553	窗玉企	45°斜口	1386	1	X86553-A-02LL
6	X86553	窗玉企	45°斜口	1386	1	X86553-A-02LR
7	X86553	窗玉橫	45°斜口	535	1	X86553-A-02TL
8	X86553	窗玉橫	45°斜口	535	1	X86553-A-02BL
9	X86554	玉玻線企	直口	1310	1	
10	X86554	玉玻線企/手柄	避位	1310	1	X86554-A-02LL
11	X86554	玉玻線橫	直口	423	2	
12	X86575	歐標槽拉巴		177.5	1	X86575-A-01
13	X86575	歐標槽拉巴		985.5	1	X86575-B-02
14	L00154	63x63x4.5鉛角		21.3	4	L00154-01A
15	L00154	63x63x4.5鉛角		14.4	4	L00154-01B
16	X86575	不鏽鋼扣碼墊巴		39	3	X86575-C-01

加工細則				
頂留				0 mm
底留				0 mm
企料底部開避位				mm
底橫料防水巴鋸去				mm
水線孔在企料-----	頂		底	
安裝扣碼	不銹鋼扣碼TC903			
多點鎖芯型號:	東城2035B			
手柄型號:	東城2017-D2A			
扇撐型號:	東城2021A-14"			
T窗最大的開度:				
窗玉搭位數:	7mm			
窗款	寬度	高度	隻/幅	撐長
50SHL窗	535.0	1386.0	1	14"

大圖版次		本圖版				
序號	窗号	寬度 (W)	高度 (H)	位置	幅数	樓層
1	TW-02a	575	1430	FLAT A	6	25/F-30/F
圖號		TW-02a				

 美特鋁質 有限公司 MIDI Aluminium Fabricator Ltd.	工程號	J861	拆圖	謝永林	25/02/24
	地盤	己連拿利	復核	謝永林	25/02/28
名稱	50窗組裝圖	顏色	UCT207124XL-3	批准	

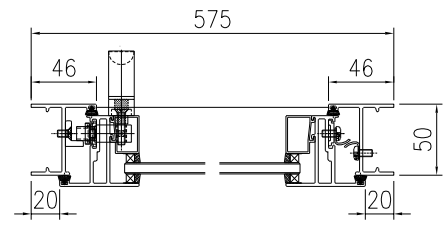
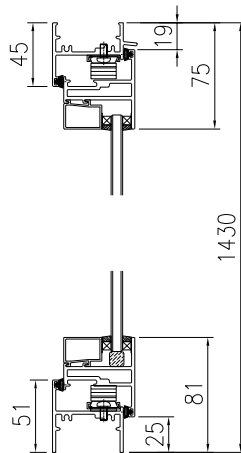
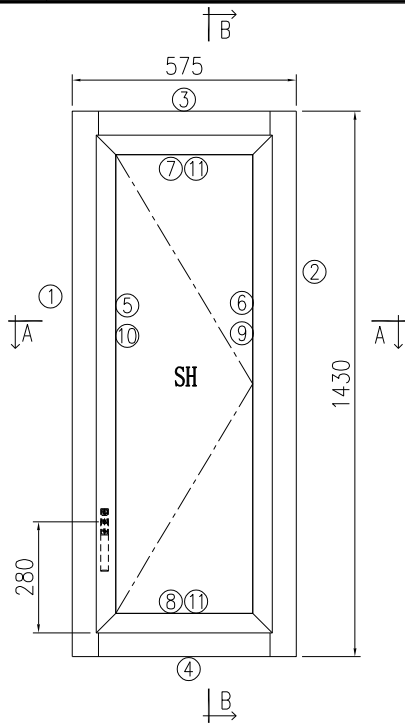

- 注:
- (1) 窗玉裝833-CZ1
  - (2) 窗框裝50-LC04A窗钻
  - (3) 執手 东城2017-D2A
  - (4) 玻璃壓線 橫碰企
  - (5) 底橫需開3x15去水孔
  - (6) 窗玉搭位7mm
  - (7) 滴水線比窗玉每頭長1mm。

序號	料號	名稱	出苟	長度 (mm)	支/幅	加工說明
1	X86551	50框企		1430	1	X86551-A-02RL
2	X86551	50框企		1430	1	X86551-A-02RR
3	X86583	50框頂	避位	537	1	X86583-A-02R
4	X86552	50框底	避位	527	1	X86552-A-02R
		1.5mm扇撐墊巴		222.5	1	861-AB-01

加工細則				
頂留				0 mm
底留				0 mm
企料底部開避位				mm
底橫料防水巴鋸去				mm
水線孔在企料-----	頂		底	
安裝扣碼	不銹鋼扣碼TC903			
多點鎖芯型號:	東城2035B			
手柄型號:	東城2017-D2A			
扇撐型號:	東城2021A-14"			
T窗最大的開度:				
窗玉搭位數:	7mm			
窗款	寬度	高度	隻/幅	撐長
50SHR窗	535.0	1386.0	1	14"

窗玉用料						
序號	料號	名稱	出苟	長度 (mm)	支/幅	加工說明
5	X86553	窗玉企	45°斜口	1386	1	X86553-A-02RL
6	X86553	窗玉企	45°斜口	1386	1	X86553-A-02RR
7	X86553	窗玉橫	45°斜口	535	1	X86553-A-02TR
8	X86553	窗玉橫	45°斜口	535	1	X86553-A-02BR
9	X86554	玉玻線企	直口	1310	1	
10	X86554	玉玻線企/手柄	避位	1310	1	X86554-A-02RR
11	X86554	玉玻線橫	直口	423	2	
12	X86575	歐標槽拉巴		177.5	1	X86575-A-01
13	X86575	歐標槽拉巴		985.5	1	X86575-B-02
14	L00154	63x63x4.5鉛角		21.3	4	L00154-01A
15	L00154	63x63x4.5鉛角		14.4	4	L00154-01B
16	X86575	不鏽鋼扣碼墊巴		39	3	X86575-C-01

大圖版次		本圖版				
序號	窗号	寬度 (W)	高度 (H)	位置	幅数	樓層
1	TW-02aR	575	1430	FLAT B	6	25/F-30/F
2	TW-02aR	575	1430	FLAT A	2	31/F-32/F
圖號		TW-02aR				

 美特鋁質 有限公司 MIDI Aluminium Fabricator Ltd.				類別		物料號		
修改				制圖	謝永林	25.02.24	圖號	X86551-A-01LL
日期				復核	謝永林		數量	-
				批准			位置	-
版次	编号	长度DIM. A	DIM. B	DIM. C	DIM. D	DIM. E	数量	位置
0	X86551-A-01LL	1330	-	-			9	FLAT D 3/F ~12/F
0	X86551-A-01LL	1330	-	-			1	FLAT A 2/F
0	X86551-A-01LL	1330	-	-			9	FLAT E 3/F ~12/F
0	X86551-A-01LL	1330	-	-			9	FLAT A 15/F ~23/F

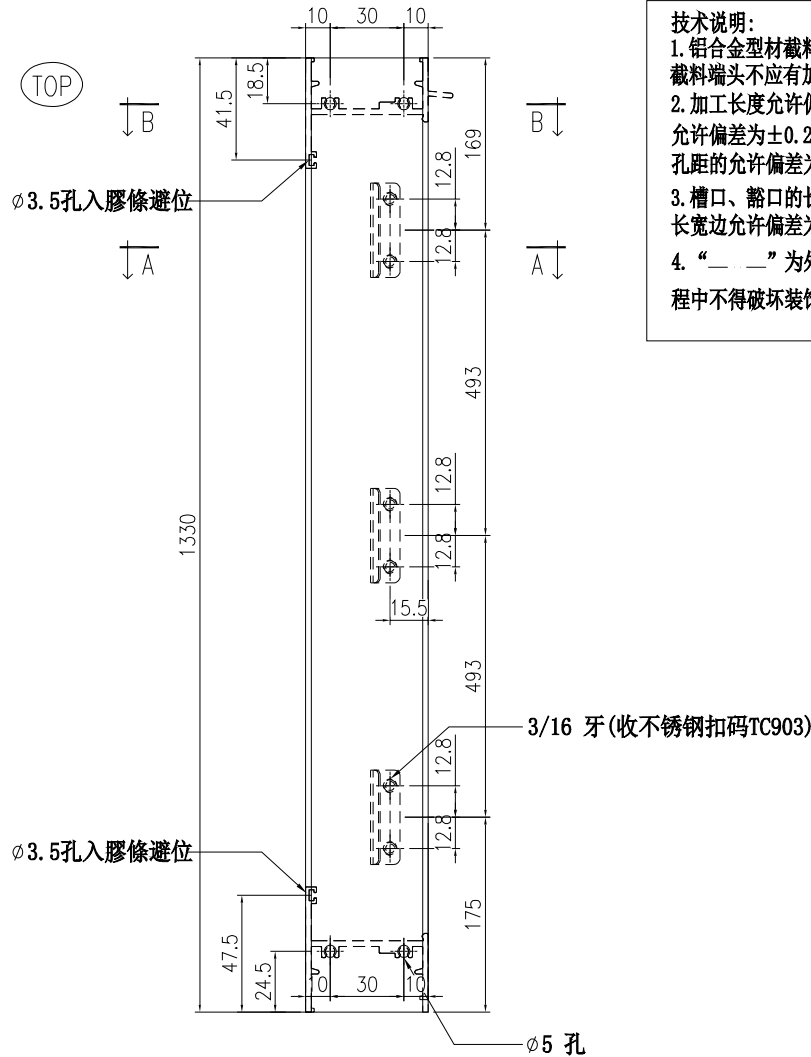

**技术说明:**

1. 铝合金型材截料之前应进行校直调整, 截料端头不应有加工变形, 并应去除毛刺;
2. 加工长度允许偏差为±0.5mm, 端头斜度的允许偏差为±0.25°, 孔位的允许偏差为±0.3mm, 孔距的允许偏差为±0.3mm, 累计偏差为±0.5mm;
3. 槽口、豁口的长宽边允许偏差为+0.5mm, 棒头的长宽边允许偏差为-0.5mm, 中心线允许偏差都为±0.5mm;
4. “——”为外露喷涂装饰面, 应贴保护膜, 加工过程中不得破坏装饰面, 加工完毕须标示代号及长度。

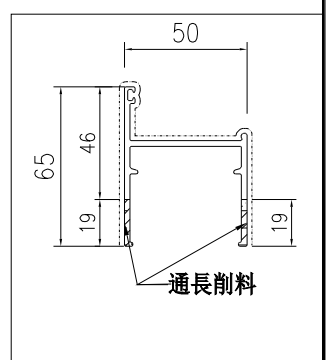
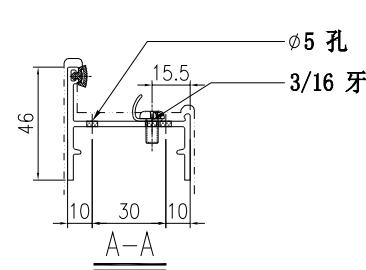

工程號	J861	地盤	
名稱	50框企	採用	
材料	X86551	地盤	
顏色	UCT207124XL-3	工廠	

 <b>美特鋁質</b> 有限公司 MIDI Aluminium Fabricator Ltd.				類別		物料號			
修改				制圖	謝永林	25.02.24	圖號	X86551-A-01LR	
日期				復核	謝永林		數量	-	
				批准			位置	-	

版次	编号	长度DIM. A	DIM. B	DIM. C	DIM. D	DIM. E	数量	位置
0	X86551-A-01LR	1330	-	-			9	FLAT D 3/F ~12/F
0	X86551-A-01LR	1330	-	-			1	FLAT A 2/F
0	X86551-A-01LR	1330	-	-			9	FLAT E 3/F ~12/F
0	X86551-A-01LR	1330	-	-			9	FLAT A 15/F ~23/F

(TOP)

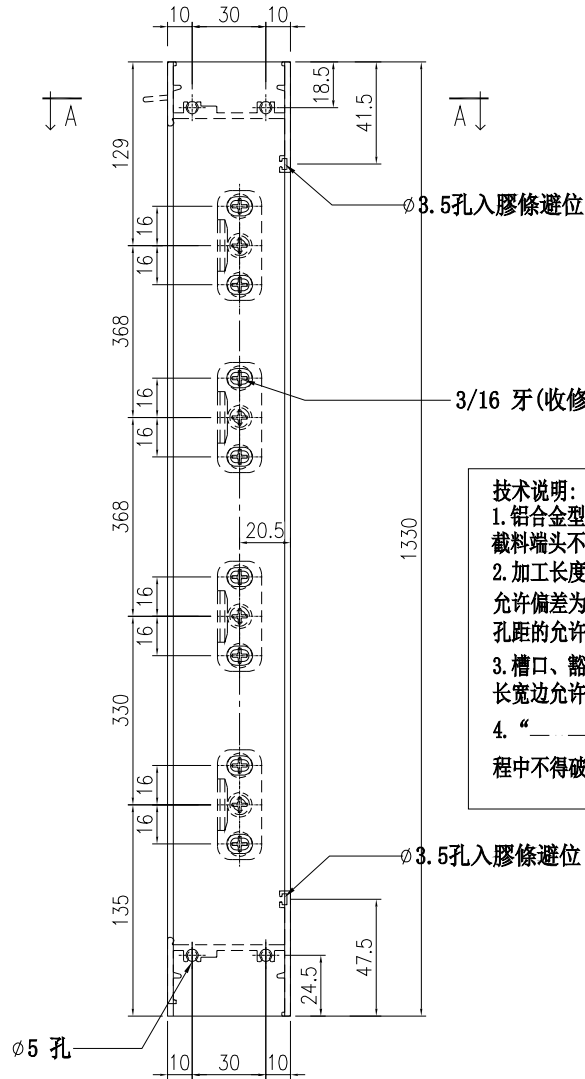

**技术说明:**

1. 铝合金型材截料之前应进行校直调整, 截料端头不应有加工变形, 并应去除毛刺;
2. 加工长度允许偏差为 $\pm 0.5$ mm, 端头斜度的允许偏差为 $\pm 0.25^\circ$ , 孔位的允许偏差为 $\pm 0.3$ mm, 孔距的允许偏差为 $\pm 0.3$ mm, 累计偏差为 $\pm 0.5$ mm;
3. 槽口、豁口的长宽边允许偏差为 $+0.5$ mm, 棒头的长宽边允许偏差为 $-0.5$ mm, 中心线允许偏差都为 $\pm 0.5$ mm;
4. “——”为外露喷涂装饰面, 应贴保护膜, 加工过程中不得破坏装饰面, 加工完毕须标示代号及长度。

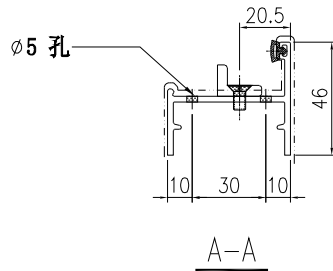
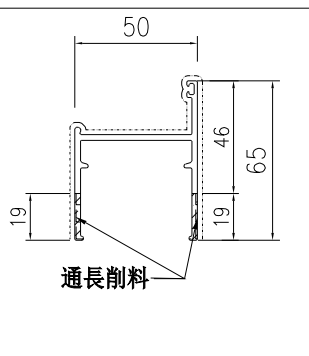

工程號	J861	地盤	
名稱	50框企	採用	
材料	X86551	地盤	
顏色	UCT207124XL-3	工廠	

 <b>美特鋁質</b> 有限公司 MIDI Aluminium Fabricator Ltd.		類別		物料號				
修改		制圖	謝永林	25.02.24	圖號	X86551-A-01RL		
日期		復核	謝永林		數量	—		
		批准			位置	—		
版次	編號	長度DIM. A	DIM. B	DIM. C	DIM. D	DIM. E	數量	位置
0	X86551-A-01RL	1330	—	—			9	FLAT A 3/F ~12/F
0	X86551-A-01RL	1330	—	—			1	FLAT D 2/F
0	X86551-A-01RL	1330	—	—			9	FLAT F 3/F ~12/F
0	X86551-A-01RL	1330	—	—			9	FLAT C 15/F ~23/F

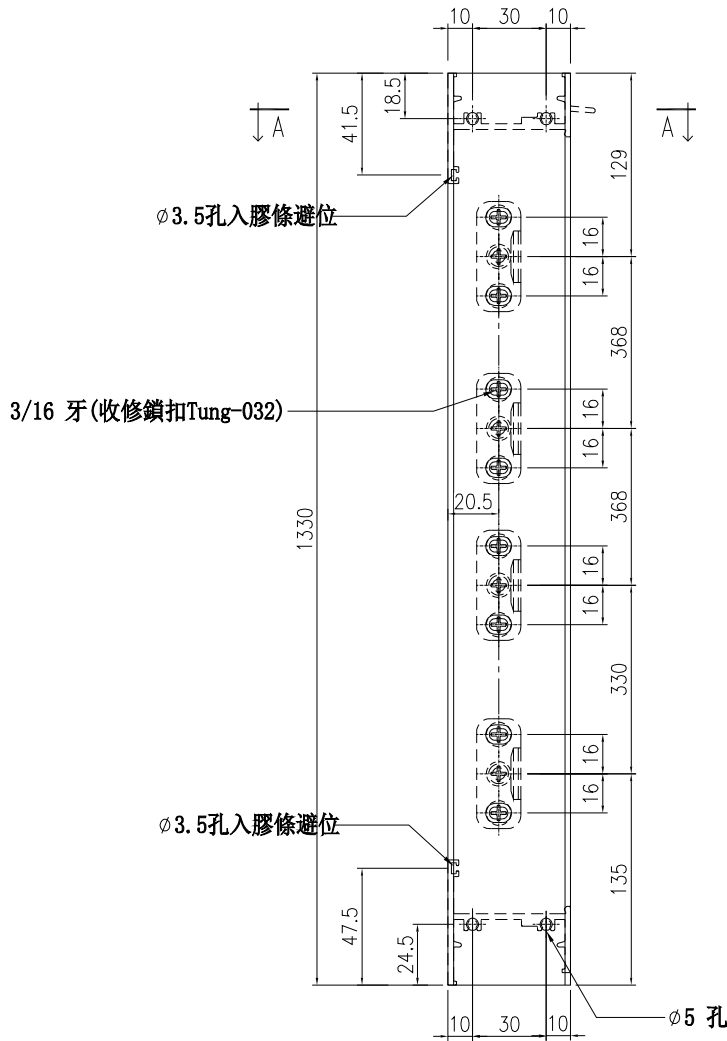

**技术说明:**

1. 铝合金型材截料之前应进行校直调整, 截料端头不应有加工变形, 并应去除毛刺;
2. 加工长度允许偏差为±0.5mm, 端头斜度的允许偏差为±0.25°, 孔位的允许偏差为±0.3mm, 孔距的允许偏差为±0.3mm, 累计偏差为±0.5mm;
3. 槽口、豁口的长宽边允许偏差为+0.5mm, 榫头的长宽边允许偏差为-0.5mm, 中心线允许偏差都为±0.5mm;
4. “——”为外露喷涂装饰面, 应贴保护膜, 加工过程中不得破坏装饰面, 加工完毕须标示代号及长度。

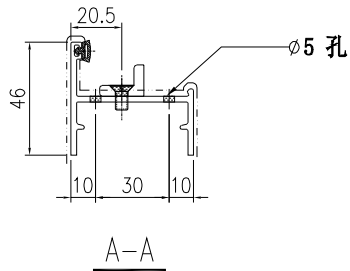
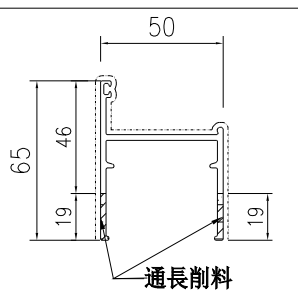

工程號	J861	地盤	
名稱	50框企	採用	
材料	X86551	地盤	
顏色	UCT207124XL-3	工廠	

 <b>美特鋁質</b> 有限公司 MIDI Aluminium Fabricator Ltd.				類別		物料號			
修改				制圖	謝永林	25.02.24	圖號	X86551-A-01RR	
日期				復核	謝永林		數量	-	
				批准			位置	-	

版次	编号	长度DIM. A	DIM. B	DIM. C	DIM. D	DIM. E	数量	位置
0	X86551-A-01RR	1330	-	-			9	FLAT A 3/F ~12/F
0	X86551-A-01RR	1330	-	-			1	FLAT D 2/F
0	X86551-A-01RR	1330	-	-			9	FLAT F 3/F ~12/F
0	X86551-A-01RR	1330	-	-			9	FLAT C 15/F ~23/F

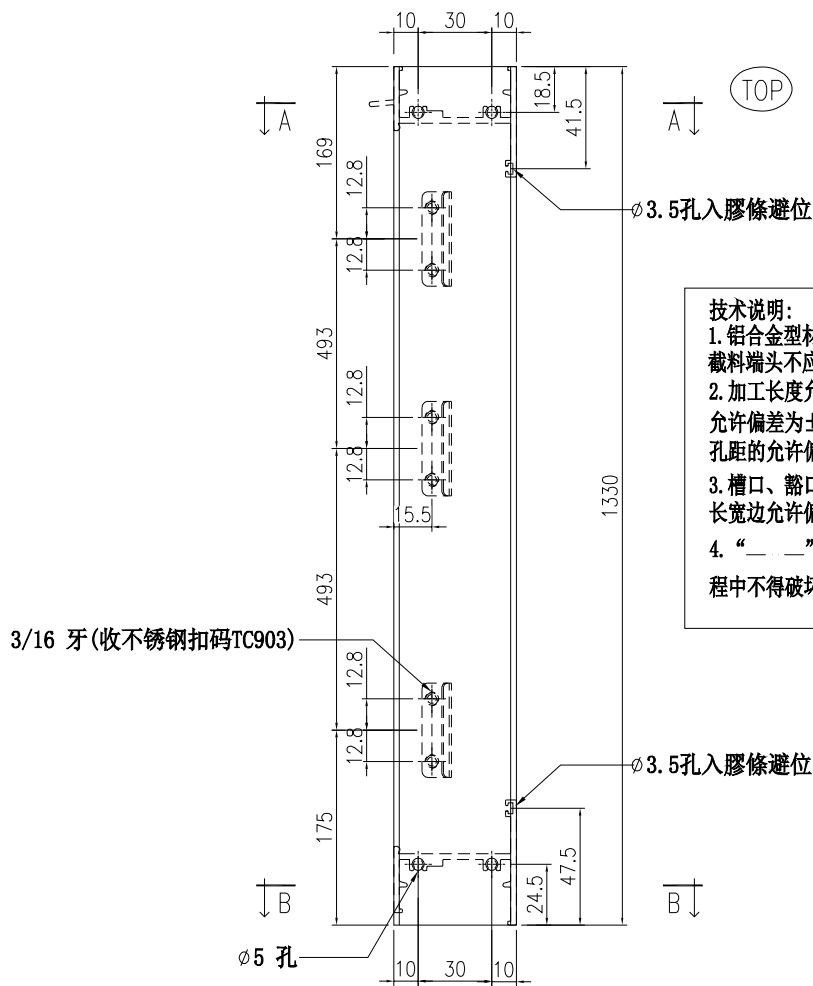

**技术说明:**

1. 铝合金型材材料之前应进行校直调整, 截料端头不应有加工变形, 并应去除毛刺;
2. 加工长度允许偏差为±0.5mm, 端头斜度的允许偏差为±0.25°, 孔位的允许偏差为±0.3mm, 孔距的允许偏差为±0.3mm, 累计偏差为±0.5mm;
3. 槽口、豁口的长宽边允许偏差为+0.5mm, 榫头的长宽边允许偏差为-0.5mm, 中心线允许偏差都为±0.5mm;
4. “——”为外露喷涂装饰面, 应贴保护膜, 加工过程中不得破坏装饰面, 加工完毕须标示代号及长度。

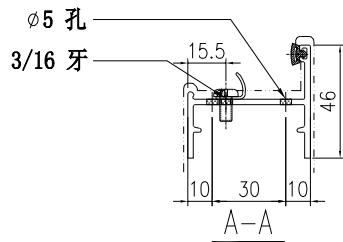
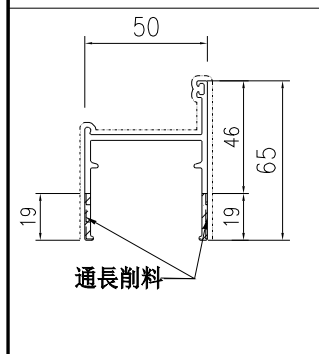

工程號	J861	地盤	
名稱	50框企	採用	
材料	X86551	地盤	
顏色	UCT207124XL-3	工廠	

 美特鋁質 有限公司 MIDI Aluminium Fabricator Ltd.				類別		物料號		
修改				制圖	謝永林	25.02.24	圖號	X86551-A-02LL
日期				復核	謝永林		數量	-
				批准			位置	-

版次	编号	长度DIM. A	DIM. B	DIM. C	DIM. D	DIM. E	数量	位置
0	X86551-A-02LL	1430	-	-			6	FLAT A 25/F ~30/F

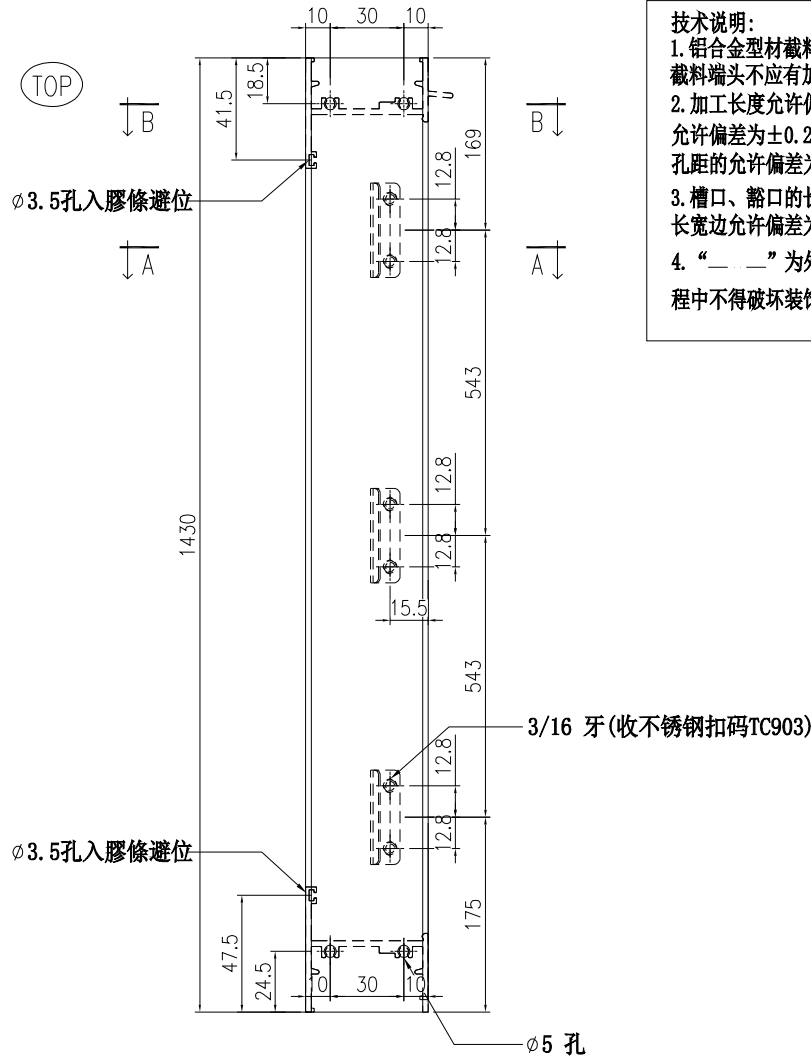

**技术说明:**

1. 铝合金型材截料之前应进行校直调整, 截料端头不应有加工变形, 并应去除毛刺;
2. 加工长度允许偏差为±0.5mm, 端头斜度的允许偏差为±0.25°, 孔位的允许偏差为±0.3mm, 孔距的允许偏差为±0.3mm, 累计偏差为±0.5mm;
3. 槽口、豁口的长宽边允许偏差为+0.5mm, 棒头的长宽边允许偏差为-0.5mm, 中心线允许偏差都为±0.5mm;
4. “——”为外露喷涂装饰面, 应贴保护膜, 加工过程中不得破坏装饰面, 加工完毕须标示代号及长度。

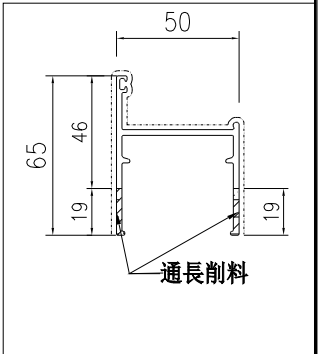

工程號	J861	地盤	
名稱	50框企	採用	
材料	X86551	地盤	
顏色	UCT207124XL-3	工廠	

 美特鋁質 有限公司 MIDI Aluminium Fabricator Ltd.		類別		物料號		
修改		制圖	謝永林	25.02.24	圖號	X86551-A-02LR
日期		復核	謝永林		數量	-
		批准			位置	-

版次	编号	长度DIM. A	DIM. B	DIM. C	DIM. D	DIM. E	数量	位置
0	X86551-A-02LR	1430	-	-			6	FLAT A 25/F ~30/F

(TOP)

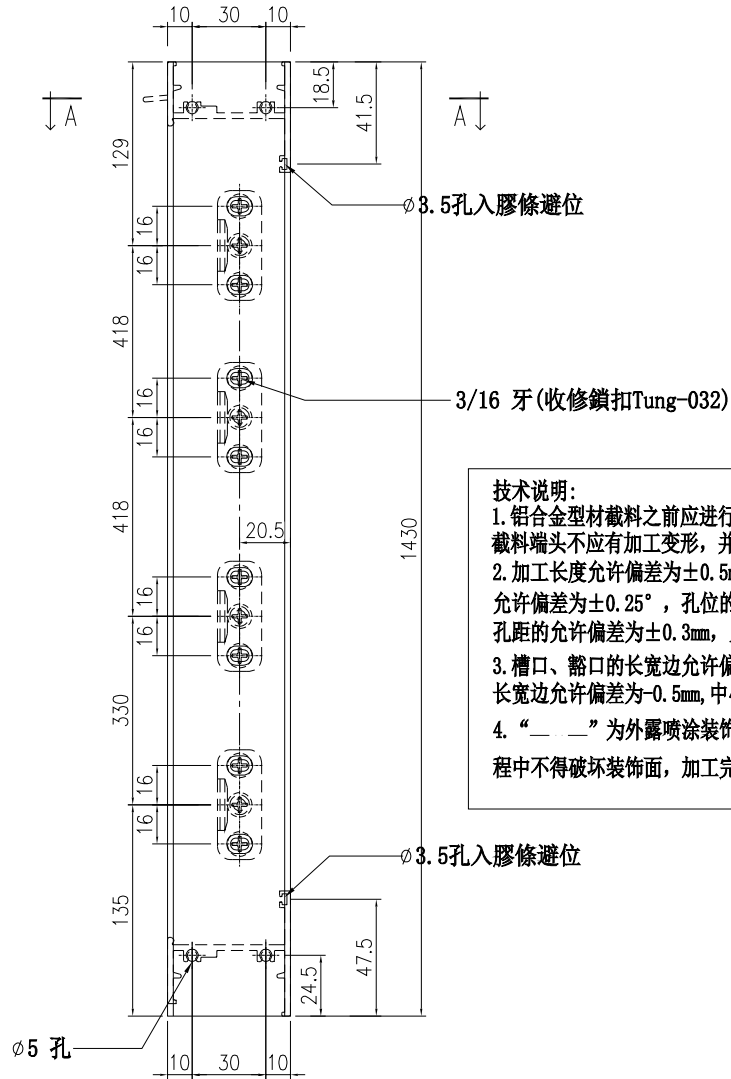

**技术说明:**

1. 铝合金型材截料之前应进行校直调整, 截料端头不应有加工变形, 并应去除毛刺;
2. 加工长度允许偏差为 $\pm 0.5$ mm, 端头斜度的允许偏差为 $\pm 0.25^\circ$ , 孔位的允许偏差为 $\pm 0.3$ mm, 孔距的允许偏差为 $\pm 0.3$ mm, 累计偏差为 $\pm 0.5$ mm;
3. 槽口、豁口的长宽边允许偏差为 $+0.5$ mm, 棒头的长宽边允许偏差为 $-0.5$ mm, 中心线允许偏差都为 $\pm 0.5$ mm;
4. “——” 为外露喷涂装饰面, 应贴保护膜, 加工过程中不得破坏装饰面, 加工完毕须标示代号及长度。

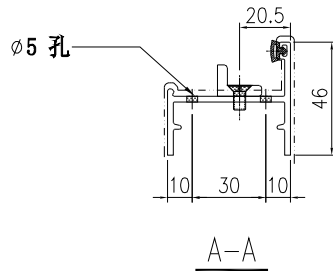
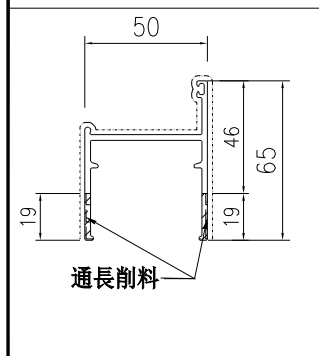

工程號	J861	地盤	
名稱	50框企	採用	
材料	X86551	地盤	
顏色	UCT207124XL-3	工廠	



 <b>美特鋁質</b> 有限公司 MIDI Aluminium Fabricator Ltd.				類別		物料號			
修改				制圖	謝永林	25.02.24	圖號	X86551-A-02RR	
日期				復核	謝永林		數量	-	
				批准			位置	-	

版次	编号	长度DIM. A	DIM. B	DIM. C	DIM. D	DIM. E	数量	位置
0	X86551-A-02RR	1430	-	-			6	FLAT B 25/F ~30/F
0	X86551-A-02RR	1430	-	-			2	FLAT A 31/F ~32/F

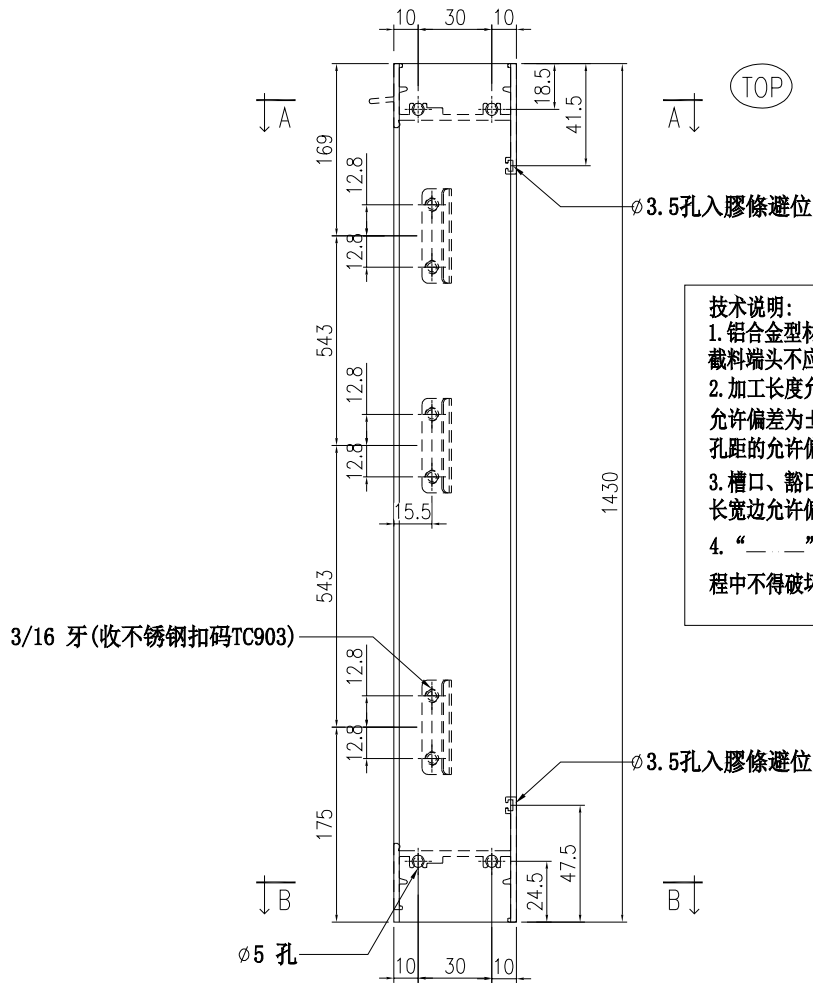

**技术说明:**

1. 铝合金型材截料之前应进行校直调整, 截料端头不应有加工变形, 并应去除毛刺;
2. 加工长度允许偏差为±0.5mm, 端头斜度的允许偏差为±0.25°, 孔位的允许偏差为±0.3mm, 孔距的允许偏差为±0.3mm, 累计偏差为±0.5mm;
3. 槽口、豁口的长宽边允许偏差为+0.5mm, 榫头的长宽边允许偏差为-0.5mm, 中心线允许偏差都为±0.5mm;
4. “——”为外露喷涂装饰面, 应贴保护膜, 加工过程中不得破坏装饰面, 加工完毕须标示代号及长度。

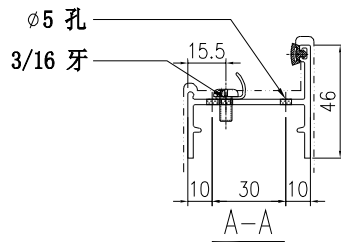
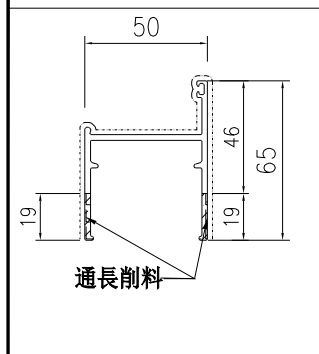

工程號	J861	地盤	
名稱	50框企	採用	
材料	X86551	地盤	
顏色	UCT207124XL-3	工廠	

 美特鋁質 有限公司 MIDI Aluminium Fabricator Ltd.				類別		物料號		
修改				制圖	謝永林	25.02.24	圖號	X86583-A-01L
日期				復核	謝永林		數量	-
				批准			位置	-

版次	编号	长度DIM. A	DIM. B	DIM. C	DIM. D	DIM. E	数量	位置
0	X86583-A-01L	437	-	-			9	FLAT D 3/F ~12/F

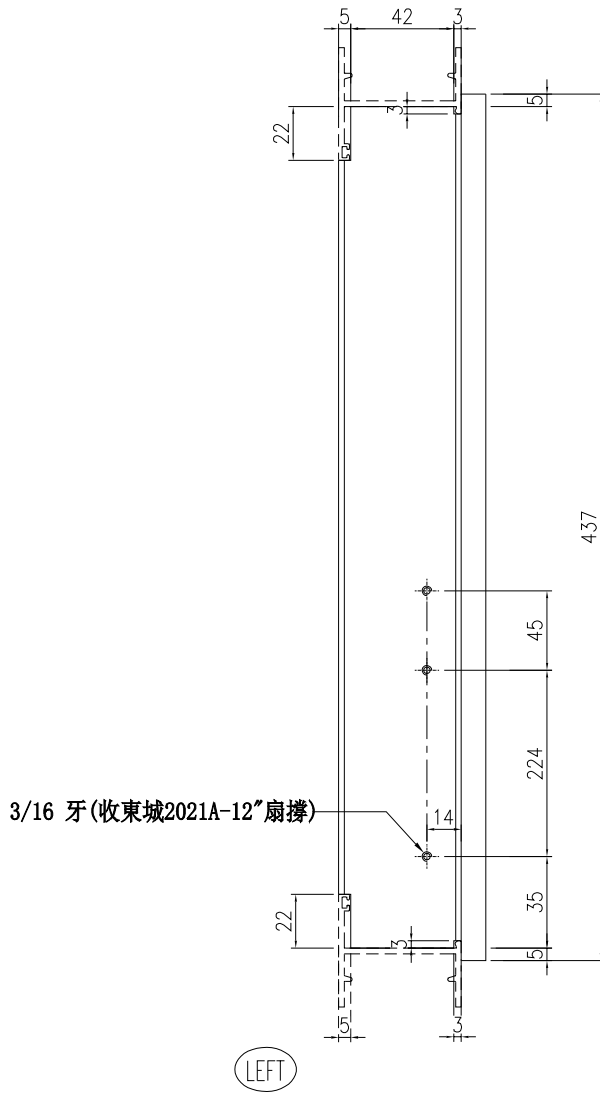

技术说明:

1. 铝合金型材截料之前应进行校直调整, 截料端头不应有加工变形, 并应去除毛刺;
2. 加工长度允许偏差为 $\pm 0.5\text{mm}$ , 端头斜度的允许偏差为 $\pm 0.25^\circ$ , 孔位的允许偏差为 $\pm 0.3\text{mm}$ , 孔距的允许偏差为 $\pm 0.3\text{mm}$ , 累计偏差为 $\pm 0.5\text{mm}$ ;
3. 槽口、豁口的长宽边允许偏差为 $+0.5\text{mm}$ , 榫头的长宽边允许偏差为 $-0.5\text{mm}$ , 中心线允许偏差都为 $\pm 0.5\text{mm}$ ;
4. “——”为外露喷涂装饰面, 应贴保护膜, 加工过程中不得破坏装饰面, 加工完毕须标示代号及长度。

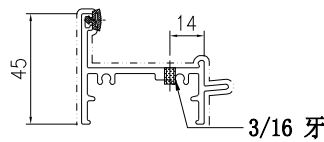

工程號	J861	地盤	
名稱	50框頂		採用
材料	X86583	地盤	
顏色	UCT207124XL-3		工廠

 美特鋁質 有限公司 MIDI Aluminium Fabricator Ltd.				類別		物料號		
修改				制圖	謝永林	25.02.24	圖號	X86583-A-01R
日期				復核	謝永林		數量	-
				批准			位置	-

版次	编号	长度DIM. A	DIM. B	DIM. C	DIM. D	DIM. E	数量	位置
0	X86583-A-01R	437	-	-			9	FLAT A 3/F ~12/F

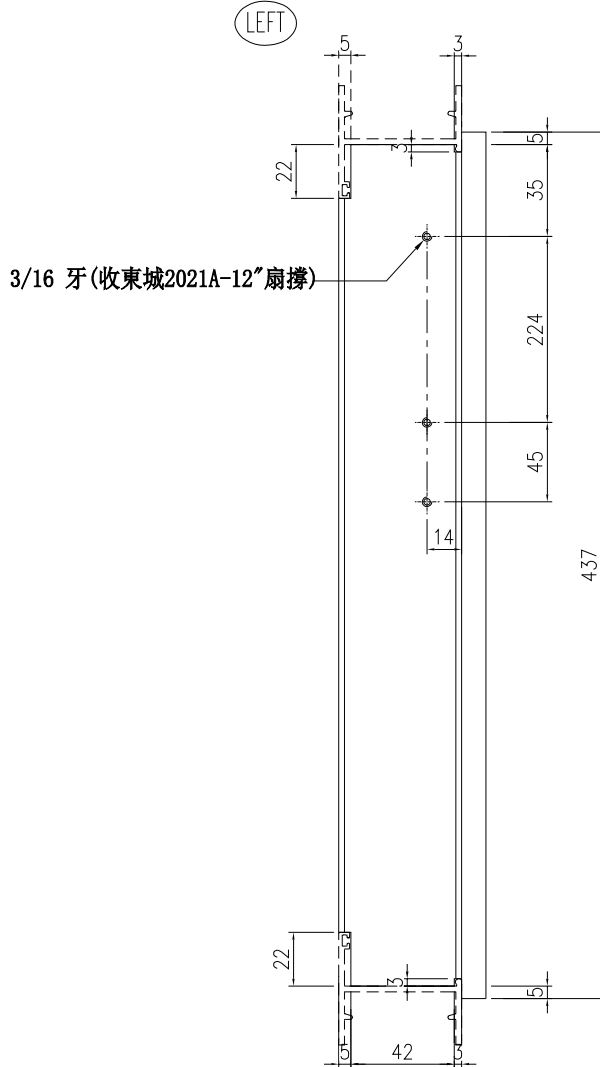

技术说明:

1. 铝合金型材截料之前应进行校直调整, 截料端头不应有加工变形, 并应去除毛刺;
2. 加工长度允许偏差为 $\pm 0.5\text{mm}$ , 端头斜度的允许偏差为 $\pm 0.25^\circ$ , 孔位的允许偏差为 $\pm 0.3\text{mm}$ , 孔距的允许偏差为 $\pm 0.3\text{mm}$ , 累计偏差为 $\pm 0.5\text{mm}$ ;
3. 槽口、豁口的长宽边允许偏差为 $+0.5\text{mm}$ , 榫头的长宽边允许偏差为 $-0.5\text{mm}$ , 中心线允许偏差都为 $\pm 0.5\text{mm}$ ;
4. “——”为外露喷涂装饰面, 应贴保护膜, 加工过程中不得破坏装饰面, 加工完毕须标示代号及长度。

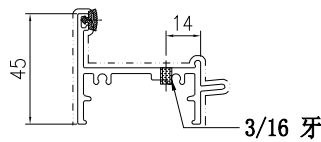

工程號	J861	地盤	
名稱	50框頂		採用
材料	X86583	地盤	
顏色	UCT207124XL-3	工廠	

 美特鋁質 有限公司 MIDI Aluminium Fabricator Ltd.				類別		物料號			
修改				制圖	謝永林	25.02.24	圖號	X86583-A-02L	
日期				復核	謝永林		數量	-	
				批准			位置	-	
版次	編號	長度DIM. A	DIM. B	DIM. C	DIM. D	DIM. E	數量	位置	
0	X86583-A-02L	537	-	-			1	FLAT A 2/F	
0	X86583-A-02L	537	-	-			9	FLAT E 3/F ~12/F	
0	X86583-A-02L	537	-	-			9	FLAT A 15/F ~23/F	
0	X86583-A-02L	537	-	-			6	FLAT A 25/F ~30/F	

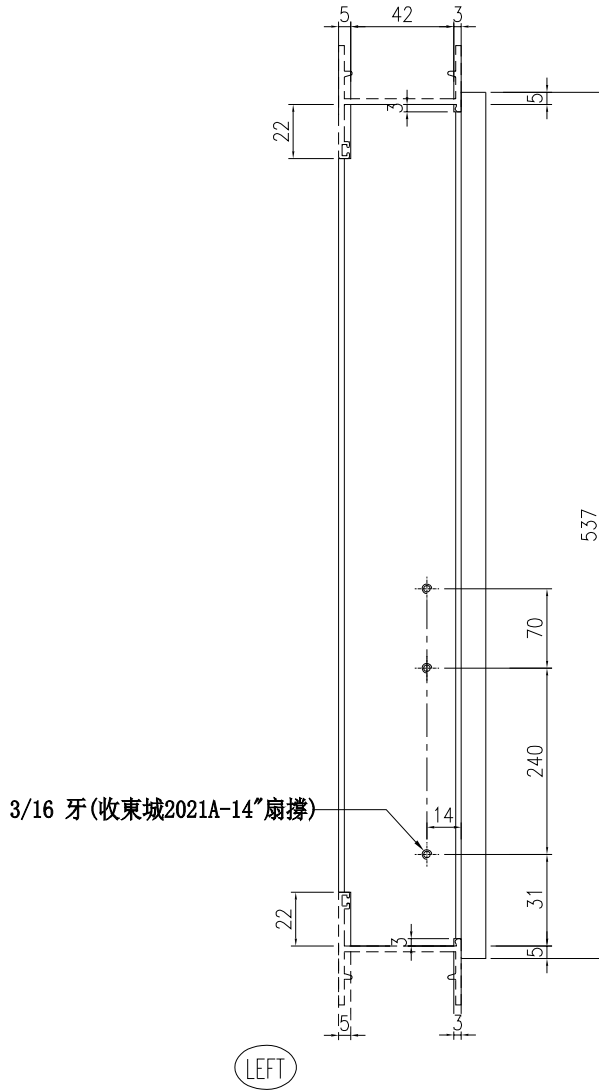

技术说明:

1. 铝合金型材截料之前应进行校直调整, 截料端头不应有加工变形, 并应去除毛刺;
2. 加工长度允许偏差为±0.5mm, 端头斜度的允许偏差为±0.25°, 孔位的允许偏差为±0.3mm, 孔距的允许偏差为±0.3mm, 累计偏差为±0.5mm;
3. 槽口、豁口的长宽边允许偏差为+0.5mm, 榫头的长宽边允许偏差为-0.5mm, 中心线允许偏差都为±0.5mm;
4. “——”为外露喷涂装饰面, 应贴保护膜, 加工过程中不得破坏装饰面, 加工完毕须标示代号及长度。

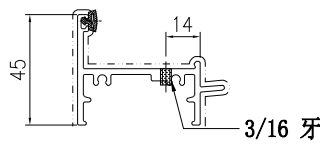

工程號	J861	地盤	
名稱	50框頂	採用	
材料	X86583	地盤	
顏色	UCT207124XL-3	工廠	

 <b>美特鋁質</b> 有限公司 MIDI Aluminium Fabricator Ltd.				類別		物料號			
修改				制圖	謝永林	25.02.24	圖號	X86583-A-02R	
日期				復核	謝永林		數量	—	
				批准			位置	—	

版次	編號	長度DIM. A	DIM. B	DIM. C	DIM. D	DIM. E	數量	位置
0	X86583-A-02R	537	—	—			1	FLAT D 2/F
0	X86583-A-02R	537	—	—			9	FLAT F 3/F ~12/F
0	X86583-A-02R	537	—	—			9	FLAT C 15/F ~23/F
0	X86583-A-02R	537	—	—			6	FLAT B 25/F ~30/F
0	X86583-A-02R	537	—	—			2	FLAT A 31/F ~32/F

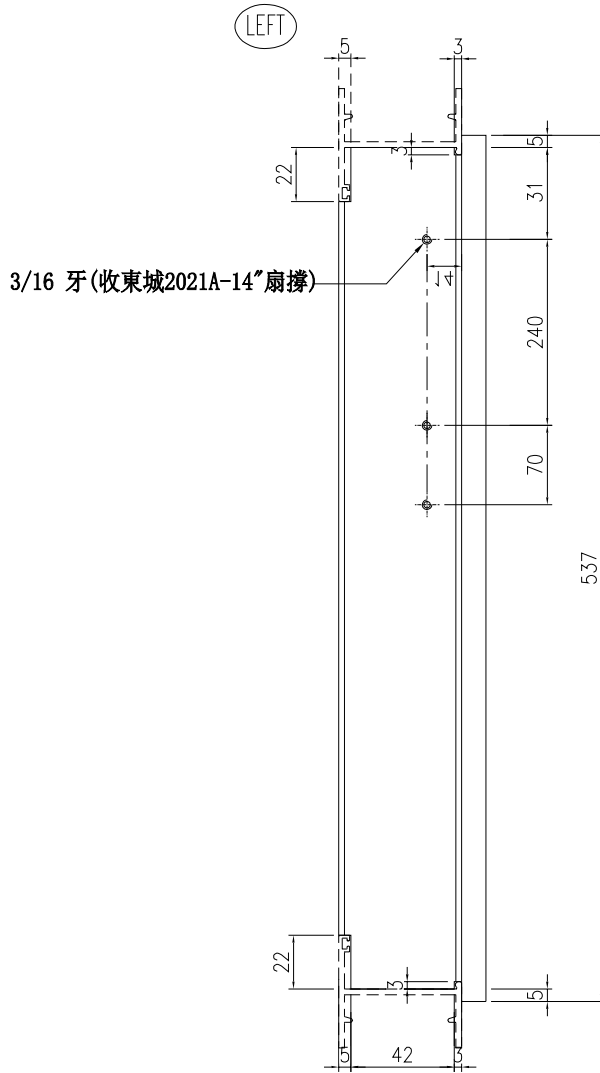

**技术说明:**

1. 铝合金型材截料之前应进行校直调整, 截料端头不应有加工变形, 并应去除毛刺;
2. 加工长度允许偏差为 $\pm 0.5\text{mm}$ , 端头斜度的允许偏差为 $\pm 0.25^\circ$ , 孔位的允许偏差为 $\pm 0.3\text{mm}$ , 孔距的允许偏差为 $\pm 0.3\text{mm}$ , 累计偏差为 $\pm 0.5\text{mm}$ ;
3. 槽口、豁口的长宽边允许偏差为 $+0.5\text{mm}$ , 榫头的长宽边允许偏差为 $-0.5\text{mm}$ , 中心线允许偏差都为 $\pm 0.5\text{mm}$ ;
4. “——”为外露喷涂装饰面, 应贴保护膜, 加工过程中不得破坏装饰面, 加工完毕须标示代号及长度。

工程號	J861	地盤	
名稱	50框頂		採用
材料	X86583	地盤	
顏色	UCT207124XL-3	工廠	

 <b>美特鋁質</b> 有限公司 MIDI Aluminium Fabricator Ltd.				類別		物料號		
修改				制圖	謝永林	25.02.24	圖號	X86552-A-01L
日期				復核	謝永林		數量	-
				批准			位置	-

版次	编号	长度DIM. A	DIM. B	DIM. C	DIM. D	DIM. E	数量	位置
0	X86552-A-01L	427	-	-			9	FLAT D 3/F ~12/F

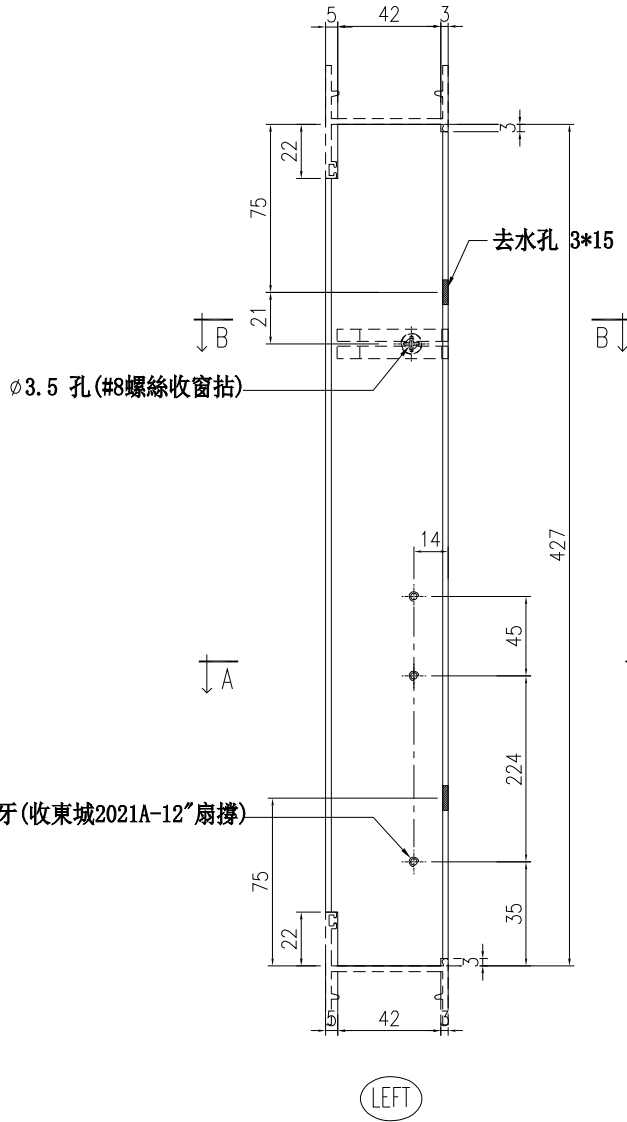

**技术说明:**

1. 铝合金型材截料之前应进行校直调整, 截料端头不应有加工变形, 并应去除毛刺;
2. 加工长度允许偏差为±0.5mm, 端头斜度的允许偏差为±0.25°, 孔位的允许偏差为±0.3mm, 孔距的允许偏差为±0.3mm, 累计偏差为±0.5mm;
3. 槽口、豁口的长宽边允许偏差为+0.5mm, 榫头的长宽边允许偏差为-0.5mm, 中心线允许偏差都为±0.5mm;
4. “——”为外露喷涂装饰面, 应贴保护膜, 加工过程中不得破坏装饰面, 加工完毕须标示代号及长度。

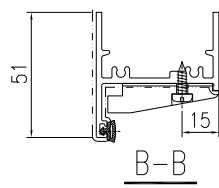
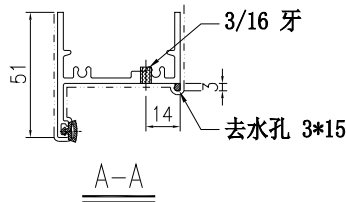
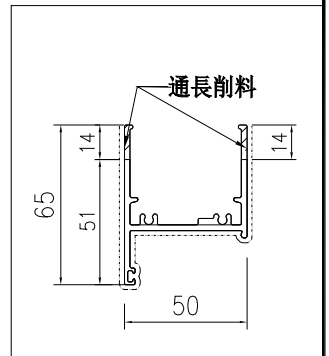

工程號	J861	地盤	
名稱	50框底	採用	
材料	X86552	地盤	
顏色	UCT207124XL-3	工廠	

 美特鋁質 有限公司 MIDI Aluminium Fabricator Ltd.				類別		物料號		
修改				制圖	謝永林	25.02.24	圖號	X86552-A-01R
日期				復核	謝永林		數量	-
				批准			位置	-

版次	编号	长度DIM. A	DIM. B	DIM. C	DIM. D	DIM. E	数量	位置
0	X86552-A-01R	427	-	-			9	FLAT A 3/F ~12/F

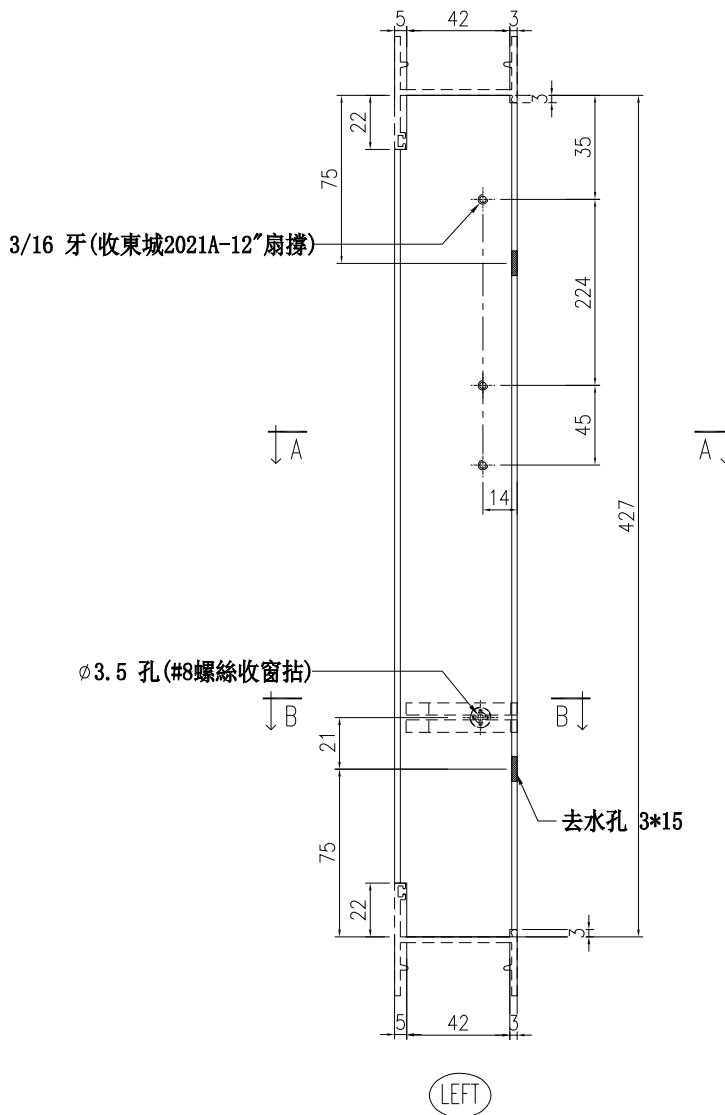

**技术说明:**

1. 铝合金型材截料之前应进行校直调整, 截料端头不应有加工变形, 并应去除毛刺;
2. 加工长度允许偏差为 $\pm 0.5\text{mm}$ , 端头斜度的允许偏差为 $\pm 0.25^\circ$ , 孔位的允许偏差为 $\pm 0.3\text{mm}$ , 孔距的允许偏差为 $\pm 0.3\text{mm}$ , 累计偏差为 $\pm 0.5\text{mm}$ ;
3. 槽口、豁口的长宽边允许偏差为 $+0.5\text{mm}$ , 榫头的长宽边允许偏差为 $-0.5\text{mm}$ , 中心线允许偏差都为 $\pm 0.5\text{mm}$ ;
4. “——”为外露喷涂装饰面, 应贴保护膜, 加工过程中不得破坏装饰面, 加工完毕须标示代号及长度。

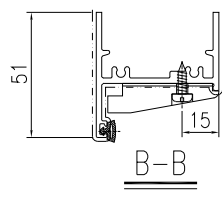
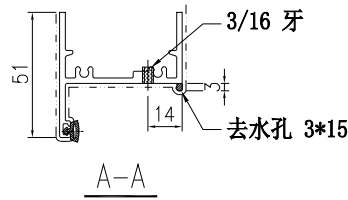
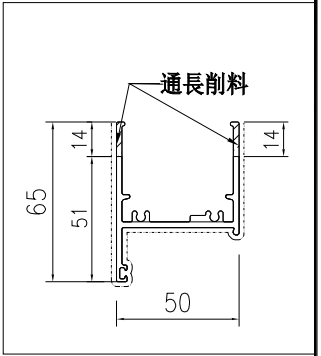

工程號	J861	地盤	
名稱	50框底	採用	
材料	X86552	地盤	
顏色	UCT207124XL-3	工廠	

 <b>美特鋁質</b> 有限公司 MIDI Aluminium Fabricator Ltd.				類別		物料號		
修改				制圖	謝永林	25.02.24	圖號	X86552-A-02L
日期				復核	謝永林		數量	-
				批准			位置	-

版次	编号	长度DIM. A	DIM. B	DIM. C	DIM. D	DIM. E	数量	位置
0	X86552-A-02L	527	-	-			1	FLAT A 2/F
0	X86552-A-02L	527	-	-			9	FLAT E 3/F ~12/F
0	X86552-A-02L	527	-	-			9	FLAT A 15/F ~23/F
0	X86552-A-02L	527	-	-			6	FLAT A 25/F ~30/F

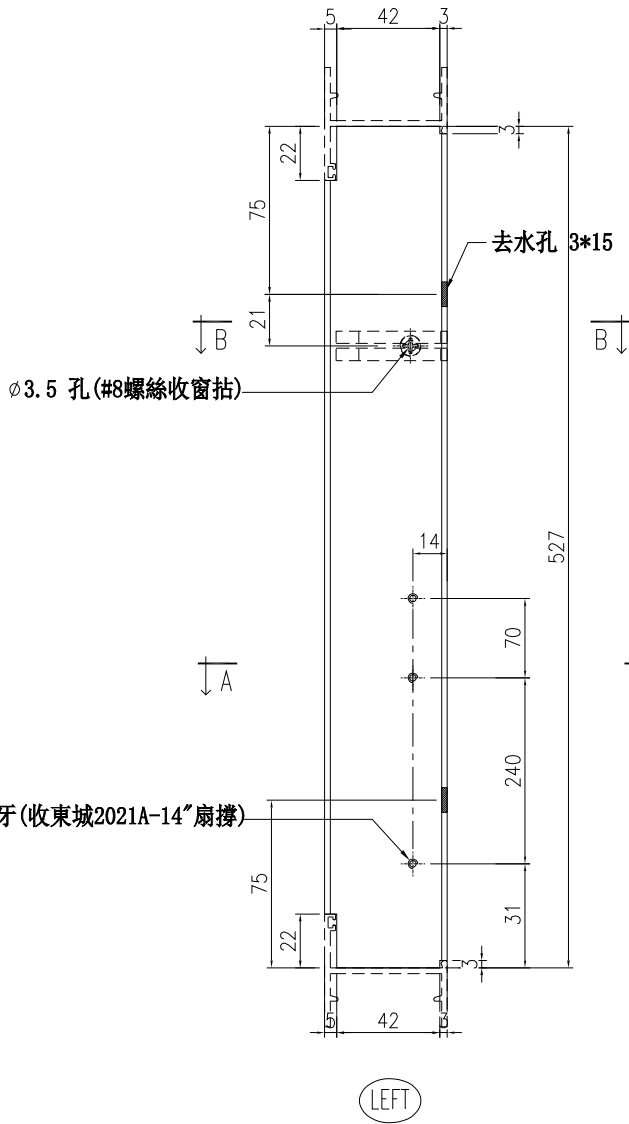

**技术说明:**

1. 铝合金型材截料之前应进行校直调整, 截料端头不应有加工变形, 并应去除毛刺;
2. 加工长度允许偏差为±0.5mm, 端头斜度的允许偏差为±0.25°, 孔位的允许偏差为±0.3mm, 孔距的允许偏差为±0.3mm, 累计偏差为±0.5mm;
3. 槽口、豁口的长宽边允许偏差为+0.5mm, 榫头的长宽边允许偏差为-0.5mm, 中心线允许偏差都为±0.5mm;
4. “——”为外露喷涂装饰面, 应贴保护膜, 加工过程中不得破坏装饰面, 加工完毕须标示代号及长度。

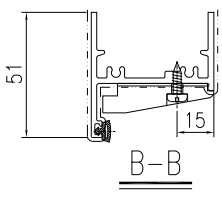
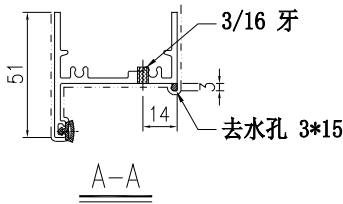
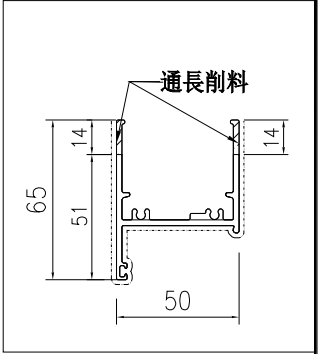

工程號	J861	地盤	
名稱	50框底	採用	
材料	X86552	地盤	
顏色	UCT207124XL-3	工廠	

 <b>美特鋁質</b> 有限公司 MIDI Aluminium Fabricator Ltd.		類別		物料號		
修改		制圖	謝永林	25.02.24	圖號	X86552-A-02R
日期		復核	謝永林		數量	-
		批准			位置	-

版次	编号	长度DIM. A	DIM. B	DIM. C	DIM. D	DIM. E	数量	位置
0	X86552-A-02R	527	-	-			1	FLAT D 2/F
0	X86552-A-02R	527	-	-			9	FLAT F 3/F ~12/F
0	X86552-A-02R	527	-	-			9	FLAT C 15/F ~23/F
0	X86552-A-02R	527	-	-			6	FLAT B 25/F ~30/F
0	X86552-A-02R	527	-	-			2	FLAT A 31/F ~32/F

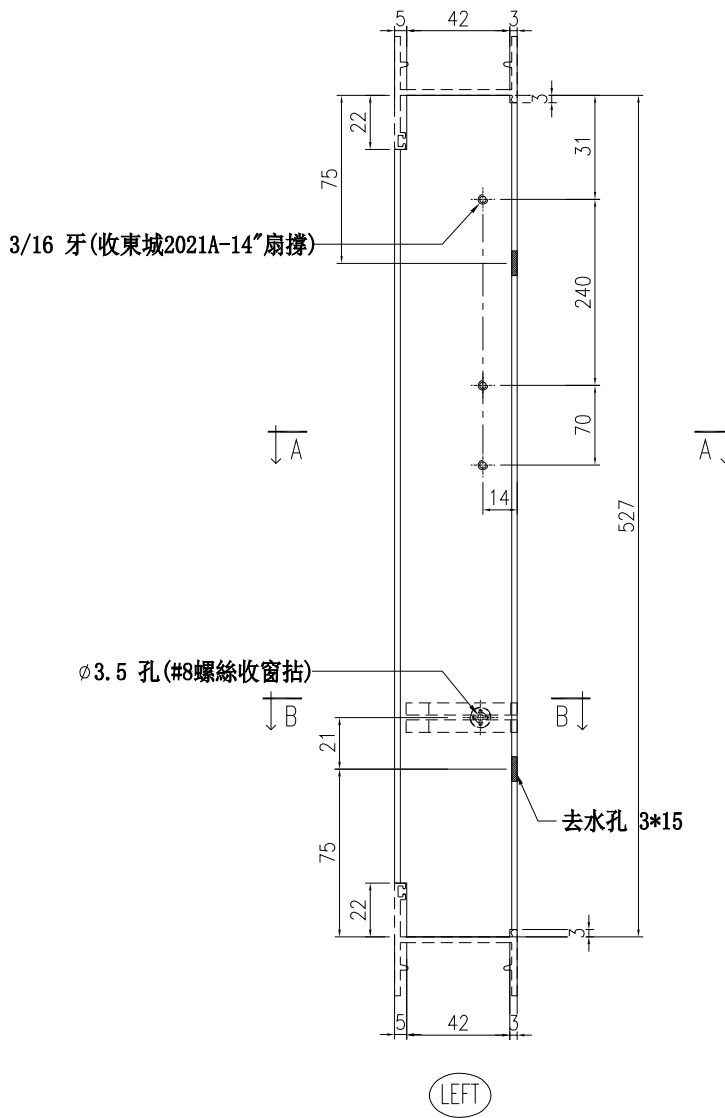

**技术说明:**

1. 铝合金型材截料之前应进行校直调整, 截料端头不应有加工变形, 并应去除毛刺;
2. 加工长度允许偏差为±0.5mm, 端头斜度的允许偏差为±0.25°, 孔位的允许偏差为±0.3mm, 孔距的允许偏差为±0.3mm, 累计偏差为±0.5mm;
3. 槽口、豁口的长宽边允许偏差为+0.5mm, 榫头的长宽边允许偏差为-0.5mm, 中心线允许偏差都为±0.5mm;
4. “——”为外露喷涂装饰面, 应贴保护膜, 加工过程中不得破坏装饰面, 加工完毕须标示代号及长度。

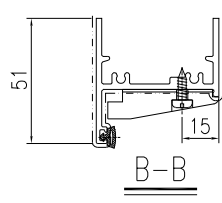
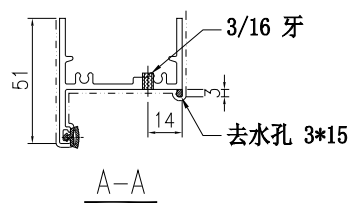
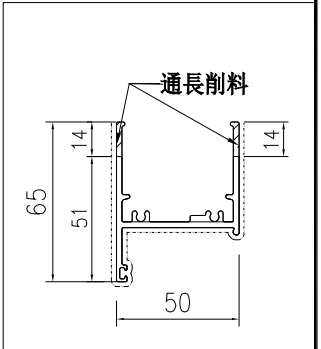

工程號	J861	地盤	
名稱	50框底	採用	
材料	X86552	地盤	
顏色	UCT207124XL-3	工廠	

 <b>美特鋁質</b> 有限公司 MIDI Aluminium Fabricator Ltd.				類別		物料號		
修改				制圖	謝永林	25.02.24	圖號	X86553-A-01LL
日期				復核	謝永林		數量	
				批准			位置	-

版次	编号	长度DIM. A	DIM. B	DIM. C	DIM. D	DIM. E	数量	位置
0	X86553-A-01LL	1286	150	493			9	FLAT D 3/F ~12/F
0	X86553-A-01LL	1286	150	493			1	FLAT A 2/F
0	X86553-A-01LL	1286	150	493			9	FLAT E 3/F ~12/F
0	X86553-A-01LL	1286	150	493			9	FLAT A 15/F ~23/F
0	X86553-A-02LL	1386	150	543			6	FLAT A 25/F ~30/F
0	X86553-A-01RR	1286	150	493			9	FLAT A 3/F ~12/F
0	X86553-A-01RR	1286	150	493			1	FLAT D 2/F
0	X86553-A-01RR	1286	150	493			9	FLAT F 3/F ~12/F
0	X86553-A-01RR	1286	150	493			9	FLAT C 15/F ~23/F
0	X86553-A-02RR	1386	150	543			6	FLAT B 25/F ~30/F
0	X86553-A-02RR	1386	150	543			2	FLAT A 31/F ~32/F

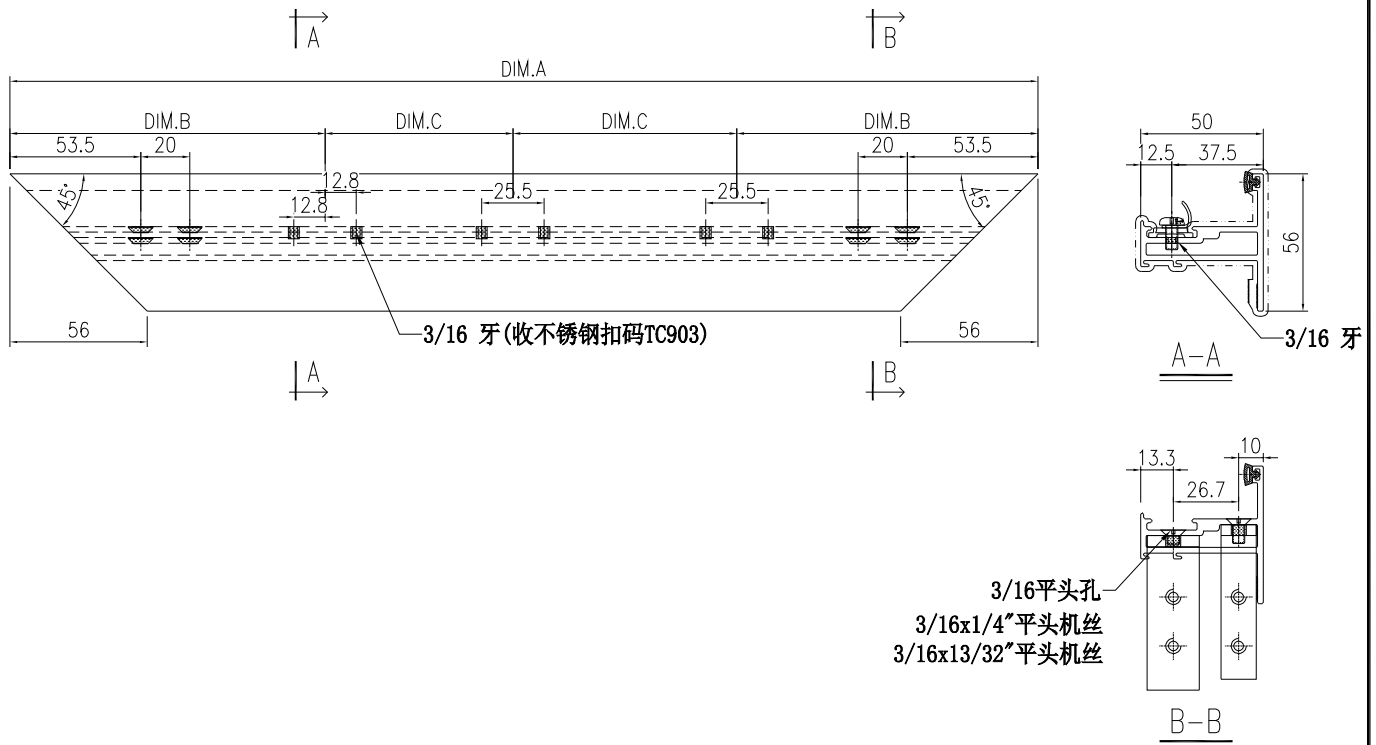

**技术说明:**

1. 铝合金型材截料之前应进行校直调整, 截料端头不应有加工变形, 并应去除毛刺;
2. 加工长度允许偏差为±0.5mm, 端头斜度的允许偏差为±0.25°, 孔位的允许偏差为±0.3mm, 孔距的允许偏差为±0.3mm, 累计偏差为±0.5mm;
3. 槽口、豁口的长宽边允许偏差为+0.5mm, 榫头的长宽边允许偏差为-0.5mm, 中心线允许偏差都为±0.5mm;
4. “——”为外露喷涂装饰面, 应贴保护膜, 加工过程中不得破坏装饰面, 加工完毕须标示代号及长度。

工程號	J861	地盤	
名稱	50窗玉企	採用	
材料	X86553	地盤	
顏色	UCT207124XL-3	工廠	

 <b>美特鋁質</b> 有限公司 MIDI Aluminium Fabricator Ltd.		類別		物料號		
修改		制圖	謝永林	25.02.24	圖號	X86553-A-01LR
日期		復核	謝永林		數量	
		批准			位置	-

版次	编号	长度DIM. A	DIM. B	DIM. C	DIM. D	DIM. E	数量	位置
0	X86553-A-01LR	1286	1006	280			9	FLAT D 3/F ~12/F
0	X86553-A-01LR	1286	1006	280			1	FLAT A 2/F
0	X86553-A-01LR	1286	1006	280			9	FLAT E 3/F ~12/F
0	X86553-A-01LR	1286	1006	280			9	FLAT A 15/F ~23/F
0	X86553-A-02LR	1386	1106	280			6	FLAT A 25/F ~30/F
0	X86553-A-01RL	1286	280	1006			9	FLAT A 3/F ~12/F
0	X86553-A-01RL	1286	280	1006			1	FLAT D 2/F
0	X86553-A-01RL	1286	280	1006			9	FLAT F 3/F ~12/F
0	X86553-A-01RL	1286	280	1006			9	FLAT C 15/F ~23/F
0	X86553-A-02RL	1386	280	1106			6	FLAT B 25/F ~30/F
0	X86553-A-02RL	1386	280	1106			2	FLAT A 31/F ~32/F

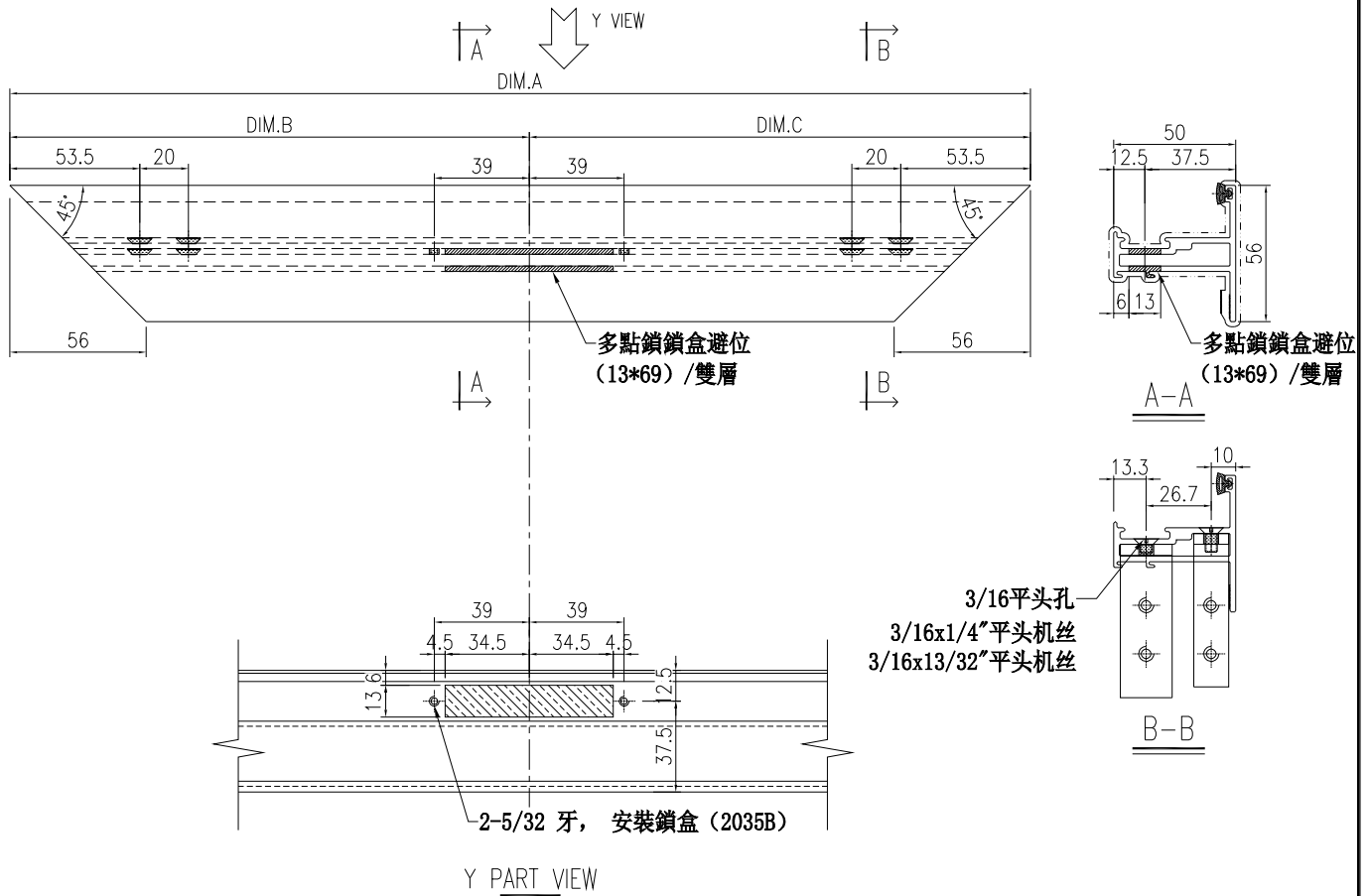

**技术说明:**

1. 铝合金型材截料之前应进行校直调整, 截料端头不应有加工变形, 并应去除毛刺;
2. 加工长度允许偏差为±0.5mm, 端头斜度的允许偏差为±0.25°, 孔位的允许偏差为±0.3mm, 孔距的允许偏差为±0.3mm, 累计偏差为±0.5mm;
3. 槽口、豁口的长宽边允许偏差为+0.5mm, 榫头的长宽边允许偏差为-0.5mm, 中心线允许偏差都为±0.5mm;
4. “——”为外露喷涂装饰面, 应贴保护膜, 加工过程中不得破坏装饰面, 加工完毕须标示代号及长度。

工程號	J861	地盤	
名稱	50窗玉企	採用	
材料	X86553	地盤	
顏色	UCT207124XL-3	工廠	

 美特鋁質 有限公司 MIDI Aluminium Fabricator Ltd.				類別		物料號		
修改				制圖	謝永林	25.02.24	圖號	X86553-A-01TL
日期				復核	謝永林		數量	
				批准			位置	-

版次	编号	长度DIM. A	DIM. B	DIM. C	DIM. D	DIM. E	数量	位置
0	X86553-A-01TL	435	49.5	98			9	FLAT D 3/F ~12/F
<b>2021A-12"扇撐</b>								
0	X86553-A-02TL	535	61	131			1	FLAT A 2/F
0	X86553-A-02TL	535	61	131			9	FLAT E 3/F ~12/F
0	X86553-A-02TL	535	61	131			9	FLAT A 15/F ~23/F
0	X86553-A-02TL	535	61	131			6	FLAT A 25/F ~30/F

**2021A-14"扇撐**

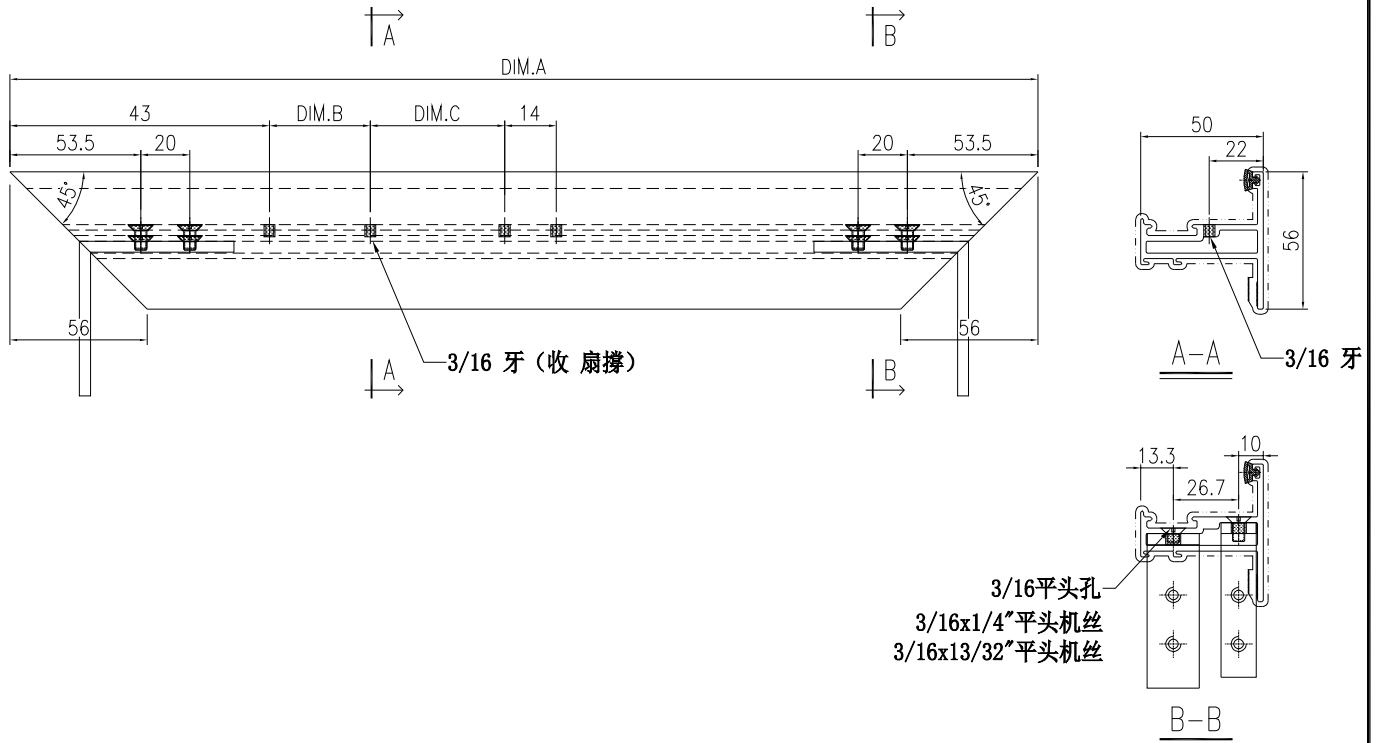

**技术说明:**

1. 铝合金型材截料之前应进行校直调整, 截料端头不应有加工变形, 并应去除毛刺;
2. 加工长度允许偏差为±0.5mm, 端头斜度的允许偏差为±0.25°, 孔位的允许偏差为±0.3mm, 孔距的允许偏差为±0.3mm, 累计偏差为±0.5mm;
3. 槽口、豁口的长宽边允许偏差为+0.5mm, 榫头的长宽边允许偏差为-0.5mm, 中心线允许偏差都为±0.5mm;
4. “——”为外露喷涂装饰面, 应贴保护膜, 加工过程中不得破坏装饰面, 加工完毕须标示代号及长度。

工程號	J861	地盤	
名稱	50窗玉橫		採用
材料	X86553	地盤	
顏色	UCT207124XL-3	工廠	

 美特鋁質 有限公司 MIDI Aluminium Fabricator Ltd.				類別		物料號			
修改				制圖	謝永林	25.02.24	圖號	X86553-A-01BL	
日期				復核	謝永林		數量		
				批准			位置	-	

版次	编号	长度DIM. A	DIM. B	DIM. C	DIM. D	DIM. E	数量	位置
0	X86553-A-01BL	435	49.5	98			9	FLAT D 3/F ~12/F
2021A-12"扇撐								
0	X86553-A-02BL	535	61	131			1	FLAT A 2/F
0	X86553-A-02BL	535	61	131			9	FLAT E 3/F ~12/F
0	X86553-A-02BL	535	61	131			9	FLAT A 15/F ~23/F
0	X86553-A-02BL	535	61	131			6	FLAT A 25/F ~30/F

2021A-14"扇撐

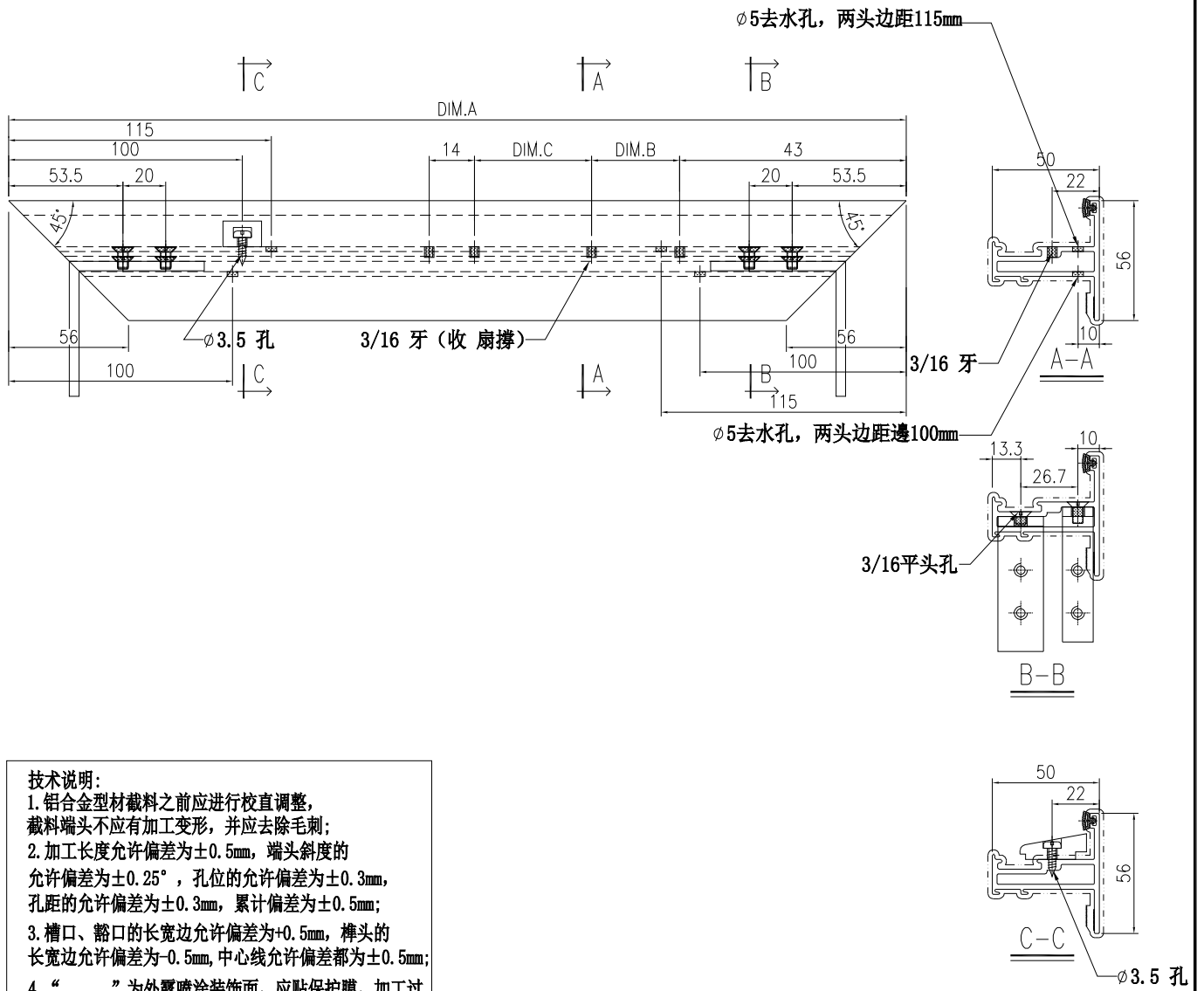

**技术说明:**

1. 铝合金型材截料之前应进行校直调整, 截料端头不应有加工变形, 并应去除毛刺;
2. 加工长度允许偏差为±0.5mm, 端头斜度的允许偏差为±0.25°, 孔位的允许偏差为±0.3mm, 孔距的允许偏差为±0.3mm, 累计偏差为±0.5mm;
3. 槽口、豁口的长宽边允许偏差为+0.5mm, 榫头的长宽边允许偏差为-0.5mm, 中心线允许偏差都为±0.5mm;
4. “——”为外露喷涂装饰面, 应贴保护膜, 加工过程中不得破坏装饰面, 加工完毕须标示代号及长度。

工程號	J861	地盤	
名稱	50窗玉橫		採用
材料	X86553	地盤	
顏色	UCT207124XL-3		工廠

 <b>美特鋁質</b> 有限公司 MIDI Aluminium Fabricator Ltd.				類別		物料號		
修改				制圖	謝永林	25.02.24	圖號	X86553-A-01TR
日期				復核	謝永林		數量	
				批准			位置	-

版次	编号	长度DIM. A	DIM. B	DIM. C	DIM. D	DIM. E	数量	位置
0	X86553-A-01TR	435	49.5	98			9	FLAT A 3/F ~12/F
<b>2021A-12"扇撐</b>								
0	X86553-A-02TR	535	61	131			1	FLAT D 2/F
0	X86553-A-02TR	535	61	131			9	FLAT F 3/F ~12/F
0	X86553-A-02TR	535	61	131			9	FLAT C 15/F ~23/F
0	X86553-A-02TR	535	61	131			6	FLAT B 25/F ~30/F
0	X86553-A-02TR	535	61	131			2	FLAT A 31/F ~32/F

**2021A-14"扇撐**

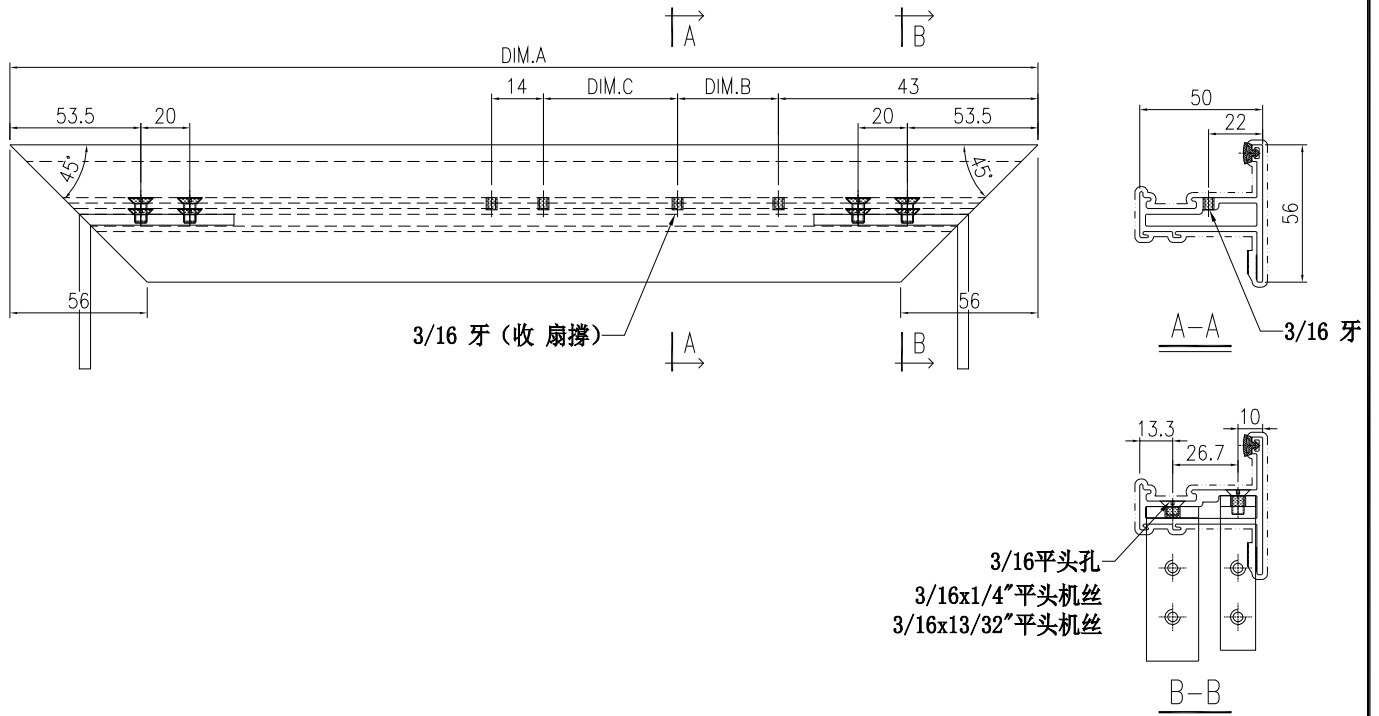

**技术说明:**

1. 铝合金型材截料之前应进行校直调整，截料端头不应有加工变形，并应去除毛刺；
2. 加工长度允许偏差为±0.5mm，端头斜度的允许偏差为±0.25°，孔位的允许偏差为±0.3mm，孔距的允许偏差为±0.3mm，累计偏差为±0.5mm；
3. 槽口、豁口的长宽边允许偏差为+0.5mm，榫头的长宽边允许偏差为-0.5mm，中心线允许偏差都为±0.5mm；
4. “——”为外露喷涂装饰面，应贴保护膜，加工过程中不得破坏装饰面，加工完毕须标示代号及长度。

工程號	J861	地盤	
名稱	50窗玉橫		採用
材料	X86553	地盤	
顏色	UCT207124XL-3	工廠	

 <b>美特鋁質</b> 有限公司 MIDI Aluminium Fabricator Ltd.				類別		物料號			
修改				制圖	謝永林	25.02.24	圖號	X86553-A-01BR	
日期				復核	謝永林		數量		
				批准			位置	-	

版次	编号	长度DIM. A	DIM. B	DIM. C	DIM. D	DIM. E	数量	位置
0	X86553-A-01BR	435	49.5	98			9	FLAT A 3/F ~12/F
<b>2021A-12"扇撐</b>								
0	X86553-A-02BR	535	61	131			1	FLAT D 2/F
0	X86553-A-02BR	535	61	131			9	FLAT F 3/F ~12/F
0	X86553-A-02BR	535	61	131			9	FLAT C 15/F ~23/F
0	X86553-A-02BR	535	61	131			6	FLAT B 25/F ~30/F
0	X86553-A-02BR	535	61	131			2	FLAT A 31/F ~32/F

**2021A-14"扇撐**

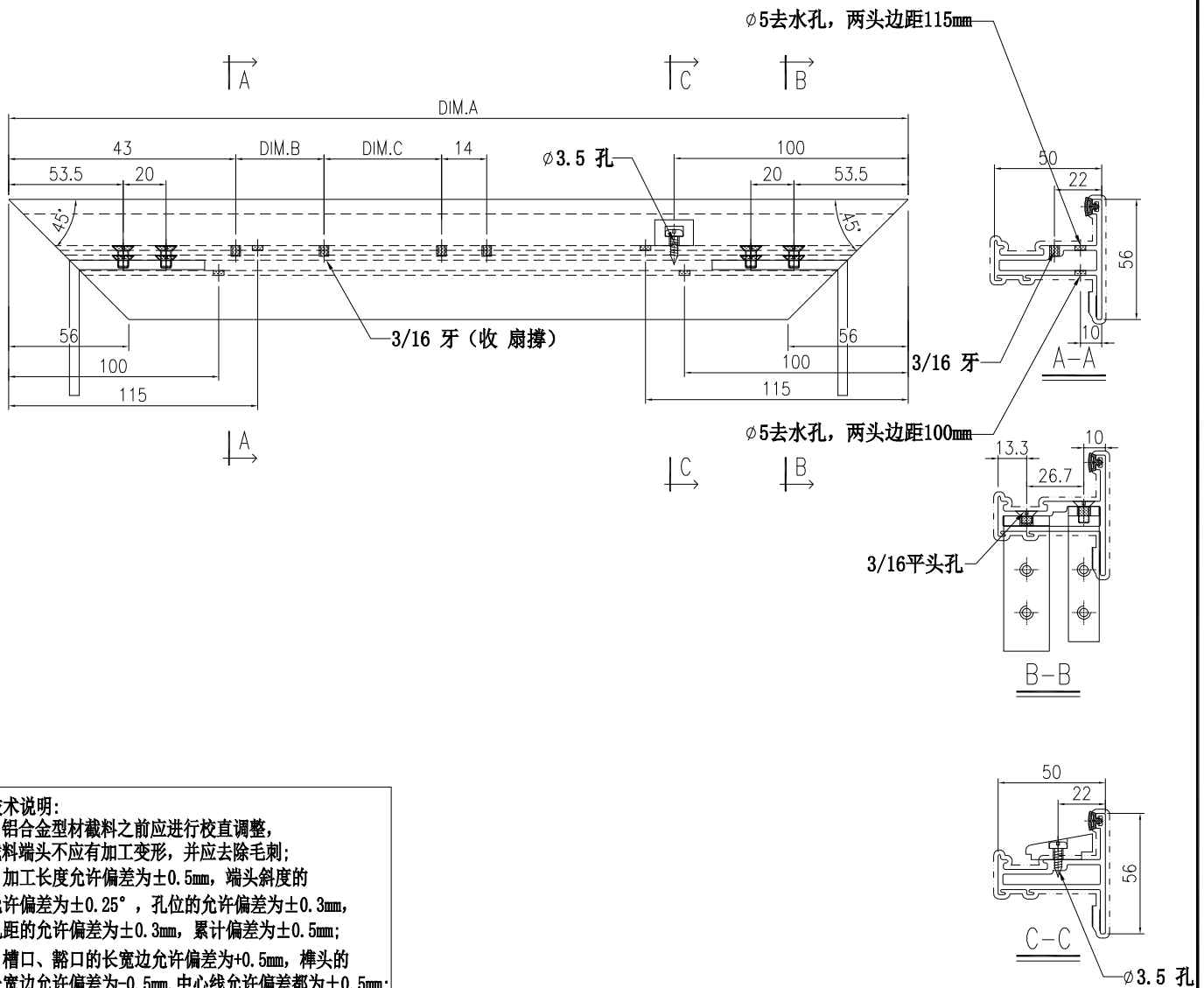

**技术说明:**

1. 铝合金型材截料之前应进行校直调整, 截料端头不应有加工变形, 并应去除毛刺;
2. 加工长度允许偏差为±0.5mm, 端头斜度的允许偏差为±0.25°, 孔位的允许偏差为±0.3mm, 孔距的允许偏差为±0.3mm, 累计偏差为±0.5mm;
3. 槽口、豁口的长宽边允许偏差为+0.5mm, 榫头的长宽边允许偏差为-0.5mm, 中心线允许偏差都为±0.5mm;
4. “——”为外露喷涂装饰面, 应贴保护膜, 加工过程中不得破坏装饰面, 加工完毕须标示代号及长度。

工程號	J861	地盤	
名稱	50窗玉橫	採用	
材料	X86553	地盤	
顏色	UCT207124XL-3	工廠	

 <b>美特鋁質</b> 有限公司 MIDI Aluminium Fabricator Ltd.				類別		物料號			
修改				制圖	謝永林	25.02.24	圖號	X86554-A-01LL	
日期				復核	謝永林		數量		
				批准			位置	-	

版次	编号	长度DIM. A	DIM. B	DIM. C	DIM. D	DIM. E	数量	位置
0	X86554-A-01LL	1210	968	242			9	FLAT D 3/F ~12/F
0	X86554-A-01LL	1210	968	242			1	FLAT A 2/F
0	X86554-A-01LL	1210	968	242			9	FLAT E 3/F ~12/F
0	X86554-A-01LL	1210	968	242			9	FLAT A 15/F ~23/F
0	X86554-A-02LL	1310	1068	242			6	FLAT A 25/F ~30/F
0	X86554-A-01RR	1210	242	968			9	FLAT A 3/F ~12/F
0	X86554-A-01RR	1210	242	968			1	FLAT D 2/F
0	X86554-A-01RR	1210	242	968			9	FLAT F 3/F ~12/F
0	X86554-A-01RR	1210	242	968			9	FLAT C 15/F ~23/F
0	X86554-A-02RR	1310	242	1068			6	FLAT B 25/F ~30/F
0	X86554-A-02RR	1310	242	1068			2	FLAT A 31/F ~32/F

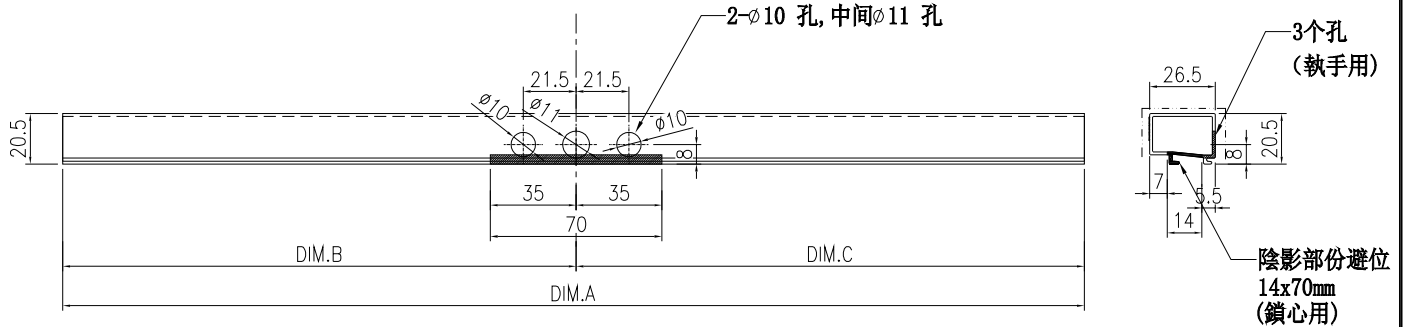

加工顺序 1. 先避位 2. 再钻孔

**技术说明:**

1. 铝合金型材截料之前应进行校直调整, 截料端头不应有加工变形, 并应去除毛刺;
2. 加工长度允许偏差为±0.5mm, 端头斜度的允许偏差为±0.25°, 孔位的允许偏差为±0.3mm, 孔距的允许偏差为±0.3mm, 累计偏差为±0.5mm;
3. 槽口、豁口的长宽边允许偏差为+0.5mm, 榫头的长宽边允许偏差为-0.5mm, 中心线允许偏差都为±0.5mm;
4. “—”为外露喷涂装饰面, 应贴保护膜, 加工过程中不得破坏装饰面, 加工完毕须标示代号及长度。

本物料

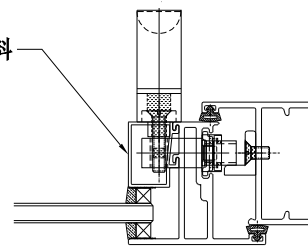

组装示意

工程號	J861	地盤	
名稱	玻璃压线	採用	
材料	X86554	地盤	
顏色	UCT207124XL-3	工廠	

 美特鋁質 有限公司 MIDI Aluminium Fabricator Ltd.				類別		物料號		
修改				制圖	謝永林	25.02.24	圖號	X86575-A
日期				復核	謝永林		數量	
				批准			位置	-

版次	编号	长度DIM. A	DIM. B	DIM. C	DIM. D	DIM. E	数量	位置
0	X86575-A-01	177.5	55	-			70	-

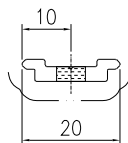
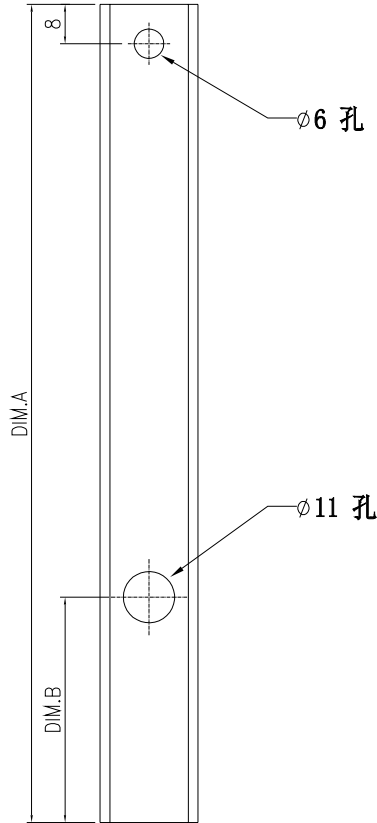

工程號	J861	地盤	
名稱	歐標槽拉巴		採用
材料	X86575	地盤	
顏色	UCT207124XL-3	工廠	

 美特鋁質 有限公司 MIDI Aluminium Fabricator Ltd.				類別		物料號			
修改				制圖	謝永林	25.02.24	圖號	X86575-B	
日期				復核	謝永林		數量		
				批准			位置	-	

版次	编号	长度DIM. A	DIM. B	DIM. C	DIM. D	DIM. E	数量	位置
0	X86575-B-01	885.5	55	368	368	94.5	56	-
0	X86575-B-02	985.5	55	418	418	94.5	14	-

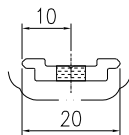
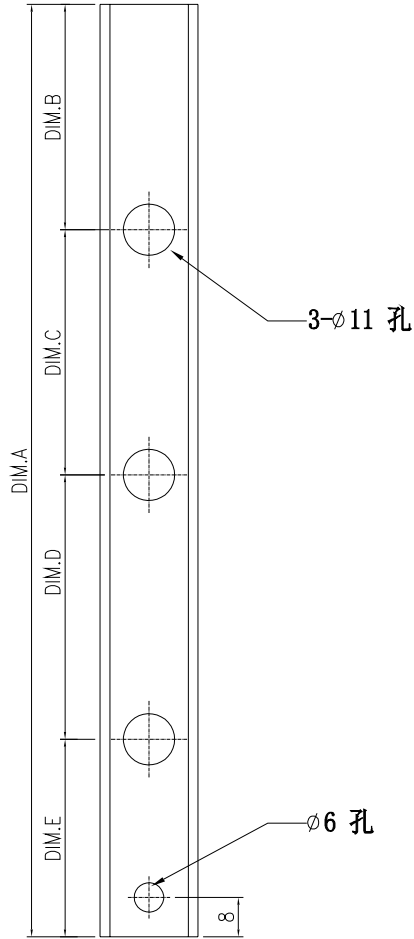

工程號	J861	地盤	
名稱	歐標槽拉巴		採用
材料	X86575	地盤	
顏色	UCT207124XL-3	工廠	

 美特鋁質 有限公司 MIDI Aluminium Fabricator Ltd.				類別		物料號		
修改				制圖	謝永林	25.02.24	圖號	X86575-C
日期				復核	謝永林		數量	
				批准			位置	-

版次	编号	长度DIM. A	DIM. B	DIM. C	DIM. D	DIM. E	数量	位置
0	X86575-C-01	39	-	-	-	-	210	-

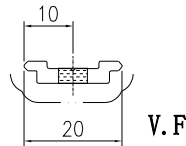
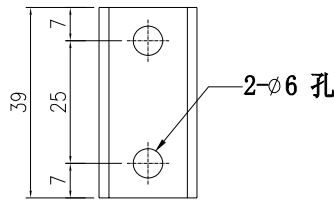

優先 使用料頭 料尾加工

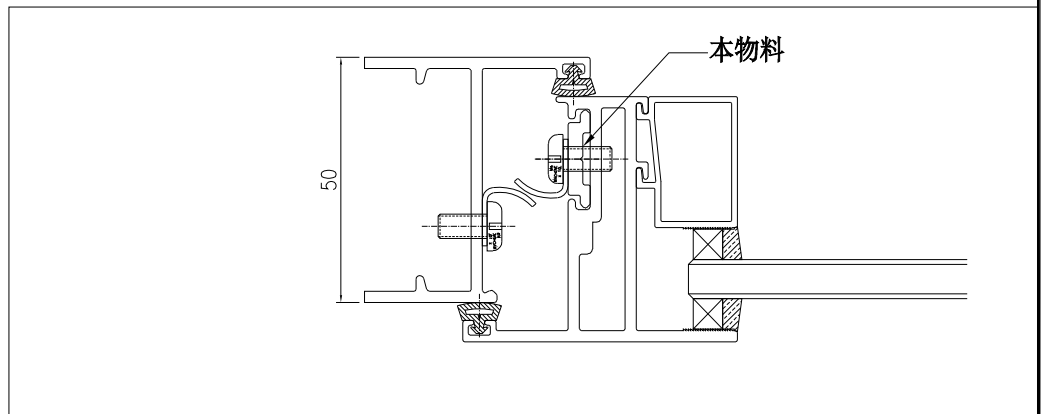

工程號	J861	地盤	
名稱	不鏽鋼扣碼墊巴	採用	
材料	X86575	地盤	
顏色	UCT207124XL-3	工廠	

 美特鋁質 有限公司 MIDI Aluminium Fabricator Ltd.				類別		物料號			
修改				制圖	謝永林	25.02.24	圖號	L00154-01	
日期				復核	謝永林		數量		
				批准			位置	-	

版次	编号	长度DIM. A	DIM. B	DIM. C	DIM. D	DIM. E	数量	位置
0	L00154-01A	21.3	-	-			280	-

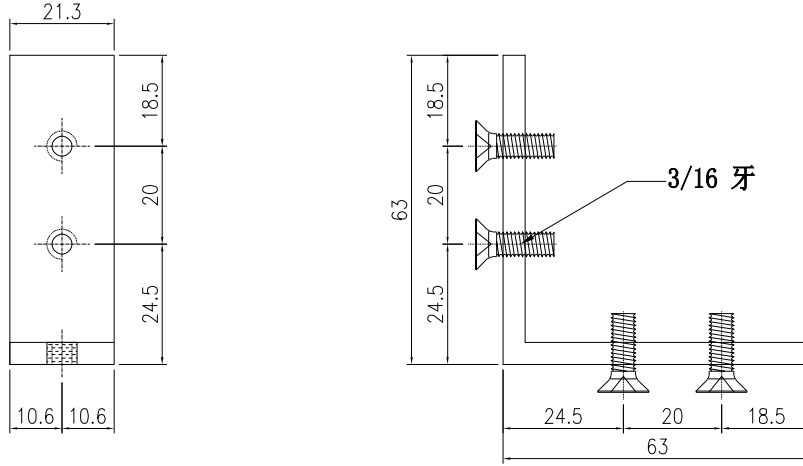

版次	编号	长度DIM. A	DIM. B	DIM. C	DIM. D	DIM. E	数量	位置
0	L00154-01B	14.4	-	-			280	-

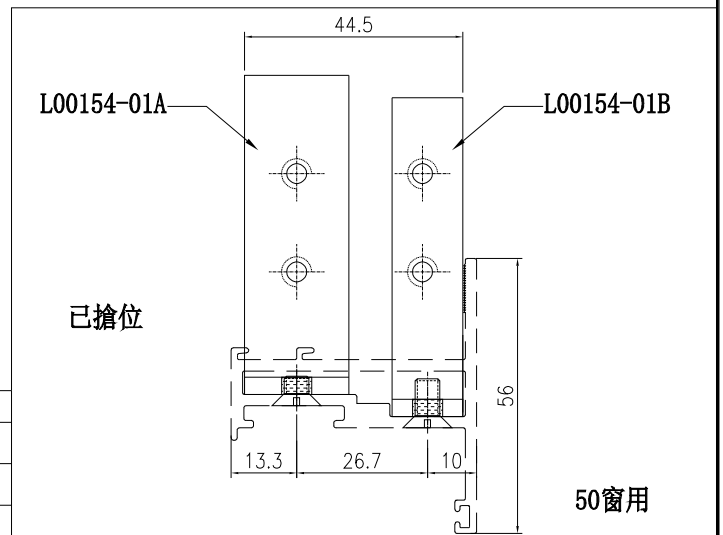
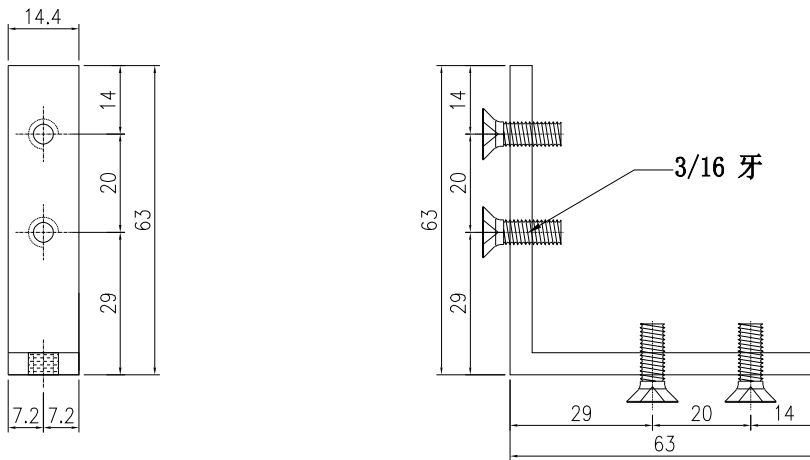

工程號	J861	地盤	
名稱	63x63x4.5鋁角		採用
材料	L00154	地盤	
顏色	鍍化	工廠	

 美特鋁質 有限公司 MIDI Aluminium Fabricator Ltd.				類別		物料號			
修改				制圖	謝永林	25.02.24	圖號	861-AB	
日期				復核	謝永林		數量		
				批准			位置	-	

版次	编号	长度DIM. A	DIM. B	DIM. C	DIM. D	DIM. E	数量	位置
0	861-AB-01	225.5	10	61	131	-	58	-
0	861-AB-02	181	10	49.5	98	-	20	-

數量 已後備10%

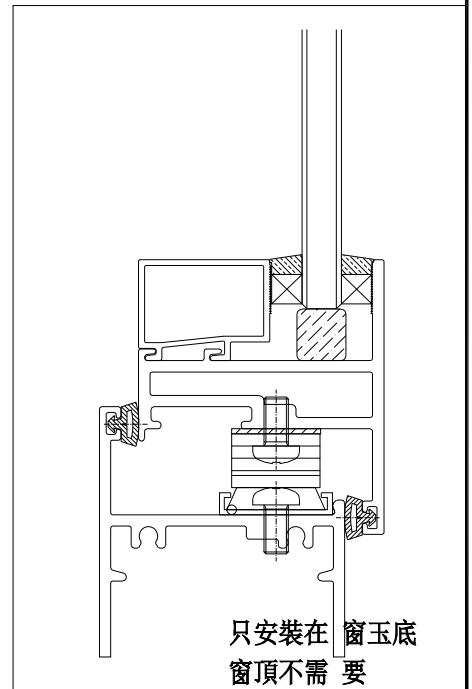
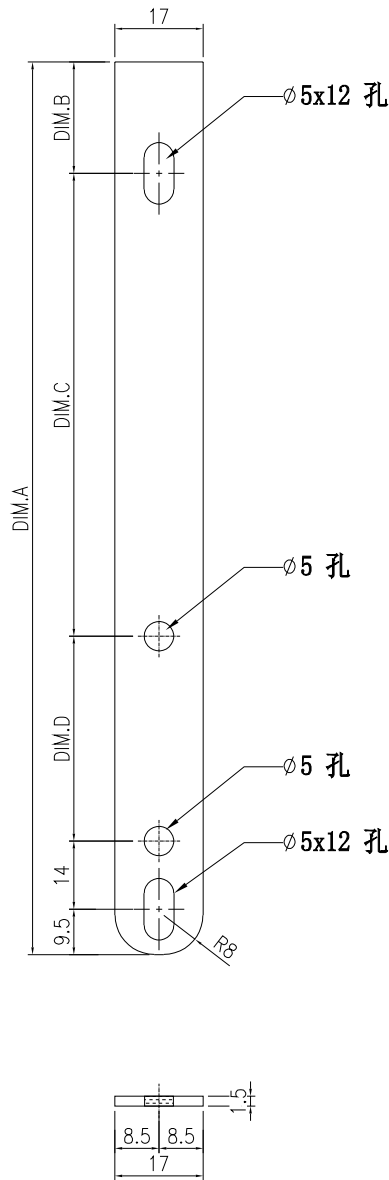

工程號	J861	地盤	
名稱	扇撐墊巴	採用	
材料	1.5mm 鋁板	地盤	
顏色	鍍化	工廠	

12" 14" 2021A 扇撐

 <b>美特鋁質</b> 有限公司 MIDI Aluminium Fabricator Ltd.		類別		物料號	
修改		制圖	謝永林	圖號	UN-TW-01
日期		復核	謝永林	數量	
		批准		位置	-

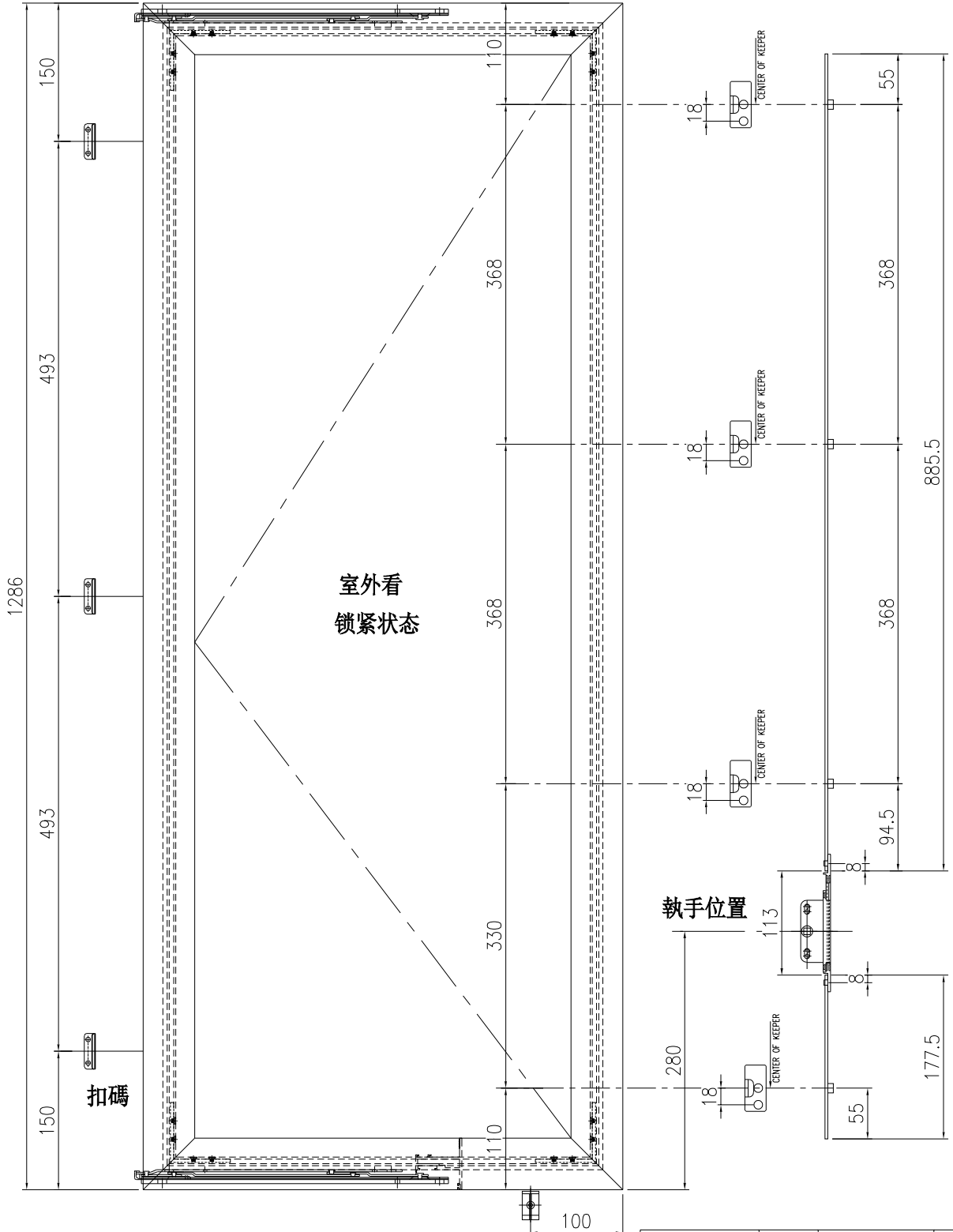

工程號	J861	地盤	
名稱	窗玉多點鎖放樣		採用
材料		地盤	
顏色	UCT207124XL-3		工廠

窗號/如圖	數量	窗號/相反	數量
TW-01	9	TW-01R	9
TW-02	19	TW-02R	19

