



工程指示 / 要求簡箋 ENGINEER INSTRUCTIONS(E.I.)

工程指示編號:	EI- 8606	修改版本:	B
	HK- 2154		
工程編號:	J 861	工程名稱:	己連拿利
收件人:	Maggie/生統	發件人:	細佬
工程項目:	後裝窗(趟門)鋁料BM 繼續訂貨	日期:	04/12/2024

<input type="checkbox"/> 原合約工程包	<input type="checkbox"/> 原合約工程加 / 減賬 QT-	<input type="checkbox"/> 新工程報價 QT-
---------------------------------	--	------------------------------------

信件批核號碼/圖紙參考編號:	批核模具圖紙編號:
客戶指示附件:	管理內部批簽署:

<input checked="" type="checkbox"/> 初步鋁料 B.M.	<input type="checkbox"/> 加工拆圖, 然後生產	<input type="checkbox"/> 尺寸表
<input type="checkbox"/> 正式鋁料 B.M.	<input type="checkbox"/> 技術上資料/指示	<input type="checkbox"/> 報價
<input type="checkbox"/> 配件 B.M.	<input type="checkbox"/> 樣辦或貨品說明書	<input type="checkbox"/> 分判合約
<input type="checkbox"/> 其他:		

內容: 繼續訂貨鋁料  備注: 施哥通知
完成上列要求日期: 21/01/2025

國內

<input type="checkbox"/> 生產技術總監	<input type="checkbox"/> 連附件	<input checked="" type="checkbox"/> 技術部	<input checked="" type="checkbox"/> 連附件	<input type="checkbox"/> 生產部	<input type="checkbox"/> 連附件
<input type="checkbox"/> 採購部	<input type="checkbox"/> 連附件	<input checked="" type="checkbox"/> 生產統籌部	<input checked="" type="checkbox"/> 連附件	<input type="checkbox"/> 報關組	<input type="checkbox"/> 連附件
<input type="checkbox"/> 質檢部	<input type="checkbox"/> 連附件	<input type="checkbox"/> 會計部	<input type="checkbox"/> 連附件	<input type="checkbox"/> 機械設計部	<input type="checkbox"/> 連附件
<input type="checkbox"/> 香港辦	<input type="checkbox"/> 連附件	<input type="checkbox"/> 其他:			

香港

<input type="checkbox"/> 行政部	<input type="checkbox"/> 連附件	<input type="checkbox"/> 會計部	<input type="checkbox"/> 連附件	<input type="checkbox"/> 統籌部	<input type="checkbox"/> 連附件	<input type="checkbox"/> 工程部	<input type="checkbox"/> 連附件
<input type="checkbox"/> 採購部	<input type="checkbox"/> 連附件	<input type="checkbox"/> QS部	<input type="checkbox"/> 連附件	<input type="checkbox"/> 地盤管理	<input type="checkbox"/> 連附件	<input type="checkbox"/> 維修部	<input type="checkbox"/> 連附件

*發件人簽署: 傳遞編號: HK-2154	*組別成員批核簽署: 項目經理簽署:
--------------------------	-----------------------



		美特鋁制有限公司	工程號:	J-861	計算:	陈日强	日期:	22/11/2024	送呈:	施哥				
		MIDI Aluminium Fabricator Ltd.	地盤名稱:	己連拿利	核對:	谢永林	日期:	27/11/2024	副本:					
廠用鋁型材BOM表			項目類別:	趟門	批准:		日期:							
BM編號:			A/C Code:		有顏色鋁料(Kg):	6929	無顏色鋁料(Kg):	189	V.F總面積(米 <sup>2</sup> ):	715.13				
序號	修改標示	物料編號	鋁料名稱	顏色	合金狀態	長度	數量 (支)			重量(Kgs)		V.F.(米 <sup>2</sup> )		備注
						(mm)	實用	後備	總數	Kg/M	總重量	米 <sup>2</sup> /米	Total_V.F.	
1		X86677	梗框中橫	UCT207124XL-3	6063-T6	5600	9	5	14	1.869	146.53	0.098	7.683	
2		X86678	梗框玻璃压线	UCT207124XL-3	6063-T6	5600	59	11	70	0.386	151.31	0.033	12.936	
3		I711	150x50x5铝通	UCT207124XL-3	6063-T6	5800	61	9	70	5.150	2090.90	0.399	161.994	
4		X86322	趟門企框	UCT207124XL-3	6063-T6	5600	21	7	28	2.440	382.59	0.202	31.674	
5		X86334	梗企料	UCT207124XL-3	6063-T6	5600	21	7	28	3.100	486.08	0.212	33.242	
6		X86337	門框企鎖扣料	UCT207124XL-3	6063-T6	5600	21	6	27	0.620	93.74	0.146	22.075	
7		X86325	趟門路軌	UCT207124XL-3	6063-T6	4800	21	6	27	0.184	23.85	0.023	2.981	
8		X86346	玻璃压线	UCT207124XL-3	6063-T5	5800	57	11	68	0.370	145.93	0.050	19.720	
9		X86329	趟門頂滴水线	UCT207124XL-3	6063-T6	4800	21	5	26	0.290	36.19	0.087	10.858	
10		X86336	頂底框收口	UCT207124XL-3	6063-T6	5800	17	7	24	0.705	98.14	0.195	27.144	
11		X86332	趟門頂框	UCT207124XL-3	6063-T6	4800	21	5	26	3.740	466.75	0.488	60.902	
12		X86330	底框	UCT207124XL-3	6063-T6	4800	21	5	26	3.329	415.46	0.412	51.418	
13		X86331	底框附件	UCT207124XL-3	6063-T6	4800	21	5	26	1.564	195.19	0.167	20.842	
14		X86345	固定勾企	UCT207124XL-3	6063-T6	5600	21	5	26	2.930	426.61	0.281	40.914	
15		X86333	玉扶手	UCT207124XL-3	6063-T6	5800	21	5	26	0.730	110.08	0.080	12.064	
16		X86324	趟門玉扶手盖	UCT207124XL-3	6063-T5	5800	21	5	26	0.110	16.59	0.028	4.222	
17		X86344	門玉	UCT207124XL-3	6063-T6	5800	59	13	72	2.777	1159.68	0.349	145.742	
18		X86343	門玉勾企	UCT207124XL-3	6063-T6	5800	21	9	30	2.780	483.72	0.280	48.720	
19		X86323	滑輪支撐座墊高	鉻化	6063-T6	5800	5	5	10	0.190	11.02			
20		X86327	趟門玉鎖位扣料	鉻化	6063-T6	5800	4	2	6	0.540	18.79			
21		X86317	Z字料	鉻化	6063-T5	4600	26	4	30	0.193	26.63			
22		L00128	10x10x1.2铝角	鉻化	6063-T5	5800	50	9	59	0.060	20.53			
23		L061	25x25x3铝角	鉻化	6063-T6	5800	11	9	20	0.382	44.31			
24		L107	35x35x4铝角	鉻化	6063-T6	5800	2	0	2	0.714	8.28			
25		L00127	50x50x5铝角	鉻化	6063-T6	5800	6	2	8	1.282	59.48			
26									775		7118		715.13	

# J-861趟门铝料模圖

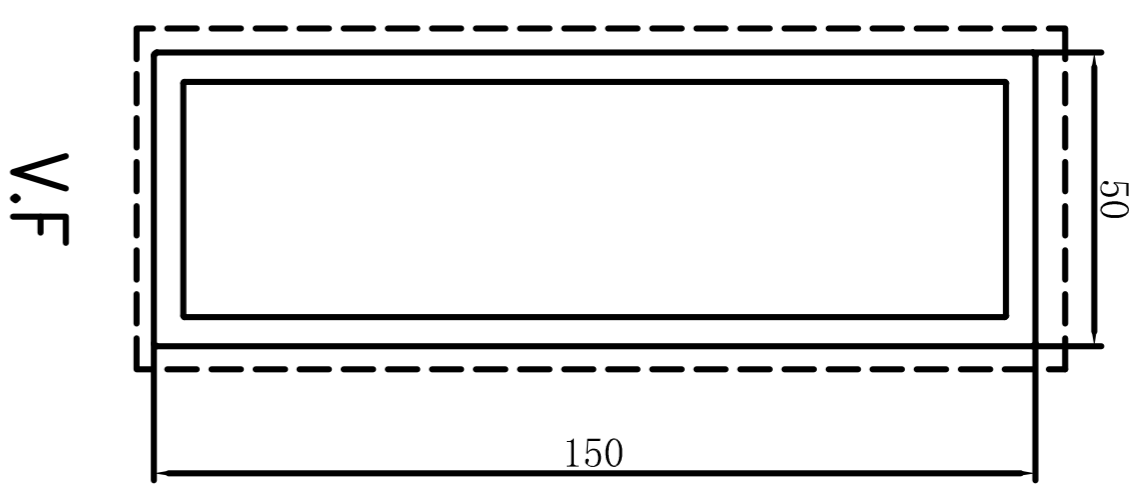

模號: X86321  
名稱: 通用料  
合金狀態: 6063-T6  
重量: 5.15 KG/M  
V.F.: 399.1 mm

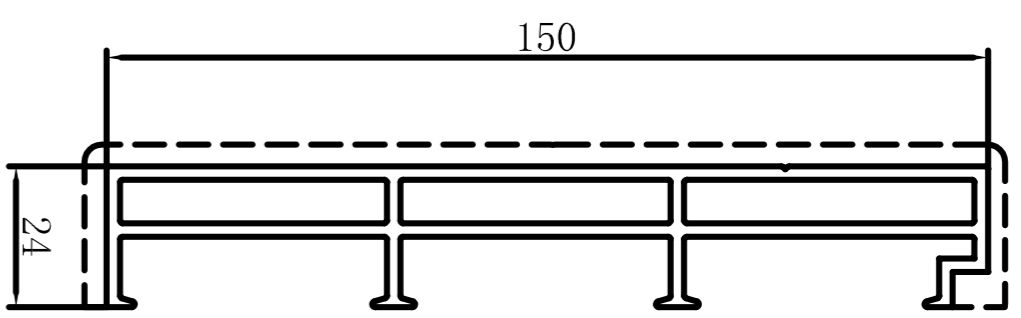

模號: X86322  
名稱: 趟门企框  
合金狀態: 6063-T6  
重量: 2.44 KG/M  
V.F.: 201.89mm

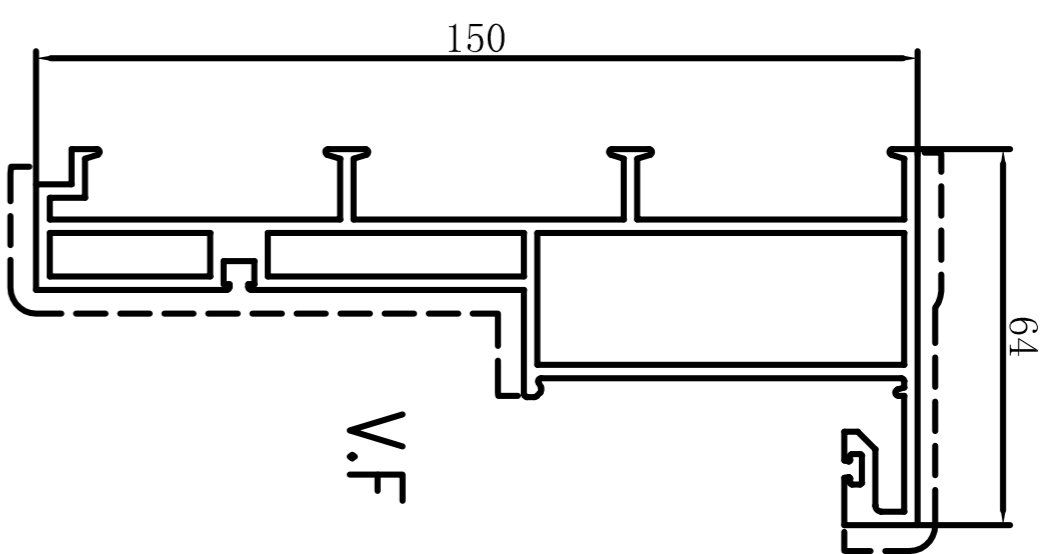

模號: X86334  
名稱: 梗企料  
合金狀態: 6063-T6  
重量: 3.1 KG/M  
V.F.: 212.36mm

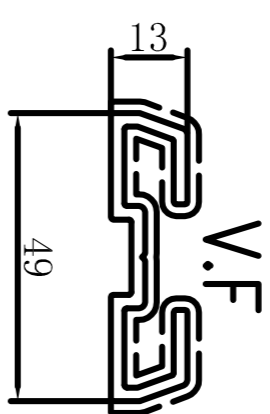

模號: X86337  
名稱: 门框企锁扣料  
合金狀態: 6063-T6  
重量: 0.62 KG/M  
V.F.: 145.84mm

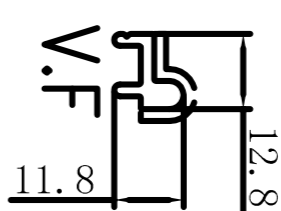

模號: X86325  
名稱: 趟门路轨  
合金狀態: 6063-T6  
重量: 0.184 KG/M  
V.F.: 23.25 mm

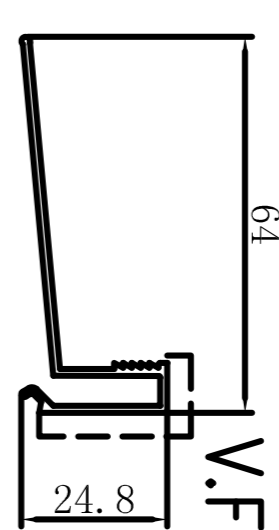

模號: X86346  
名稱: 玻璃压线  
合金狀態: 6063-T5  
重量: 0.37 KG/M  
V.F.: 50.3 mm

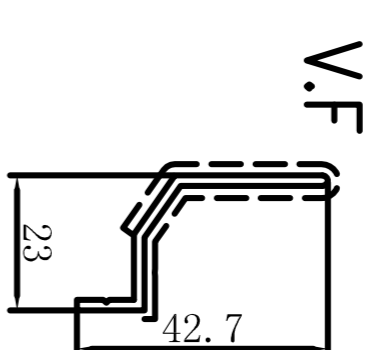

模號: X86329  
名稱: 趟门顶滴水线  
合金狀態: 6063-T6  
重量: 0.29 KG/M  
V.F.: 87.34 mm

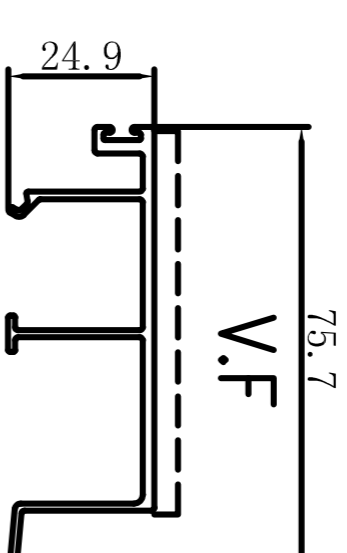

模號: X86336  
名稱: 顶底框收口  
合金狀態: 6063-T6  
重量: 0.705 KG/M  
V.F.: 195.1 mm

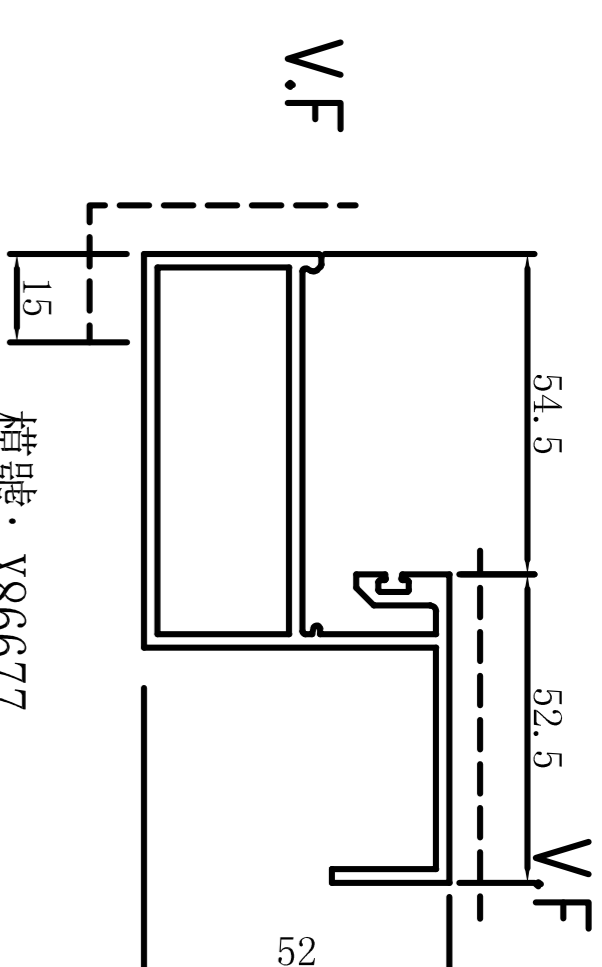

模號: X86677  
名稱: 梗框中横  
合金狀態: 6063-T6  
重量: 1.869 KG/M  
V.F.: 97.5 mm

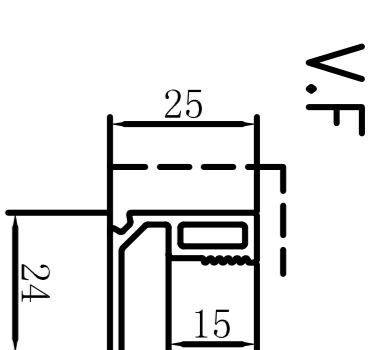

模號: X86678  
名稱: 梗框玻璃压线  
合金狀態: 6063-T6  
重量: 0.386 KG/M  
V.F.: 33.5 mm

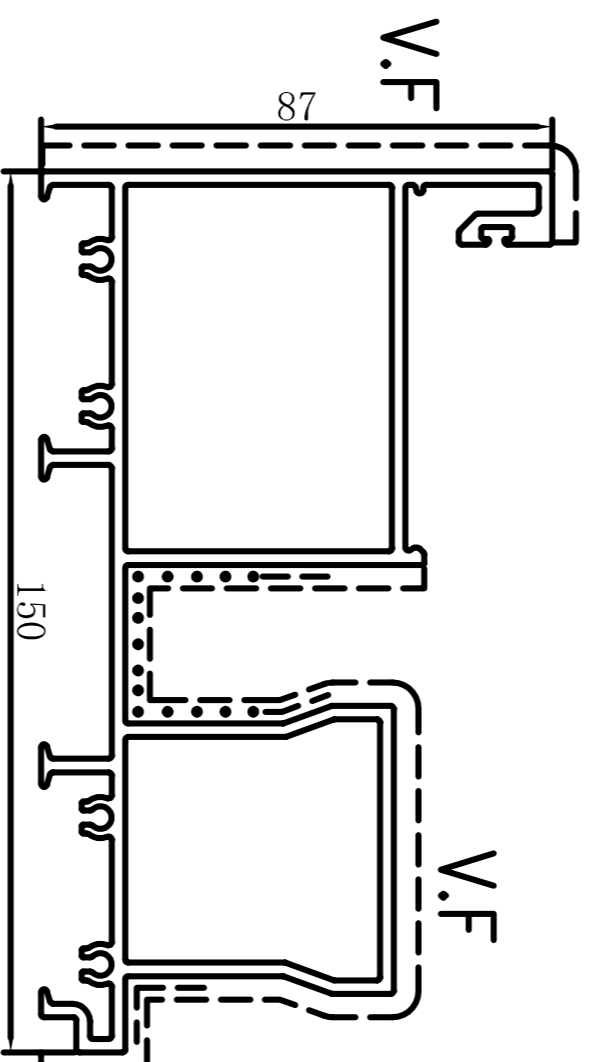

模號: X86332  
名稱: 趟门顶框  
合金狀態: 6063-T6  
重量: 3.740 KG/M  
V.F.: 488.2 mm

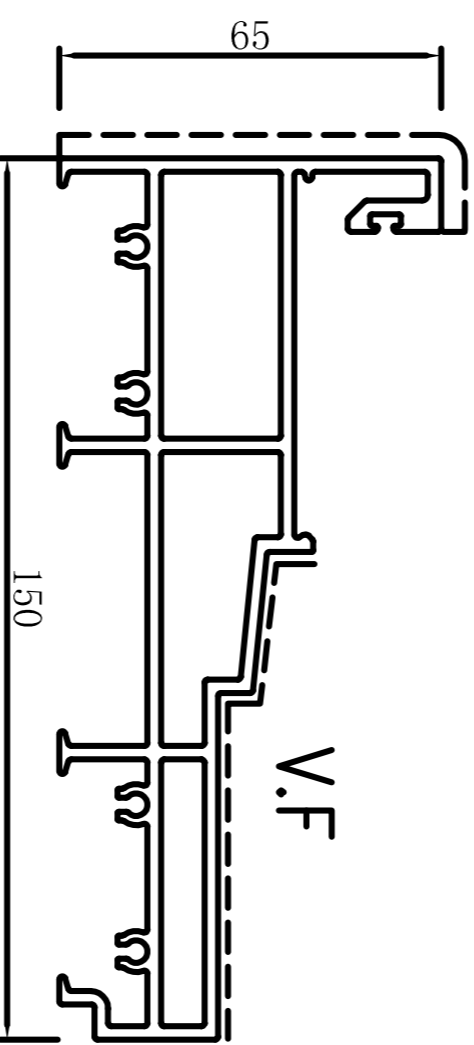

模號: X86330  
名稱: 底框  
合金狀態: 6063-T6  
重量: 3.329 KG/M  
V.F.: 412.4 mm

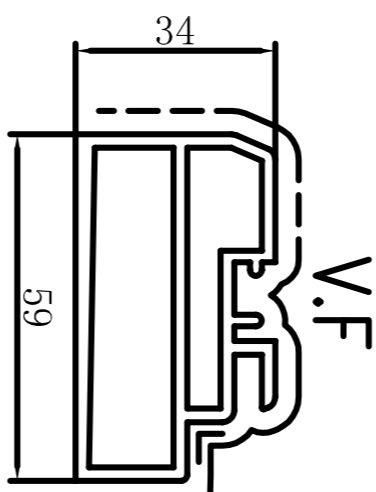

模號: X86331  
名稱: 底框附件  
合金狀態: 6063-T6  
重量: 1.564 KG/M  
V.F.: 166.84mm

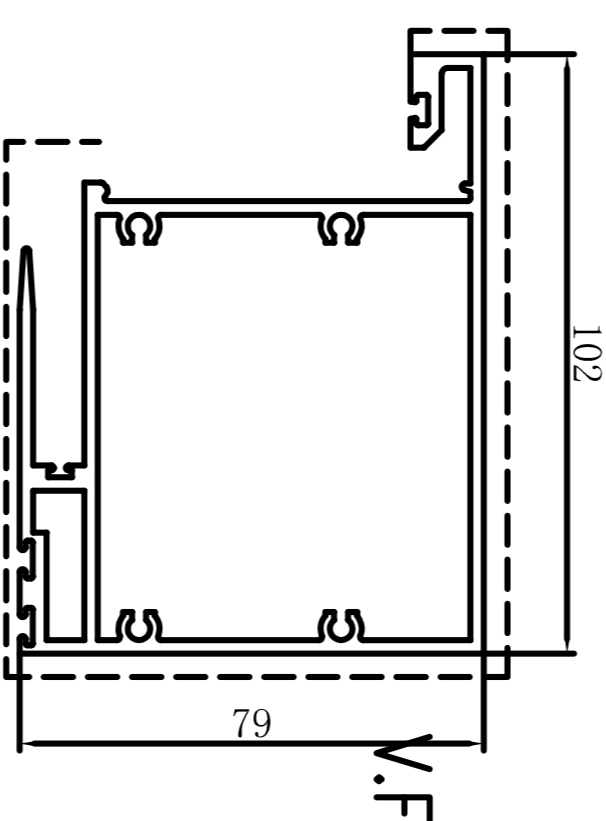

模號: X86345  
名稱: 固定勾企  
合金狀態: 6063-T6  
重量: 2.93 KG/M  
V.F.: 281.07mm

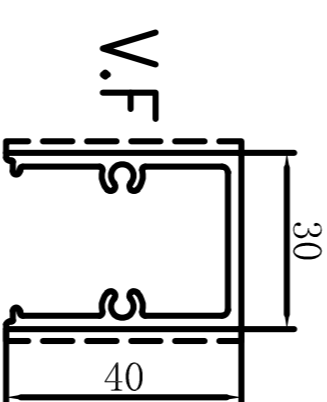

模號: X86333  
名稱: 玉扶手  
合金狀態: 6063-T6  
重量: 0.73 KG/M  
V.F.: 80 mm

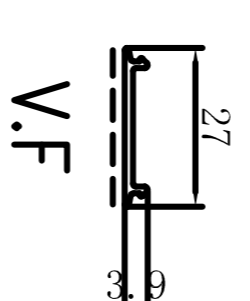

模號: X86324  
名稱: 趟门玉扶手盖  
合金狀態: 6063-T5  
重量: 0.11 KG/M  
V.F.: 28.45 mm

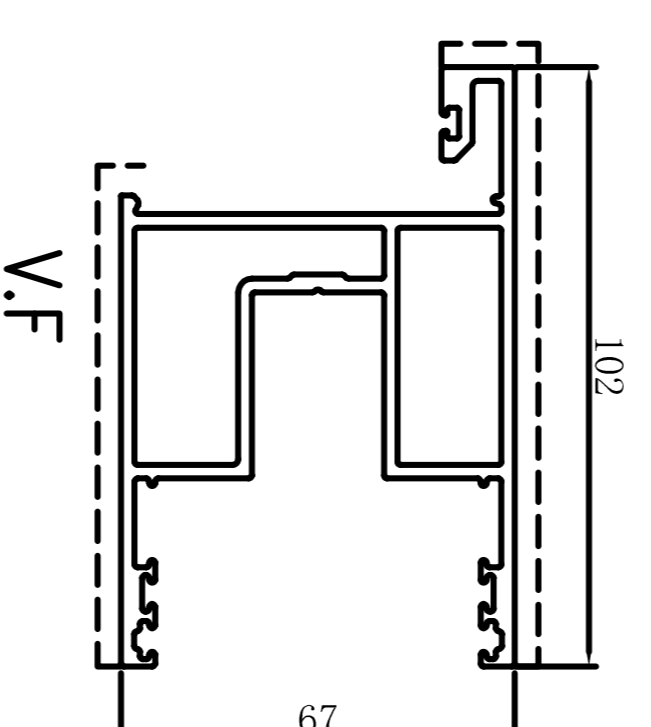

模號: X86344  
名稱: 门玉  
合金狀態: 6063-T6  
重量: 2.777 KG/M  
V.F.: 349.1 mm

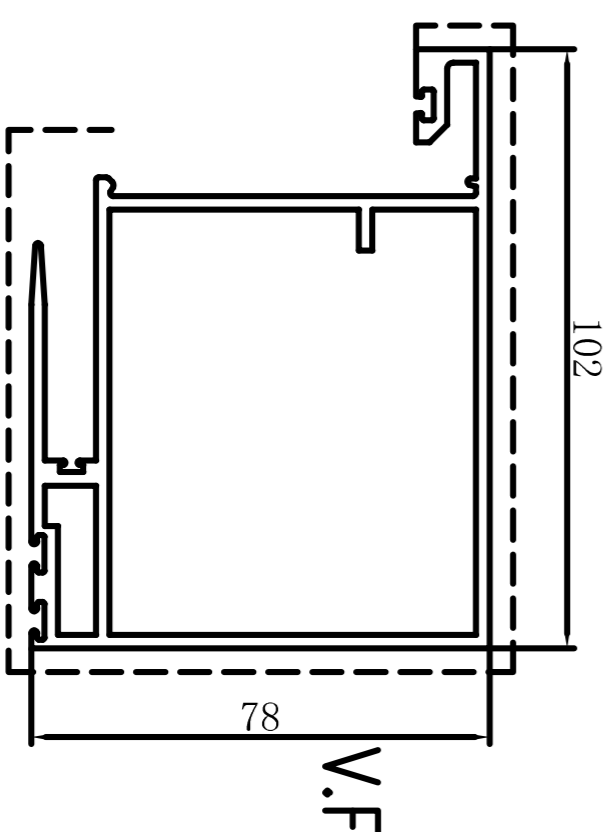

模號: X86343  
名稱: 门玉勾企  
合金狀態: 6063-T6  
重量: 2.78 KG/M  
V.F.: 280.07mm

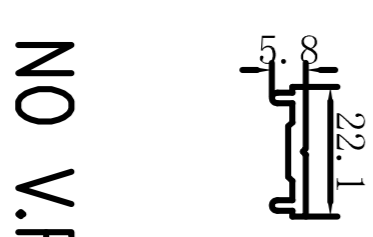

模號: X86323  
名稱: 滑輪支撐座垫高  
合金狀態: 6063-T6  
重量: 0.19 KG/M  
V.F.: 0 mm

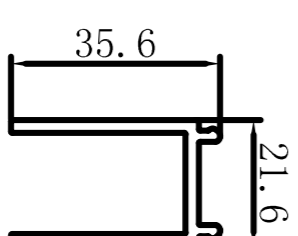

模號: X86327  
名稱: 趟门玉锁位扣料  
合金狀態: 6063-T6  
重量: 0.54 KG/M  
V.F.: 0 mm

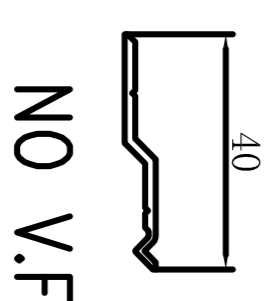

模號: X86317  
名稱: Z字料  
合金狀態: 6063-T5  
重量: 0.193 KG/M  
V.F.: 0 mm

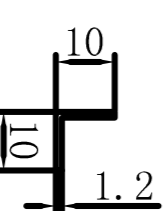

模號: L00128  
名稱: 10x10x1.2铝角  
合金狀態: 6063-T5  
重量: 0.060 KG/M  
V.F.: 0 mm

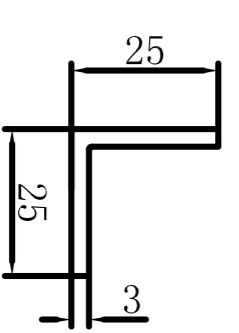

模號: L061  
名稱: 25x25x3铝角  
合金狀態: 6063-T6  
重量: 0.382 KG/M  
V.F.: 0 mm

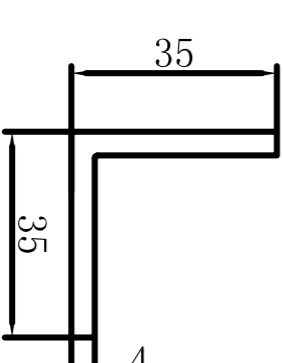

模號: L107  
名稱: 35x35x4铝角  
合金狀態: 6063-T5  
重量: 0.714 KG/M  
V.F.: 0 mm

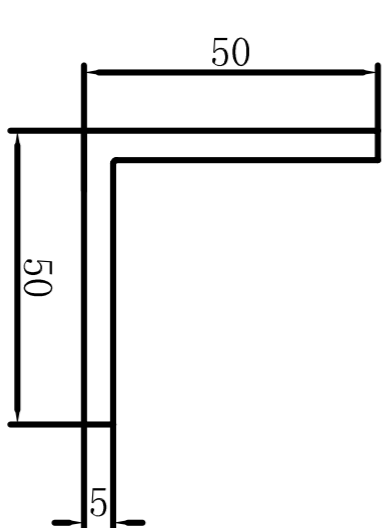

模號: L00127  
名稱: 50x50x5铝角  
合金狀態: 6063-T6  
重量: 1.282 KG/M  
V.F.: 0 mm