



工程指示 / 要求簡箋 ENGINEER INSTRUCTIONS(E.I.)

工程指示編號:	EI- 8572	修改版本:	-
	HK- 2071		
工程編號:	J 861	工程名稱:	己連拿利
收件人:	生統	發件人:	細佬
工程項目:	幕牆-廠用配件	日期:	19/11/2024

<input type="checkbox"/> 原合約工程包	<input type="checkbox"/> 原合約工程加 / 減賬 QT-	<input type="checkbox"/> 新工程報價 QT-
---------------------------------	--	------------------------------------

信件批核號碼/圖紙參考編號:	批核模具圖紙編號:
客戶指示附件:	管理內部批簽署:

<input type="checkbox"/> 初步鋁料 B.M.	<input type="checkbox"/> 加工拆圖, 然後生產	<input type="checkbox"/> 尺寸表
<input type="checkbox"/> 正式鋁料 B.M.	<input type="checkbox"/> 技術上資料/指示	<input type="checkbox"/> 報價
<input type="checkbox"/> 配件 B.M.	<input type="checkbox"/> 樣辦或貨品說明書	<input type="checkbox"/> 分判合約
<input type="checkbox"/> 其他:		

內容: 請按附頁資料訂貨
完成上列要求日期: 10/12/2024

國內

<input type="checkbox"/> 生產技術總監	<input type="checkbox"/> 連附件	<input checked="" type="checkbox"/> 技術部	<input checked="" type="checkbox"/> 連附件	<input type="checkbox"/> 生產部	<input type="checkbox"/> 連附件
<input type="checkbox"/> 採購部	<input type="checkbox"/> 連附件	<input checked="" type="checkbox"/> 生產統籌部	<input checked="" type="checkbox"/> 連附件	<input type="checkbox"/> 報關組	<input type="checkbox"/> 連附件
<input checked="" type="checkbox"/> 質檢部	<input checked="" type="checkbox"/> 連附件	<input type="checkbox"/> 會計部	<input type="checkbox"/> 連附件	<input type="checkbox"/> 機械設計部	<input type="checkbox"/> 連附件
<input type="checkbox"/> 香港辦	<input type="checkbox"/> 連附件	<input type="checkbox"/> 其他:			

香港

<input type="checkbox"/> 行政部	<input type="checkbox"/> 連附件	<input type="checkbox"/> 會計部	<input type="checkbox"/> 連附件	<input type="checkbox"/> 統籌部	<input type="checkbox"/> 連附件	<input type="checkbox"/> 工程部	<input type="checkbox"/> 連附件
<input type="checkbox"/> 採購部	<input type="checkbox"/> 連附件	<input type="checkbox"/> QS部	<input type="checkbox"/> 連附件	<input type="checkbox"/> 地盤管理	<input type="checkbox"/> 連附件	<input type="checkbox"/> 維修部	<input type="checkbox"/> 連附件

*發件人簽署:	*組別成員批核簽署:
傳遞編號: HK-2071	項目經理簽署: 

	美特鋁質有限公司	工程號:J-861	計算:	謝永林	日期:	2024.11.12	送呈:	施哥	
	MIDI Aluminium Fabricator Ltd.	地盤名稱: 己連拿利	核對:	謝永林	日期:	2024.11.16	副本:		
廠用配件B.M.表		項目類別: 試水樣板/視覺樣板	批准:		日期:				
		A/C Code:					此BM依據EI8436 F版/H版 施工圖計算		

序號	修改標示	配件圖號	物料編號	配件名稱	顏色	實用	後備	總數	單位	備注
1	顏色待定?			2026-010有蓋(白色) 把手	Dark Grey	4	2	6	套	用于標準生窗 拉手 (配螺絲)
2			2022-SH16"	16"東城產扇撐 (左手款)	304不鏽鋼	4	2	6	隻	SH窗玉用 (550-700), 轉角800分格
3			2022-SH16"	16"東城產扇撐 (右手款)	304不鏽鋼	4	2	6	隻	SH窗玉用 (550-700), 轉角800分格
4				TC903扣碼	不鏽鋼	32	16	48	隻	SH用4組,
5				833-CZ1窗拈	黑色	8	4	12	個	SH窗用2個,
6				東成Tung-032鎖扣	鋅合金	16	8	24	隻	SH用4個,
7				東成202-06鎖點	不鏽鋼	16	8	24	隻	鎖點SH用4個,
8				雙面貼11.5(寬)x6(高)	黑色	20	5	25	米	生窗玉料用(樣板層用)
9				Φ11mm海綿棒	白色	20	5	25	米	生窗玉玻璃四周用
10			EPDM 硬度85±5	25x8(高)墊塊(L=150mm)	黑色	8	2	10	支	窗玉底用
11				D.C.791防水膠	黑色	8		8	支	300ML每支, 窗玉室內玻璃位用
12				D.C.791防水膠	黑色	8		8	支	窗玉側用 (不見光) /300ML每支
13				D.C.791防水膠	黑色	4		4	支	窗玉組裝鋁角位用/300ML每支
14				D.C.791防水膠	黑色	8		8	支	轉角企外蓋位用/300ML每支
15				M5x12平頭機絲		44	8	52	粒	70百葉收玉于框用
16				M5x12平頭機絲		44	8	52	粒	35x20柵格收玉于框用
17				M5x12平頭機絲		32	8	40	粒	修轉角位欄河槽/鋁角托
18				M5x12平頭機絲		80	20	100	粒	修生窗位企鋁板
19				M5x7圓頭機絲		16	4	20	粒	修欄河位鋁角托
20				M5x12圓頭機絲		16	4	20	粒	修欄河於主企上
21				M5x12圓頭機絲		436	64	500	粒	背板托角修于橫料
22				M5x12圓頭機絲		232	38	270	粒	修轉角室內蓋托角
23				M5x12圓頭機絲		464	56	520	粒	修轉角企外蓋鋁角/鋁板

	美特鋁質有限公司	工程號:J-861	計算:	謝永林	日期:	2024.11.12	送呈:	施哥	
	MIDI Aluminium Fabricator Ltd.	地盤名稱: 己連拿利	核對:	謝永林	日期:	2024.11.16	副本:		
廠用配件B.M.表		項目類別: 試水樣板/視覺樣板	批准:		日期:				
		A/C Code:					此BM依據EI8436 F版/H版 施工圖計算		

序號	修改標示	配件圖號	物料編號	配件名稱	顏色	實用	後備	總數	單位	備注
24				M5x15圓頭機絲		56	14	70	粒	收38x30x2.5鋁通
25				M5x20圓頭機絲		812	138	950	粒	修生梗企雙玻骨用 150mm.c/c
26				M5X20圓頭鋼牙		475	55	530	粒	收防水膠皮
27				M6x20圓頭機絲		312	88	400	粒	組裝主橫用(廠用) 支/6粒
28				M6x25圓頭機絲		108	42	150	粒	修主企套芯用
29				#9X1"平頭鋼牙		92	38	130	粒	收70百葉片玉用
30				#9X1"平頭鋼牙		160	20	180	粒	收35x20柵格玉用
31				#10X5/8"圓頭鋼牙		352	48	400	粒	收雀仔網25x3mm鋁巴
32				#10X5/8"圓頭鋼牙		2065	235	2300	粒	背板鋁通收螺絲
33				#10X5/8"圓頭鋼牙		300	50	350	粒	收壓防水膠皮鋁巴
34				3/16"x3/8"平頭機絲		64	16	80	粒	組裝窗玉用 (16粒/玉)
35				3/16"x3/8"平頭機絲		16	6	22	粒	修玉加厚巴,2粒/支
36				3/16"x5/8"平頭機絲		24	6	30	粒	修扇撐於玉上(1粒/隻) 2022SH(3粒/隻)
37				3/16"x1/2"圓頭機絲		50	20	70	粒	修扇撐於框上(5粒/隻)2022SH5粒
38				3/16"x5/8"圓頭機絲		80	6	86	粒	修扇撐於玉上(3粒/隻) 2022SH(2粒/隻)
39				3/16"x3/8"圓頭機絲		64	16	80	粒	修TC903扣碼,2粒/支
40				3/16"x5/8"圓頭機絲		4	2	6	粒	修框架上窗拈,1粒/支
41				3/16"x5/8"圓頭機絲		4	2	6	粒	修窗玉上窗拈,1粒/支
42				3/16"x3/8"平頭機絲		48	12	60	粒	修夾叭,3粒/支
43			2.2高小圓扁頭機絲	M5x15小圓扁頭機絲		200	50	250	粒	修橫外裝飾線
44				12X12X1.2雀仔網	不銹鋼	3		3	米	網寬1.3米
45				皺紋膠紙		2	1	3	卷	23米/卷 (配合窗玉打膠用)
46				靜電膠紙	透明	0.1		0.1	卷	1.25Mx200M一卷 (只用於生窗玉)

316

		美特鋁質有限公司	工程號:J-861	計算:	謝永林	日期:	2024.11.12	送呈:	施哥	
		MIDI Aluminium Fabricator Ltd.	地盤名稱: 己連拿利	核對:	謝永林	日期:	2024.11.16	副本:		
廠用配件B.M.表			項目類別: 試水樣板/視覺樣板	批准:		日期:				
			A/C Code:						此BM依據EI8436 F版/H版 施工圖計算	
序號	修改標示	配件圖號	物料編號	配件名稱	顏色	實用	後備	總數	單位	備注
47				中空膠板	白色	2	1	3	塊	1.5MX3M(包裝窗玉兩面)
48				中空膠板	白色	35		35	塊	1.5MX3M(散料包裝橫企用)
49				泡泡膠紙	白色	2		2	卷	1mX100m一卷(散料包裝用)
50				透明膠紙	透明	187		187	卷	45m/卷 (配泡泡膠紙散料包裝用)
51				四寸保護膠紙	白色	120		120	卷	23m/卷
52				三寸保護膠紙	白色	110		110	卷	23m/卷
53				二寸保護膠紙	白色	170		170	卷	23m/卷
54				一寸保護膠紙	白色	200		200	卷	23m/卷
55				線槽(線槽一開二用)	白色	14		14	條	3M/條(包裝企料用)
56				線槽(線槽一開二用)	白色	20		20	條	3M/條(包裝橫料用)
57				D.C.791防水膠	黑色	20		20	支	主企橫封口用/300ML每支
58				D.C.791防水膠	黑色	22		22	支	橫企料防水皮用/300ML每支
59				D.C.791防水膠	黑色	8		8	支	修生窗副料用/300ML每支
60				D.C.791防水膠	黑色	4		4	支	窗玉橫企玻璃扣蓋碰口位用
61			SILICONE	J837-CWG-S2膠條	黑色	40	10	50	米	生窗玉,用膠條
62			SILICONE	J861-JT05膠條	黑色	20	5	25	米	生窗玉扣蓋邊膠條位用
63		廠用	SILICONE	J851-G01膠條	黑色	20	5	25	米	生窗扣蓋玻璃位用
64	2 使用待定	廠用/(地盤用)	SILICONE	J851-G01膠條	黑色	441	59	500	米	梗窗扣蓋玻璃位用(廠用230米)
65		室內玻璃邊6mm高	SILICONE	J861-JT01膠條	黑色	107	23	130	米	大梗窗玻璃邊內位用(32厚玻璃)
66		室內玻璃邊8mm高	SILICONE	J861-JT02膠條	黑色	16	9	25	米	小梗窗玻璃邊內位用(30厚玻璃)
67		室內玻璃邊6mm高	SILICONE	J861-JT03膠條	黑色	76	24	100	米	單片玻璃邊內位用(12厚玻璃)

		美特鋁質有限公司	工程號:J-861	計算:	謝永林	日期:	2024.11.12	送呈:	施哥	
		MIDI Aluminium Fabricator Ltd.	地盤名稱: 己連拿利	核對:	謝永林	日期:	2024.11.16	副本:		
廠用配件B.M.表			項目類別: 試水樣板/視覺樣板	批准:		日期:				
			A/C Code:					此BM依據EI8436 F版/H版 施工圖計算		
序號	修改標示	配件圖號	物料編號	配件名稱	顏色	實用	後備	總數	單位	備注
68			EPDM 硬度85±5	40x5.5(高)墊塊(L=90mm)	黑色	8	4	12	支	修主企套芯用墊塊(轉角主企)
69			EPDM 硬度85±5	30x3(高)墊塊(L=90mm)	黑色	16	4	20	支	修主企套芯用墊塊(生梗主企)
70			EPDM 硬度85±5	30x3(高)墊塊(L=90mm)	黑色	8	2	10	支	修主企套芯用墊塊(雙生主企)
71			EPDM 硬度85±5	16x6(高)墊塊(L=50mm)	黑色	100	20	120	支	收橫企, 鋁格位收口折件用
72			(材質PVC)	1.5mm厚防水布(160mm闊)		16	4	20	米	試水箱頂部橫料連接用
73			(材質PVC)	1.5mm厚防水布(360mm闊)		16	4	20	米	試水箱底部橫料連接用
74			(材質PVC)	1.5mm厚防水布(200mm闊)		45	5	50	米	試水箱企料連接用

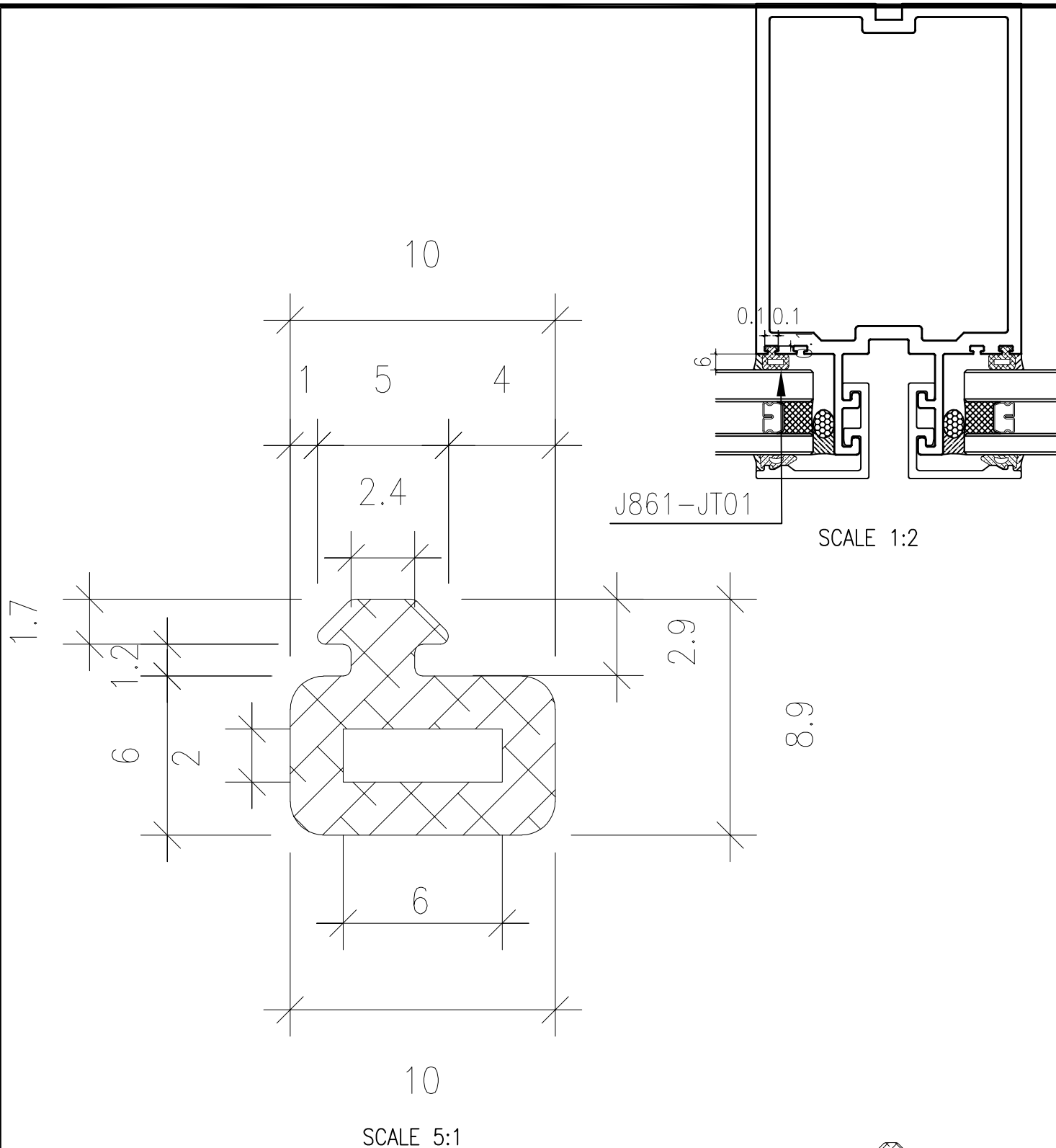

NOTES:

1. UNSPECIFIED RADIUS : 0.3
2. MATERIAL : SILICONE
3. HARDNESS: 60±5 DURO.



SCALE 1:1

PROJECT / 工程名稱:		DRAWING TITLE / 圖紙名稱:	
J861		GASKET DRAWING	
GASKET DIE SCHEDULE		SCALE / 比例:	5:1
JOB NO. / 工程編號:		DATE / 日期:	2024-11.7
DWG. NO. / 圖紙編號:	REV / 版次:	DRAWN / 繪製人:	ZHENG XIANGFEN
J861	J861-JT01	CHKD / 核對人:	-

美特鋁質有限公司
 MIDI Aluminium Fabricator Ltd.

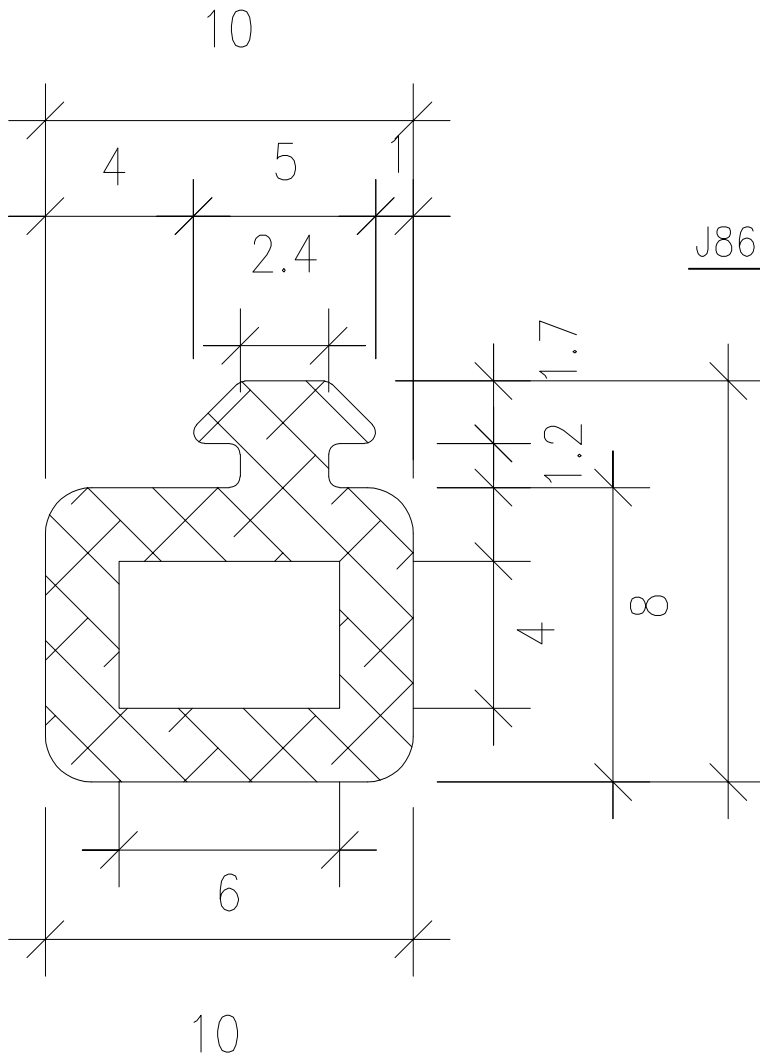

SCALE 5:1

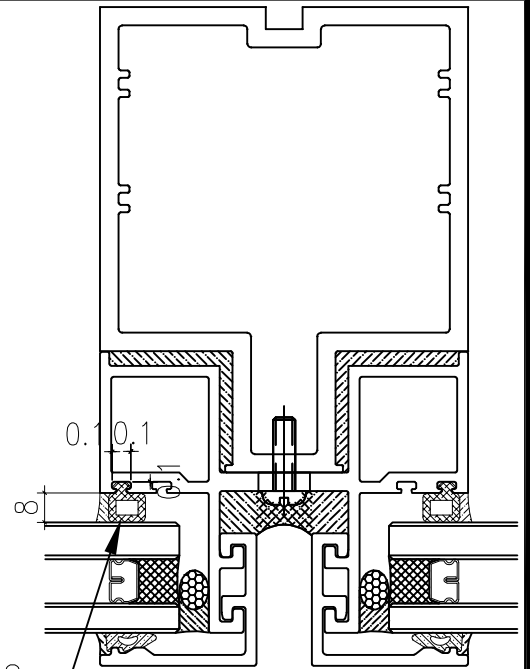

SCALE 1:2

J861-JT02

10.9

NOTES:

1. UNSPECIFIED RADIUS : 0.3
2. MATERIAL : SILICONE
3. HARDNESS: 60±5 DURO.



SCALE 1:1

PROJECT / 工程名稱:

J861

DRAWING TITLE / 圖紙名稱:

GASKET DRAWING

SCALE / 比例: 5:1

GASKET DIE SCHEDULE

DATE / 日期: 2024-11.7

JOB NO. / 工程編號:
J861

DWG. NO. / 圖紙編號:
J861-JT02

REV / 版次:
-

DRAWN / 繪製人: ZHENG XIANGFEN
CHKD / 核對人: -



美特鋁質有限公司
MIDI Aluminium Fabricator Ltd.

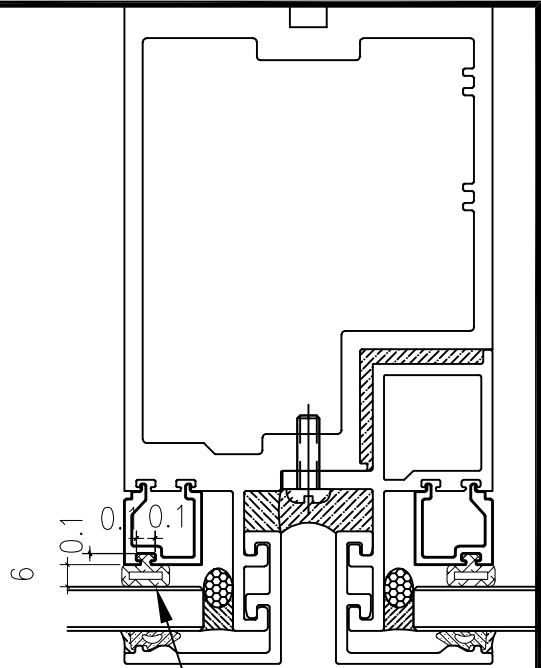
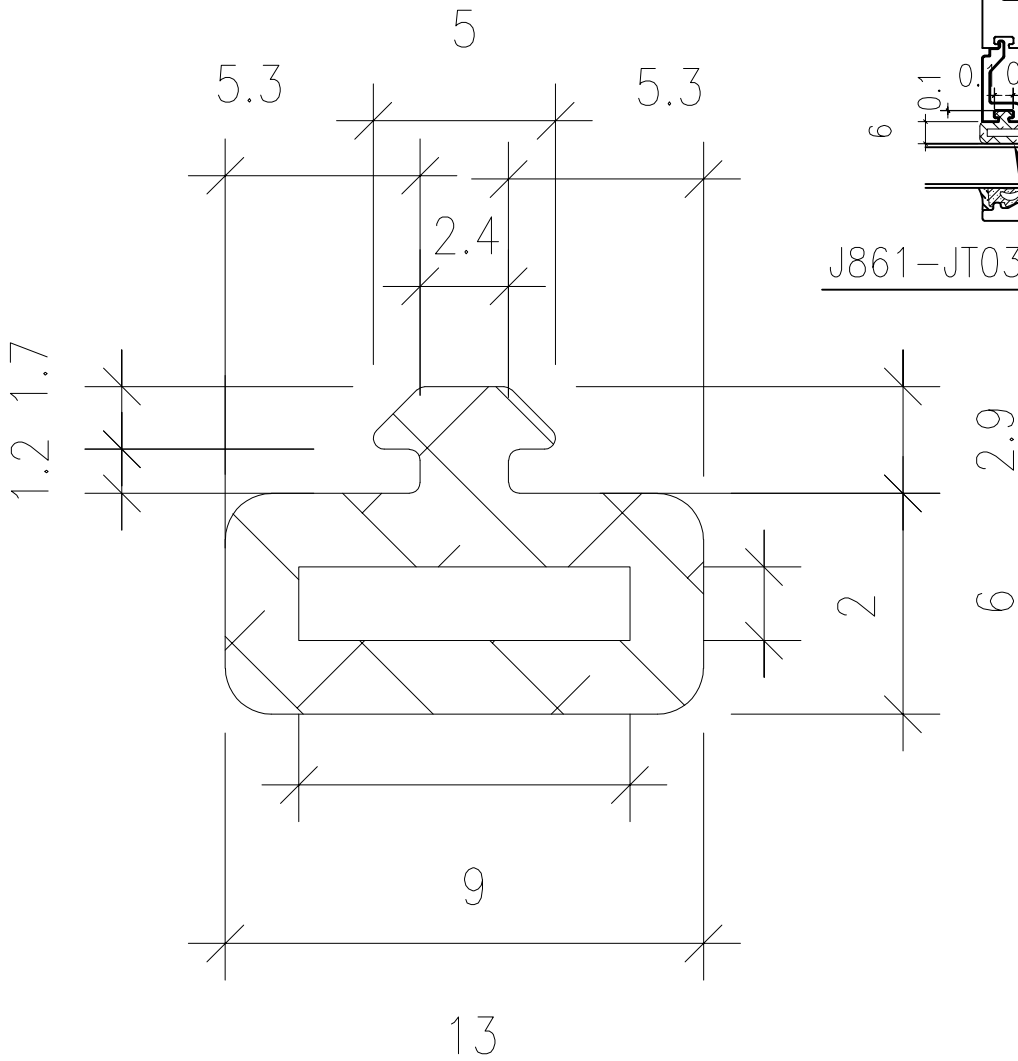

J861-JT03

SCALE 1:2

SCALE 5:1

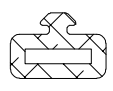

SCALE 1:1

NOTES:

1. UNSPECIFIED RADIUS : 0.3
2. MATERIAL : SILICONE
3. HARDNESS: 60±5 DURO.

PROJECT / 工程名稱: J861		DRAWING TITLE / 圖紙名稱: GASKET DRAWING	
GASKET DIE SCHEDULE		SCALE / 比例: 5:1	 美特鋁質有限公司 MIDI Aluminium Fabricator Ltd.
JOB NO. / 工程編號: J861	DWG. NO. / 圖紙編號: J861-JT03	DATE / 日期: 2024-11.7	
REV / 版次: -	CHKD / 核對人: -	DRAWN / 繪製人: ZHENG XIANGFEN	

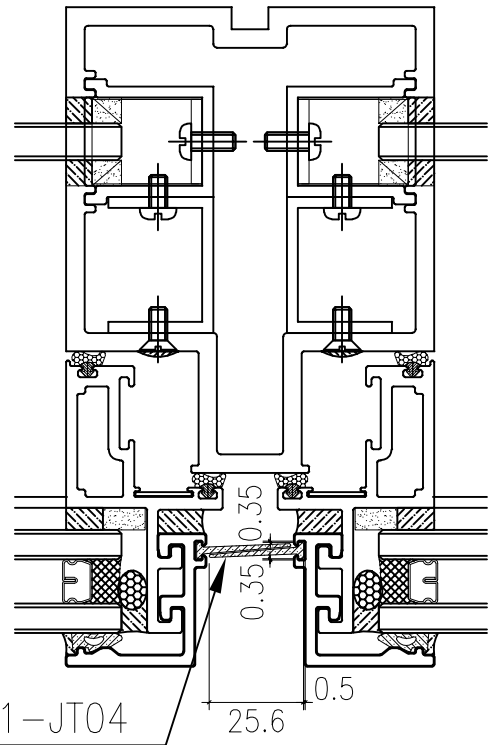

J861-JT04

25.6

0.5

SCALE 1:2

25.6

24.1

R0.3

4.5

R0.4

1.3

1.3

R0.3

1.5

SCALE 4:1

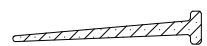

SCALE 1:1

1. UNSPECIFIED RADIUS : 0.3
2. MATERIAL : SILICONE
3. HARDNESS: 60±5 DURO.

PROJECT / 工程名稱:		DRAWING TITLE / 圖紙名稱:	
J861		GASKET DRAWING	
GASKET DIE SCHEDULE		SCALE / 比例:	4:1
JOB NO. / 工程編號:		DATE / 日期:	2024-11.7
DWG. NO. / 圖紙編號:	J861-JT04	DRAWN / 繪製人:	ZHENG XIANGFEN
REV / 版次:	-	CHKD / 核對人:	-



加長1mm

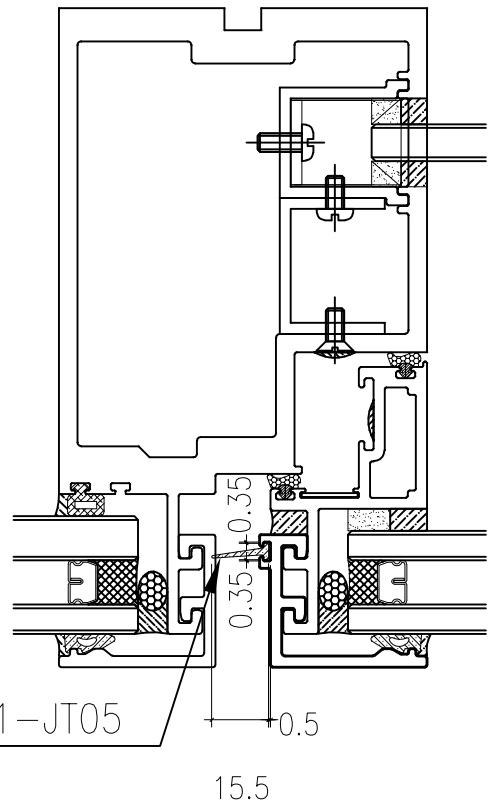

SCALE 1:2

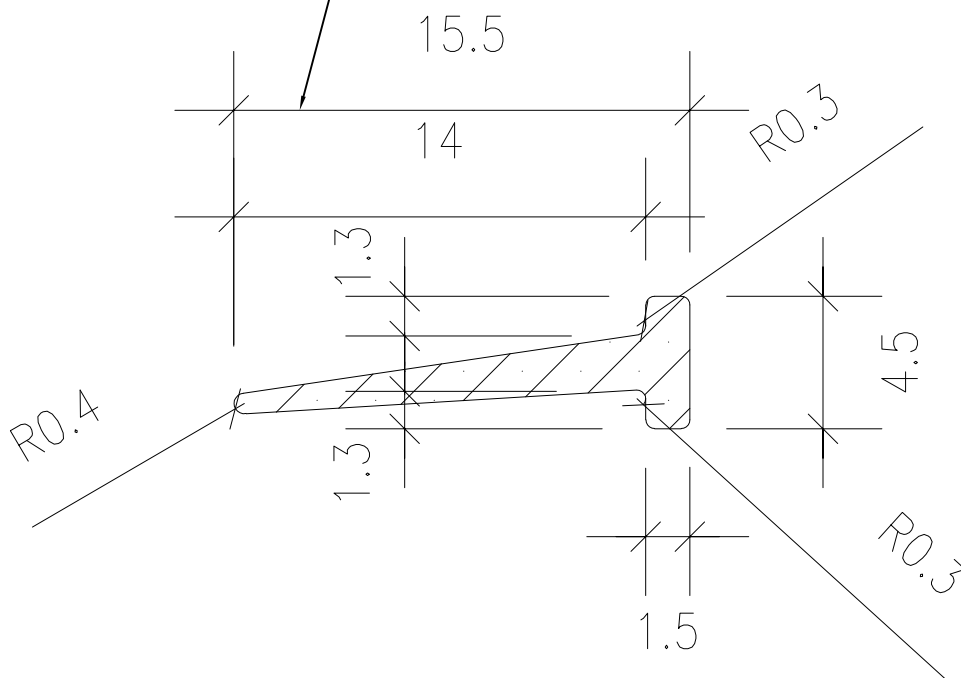

SCALE 4:1

1. UNSPECIFIED RADIUS : 0.3
2. MATERIAL : SILICONE
3. HARDNESS: 60±5 DURO.



SCALE 1:1

PROJECT / 工程名稱:

J861

DRAWING TITLE / 圖紙名稱:

GASKET DRAWING

SCALE / 比例: 4:1

GASKET DIE SCHEDULE

DATE / 日期: 2024-11.7

JOB NO. / 工程編號:
J861

DWG. NO. / 圖紙編號:
J861-JT05

REV / 版次:
-

DRAWN / 繪製人: ZHENG XIANGFEN

CHKD / 核對人: -



美特鋁質有限公司
MIDI Aluminium Fabricator Ltd.