



工程指示 / 要求簡箋 ENGINEER INSTRUCTIONS(E.I.)

工程指示編號:	EI- 8534	修改版本:	-
	HK- 2012		
工程編號:	J 861	工程名稱:	己連拿利
收件人:	生統	發件人:	細佬
工程項目:	後裝窗-廠用配件	日期:	07/11/2024

<input type="checkbox"/> 原合約工程包	<input type="checkbox"/> 原合約工程加 / 減賬 QT-	<input type="checkbox"/> 新工程報價 QT-
---------------------------------	--	------------------------------------

信件批核號碼/圖紙參考編號:	批核模具圖紙編號:
客戶指示附件:	管理內部批簽署:

<input type="checkbox"/> 初步鋁料 B.M.	<input type="checkbox"/> 加工拆圖, 然後生產	<input type="checkbox"/> 尺寸表
<input checked="" type="checkbox"/> 正式鋁料 B.M.	<input type="checkbox"/> 技術上資料/指示	<input type="checkbox"/> 報價
<input type="checkbox"/> 配件 B.M.	<input type="checkbox"/> 樣辦或貨品說明書	<input type="checkbox"/> 分判合約
<input type="checkbox"/> 其他:		

內容: 請按附頁資料訂貨
完成上列要求日期: 03/01/2025

國內

<input type="checkbox"/> 生產技術總監	<input type="checkbox"/> 連附件	<input checked="" type="checkbox"/> 技術部	<input checked="" type="checkbox"/> 連附件	<input type="checkbox"/> 生產部	<input type="checkbox"/> 連附件
<input type="checkbox"/> 採購部	<input type="checkbox"/> 連附件	<input checked="" type="checkbox"/> 生產統籌部	<input checked="" type="checkbox"/> 連附件	<input type="checkbox"/> 報關組	<input type="checkbox"/> 連附件
<input checked="" type="checkbox"/> 質檢部	<input checked="" type="checkbox"/> 連附件	<input type="checkbox"/> 會計部	<input type="checkbox"/> 連附件	<input type="checkbox"/> 機械設計部	<input type="checkbox"/> 連附件
<input type="checkbox"/> 香港辦	<input type="checkbox"/> 連附件	<input type="checkbox"/> 其他:			

香港

<input type="checkbox"/> 行政部	<input type="checkbox"/> 連附件	<input type="checkbox"/> 會計部	<input type="checkbox"/> 連附件	<input type="checkbox"/> 統籌部	<input type="checkbox"/> 連附件	<input type="checkbox"/> 工程部	<input type="checkbox"/> 連附件
<input type="checkbox"/> 採購部	<input type="checkbox"/> 連附件	<input type="checkbox"/> QS部	<input type="checkbox"/> 連附件	<input type="checkbox"/> 地盤管理	<input type="checkbox"/> 連附件	<input type="checkbox"/> 維修部	<input type="checkbox"/> 連附件

*發件人簽署:	*組別成員批核簽署:
傳遞編號: HK-2012	項目經理簽署: 

		美特鋁質有限公司 MBI Aluminium Fabricator Ltd.		工程號：	J-861	計算：	陈日强	日期：	2024. 11. 3	送呈：	施哥
		地盤名稱：	己連拿利	核對：	謝永林	日期：	2024. 11. 6	副本：			
廠用配件B. M 表		項目類別：	后装50&70門窗大貨	批准：		日期：					
		A/C Code：								此BM依據2版施工圖 計算	
序號	修改標示	配件圖號	物料編號	配件名稱	顏色	實用	後備	總數	單位	備注	
1				3/16x1/2"平頭機絲	S. S. 316	4	4	8	粒	收FD門室內鎖芯蓋	
2				3/16x1/2"平頭機絲	S. S. 316	720	80	800	粒	收百葉扁巴	
3				#9x1"平頭鋼牙	S. S. 316	720	100	820	粒	收百葉片	
4				#9x1"圓頭鋼牙	S. S. 316	1168	100	1268	粒	組框螺絲	
5				M4x10mm圓頭機絲	S. S. 316	52	10	62	粒	收中橫 铝槽	
6				M5x10mm平頭機絲	S. S. 316	52	10	62	粒	收中橫 铝槽	
7				#10x1/2' 圓頭鋼牙	S. S. 316	244	50	294	粒	收批水条	
8				#10x1/2' 圓頭鋼牙	S. S. 316	666	150	816	粒	收20x3铝巴	
9				3/16x1/4"平頭機絲	S. S. 316	768	70	838	粒	收窗角碼	
10				3/16x13/32"平頭機絲	S. S. 316	768	70	838	粒	收窗角碼	
11				3/16x1/2"平頭機絲	S. S. 316	64	8	72	粒	收FD門角碼	
12				#9x1-1/2"平頭鋼牙	S. S. 316	260	40	300	粒	收70窗護欄	
13				#9x1/2"平頭鋼牙	S. S. 316	20	20	40	粒	收70窗護欄兩端封口	
14				#10x1/2"平頭鋼牙	S. S. 316	40	20	60	粒	收70窗收 护栏通	
15				M5x25mm平頭機絲	S. S. 316	200	30	230	粒	收執手	
16				M5x20mm平頭機絲	S. S. 316	2	2	4	粒	收M-FL-1 FD門鎖芯	
17				3/16"x3/8"平頭機絲	S. S. 316	1176	100	1276	粒	收鎖扣(夾巴)3粒/件	
18				5/32"*3/8"平頭機絲	S. S. 316	4	4	8	粒	收東成2019-08單向传动盒	
19				5/32"*3/8"平頭機絲	S. S. 316	4	4	8	粒	收東成2019-07双向传动盒	
20				#8x1/2"圓頭鋼牙	S. S. 316	196	40	236	粒	收窗鉗	
21				#8x3/4"圓頭鋼牙	S. S. 316	26	14	40	粒	用在70窗鉗	
22				3/16"x3/8"圓頭機絲	S. S. 316	1176	118	1294	粒	收TC903不銹鋼扣碼	
23				3/16"x3/8"圓頭機絲	S. S. 316	768	77	845	粒	收扇撐	
24				3/16"x3/8"平頭機絲	S. S. 316	384	30	414	粒	收扇撐	
25				3/16"x3/8"圓頭機絲	S. S. 316	8	4	12	粒	收限位撐	
26				5/32' x3/8"平頭機絲	S. S. 316	192	36	228	粒	收 2035B传动盒	
27			東城2035B	传动盒	鋅合金	96	4	100	隻		

		美特鋁質有限公司 MDI Aluminium Fabricator Ltd.		工程號 :	J-861	計算 :	陈日强	日期:	2024. 11. 3	送呈:	施哥
		地盤名稱 :	己連拿利	核對 :	謝永林	日期:	2024. 11. 6	副本:			
廠用配件B. M 表		項目類別 :	后装50&70門窗大貨	批准 :		日期:					
		A/C Code :								此BM依據2版施工圖 計算	
序號	修改標示	配件圖號	物料編號	配件名稱	顏色	實用	後備	總數	單位	備注	
28			東城2021A-14"	2021A-14"扇撐	不鏽鋼	152	12	164	隻	扇寬430-550	
29			東城2021A-12"	2021A-12"扇撐	不鏽鋼	40	4	44	隻	扇寬430以下	
30			東城2017-D2A	執手	DARK GREY	96	4	100	隻	用于铝窗	
31		861-HD-01	東城2017-D2A	執手	DARK GREY	2	0	2	組	用于FD門，包括室內外執手和一根方鉄	
32			東成2019-07	双向传动盒	鋅合金	2	0	2	隻	用于FD門	
33			東成2019-08	單向传动盒	鋅合金	2	0	2	隻	用于FD門	
34			東成美特款 M-FL-1	FD門室內鎖芯	鋅合金	2	0	2	隻	用于FD門	
35			東成2019-06	FD門室內鎖芯蓋	DARK GREY	2	0	2	隻	用于FD門（不需室外蓋）	
36			東成2031F-F10"	FD門不銹鋼限位撐	不鏽鋼	2	0	2	隻	用于FD門	
37			50-LC-04A	50窗窗钻	黑色	72	16	88	隻		
38			65-LC-04B	70窗窗钻	黑色	26	4	30	隻		
39			833-CZ1	窗钻	黑色	98	10	108	隻		
40			TC903	不銹鋼扣碼	不鏽鋼#304	588	50	638	隻	单扇 3組 6隻	
41			Tung-032	鎖扣（夾巴）	鋅合金	392	30	422	個	4點/扇	
42			東城202-06	多點鎖12.5mm高傳動珠		392	30	422	個	4點/扇	
43			856-CWH-S32	膠條（Silicone）硬度60±5°	黑色	799	120	919	米	窗玉防水膠條	
44			856-CWH-S31轉角器	膠條（Silicone）硬度50±5°	黑色	396	30	426	件	窗玉防水膠條	
45				D. C. 791防水膠	黑色	60	15	75	支	碰口位絲坑螺絲頭 防水 300ml / 支	
46				泡泡膠紙	白色	90	0	90	卷	1mX100m一卷（包裝用）	
47				一寸寬透明膠紙	透明	60	20	80	卷	45m/卷（配泡泡膠紙包裝用）	
48				四寸保護膠紙	白色	26	5	31	卷	23m/卷	
49				三寸保護膠紙	白色	40	20	60	卷	23m/卷	
50				二寸保護膠紙	白色	40	10	50	卷	23m/卷	
51				一寸保護膠紙	白色	40	10	50	卷	23m/卷	

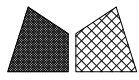

美特鋁質 有限公司
MIDI Aluminium Fabricator Ltd.

類別		物料號	
制圖	陈日强	圖號	861-HD-01
復核	謝永林	數量	
批准		位置	-

修改			
日期			

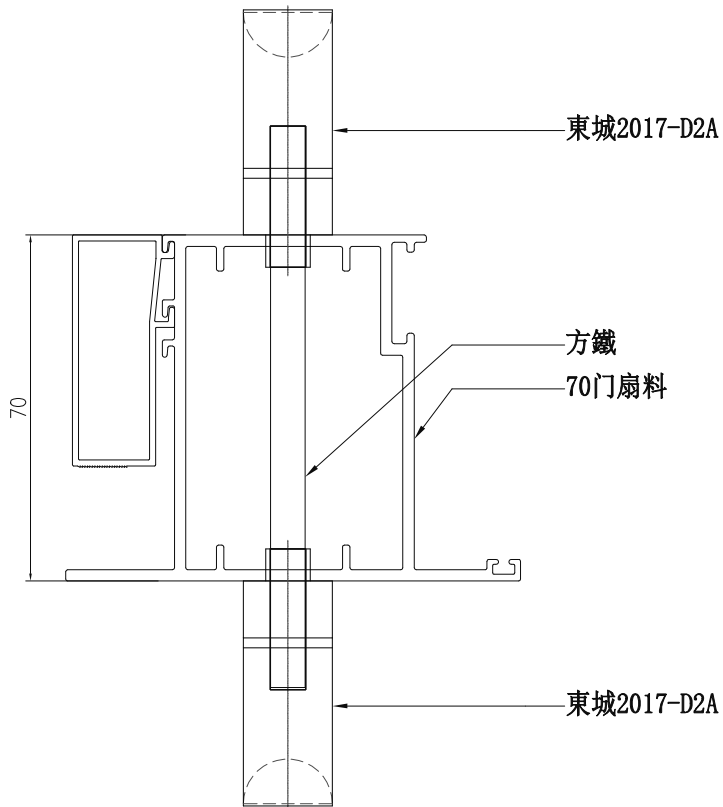

工程號	J861	地盤	
名稱	FD門手柄配套		採用
材料		地盤	
顏色	DARK GREY		工廠