



工程指示 / 要求簡箋 ENGINEER INSTRUCTIONS(E.I.)

|         |           |       |            |
|---------|-----------|-------|------------|
| 工程指示編號: | EI- 8512  | 修改版本: | D          |
|         | HK- 0097  |       |            |
| 工程編號:   | J 861     | 工程名稱: | 己連拿利       |
| 收件人:    | Maggie/生統 | 發件人:  | 細佬         |
| 工程項目:   | 幕牆鋁料BM訂貨  | 日期:   | 10/02/2025 |

|                                 |  |                                    |
|---------------------------------|--|------------------------------------|
| <input type="checkbox"/> 原合約工程包 | <input type="checkbox"/> 原合約工程加 / 減賬 QT- | <input type="checkbox"/> 新工程報價 QT- |
|---------------------------------|--|------------------------------------|

|                |           |
|----------------|-----------|
| 信件批核號碼/圖紙參考編號: | 批核模具圖紙編號: |
| 客戶指示附件:        | 管理內部批簽署:  |

|   |                                     |                               |
|---|-------------------------------------|-------------------------------|
| <input type="checkbox"/> 初步鋁料 B.M.            | <input type="checkbox"/> 加工拆圖, 然後生產 | <input type="checkbox"/> 尺寸表  |
| <input checked="" type="checkbox"/> 正式鋁料 B.M. | <input type="checkbox"/> 技術上資料/指示   | <input type="checkbox"/> 報價   |
| <input type="checkbox"/> 配件 B.M.              | <input type="checkbox"/> 樣辦或貨品說明書   | <input type="checkbox"/> 分判合約 |
| <input type="checkbox"/> 其他:                  |                                     |                               |

|   |
|---|
| 內容:<br>放行第序號7, 19,20,21,22<br><br>備注: 附件木紋色編號則師批核文件 |
| 完成上列要求日期: 04/04/2025                                |

國內

|                                 |                              |   |   |                                |                              |
|---------------------------------|------------------------------|---|---|--------------------------------|------------------------------|
| <input type="checkbox"/> 生產技術總監 | <input type="checkbox"/> 連附件 | <input checked="" type="checkbox"/> 技術部   | <input checked="" type="checkbox"/> 連附件 | <input type="checkbox"/> 生產部   | <input type="checkbox"/> 連附件 |
| <input type="checkbox"/> 採購部    | <input type="checkbox"/> 連附件 | <input checked="" type="checkbox"/> 生產統籌部 | <input checked="" type="checkbox"/> 連附件 | <input type="checkbox"/> 報關組   | <input type="checkbox"/> 連附件 |
| <input type="checkbox"/> 質檢部    | <input type="checkbox"/> 連附件 | <input type="checkbox"/> 會計部              | <input type="checkbox"/> 連附件            | <input type="checkbox"/> 機械設計部 | <input type="checkbox"/> 連附件 |
| <input type="checkbox"/> 香港辦    | <input type="checkbox"/> 連附件 | <input type="checkbox"/> 其他:              |   |                                |                              |

香港

|                              |                              |                              |                              |                               |                              |                              |                              |
|------------------------------|------------------------------|------------------------------|------------------------------|-------------------------------|------------------------------|------------------------------|------------------------------|
| <input type="checkbox"/> 行政部 | <input type="checkbox"/> 連附件 | <input type="checkbox"/> 會計部 | <input type="checkbox"/> 連附件 | <input type="checkbox"/> 統籌部  | <input type="checkbox"/> 連附件 | <input type="checkbox"/> 工程部 | <input type="checkbox"/> 連附件 |
| <input type="checkbox"/> 採購部 | <input type="checkbox"/> 連附件 | <input type="checkbox"/> QS部 | <input type="checkbox"/> 連附件 | <input type="checkbox"/> 地盤管理 | <input type="checkbox"/> 連附件 | <input type="checkbox"/> 維修部 | <input type="checkbox"/> 連附件 |

|               |   |
|---------------|---|
| *發件人簽署:       | *組別成員批核簽署:  |
| 傳遞編號: HK-0097 | 項目經理簽署:  |

|  |             |            |          |            |            |                        |         |
|--|-------------|------------|----------|------------|------------|------------------------|---------|
|  美特鋁質有限公司<br>MIDI Aluminium Fabricator Ltd. | 工程號: J-861  | 計算:        | 鄭相芬/匡藝潔  | 日期:        | 2024.10.20 | 送呈:                    | 施哥      |
|  | 地盤名稱: 己連拿利  | 核對:        | 謝永林      | 日期:        | 2024.11.04 | 副本:                    |         |
| 鋁型材B.M.表   | 項目類別: 框架式幕牆 | 批准:        |          | 日期:        |            | 此BM依據第2版大圖計算           |         |
|  | A/C Code:   | 有顏色鋁料(Kg): | 79200.98 | 無顏色鋁料(Kg): | 16316.23   | V.F總(米 <sup>2</sup> ): | 7113.59 |

| 序號 | 修改標示 | 物料編號   | 鋁料名稱    | 顏色            | 合金狀態    | 長度<br>(mm) | 數量 (支) |    |     | 重量(Kgs) |           | V.F.(米 <sup>2</sup> ) |            | 備注         |
|----|------|--------|---------|---------------|---------|------------|--------|----|-----|---------|-----------|-----------------------|------------|------------|
|    |      |        |         |               |         |            | 實用     | 後備 | 總數  | Kg/M    | 總重量       | 米 <sup>2</sup> /米     | Total_V.F. |            |
| 1  | B訂料  | X86623 | 雙梗企     | UCT207124XL-3 | 6063-T6 | 4350       | 12     | 8  | 20  | 7.411   | 644.757   | 0.447                 | 38.889     | 非標層超3500以上 |
| 1a | B訂料  | X86623 | 雙梗企     | UCT207124XL-3 | 6063-T6 | 3600       | 13     |    | 13  | 7.411   | 346.835   | 0.447                 | 20.920     | 標準層3500    |
| 1b | B訂料  | X86623 | 雙梗企     | UCT207124XL-3 | 6063-T6 | 3400       | 71     |    | 71  | 7.411   | 1789.015  | 0.447                 | 107.906    | 標準層3300及以下 |
| 2  | B訂料  | X86622 | 生梗企     | UCT207124XL-3 | 6063-T6 | 4350       | 74     | 20 | 94  | 8.726   | 3568.061  | 0.436                 | 178.280    | 非標層超3500以上 |
| 2a | B訂料  | X86622 | 生梗企     | UCT207124XL-3 | 6063-T6 | 3600       | 185    |    | 185 | 8.726   | 5811.516  | 0.436                 | 290.376    | 標準層3500    |
| 2b | B訂料  | X86622 | 生梗企     | UCT207124XL-3 | 6063-T6 | 3400       | 481    |    | 481 | 8.726   | 14270.500 | 0.436                 | 713.034    | 標準層3300及以下 |
| 3  | B訂料  | X86624 | 雙生企     | UCT207124XL-3 | 6063-T6 | 4350       | 17     | 12 | 29  | 6.183   | 779.985   | 0.470                 | 59.291     | 非標層超3500以上 |
| 3a | B訂料  | X86624 | 雙生企     | UCT207124XL-3 | 6063-T6 | 3600       | 67     |    | 67  | 6.183   | 1491.340  | 0.470                 | 113.364    | 標準層3500    |
| 3b | B訂料  | X86624 | 雙生企     | UCT207124XL-3 | 6063-T6 | 3400       | 202    |    | 202 | 6.183   | 4246.484  | 0.470                 | 322.796    | 標準層3300及以下 |
| 4  | B訂料  | X86625 | 轉角企     | UCT207124XL-3 | 6063-T6 | 4500       | 7      | 5  | 12  | 11.055  | 596.970   | 0.659                 | 35.586     | 非標層超3500以上 |
| 4a | B訂料  | X86625 | 轉角企     | UCT207124XL-3 | 6063-T6 | 3600       | 1      |    | 1   | 11.055  | 39.798    | 0.659                 | 2.372      | 標準層3500    |
| 4b | B訂料  | X86625 | 轉角企     | UCT207124XL-3 | 6063-T6 | 3400       | 32     |    | 32  | 11.055  | 1202.784  | 0.659                 | 71.699     | 標準層3300及以下 |
| 5  | B訂料  | X86639 | 轉角室內蓋   | UCT207124XL-3 | 6063-T5 | 3600       | 40     | 5  | 45  | 0.463   | 75.006    | 0.163                 | 26.406     |            |
| 6  | B訂料  | X86640 | 轉角室內蓋托角 | 銻化            | 6063-T5 | 3600       | 40     | 5  | 45  | 0.818   | 132.516   | 0                     | 0.000      |            |
| 7  | D訂料  | X86626 | 橫外裝飾線   | LX01963MH木紋   | 6063-T6 | 5800       | 95     | 5  | 100 | 4.038   | 2342.040  | 0.498                 | 288.840    |            |
| 8  | B訂料  | X86670 | 雙梗橫料    | UCT207124XL-3 | 6063-T6 | 5800       | 302    | 13 | 315 | 6.430   | 11747.610 | 0.272                 | 496.944    |            |
| 9  | B訂料  | X86671 | 生梗橫料    | UCT207124XL-3 | 6063-T6 | 5800       | 112    | 8  | 120 | 5.672   | 3947.712  | 0.333                 | 231.768    |            |
| 10 | B訂料  | X86654 | 框橫料扣蓋   | UCT207124XL-3 | 6063-T6 | 5800       | 115    | 7  | 122 | 0.360   | 254.736   | 0.115                 | 81.374     |            |
| 11 | B訂料  | X86629 | 生梗企雙玻骨  | UCT207124XL-3 | 6063-T6 | 5800       | 322    | 18 | 340 | 1.880   | 3707.360  | 0.193                 | 380.596    |            |
| 12 | B訂料  | X86630 | 單玻插線    | UCT207124XL-3 | 6063-T6 | 5800       | 723    | 27 | 750 | 0.403   | 1753.050  | 0.087                 | 378.450    |            |

|  |             |            |          |            |            |                        |         |
|--|-------------|------------|----------|------------|------------|------------------------|---------|
|  美特鋁質有限公司<br>MIDI Aluminium Fabricator Ltd. | 工程號: J-861  | 計算:        | 鄭相芬/匡藝潔  | 日期:        | 2024.10.20 | 送呈:                    | 施哥      |
|  | 地盤名稱: 己連拿利  | 核對:        | 謝永林      | 日期:        | 2024.11.04 | 副本:                    |         |
| 鋁型材B.M.表   | 項目類別: 框架式幕牆 | 批准:        |          | 日期:        |            | 此BM依據第2版大圖計算           |         |
|  | A/C Code:   | 有顏色鋁料(Kg): | 79200.98 | 無顏色鋁料(Kg): | 16316.23   | V.F總(米 <sup>2</sup> ): | 7113.59 |

| 序號  | 修改標示 | 物料編號   | 鋁料名稱        | 顏色               | 合金狀態    | 長度<br>(mm) | 數量 (支) |    |      | 重量(Kgs) |          | V.F.(米 <sup>2</sup> ) |            | 備注           |
|-----|------|--------|-------------|------------------|---------|------------|--------|----|------|---------|----------|-----------------------|------------|--------------|
|     |      |        |             |                  |         |            | 實用     | 後備 | 總數   | Kg/M    | 總重量      | 米 <sup>2</sup> /米     | Total_V.F. |              |
| 13  | B訂料  | X86631 | 生玉料 (雙玻)    | UCT207124XL-3    | 6063-T6 | 5800       | 342    | 13 | 355  | 1.599   | 3292.358 | 0.197                 | 405.623    |              |
| 14  | B訂料  | X86632 | 生玉料 (蝴蝶窗)   | UCT207124XL-3    | 6063-T6 | 5800       | 12     | 2  | 14   | 1.609   | 130.651  | 0.189                 | 15.347     |              |
| 15  | B訂料  | X86636 | 玻璃扣蓋        | UCT207124XL-3    | 6063-T6 | 5800       | 997    | 28 | 1025 | 0.823   | 4892.735 | 0.119                 | 707.455    | 企料梗窗位配用      |
| 15a | B訂料  | X86636 | 玻璃扣蓋        | UCT207124XL-3    | 6063-T6 | 5800       | 736    | 19 | 755  | 0.823   | 3603.917 | 0.119                 | 521.101    | 橫料改分離式配用     |
| 16  | B訂料  | X86637 | 玻璃扣蓋 (膠條款)  | UCT207124XL-3    | 6063-T6 | 5800       | 342    | 13 | 355  | 0.862   | 1774.858 | 0.128                 | 263.552    | 生窗位配用        |
| 17  | B訂料  | X86638 | 玻璃扣蓋 (蝴蝶窗)  | UCT207124XL-3    | 6063-T6 | 5800       | 12     | 2  | 14   | 0.801   | 65.041   | 0.119                 | 9.663      |              |
| 18  | B訂料  | X86653 | 拉巴          | UCT207124XL-3    | 6063-T6 | 5800       | 241    | 19 | 260  | 0.136   | 204.334  | 0.028                 | 42.224     | 窗玉用          |
| 19  | D訂料  | K029   | 25x25x2鋁通   | UCT207123SC-3泥黃色 | 6063-T6 | 5800       | 142    | 8  | 150  | 0.499   | 433.817  | 0.100                 | 87.000     | 背板位用         |
| 20  | D訂料  | 1783   | 50x25x2鋁通   | UCT207123SC-3泥黃色 | 6063-T6 | 5800       | 289    | 11 | 300  | 0.770   | 1339.174 | 0.150                 | 261.000    | 背板位用         |
| 21  | D訂料  | X86655 | 30x25x2鋁通   | UCT207123SC-3泥黃色 | 6063-T6 | 5800       | 585    | 15 | 600  | 0.553   | 1924.440 | 0.109                 | 379.320    | 背板位用         |
| 22  | D訂料  | X86664 | 15x25x2鋁通   | UCT207123SC-3泥黃色 | 6063-T6 | 5800       | 741    | 19 | 760  | 0.390   | 1719.120 | 0.080                 | 352.640    | 背板位用         |
| 23  | C修改  | X86573 | 70百葉        | UCT207124XL-3    | 6063-T6 | 5800       | 53     | 7  | 60   | 1.040   | 361.920  | 0.273                 | 95.004     | 柵格百葉         |
| 24  | B訂料  | X86641 | 35x20柵格     | UCT207124XL-3    | 6063-T6 | 5800       | 92     | 8  | 100  | 0.916   | 531.280  | 0.109                 | 63.220     | 柵格百葉         |
| 25  | B訂料  | 1561   | 38x30x2.5鋁通 | UCT207124XL-3    | 6063-T6 | 5800       | 18     | 3  | 21   | 0.850   | 103.530  | 0.136                 | 16.565     | 35x20柵格企料用   |
| 26  | B訂料  | B1503  | 25x3mm鋁巴    | UCT207124XL-3    | 6063-T6 | 5800       | 54     | 6  | 60   | 0.202   | 70.296   | 0.056                 | 19.488     | 柵格百葉企橫壓巴     |
| 27  | B訂料  | C137   | 35x3mm鋁巴    | UCT207124XL-3    | 6063-T6 | 5800       | 18     | 2  | 20   | 0.283   | 32.828   | 0.076                 | 8.816      | 柵格百葉企用       |
| 28  | B訂料  | N647   | 70X30X3鋁角   | UCT207124XL-3    | 6063-T6 | 5800       | 18     | 2  | 20   | 0.788   | 91.408   | 0.2                   | 23.200     | 柵格百葉企用       |
| 29  | B訂料  | N647   | 50X30X3鋁角   | UCT207124XL-3    | 6063-T6 | 5800       | 2      | 1  | 3    | 0.788   | 13.711   | 0.2                   | 3.480      | 用70X30X3鋁角削成 |
| 30  | A放行  | X86642 | 欄河槽         | 鉻化               | 6063-T6 | 5800       | 25     | 3  | 28   | 0.792   | 128.621  | 0                     | 0.000      |              |
| 31  | A放行  | X86643 | 欄河槽 (轉角用)   | 鉻化               | 6063-T6 | 5800       | 2      | 1  | 3    | 0.967   | 16.826   | 0                     | 0.000      |              |

|  |             |            |          |            |            |                        |         |
|--|-------------|------------|----------|------------|------------|------------------------|---------|
|  美特鋁質有限公司<br>MIDI Aluminium Fabricator Ltd. | 工程號: J-861  | 計算:        | 鄭相芬/匡藝潔  | 日期:        | 2024.10.20 | 送呈:                    | 施哥      |
|  | 地盤名稱: 己連拿利  | 核對:        | 謝永林      | 日期:        | 2024.11.04 | 副本:                    |         |
| 鋁型材B.M.表   | 項目類別: 框架式幕牆 | 批准:        |          | 日期:        |            | 此BM依據第2版大圖計算           |         |
|  | A/C Code:   | 有顏色鋁料(Kg): | 79200.98 | 無顏色鋁料(Kg): | 16316.23   | V.F總(米 <sup>2</sup> ): | 7113.59 |

| 序號 | 修改標示 | 物料編號   | 鋁料名稱        | 顏色 | 合金狀態    | 長度<br>(mm) | 數量 (支) |     |      | 重量(Kgs) |          | V.F.(米 <sup>2</sup> ) |            | 備注              |
|----|------|--------|-------------|----|---------|------------|--------|-----|------|---------|----------|-----------------------|------------|-----------------|
|    |      |        |             |    |         |            | 實用     | 後備  | 總數   | Kg/M    | 總重量      | 米 <sup>2</sup> /米     | Total_V.F. |                 |
| 32 | A放行  | X86644 | 37X28.5x3鋁槽 | 鉻化 | 6063-T6 | 5800       | 25     | 3   | 28   | 0.712   | 115.629  | 0                     | 0.000      |                 |
| 33 | A放行  | X86634 | 48鋁介子       | 鉻化 | 6061-T6 | 5800       | 86     | 4   | 90   | 0.934   | 487.548  | 0                     | 0.000      |                 |
| 34 | A放行  | X86645 | 固定鋁碼(中)     | 鉻化 | 6061-T6 | 5800       | 54     | 4   | 58   | 15.894  | 5346.742 | 0                     | 0.000      |                 |
| 35 | A放行  | X86646 | 固定鋁碼(邊)     | 鉻化 | 6061-T6 | 5800       | 20     | 2   | 22   | 20.929  | 2670.540 | 0                     | 0.000      |                 |
| 36 | A放行  | X86649 | 削成78.5x8鋁巴  | 鉻化 | 6061-T6 | 5800       | 25     | 2   | 27   | 2.557   | 400.426  | 0                     | 0.000      | 生梗企用套芯1         |
| 37 | A放行  | X86649 | 削成109x8鋁巴   | 鉻化 | 6061-T6 | 5800       | 25     | 2   | 27   | 2.557   | 400.426  | 0                     | 0.000      | 生梗企用套芯2         |
| 38 | A放行  | X86649 | 118x8鋁巴     | 鉻化 | 6061-T6 | 5800       | 10     | 2   | 12   | 2.557   | 177.967  | 0                     | 0.000      | 雙梗企用套芯          |
| 39 | A放行  | X86649 | 削成82.5x8鋁巴  | 鉻化 | 6061-T6 | 5800       | 19     | 2   | 21   | 2.557   | 311.443  | 0                     | 0.000      | 雙生企用套芯          |
| 40 | A放行  | X86649 | 削成89x8鋁巴    | 鉻化 | 6061-T6 | 5800       | 3      | 1   | 4    | 2.557   | 59.322   | 0                     | 0.000      | 轉角企用套芯          |
| 41 | A放行  | X86652 | 38X57X8鋁角   | 鉻化 | 6061-T6 | 5800       | 88     | 4   | 92   | 1.886   | 1006.455 | 0                     | 0.000      | 主企主橫組裝用         |
| 42 | A放行  | X86667 | 背板托角        | 鉻化 | 6061-T6 | 5800       | 408    | 12  | 420  | 0.992   | 2416.512 | 0                     | 0.000      | 地盤裝背板托角位        |
| 43 | A放行  | X86633 | 加力骨(鋁板)     | 鉻化 | 6063-T6 | 5800       | 132    | 8   | 140  | 1.726   | 1401.512 | 0                     | 0.000      |                 |
| 44 | A放行  | L058   | 50X50X6鋁角   | 鉻化 | 6063-T6 | 5800       | 12     | 2   | 14   | 1.522   | 123.586  | 0                     | 0.000      | 生窗玉組裝用          |
| 45 | A放行  | L067   | 50X50X3鋁角   | 鉻化 | 6063-T6 | 5800       | 10     | 2   | 12   | 0.789   | 54.914   | 0                     | 0.000      | 內轉角企用           |
| 46 | A放行  | N624   | 50X20X3鋁角   | 鉻化 | 6063-T6 | 5800       | 156    | 14  | 170  | 0.545   | 537.370  | 0                     | 0.000      | 削成50X16X3鋁角邊企用  |
| 47 | A放行  | L061   | 25X25X3鋁角   | 鉻化 | 6063-T6 | 5800       | 40     | 5   | 45   | 0.382   | 99.702   | 0                     | 0.000      | 轉角企外收口用         |
| 48 | A放行  | L090   | 20X20X3鋁角   | 鉻化 | 6063-T6 | 5800       | 35     | 5   | 40   | 0.301   | 69.832   | 0                     | 0.000      | SD門邊企用          |
| 49 | A放行  | X86317 | Z字料         | 鉻化 | 6063-T5 | 5800       | 130    | 10  | 140  | 0.192   | 155.904  | 0                     | 0.000      | 企橫收口300c/c L=50 |
| 50 | B訂料  | X86676 | Z字料(加長)     | 鉻化 | 6063-T6 | 5800       | 40     | 5   | 45   | 0.776   | 202.432  | 0                     | 0.000      | 室外企收口通長         |
|    |      |        |             |    |         |            |        | 合計: | 9354 |         | 95517.20 |                       | 7113.589   |                 |

# J-861 框架式幕牆鋁料模圖

(1)

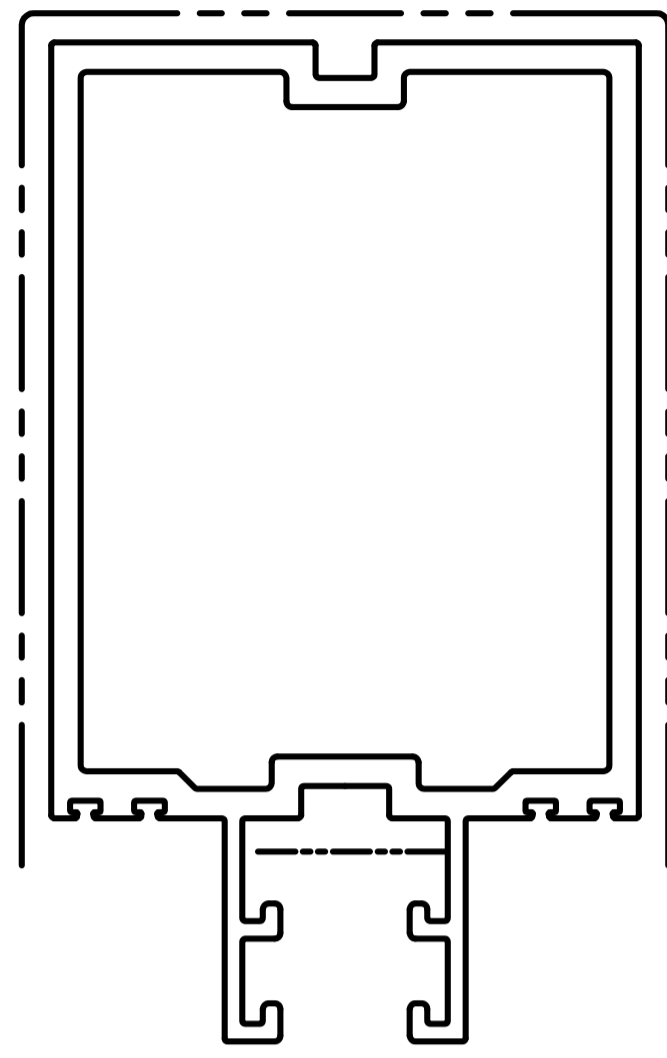

模號: X86623  
名稱: 雙梗企  
合金狀態: 6063-T6  
重量: 7.411 KG/M  
V.F.: 447 mm

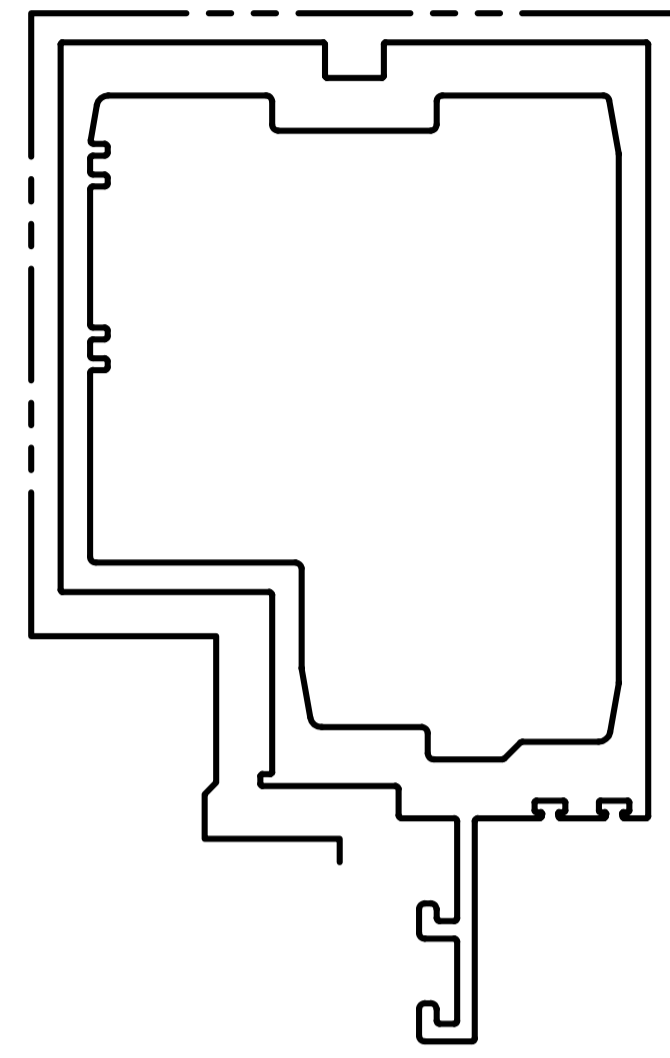

模號: X86622  
名稱: 生梗企  
合金狀態: 6063-T6  
重量: 8.726 KG/M  
V.F.: 436 mm

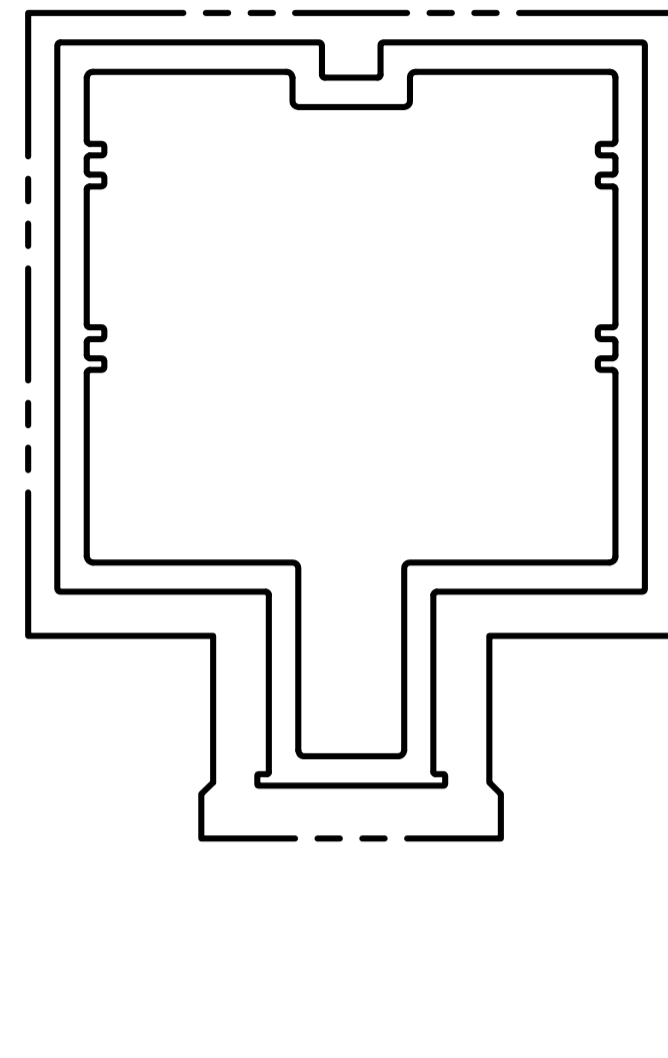

模號: X86624  
名稱: 雙生企  
合金狀態: 6063-T6  
重量: 6.183 KG/M  
V.F.: 470 mm

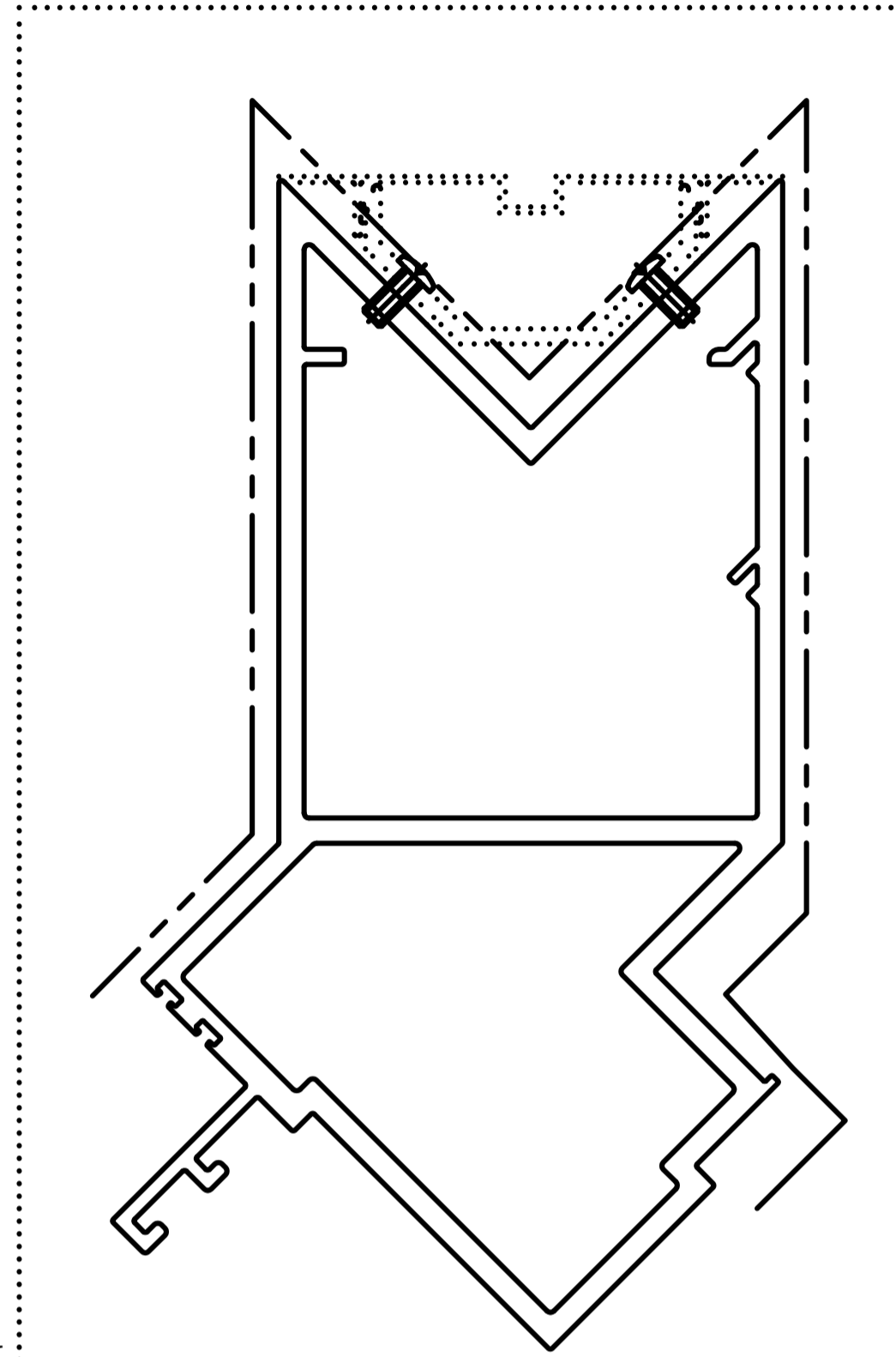

模號: X86625  
名稱: 轉角企  
合金狀態: 6063-T6  
重量: 11.055 KG/M  
V.F.: 659 mm

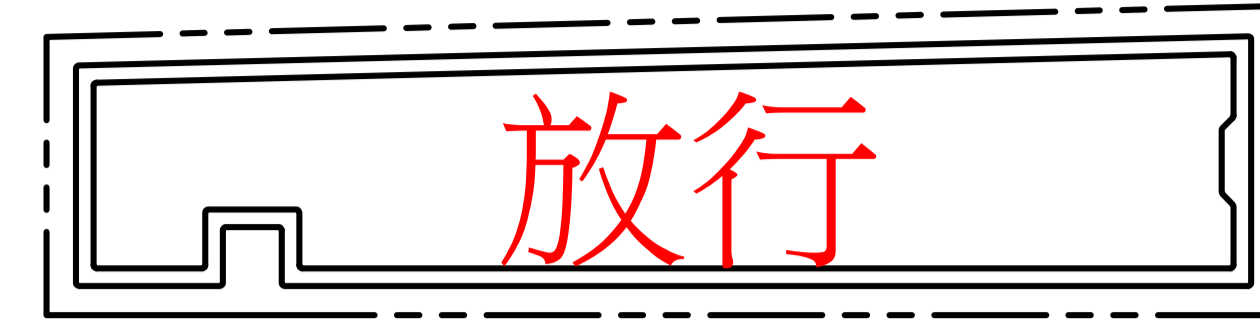

模號: X86626  
名稱: 橫外裝飾線  
合金狀態: 6063-T6  
重量: 4.038 KG/M  
V.F.: 498 mm

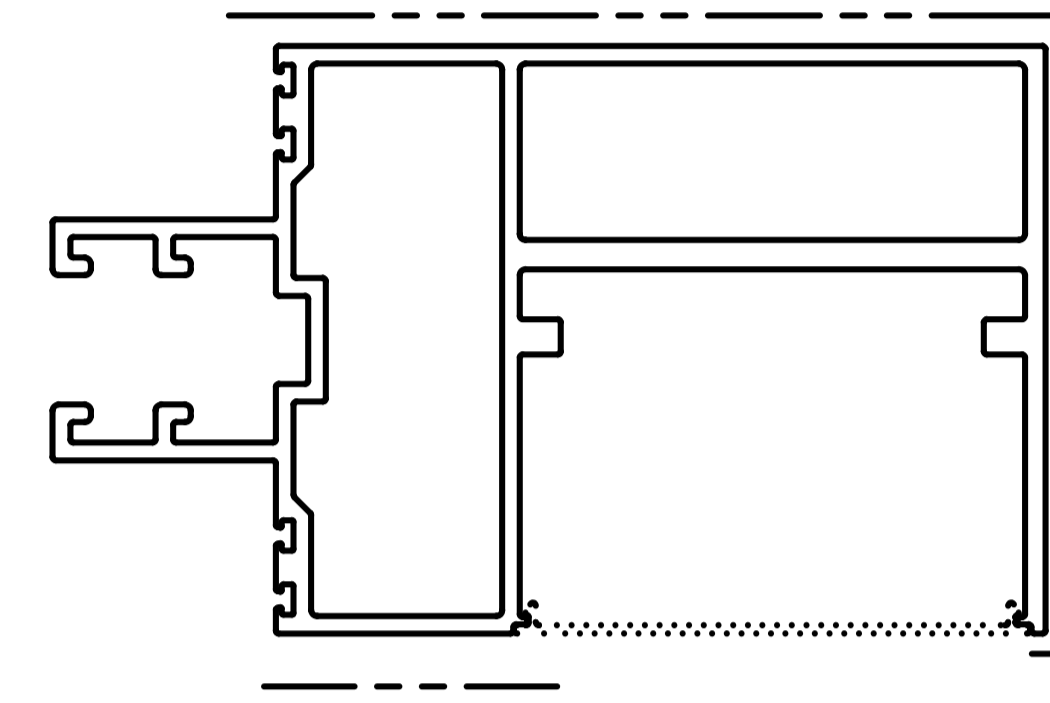

模號: X86627  
名稱: 雙梗橫料  
合金狀態: 6063-T6  
重量: 6.43 KG/M  
V.F.: 272 mm

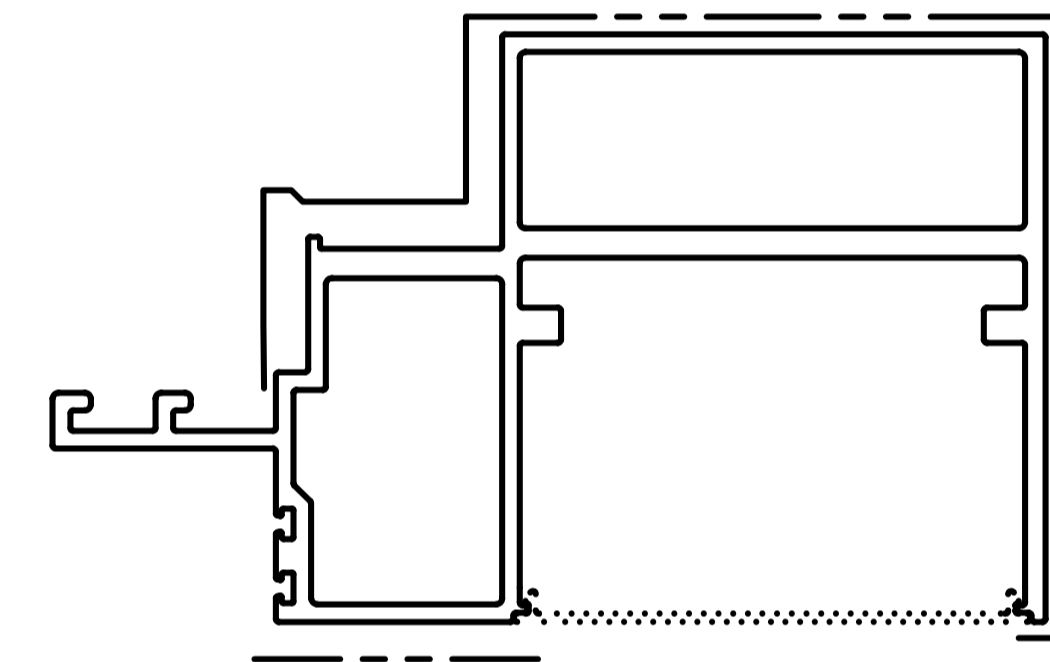

模號: X86628  
名稱: 生梗橫料  
合金狀態: 6063-T6  
重量: 5.672 KG/M  
V.F.: 333 mm



模號: X86639  
名稱: 轉角室內蓋  
合金狀態: 6063-T5  
重量: 0.463 KG/M  
V.F.: 163 mm

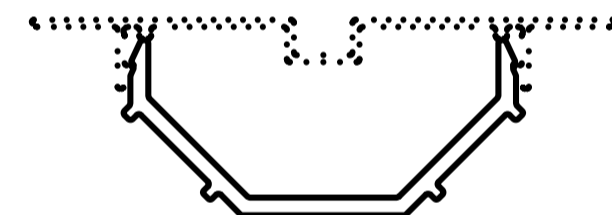

模號: X86640  
名稱: 轉角室內蓋托角  
合金狀態: 6063-T5  
重量: 0.818 KG/M  
V.F.: 0 mm



模號: X86654  
名稱: 框橫料扣蓋  
合金狀態: 6063-T6  
重量: 0.360 KG/M  
V.F.: 115 mm

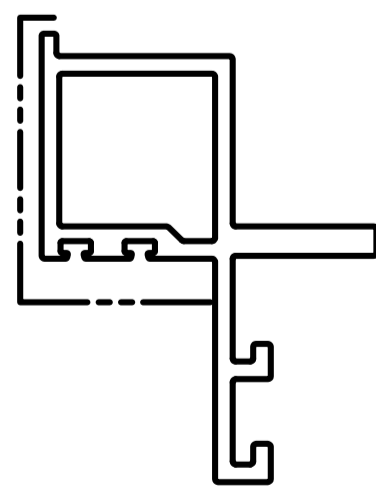

模號: X86629  
名稱: 生梗企雙玻骨  
合金狀態: 6063-T6  
重量: 1.880 KG/M  
V.F.: 193 mm

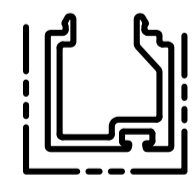

模號: X86630  
名稱: 單玻插線  
合金狀態: 6063-T6  
重量: 0.403 KG/M  
V.F.: 87 mm

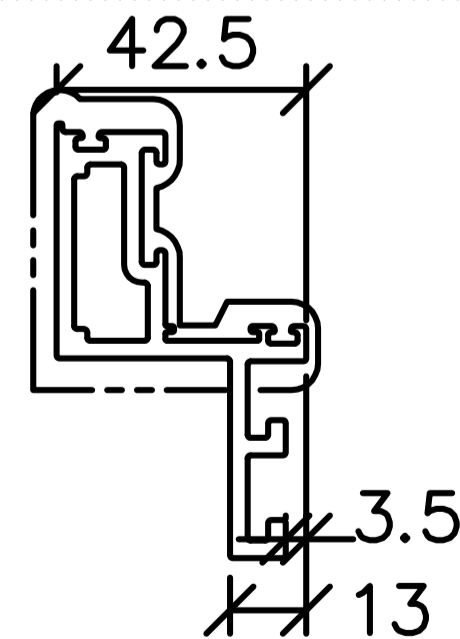

模號: X86631  
名稱: 生玉料(雙玻)  
合金狀態: 6063-T6  
重量: 1.599 KG/M  
V.F.: 197 mm

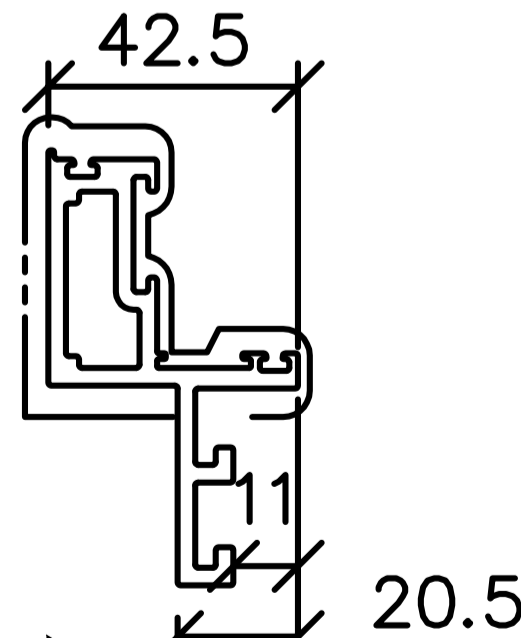

模號: X86632  
名稱: 生玉料(蝴蝶窗)  
合金狀態: 6063-T6  
重量: 1.609 KG/M  
V.F.: 189 mm

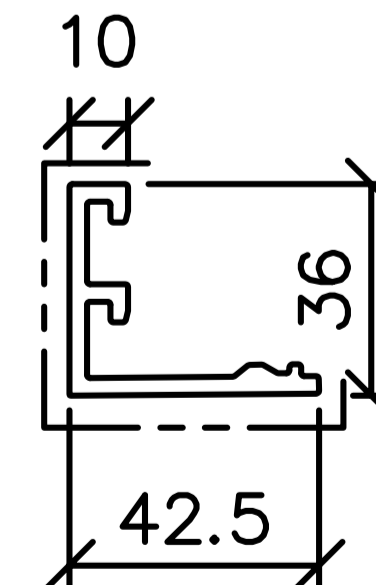

模號: X86636  
名稱: 玻璃扣蓋  
合金狀態: 6063-T6  
重量: 0.823 KG/M  
V.F.: 119 mm

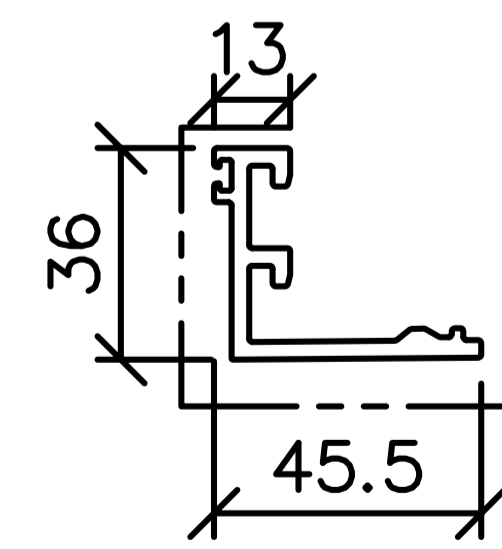

模號: X86637  
名稱: 玻璃扣蓋(膠條款)  
合金狀態: 6063-T6  
重量: 0.862 KG/M  
V.F.: 128 mm

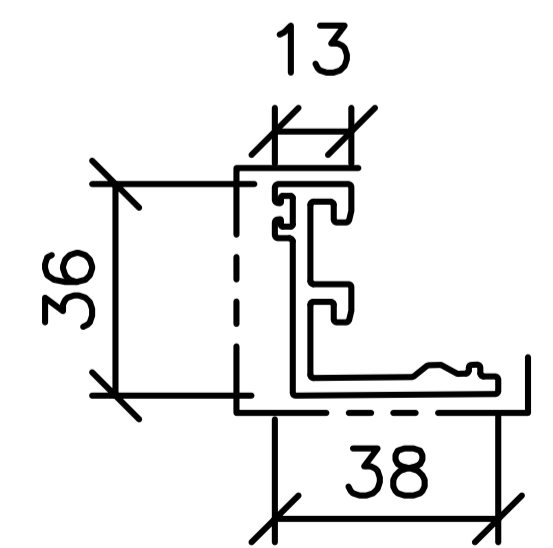

模號: X86638  
名稱: 玻璃扣蓋(蝴蝶窗)  
合金狀態: 6063-T6  
重量: 0.801 KG/M  
V.F.: 119 mm

(17)

# J-861 框架式幕牆鋁料模圖

SCALE 2:1



模號: X86653  
名稱: 拉巴  
合金狀態: 6063-T6  
重量: 0.136 KG/M  
V.F.: 28 mm

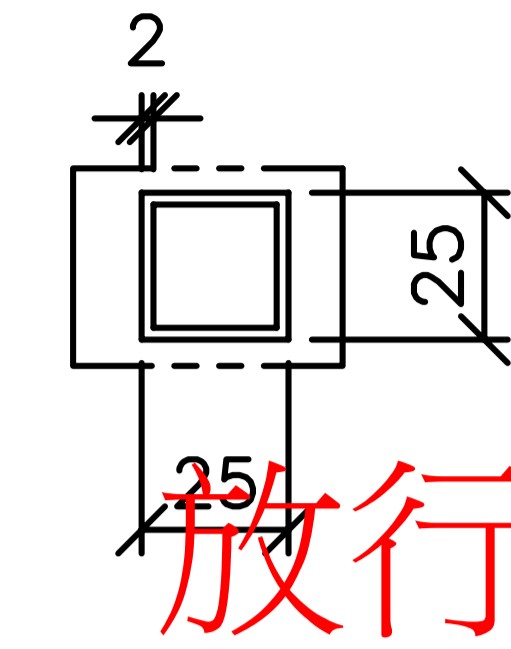

模號: K029  
名稱: 25x25x2鋁通  
合金狀態: 6063-T6  
重量: 0.499 KG/M  
V.F.: 100 mm

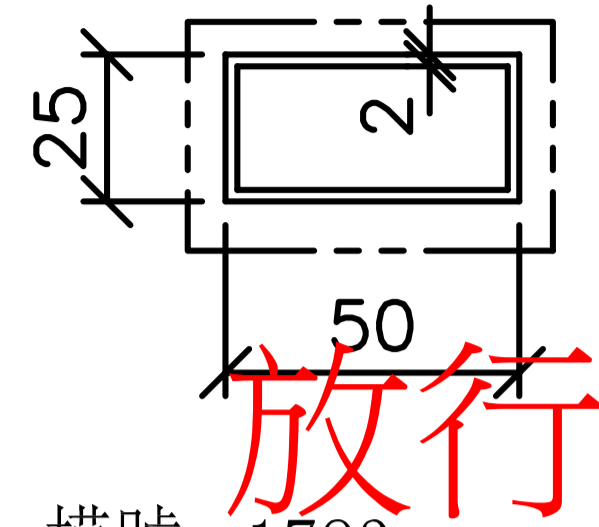

模號: 1783  
名稱: 50x25x2鋁通  
合金狀態: 6063-T6  
重量: 0.770 KG/M  
V.F.: 150 mm

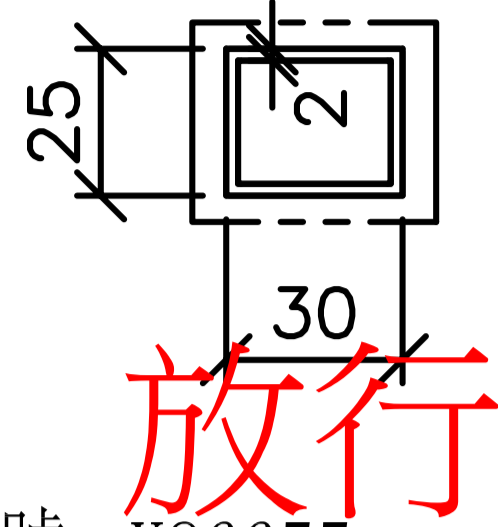

模號: X86655  
名稱: 30x25x2鋁通  
合金狀態: 6063-T6  
重量: 0.553 KG/M  
V.F.: 109 mm

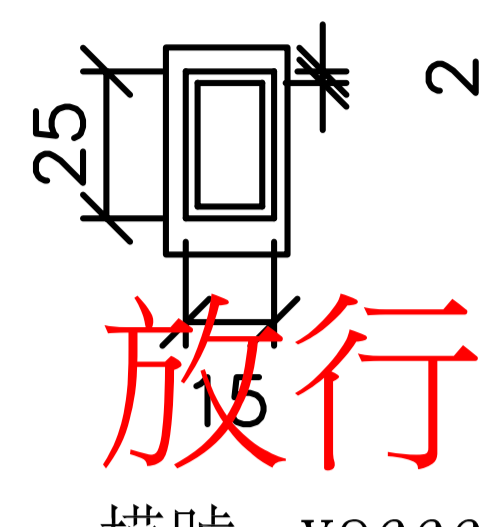

模號: X86664  
名稱: 25x15x2鋁通  
合金狀態: 6063-T6  
重量: 0.390 KG/M  
V.F.: 80 mm

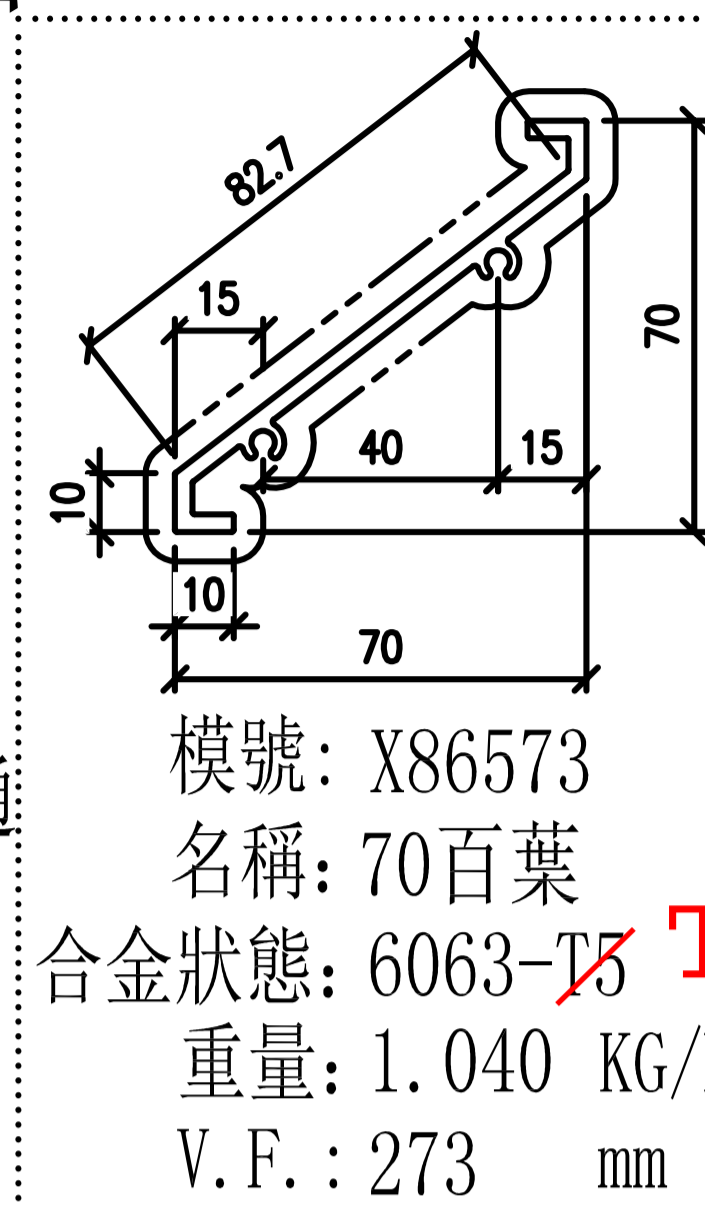

模號: X86573  
名稱: 70百葉  
合金狀態: 6063-T6  
重量: 1.040 KG/M  
V.F.: 273 mm

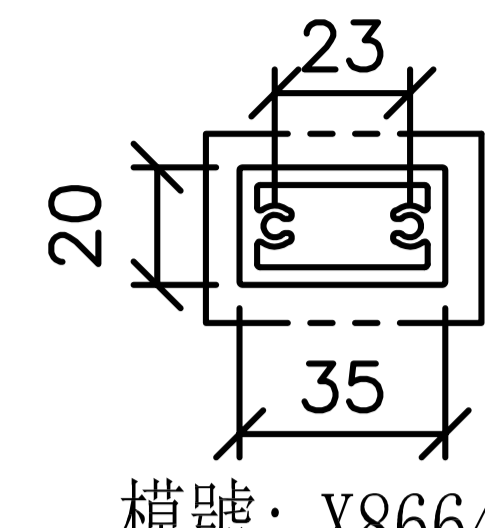

模號: X86641  
名稱: 35x20柵格  
合金狀態: 6063-T6  
重量: 0.916 KG/M  
V.F.: 109 mm

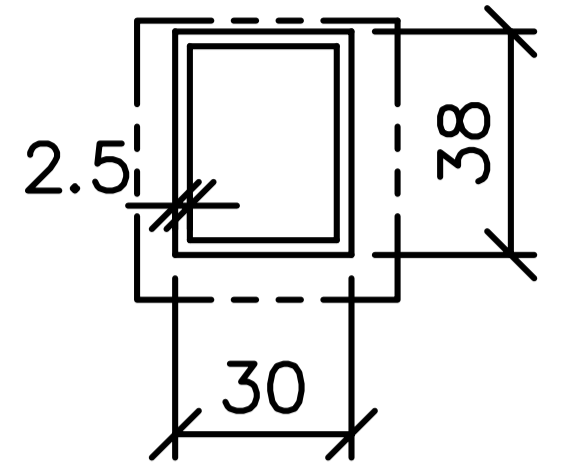

模號: 1561  
名稱: 38x30x2.5鋁通  
合金狀態: 6063-T6  
重量: 0.850 KG/M  
V.F.: 136 mm

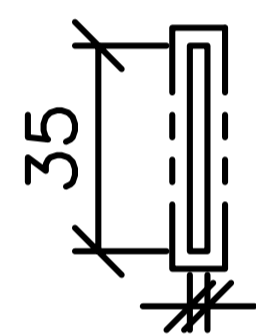

3

模號: C137  
名稱: 35X3鋁巴  
合金狀態: 6063-T6  
重量: 0.283 KG/M  
V.F.: 76 mm

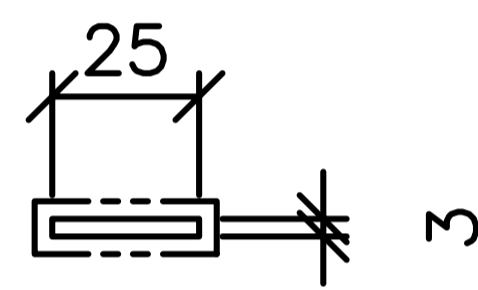

(柵格百葉頂橫收口用)

模號: B1503  
名稱: 25X3鋁巴  
合金狀態: 6063-T6  
重量: 0.202 KG/M  
V.F.: 56 mm

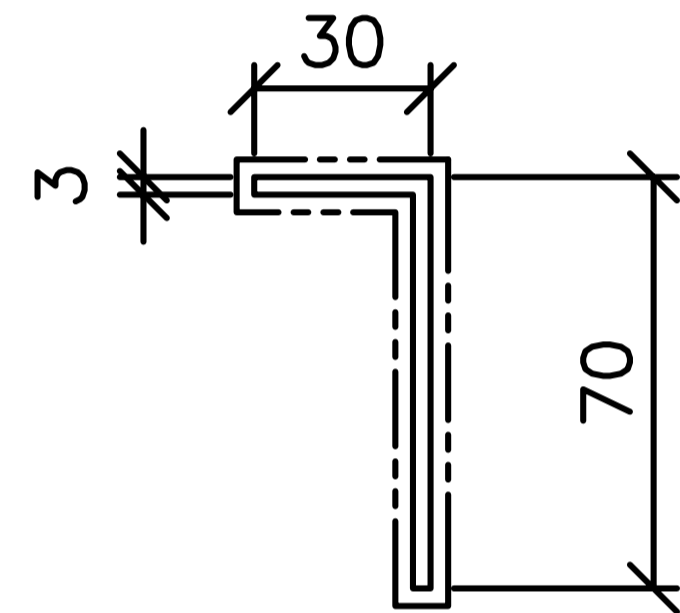

模號: N647  
名稱: 70X30X3鋁角  
合金狀態: 6063-T6  
重量: 0.788 KG/M  
V.F.: 200 mm

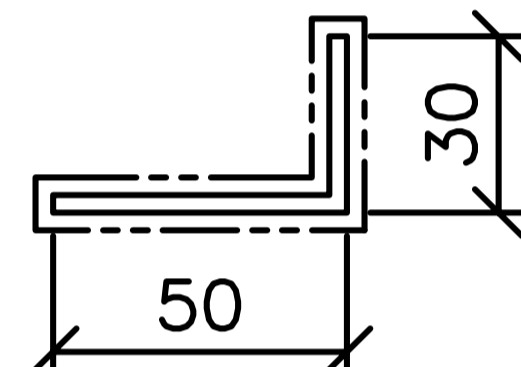

(用70X30X3鋁角削成  
50X30X3鋁角)

模號: N647  
名稱: 50X30X3鋁角  
合金狀態: 6063-T6  
重量: 0.788 KG/M  
V.F.: 160 mm

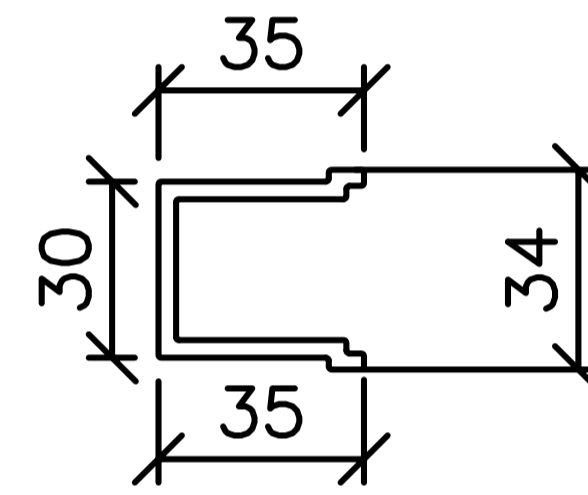

模號: X86642  
名稱: 欄河槽  
合金狀態: 6063-T6  
重量: 0.792 KG/M  
V.F.: 0 mm

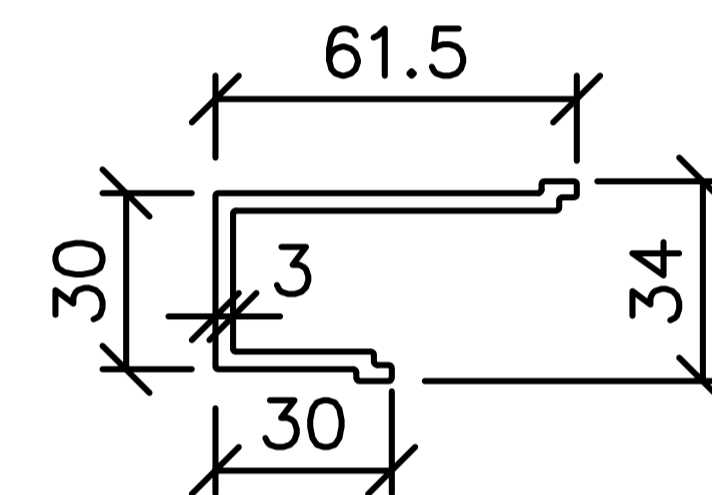

模號: X86643  
名稱: 欄河槽(轉角用)  
合金狀態: 6063-T6  
重量: 0.967 KG/M  
V.F.: 0 mm

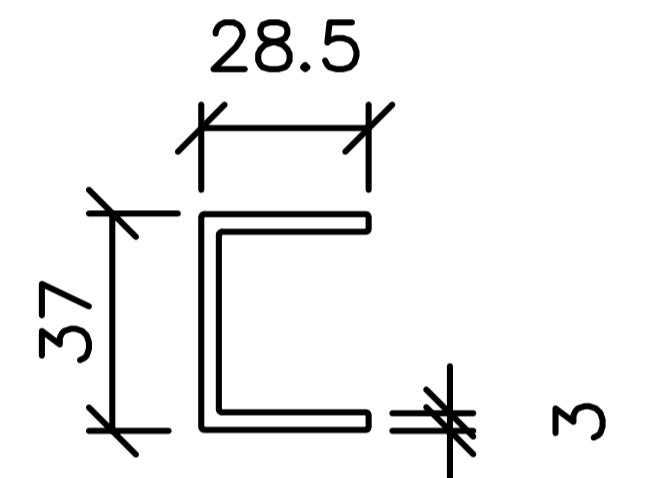

模號: X86644  
名稱: 37X28.5X3鋁槽  
合金狀態: 6063-T6  
重量: 0.712 KG/M  
V.F.: 0 mm

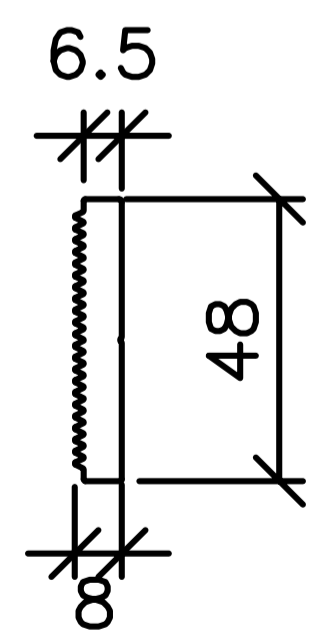

模號: X86634  
名稱: 48鋁介子  
合金狀態: 6061-T6  
重量: 0.934 KG/M  
V.F.: 0 mm

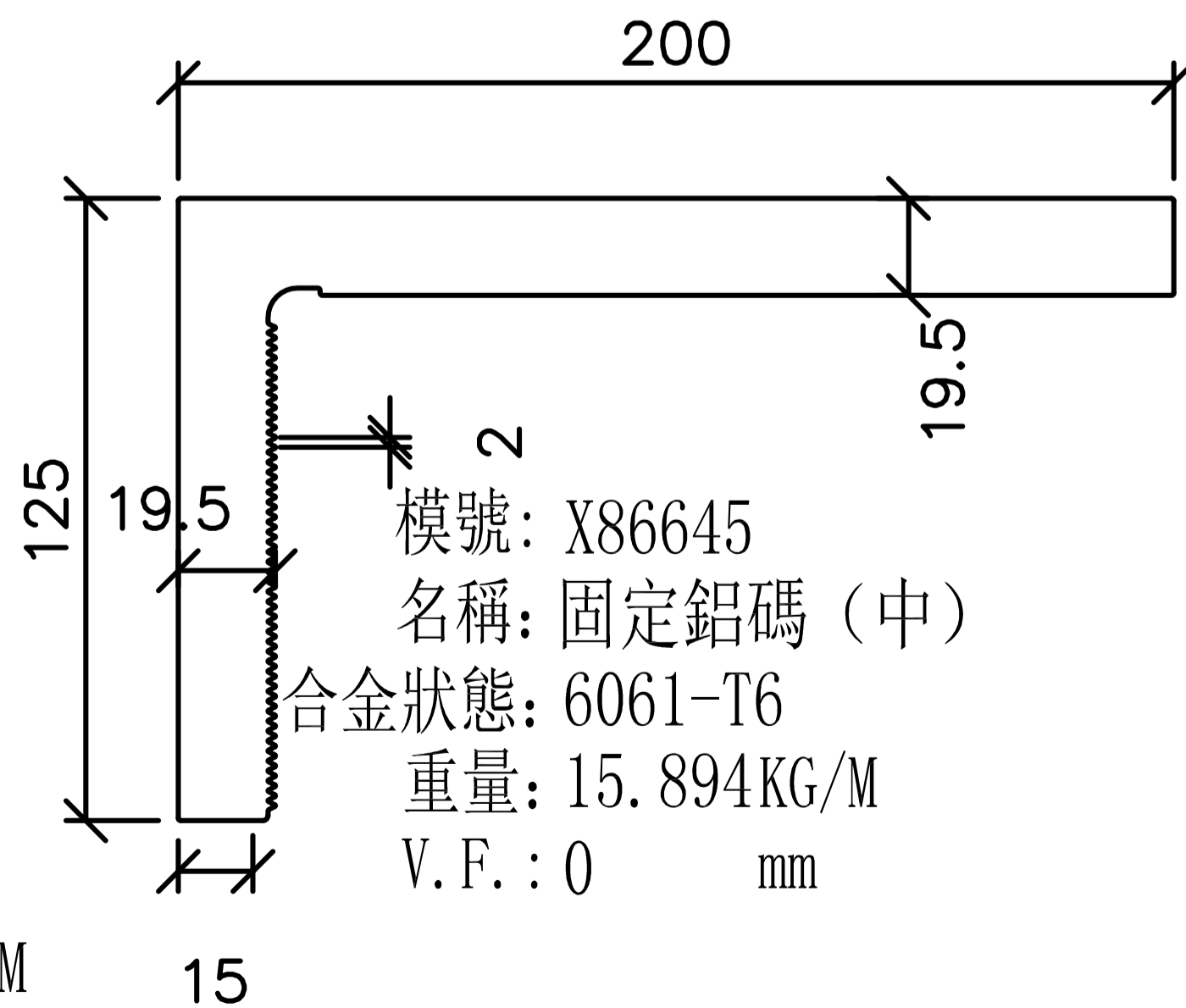

模號: X86645  
名稱: 固定鋁碼(中)  
合金狀態: 6061-T6  
重量: 15.894KG/M  
V.F.: 0 mm

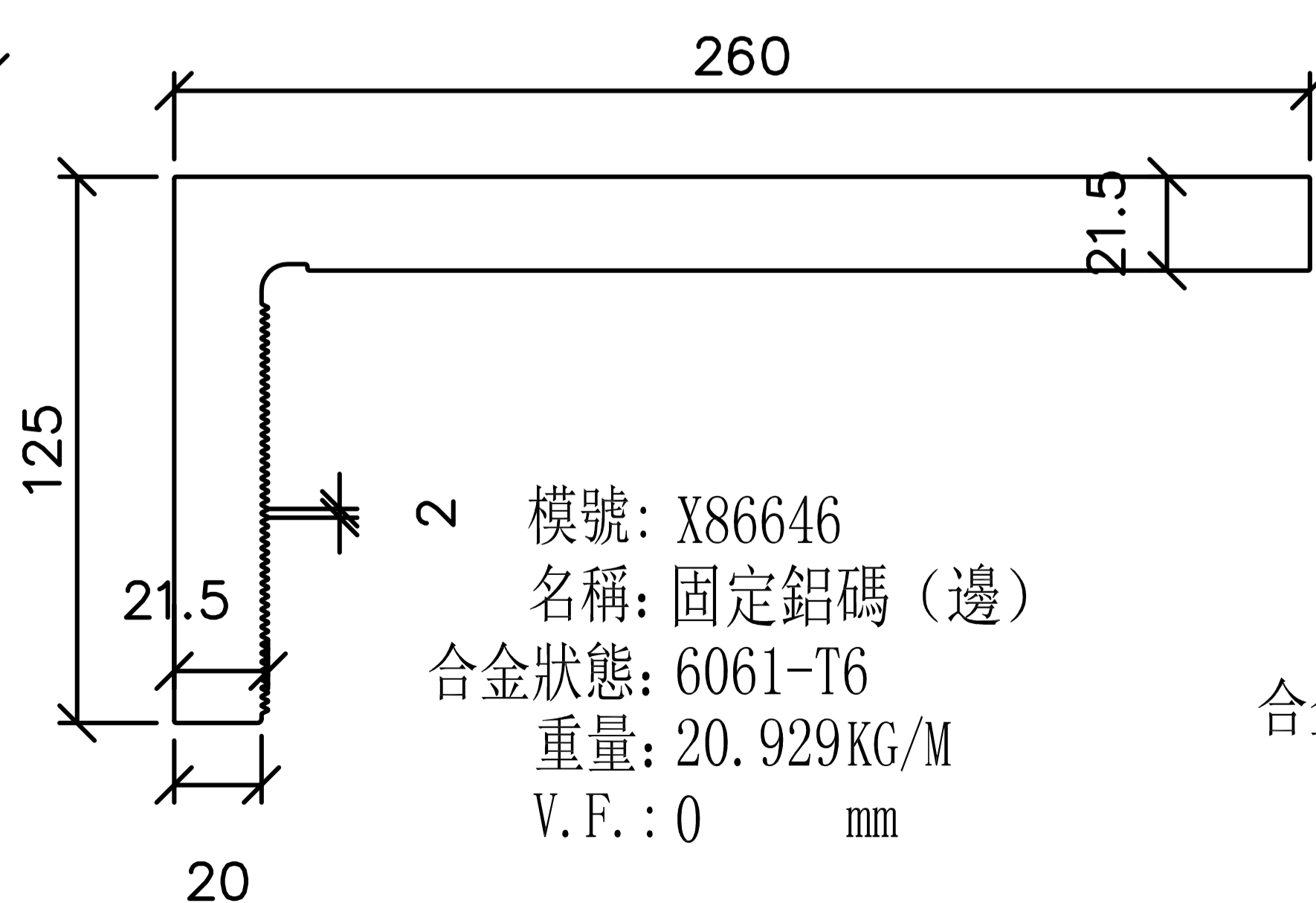

模號: X86646  
名稱: 固定鋁碼(邊)  
合金狀態: 6061-T6  
重量: 20.929KG/M  
V.F.: 0 mm

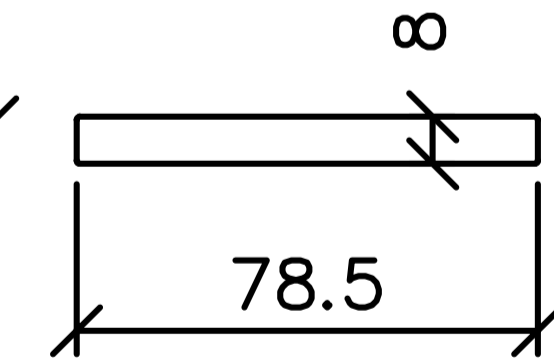

(用X86649削成)  
(生梗企用套芯1)  
模號: 0  
名稱: 78.5x8鋁巴  
合金狀態: 6061-T6  
重量: 1.701 KG/M  
V.F.: 0 mm

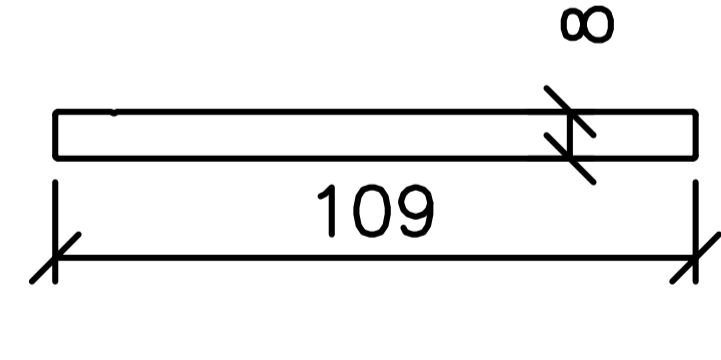

(用X86649削成)  
(生梗企用套芯2)  
模號: 0  
名稱: 109x8鋁巴  
合金狀態: 6061-T6  
重量: 2.362 KG/M  
V.F.: 0 mm

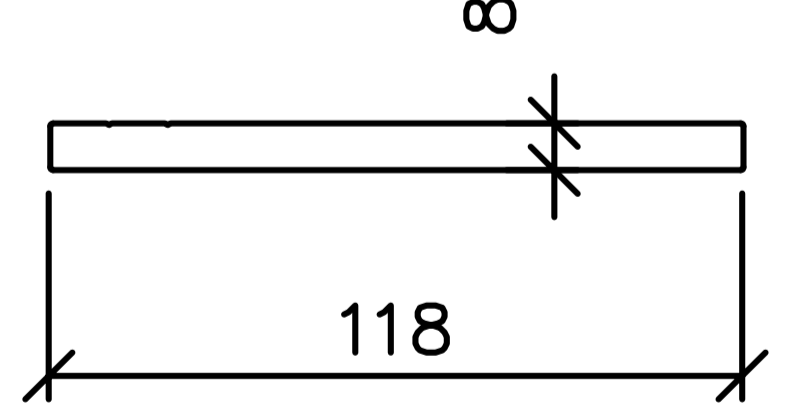

(雙梗企用套芯)  
模號: X86649  
名稱: 118x8鋁巴  
合金狀態: 6061-T6  
重量: 2.557 KG/M  
V.F.: 0 mm

EM01  
2<sup>nd</sup> submission

# Hien Lee Engineering Co., Ltd.

Our Submission ref: J372/MS/CW-004A

## Material / Equipment Submission For Approval

Project : Proposed Residential Development at No. 3-6 Glenealy, Central, Hong Kong

To : WONG TUNG & PARTNERS LIMITED

Attn : Ally Leong

Re : Project No.3-6 Glenealy: 2<sup>nd</sup> Material Submission - EM01 Colour Sample for Aluminium Cladding

Dear Sirs,

We are pleased to submit the following materials / equipment for your comment / approval.

|                      |                        |                                 |                        |
|----------------------|------------------------|---------------------------------|------------------------|
| Submission Date      | : 27-Sep-2024          | Anticipated Final Approval Date | : <input type="text"/> |
| Latest Ordering Date | : <input type="text"/> | Expected Delivery Date on Site  | : <input type="text"/> |
| Previous Sub. Date   | : <input type="text"/> | Previous Comment Date           | : <input type="text"/> |

**Material / Equipment Offered :**

Accordance with Contract Drawings and Specifications  
 Alternative Proposal Complying with Contract Specifications

**Description Of Material / Equipment :**  
 EM01 : Wood Pattern for Aluminium Cladding - Color Code: LX01963MH (3 coatings)

**Origin / Supplier :**  
 PPG

**Location Of Use :**  
 Podium

**Remarks :**

**Approval**

Approved (A)  (B)  Re-Submission Required (C)  
 Rejected (D)  Others (E)

**Comment** *Subj to contract and statutory compliance.  
 Subj to material sample acceptance.*

**Date :** *20.1.28* **Signed by WTPL /SYW/TME/EAL/Others:** *ul*

Yours faithfully,  
For and behalf of  
HIEN LEE ENGINEERING CO., LTD.

Mr. Stephen Ip  
(Project Manager)

- c.c.  PCPD#  WTPL\*  SYW\*  TME#  EAL\*  
 RLB#  RE/COW\*  OSR\*  H/O\*

\* - sent by email # - sent by email with cover only