



工程指示 / 要求簡箋 ENGINEER INSTRUCTIONS(E.I.)

工程指示編號:	EI- 8436	修改版本:	G
	HK- 1998		
工程編號:	J 861	工程名稱:	己連拿利
收件人:	生統	發件人:	細佬
工程項目:	預制窗-包裝保護示意圖資料	日期:	06/11/2024

<input type="checkbox"/> 原合約工程包	<input type="checkbox"/> 原合約工程加 / 減賬 QT-	<input type="checkbox"/> 新工程報價 QT-
---------------------------------	--	------------------------------------

信件批核號碼/圖紙參考編號:	批核模具圖紙編號:
客戶指示附件:	管理內部批簽署:

<input type="checkbox"/> 初步鋁料 B.M.	<input type="checkbox"/> 加工拆圖, 然後生產	<input type="checkbox"/> 尺寸表
<input type="checkbox"/> 正式鋁料 B.M.	<input type="checkbox"/> 技術上資料/指示	<input type="checkbox"/> 報價
<input type="checkbox"/> 配件 B.M.	<input type="checkbox"/> 樣辦或貨品說明書	<input type="checkbox"/> 分判合約
<input type="checkbox"/> 其他:		

內容: 請按附頁資料進行包裝
完成上列要求日期: 26/11/2024

國內

<input type="checkbox"/> 生產技術總監	<input type="checkbox"/> 連附件	<input type="checkbox"/> 技術部	<input type="checkbox"/> 連附件	<input type="checkbox"/> 生產部	<input type="checkbox"/> 連附件
<input type="checkbox"/> 採購部	<input type="checkbox"/> 連附件	<input checked="" type="checkbox"/> 生產統籌部	<input checked="" type="checkbox"/> 連附件	<input type="checkbox"/> 報關組	<input type="checkbox"/> 連附件
<input checked="" type="checkbox"/> 質檢部	<input checked="" type="checkbox"/> 連附件	<input type="checkbox"/> 會計部	<input type="checkbox"/> 連附件	<input type="checkbox"/> 機械設計部	<input type="checkbox"/> 連附件
<input type="checkbox"/> 香港辦	<input type="checkbox"/> 連附件	<input type="checkbox"/> 其他:			

香港

<input type="checkbox"/> 行政部	<input type="checkbox"/> 連附件	<input type="checkbox"/> 會計部	<input type="checkbox"/> 連附件	<input type="checkbox"/> 統籌部	<input type="checkbox"/> 連附件	<input type="checkbox"/> 工程部	<input type="checkbox"/> 連附件
<input type="checkbox"/> 採購部	<input type="checkbox"/> 連附件	<input type="checkbox"/> QS部	<input type="checkbox"/> 連附件	<input type="checkbox"/> 地盤管理	<input type="checkbox"/> 連附件	<input type="checkbox"/> 維修部	<input type="checkbox"/> 連附件

*發件人簽署:	*組別成員批核簽署:
傳遞編號: HK-1998	項目經理簽署: 

J-861 已連拿利預制窗-1 預制窗各項目總綱
依EI/8219 I HK-1823 資料編制
包裝保護、防腐油、水線通電要求

* 重要提示：各層保護膜用途

第1層：“鼎天白色”、驗樓前才清除。

第2層：“萬得黃色”、驗樓前才清除。

第3層：“萬得黃色”、內、外裝飾時對應清除牆邊位；
安裝玻璃時撕除對應層膠膜。

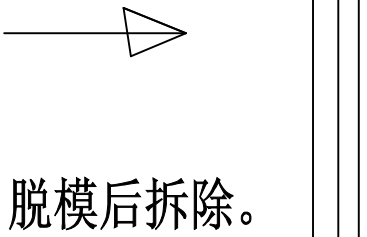
1. 務必依窗型節點位所標注留位尺寸進行生產. 部分位置依尺寸要求將第1層清除，再依窗型節點標註留位尺寸重新包裝保護。
2. 保護膠膜包裝留位採用尺寸控制常規操作：
預製位、擠牆邊膠位留空：圖標尺寸+3mm
3. 玻璃扣線位四周邊留空3mm不貼膜，方便擠防水密封膠不會壓膜
4. 各層緊貼無飛角，靠边角位還須刮0.5膠層防止飛角。
5. 支撐架角口用“萬得黃色”封貼. 以方便能目測封貼嚴密。
凡有支撐架封角口必須在完成各層包裝保護後才進行。
6. 無中橫窗型標籤貼於室內頂中部，其它均中橫中部
并用黑色油性記號筆編寫顯眼窗號。
7. 清晰標示鋁窗：室內、頂、底。頂要有箭頭標。 
8. 如不裝手柄，則需於有手柄處貼上標識。
9. 窗號T/W-07 2幅#2拍、T/W-09 17幅需裝支撐，脫模後拆除。
10. 測試兩對角與水線孔通電效果，電阻值0~0.2MΩ
11. 塗瀝青油前，水線位孔處油漆層清除，再用膠布張貼實密，
確保防腐油不會滲到孔內及覆蓋該位影響通電效果。
12. 鋁窗四周邊與石屎接觸位均勻塗瀝青油，包裝膠紙須干淨整潔。
13. 預制件脫模後，由駐廠人員完成如下保護：
窗底橫保護：通長PVC發泡墊+白色膠蓋；
企向兩側白色膠殼通長保護。

J-861 已連拿利预制窗包装保护 示意-2

适用于该工程50/70生框窗型

使用要求：包装保护胶纸时
置入腔内适当位置

30*17 长约30胶块
置入腔内适当位置以防
打震动时窗框变形

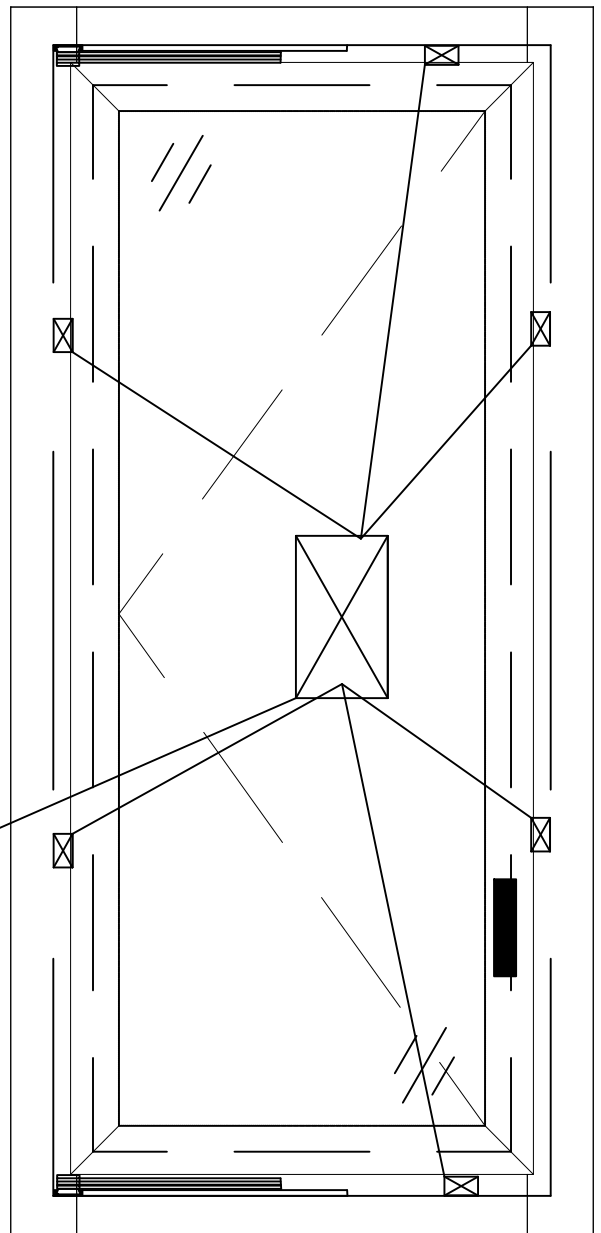
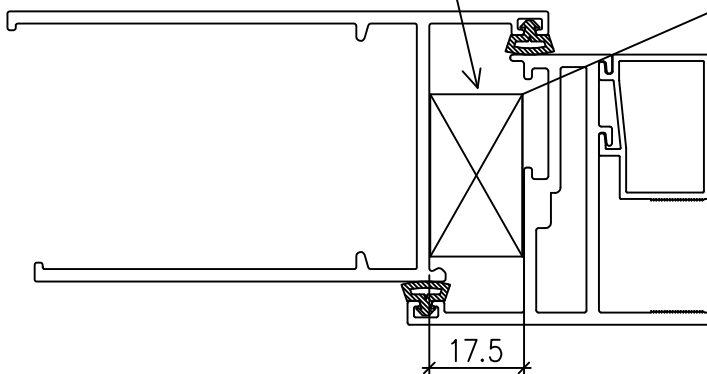
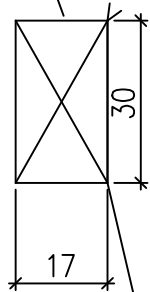

J-861 已連拿利预制窗包装保护 示意-3

50窗型對應節點提示

膠紙留位：左右企采用 $\frac{1}{2002}$ 頂底采用 $\frac{2}{3002}$



W-04

25 nos.

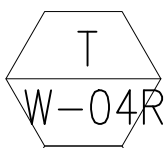

W-04R

25 nos.

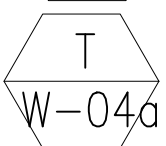

W-04a

9 nos.

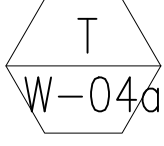

W-04aR

9 nos.

磨耳安裝要求

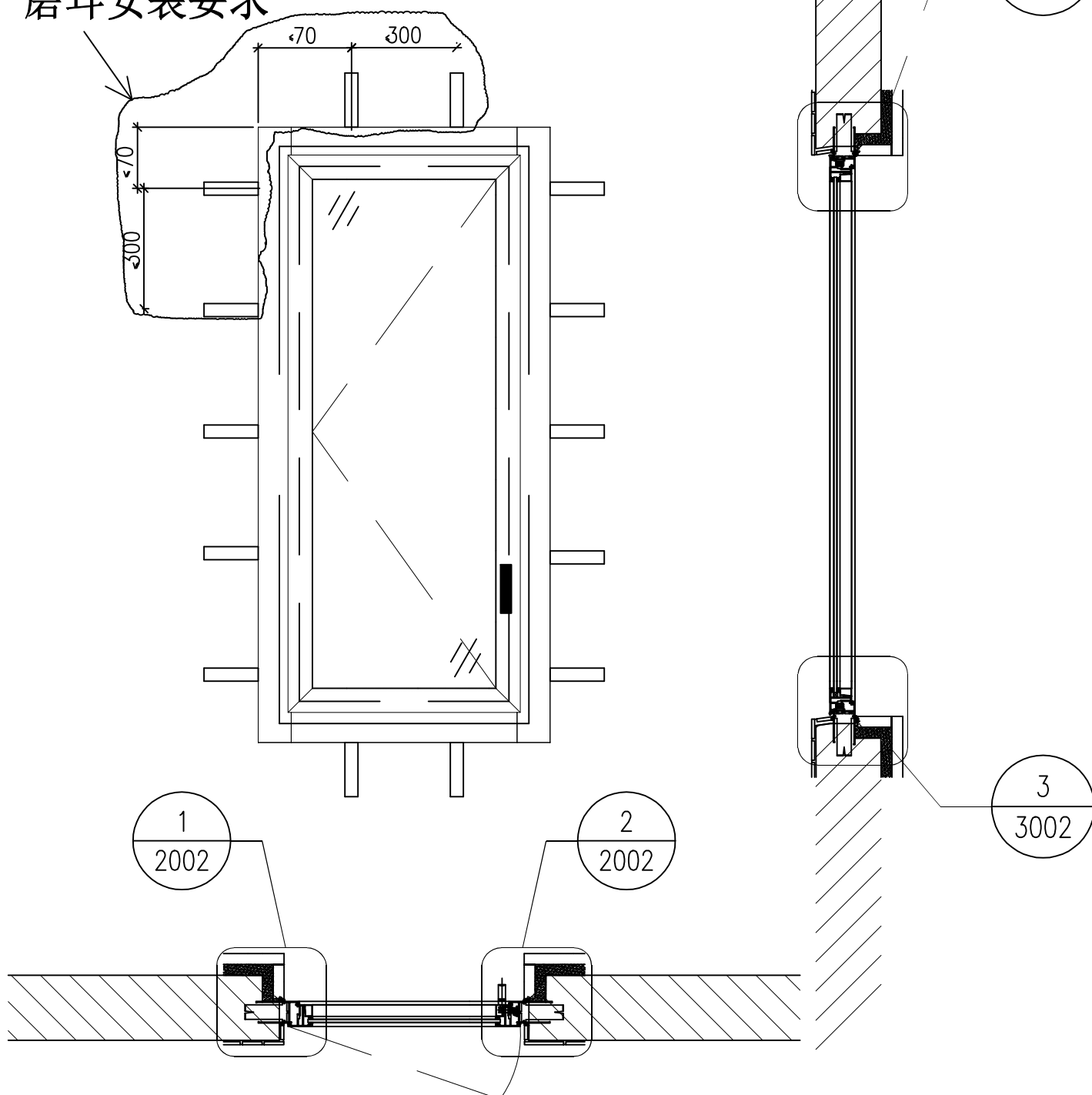

J-861 已連拿利預制50窗邊企包裝保護 示意-4

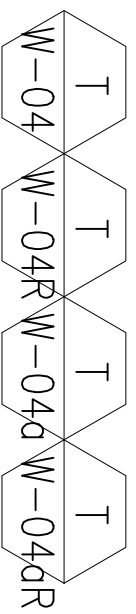

框玉組合調試合格後鎖緊
手柄由地盤交樓時才裝上

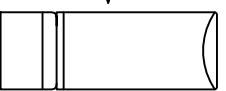

重要尺寸

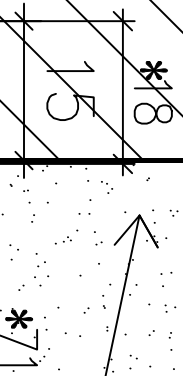

重要尺寸

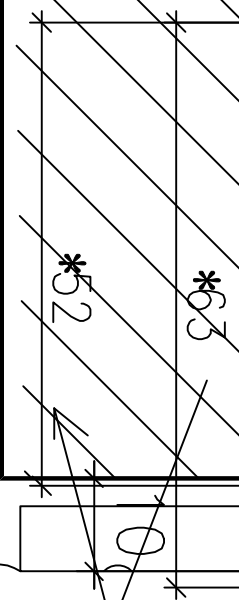

斷開，以防扯起



企向通長白色膠殼
(預製件脫模後、成品
出貨前包裝上)

留位3mm: 安裝玻璃擠
膠不壓膠膜

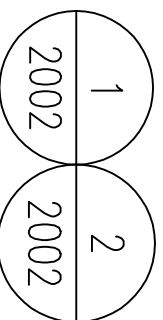

J-861 已連拿利預制50窗頂底橫包裝保護 示意-5

重要尺寸
以留邊尺寸為準

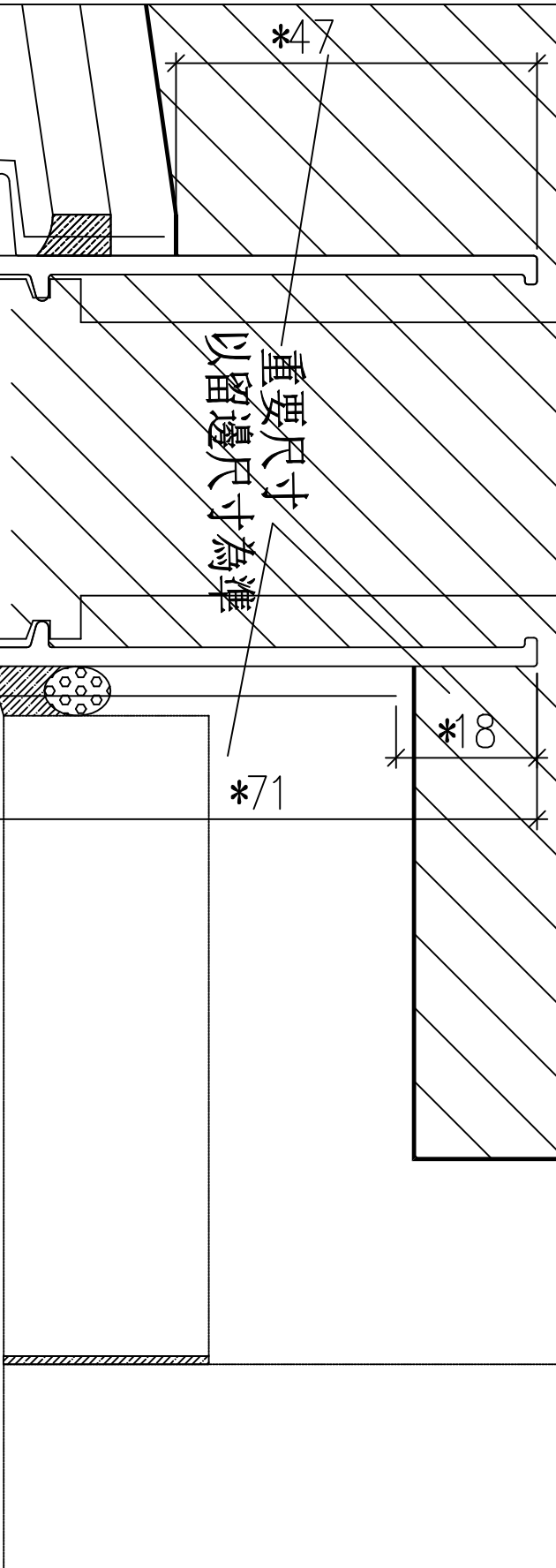

留位3mm: 安裝玻璃擠
膠不壓膠膜

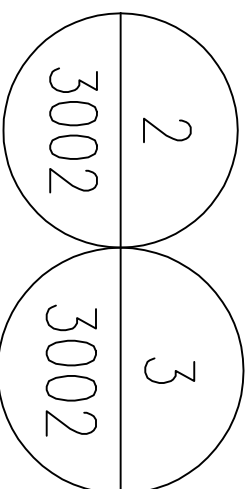
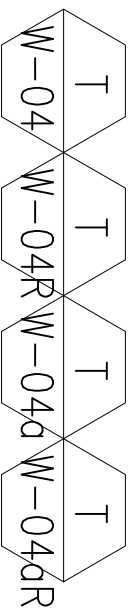

J-861 已連拿利預制窗包裝保護 示意-6

50/70百頁框企+玉

因預製工藝地程所需，製場做預製件；
百頁框單獨出貨給預製場做預製件；
百頁玉、雀仔網、壓巴脫模后才安裝上。

T	27 nos.
W-08	27 nos.
T	27 nos.
W-08A	27 nos.
T	17 nos.
W-09	17 nos.
T	17 nos.
W-10	17 nos.

*號位為留空重要數

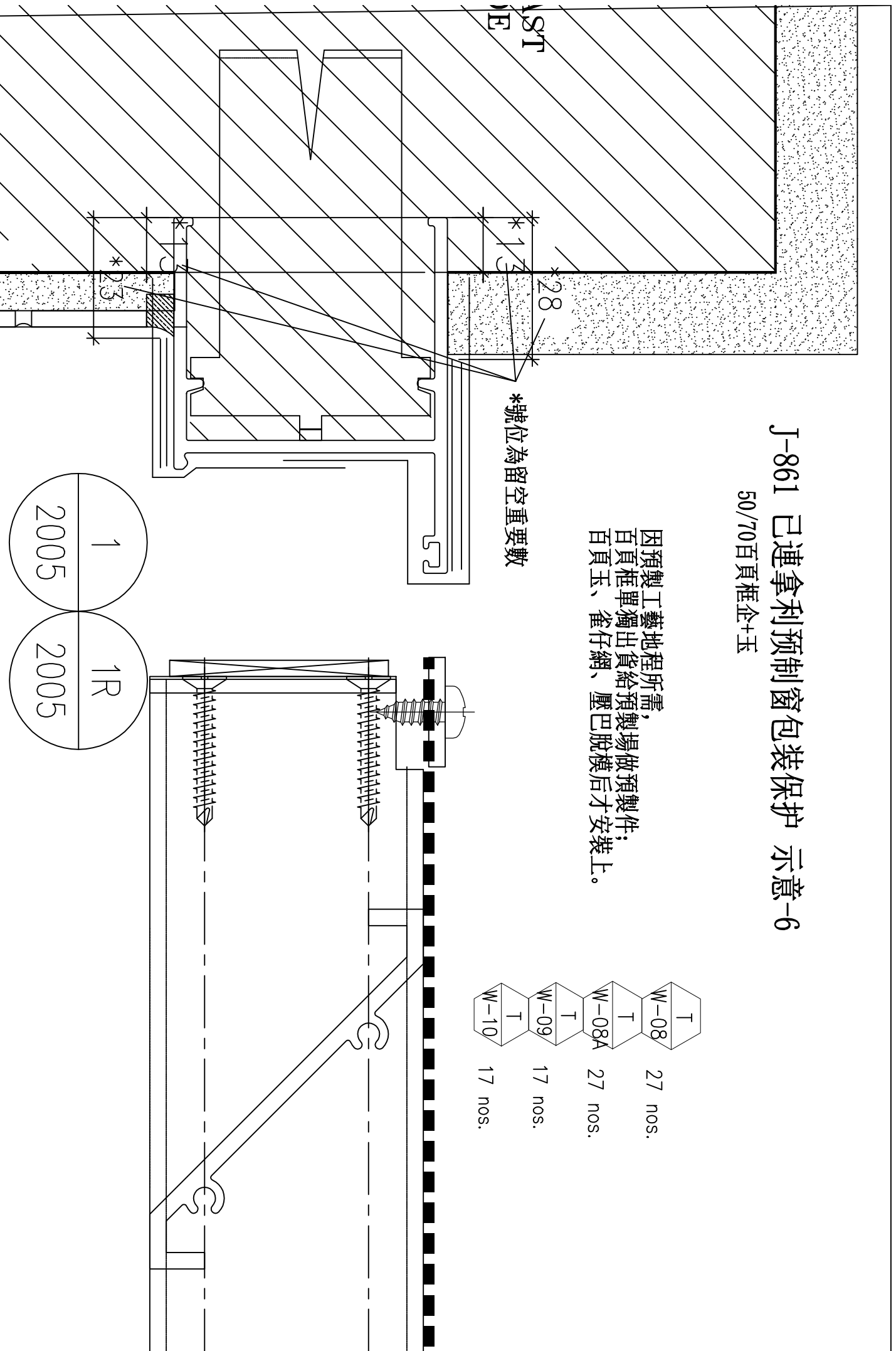

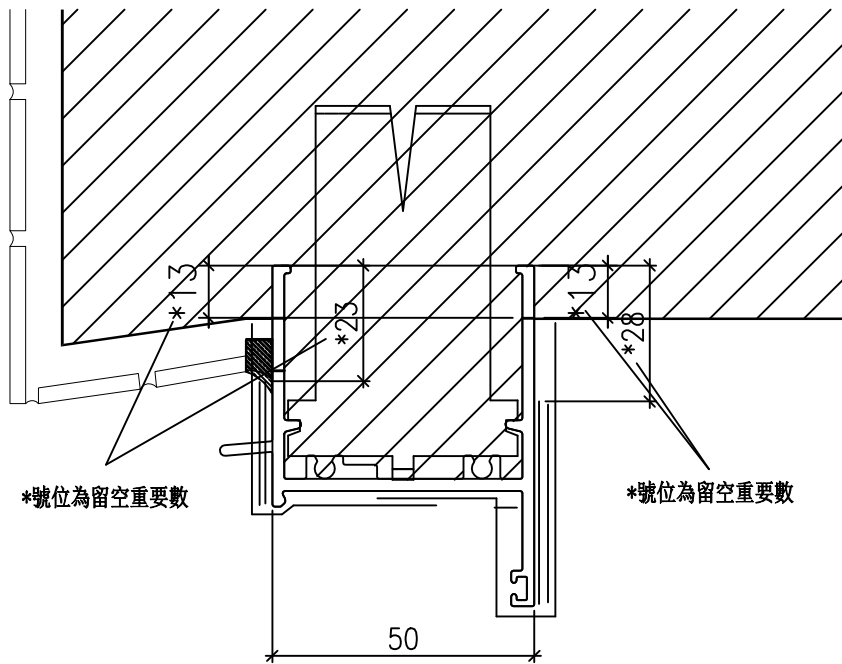

J-861 已連拿利預制窗包裝保護 示意-7
50百頁框頂、底橫+玉

因預製工藝地程所需，
百頁框單獨出貨給預製場做預製件；
百頁玉、雀仔網、壓巴脫模后才安裝上。

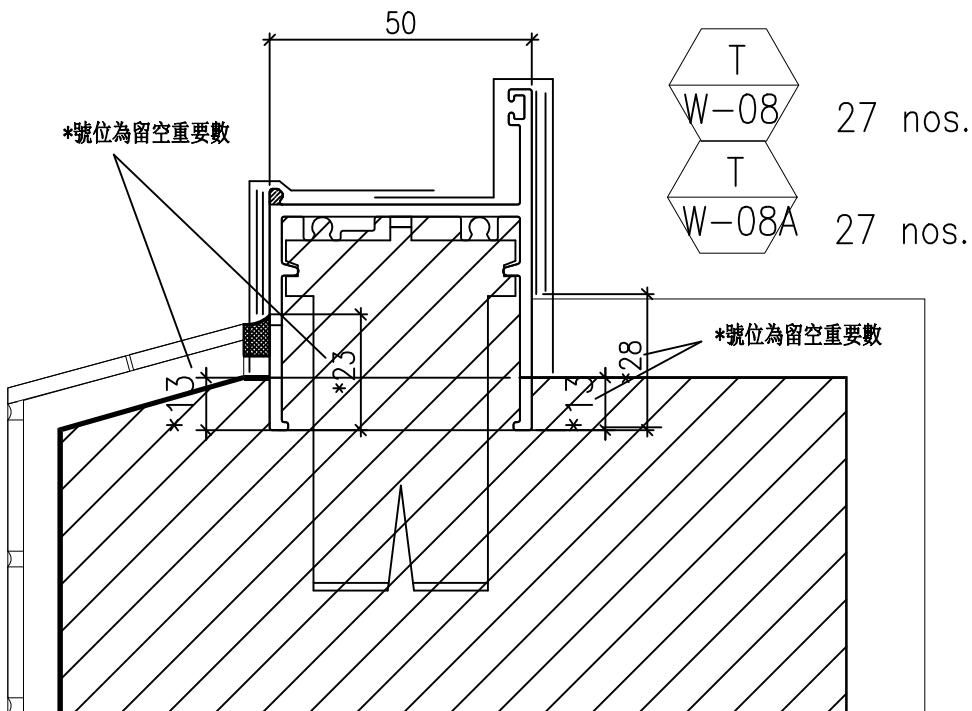
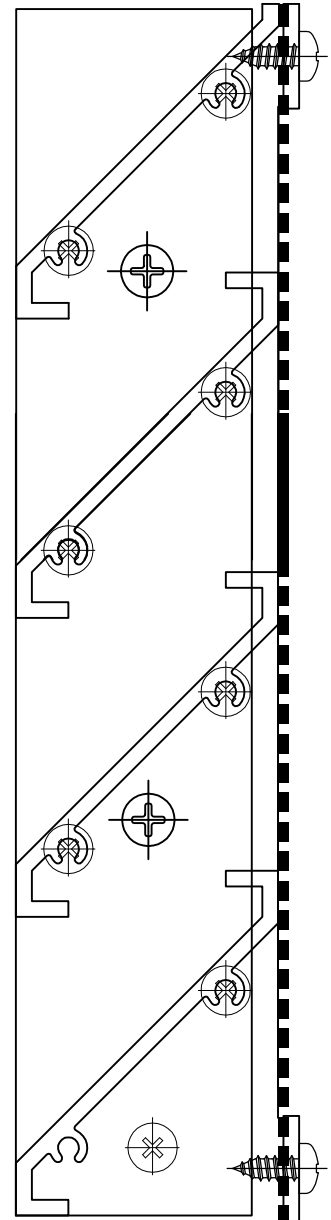

J-861 已連拿利預制70窗邊企包裝保護 示意-8



9 nos.



4 nos.

溫馨提示： 此護欄寬度應縮減10mm，
以防預製尺寸偏差導致無法安裝

從底起1005mm處斷開，
以便安裝護欄時不會將
上格膠膜撕起。

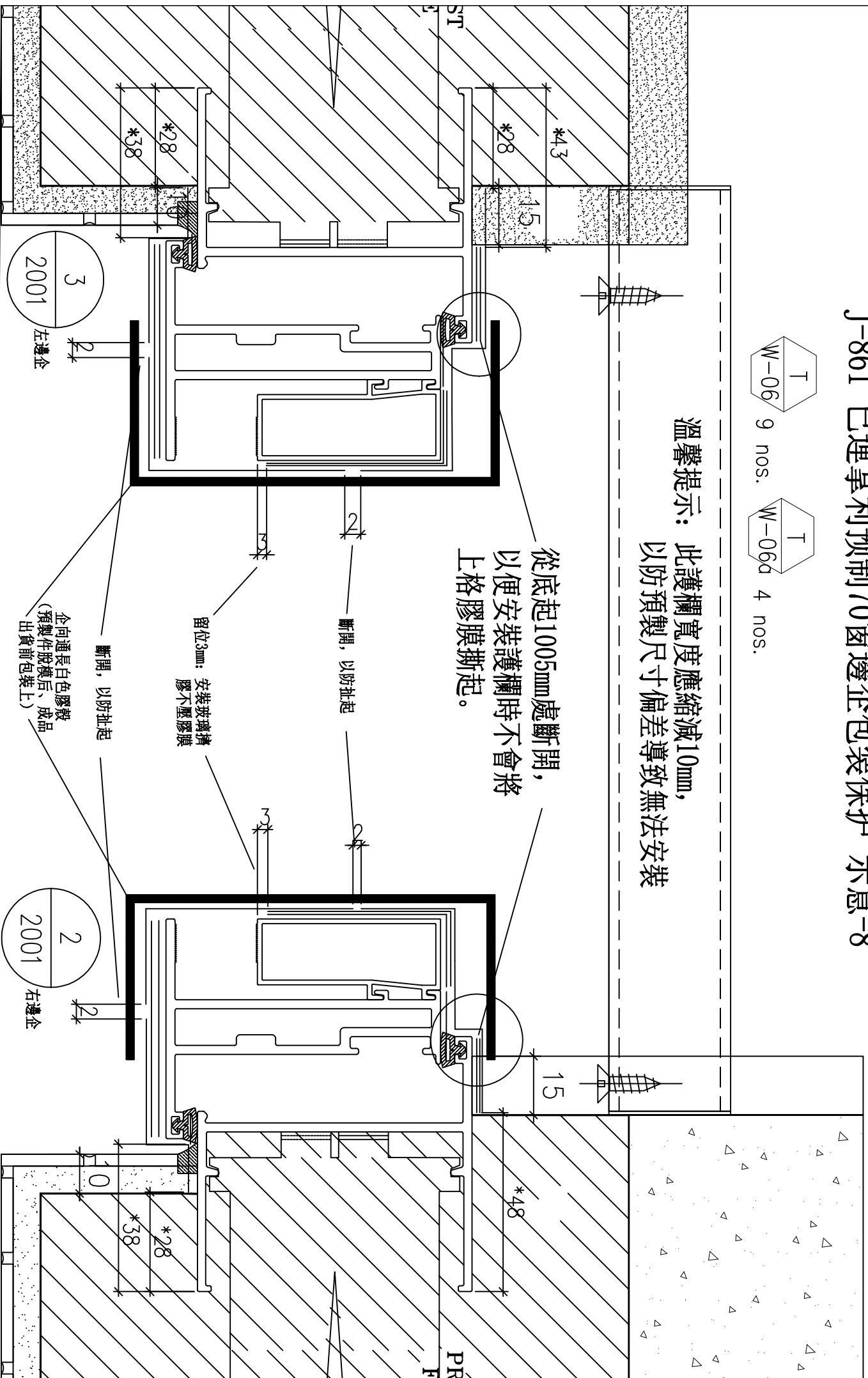

J-861 已連拿利预制70窗包装保护 示意-9



9 nos.

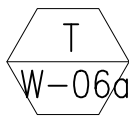

4 nos.

生企工

安全護欄

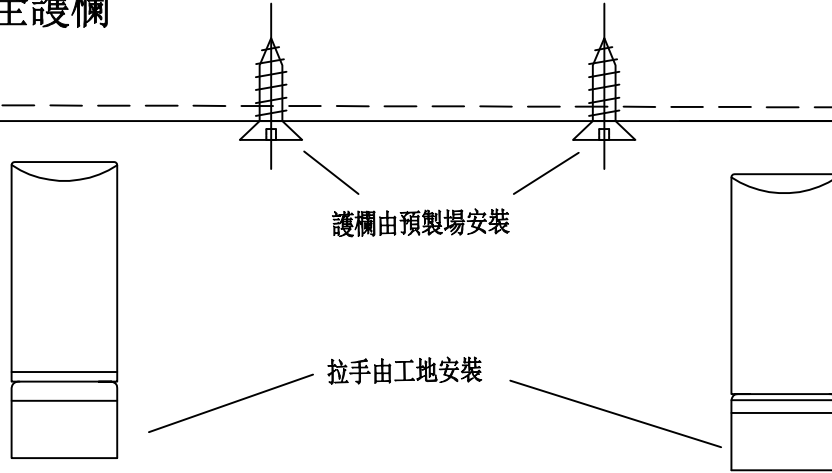

從底起1005mm處斷開，
以便安裝護欄時不會將
上格膠膜撕起。

