



工程指示 / 要求簡箋 ENGINEER INSTRUCTIONS(E.I.)

工程指示編號:	EI- 8330	修改版本:	A
	HK- 1822		
工程編號:	J 861	工程名稱:	己連拿利
收件人:	Maggie	發件人:	細佬
工程項目:	修改模圖 - 阳台及裙樓	日期:	08/10/2024

<input type="checkbox"/> 原合約工程包	<input type="checkbox"/> 原合約工程加 / 減賬 QT-	<input type="checkbox"/> 新工程報價 QT-
---------------------------------	--	------------------------------------

信件批核號碼/圖紙參考編號:	批核模具圖紙編號:
客戶指示附件:	管理內部批簽署:

<input type="checkbox"/> 初步鋁料 B.M.	<input type="checkbox"/> 加工拆圖, 然後生產	<input type="checkbox"/> 尺寸表
<input type="checkbox"/> 正式鋁料 B.M.	<input type="checkbox"/> 技術上資料/指示	<input type="checkbox"/> 報價
<input type="checkbox"/> 配件 B.M.	<input type="checkbox"/> 樣辦或貨品說明書	<input type="checkbox"/> 分判合約
<input type="checkbox"/> 其他:		

內容:
<p>1) X86607,X86610,X86612,X86608形狀修改, 請安排繪畫模圖; 圖紙的CAD檔, 請見如下連結: J:\midi_sharepoint\Public\to_hk\maggie\J861\EI8330A_HK1822_C20241022CAD</p> <p>2) 其他是修改模號</p> <p>3) 提醒: X86609不見有模圖畫回來</p>
完成上列要求日期: 22/10/2024

國內

<input type="checkbox"/> 生產技術總監	<input type="checkbox"/> 連附件	<input type="checkbox"/> 技術部	<input type="checkbox"/> 連附件	<input type="checkbox"/> 生產部	<input type="checkbox"/> 連附件
<input type="checkbox"/> 採購部	<input type="checkbox"/> 連附件	<input checked="" type="checkbox"/> 生產統籌部	<input checked="" type="checkbox"/> 連附件	<input type="checkbox"/> 報關組	<input type="checkbox"/> 連附件
<input checked="" type="checkbox"/> 質檢部	<input checked="" type="checkbox"/> 連附件	<input type="checkbox"/> 會計部	<input type="checkbox"/> 連附件	<input type="checkbox"/> 機械設計部	<input type="checkbox"/> 連附件
<input type="checkbox"/> 香港辦	<input type="checkbox"/> 連附件	<input type="checkbox"/> 其他:			

香港

<input type="checkbox"/> 行政部	<input type="checkbox"/> 連附件	<input type="checkbox"/> 會計部	<input type="checkbox"/> 連附件	<input type="checkbox"/> 統籌部	<input type="checkbox"/> 連附件	<input type="checkbox"/> 工程部	<input type="checkbox"/> 連附件
<input type="checkbox"/> 採購部	<input type="checkbox"/> 連附件	<input type="checkbox"/> QS部	<input type="checkbox"/> 連附件	<input type="checkbox"/> 地盤管理	<input type="checkbox"/> 連附件	<input type="checkbox"/> 維修部	<input type="checkbox"/> 連附件

*發件人簽署: 細佬	*組別成員批核簽署:
傳遞編號: HK-1822	項目經理簽署: 

A	版次	1	型号
---	----	---	----

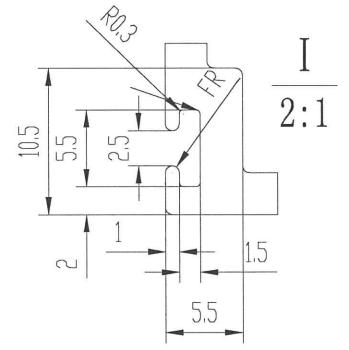
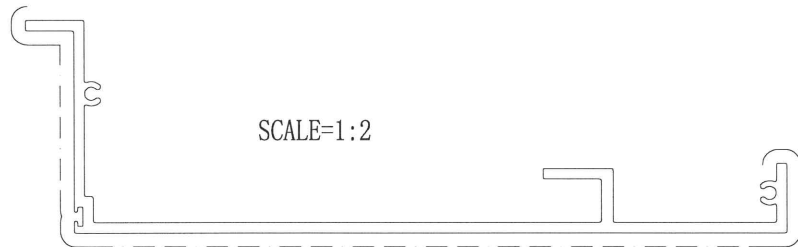

加丝坑孔

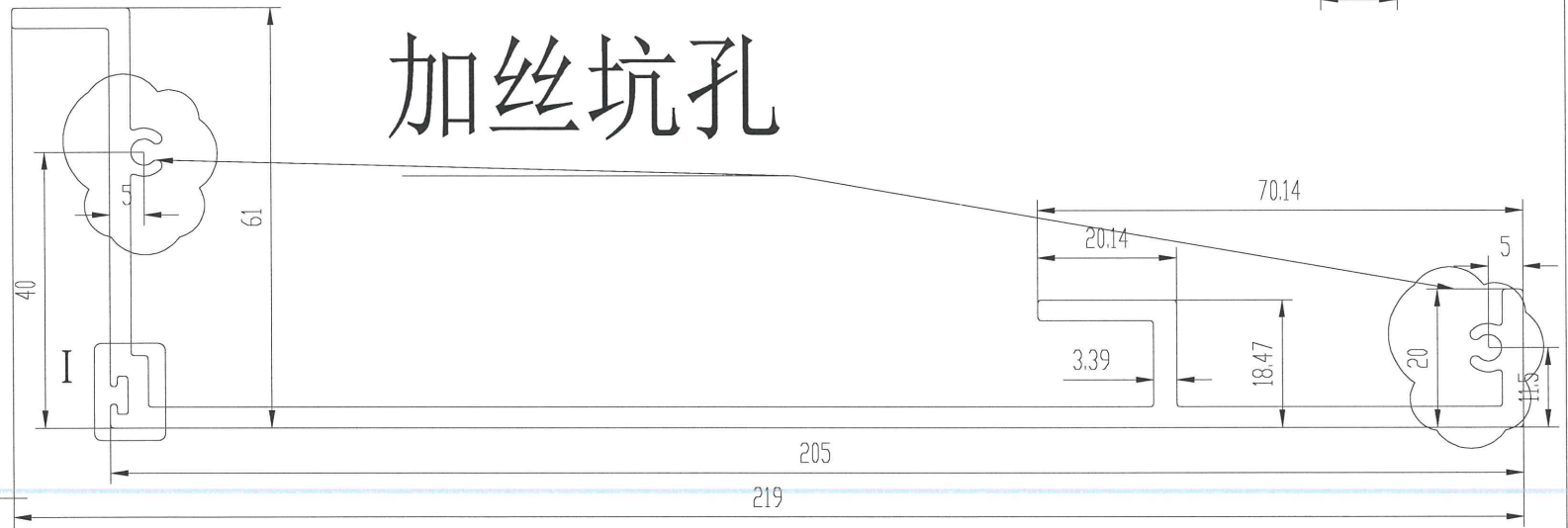

技术要求

1. 装饰面为: _____
2. 基材验收标准按EN755-9执行
3. 表面处理是: 氟碳喷涂
4. 带“★”尺寸以实配为准

美特铝质有限公司

承認圖面

日期 8/10-2024

未注实心部位壁厚	3	机 型		未注圆角	R0.5	外 D	227.10 mm	材 料		
未注空心部位壁厚		备 注		周 长	664.2 mm	比 例	1:1		6063-T6	
装饰面面积	0.3985 m ² /m	 MIDI ALUMINIUM FABRICATOR LTD.				型材重量	2.689 Kg/m			
设计	钟慧丹					2024.09.20	客户编号	X86607		
校核	岑焯芝						型 号			
批准	黄绮明						名 称			

A	版次	1	型号
---	----	---	----

SCALE=1:1

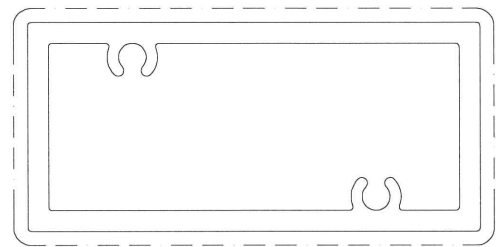

这孔全部改为直径3.8孔收#9号钢牙
中心点不变

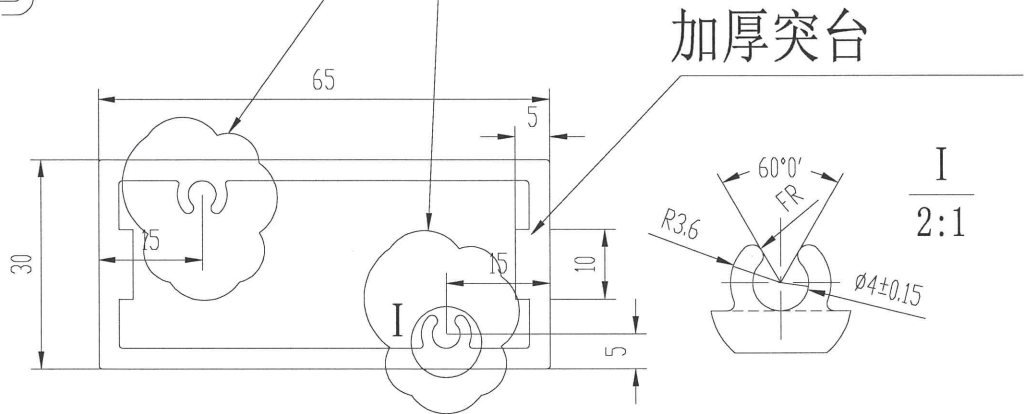

技术要求

1. 装饰面为: _____
2. 基材验收标准按EN755-9执行
3. 表面处理是: 氟碳喷涂 _____
4. 带“★”尺寸以实配为准

美特铝质有限公司
 承認圖面
 日期 8/10-2024

未注实心部位壁厚		机 型		未注圆角	R 0.5	外 D	71.26 mm	材 料	
未注空心部位壁厚	3	备 注		周 长	189.1 mm	比 例	1:1		6063-T6
装饰面面积	0.1891 m ² /m	 MIDI ALUMINIUM FABRICATOR LTD.				型材重量	1.536 Kg/m		
设计	麦智承 2024.09.20					客户编号	X86610		
校核	岑绰芝					型 号			
批准	黄绮明					名 称			

A	版次	1	型号
---	----	---	----

SCALE=1:1

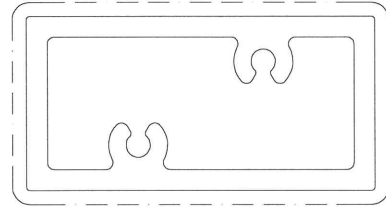

这孔全部改为直径3.8孔收#9号钢牙
中心点不变

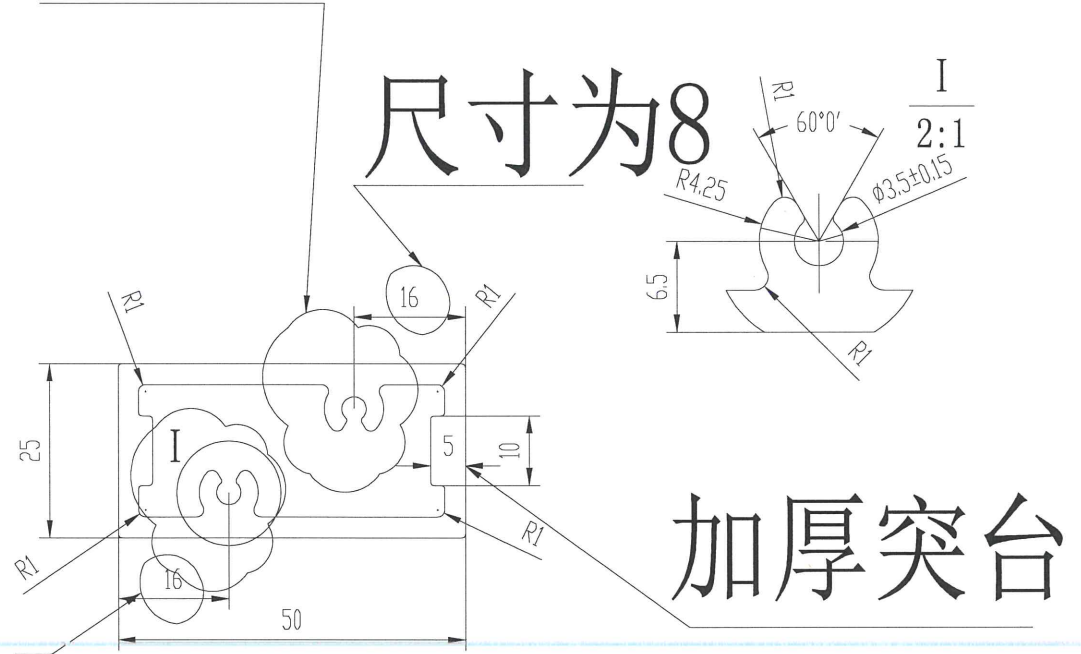

技术要求

1. 装饰面为: _____
2. 基材验收标准按EN755-9执行
3. 表面处理是: 氟碳喷涂
4. 带“★”尺寸以实配为准

尺寸为8

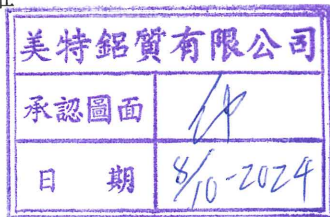

未注实心部位壁厚		机 型		未注圆角	R 0.5	外 D	55.56 mm	材 料		
未注空心部位壁厚	3	备 注		周 长	149.1 mm	比 例	1:1	6063-T6		
装饰面面积	0.1491 m ² /m	 MIDI ALUMINIUM FABRICATOR LTD.				型材重量	1.329 Kg/m			
设计	钟慧丹					2024.09.19	客户编号	X86612		
校核	岑绰芝						型 号			
批准	黄绮明						名 称			

SCALE=1:1

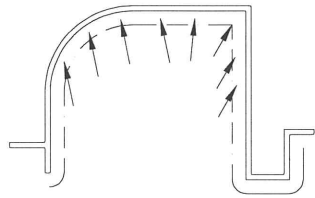

箭头所指周边区域喷涂时可能会出现露底

加丝坑孔

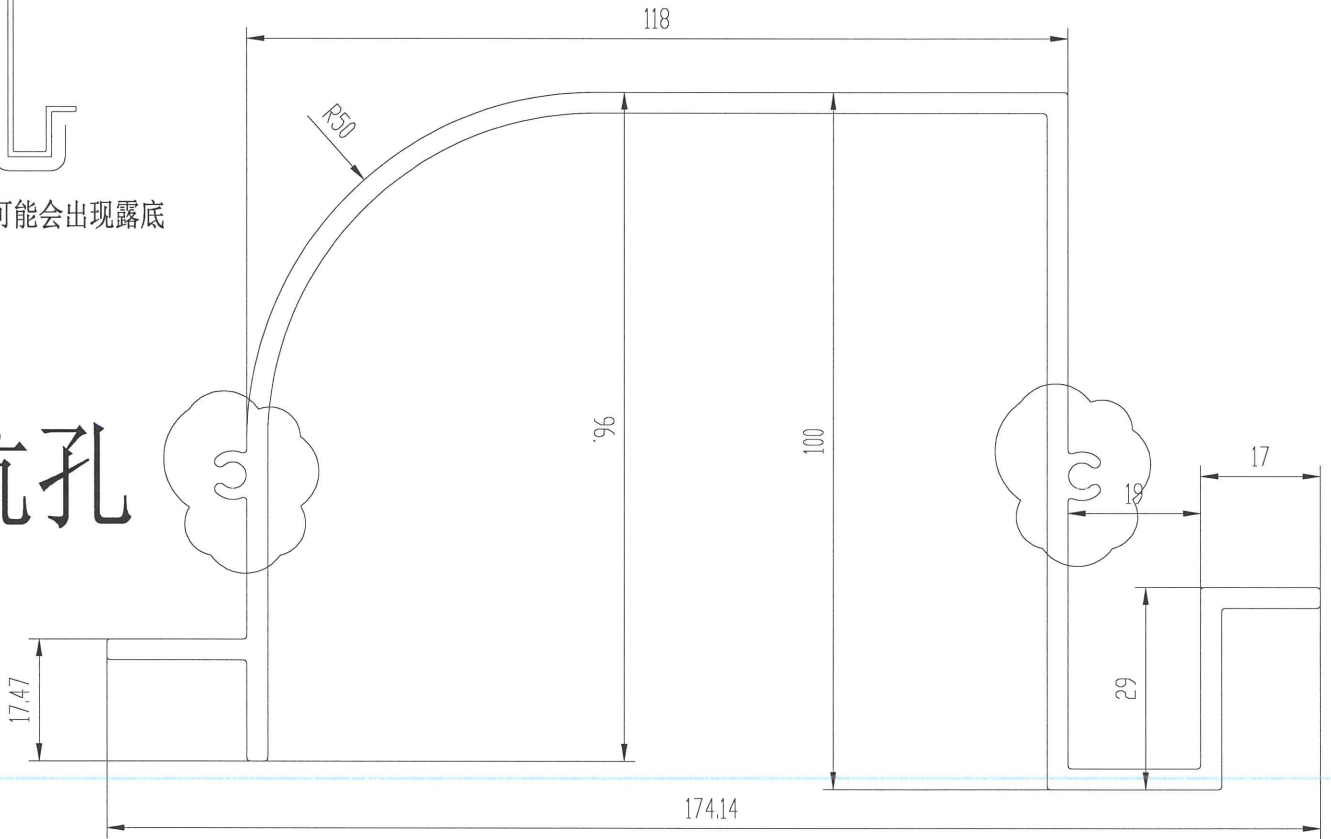

技术要求

1. 装饰面为: _____
2. 基材验收标准按EN755-9执行
3. 表面处理是: 氟碳喷涂
4. 带“★”尺寸以实配为准



未注实心部位壁厚	3	机 型		未注圆角	R0.5	外 D	174.76 mm	材 料	
未注空心部位壁厚		备 注		周 长	741.2 mm	比 例	1:1		6063-T6
装饰面面积	0.4447 m ² /m	 MIDI ALUMINIUM FABRICATOR LTD.				型材重量	3.002 Kg/m		
设计	钟慧丹 2024.09.20					客户编号	X86608		
校核	岑焯芝					型 号			
批准	黄绮明					名 称			

壁厚尺寸公差(单位:mm)		
φ100<φ≤φ250		
壁厚	实心	空心
0<T≤2	±0.15	±0.20
2<T≤3	±0.15	±0.20
3<T≤6	±0.18	±0.25
6<T≤10	±0.20	±0.50
10<T≤15	±0.20	±0.50
15<T≤20	±0.23	±0.50
20<T≤30	±0.25	—
30<T≤40	±0.30	—
未注非壁厚尺寸公差H(单位:mm)		
0<H≤3	±0.15	
3<H≤10	±0.18	
10<H≤15	±0.20	
15<H≤30	±0.23	
30<H≤45	±0.30	
45<H≤60	±0.36	
60<H≤90	±0.60	
90<H≤120	±0.60	
120<H≤150	±0.86	
150<H≤200	±1.10	
200<H≤250	±1.35	

A	版次	1	型号
---	----	---	----

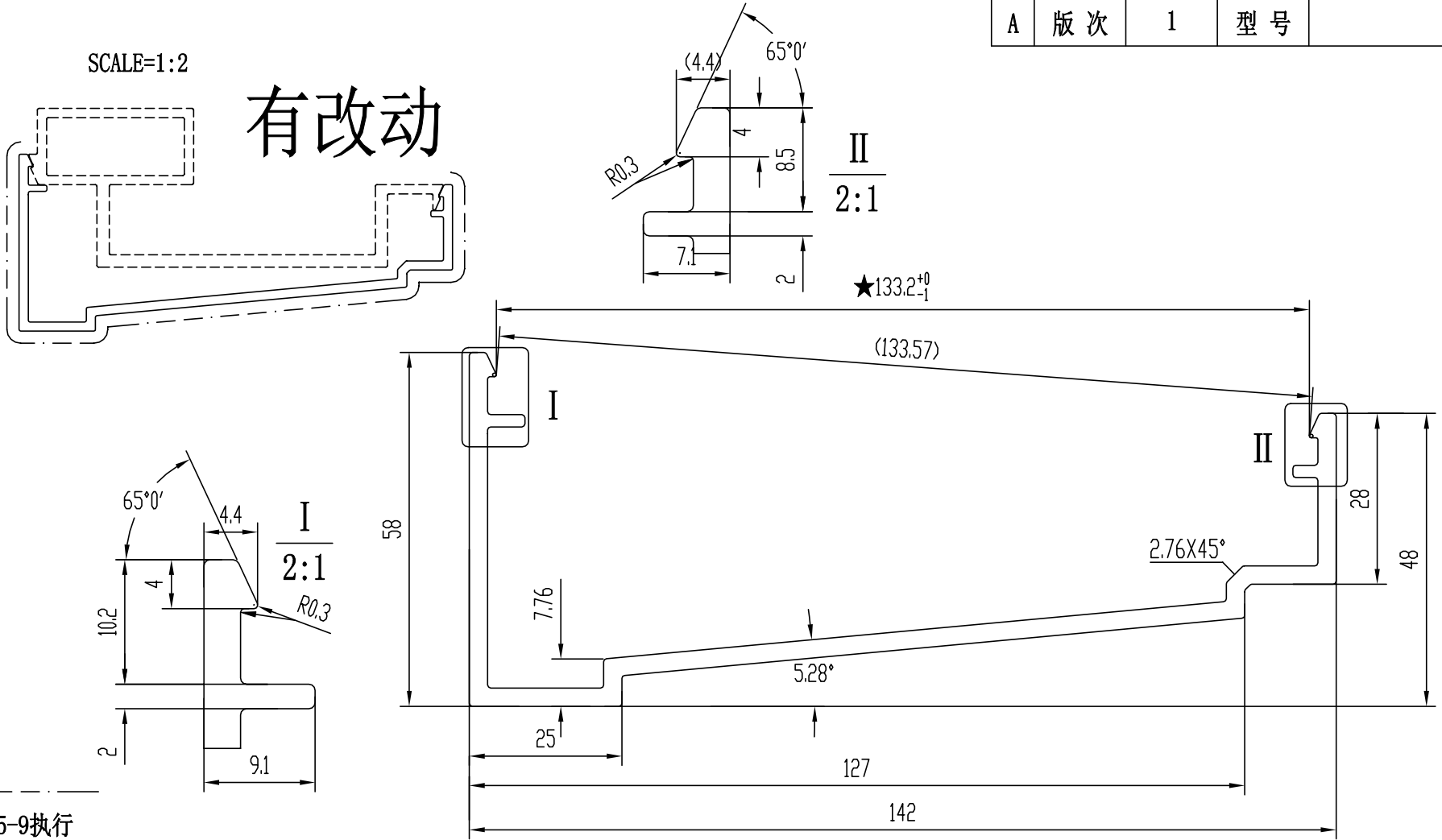

技术要求

1. 装饰面为: _____
2. 基材验收标准按EN755-9执行
3. 表面处理是: 氟碳喷涂
4. 带“★”尺寸以实配为准

此型材如停止订货一年以上, 我司有权对模具进行报废或销毁
如私自改动而确认, 导致生产出来有异议, 我司一律不承担责任!
特此声明

1. 此图与客户“来样/来图”相符, 若涉及专利或商标事宜, 概由需方负责。
2. 如与其它型材或配件配合, 需注明或提供配套件, 否则产生的装配问题, 由客户自行承担。
3. 客户确认图纸, 包括确认并认可图纸上所示的图形、公差、验收标准, 模具费, 单重和装饰面积等图面上的信息。

未注实心部位壁厚	3	机 型		未注圆角	R0.5	外 D	149.96 mm	材 料	
未注空心部位壁厚		备 注		周 长	488.3 mm	比 例	1:1	6063-T6	
装饰面面积	0.2930 m ² /m	 广东兴发铝业有限公司 兴发铝业(成都)有限公司 广东兴发铝业(江西)有限公司 广东兴发铝业(河南)有限公司				型材重量	1.954 Kg/m		
设计	麦智承 2024.09.20					客户编号	X86585		
校核	岑绰芝					型 号	要改模號		
批准	黄绮明					名 称			
		总部技术部E-mail: tech@xingfa.com 联系电话: 0757-66695205							

壁厚尺寸公差(单位:mm)		
φ100<φ≤φ250		
壁厚	实心	空心
0<T≤2	±0.15	±0.20
2<T≤3	±0.15	±0.20
3<T≤6	±0.18	±0.25
6<T≤10	±0.20	±0.50
10<T≤15	±0.20	±0.50
15<T≤20	±0.23	±0.50
20<T≤30	±0.25	—
30<T≤40	±0.30	—
未注非壁厚尺寸公差H(单位:mm)		
0<H≤3	±0.15	
3<H≤10	±0.18	
10<H≤15	±0.20	
15<H≤30	±0.23	
30<H≤45	±0.30	
45<H≤60	±0.36	
60<H≤90	±0.60	
90<H≤120	±0.60	
120<H≤150	±0.86	
150<H≤200	±1.10	
200<H≤250	±1.35	

A	版次	1	型号
---	----	---	----

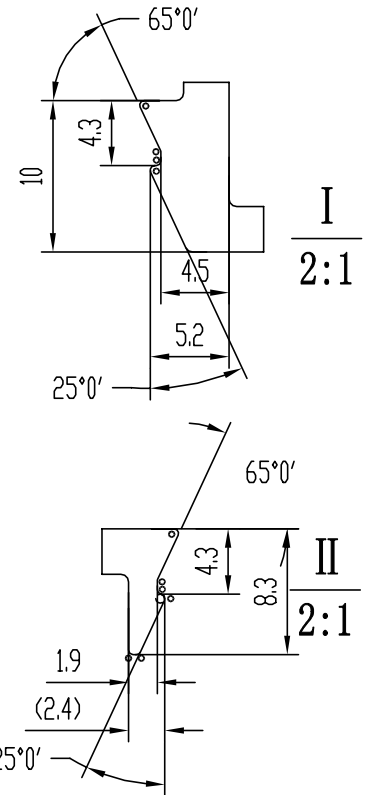
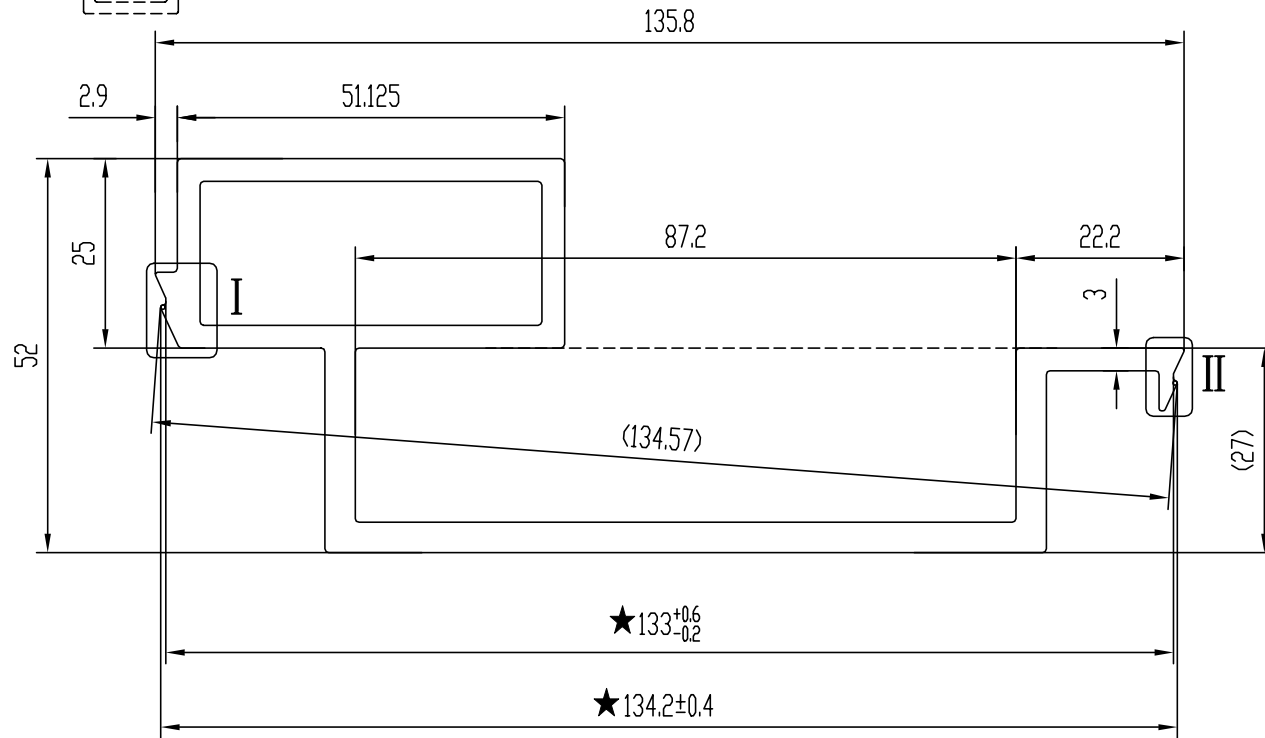
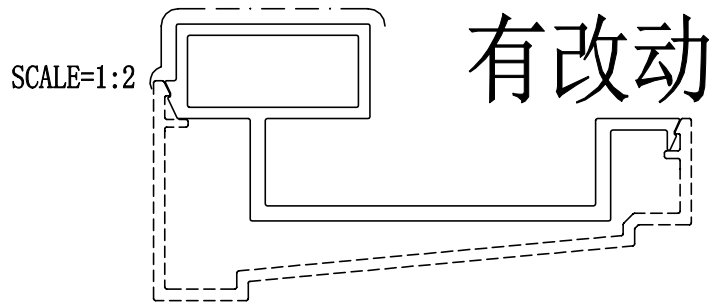

技术要求

1. 装饰面为: _____
2. 基材验收标准按EN755-9执行
3. 表面处理是: 氟碳喷涂
4. 带“★”尺寸以实配为准 5.°=R0.3

此型材如停止订货一年以上, 我司有权对模具进行报废或销毁
如私自改动而确认, 导致生产出来有异议, 我司一律不承担责任!
特此声明

1. 此图与客户“来样/来图”相符, 若涉及专利或商标事宜, 概由需方负责。
2. 如与其它型材或配件配合, 需注明或提供配套件, 否则产生的装配问题, 由客户自行承担。
3. 客户确认图纸, 包括确认并认可图纸上所示的图形、公差、验收标准, 模具费, 单重和装饰面积等图面上的信息。

未注实心部位壁厚	4	机 型		未注圆角	R0.5	外 D	136.15 mm	材 料		
未注空心部位壁厚	3	备 注		周 长	480.6 mm	比 例	1:1	6063-T6		
装饰面面积	0.2884 m ² /m	 广东兴发铝业有限公司 兴发铝业(成都)有限公司 广东兴发铝业(江西)有限公司 广东兴发铝业(河南)有限公司 总部技术部E-mail: tech@xingfa.com 联系电话: 0757-66695205				型材重量	2.880 Kg/m	<div style="border: 2px solid red; border-radius: 50%; padding: 10px; display: inline-block;"> <b style="color: red; font-size: 24px;">X86584 <b style="color: red; font-size: 24px;">要改模號 </div>		
设计	麦智承					2024.09.20	客户编号			
校核	岑绰芝						型 号			
批准	黄绮明						名 称			

壁厚尺寸公差(单位:mm)		
∅0<∅≤∅100		
壁厚	实心	空心
0<T≤2	±0.13	±0.15
2<T≤3	±0.13	±0.15
3<T≤6	±0.15	±0.20
6<T≤10	±0.17	±0.50
10<T≤15	±0.17	±0.50
15<T≤20	±0.20	±0.50
20<T≤30	±0.24	—
30<T≤40	±0.26	—
未注非壁厚尺寸公差H(单位:mm)		
0<H≤3	±0.13	
3<H≤10	±0.15	
10<H≤15	±0.17	
15<H≤30	±0.21	
30<H≤45	±0.26	
45<H≤60	±0.31	
60<H≤90	±0.52	
90<H≤120	±0.52	

A	版次	1	型号
---	----	---	----

SCALE=1:1

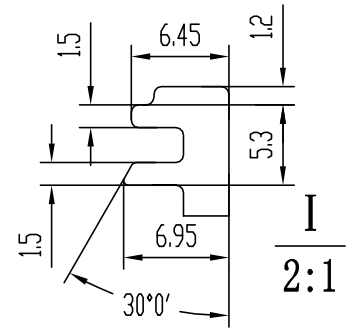
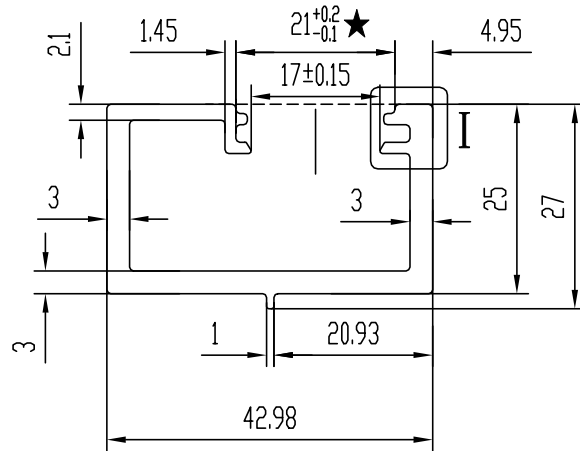
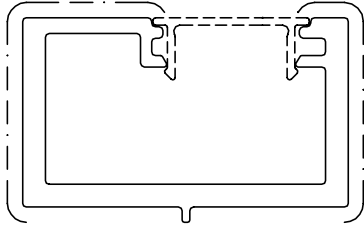

技术要求

1. 装饰面为: _____
2. 基材验收标准按EN755-9执行
3. 表面处理是: 氟碳喷涂
4. 带“★”尺寸以实配为准

此型材如停止订货一年以上, 我司有权对模具进行报废或销毁
如私自改动而确认, 导致生产出来有异议, 我司一律不承担责任!
特此声明

1. 此图与客户“来样/来图”相符, 若涉及专利或商标事宜, 概由需方负责。
2. 如与其它型材或配件配合, 需注明或提供配套件, 否则产生的装配问题, 由客户自行承担。
3. 客户确认图纸, 包括确认并认可图纸上所示的图形、公差、验收标准, 模具费, 单重和装饰面积等图面上的信息。

未注实心部位壁厚		机 型		未注圆角	R0.5	外 D	49.35 mm	材 料	
未注空心部位壁厚		备 注		周 长	235.9 mm	比 例	1:1		6063-T6
装饰面面积	0.1415 m ² /m	 广东兴发铝业有限公司 兴发铝业(成都)有限公司 广东兴发铝业(江西)有限公司 广东兴发铝业(河南)有限公司 总部技术部E-mail: tech@xingfa.com 联系电话: 0757-66695205				型材重量	0.858 Kg/m	<div style="border: 2px solid red; border-radius: 50%; padding: 10px; display: inline-block;"> <b style="color: red; font-size: 24px;">X86586 <b style="color: red; font-size: 24px;">要改模號 </div>	
设计	麦智承 2024.09.20					客户编号			
校核	岑绰芝					型 号			
批准	黄绮明					名 称			

壁厚尺寸公差(单位:mm)		
φ0<φ≤φ100		
壁厚	实心	空心
0<T≤2	±0.13	±0.15
2<T≤3	±0.13	±0.15
3<T≤6	±0.15	±0.20
6<T≤10	±0.17	±0.50
10<T≤15	±0.17	±0.50
15<T≤20	±0.20	±0.50
20<T≤30	±0.24	—
30<T≤40	±0.26	—
未注非壁厚尺寸公差H(单位:mm)		
0<H≤3	±0.13	
3<H≤10	±0.15	
10<H≤15	±0.17	
15<H≤30	±0.21	
30<H≤45	±0.26	
45<H≤60	±0.31	
60<H≤90	±0.52	
90<H≤120	±0.52	

SCALE=1:1

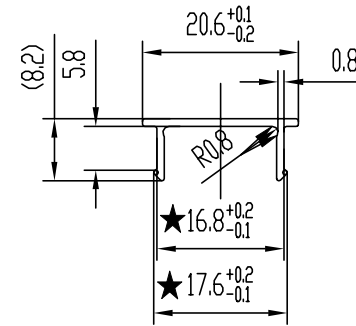
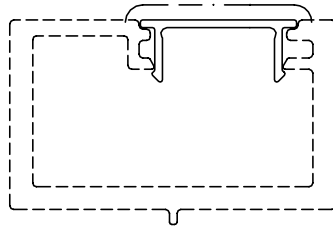

A	版次	1	型号
---	----	---	----

技术要求

1. 装饰面为: _____
2. 基材验收标准按EN755-9执行
3. 表面处理是: 氟碳喷涂
4. 带“★”尺寸以实配为准

此型材如停止订货一年以上, 我司有权对模具进行报废或销毁
如私自改动而确认, 导致生产出来有异议, 我司一律不承担责任!
特此声明

1. 此图与客户“来样/来图”相符, 若涉及专利或商标事宜, 概由需方负责。
2. 如与其它型材或配件配合, 需注明或提供配套件, 否则产生的装配问题, 由客户自行承担。
3. 客户确认图纸, 包括确认并认可图纸上所示的图形、公差、验收标准, 模具费, 单重和装饰面积等图面上的信息。

未注实心部位壁厚	1	机 型		未注圆角	R0.3	外 D	20.78 mm	材 料	
未注空心部位壁厚		备 注		周 长	70.7 mm	比 例	1:1	6063-T6	
装饰面面积	0.0424 m ² /m	 <p>广东兴发铝业有限公司 兴发铝业(成都)有限公司 广东兴发铝业(江西)有限公司 广东兴发铝业(河南)有限公司</p> <p>总部技术部E-mail: tech@xingfa.com 联系电话: 0757-66695205</p>				型材重量	0.094 Kg/m		
设计	麦智承 2024.09.20					客户编号	X86594		
校核	岑绰芝					型 号	要改模號		
批准	黄绮明					名 称			

壁厚尺寸公差(单位:mm)		
φ100<φ≤φ250		
壁厚	实心	空心
0<T≤2	±0.15	±0.20
2<T≤3	±0.15	±0.20
3<T≤6	±0.18	±0.25
6<T≤10	±0.20	±0.50
10<T≤15	±0.20	±0.50
15<T≤20	±0.23	±0.50
20<T≤30	±0.25	—
30<T≤40	±0.30	—
未注非壁厚尺寸公差H(单位:mm)		
0<H≤3	±0.15	
3<H≤10	±0.18	
10<H≤15	±0.20	
15<H≤30	±0.23	
30<H≤45	±0.30	
45<H≤60	±0.36	
60<H≤90	±0.60	
90<H≤120	±0.60	
120<H≤150	±0.86	
150<H≤200	±1.10	
200<H≤250	±1.35	

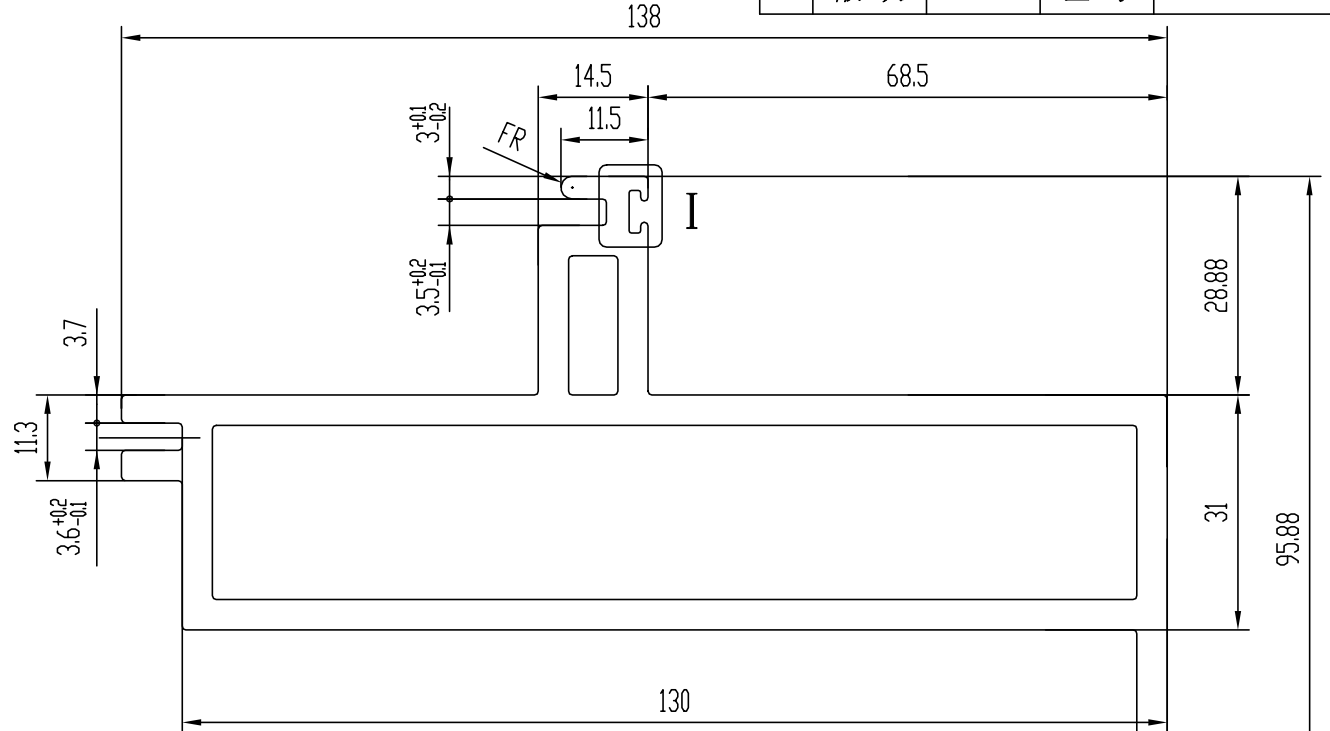
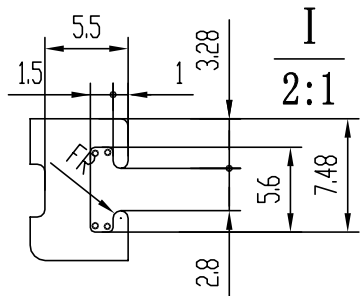

SCALE=1:2

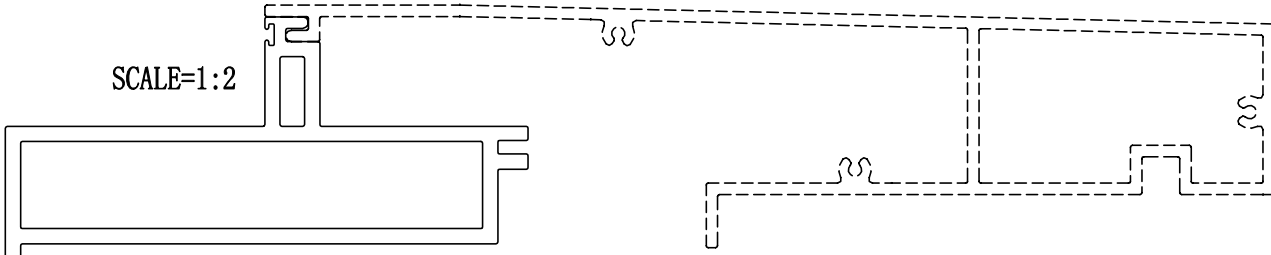



A	版次	1	型号
---	----	---	----

技术要求

1. 装饰面为: _____
2. 基材验收标准按EN755-9执行
3. 表面处理是: 阳极氧化
4. 带“★”尺寸以实配为准 5.°=R0.3

此型材如停止订货一年以上, 我司有权对模具进行报废或销毁
如私自改动而确认, 导致生产出来有异议, 我司一律不承担责任!
特此声明

1. 此图与客户“来样/来图”相符, 若涉及专利或商标事宜, 概由需方负责。
2. 如与其它型材或配件配合, 需注明或提供配套件, 否则产生的装配问题, 由客户自行承担。
3. 客户确认图纸, 包括确认并认可图纸上所示的图形、公差、验收标准, 模具费, 单重和装饰面积等图面上的信息。

未注实心部位壁厚	4	机 型		未注圆角	R0.5	外 D	153.07 mm	材 料	
未注空心部位壁厚	4	备 注	0	周 长	499.8 mm	比 例	1:1	6063-T6	
装饰面面积	m ² /m		 广东兴发铝业有限公司 兴发铝业(成都)有限公司 广东兴发铝业(江西)有限公司 广东兴发铝业(河南)有限公司 总部技术部E-mail: tech@xingfa.com 联系电话: 0757-66695205				型材重量	4.543 Kg/m	
设计	麦智承	2024.09.20					客户编号	X86589	
校核	岑绰芝						型 号	要改模號	
批准	黄绮明						名 称		

ø250<ø≤ø450	
壁厚	实心 空心
0<T≤2	±0.20 ±0.20
2<T≤3	±0.20 ±0.20
3<T≤6	±0.25 ±0.30
6<T≤10	±0.40 ±0.60
10<T≤15	±0.40 ±0.60
15<T≤20	±0.40 ±0.60
20<T≤30	±0.45 —
30<T≤40	±0.45 —
未注非壁厚尺寸公差h(单位:mm)	
0<H≤3	±0.36
3<H≤10	±0.38
10<H≤15	±0.41
15<H≤30	±0.43
30<H≤45	±0.48
45<H≤60	±0.60
60<H≤90	±0.86
90<H≤120	±0.86
120<H≤150	±1.10
150<H≤200	±1.35
200<H≤250	±1.63
250<H≤300	±1.88
300<H≤350	±2.13
350<H≤400	±2.38
400<H≤450	±2.63

A	版次	1	型号	fffff
---	----	---	----	-------

SCALE=1:2

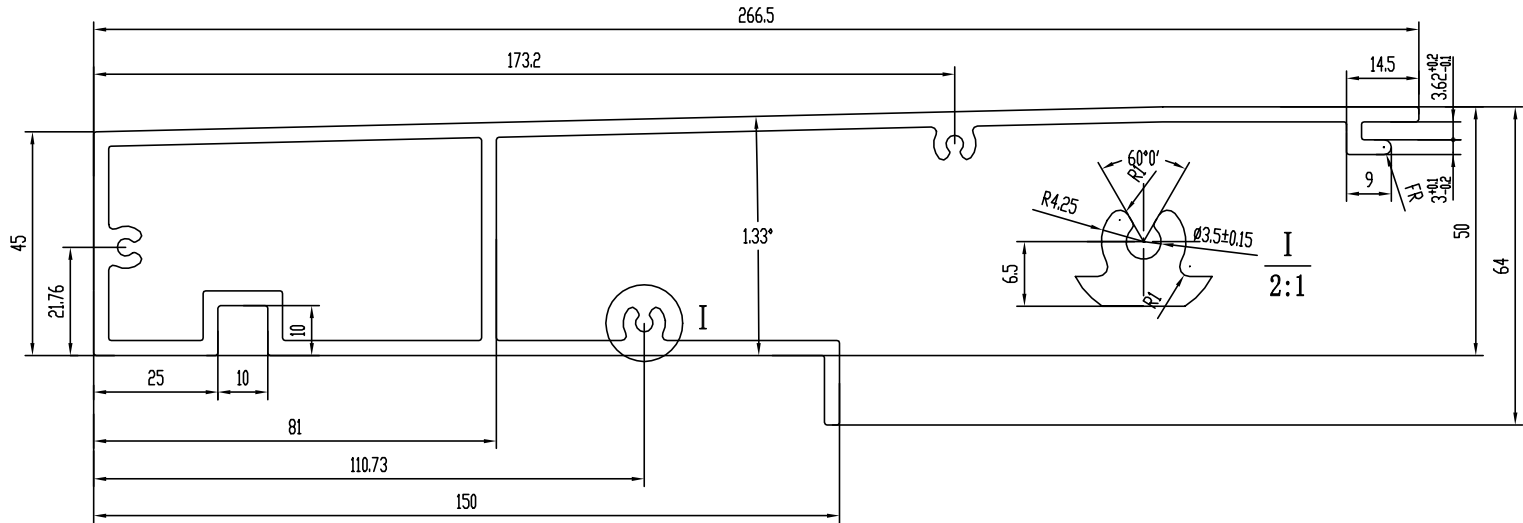
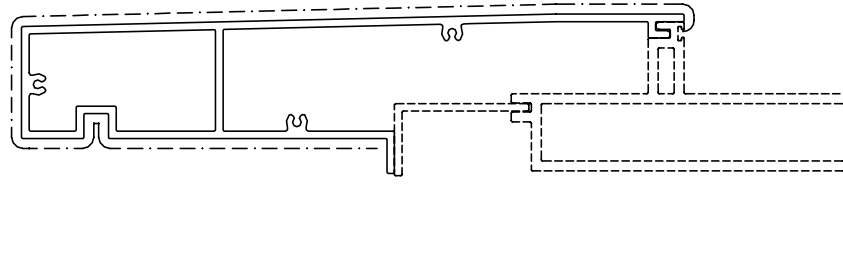

技术要求

1. 装饰面为: ————
2. 基材验收标准按EN755-9执行
3. 表面处理是: 氟碳喷涂
4. 带“★”尺寸以实配为准

此型材如停止订货一年以上, 我司有权对模具进行报废或销毁如私自改动而确认, 导致生产出来有异议, 我司一律不承担责任!

特此声明

1. 此图与客户“来样/来图”相符, 若涉及专利或商标事宜, 概由需方负责。
2. 如与其它型材或配件配合, 需注明或提供配套件, 否则产生的装配问题, 由客户自行承担。
3. 客户确认图纸, 包括确认并认可图纸上所示的图形、公差、验收标准, 模具费, 单重和装饰面面积等图面上的信息。

要改模號

计划用量 吨

未注实心部位壁厚	3	机 型		未注圆角	R0.5	外 D	270.97 mm	材 料	
未注空心部位壁厚	3	备 注		网 长	872.4 mm	比 例	1:1	6063-T6	
装饰面面积	0.5234 m ² /m				型材重量	4.720 Kg/m			
设计	麦智承 2024.09.20				客户编	X86590			
校核	岑绰芝				型 号				
批准	黄绮明				名 称				

广东兴发铝业(成都)有限公司
 广东兴发铝业(江西)有限公司
 广东兴发铝业(河南)有限公司
 总部技术部E-mail: tech@xingfa.com 联系电话: 0757-66696205

壁厚尺寸公差(单位:mm)		
ø0<ø≤ø100		
壁厚	实心	空心
0<T≤2	±0.13	±0.15
2<T≤3	±0.13	±0.15
3<T≤6	±0.15	±0.20
6<T≤10	±0.17	±0.50
10<T≤15	±0.17	±0.50
15<T≤20	±0.20	±0.50
20<T≤30	±0.24	—
30<T≤40	±0.26	—
未注非壁厚尺寸公差H(单位:mm)		
0<H≤3	±0.13	
3<H≤10	±0.15	
10<H≤15	±0.17	
15<H≤30	±0.21	
30<H≤45	±0.26	
45<H≤60	±0.31	
60<H≤90	±0.52	
90<H≤120	±0.52	

SCALE=1:2

A	版次	1	型号
---	----	---	----

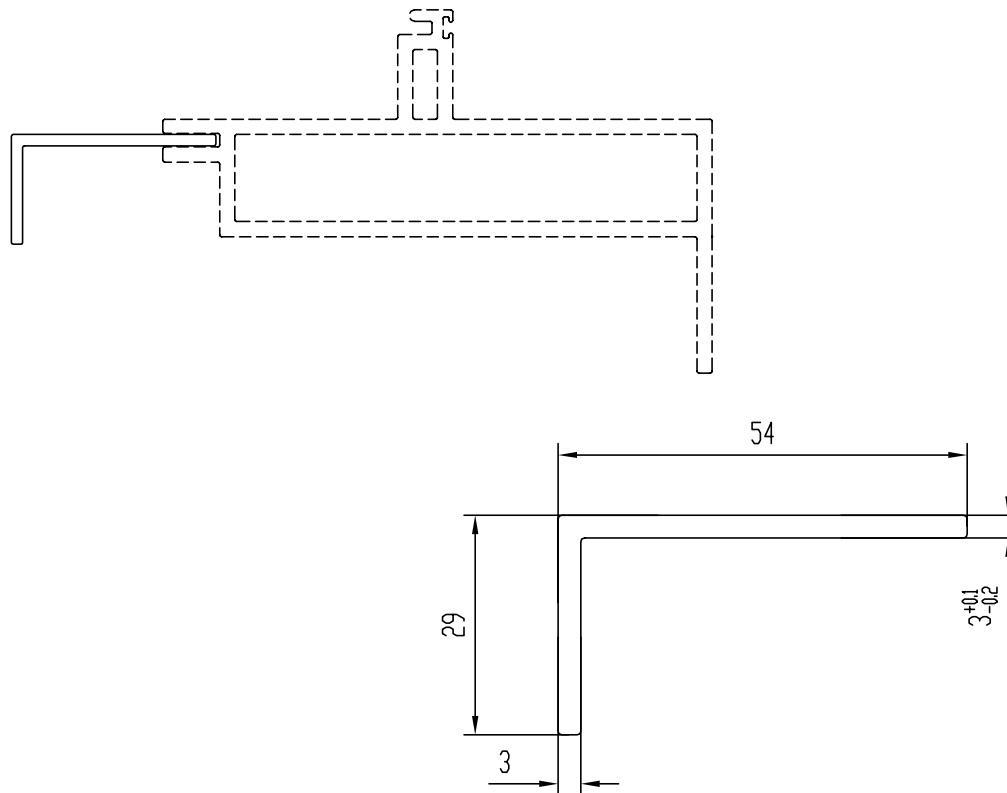



技术要求

1. 装饰面为: ————
2. 基材验收标准按EN755-9执行
3. 表面处理是: 阳极氧化
4. 带“★”尺寸以实配为准

此型材如停止订货一年以上, 我司有权对模具进行报废或销毁
如私自改动而确认, 导致生产出来有异议, 我司一律不承担责任!
特此声明

1. 此图与客户“来样/来图”相符, 若涉及专利或商标事宜, 概由需方负责。
2. 如与其它型材或配件配合, 需注明或提供配套件, 否则产生的装配问题, 由客户自行承担。
3. 客户确认图纸, 包括确认并认可图纸上所示的图形、公差、验收标准, 模具费, 单重和装饰面积等图面上的信息。

未注实心部位壁厚		机 型		未注圆角	R0.5	外 D	60.94 mm	材 料	
未注空心部位壁厚		备 注		周 长	164.7 mm	比 例	1:1	6063-T6	
装饰面面积	m ² /m		 <p>广东兴发铝业有限公司 兴发铝业(成都)有限公司 广东兴发铝业(江西)有限公司 广东兴发铝业(河南)有限公司</p>	型材重量	0.650 Kg/m				
设计	麦智承	2024.09.20		客户编号	X86668				
校核	岑绰芝			型 号	要改模號				
批准	黄绮明			名 称					
			总部技术部E-mail: tech@xingfa.com 联系电话: 0757-66695205						

壁厚尺寸公差(单位:mm)		
φ100<φ≤φ250		
壁厚	实心	空心
0<T≤2	±0.15	±0.20
2<T≤3	±0.15	±0.20
3<T≤6	±0.18	±0.25
6<T≤10	±0.20	±0.50
10<T≤15	±0.20	±0.50
15<T≤20	±0.23	±0.50
20<T≤30	±0.25	—
30<T≤40	±0.30	—
未注非壁厚尺寸公差H(单位:mm)		
0<H≤3	±0.15	
3<H≤10	±0.18	
10<H≤15	±0.20	
15<H≤30	±0.23	
30<H≤45	±0.30	
45<H≤60	±0.36	
60<H≤90	±0.60	
90<H≤120	±0.60	
120<H≤150	±0.86	
150<H≤200	±1.10	
200<H≤250	±1.35	

SCALE=1:1

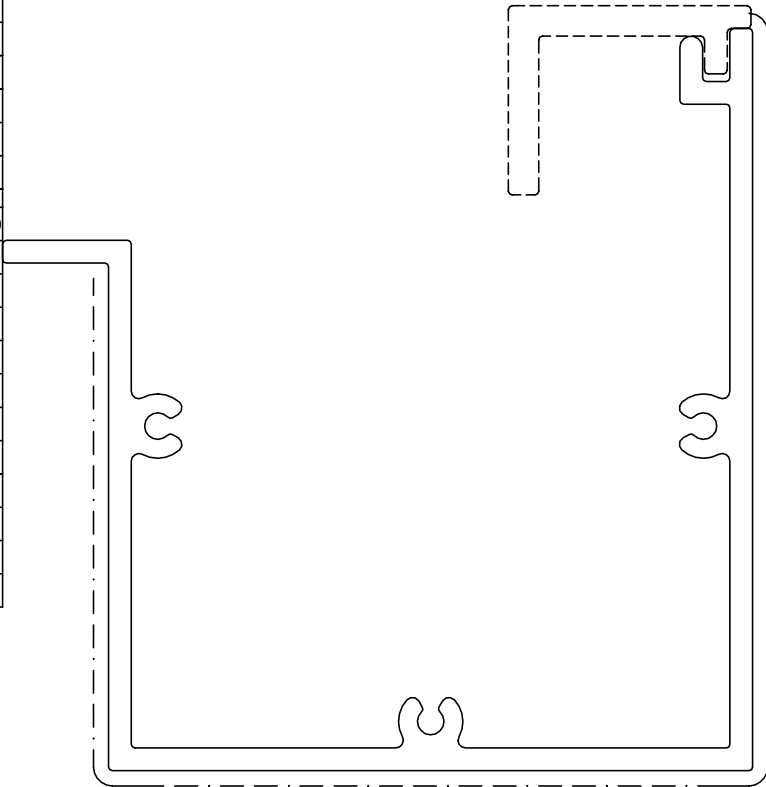

A	版次	1	型号
---	----	---	----

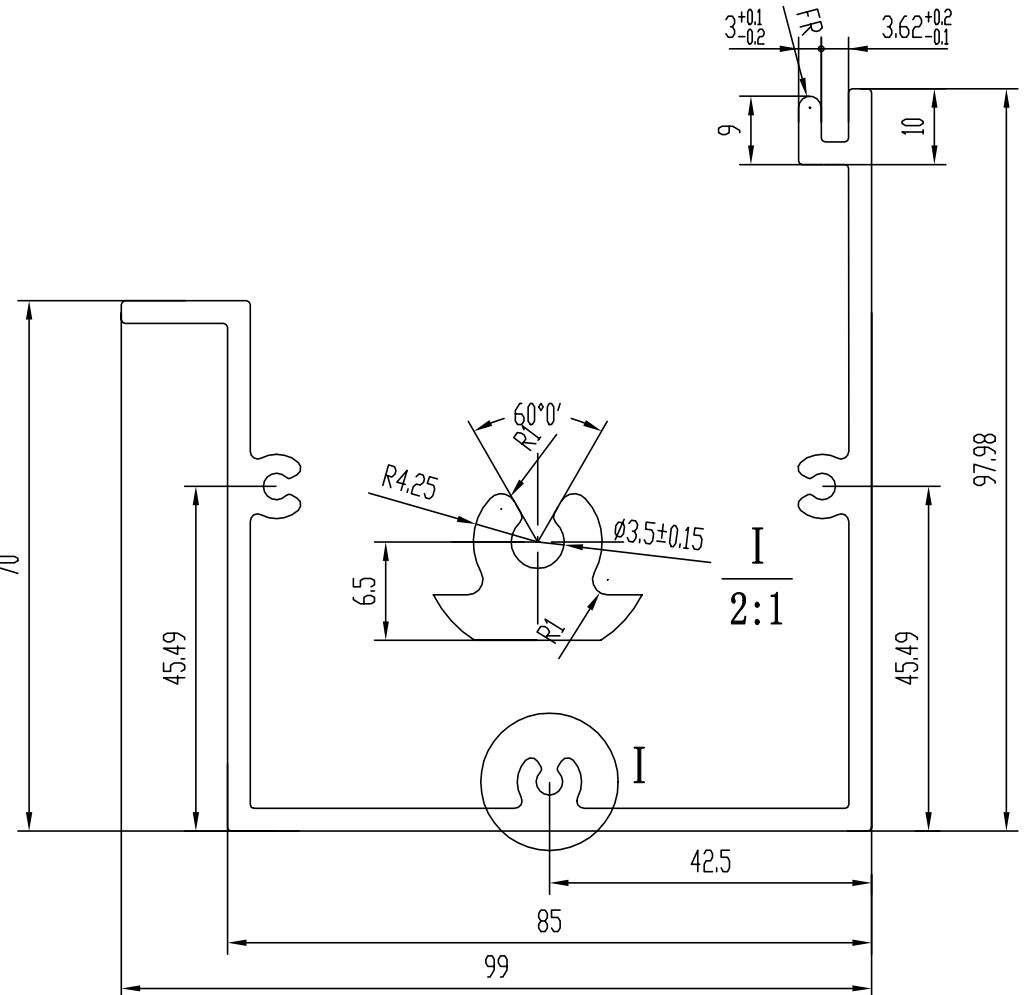

技术要求

1. 装饰面为: _____
2. 基材验收标准按EN755-9执行
3. 表面处理是: 氟碳喷涂
4. 带“★”尺寸以实配为准

此型材如停止订货一年以上, 我司有权对模具进行报废或销毁
如私自改动而确认, 导致生产出来有异议, 我司一律不承担责任!
特此声明

1. 此图与客户“来样/来图”相符, 若涉及专利或商标事宜, 概由需方负责。
2. 如与其它型材或配件配合, 需注明或提供配套件, 否则产生的装配问题, 由客户自行承担。
3. 客户确认图纸, 包括确认并认可图纸上所示的图形、公差、验收标准, 模具费, 单重和装饰面积等图面上的信息。

未注实心部位壁厚	3	机 型		未注圆角	R0.5	外 D	129.30 mm	材 料	
未注空心部位壁厚		备 注		周 长	610.9 mm	比 例	1:1	6063-T6	
装饰面面积	0.3665 m ² /m	 <p>广东兴发铝业有限公司 兴发铝业(成都)有限公司 广东兴发铝业(江西)有限公司 广东兴发铝业(河南)有限公司</p>				型材重量	2.529 Kg/m		
设计	麦智承 2024.09.20					客户编号	X86587		
校核	岑焯芝					型 号	要改模號		
批准	黄绮明					名 称			
		总部技术部E-mail: tech@xingfa.com 联系电话: 0757-66695205							

壁厚尺寸公差(单位:mm)		
∅0<∅≤∅100		
壁厚	实心	空心
0<T≤2	±0.13	±0.15
2<T≤3	±0.13	±0.15
3<T≤6	±0.15	±0.20
6<T≤10	±0.17	±0.50
10<T≤15	±0.17	±0.50
15<T≤20	±0.20	±0.50
20<T≤30	±0.24	—
30<T≤40	±0.26	—
未注非壁厚尺寸公差H(单位:mm)		
0<H≤3	±0.13	
3<H≤10	±0.15	
10<H≤15	±0.17	
15<H≤30	±0.21	
30<H≤45	±0.26	
45<H≤60	±0.31	
60<H≤90	±0.52	
90<H≤120	±0.52	

SCALE=1:1

A	版次	1	型号
---	----	---	----

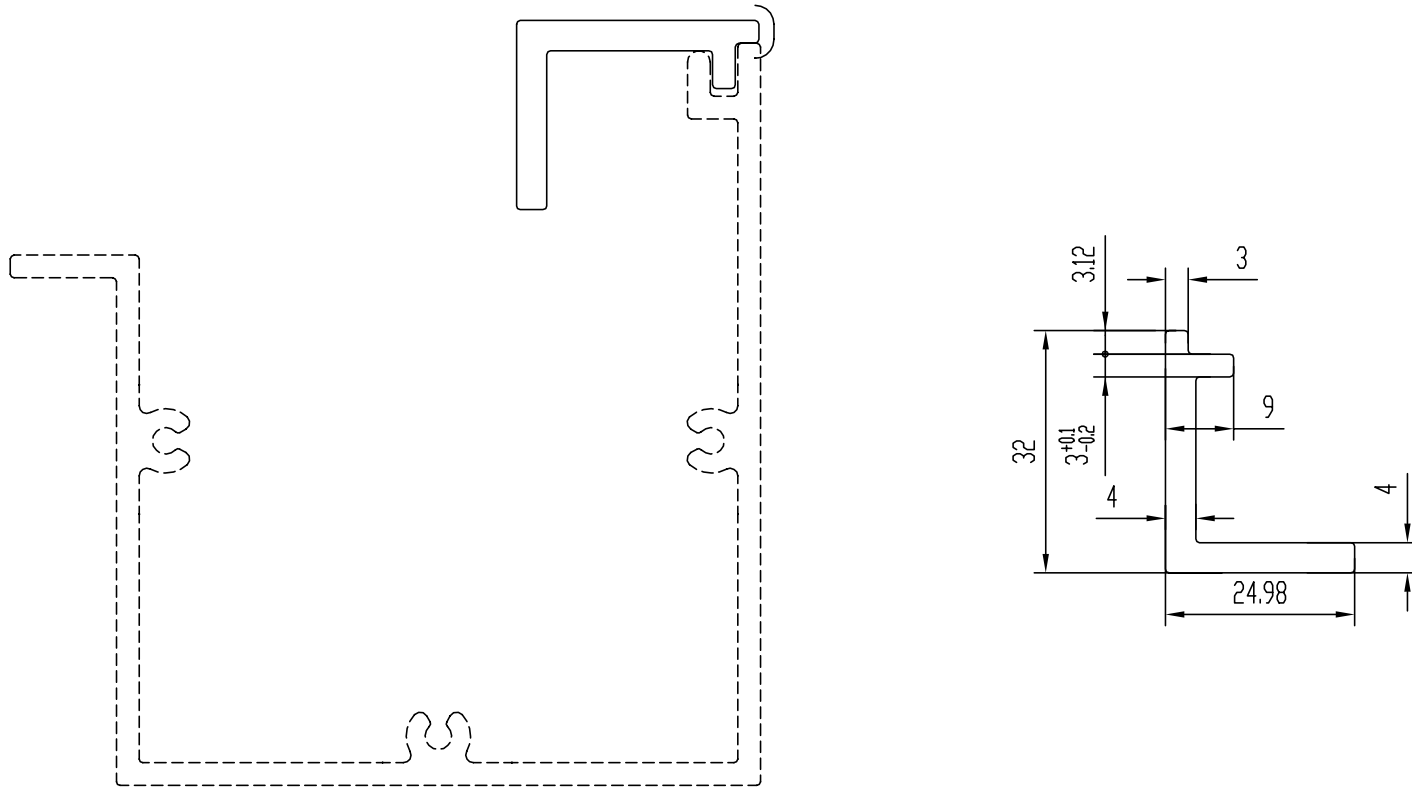



技术要求

1. 装饰面为: _____
2. 基材验收标准按EN755-9执行
3. 表面处理是: 氟碳喷涂
4. 带“★”尺寸以实配为准

此型材如停止订货一年以上, 我司有权对模具进行报废或销毁
如私自改动而确认, 导致生产出来有异议, 我司一律不承担责任!
特此声明

1. 此图与客户“来样/来图”相符, 若涉及专利或商标事宜, 概由需方负责。
2. 如与其它型材或配件配合, 需注明或提供配套件, 否则产生的装配问题, 由客户自行承担。
3. 客户确认图纸, 包括确认并认可图纸上所示的图形、公差、验收标准, 模具费, 单重和装饰面积等图面上的信息。

未注实心部位壁厚		机 型		未注圆角	R0.5	外 D	40.18 mm	材 料		
未注空心部位壁厚		备 注		周 长	121.8 mm	比 例	1:1	6063-T6		
装饰面面积	0.0731 m ² /m	 广东兴发铝业有限公司 兴发铝业(成都)有限公司 广东兴发铝业(江西)有限公司 广东兴发铝业(河南)有限公司				型材重量	0.606 Kg/m	<div style="border: 2px solid red; border-radius: 50%; padding: 10px; display: inline-block;"> <p style="color: red; font-size: 24px; margin: 0;">X86588</p> <p style="color: red; font-size: 24px; margin: 0;">要改模號</p> </div>		
设计	麦智承					2024.09.20	客户编号			
校核	岑绰芝						型 号			
批准	黄绮明						名 称			
		总部技术部E-mail: tech@xingfa.com 联系电话: 0757-66695205								

壁厚尺寸公差(单位:mm)		
φ0<φ≤φ100		
壁厚	实心	空心
0<T≤2	±0.13	±0.15
2<T≤3	±0.13	±0.15
3<T≤6	±0.15	±0.20
6<T≤10	±0.17	±0.50
10<T≤15	±0.17	±0.50
15<T≤20	±0.20	±0.50
20<T≤30	±0.24	—
30<T≤40	±0.26	—
未注非壁厚尺寸公差H(单位:mm)		
0<H≤3	±0.13	
3<H≤10	±0.15	
10<H≤15	±0.17	
15<H≤30	±0.21	
30<H≤45	±0.26	
45<H≤60	±0.31	
60<H≤90	±0.52	
90<H≤120	±0.52	

A	版次	1	型号
---	----	---	----

SCALE=1:1

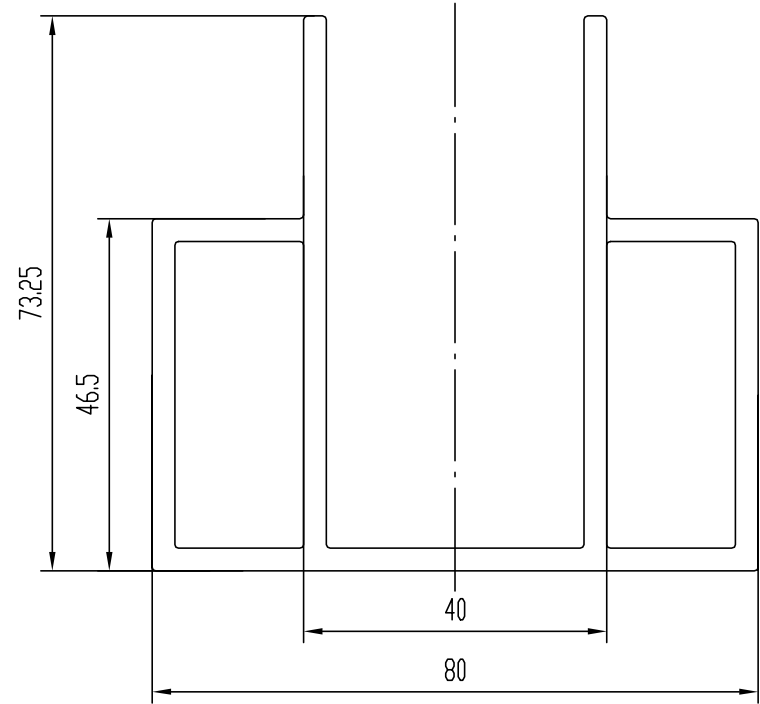
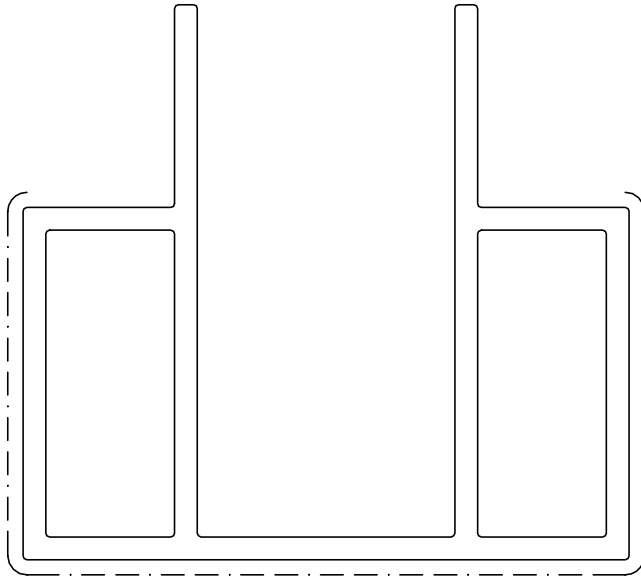

技术要求

1. 装饰面为: ————
2. 基材验收标准按EN755-9执行
3. 表面处理是: 氟碳喷涂
4. 带“★”尺寸以实配为准

此型材如停止订货一年以上, 我司有权对模具进行报废或销毁
如私自改动而确认, 导致生产出来有异议, 我司一律不承担责任!
特此声明

1. 此图与客户“来样/来图”相符, 若涉及专利或商标事宜, 概由需方负责。
2. 如与其它型材或配件配合, 需注明或提供配套件, 否则产生的装配问题, 由客户自行承担。
3. 客户确认图纸, 包括确认并认可图纸上所示的图形、公差、验收标准, 模具费, 单重和装饰面积等图面上的信息。

未注实心部位壁厚	3	机 型		未注圆角	R0.5	外 D	97.78 mm	材 料	
未注空心部位壁厚	3	备 注		周 长	444.4 mm	比 例	1:1	6063-T6	
装饰面面积	0.2666 m ² /m			广东兴发铝业有限公司 兴发铝业(成都)有限公司 广东兴发铝业(江西)有限公司 广东兴发铝业(河南)有限公司			型材重量	2.777 Kg/m	
设计	麦智承	2024.09.20		客户编号	X86591				
校核	岑绰芝			型号	要改模號				
批准	黄绮明			名称					
				总部技术部E-mail: tech@xingfa.com 联系电话: 0757-66695205					

壁厚尺寸公差(单位:mm)		
φ0<φ≤φ100		
壁厚	实心	空心
0<T≤2	±0.13	±0.15
2<T≤3	±0.13	±0.15
3<T≤6	±0.15	±0.20
6<T≤10	±0.17	±0.50
10<T≤15	±0.17	±0.50
15<T≤20	±0.20	±0.50
20<T≤30	±0.24	—
30<T≤40	±0.26	—
未注非壁厚尺寸公差H(单位:mm)		
0<H≤3	±0.13	
3<H≤10	±0.15	
10<H≤15	±0.17	
15<H≤30	±0.21	
30<H≤45	±0.26	
45<H≤60	±0.31	
60<H≤90	±0.52	
90<H≤120	±0.52	

A	版次	1	型号
---	----	---	----

SCALE=1:1 不保证配合

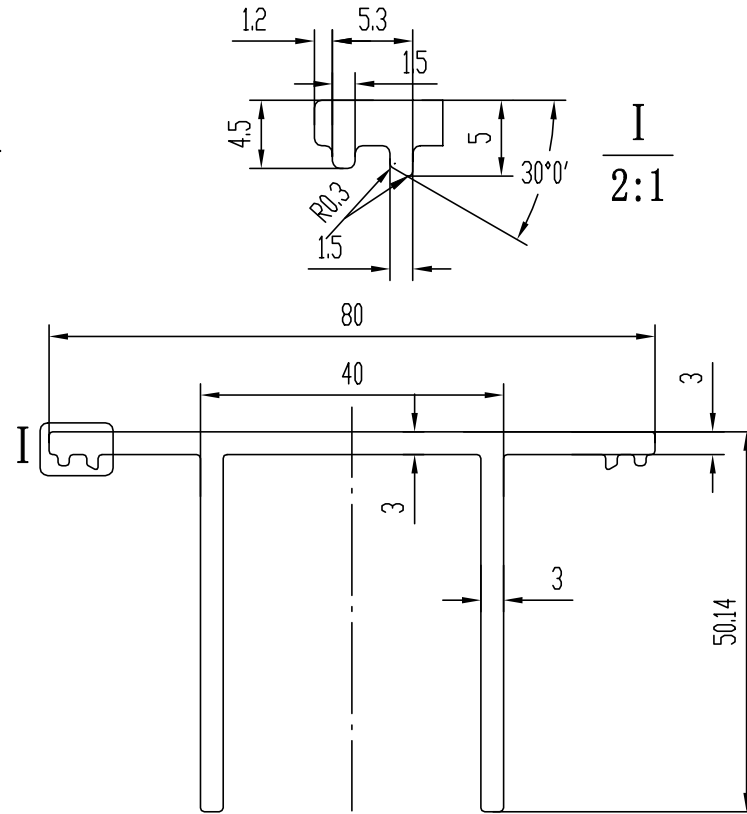
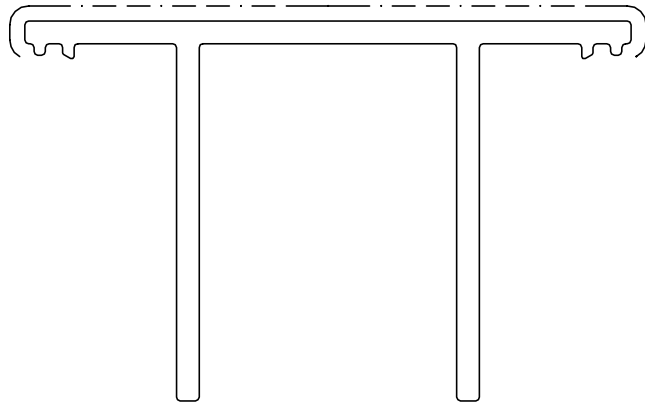

技术要求

1. 装饰面为: ————
2. 基材验收标准按EN755-9执行
3. 表面处理是: 氟碳喷涂
4. 带“★”尺寸以实配为准

此型材如停止订货一年以上, 我司有权对模具进行报废或销毁
如私自改动而确认, 导致生产出来有异议, 我司一律不承担责任!
特此声明

1. 此图与客户“来样/来图”相符, 若涉及专利或商标事宜, 概由需方负责。
2. 如与其它型材或配件配合, 需注明或提供配套件, 否则产生的装配问题, 由客户自行承担。
3. 客户确认图纸, 包括确认并认可图纸上所示的图形、公差、验收标准, 模具费, 单重和装饰面积等图面上的信息。

未注实心部位壁厚		机 型		未注圆角	R0.5	外 D	83.88 mm	材 料	
未注空心部位壁厚		备 注	0	周 长	362.1 mm	比 例	1:1	6063-T6	
装饰面面积	0.2173 m ² /m	 广东兴发铝业有限公司 兴发铝业(成都)有限公司 广东兴发铝业(江西)有限公司 广东兴发铝业(河南)有限公司				型材重量	1.443 Kg/m		
设计	麦智承 2024.09.20					客户编号	X86592		
校核	岑焯芝					型 号	要改模號		
批准	黄绮明					名 称			
		总部技术部E-mail: tech@xingfa.com 联系电话: 0757-66695205							

壁厚尺寸公差(单位:mm)		
∅0<∅≤∅100		
壁厚	实心	空心
0<T≤2	±0.13	±0.15
2<T≤3	±0.13	±0.15
3<T≤6	±0.15	±0.20
6<T≤10	±0.17	±0.50
10<T≤15	±0.17	±0.50
15<T≤20	±0.20	±0.50
20<T≤30	±0.24	—
30<T≤40	±0.26	—
未注非壁厚尺寸公差H(单位:mm)		
0<H≤3	±0.13	
3<H≤10	±0.15	
10<H≤15	±0.17	
15<H≤30	±0.21	
30<H≤45	±0.26	
45<H≤60	±0.31	
60<H≤90	±0.52	
90<H≤120	±0.52	

A	版次	1	型号
---	----	---	----

SCALE=1:1

不保证配合

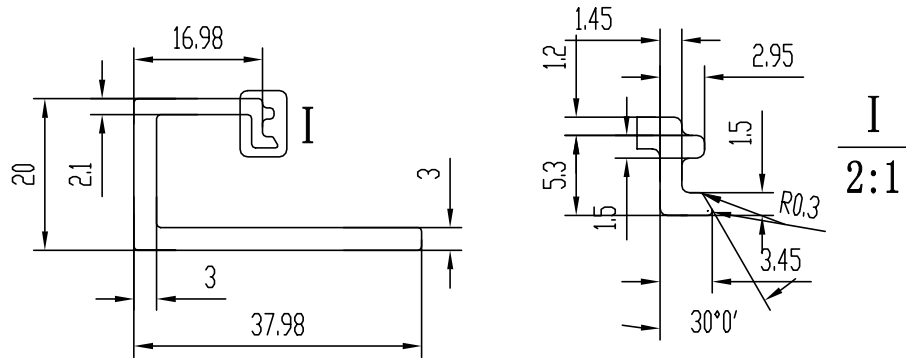
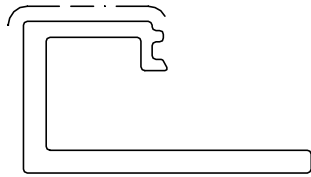



技术要求

1. 装饰面为: _____
2. 基材验收标准按EN755-9执行
3. 表面处理是: 氟碳喷涂
4. 带“★”尺寸以实配为准

此型材如停止订货一年以上, 我司有权对模具进行报废或销毁
如私自改动而确认, 导致生产出来有异议, 我司一律不承担责任!
特此声明

1. 此图与客户“来样/来图”相符, 若涉及专利或商标事宜, 概由需方负责。
2. 如与其它型材或配件配合, 需注明或提供配套件, 否则产生的装配问题, 由客户自行承担。
3. 客户确认图纸, 包括确认并认可图纸上所示的图形、公差、验收标准, 模具费, 单重和装饰面积等图面上的信息。

未注实心部位壁厚		机 型		未注圆角	R0.5	外 D	42.57 mm	材 料		
未注空心部位壁厚		备 注	0	周 长	156.1 mm	比 例	1:1	6063-T6		
装饰面面积	0.0937 m ² /m	 广东兴发铝业有限公司 兴发铝业(成都)有限公司 广东兴发铝业(江西)有限公司 广东兴发铝业(河南)有限公司				型材重量	0.557 Kg/m	<div style="border: 2px solid red; border-radius: 50%; padding: 10px; display: inline-block;"> <b style="color: red; font-size: 24px;">X86593 <b style="color: red; font-size: 24px;">要改模號 </div>		
设计	麦智承					2024.09.20	客户编号			
校核	岑绰芝						型 号			
批准	黄绮明						名 称			
		总部技术部E-mail: tech@xingfa.com 联系电话: 0757-66695205								

壁厚尺寸公差(单位:mm)		
φ100<φ≤φ250		
壁厚	实心	空心
0<T≤2	±0.15	±0.20
2<T≤3	±0.15	±0.20
3<T≤6	±0.18	±0.25
6<T≤10	±0.20	±0.50
10<T≤15	±0.20	±0.50
15<T≤20	±0.23	±0.50
20<T≤30	±0.25	—
30<T≤40	±0.30	—
未注非壁厚尺寸公差H(单位:mm)		
0<H≤3	±0.15	
3<H≤10	±0.18	
10<H≤15	±0.20	
15<H≤30	±0.23	
30<H≤45	±0.30	
45<H≤60	±0.36	
60<H≤90	±0.60	
90<H≤120	±0.60	
120<H≤150	±0.86	
150<H≤200	±1.10	
200<H≤250	±1.35	

SCALE=1:2

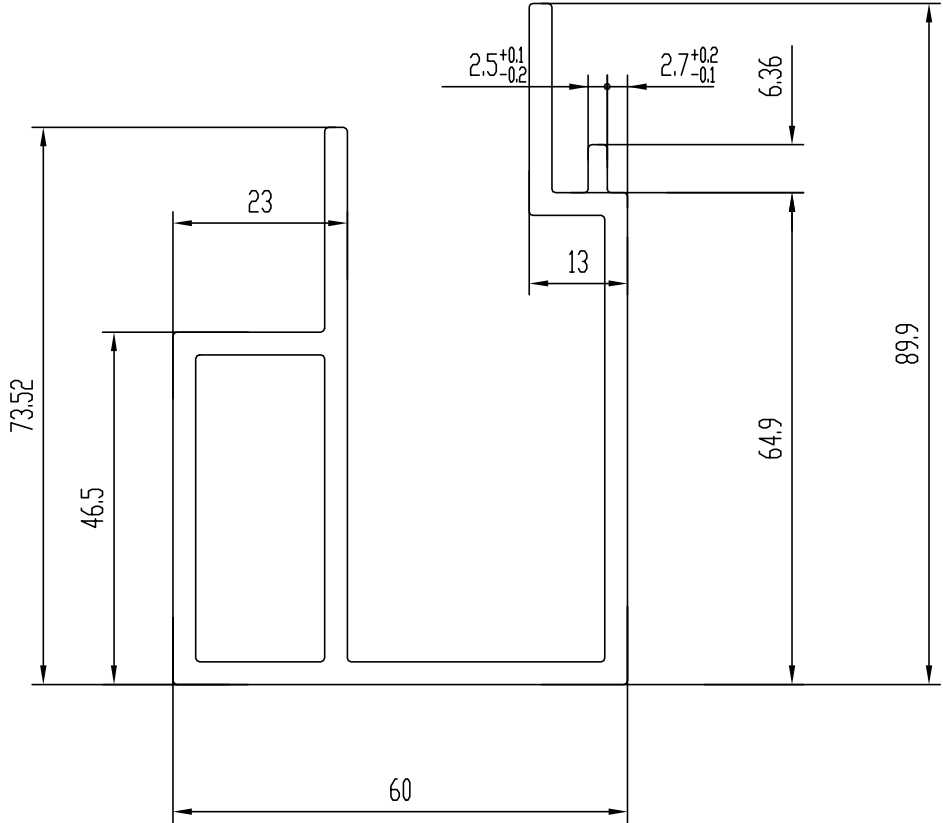
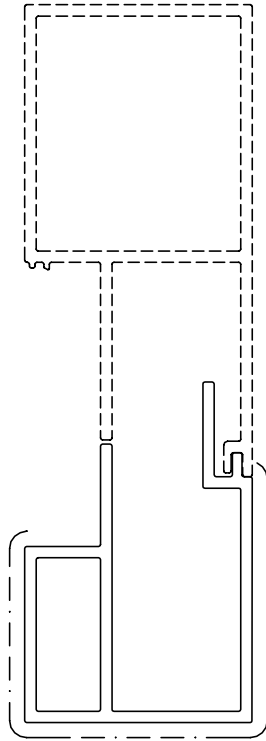



A	版次	1	型号
---	----	---	----

技术要求

1. 装饰面为: _____
2. 基材验收标准按EN755-9执行
3. 表面处理是: 氟碳喷涂
4. 带“★”尺寸以实配为准

此型材如停止订货一年以上, 我司有权对模具进行报废或销毁
如私自改动而确认, 导致生产出来有异议, 我司一律不承担责任!
特此声明

1. 此图与客户“来样/来图”相符, 若涉及专利或商标事宜, 概由需方负责。
2. 如与其它型材或配件配合, 需注明或提供配套件, 否则产生的装配问题, 由客户自行承担。
3. 客户确认图纸, 包括确认并认可图纸上所示的图形、公差、验收标准, 模具费, 单重和装饰面积等图面上的信息。

未注实心部位壁厚	3	机 型		未注圆角	R0.5	外 D	103.11 mm	材 料		
未注空心部位壁厚	3	备 注		周 长	469.7 mm	比 例	1:1	6063-T6		
装饰面面积	0.2818 m ² /m	 <p>广东兴发铝业有限公司 兴发铝业(成都)有限公司 广东兴发铝业(江西)有限公司 广东兴发铝业(河南)有限公司</p>				型材重量	2.384 Kg/m	<p style="color: red; font-size: 2em; font-weight: bold;">X86595 要改模號</p>		
设计	麦智承					2024.09.20	客户编号			
校核	岑绰芝						型 号			
批准	黄绮明						名 称			
<p>总部技术部E-mail: tech@xingfa.com 联系电话: 0757-66695205</p>										

壁厚尺寸公差(单位:mm)		
φ100<φ≤φ250		
壁厚	实心	空心
0<T≤2	±0.15	±0.20
2<T≤3	±0.15	±0.20
3<T≤6	±0.18	±0.25
6<T≤10	±0.20	±0.50
10<T≤15	±0.20	±0.50
15<T≤20	±0.23	±0.50
20<T≤30	±0.25	—
30<T≤40	±0.30	—
未注非壁厚尺寸公差H(单位:mm)		
0<H≤3	±0.15	
3<H≤10	±0.18	
10<H≤15	±0.20	
15<H≤30	±0.23	
30<H≤45	±0.30	
45<H≤60	±0.36	
60<H≤90	±0.60	
90<H≤120	±0.60	
120<H≤150	±0.86	
150<H≤200	±1.10	
200<H≤250	±1.35	

SCALE=1:2

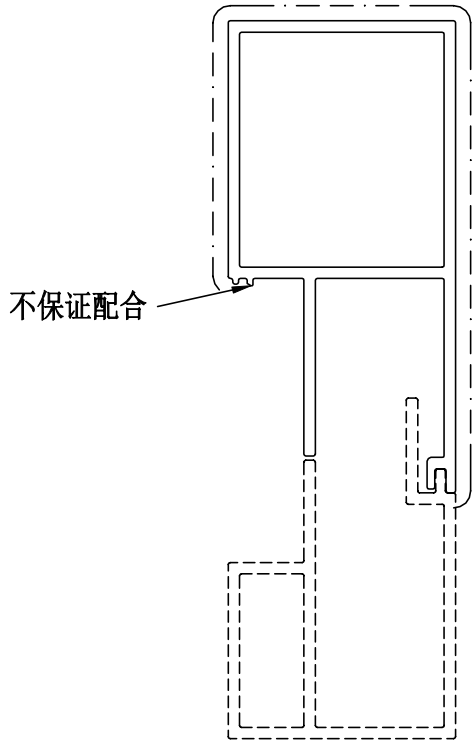

A	版次	1	型号
---	----	---	----

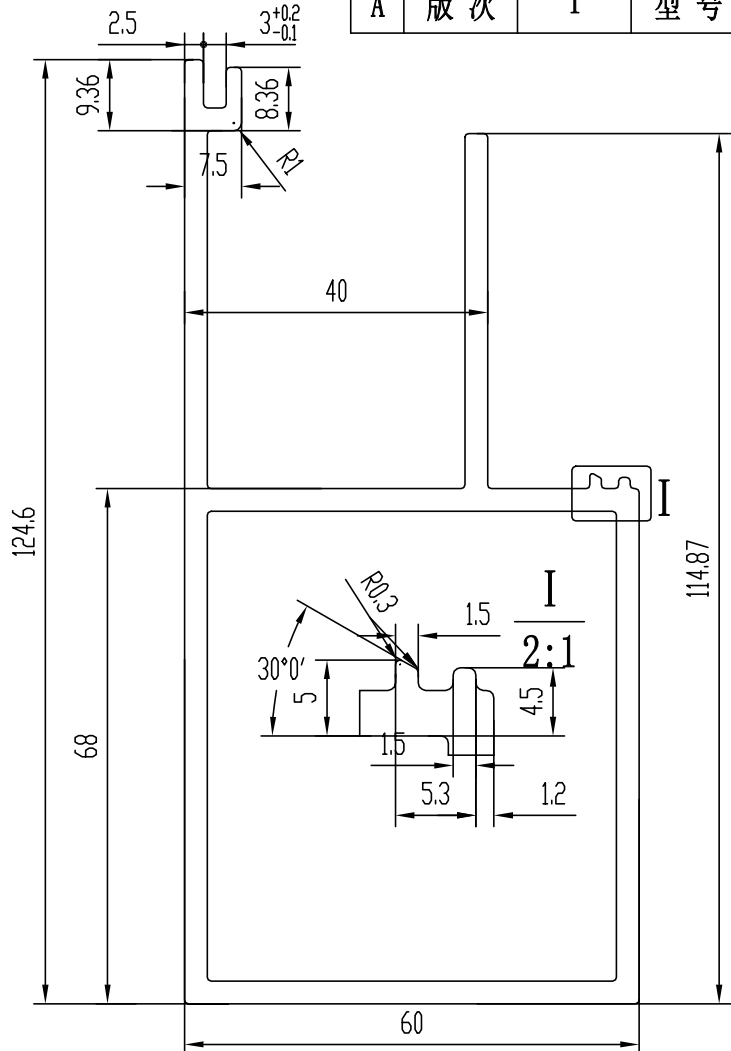

技术要求

1. 装饰面为: _____
2. 基材验收标准按EN755-9执行
3. 表面处理是: 氟碳喷涂
4. 带“★”尺寸以实配为准

此型材如停止订货一年以上, 我司有权对模具进行报废或销毁
如私自改动而确认, 导致生产出来有异议, 我司一律不承担责任!
特此声明

1. 此图与客户“来样/来图”相符, 若涉及专利或商标事宜, 概由需方负责。
2. 如与其它型材或配件配合, 需注明或提供配套件, 否则产生的装配问题, 由客户自行承担。
3. 客户确认图纸, 包括确认并认可图纸上所示的图形、公差、验收标准, 模具费, 单重和装饰面积等图面上的信息。

未注实心部位壁厚	3	机 型		未注圆角	R0.5	外 D	137.96 mm	材 料		
未注空心部位壁厚	3	备 注	0	周 长	484.1 mm	比 例	1:1	6063-T6		
装饰面面积	0.2905 m ² /m	 广东兴发铝业有限公司 兴发铝业(成都)有限公司 广东兴发铝业(江西)有限公司 广东兴发铝业(河南)有限公司				型材重量	2.895 Kg/m	<div style="border: 2px solid red; border-radius: 50%; padding: 10px; display: inline-block;"> <p style="color: red; font-size: 24px; margin: 0;">X86596</p> <p style="color: red; font-size: 24px; margin: 0;">要改模號</p> </div>		
设计	麦智承					2024.09.20	客户编号			
校核	岑绰芝						型 号			
批准	黄绮明						名 称			
		总部技术部E-mail: tech@xingfa.com 联系电话: 0757-66695205								

壁厚尺寸公差(单位:mm)		
φ0<φ≤φ100		
壁厚	实心	空心
0<T≤2	±0.13	±0.15
2<T≤3	±0.13	±0.15
3<T≤6	±0.15	±0.20
6<T≤10	±0.17	±0.50
10<T≤15	±0.17	±0.50
15<T≤20	±0.20	±0.50
20<T≤30	±0.24	—
30<T≤40	±0.26	—
未注非壁厚尺寸公差H(单位:mm)		
0<H≤3	±0.13	
3<H≤10	±0.15	
10<H≤15	±0.17	
15<H≤30	±0.21	
30<H≤45	±0.26	
45<H≤60	±0.31	
60<H≤90	±0.52	
90<H≤120	±0.52	

SCALE=1:1

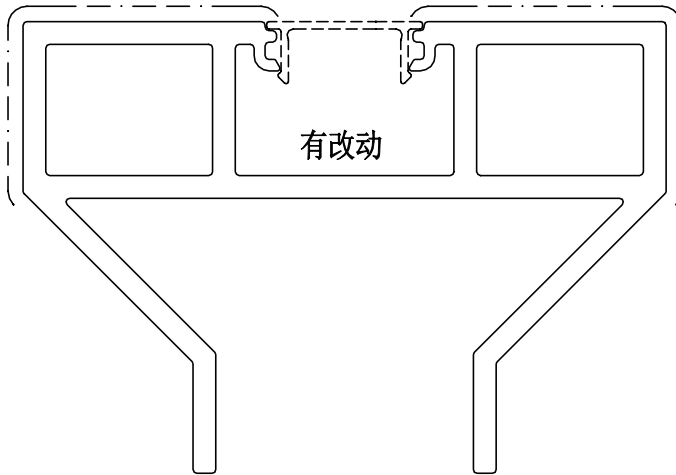

A	版次	1	型号
---	----	---	----

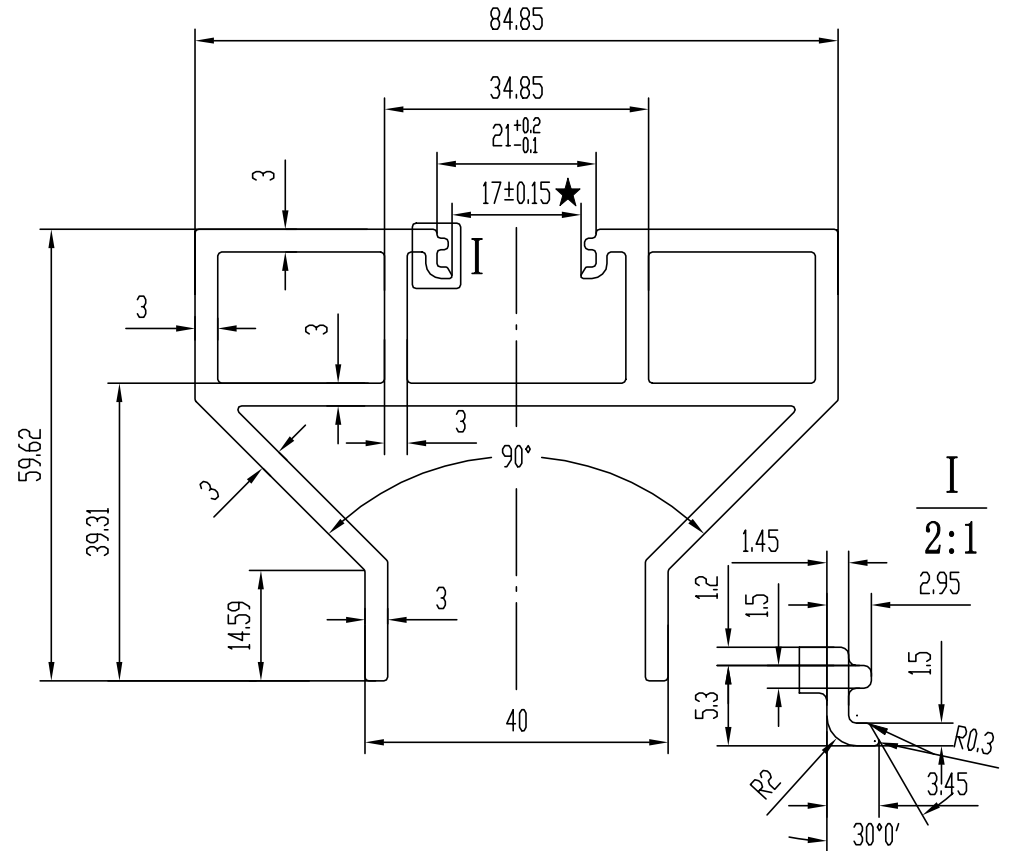

技术要求

1. 装饰面为: _____
2. 基材验收标准按EN755-9执行
3. 表面处理是: 氟碳喷涂
4. 带“★”尺寸以实配为准

此型材如停止订货一年以上, 我司有权对模具进行报废或销毁
如私自改动而确认, 导致生产出来有异议, 我司一律不承担责任!
特此声明

1. 此图与客户“来样/来图”相符, 若涉及专利或商标事宜, 概由需方负责。
2. 如与其它型材或配件配合, 需注明或提供配套件, 否则产生的装配问题, 由客户自行承担。
3. 客户确认图纸, 包括确认并认可图纸上所示的图形、公差、验收标准, 模具费, 单重和装饰面积等图面上的信息。

未注实心部位壁厚		机 型		未注圆角	R0.5	外 D	91.93 mm	材 料	
未注空心部位壁厚		备 注	0	周 长	466.8 mm	比 例	1:1	6063-T6	
装饰面面积	0.2801 m ² /m	 广东兴发铝业有限公司 兴发铝业(成都)有限公司 广东兴发铝业(江西)有限公司 广东兴发铝业(河南)有限公司				型材重量	2.555 Kg/m		
设计	麦智承 2024.09.20					客户编号	X86600		
校核	岑绰芝					型 号	要改模號		
批准	黄绮明					名 称			
		总部技术部E-mail: tech@xingfa.com 联系电话: 0757-66695205							

壁厚尺寸公差(单位:mm)		
φ100<φ≤φ250		
壁厚	实心	空心
0<T≤2	±0.15	±0.20
2<T≤3	±0.15	±0.20
3<T≤6	±0.18	±0.25
6<T≤10	±0.20	±0.50
10<T≤15	±0.20	±0.50
15<T≤20	±0.23	±0.50
20<T≤30	±0.25	—
30<T≤40	±0.30	—
未注非壁厚尺寸公差H(单位:mm)		
0<H≤3	±0.15	
3<H≤10	±0.18	
10<H≤15	±0.20	
15<H≤30	±0.23	
30<H≤45	±0.30	
45<H≤60	±0.36	
60<H≤90	±0.60	
90<H≤120	±0.60	
120<H≤150	±0.86	
150<H≤200	±1.10	
200<H≤250	±1.35	

A	版次	1	型号
---	----	---	----

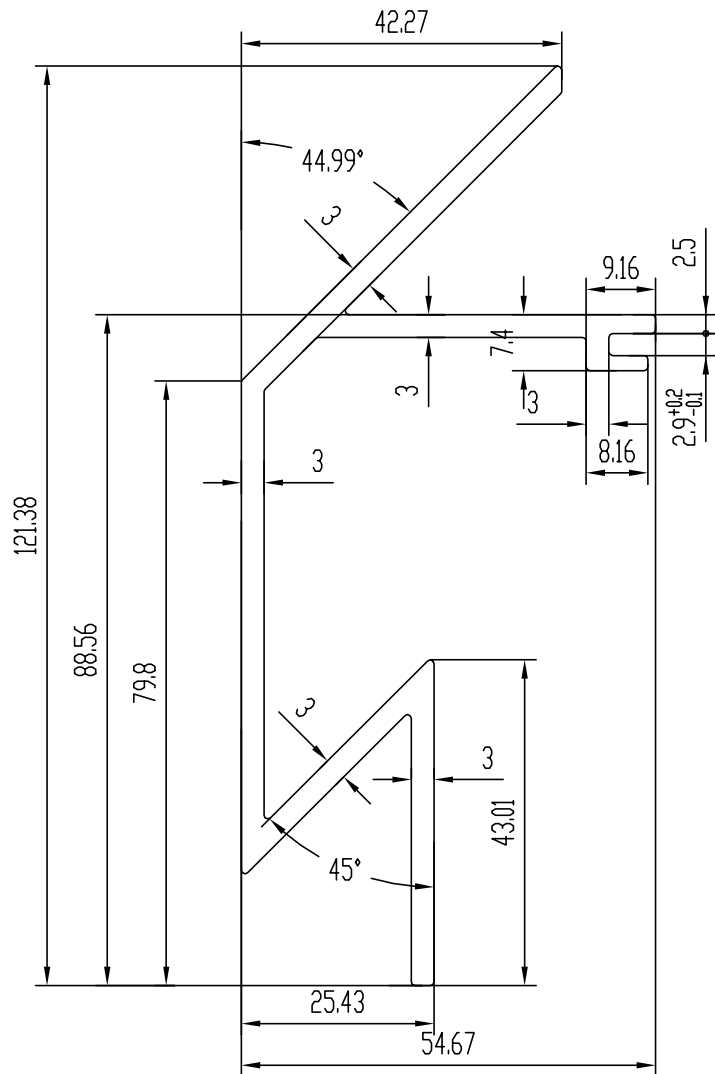

SCALE=1:1

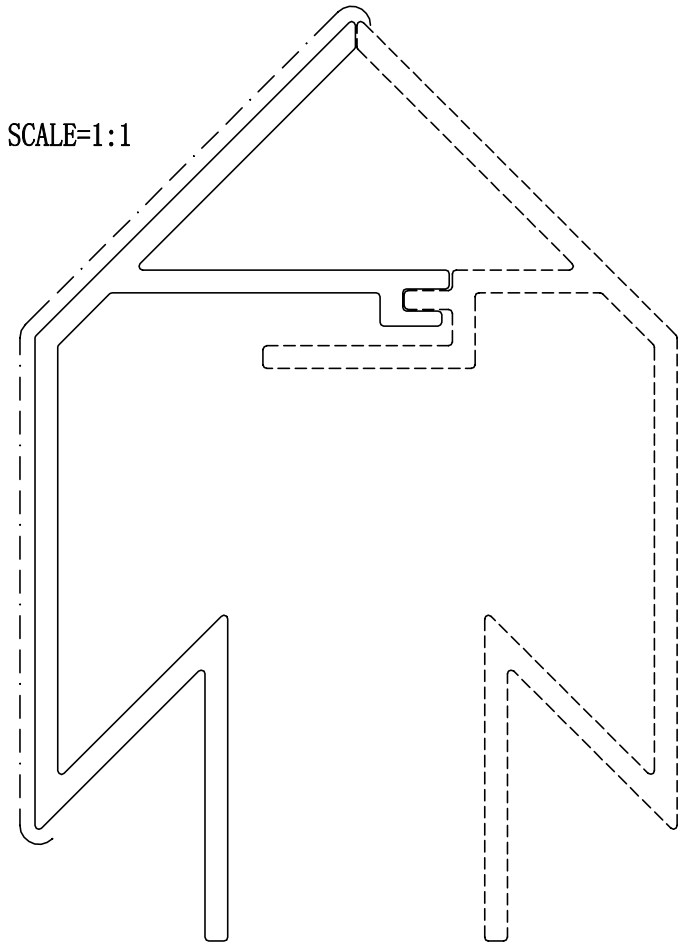

技术要求

1. 装饰面为: _____
2. 基材验收标准按EN755-9执行
3. 表面处理是:氟碳喷涂
4. 带“★”尺寸以实配为准

此型材如停止订货一年以上, 我司有权对模具进行报废或销毁
如私自改动而确认, 导致生产出来有异议, 我司一律不承担责任!
特此声明

1. 此图与客户“来样/来图”相符, 若涉及专利或商标事宜, 概由需方负责。
2. 如与其它型材或配件配合, 需注明或提供配套件, 否则产生的装配问题, 由客户自行承担。
3. 客户确认图纸, 包括确认并认可图纸上所示的图形、公差、验收标准, 模具费, 单重和装饰面积等图面上的信息。

未注实心部位壁厚		机 型		未注圆角	R0.5	外 D	122.83 mm	材 料	
未注空心部位壁厚		备 注		周 长	483.8 mm	比 例	1:1	6063-T6	
装饰面面积	0.2903 m ² /m	 广东兴发铝业有限公司 兴发铝业(成都)有限公司 广东兴发铝业(江西)有限公司 广东兴发铝业(河南)有限公司				型材重量	1.958 Kg/m	<div style="border: 2px solid red; border-radius: 50%; padding: 10px; display: inline-block;"> <b style="color: red; font-size: 24px;">X86598 <b style="color: red; font-size: 24px;">要改模號 </div>	
设计	麦智承 2024.09.20					客户编号			
校核	岑绰芝					型 号			
批准	黄绮明					名 称			
		总部技术部E-mail: tech@xingfa.com 联系电话: 0757-66695205							

壁厚尺寸公差(单位:mm)		
φ100<φ≤φ250		
壁厚	实心	空心
0<T≤2	±0.15	±0.20
2<T≤3	±0.15	±0.20
3<T≤6	±0.18	±0.25
6<T≤10	±0.20	±0.50
10<T≤15	±0.20	±0.50
15<T≤20	±0.23	±0.50
20<T≤30	±0.25	—
30<T≤40	±0.30	—
未注非壁厚尺寸公差H(单位:mm)		
0<H≤3	±0.15	
3<H≤10	±0.18	
10<H≤15	±0.20	
15<H≤30	±0.23	
30<H≤45	±0.30	
45<H≤60	±0.36	
60<H≤90	±0.60	
90<H≤120	±0.60	
120<H≤150	±0.86	
150<H≤200	±1.10	
200<H≤250	±1.35	

A	版次	1	型号
---	----	---	----

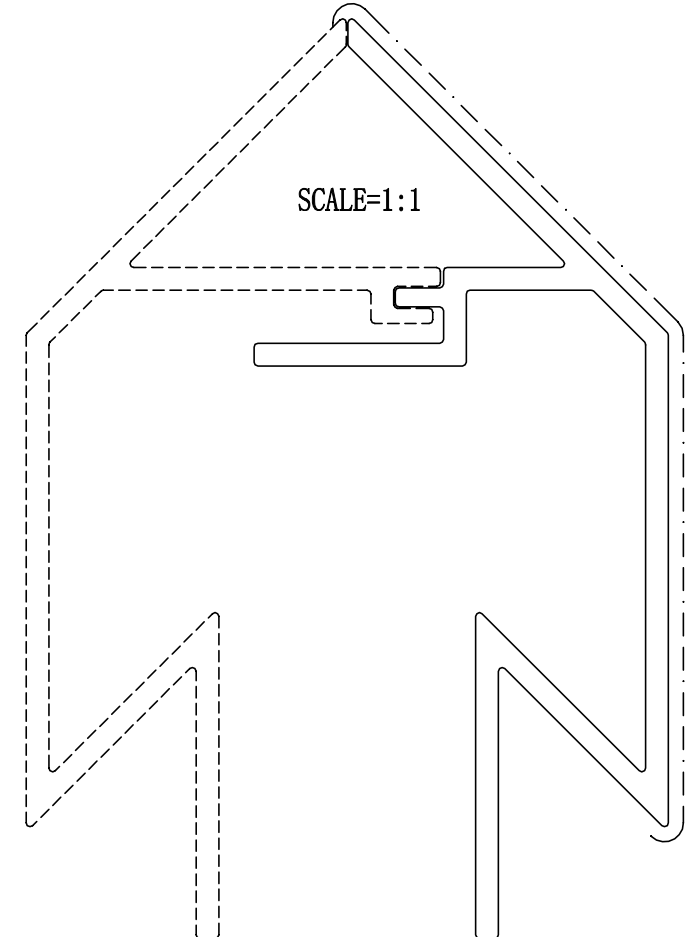
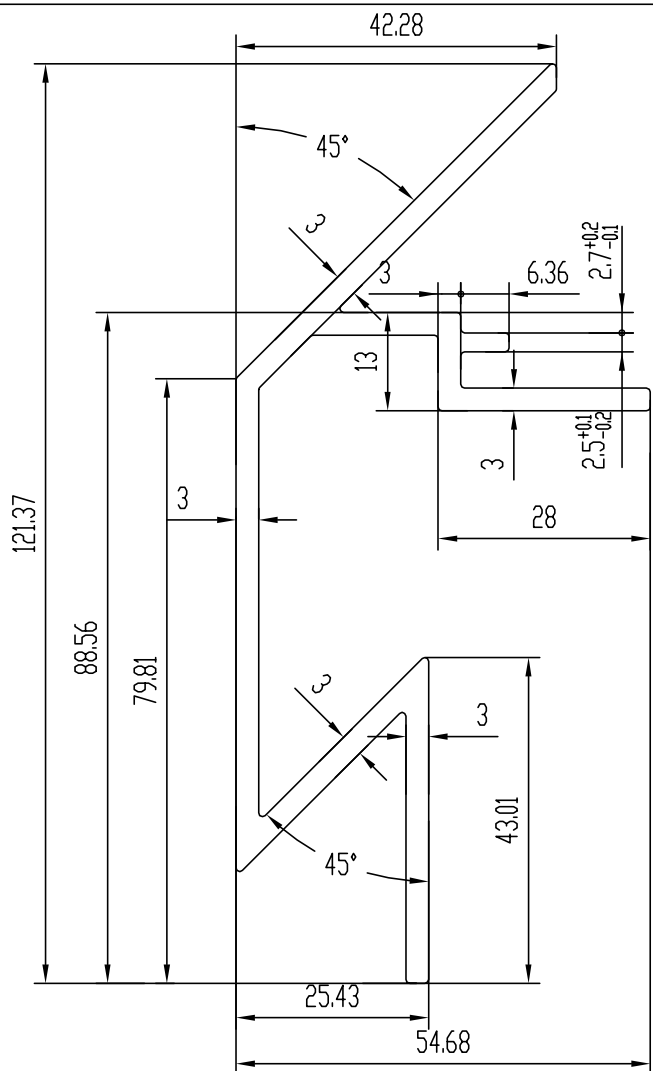

技术要求

1. 装饰面为: _____
2. 基材验收标准按EN755-9执行
3. 表面处理是: 氟碳喷涂
4. 带“★”尺寸以实配为准

此型材如停止订货一年以上, 我司有权对模具进行报废或销毁
如私自改动而确认, 导致生产出来有异议, 我司一律不承担责任!
特此声明

1. 此图与客户“来样/来图”相符, 若涉及专利或商标事宜, 概由需方负责。
2. 如与其它型材或配件配合, 需注明或提供配套件, 否则产生的装配问题, 由客户自行承担。
3. 客户确认图纸, 包括确认并认可图纸上所示的图形、公差、验收标准, 模具费, 单重和装饰面积等图面上的信息。

未注实心部位壁厚		机 型		未注圆角	R0.5	外 D	122.83 mm	材 料	
未注空心部位壁厚		备 注		周 长	497.0 mm	比 例	1:1	6063-T6	
装饰面面积	0.2982 m ² /m	 广东兴发铝业有限公司 兴发铝业(成都)有限公司 广东兴发铝业(江西)有限公司 广东兴发铝业(河南)有限公司 总部技术部E-mail: tech@xingfa.com 联系电话: 0757-66695205				型材重量	2.028 Kg/m	<div style="border: 2px solid red; border-radius: 50%; padding: 10px; display: inline-block;"> <p style="color: red; font-size: 24px; margin: 0;">X86599</p> <p style="color: red; font-size: 24px; margin: 0;">要改模號</p> </div>	
设计	麦智承 2024.09.20					客户编号			
校核	岑绰芝					型 号			
批准	黄绮明					名 称			

壁厚尺寸公差(单位:mm)		
$\phi 100 < \phi \leq \phi 250$		
壁厚	实心	空心
$0 < T \leq 2$	± 0.15	± 0.20
$2 < T \leq 3$	± 0.15	± 0.20
$3 < T \leq 6$	± 0.18	± 0.25
$6 < T \leq 10$	± 0.20	± 0.50
$10 < T \leq 15$	± 0.20	± 0.50
$15 < T \leq 20$	± 0.23	± 0.50
$20 < T \leq 30$	± 0.25	—
$30 < T \leq 40$	± 0.30	—
未注非壁厚尺寸公差H(单位:mm)		
$0 < H \leq 3$	± 0.15	
$3 < H \leq 10$	± 0.18	
$10 < H \leq 15$	± 0.20	
$15 < H \leq 30$	± 0.23	
$30 < H \leq 45$	± 0.30	
$45 < H \leq 60$	± 0.36	
$60 < H \leq 90$	± 0.60	
$90 < H \leq 120$	± 0.60	
$120 < H \leq 150$	± 0.86	
$150 < H \leq 200$	± 1.10	
$200 < H \leq 250$	± 1.35	

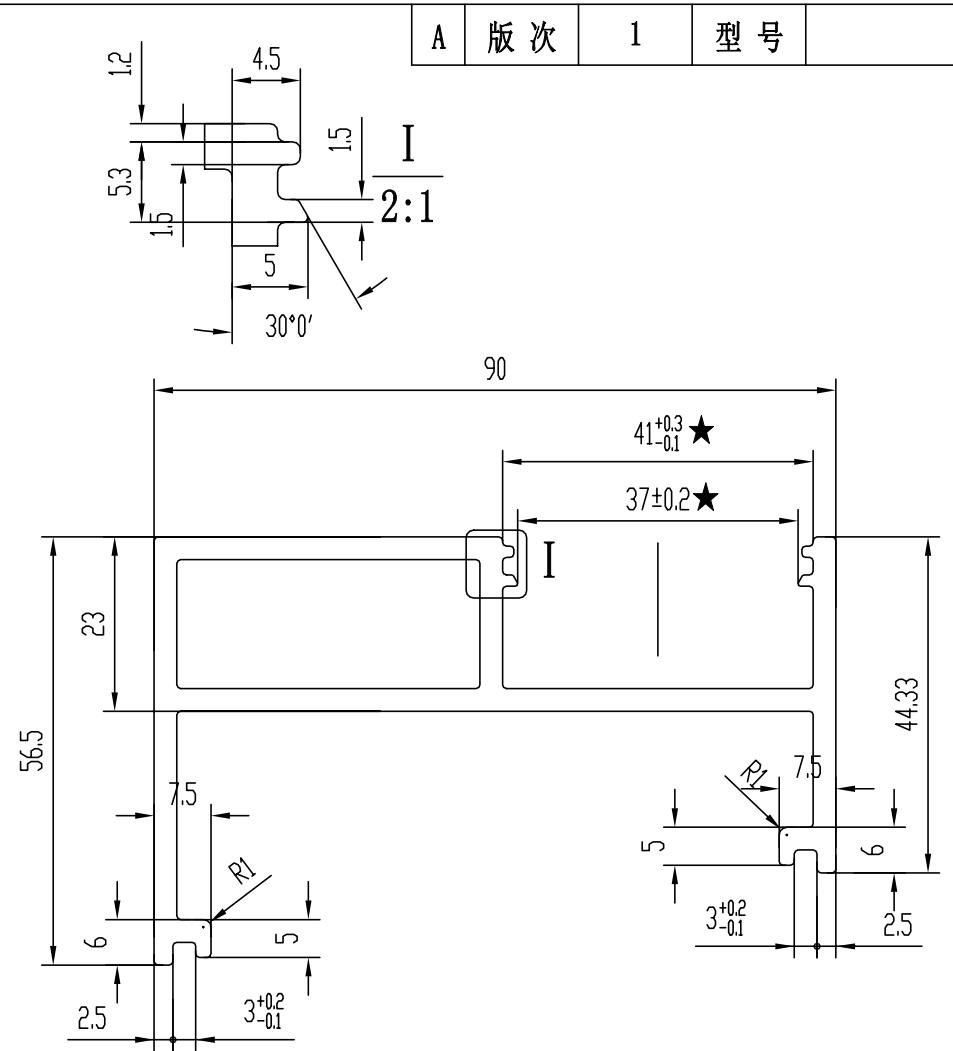
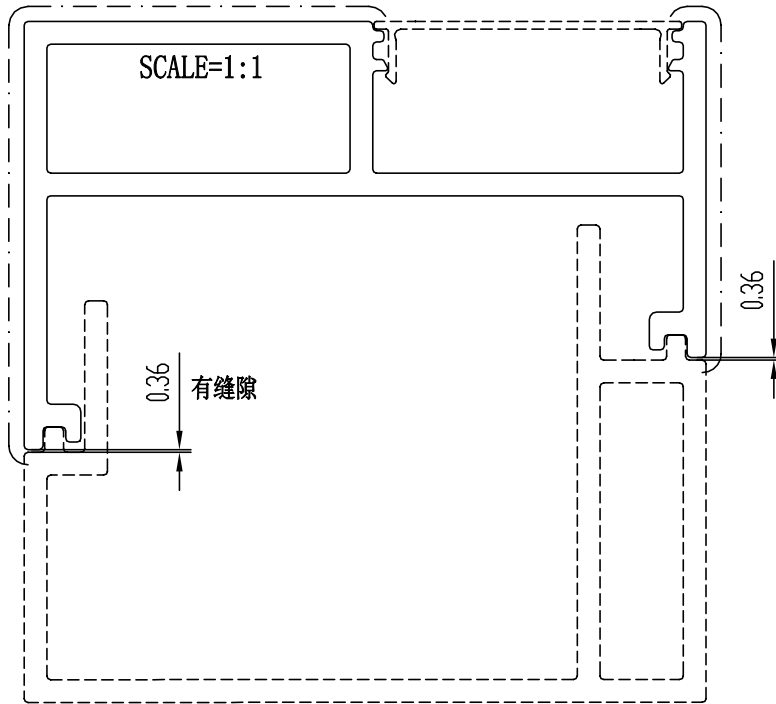

A	版次	1	型号
---	----	---	----

技术要求

1. 装饰面为: _____
2. 基材验收标准按EN755-9执行
3. 表面处理是: 氟碳喷涂
4. 带“★”尺寸以实配为准

此型材如停止订货一年以上, 我司有权对模具进行报废或销毁
如私自改动而确认, 导致生产出来有异议, 我司一律不承担责任!
特此声明

1. 此图与客户“来样/来图”相符, 若涉及专利或商标事宜, 概由需方负责。
2. 如与其它型材或配件配合, 需注明或提供配套件, 否则产生的装配问题, 由客户自行承担。
3. 客户确认图纸, 包括确认并认可图纸上所示的图形、公差、验收标准, 模具费, 单重和装饰面积等图面上的信息。

未注实心部位壁厚	3	机 型		未注圆角	R0.5	外 D	105.86 mm	材 料	
未注空心部位壁厚	3	备 注		周 长	406.2 mm	比 例	1:1	6063-T6	
装饰面面积	0.2437 m ² /m	 广东兴发铝业有限公司 兴发铝业(成都)有限公司 广东兴发铝业(江西)有限公司 广东兴发铝业(河南)有限公司 总部技术部E-mail: tech@xingfa.com 联系电话: 0757-66695205				型材重量	2.103 Kg/m		
设计	麦智承 2024.09.20					客户编号	X86604		
校核	岑绰芝					型 号	要改模號		
批准	黄绮明					名 称			

壁厚尺寸公差(单位:mm)		
∅0<∅≤∅100		
壁厚	实心	空心
0<T≤2	±0.13	±0.15
2<T≤3	±0.13	±0.15
3<T≤6	±0.15	±0.20
6<T≤10	±0.17	±0.50
10<T≤15	±0.17	±0.50
15<T≤20	±0.20	±0.50
20<T≤30	±0.24	—
30<T≤40	±0.26	—
未注非壁厚尺寸公差H(单位:mm)		
0<H≤3	±0.13	
3<H≤10	±0.15	
10<H≤15	±0.17	
15<H≤30	±0.21	
30<H≤45	±0.26	
45<H≤60	±0.31	
60<H≤90	±0.52	
90<H≤120	±0.52	

A	版次	1	型号
---	----	---	----

SCALE=1:1

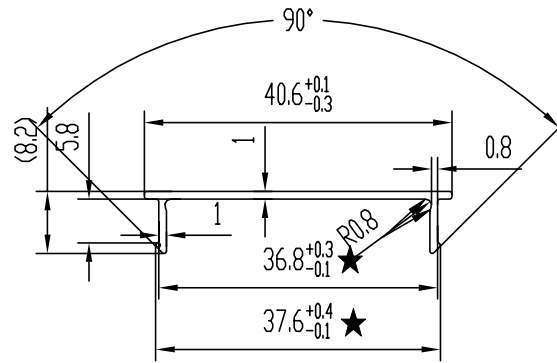
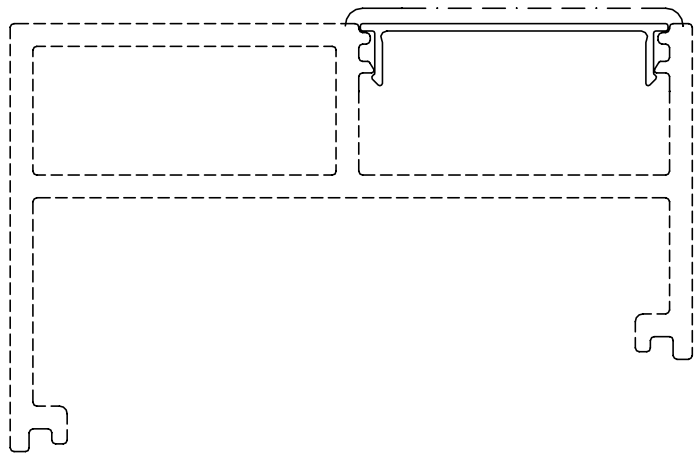

技术要求

1. 装饰面为: ————
2. 基材验收标准按EN755-9执行
3. 表面处理是: 氟碳喷涂
4. 带“★”尺寸以实配为准

此型材如停止订货一年以上, 我司有权对模具进行报废或销毁
如私自改动而确认, 导致生产出来有异议, 我司一律不承担责任!
特此声明

1. 此图与客户“来样/来图”相符, 若涉及专利或商标事宜, 概由需方负责。
2. 如与其它型材或配件配合, 需注明或提供配套件, 否则产生的装配问题, 由客户自行承担。
3. 客户确认图纸, 包括确认并认可图纸上所示的图形、公差、验收标准, 模具费, 单重和装饰面积等图面上的信息。

未注实心部位壁厚		机 型		未注圆角	R0.3	外 D	40.60 mm	材 料	
未注空心部位壁厚		备 注		周 长	110.7 mm	比 例	1:1	6063-T6	
装饰面面积	0.0664 m ² /m	 广东兴发铝业有限公司 兴发铝业(成都)有限公司 广东兴发铝业(江西)有限公司 广东兴发铝业(河南)有限公司 总部技术部E-mail: tech@xingfa.com 联系电话: 0757-66695205				型材重量	0.149 Kg/m	<div style="border: 2px solid red; border-radius: 50%; padding: 10px; display: inline-block;"> <p style="color: red; font-size: 24px; margin: 0;">X86669</p> <p style="color: red; font-size: 24px; margin: 0;">要改模號</p> </div>	
设计	麦智承 2024.09.20					客户编号			
校核	岑绰芝					型 号			
批准	黄绮明					名 称			

壁厚尺寸公差(单位:mm)		
φ100<φ≤φ250		
壁厚	实心	空心
0<T≤2	±0.15	±0.20
2<T≤3	±0.15	±0.20
3<T≤6	±0.18	±0.25
6<T≤10	±0.20	±0.50
10<T≤15	±0.20	±0.50
15<T≤20	±0.23	±0.50
20<T≤30	±0.25	—
30<T≤40	±0.30	—
未注非壁厚尺寸公差H(单位:mm)		
0<H≤3	±0.15	
3<H≤10	±0.18	
10<H≤15	±0.20	
15<H≤30	±0.23	
30<H≤45	±0.30	
45<H≤60	±0.36	
60<H≤90	±0.60	
90<H≤120	±0.60	
120<H≤150	±0.86	
150<H≤200	±1.10	
200<H≤250	±1.35	

A	版次	1	型号
---	----	---	----

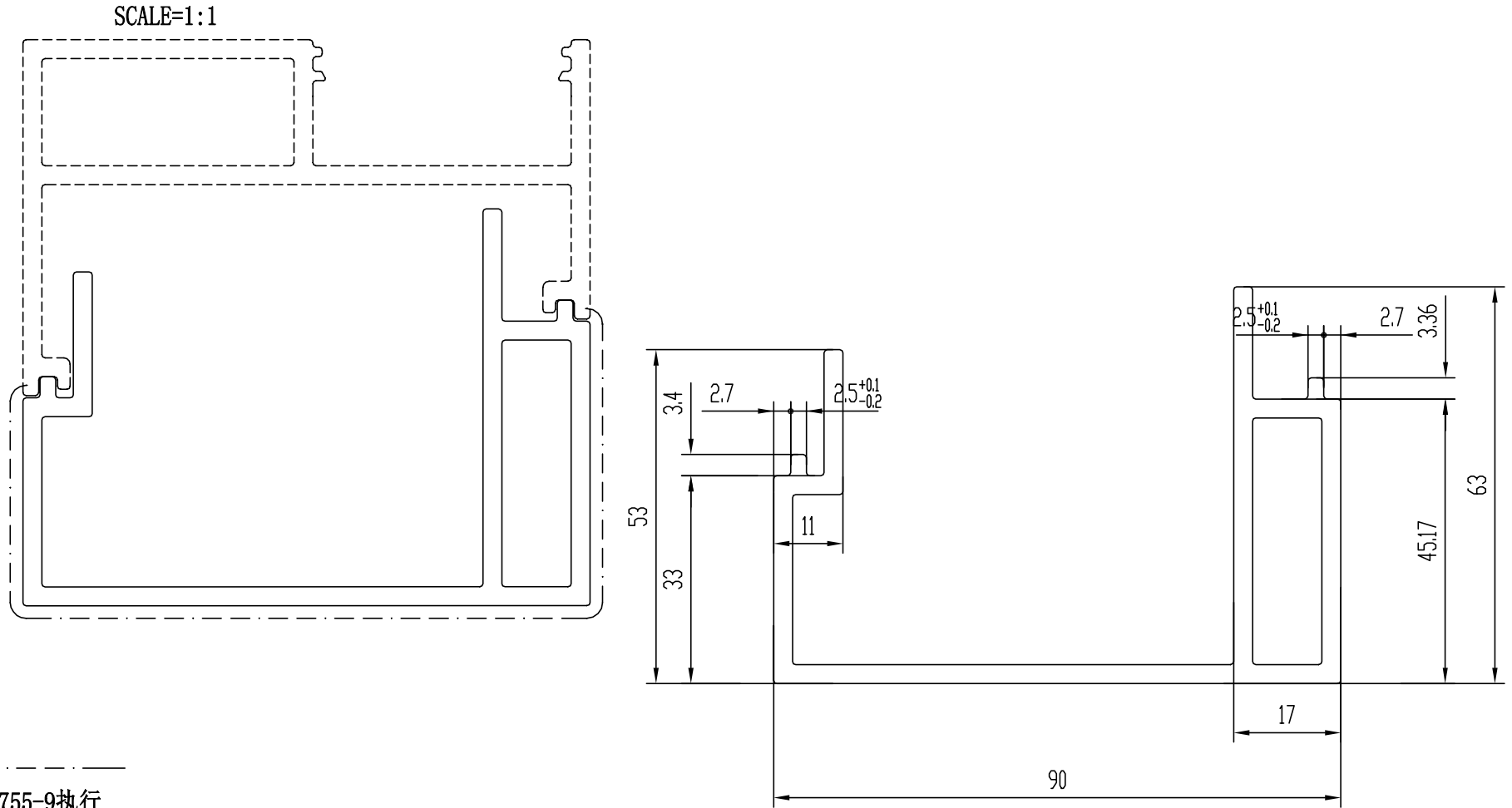



技术要求

1. 装饰面为: _____
2. 基材验收标准按EN755-9执行
3. 表面处理是: 氟碳喷涂
4. 带“★”尺寸以实配为准

此型材如停止订货一年以上, 我司有权对模具进行报废或销毁
如私自改动而确认, 导致生产出来有异议, 我司一律不承担责任!
特此声明

1. 此图与客户“来样/来图”相符, 若涉及专利或商标事宜, 概由需方负责。
2. 如与其它型材或配件配合, 需注明或提供配套件, 否则产生的装配问题, 由客户自行承担。
3. 客户确认图纸, 包括确认并认可图纸上所示的图形、公差、验收标准, 模具费, 单重和装饰面积等图面上的信息。

未注实心部位壁厚	3	机 型		未注圆角	R0.5	外 D	100.73 mm	材 料	
未注空心部位壁厚	3	备 注		周 长	430.7 mm	比 例	1:1	6063-T6	
装饰面面积	0.2584 m ² /m	 广东兴发铝业有限公司 兴发铝业(成都)有限公司 广东兴发铝业(江西)有限公司 广东兴发铝业(河南)有限公司 总部技术部E-mail: tech@xingfa.com 联系电话: 0757-66695205				型材重量	2.169 Kg/m		
设计	麦智承					2024.09.20	客户编号	X86603	
校核	岑绰芝						型 号	要改模號	
批准	黄绮明						名 称		

壁厚尺寸公差(单位:mm)		
∅0<∅≤∅100		
壁厚	实心	空心
0<T≤2	±0.13	±0.15
2<T≤3	±0.13	±0.15
3<T≤6	±0.15	±0.20
6<T≤10	±0.17	±0.50
10<T≤15	±0.17	±0.50
15<T≤20	±0.20	±0.50
20<T≤30	±0.24	—
30<T≤40	±0.26	—
未注非壁厚尺寸公差H(单位:mm)		
0<H≤3	±0.13	
3<H≤10	±0.15	
10<H≤15	±0.17	
15<H≤30	±0.21	
30<H≤45	±0.26	
45<H≤60	±0.31	
60<H≤90	±0.52	
90<H≤120	±0.52	

A	版次	1	型号
---	----	---	----

SCALE=1:2

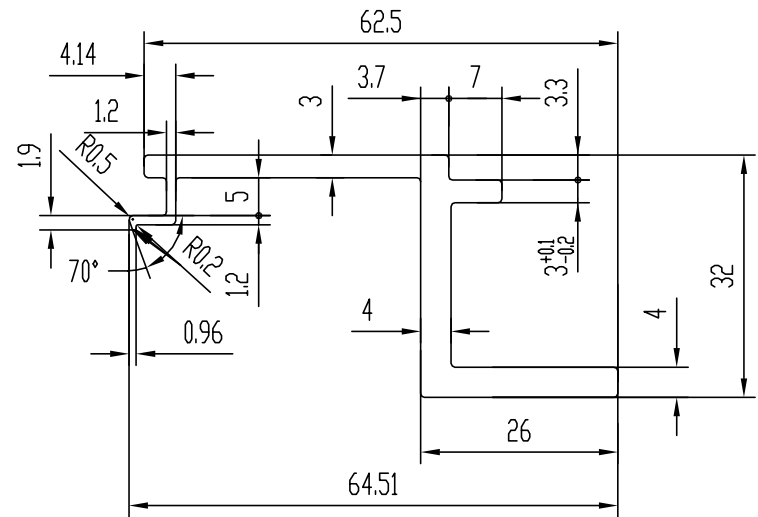
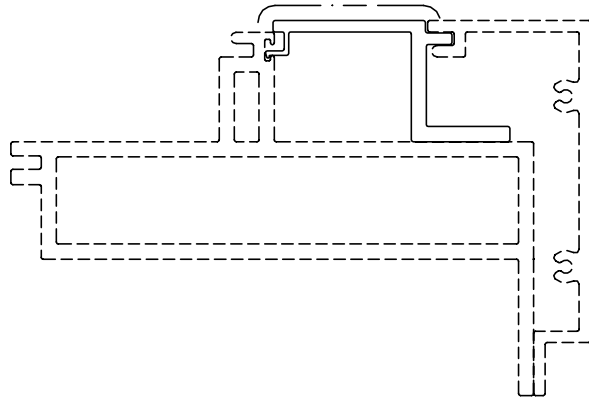

技术要求

1. 装饰面为: _____
2. 基材验收标准按EN755-9执行
3. 表面处理是: 氟碳喷涂
4. 带“★”尺寸以实配为准

此型材如停止订货一年以上, 我司有权对模具进行报废或销毁
如私自改动而确认, 导致生产出来有异议, 我司一律不承担责任!
特此声明

1. 此图与客户“来样/来图”相符, 若涉及专利或商标事宜, 概由需方负责。
2. 如与其它型材或配件配合, 需注明或提供配套件, 否则产生的装配问题, 由客户自行承担。
3. 客户确认图纸, 包括确认并认可图纸上所示的图形、公差、验收标准, 模具费, 单重和装饰面积等图面上的信息。

未注实心部位壁厚		机 型		未注圆角	R0.5	外 D	69.83 mm	材 料	
未注空心部位壁厚		备 注		周 长	221.9 mm	比 例	1:1	6063-T6	
装饰面面积	0.1331 m ² /m	 广东兴发铝业有限公司 兴发铝业(成都)有限公司 广东兴发铝业(江西)有限公司 广东兴发铝业(河南)有限公司 总部技术部E-mail: tech@xingfa.com 联系电话: 0757-66695205				型材重量	0.971 Kg/m	<div style="border: 2px solid red; border-radius: 50%; padding: 10px; display: inline-block;"> <b style="color: red; font-size: 24px;">X86602 <b style="color: red; font-size: 24px;">要改模號 </div>	
设计	麦智承 2024.09.20					客户编号			
校核	岑绰芝					型 号			
批准	黄绮明					名 称			

壁厚尺寸公差(单位:mm)		
φ100<φ≤φ250		
壁厚	实心	空心
0<T≤2	±0.15	±0.20
2<T≤3	±0.15	±0.20
3<T≤6	±0.18	±0.25
6<T≤10	±0.20	±0.50
10<T≤15	±0.20	±0.50
15<T≤20	±0.23	±0.50
20<T≤30	±0.25	—
30<T≤40	±0.30	—
未注非壁厚尺寸公差H(单位:mm)		
0<H≤3	±0.15	
3<H≤10	±0.18	
10<H≤15	±0.20	
15<H≤30	±0.23	
30<H≤45	±0.30	
45<H≤60	±0.36	
60<H≤90	±0.60	
90<H≤120	±0.60	
120<H≤150	±0.86	
150<H≤200	±1.10	
200<H≤250	±1.35	

A	版次	1	型号
---	----	---	----

SCALE=1:2

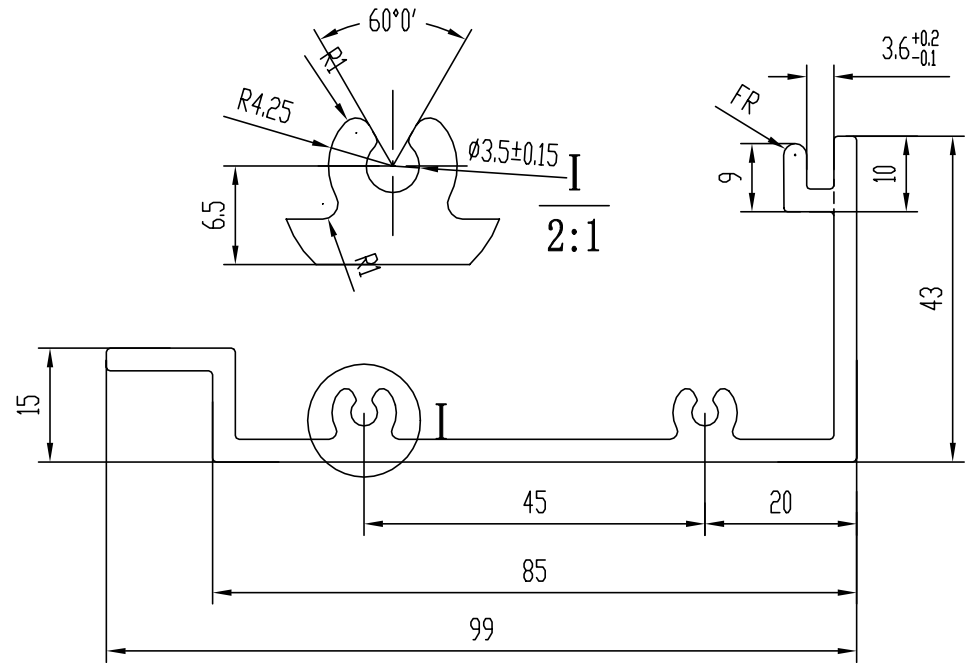
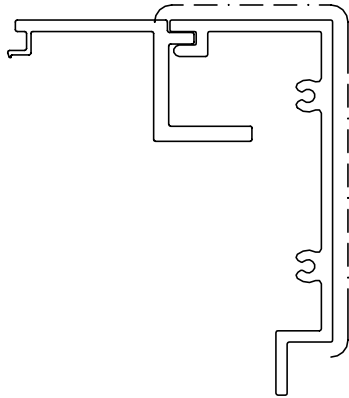

技术要求

1. 装饰面为: _____
2. 基材验收标准按EN755-9执行
3. 表面处理是: 氟碳喷涂
4. 带“★”尺寸以实配为准

此型材如停止订货一年以上, 我司有权对模具进行报废或销毁
如私自改动而确认, 导致生产出来有异议, 我司一律不承担责任!
特此声明

1. 此图与客户“来样/来图”相符, 若涉及专利或商标事宜, 概由需方负责。
2. 如与其它型材或配件配合, 需注明或提供配套件, 否则产生的装配问题, 由客户自行承担。
3. 客户确认图纸, 包括确认并认可图纸上所示的图形、公差、验收标准, 模具费, 单重和装饰面积等图面上的信息。

未注实心部位壁厚	3	机 型		未注圆角	R0.5	外 D	104.22 mm	材 料	
未注空心部位壁厚		备 注		周 长	370.2 mm	比 例	1:1	6063-T6	
装饰面面积	0.2221 m ² /m	 广东兴发铝业有限公司 兴发铝业(成都)有限公司 广东兴发铝业(江西)有限公司 广东兴发铝业(河南)有限公司 总部技术部E-mail: tech@xingfa.com 联系电话: 0757-66695205				型材重量	1.532 Kg/m		
设计	麦智承					2024.09.20	客户编号	X86601	
校核	岑绰芝						型 号	要改模號	
批准	黄绮明						名 称		

ø250<ø≤ø450	
壁厚	实心 空心
0<T≤2	±0.20 ±0.20
2<T≤3	±0.20 ±0.20
3<T≤6	±0.25 ±0.30
6<T≤10	±0.40 ±0.60
10<T≤15	±0.40 ±0.60
15<T≤20	±0.40 ±0.60
20<T≤30	±0.45 —
30<T≤40	±0.45 —

未注非壁厚尺寸公差(单位:mm)	
0<H≤3	±0.36
3<H≤10	±0.38
10<H≤15	±0.41
15<H≤30	±0.43
30<H≤45	±0.48
45<H≤60	±0.60
60<H≤90	±0.86
90<H≤120	±0.86
120<H≤150	±1.10
150<H≤200	±1.35
200<H≤250	±1.63
250<H≤300	±1.88
300<H≤350	±2.13
350<H≤400	±2.38
400<H≤450	±2.63

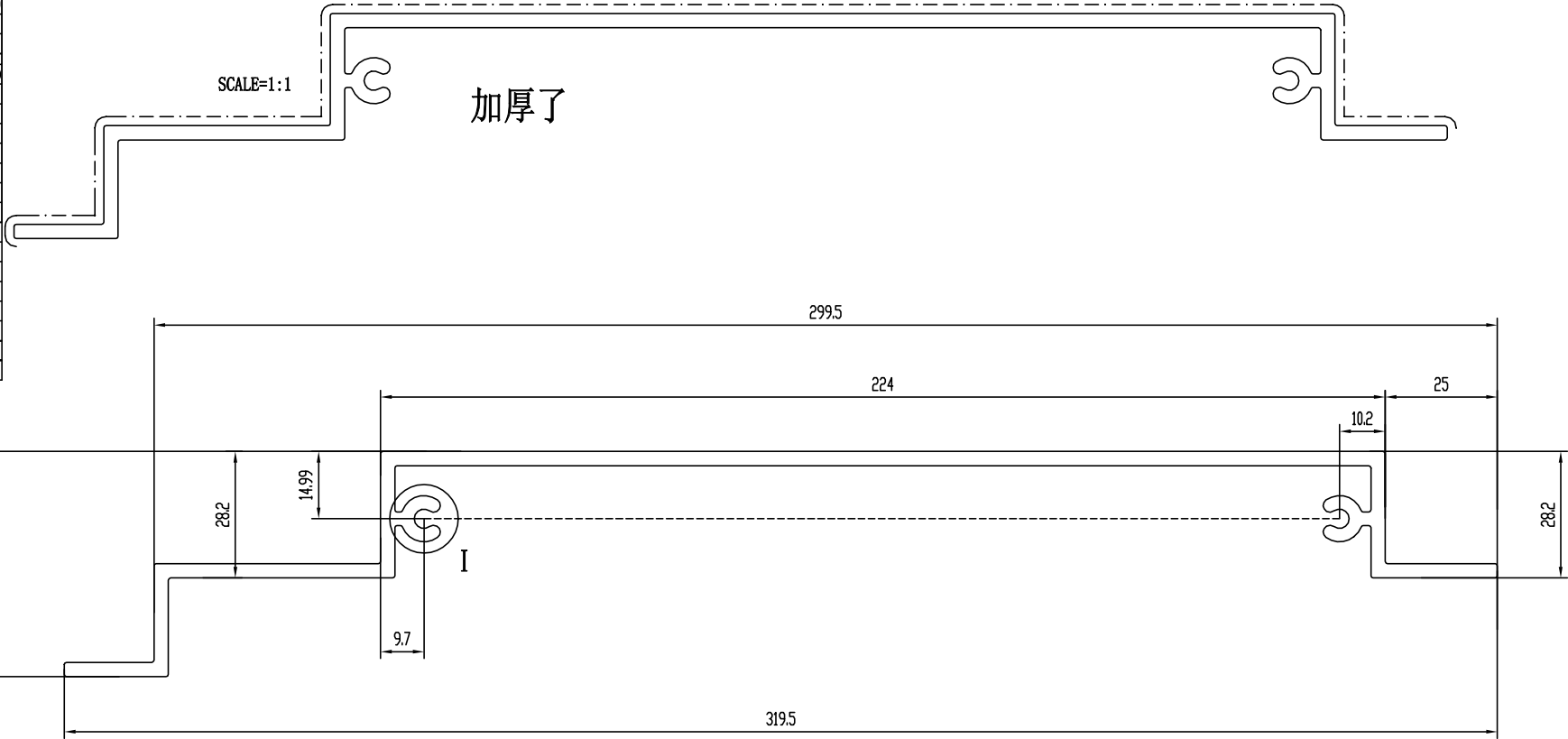

技术要求

1. 装饰面为: ————
2. 基材验收标准按EN755-9执行
3. 表面处理是: 氟碳喷涂
4. 带“★”尺寸以实配为准

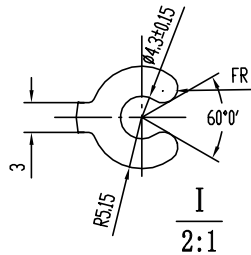

此型材如停止订货一年半以上, 我司有权对模具进行报废或销毁如私自改动而确认, 导致生产出来有异议, 我司一律不承担责任!

特此声明

1. 此图与客户“来样/来图”相符, 若涉及专利或商标事宜, 概由需方负责。
2. 如与其它型材或配件配合, 需注明或提供配套件, 否则产生的装配问题, 由客户自行承担。
3. 客户确认图纸, 包括确认并认可图纸上所示的图形、公差、验收标准, 模具费, 单重和装饰面面积等图面上的信息。

要改模號

计划用量 吨

未注实心部位壁厚	3.2	机 型		未注圆角	R0.5	外 D	320.41 mm	材 料	
未注空心部位壁厚		备 注	0	网 长	362.8 mm	比 例	1:1	6063-T6	
装饰面面积	0.5177 m ² /m					型材重量	3.721 Kg/m		
设计	钟慧丹 2024.09.19					客户编	X86618		
校核	岑绰芝					型 号			
批准	黄绮明					名 称			

广东兴发铝业股份有限公司
 兴发铝业(成都)有限公司
 广东兴发铝业(江西)有限公司
 广东兴发铝业(河南)有限公司
 总部技术部E-mail: tech@xingfa.com 联系电话: 0757-66695205

ø250<ø≤ø450		
壁厚	实心	空心
0<T≤2	±0.20	±0.20
2<T≤3	±0.20	±0.20
3<T≤6	±0.25	±0.30
6<T≤10	±0.40	±0.60
10<T≤15	±0.40	±0.60
15<T≤20	±0.40	±0.60
20<T≤30	±0.45	—
30<T≤40	±0.45	—
未注非壁厚尺寸公差H(单位:mm)		
0<H≤3	±0.36	
3<H≤10	±0.38	
10<H≤15	±0.41	
15<H≤30	±0.43	
30<H≤45	±0.48	
45<H≤60	±0.60	
60<H≤90	±0.86	
90<H≤120	±0.86	
120<H≤150	±1.10	
150<H≤200	±1.35	
200<H≤250	±1.63	
250<H≤300	±1.88	
300<H≤350	±2.13	
350<H≤400	±2.38	
400<H≤450	±2.63	

A 版次 1 型号

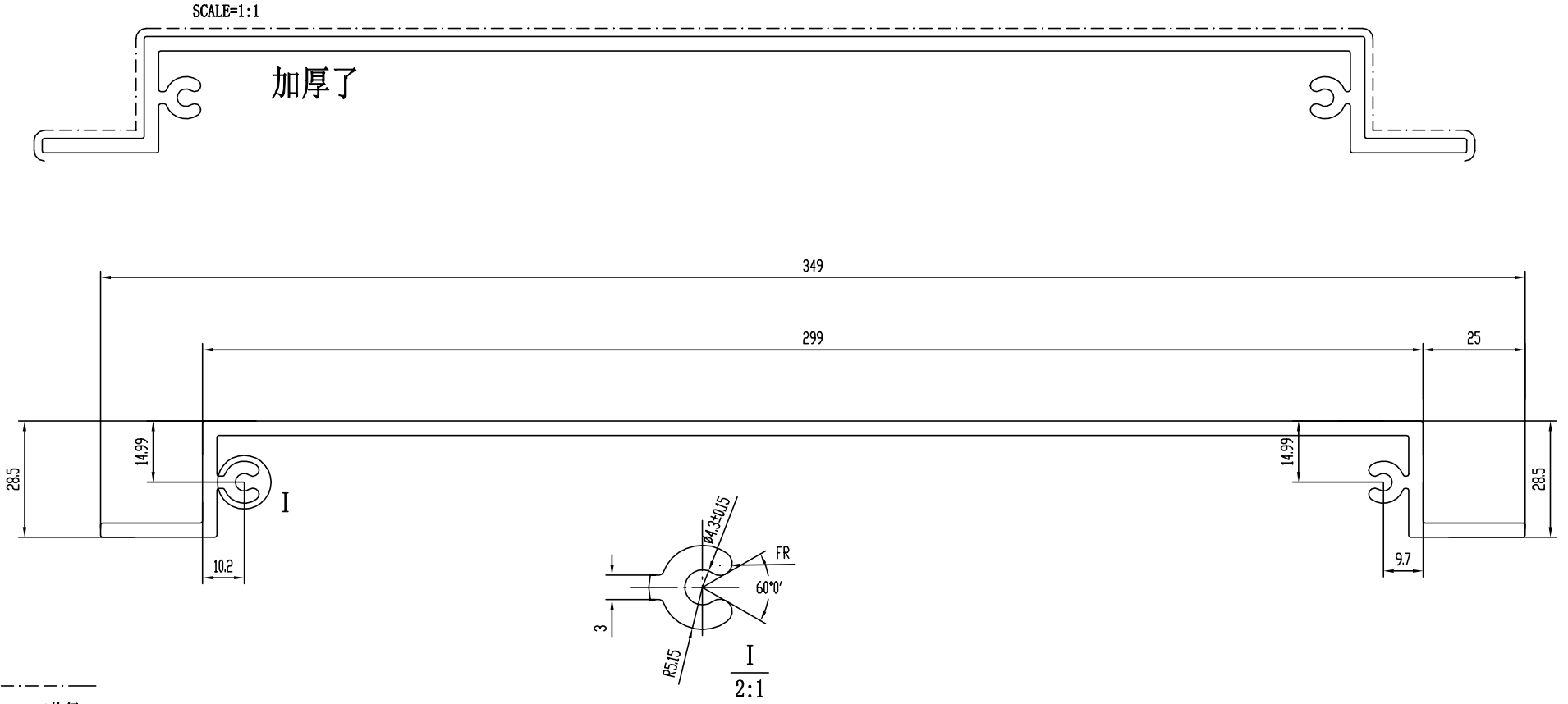

技术要求

1. 装饰面为: ————
2. 基材验收标准按EN755-9执行
3. 表面处理是: 氟碳喷涂
4. 带“★”尺寸以实配为准

此型材如停止订货一年半以上, 我司有权对模具进行报废或销毁如私自改动而确认, 导致生产出来有异议, 我司一律不承担责任!

特此声明

1. 此图与客户“来样/来图”相符, 若涉及专利或商标事宜, 概由需方负责。
2. 如与其它型材或配件配合, 需注明或提供配套件, 否则产生的装配问题, 由客户自行承担。
3. 客户确认图纸, 包括确认并认可图纸上所示的图形、公差、验收标准, 模具费, 单重和装饰面面积等图面上的信息。

要改模號

计划用量 吨

未注实心部位壁厚	3.5	机 型		未注圆角	R0.5	外 D	349.01mm	材 料	
未注空心部位壁厚		备 注		网 长	378.1mm	比 例	1:1	6063-T6	
装饰面面积	0.5269 m ² /m					型材重量	4.106 Kg/m		
设计	钟慧丹 2024.09.19					客户编	X86619		
校核	岑绰芝					型 号			
批准	黄绮明					名 称			

广东兴发铝业股份有限公司
 兴发铝业(成都)有限公司
 广东兴发铝业(江西)有限公司
 广东兴发铝业(河南)有限公司
 总部技术部E-mail: tech@xingfa.com 联系电话: 0757-66695205

ø250<ø≤ø450	
壁厚	实心 空心
0<T≤2	±0.20 ±0.20
2<T≤3	±0.20 ±0.20
3<T≤6	±0.25 ±0.30
6<T≤10	±0.40 ±0.60
10<T≤15	±0.40 ±0.60
15<T≤20	±0.40 ±0.60
20<T≤30	±0.45 —
30<T≤40	±0.45 —
未注非壁厚尺寸公差H(单位:mm)	
0<H≤3	±0.36
3<H≤10	±0.38
10<H≤15	±0.41
15<H≤30	±0.43
30<H≤45	±0.48
45<H≤60	±0.60
60<H≤90	±0.86
90<H≤120	±0.86
120<H≤150	±1.10
150<H≤200	±1.35
200<H≤250	±1.63
250<H≤300	±1.88
300<H≤350	±2.13
350<H≤400	±2.38
400<H≤450	±2.63

A 版次 1 型号

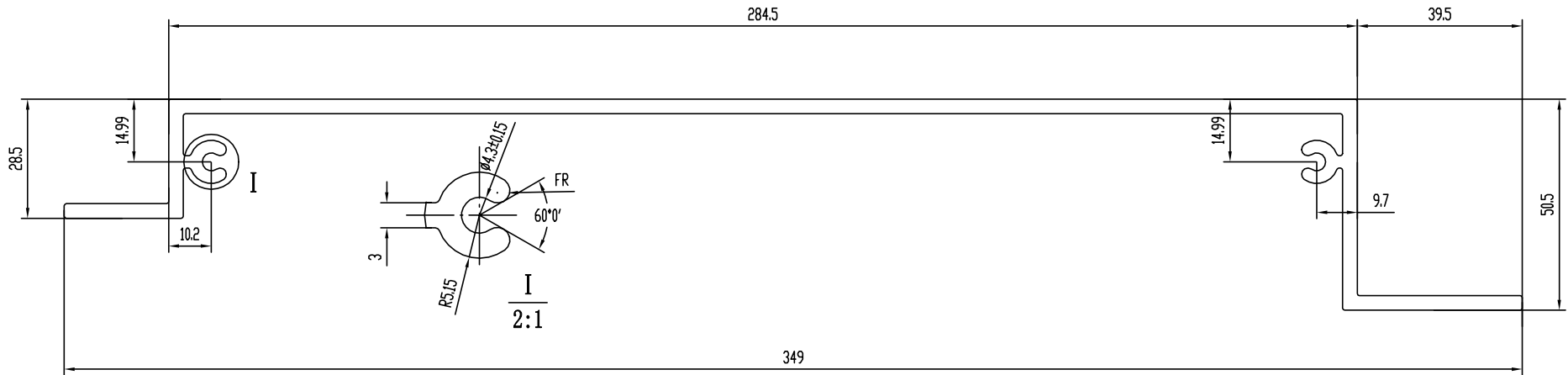
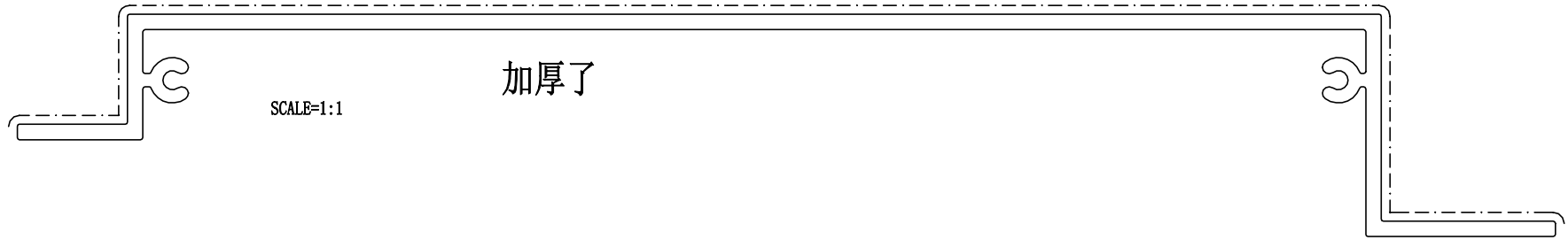

技术要求

1. 装饰面为: ————
2. 基材验收标准按EN755-9执行
3. 表面处理是: 氟碳喷涂
4. 带“★”尺寸以实配为准

此型材如停止订货一年半以上, 我司有权对模具进行报废或销毁如私自改动而确认, 导致生产出来有异议, 我司一律不承担责任!

特此声明

1. 此图与客户“来样/来图”相符, 若涉及专利或商标事宜, 概由需方负责。
2. 如与其它型材或配件配合, 需注明或提供配套件, 否则产生的装配问题, 由客户自行承担。
3. 客户确认图纸, 包括确认并认可图纸上所示的图形、公差、验收标准, 模具费, 单重和装饰面面积等图面上的信息。

要改模號

计划用量 吨

未注实心部位壁厚	3.5	机 型		未注圆角	R0.5	外 D	349.86mm	材 料	
未注空心部位壁厚		备 注	0	网 长	922.1mm	比 例	1:1	6063-T6	
装饰面面积	0.5533 m ² /m	 广东兴发铝业股份有限公司 兴发铝业(成都)有限公司 广东兴发铝业(江西)有限公司 广东兴发铝业(河南)有限公司				型材重量	4.315 Kg/m		
设计	钟慧丹 2024.09.19					客户编	X86620		
校核	岑绰芝					型 号			
批准	黄绮明					名 称			

总部技术部E-mail: tech@xingfa.com 联系电话: 0757-66695205

壁厚尺寸公差(单位:mm)		
φ100<φ≤φ250		
壁厚	实心	空心
0<T≤2	±0.15	±0.20
2<T≤3	±0.15	±0.20
3<T≤6	±0.18	±0.25
6<T≤10	±0.20	±0.50
10<T≤15	±0.20	±0.50
15<T≤20	±0.23	±0.50
20<T≤30	±0.25	—
30<T≤40	±0.30	—
未注非壁厚尺寸公差H(单位:mm)		
0<H≤3	±0.15	
3<H≤10	±0.18	
10<H≤15	±0.20	
15<H≤30	±0.23	
30<H≤45	±0.30	
45<H≤60	±0.36	
60<H≤90	±0.60	
90<H≤120	±0.60	
120<H≤150	±0.86	
150<H≤200	±1.10	
200<H≤250	±1.35	

A	版次	1	型号
---	----	---	----

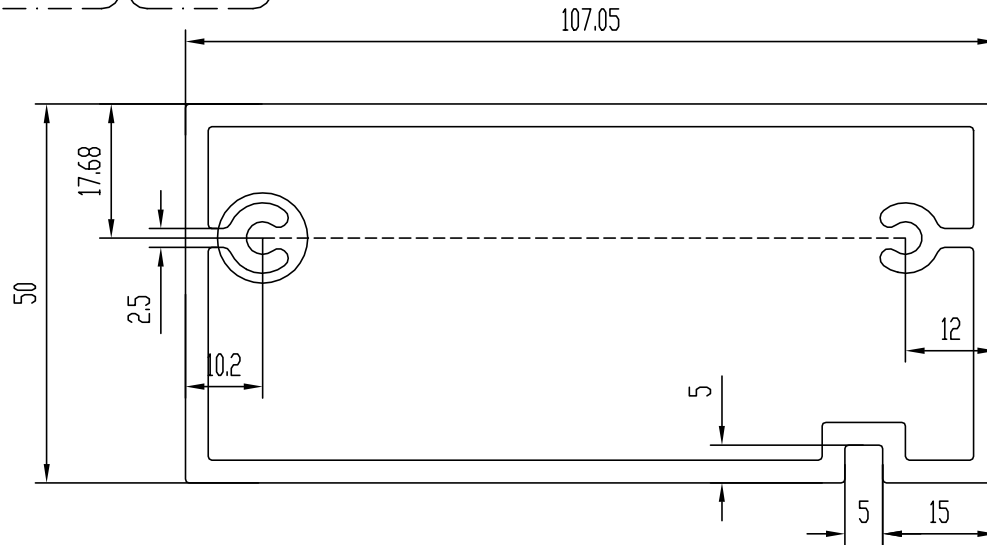
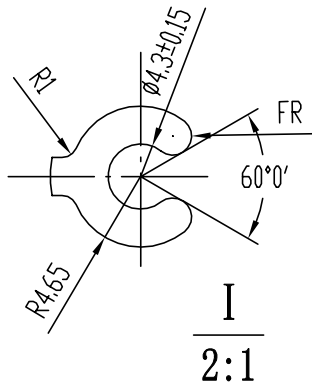
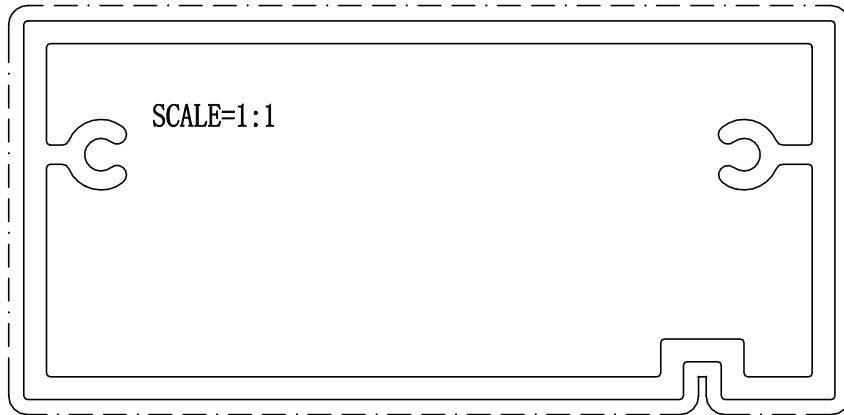

技术要求

1. 装饰面为: _____
2. 基材验收标准按EN755-9执行
3. 表面处理是: 氟碳喷涂
4. 带“★”尺寸以实配为准

此型材如停止订货一年半以上, 我司有权对模具进行报废或销毁
如私自改动而确认, 导致生产出来有异议, 我司一律不承担责任!
特此声明

1. 此图与客户“来样/来图”相符, 若涉及专利或商标事宜, 概由需方负责。
2. 如与其它型材或配件配合, 需注明或提供配套件, 否则产生的装配问题, 由客户自行承担。
3. 客户确认图纸, 包括确认并认可图纸上所示的图形、公差、验收标准, 模具费, 单重和装饰面积等图面上的信息。

未注实心部位壁厚		机 型		未注圆角	R0.5	外 D	117.82 mm	材 料		
未注空心部位壁厚	3	备 注		周 长	322.4 mm	比 例	1:1	6063-T6		
装饰面面积	0.3224 m ² /m	 广东兴发铝业有限公司 兴发铝业(成都)有限公司 广东兴发铝业(江西)有限公司 广东兴发铝业(河南)有限公司 总部技术部E-mail: tech@xingfa.com 联系电话: 0757-66695205				型材重量	2.819 Kg/m	<div style="border: 2px solid red; border-radius: 50%; padding: 10px; display: inline-block;"> <b style="color: red; font-size: 24px;">X86616 <b style="color: red; font-size: 24px;">要改模號 </div>		
设计	钟慧丹					2024.09.19	客户编号			
校核	岑焯芝						型 号			
批准	黄绮明						名 称			

壁厚尺寸公差(单位:mm)		
φ100<φ≤φ250		
壁厚	实心	空心
0<T≤2	±0.15	±0.20
2<T≤3	±0.15	±0.20
3<T≤6	±0.18	±0.25
6<T≤10	±0.20	±0.50
10<T≤15	±0.20	±0.50
15<T≤20	±0.23	±0.50
20<T≤30	±0.25	—
30<T≤40	±0.30	—
未注非壁厚尺寸公差H(单位:mm)		
0<H≤3	±0.15	
3<H≤10	±0.18	
10<H≤15	±0.20	
15<H≤30	±0.23	
30<H≤45	±0.30	
45<H≤60	±0.36	
60<H≤90	±0.60	
90<H≤120	±0.60	
120<H≤150	±0.86	
150<H≤200	±1.10	
200<H≤250	±1.35	

A	版次	1	型号
---	----	---	----

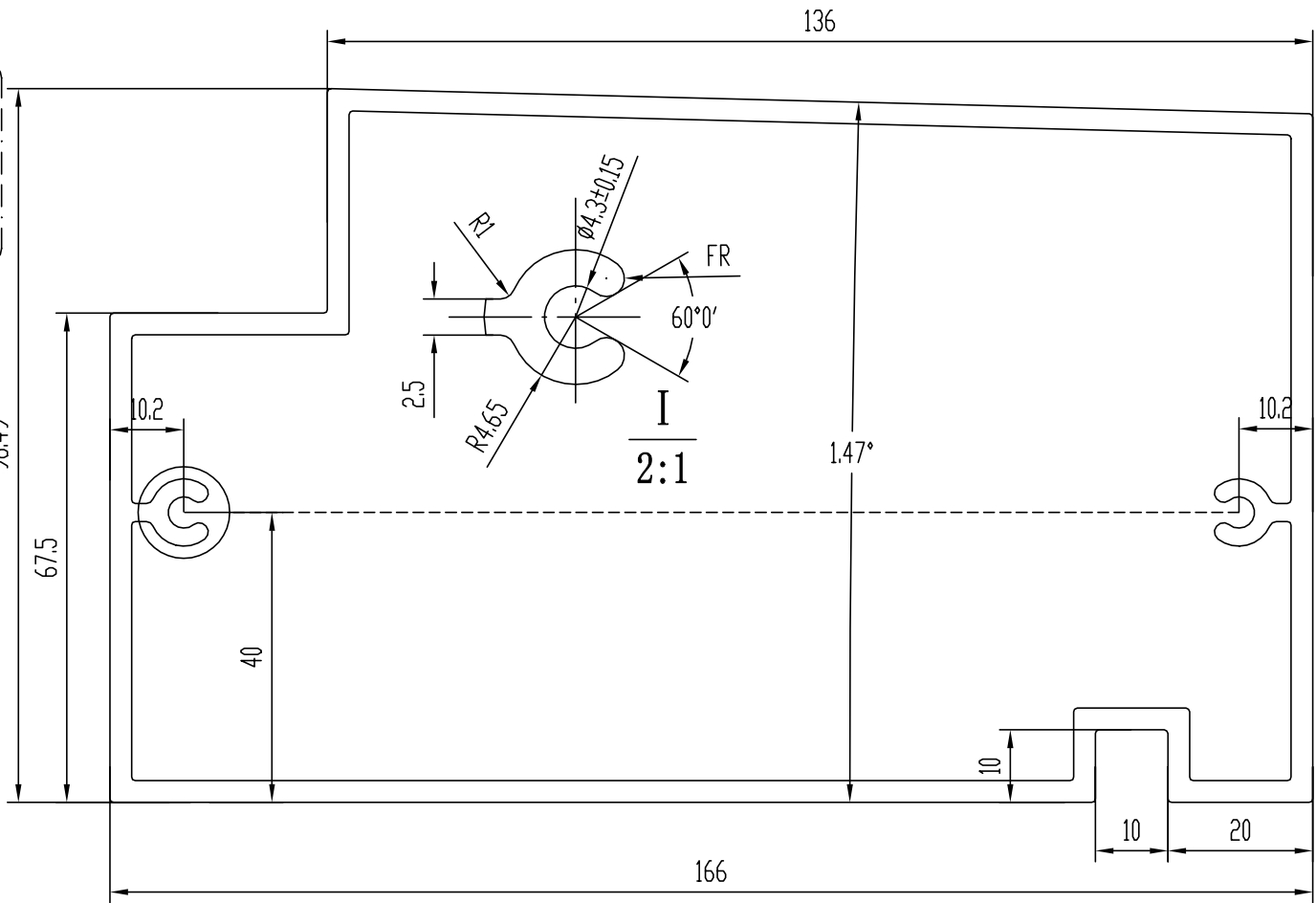
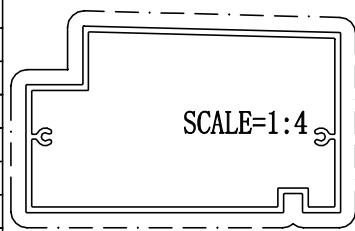

技术要求

1. 装饰面为: _____
2. 基材验收标准按EN755-9执行
3. 表面处理是: 氟碳喷涂
4. 带“★”尺寸以实配为准

此型材如停止订货一年半以上, 我司有权对模具进行报废或销毁如私自改动而确认, 导致生产出来有异议, 我司一律不承担责任! 特此声明

1. 此图与客户“来样/来图”相符, 若涉及专利或商标事宜, 概由需方负责。
2. 如与其它型材或配件配合, 需注明或提供配套件, 否则产生的装配问题, 由客户自行承担。
3. 客户确认图纸, 包括确认并认可图纸上所示的图形、公差、验收标准, 模具费, 单重和装饰面积等图面上的信息。

未注实心部位壁厚		机 型		未注圆角	R0.5	外 D	190.87 mm	材 料	
未注空心部位壁厚	3	备 注		周 长	543.4 mm	比 例	1:1	6063-T6	
装饰面面积	0.5434 m ² /m	 广东兴发铝业有限公司 兴发铝业(成都)有限公司 广东兴发铝业(江西)有限公司 广东兴发铝业(河南)有限公司				型材重量	4.608 Kg/m		
设计	钟慧丹					2024.09.19	客户编号	X86617	
校核	岑绰芝						型 号	要改模號	
批准	黄绮明						名 称		
总部技术部E-mail: tech@xingfa.com					联系电话: 0757-66695205				

壁厚尺寸公差(单位:mm)		
φ100<φ≤φ250		
壁厚	实心	空心
0<T≤2	±0.15	±0.20
2<T≤3	±0.15	±0.20
3<T≤6	±0.18	±0.25
6<T≤10	±0.20	±0.50
10<T≤15	±0.20	±0.50
15<T≤20	±0.23	±0.50
20<T≤30	±0.25	—
30<T≤40	±0.30	—
未注非壁厚尺寸公差H(单位:mm)		
0<H≤3	±0.15	
3<H≤10	±0.18	
10<H≤15	±0.20	
15<H≤30	±0.23	
30<H≤45	±0.30	
45<H≤60	±0.36	
60<H≤90	±0.60	
90<H≤120	±0.60	
120<H≤150	±0.86	
150<H≤200	±1.10	
200<H≤250	±1.35	

A	版次	1	型号
---	----	---	----

SCALE=1:2

箭头所指周边区域喷涂时可能会出现露底

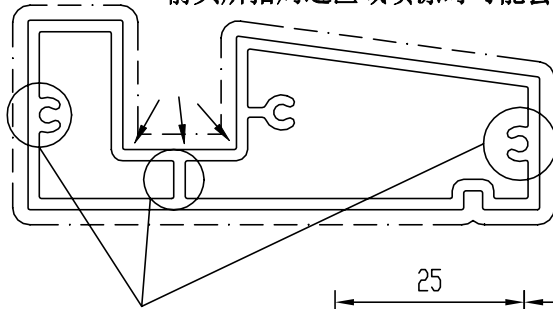

有改动

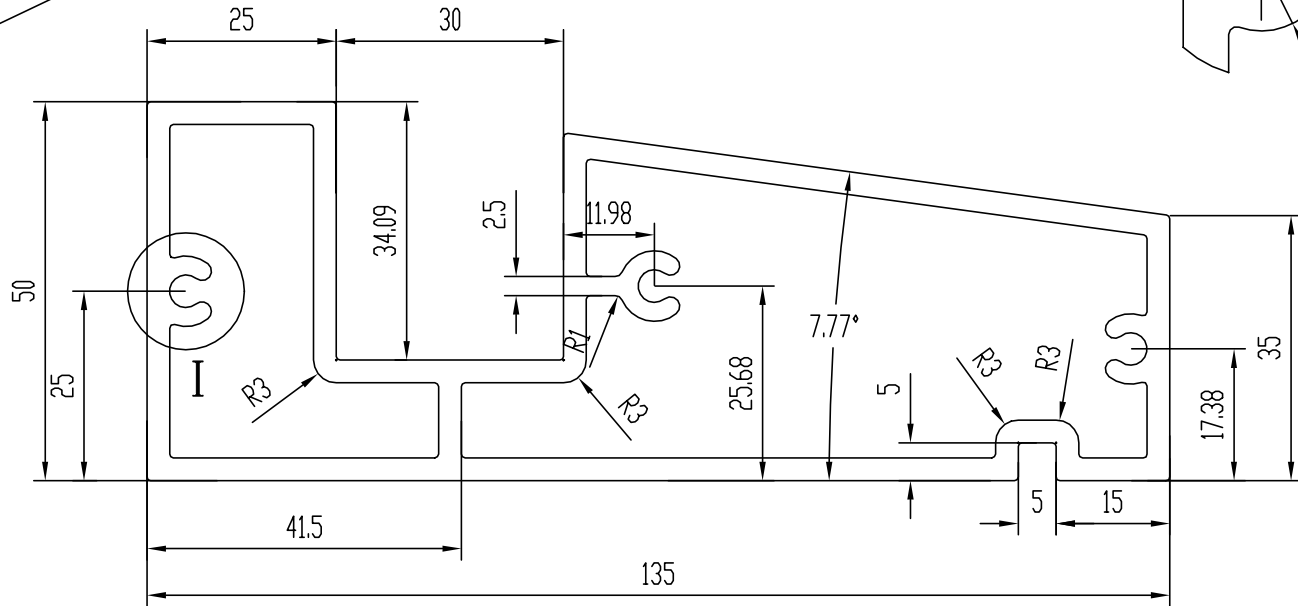
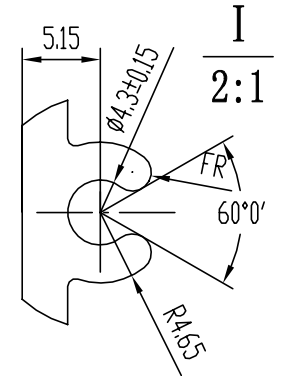

技术要求

1. 装饰面为: _____
2. 基材验收标准按EN755-9执行
3. 表面处理是: 氟碳喷涂
4. 带“★”尺寸以实配为准

此型材如停止订货一年半以上, 我司有权对模具进行报废或销毁
如私自改动而确认, 导致生产出来有异议, 我司一律不承担责任!
特此声明

1. 此图与客户“来样/来图”相符, 若涉及专利或商标事宜, 概由需方负责。
2. 如与其它型材或配件配合, 需注明或提供配套件, 否则产生的装配问题, 由客户自行承担。
3. 客户确认图纸, 包括确认并认可图纸上所示的图形、公差、验收标准, 模具费, 单重和装饰面积等图面上的信息。

未注实心部位壁厚		机 型		未注圆角	R0.5	外 D	143.68 mm	材 料	
未注空心部位壁厚	3	备 注	0	周 长	427.2 mm	比 例	1:1	6063-T6	
装饰面面积	0.4272 m ² /m	 广东兴发铝业有限公司 兴发铝业(成都)有限公司 广东兴发铝业(江西)有限公司 广东兴发铝业(河南)有限公司				型材重量	3.759 Kg/m		
设计	钟慧丹 2024.09.19					客户编号	X86615		
校核	岑绰芝					型 号	要改模號		
批准	黄绮明					名 称			
		总部技术部E-mail: tech@xingfa.com 联系电话: 0757-66695205							

壁厚尺寸公差(单位:mm)		
φ100<φ≤φ250		
壁厚	实心	空心
0<T≤2	±0.15	±0.20
2<T≤3	±0.15	±0.20
3<T≤6	±0.18	±0.25
6<T≤10	±0.20	±0.50
10<T≤15	±0.20	±0.50
15<T≤20	±0.23	±0.50
20<T≤30	±0.25	—
30<T≤40	±0.30	—
未注非壁厚尺寸公差H(单位:mm)		
0<H≤3	±0.15	
3<H≤10	±0.18	
10<H≤15	±0.20	
15<H≤30	±0.23	
30<H≤45	±0.30	
45<H≤60	±0.36	
60<H≤90	±0.60	
90<H≤120	±0.60	
120<H≤150	±0.86	
150<H≤200	±1.10	
200<H≤250	±1.35	

A	版次	1	型号	
---	----	---	----	--

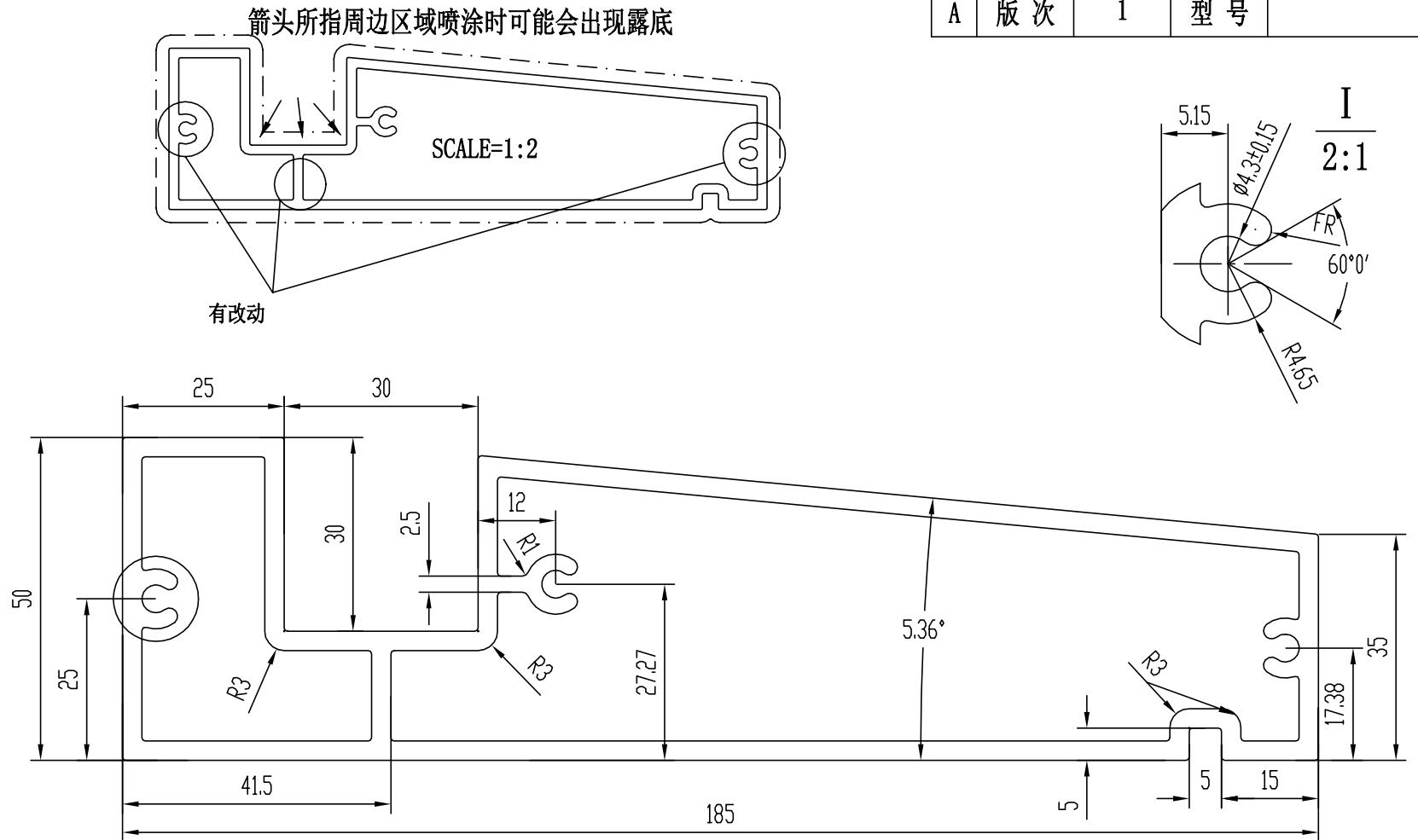



技术要求

1. 装饰面为: _____
2. 基材验收标准按EN755-9执行
3. 表面处理是: 氟碳喷涂
4. 带“★”尺寸以实配为准

此型材如停止订货一年半以上, 我司有权对模具进行报废或销毁
如私自改动而确认, 导致生产出来有异议, 我司一律不承担责任!
特此声明

1. 此图与客户“来样/来图”相符, 若涉及专利或商标事宜, 概由需方负责。
2. 如与其它型材或配件配合, 需注明或提供配套件, 否则产生的装配问题, 由客户自行承担。
3. 客户确认图纸, 包括确认并认可图纸上所示的图形、公差、验收标准, 模具费, 单重和装饰面积等图面上的信息。

未注实心部位壁厚		机 型		未注圆角	R0.5	外 D	191.40 mm	材 料		
未注空心部位壁厚	3	备 注	0	周 长	520.2 mm	比 例	1:1	6063-T6		
装饰面面积	0.5202 m ² /m	 广东兴发铝业有限公司 兴发铝业(成都)有限公司 广东兴发铝业(江西)有限公司 广东兴发铝业(河南)有限公司 总部技术部E-mail: tech@xingfa.com 联系电话: 0757-66695205				型材重量	4.548 Kg/m			
设计	钟慧丹					2024.09.19	客户编号	X86614		
校核	岑绰芝						型 号	要改模號		
批准	黄绮明						名 称			

壁厚尺寸公差(单位:mm)		
∅0<∅≤∅100		
壁厚	实心	空心
0<T≤2	±0.13	±0.15
2<T≤3	±0.13	±0.15
3<T≤6	±0.15	±0.20
6<T≤10	±0.17	±0.50
10<T≤15	±0.17	±0.50
15<T≤20	±0.20	±0.50
20<T≤30	±0.24	—
30<T≤40	±0.26	—
未注非壁厚尺寸公差H(单位:mm)		
0<H≤3	±0.13	
3<H≤10	±0.15	
10<H≤15	±0.17	
15<H≤30	±0.21	
30<H≤45	±0.26	
45<H≤60	±0.31	
60<H≤90	±0.52	
90<H≤120	±0.52	

A	版次	1	型号	
---	----	---	----	--

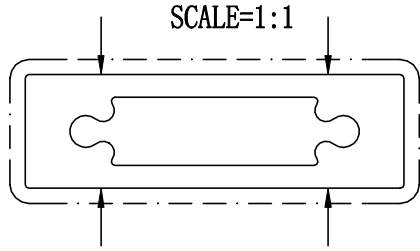

箭头所指周边区域喷涂时可能会出现起影

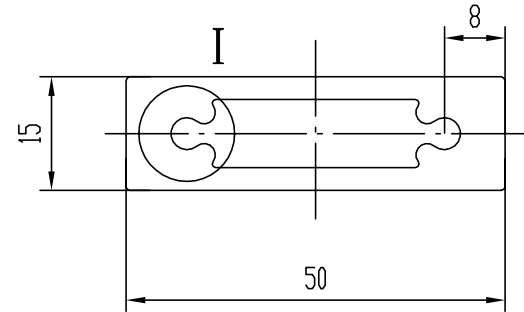
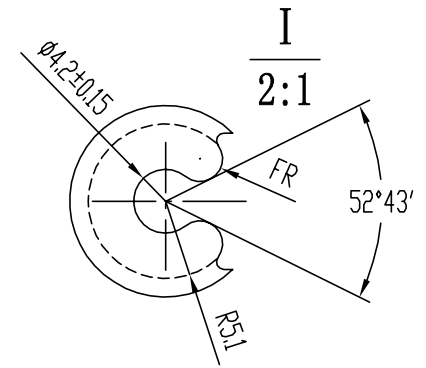



技术要求

1. 装饰面为: _____
2. 基材验收标准按EN755-9执行
3. 表面处理是: 氟碳喷涂
4. 带“★”尺寸以实配为准

此型材如停止订货一年半以上, 我司有权对模具进行报废或销毁
如私自改动而确认, 导致生产出来有异议, 我司一律不承担责任!
特此声明

1. 此图与客户“来样/来图”相符, 若涉及专利或商标事宜, 概由需方负责。
2. 如与其它型材或配件配合, 需注明或提供配套件, 否则产生的装配问题, 由客户自行承担。
3. 客户确认图纸, 包括确认并认可图纸上所示的图形、公差、验收标准, 模具费, 单重和装饰面积等图面上的信息。

未注实心部位壁厚		机 型		未注圆角	R0.5	外 D	51.95 mm	材 料		
未注空心部位壁厚	3	备 注		周 长	129.1 mm	比 例	1:1	6063-T6		
装饰面面积	0.1291 m ² /m	 广东兴发铝业有限公司 兴发铝业(成都)有限公司 广东兴发铝业(江西)有限公司 广东兴发铝业(河南)有限公司 总部技术部E-mail: tech@xingfa.com 联系电话: 0757-66695205				型材重量	1.276 Kg/m			
设计	钟慧丹					2024.09.19	客户编号	X86611		
校核	岑绰芝						型 号	要改模號		
批准	黄绮明						名 称			

壁厚尺寸公差(单位:mm)		
$\varnothing 0 < \varnothing \leq \varnothing 100$		
壁厚	实心	空心
$0 < T \leq 2$	± 0.13	± 0.15
$2 < T \leq 3$	± 0.13	± 0.15
$3 < T \leq 6$	± 0.15	± 0.20
$6 < T \leq 10$	± 0.17	± 0.50
$10 < T \leq 15$	± 0.17	± 0.50
$15 < T \leq 20$	± 0.20	± 0.50
$20 < T \leq 30$	± 0.24	—
$30 < T \leq 40$	± 0.26	—
未注非壁厚尺寸公差H(单位:mm)		
$0 < H \leq 3$	± 0.13	
$3 < H \leq 10$	± 0.15	
$10 < H \leq 15$	± 0.17	
$15 < H \leq 30$	± 0.21	
$30 < H \leq 45$	± 0.26	
$45 < H \leq 60$	± 0.31	
$60 < H \leq 90$	± 0.52	
$90 < H \leq 120$	± 0.52	

A	版次	1	型号	
---	----	---	----	--

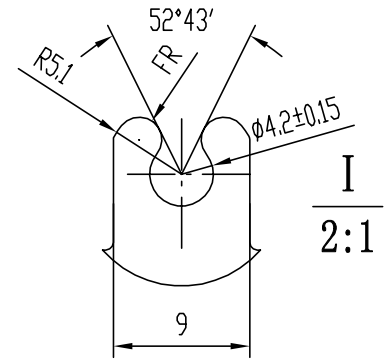
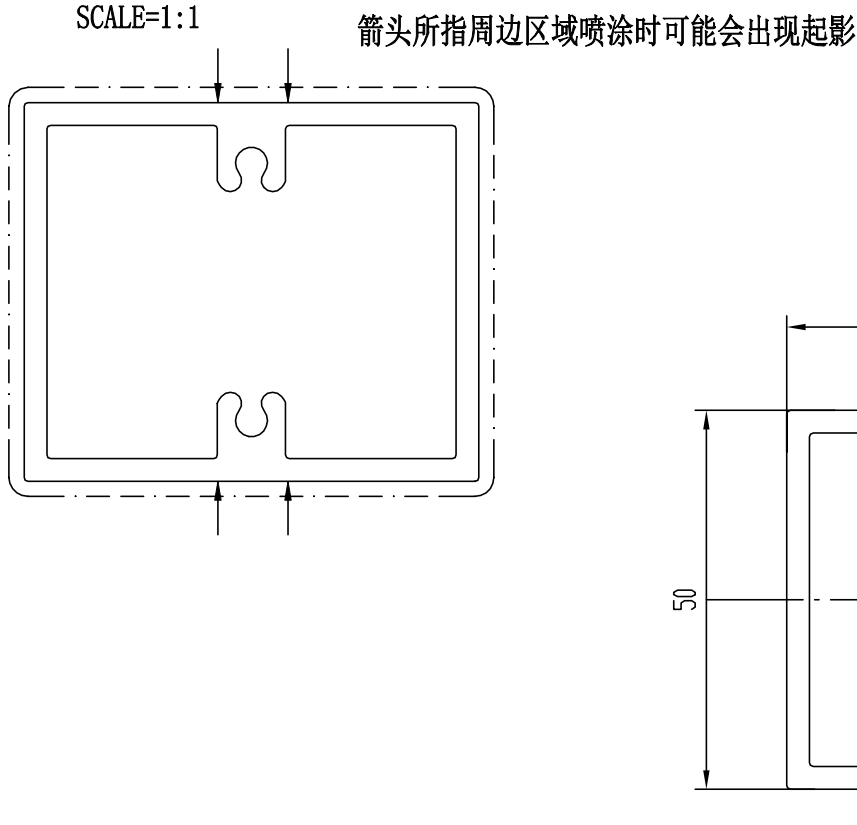



技术要求

1. 装饰面为: _____
2. 基材验收标准按EN755-9执行
3. 表面处理是: 氟碳喷涂
4. 带“★”尺寸以实配为准

此型材如停止订货一年半以上, 我司有权对模具进行报废或销毁
如私自改动而确认, 导致生产出来有异议, 我司一律不承担责任!
特此声明

1. 此图与客户“来样/来图”相符, 若涉及专利或商标事宜, 概由需方负责。
2. 如与其它型材或配件配合, 需注明或提供配套件, 否则产生的装配问题, 由客户自行承担。
3. 客户确认图纸, 包括确认并认可图纸上所示的图形、公差、验收标准, 模具费, 单重和装饰面积等图面上的信息。

未注实心部位壁厚		机 型		未注圆角	R0.5	外 D	77.69 mm	材 料	
未注空心部位壁厚	3	备 注		周 长	219.1 mm	比 例	1:1	6063-T6	
装饰面面积	0.2191 m ² /m	 <p>广东兴发铝业有限公司 兴发铝业(成都)有限公司 广东兴发铝业(江西)有限公司 广东兴发铝业(河南)有限公司</p> <p>总部技术部E-mail: tech@xingfa.com 联系电话: 0757-66695205</p>				型材重量	2.005 Kg/m		
设计	钟慧丹					2024.09.19	客户编号	X86613	
校核	岑绰芝						型 号	要改模號	
批准	黄绮明						名 称		

壁厚尺寸公差(单位:mm)		
φ100<φ≤φ250		
壁厚	实心	空心
0<T≤2	±0.15	±0.20
2<T≤3	±0.15	±0.20
3<T≤6	±0.18	±0.25
6<T≤10	±0.20	±0.50
10<T≤15	±0.20	±0.50
15<T≤20	±0.23	±0.50
20<T≤30	±0.25	—
30<T≤40	±0.30	—
未注非壁厚尺寸公差H(单位:mm)		
0<H≤3	±0.15	
3<H≤10	±0.18	
10<H≤15	±0.20	
15<H≤30	±0.23	
30<H≤45	±0.30	
45<H≤60	±0.36	
60<H≤90	±0.60	
90<H≤120	±0.60	
120<H≤150	±0.86	
150<H≤200	±1.10	
200<H≤250	±1.35	

A	版次	1	型号
---	----	---	----

SCALE=1:2

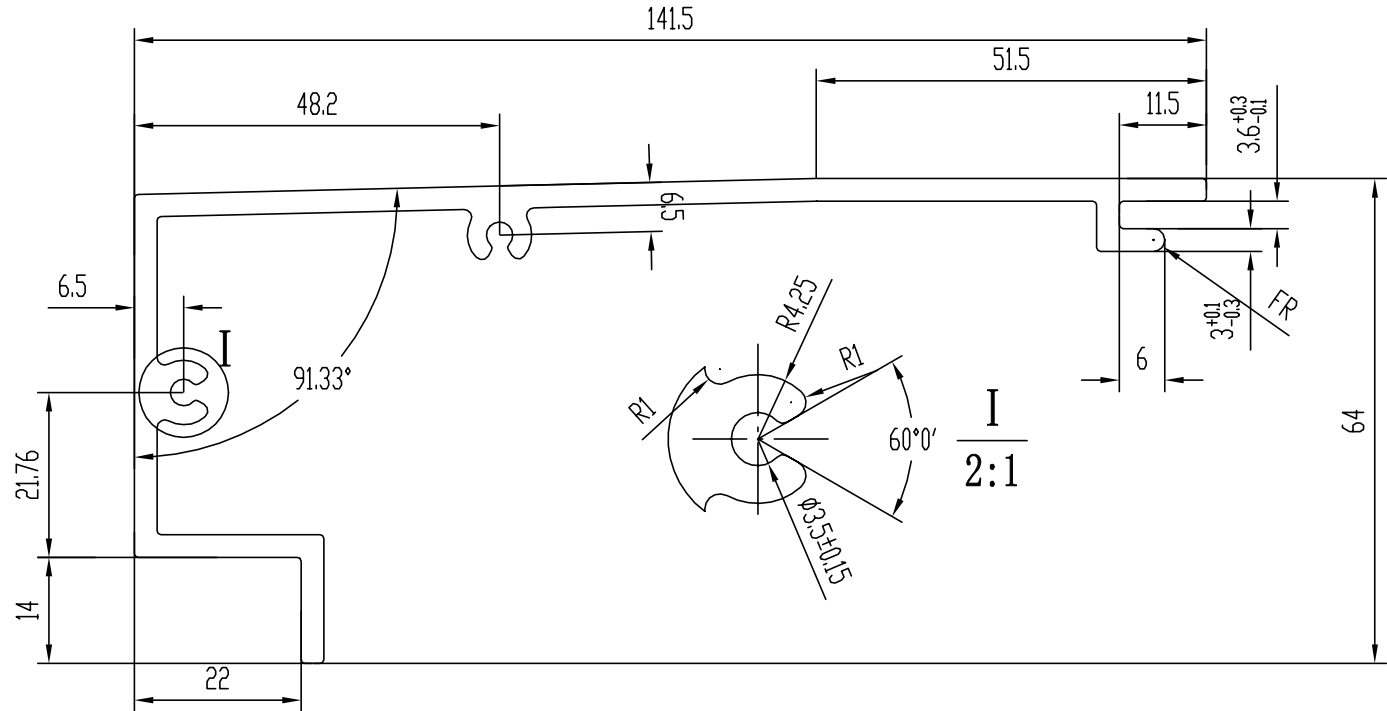
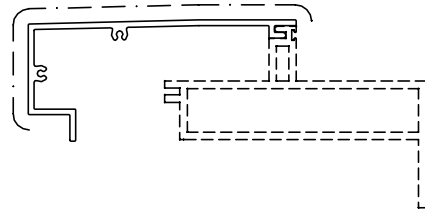

技术要求

1. 装饰面为: _____
2. 基材验收标准按GB/T 5237.1执行
3. 表面处理是: 氟碳喷涂
4. 带“★”尺寸以实配为准

此型材如停止订货一年半以上, 我司有权对模具进行报废或销毁
如私自改动而确认, 导致生产出来有异议, 我司一律不承担责任!
特此声明

1. 此图与客户“来样/来图”相符, 若涉及专利或商标事宜, 概由需方负责。
2. 如与其它型材或配件配合, 需注明或提供配套件, 否则产生的装配问题, 由客户自行承担。
3. 客户确认图纸, 包括确认并认可图纸上所示的图形、公差、验收标准, 模具费, 单重和装饰面积等图面上的信息。

未注实心部位壁厚	3	机 型		未注圆角	R0.5	外 D	149.80 mm	材 料	
未注空心部位壁厚		备 注		周 长	513.2 mm	比 例	1:1	6063-T6	
装饰面面积	0.3079 m ² /m	 广东兴发铝业有限公司 兴发铝业(成都)有限公司 广东兴发铝业(江西)有限公司 广东兴发铝业(河南)有限公司 总部技术部E-mail: tech@xingfa.com 联系电话: 0757-66695205				型材重量	2.113 Kg/m		
设计	钟慧丹 2024.09.20					客户编号	X86605		
校核	岑绰芝					型 号	要改模號		
批准	黄绮明					名 称			



MIDI ALUMINIUM FABRICATOR LTD.

DRAWING NO.
J861-Y25

REV.

TITLE
X86609

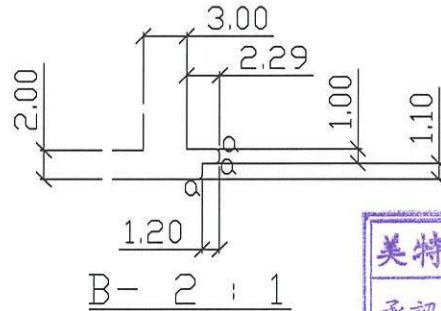
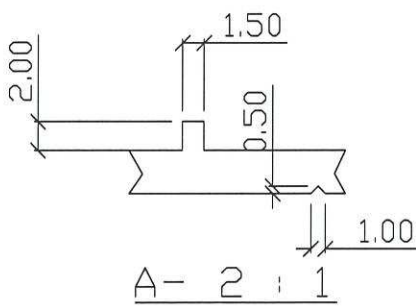
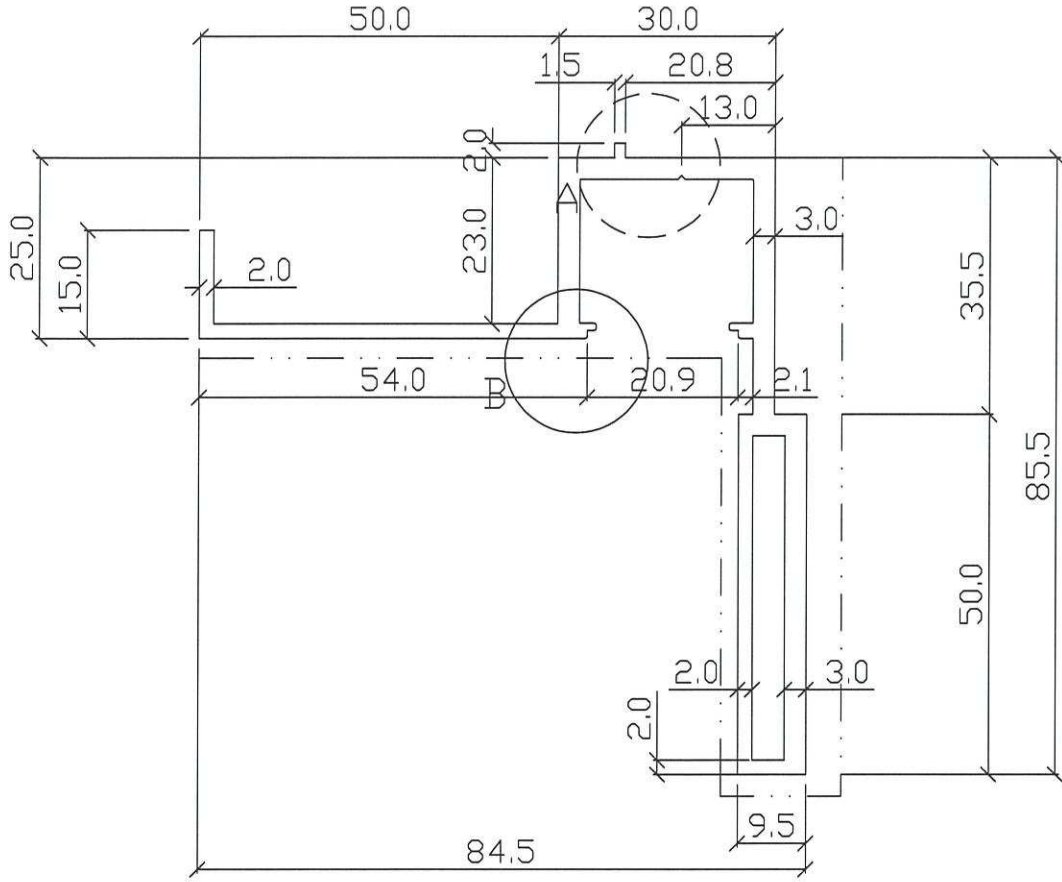

... V.F. ...

美特鋁質有限公司

承認圖面	<i>[Signature]</i>
日期	16/9

APPROVED :

6063-T6

aa=R0.3
bb=R0.5

SECTIONAL AREA	mm ²	ADDITIONAL TOLERANCE	DATE	REVISION			
				NO.	DATE	NAME	DESCRIPTION
663.6		Thickness ± 0.1 mm	04/09/2024				
WEIGHT	KG/M	Flatness 0.1 /25mm width	SCALE				
1.798		Straightness 0.3 /300mm	1 : 1				
PERIMETER	mm	Twist 0.5° /300 mm max	DRAWN				
527.5		Angularity ± 1.0 degree	-				
V.F.	mm		CHECK				
233							