



工程指示 / 要求簡箋 ENGINEER INSTRUCTIONS(E.I.)

工程指示編號:	EI- 8246	修改版本:	C
	HK- 1649		
工程編號:	J 861	工程名稱:	己連拿利
收件人:	Maggie	發件人:	細佬
工程項目:	確認模圖 - 預制窗	日期:	06/09/2024

<input type="checkbox"/> 原合約工程包	<input type="checkbox"/> 原合約工程加 / 減賬 QT-	<input type="checkbox"/> 新工程報價 QT-
---------------------------------	--	------------------------------------

信件批核號碼/圖紙參考編號:	批核模具圖紙編號:
客戶指示附件:	管理內部批簽署:

<input type="checkbox"/> 初步鋁料 B.M.	<input type="checkbox"/> 加工拆圖, 然後生產	<input type="checkbox"/> 尺寸表
<input type="checkbox"/> 正式鋁料 B.M.	<input type="checkbox"/> 技術上資料/指示	<input type="checkbox"/> 報價
<input type="checkbox"/> 配件 B.M.	<input type="checkbox"/> 樣辦或貨品說明書	<input type="checkbox"/> 分判合約
<input type="checkbox"/> 其他:		

內容: 附頁圖紙確認模圖,X86552, X86573,X86575 合共3頁  給技術部:如發現有問題請盡快通知
完成上列要求日期: 06/09/2024

國內

<input type="checkbox"/> 生產技術總監	<input type="checkbox"/> 連附件	<input checked="" type="checkbox"/> 技術部	<input checked="" type="checkbox"/> 連附件	<input type="checkbox"/> 生產部	<input type="checkbox"/> 連附件
<input type="checkbox"/> 採購部	<input type="checkbox"/> 連附件	<input checked="" type="checkbox"/> 生產統籌部	<input checked="" type="checkbox"/> 連附件	<input type="checkbox"/> 報關組	<input type="checkbox"/> 連附件
<input checked="" type="checkbox"/> 質檢部	<input checked="" type="checkbox"/> 連附件	<input type="checkbox"/> 會計部	<input type="checkbox"/> 連附件	<input type="checkbox"/> 機械設計部	<input type="checkbox"/> 連附件
<input type="checkbox"/> 香港辦	<input type="checkbox"/> 連附件	<input type="checkbox"/> 其他:			

香港

<input type="checkbox"/> 行政部	<input type="checkbox"/> 連附件	<input type="checkbox"/> 會計部	<input type="checkbox"/> 連附件	<input type="checkbox"/> 統籌部	<input type="checkbox"/> 連附件	<input type="checkbox"/> 工程部	<input type="checkbox"/> 連附件
<input type="checkbox"/> 採購部	<input type="checkbox"/> 連附件	<input type="checkbox"/> QS部	<input type="checkbox"/> 連附件	<input type="checkbox"/> 地盤管理	<input type="checkbox"/> 連附件	<input type="checkbox"/> 維修部	<input type="checkbox"/> 連附件

*發件人簽署: 傳遞編號: HK-1649	*組別成員批核簽署: 項目經理簽署:
--------------------------	-----------------------

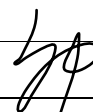

此型材如停止订货一年以上，我司有权对模具进行报废或销毁，如私自改动而确认，导致生产出来有差异，我司一律不承担责任！

壁厚尺寸公差(单位:mm)	I	型号
B	版次	

壁厚	实心	空心
T<1.8	±0.12	±0.12
1.8≤T≤2	±0.13	±0.13
2<T<3	±0.13	±0.15
3≤T<6	±0.15	±0.20
6≤T<10	±0.17	±0.30
外径(0<φ<100以下)		
未注非壁厚尺寸公差(单位:mm)		
0<H≤3	±0.13	
3<H≤10	±0.15	
10<H≤15	±0.17	
15<H≤30	±0.21	
30<H≤45	±0.26	
45<H≤60	±0.31	
60<H≤90	±0.52	
90<H≤120	±0.52	
外径(100<φ<250以下)		
0<H≤3	±0.15	
3<H≤10	±0.18	
10<H≤15	±0.20	
15<H≤30	±0.23	
30<H≤45	±0.30	
45<H≤60	±0.36	
60<H≤90	±0.60	
90<H≤120	±0.60	
120<H≤150	±0.86	
150<H≤200	±1.10	
200<H≤250	±1.35	

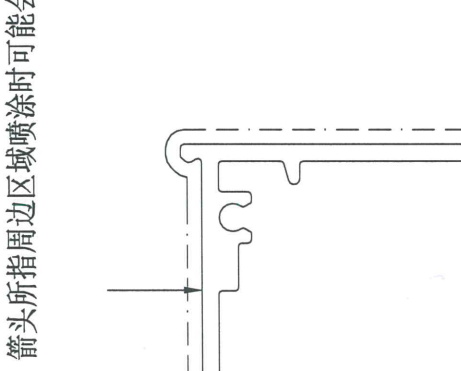
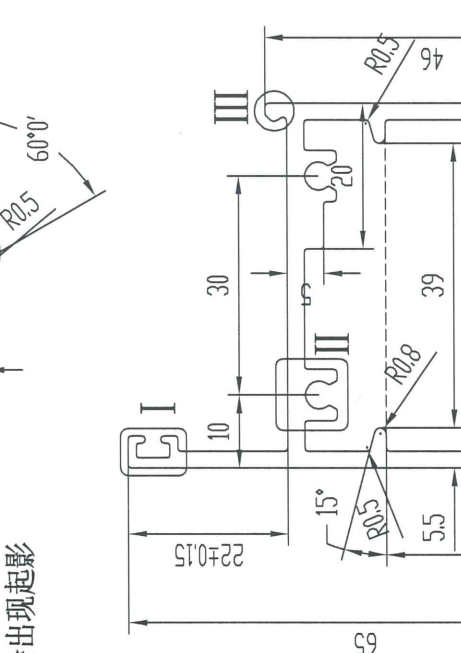
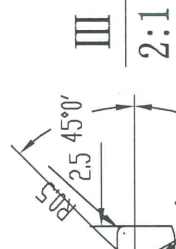
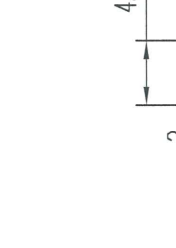

箭头所指周边区域喷涂时可能会出现起影

SCALE=1:1



设计: 麦智承  
 校核: 岑焯芝  
 批准: 黄绮明

广东兴发铝业有限公司  
 兴发铝业(成都)有限公司  
 广东兴发铝业(江西)有限公司  
 广东兴发铝业(河南)有限公司

总部技术部E-mail: tech@xingfa.com 联系电话: 0757-66695205

未注实心部位壁厚 2.3

机型 1800

未注圆角 R0.4

外D 81.68 mm

未注空心部位壁厚

备注

周长 373.7 mm

比例 1:1

装饰面积 0.2242 m<sup>2</sup>/m

材料 6063-T6

型材重量 1.163 Kg/m

设计: 麦智承

客户编号 X86552

日期 6/9

校核: 岑焯芝

型号

名称

批准: 黄绮明

型材重量

客户编号

技术部E-mail: tech@xingfa.com

型号

名称

联系电话: 0757-66695205

型材重量

客户编号

广东兴发铝业有限公司

型号

名称

兴发铝业(成都)有限公司

型材重量

客户编号

广东兴发铝业(江西)有限公司

型号

名称

广东兴发铝业(河南)有限公司

型材重量

客户编号

总部技术部E-mail: tech@xingfa.com

型号

名称

联系电话: 0757-66695205

型材重量

客户编号

广东兴发铝业有限公司

型号

名称

兴发铝业(成都)有限公司

型材重量

客户编号

广东兴发铝业(江西)有限公司

型号

名称

广东兴发铝业(河南)有限公司

型材重量

客户编号

总部技术部E-mail: tech@xingfa.com

型号

名称

联系电话: 0757-66695205



壁厚尺寸公差(单位:mm)	B	版次	I	型号
---------------	---	----	---	----

SCALE=1:1

壁厚	实心	空心
0<T≤2	±0.13	±0.15
2<T≤3	±0.13	±0.15
3<T≤6	±0.15	±0.20
6<T≤10	±0.17	±0.50
10<T≤15	±0.17	±0.50
15<T≤20	±0.20	±0.50
20<T≤30	±0.24	—
30<T≤40	±0.26	—
未注非壁厚尺寸公差H(单位:mm)		
0<H≤3	±0.13	
3<H≤10	±0.15	
10<H≤15	±0.17	
15<H≤30	±0.21	
30<H≤45	±0.26	
45<H≤60	±0.31	
60<H≤90	±0.52	
90<H≤120	±0.52	

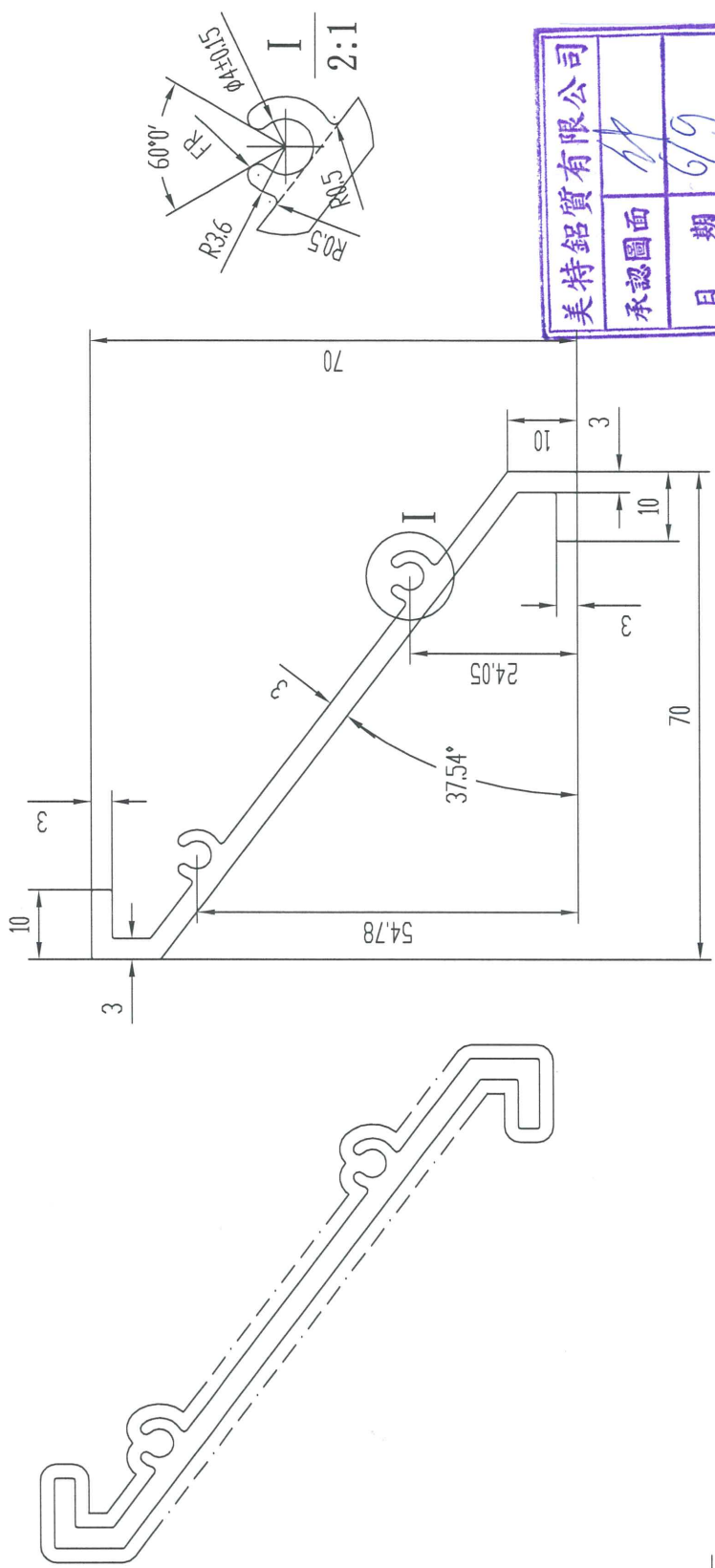

美特铝质有限公司

承認圖面	
日期	6/9

技术要求

1. 装饰面为: ————
2. 基材验收标准按EN755-9执行
3. 表面处理是: 氟碳喷涂
4. 带“★”尺寸以实配为准

此型材如停止订货一年以上, 我司有权对模具进行报废或销毁如私自改动而确认, 导致生产出来有异, 我司一律不承担责任! 特此声明

1. 此图与客户“来样/来图”相符, 若涉及专利或商标事宜, 概由需方负责。
2. 如与其它型材或配件配合, 需注明或提供配套件, 否则产生的装配问题, 由客户自行承担。
3. 客户确认图纸, 包括确认并认可图纸上所示的图形、公差、验收标准, 模具费, 单重和装饰面积等图面上的信息。

未注实心部位壁厚	1800	未注圆角	R0.3	外 D	98.73 mm	材料	6063-T6
未注空心部位壁厚		备注	周长	比例	1:1	型材重量	1.040 Kg/m
装饰面积	0.2725 m <sup>2</sup> /m	广东兴发铝业有限公司 兴发铝业(成都)有限公司 广东兴发铝业(江西)有限公司 广东兴发铝业(河南)有限公司		客户编号	X86573	型号	
设计	麦智承	2024.08.22		名称			
校核	岑焯芝	[QR Code]					
批准	黄绮明	总部技术部E-mail: tech@xingfa.com 联系电话: 0757-66685205					

B	版次	I	型号
---	----	---	----

SCALE=1:1

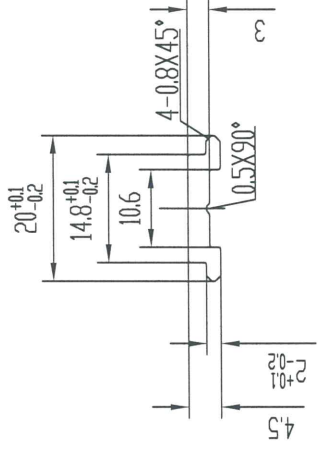
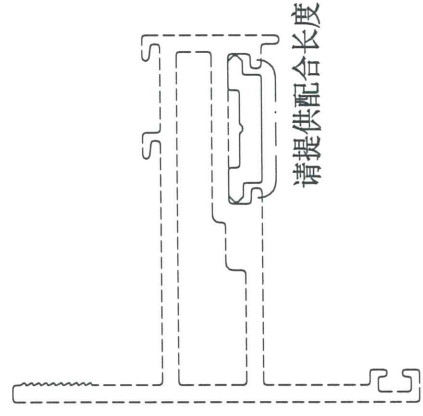

美特铝质有限公司	
承認圖面	<i>[Signature]</i>
日期	6/19

壁厚尺寸公差(单位:mm)	
$\phi 0 < \phi \leq \phi 100$	
壁厚	空心
0 < T ≤ 2	±0.13 ±0.15
2 < T ≤ 3	±0.13 ±0.15
3 < T ≤ 6	±0.15 ±0.20
6 < T ≤ 10	±0.17 ±0.50
10 < T ≤ 15	±0.17 ±0.50
15 < T ≤ 20	±0.20 ±0.50
20 < T ≤ 30	±0.24 —
30 < T ≤ 40	±0.26 —
未注非壁厚尺寸公差(单位:mm)	
0 < H ≤ 3	±0.13
3 < H ≤ 10	±0.15
10 < H ≤ 15	±0.17
15 < H ≤ 30	±0.21
30 < H ≤ 45	±0.26
45 < H ≤ 60	±0.31
60 < H ≤ 90	±0.52
90 < H ≤ 120	±0.52

技术要求

1. 装饰面为: ————
  2. 基材验收标准按GB/T 5237.1执行
  3. 表面处理是: 氟碳喷涂
  4. 带“★”尺寸以实配为准
- 此型材如停止订货一年以上, 我司有权对模具进行报废或销毁如私自改动而确认, 导致生产出来有异, 我司一律不承担责任!
- 特此声明
1. 此图与客户“来样/来图”相符, 若涉及专利或商标事宜, 概由需方负责。
  2. 如与其它型材或配件配合, 需注明或提供配套件, 否则产生的装配问题, 由客户自行承担。
  3. 客户确认图纸, 包括确认并认可图纸上所示的图形、公差、验收标准, 模具费, 单重和装饰面积等图面上的信息。

未注实心部位壁厚	0.0296 m <sup>2</sup> /m	机 型	未注圆角	R0.3	外 D	20.00 mm	材 料		
未注空心部位壁厚		备 注	周 长	49.3 mm	比 例	1:1	6063-T5		
装饰面积			广东兴发铝业有限公司 兴发铝业(成都)有限公司 广东兴发铝业(江西)有限公司 广东兴发铝业(河南)有限公司						
设计	麦智承		客户编号	X86575					
校核	岑焯芝		型 号						
批 准	黄绮明	批 准	总部技术部E-mail: tech@xingfa.com 联系电话: 0757-66695205						

