



工程指示 / 要求簡箋 ENGINEER INSTRUCTIONS(E.I.)

工程指示編號:	EI- 8236	修改版本:	-
	HK- 1564		
工程編號:	J 861	工程名稱:	己連拿利
收件人:	Maggie/生統	發件人:	Wai
工程項目:	預制窗初步鋁料BM供參考	日期:	26/08/2024

<input type="checkbox"/> 原合約工程包	<input type="checkbox"/> 原合約工程加 / 減賬 QT-	<input type="checkbox"/> 新工程報價 QT-
---------------------------------	--	------------------------------------

信件批核號碼/圖紙參考編號:	批核模具圖紙編號:
客戶指示附件:	管理內部批簽署:

<input checked="" type="checkbox"/> 初步鋁料 B.M.	<input type="checkbox"/> 加工拆圖, 然後生產	<input type="checkbox"/> 尺寸表
<input type="checkbox"/> 正式鋁料 B.M.	<input type="checkbox"/> 技術上資料/指示	<input type="checkbox"/> 報價
<input type="checkbox"/> 配件 B.M.	<input type="checkbox"/> 樣辦或貨品說明書	<input type="checkbox"/> 分判合約
<input type="checkbox"/> 其他:		

內容: 現附上初步鋁料BM, 現在不需訂料,只供參考 顏色TM05是UCT206165FXL(A)-3,待則師確定
完成上列要求日期: 26/08/2024

國內

<input type="checkbox"/> 生產技術總監	<input type="checkbox"/> 連附件	<input checked="" type="checkbox"/> 技術部	<input checked="" type="checkbox"/> 連附件	<input type="checkbox"/> 生產部	<input type="checkbox"/> 連附件
<input type="checkbox"/> 採購部	<input type="checkbox"/> 連附件	<input checked="" type="checkbox"/> 生產統籌部	<input checked="" type="checkbox"/> 連附件	<input type="checkbox"/> 報關組	<input type="checkbox"/> 連附件
<input type="checkbox"/> 質檢部	<input type="checkbox"/> 連附件	<input type="checkbox"/> 會計部	<input type="checkbox"/> 連附件	<input type="checkbox"/> 機械設計部	<input type="checkbox"/> 連附件
<input type="checkbox"/> 香港辦	<input type="checkbox"/> 連附件	<input type="checkbox"/> 其他:			

香港

<input type="checkbox"/> 行政部	<input type="checkbox"/> 連附件	<input type="checkbox"/> 會計部	<input type="checkbox"/> 連附件	<input type="checkbox"/> 統籌部	<input type="checkbox"/> 連附件	<input type="checkbox"/> 工程部	<input type="checkbox"/> 連附件
<input type="checkbox"/> 採購部	<input type="checkbox"/> 連附件	<input type="checkbox"/> QS部	<input type="checkbox"/> 連附件	<input type="checkbox"/> 地盤管理	<input type="checkbox"/> 連附件	<input type="checkbox"/> 維修部	<input type="checkbox"/> 連附件

*發件人簽署:	*組別成員批核簽署:
傳遞編號: HK-1564	項目經理簽署: 

 美特鋁質有限公司 MIDI Aluminium Fabricator Ltd.		工程號: J-861	計算:	陈日强	日期:	2024.08.22	送呈:	施哥						
		地盤名稱: 己連拿利	核對:	謝永林	日期:	2024.08.23	副本:							
廠用鋁型材B.M.表		項目類別: 佛沙窗	批准:		日期:		此BM依據8.19收到版施工圖計算							
		A/C Code :	有顏色鋁料(Kg):	4214.05	無顏色鋁料(Kg):	176.74	V.F總(米 ²):	919.28						
序號	修改標示	物料編號	鋁料名稱	顏色	合金狀態	長度 (mm)	數量(支)			重量(Kgs)		V.F.(米 ²)		備注
							實用	後備	總數	Kg/M	總重量	米 ² /米	Total_V.F.	
1		X86558	50高脚框底	TM05	6063-T6	5800	6	1	7	1.568	63.661	0.302	12.261	
2		X86560	50高脚框頂	TM05	6063-T6	5800	6	1	7	1.591	64.595	0.308	12.505	
3		X86559	50高脚框企	TM05	6063-T6	5500	34	3	37	1.428	290.598	0.284	57.79	
4		X86553	50窗扇	TM05	6063-T6	6000	36	10	46	1.148	316.848	0.269	74.244	
5		X86554	50/70扇壓綫	TM05	6063-T5	6000	37	5	42	0.305	76.860	0.070	17.640	
6		X86555	50框頂	TM05	6063-T6	6000	20	2	22	1.217	160.644	0.236	31.152	
7		X86552	50框底	TM05	6063-T5	6000	20	2	22	1.163	153.516	0.224	29.568	
8		X86551	50框企	TM05	6063-T6	6000	43	6	49	1.023	300.762	0.206	60.564	
9		X86557	50百叶片	TM05	6063-T6	6000	260	20	280	0.897	1506.960	0.238	399.840	
10		待定	31x12.5x2.6铝通	TM05	6063-T5	6000	21	2	23	0.54	74.520	0.087	12.006	护栏用
11		待定	3x45铝条	TM05	6063-T5	6000	39	5	44	0.400	105.600	0.051	13.464	50百叶用
12		待定	3x65铝条	TM05	6063-T5	6000	2	1	3	0.529	9.522	0.071	1.278	70百叶用
13		X86561	70框企	TM05	6063-T6	6000	16	2	18	1.147	123.876	0.229	24.732	
14		X86562	70框底	TM05	6063-T6	5800	5	1	6	1.293	44.996	0.249	8.665	
15		X86563	70框頂	TM05	6063-T5	5800	5	1	6	1.347	46.876	0.260	0.248	
16		X86564	70框中橫	TM05	6063-T6	5000	5	1	6	2.483	74.490	0.358	10.740	
17		X86565	70框中企	TM05	6063-T6	5800	7	1	8	2.43	112.752	0.339	15.730	
18		X86566	70夹通	TM05	6063-T6	5500	2	1	3	4.011	66.182	0.198	3.267	
19		X86567	70生夹企	TM05	6063-T6	5500	4	1	5	0.835	22.963	0.174	4.785	
20		X86568	70反拍綫	TM05	6063-T6	5800	4	1	5	0.914	26.506	0.195	5.655	
21		X86569	70梗玻璃压綫	TM05	6063-T5	5800	4	1	5	0.31	8.990	0.084	2.436	
22		X86573	70百叶片	TM05	6063-T5	5500	3	1	4	1.04	22.880	0.273	6.006	
23		X86570	70窗扇	TM05	6063-T6	6000	40	10	50	1.423	426.900	0.309	92.700	
24		X86572	70单玻扇压綫	TM05	6063-T5	6000	25	4	29	0.435	75.690	0.090	15.660	
25		X85964	歐標槽拉巴	TM05	6063-T5	6000	42	6	48	0.128	36.864	0.022	6.336	
26		BT4064	3x21铝条	鍍化	6063-T5	6000	65	3	68	0.185	75.480	0	0	百葉窗背面收網
27		JM1063	12.7x12.7x1.2铝角	鍍化	6063-T5	6000	4	1	5	0.085	2.550	0	0	反拍綫擋膠铝角
28		JM1063	65x65x4.5铝角	鍍化	6061-T6	6000	7	1	8	1.53	73.440	0	0	組窗扇碼(856開的模圖)
29		JM1003	20x30x3铝角	鍍化	6063-T5	6000	3	1	4	0.413	9.912	0	0	护栏用
30		JM3094	20x20x2.5方管	鍍化	6063-T5	6000	4	1	5	0.512	15.360	0	0	墊70反拍綫用
							合計:			865	4390.79	919.276		

J-861 佛沙窗鋁料模圖

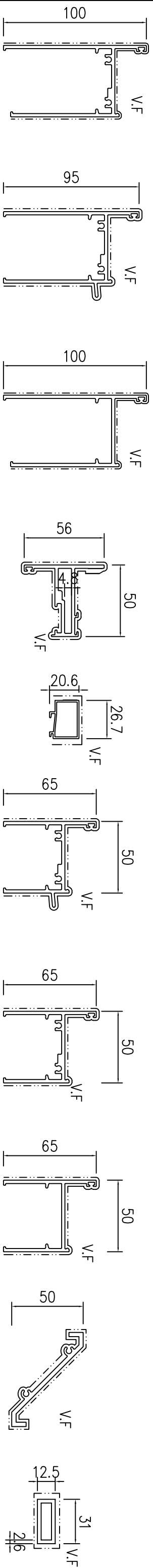

模號: X86558 名稱: 50高脚框底 合金狀態: 6063-T6 重量: 1.568KG/M V.F.: 302 mm

模號: X86560 名稱: 50高脚框頂 合金狀態: 6063-T6 重量: 1.591KG/M V.F.: 308 mm

模號: X86559 名稱: 50高脚框企 合金狀態: 6063-T6 重量: 1.428KG/M V.F.: 284 mm

模號: X86553 名稱: 50窗扇 合金狀態: 6063-T6 重量: 1.148KG/M V.F.: 269 mm

模號: X86554 名稱: 50/70扇壓綫 合金狀態: 6063-T5 重量: 0.305KG/M V.F.: 70 mm

模號: X86555 名稱: 50框頂 合金狀態: 6063-T6 重量: 1.217KG/M V.F.: 236 mm

模號: X86552 名稱: 50框底 合金狀態: 6063-T5 重量: 1.163KG/M V.F.: 224 mm

模號: X86551 名稱: 50框企 合金狀態: 6063-T6 重量: 1.023KG/M V.F.: 206 mm

模號: X86557 名稱: 50百叶片 合金狀態: 6063-T6 重量: 0.897KG/M V.F.: 238 mm

模號: 待定 名稱: 31x12.5x2.6 合金狀態: 6063-T5 重量: 0.54 KG/M V.F.: 87 mm

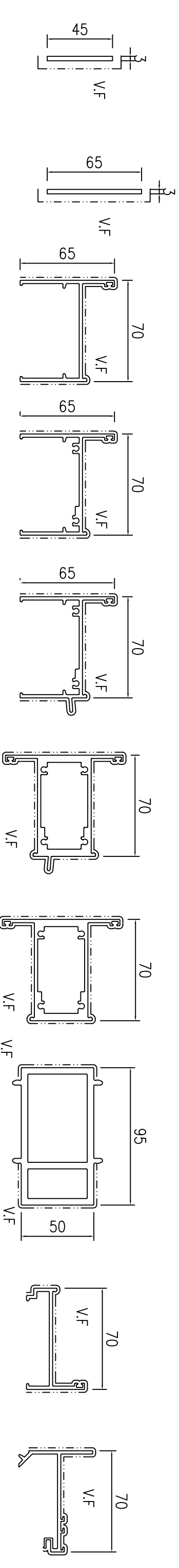

模號: 待定 名稱: 3x45鋁條 合金狀態: 6063-T5 重量: 0.4 KG/M V.F.: 51 mm

模號: 待定 名稱: 3x65鋁條 合金狀態: 6063-T5 重量: 0.529KG/M V.F.: 71 mm

模號: X86561 名稱: 70框企 合金狀態: 6063-T6 重量: 1.147KG/M V.F.: 229 mm

模號: X86562 名稱: 70框底 合金狀態: 6063-T6 重量: 1.293KG/M V.F.: 249 mm

模號: X86563 名稱: 70框頂 合金狀態: 6063-T5 重量: 1.347KG/M V.F.: 260 mm

模號: X86564 名稱: 70框中橫 合金狀態: 6063-T6 重量: 2.483KG/M V.F.: 328 mm

模號: X86565 名稱: 70框中企 合金狀態: 6063-T6 重量: 2.430KG/M V.F.: 339 mm

模號: X86566 名稱: 70夾通 合金狀態: 6063-T6 重量: 4.011KG/M V.F.: 198 mm

模號: X86567 名稱: 70生夾企 合金狀態: 6063-T6 重量: 0.835KG/M V.F.: 174 mm

模號: X86568 名稱: 70反拍綫 合金狀態: 6063-T6 重量: 0.914KG/M V.F.: 195 mm

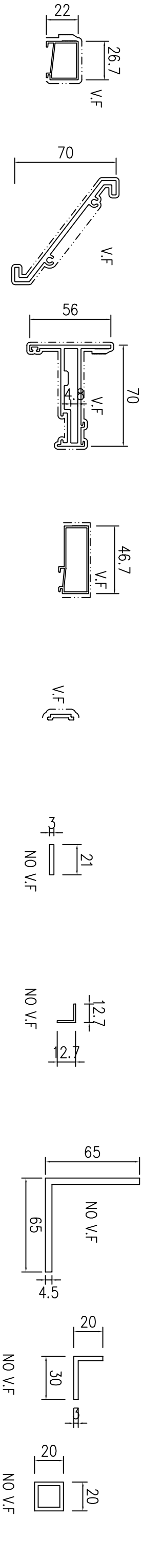

模號: X86569 名稱: 70梗玻璃壓綫 合金狀態: 6063-T5 重量: 0.310KG/M V.F.: 83.7 mm

模號: X86573 名稱: 70百叶片 合金狀態: 6063-T5 重量: 1.040KG/M V.F.: 273 mm

模號: X86570 名稱: 70窗扇 合金狀態: 6063-T6 重量: 1.423KG/M V.F.: 309 mm

模號: X86572 名稱: 70單玻璃壓綫 合金狀態: 6063-T5 重量: 0.435KG/M V.F.: 90 mm

模號: X85964 名稱: 歐標槽拉巴 合金狀態: 6063-T5 重量: 0.128KG/M V.F.: 22 mm

模號: BT4064 名稱: 3x21鋁條 合金狀態: 6063-T5 重量: 0.185KG/M V.F.: 0 mm

模號: JM1063 名稱: 12.7*12.7*1.2mm鋁角 合金狀態: 6063-T5 重量: 0.085KG/M V.F.: 0 mm

模號: X86021 名稱: 65x65x4.5鋁角 合金狀態: 6061-T6 重量: 1.530KG/M V.F.: 0 mm

模號: JM1003 名稱: 20x30x3鋁角 合金狀態: 6063-T5 重量: 0.413KG/M V.F.: 0 mm

模號: JM3094 名稱: 20x20x2.5方管 合金狀態: 6063-T5 重量: 0.512KG/M V.F.: 0 mm