



工程指示 / 要求簡箋 ENGINEER INSTRUCTIONS(E.I.)

工程指示編號:	EI- 7296	修改版本:	-
	HK-		
工程編號:	J 860	工程名稱:	馬灣 (新商場)
收件人:	Maggie	發件人:	nero
工程項目:	馬灣 (新商場)	日期:	29/1/2024

<input type="checkbox"/> 原合約工程包	<input type="checkbox"/> 原合約工程加 / 減賬 QT-	<input type="checkbox"/> 新工程報價 QT-
---------------------------------	--	------------------------------------

信件批核號碼/圖紙參考編號:	批核模具圖紙編號:
客戶指示附件:	管理內部批簽署:

<input type="checkbox"/> 初步鋁料 B.M.	<input type="checkbox"/> 加工拆圖, 然後生產	<input type="checkbox"/> 尺寸表
<input type="checkbox"/> 正式鋁料 B.M.	<input type="checkbox"/> 技術上資料/指示	<input type="checkbox"/> 報價
<input type="checkbox"/> 配件 B.M.	<input type="checkbox"/> 樣辦或貨品說明書	<input type="checkbox"/> 分判合約
<input type="checkbox"/> 其他:		

內容: 請按附頁資料生產加工. 送馬灣地盤 此EI是新商場的玻璃, 只有半鋼化玻璃 廣東省海控特玻訂貨 <del>*Heat Soak Test 須按 BS EN 14179-1: 2016 ;</del> <del>**Heat-Strengthened Glass、Tempered Glass 生產及品質監控須按照 ASTM C1048 標準進行 ;</del> <del>***每塊強化玻璃角位離邊位 100mm 須加上 一張透明貼紙 (貼紙上印上承判人公司、生產商 Logo 及 Heat Soak Test 字樣) ; (見附件)</del>
完成上列要求日期: 20/02/2024

國內

<input type="checkbox"/> 生產技術總監	<input type="checkbox"/> 連附件	<input type="checkbox"/> 技術部	<input type="checkbox"/> 連附件	<input type="checkbox"/> 生產部	<input type="checkbox"/> 連附件
<input type="checkbox"/> 採購部	<input type="checkbox"/> 連附件	<input checked="" type="checkbox"/> 生產統籌部	<input type="checkbox"/> 連附件	<input type="checkbox"/> 報關組	<input type="checkbox"/> 連附件
<input type="checkbox"/> 質檢部	<input type="checkbox"/> 連附件	<input type="checkbox"/> 會計部	<input type="checkbox"/> 連附件	<input type="checkbox"/> 機械設計部	<input type="checkbox"/> 連附件
<input type="checkbox"/> 香港辦	<input type="checkbox"/> 連附件	<input type="checkbox"/> 其他:			

香港

<input type="checkbox"/> 行政部	<input type="checkbox"/> 連附件	<input type="checkbox"/> 會計部	<input type="checkbox"/> 連附件	<input type="checkbox"/> 統籌部	<input type="checkbox"/> 連附件	<input type="checkbox"/> 工程部	<input type="checkbox"/> 連附件
<input type="checkbox"/> 採購部	<input type="checkbox"/> 連附件	<input type="checkbox"/> QS部	<input type="checkbox"/> 連附件	<input checked="" type="checkbox"/> 地盤管理	<input type="checkbox"/> 連附件	<input type="checkbox"/> 維修部	<input type="checkbox"/> 連附件

*發件人簽署:		*組別成員批核簽署:	
傳遞編號:		項目經理簽署:	

# 參考BM

 <b>美特鋁質</b> 有限公司 MIDI Aluminium Fabricator Ltd.		工程號:	J-860	計算:	黃汉卿	日期:	2024/1/17	送呈:	施哥
		地盤名稱:	馬灣	核對:		日期:		副本:	
<b>地盤用玻璃B.M.表</b>		項目類別:	後裝窗	批准:		日期:		A/C Code:	
BM編號:		修改版次:		總計玻璃面積 (平方米):		1.664	此BM依據		
序號	修改內容	玻璃圖號	顏色與類型	厚度 (mm)	玻璃尺寸		數量 (塊)	總面積 (平方米)	備注
					寬度 (mm)	高度 (mm)			
1		AW01-GL1	G3:8mm白玻油砂#2 半鋼化 玻璃 樣板編號:R20230807033	8.00	925.0	451.0	2	0.834	65窗
2		AW01-GL2		8.00	920.0	451.0	2	0.830	65窗
3									
						小計	4	1.664	
加工注意事項:		1).本表中所有玻璃對角線尺寸偏差要求不超過正負2mm.							
		2).本表中所有玻璃要求粗磨邊處理並倒棱角.							
		3).本表中玻璃要求粗磨邊處理並倒棱角,而所有玻璃之入爐方向需保持一致。							
		4).本表中不同種類玻璃參照玻璃加工圖加工。							
		5).本表中所有強化玻璃均需HEAT SOAK TEST。							
		6).本表中所有玻璃均需注明室內外面及其玻璃編號和位置,以便識別。							

# 訂貨BM

 <b>美特鋁質</b> 有限公司 MIDI Aluminium Fabricator Ltd.		工程號:	J-860	計算:	王禮秋	日期:	2024/1/17	送呈:	施哥
		地盤名稱:	馬灣	核對:		日期:		副本:	
<b>地盤用玻璃B.M.表</b>		項目類別:	後裝窗	批准:		日期:		A/C Code:	
BM編號:		修改版次:		總計玻璃面積 (平方米):		1.664	此BM依據		
序號	修改內容	玻璃圖號	顏色與類型	厚度 (mm)	玻璃尺寸		數量 (塊)	總面積 (平方米)	備注
					寬度 (mm)	高度 (mm)			
1		AW01-GL1	G3:8mm白玻油砂#2 半鋼化 玻璃 樣板編號:R20230807033	8.00	925.0	451.0	2	0.834	65窗
2		AW01-GL2		8.00	920.0	451.0	2	0.830	65窗
3									
						小計	4	1.664	
加工注意事項:		1).本表中所有玻璃對角線尺寸偏差要求不超過正負2mm.							
		2).本表中所有玻璃要求粗磨邊處理並倒棱角.							
		3).本表中玻璃要求粗磨邊處理並倒棱角,而所有玻璃之入爐方向需保持一致。							
		4).本表中不同種類玻璃參照玻璃加工圖加工。							
		5).本表中所有強化玻璃均需HEAT SOAK TEST。							
		6).本表中所有玻璃均需注明室內外面及其玻璃編號和位置,以便識別。							

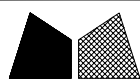

美特鋁質 有限公司  
MIDI Aluminium Fabricator Ltd.

類別		物料號	
制圖	HHQ	2022.8.24	圖號 <b>AW01-GL1</b>
修改	-		數量 <b>2</b>
日期	-		位置
	復核	WLQ	2022.8.24
	批准		

玻璃類型：

GL03

**8mm白玻油砂#2 半鋼化 玻璃樣板編**

**號：R20230807033**

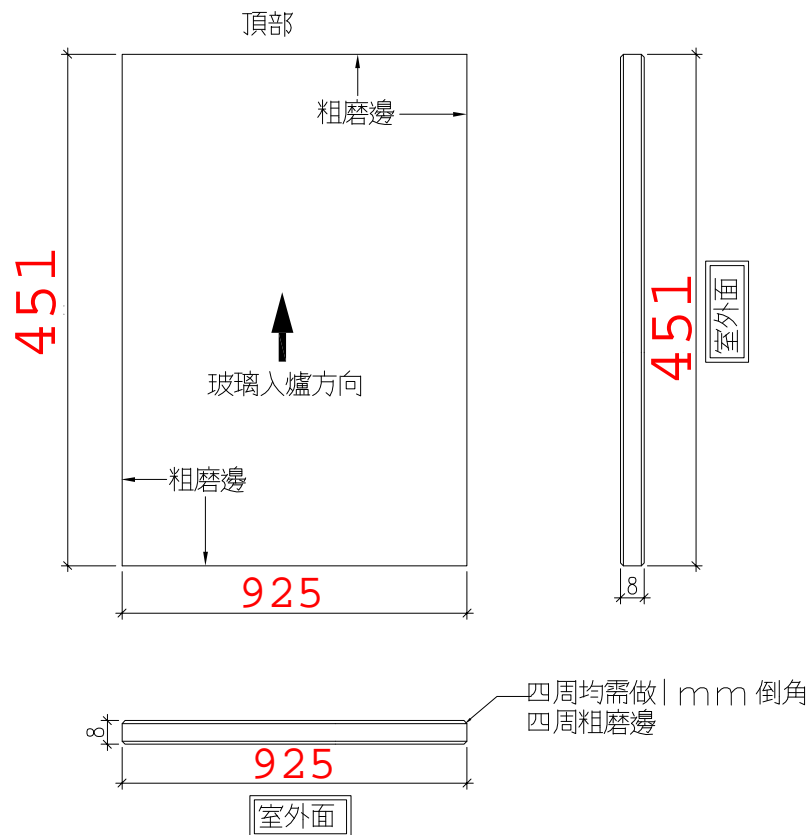

工程號	J-860	地盤	馬灣	附 件
名稱	玻璃加工圖		採用	
材料	-		地盤	
顏色	-		工廠	

 美特鋁質 有限公司 MIDI Aluminium Fabricator Ltd.				類別		物料號	
修改	-	-		制圖	HHQ	2022.8.24	圖號 <b>AW01-GL2</b>
日期	-	-		復核	WLQ	2022.8.24	數量 <b>2</b>
				批准			位置

玻璃類型：  
 GL03  
**8mm白玻油砂#2 半鋼化 玻璃樣板編**  
**號：R20230807033**

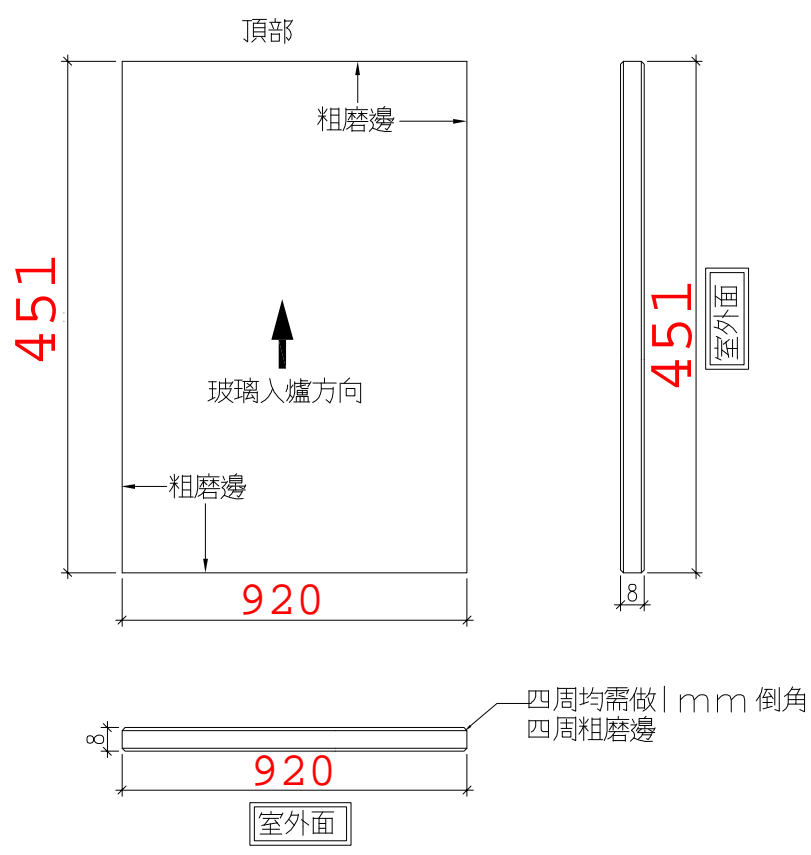

工程號	J-860	地盤	馬灣	附 件
名稱	玻璃加工圖		採用	
材料	-		地盤	
顏色	-		工廠	