



工程指示 / 要求簡箋 ENGINEER INSTRUCTIONS(E.I.)

工程指示編號:	EI- 7163	修改版本:	-
	HK- 2960		
工程編號:	J 860	工程名稱:	馬灣(村屋)
收件人:	生統	發件人:	nero
工程項目:	後裝窗 - 廠用鋁料加工圖(第三大批) (標準鋁窗)	日期:	20/11/2023

<input type="checkbox"/> 原合約工程包	<input type="checkbox"/> 原合約工程加 / 減賬 QT-	<input type="checkbox"/> 新工程報價 QT-
---------------------------------	--	------------------------------------

信件批核號碼/圖紙參考編號:	批核模具圖紙編號:
客戶指示附件:	管理內部批簽署:

<input type="checkbox"/> 初步鋁料 B.M.	<input type="checkbox"/> 加工拆圖, 然後生產	<input type="checkbox"/> 尺寸表
<input type="checkbox"/> 正式鋁料 B.M.	<input type="checkbox"/> 技術上資料 / 指示	<input type="checkbox"/> 報價
<input type="checkbox"/> 配件 B.M.	<input type="checkbox"/> 樣辦或貨品說明書	<input type="checkbox"/> 分判合約
<input type="checkbox"/> 其他:		

內容: 請按附件資料生產加工, 送地盤。
完成上列要求日期: 11/11/2024

國內

<input type="checkbox"/> 生產技術總監	<input type="checkbox"/> 連附件	<input type="checkbox"/> 技術部	<input type="checkbox"/> 連附件	<input type="checkbox"/> 生產部	<input type="checkbox"/> 連附件
<input type="checkbox"/> 採購部	<input type="checkbox"/> 連附件	<input checked="" type="checkbox"/> 生產統籌部	<input checked="" type="checkbox"/> 連附件	<input type="checkbox"/> 報關組	<input type="checkbox"/> 連附件
<input type="checkbox"/> 質檢部	<input type="checkbox"/> 連附件	<input type="checkbox"/> 會計部	<input type="checkbox"/> 連附件	<input type="checkbox"/> 機械設計部	<input type="checkbox"/> 連附件
<input type="checkbox"/> 香港辦	<input type="checkbox"/> 連附件	<input type="checkbox"/> 其他:			

香港

<input type="checkbox"/> 行政部	<input type="checkbox"/> 連附件	<input type="checkbox"/> 會計部	<input type="checkbox"/> 連附件	<input type="checkbox"/> 統籌部	<input type="checkbox"/> 連附件	<input type="checkbox"/> 工程部	<input type="checkbox"/> 連附件
<input type="checkbox"/> 採購部	<input type="checkbox"/> 連附件	<input type="checkbox"/> QS部	<input type="checkbox"/> 連附件	<input checked="" type="checkbox"/> 地盤管理	<input checked="" type="checkbox"/> 連附件	<input type="checkbox"/> 維修部	<input type="checkbox"/> 連附件

*發件人簽署:	h	*組別成員批核簽署:	
傳遞編號:	HK2960	項目經理簽署:	



**圖則登記表**  
DRAWING REGISTER

接收日期 Receiving Date (適用於客戶圖則)	
工程名稱 Project Title: <b>馬灣</b>	年
工程編號 Project No: <b>J-860</b>	月
分發予 Distributed To	日
	發出日期 Issued Date
	年 23
	月 12
	日 14
圖則編號 Drg. No.	修訂編號 Revision No.
圖則名稱 Drawing Title	
50-W02-3	-
50-W02-4	-
50-W02-5	-
50-W02-6	-
50-W02-7	-
50-W02-8	-
50-W02-9	-
50-W02-10	-
50-W02-11	-
50-W02-12	-
50-W02-13	-
50-W02-14	-
50-W02-15	-
50-W02-16	-
50-W02-17	-
50-W02-18	-
50-W02-19	-
50-W02-20	-
50-W02-21	-
50-W02-22	-
50-W02-23	-
50-W02-24	-
50-W02-25	-
50-W02-26	-
50-W02-27	-
50-W02-28	-
50-W02-29	-
50-W02-30	-
50-W02-31	-
50-W02-32	-
50-W02-33	-
50-W02-34	-
50-W02-35	-
50-W02-36	-
50-W02-37	-
50-W02-38	-
50-W02-39	-
50-W02-40	-
50-W02-41	-
50-W02-42	-
50-W02-43	-
50-W02-44	-
50-W02-45	-
50-W02-46	-
50-W02-47	-
50-W02-48	-
50-W02-49	-
50-W02-50	-
50-W02-51	-
50-W02-52	-
50-W02-53	-
50-W02-54	-
50-W02-55	-
50-W02-56	-
50-W02-57	-
50-W02-58	-
50-W02-59	-
50-W02-60	-
50-W02-61	-
50-W02-62	-
50-W02-63	-
50-W02-64	-
50-W02-65	-
50-W02-66	-
50-W02-67	-
50-W02-68	-
50-W02-69	-
50-W02-70	-
50-W02-71	-
50-W02-72	-
50-W02-73	-
50-W02-74	-
50-W02-75	-
50-W02-76	-
50-W02-77	-
50-W02-78	-
50-W02-79	-
50-W02-80	-
50-W02-81	-
50-W02-82	-
50-W02-83	-
50-W02-84	-
50-W02-85	-
50-W02-86	-
50-W02-87	-
50-W02-88	-
50-W02-89	-
50-W02-90	-
50-W02-91	-
50-W02-92	-
50-W02-93	-
50-W02-94	-
50-W02-95	-
50-W02-96	-
50-W02-97	-
50-W02-98	-
50-W02-99	-
50-W02-100	-

圖則登記表  
DRAWING REGISTER

圖則登記表 DRAWING REGISTER		接收日期 Receiving Date (適用於客戶圖則)										
工程名稱 Project Title: <b>馬灣</b>		年 月 日	發出日期 Issued Date									
工程編號 Project No: <b>J-860</b>			年	23								
分發予 Distributed To			月	12								
分發予 Distributed To		日	14									
圖則編號 Drg. No.		圖則名稱 Drawing Title		修訂編號 Revision No.								
50-W05		組裝圖		-								
50-W05-1		組裝數據表		-								
50-W05-2		組裝數據表		-								
50-W05-3		組裝數據表		-								
50-W05-4		組裝數據表		-								
50-W05-5		組裝數據表		-								
50-W05-6		組裝數據表		-								
50-W05-7		組裝數據表		-								
50-W05-8		組裝數據表		-								
50-W05-9		組裝數據表		-								
50-W05-10		組裝數據表		-								
50-W05-11		組裝數據表		-								
50-W05-12		組裝數據表		-								
50-W05-13		組裝數據表		-								
50-W05a		組裝圖		-								
50-W05a-1		組裝數據表		-								
50-W05a-2		組裝數據表		-								
50-W05a-3		組裝數據表		-								
50-W05a-4		組裝數據表		-								
50-W05a-5		組裝數據表		-								
50-W05a-6		組裝數據表		-								
50-W05a-7		組裝數據表		-								
50-W05a-8		組裝數據表		-								
50-W05a-9		組裝數據表		-								
50-W05a-10		組裝數據表		-								
50-W05a-11		組裝數據表		-								
50-W06.2		組裝圖		-								

**圖則登記表**  
DRAWING REGISTER

接收日期 Receiving Date (適用於客戶圖則)	
工程名稱 Project Title: <b>馬灣</b>	年
工程編號 Project No: <b>J-860</b>	月
分發予 Distributed To	日
	發出日期 Issued Date
	年 23
	月 12
	日 14
圖則編號 Drg. No.	修訂編號 Revision No.
50-W6. 2-1	-
50-W6. 2a	-
50-W6. 2a-1	-
TH-W01	-
TH-W01-1	-
TH-W01-2	-
TH-W02	-
TH-W02-1	-
TH-W02-2	-
TH-W05	-
TH-W05-1	-
TH-W05-2	-
TH-W05-3	-
TH-W05-4	-
TH-W05-5	-
TH-W6. 1	-
TH-W6. 1-1	-
TH-W6. 1-2	-
TH-W6. 1-3	-
TH-W6. 1-4	-
TH-W6. 1-5	-
TH-W6. 1-6	-
TH-W6. 1-7	-
TH-W6. 1-8	-
TH-W6. 1-9	-
50-W10	-
50-W10-1	-



**圖則登記表**  
DRAWING REGISTER

接收日期 Receiving Date (適用於客戶圖則)	
工程名稱 Project Title: <b>馬灣</b>	年
工程編號 Project No: <b>J-860</b>	月
分發予 Distributed To	日
	發出日期 Issued Date
	年 23
	月 12
	日 14
圖則編號 Drg. No.	修訂編號 Revision No.
圖則名稱 Drawing Title	
X86385-P7	-
X86385-P8	-
X86385-P9	-
X86385-P10	-
X86385-P10a	-
X86385-P11	-
X86385-P11a	-
X86385-P12	-
X86385-P13	-
X86385-P13a	-
X86385-P14	-
X86385-P14a	-
X86385-P15	-
X86385-P16	-
X86385-P17	-
X86385-P18	-
X86385-P19	-
X86385-P19a	-
X86385-P20	-
X86385-P20a	-
X86207-P1	-
X86207-P2	-
X86204-P1	-
X86204-P2	-
X86204-P3	-
X86386-P1	-
X86386-P2	-
X86385-P7	-
X86385-P8	-
X86385-P9	-
X86385-P10	-
X86385-P11	-
X86385-P12	-
X86385-P13	-
X86385-P14	-
X86385-P15	-
X86385-P16	-
X86385-P17	-
X86385-P18	-
X86385-P19	-
X86385-P20	-
X86385-P21	-
X86385-P22	-
X86385-P23	-
X86385-P24	-
X86385-P25	-
X86385-P26	-
X86385-P27	-
X86385-P28	-
X86385-P29	-
X86385-P30	-
X86385-P31	-
X86385-P32	-
X86385-P33	-
X86385-P34	-
X86385-P35	-
X86385-P36	-
X86385-P37	-
X86385-P38	-
X86385-P39	-
X86385-P40	-
X86385-P41	-
X86385-P42	-
X86385-P43	-
X86385-P44	-
X86385-P45	-
X86385-P46	-
X86385-P47	-
X86385-P48	-
X86385-P49	-
X86385-P50	-
X86385-P51	-
X86385-P52	-
X86385-P53	-
X86385-P54	-
X86385-P55	-
X86385-P56	-
X86385-P57	-
X86385-P58	-
X86385-P59	-
X86385-P60	-
X86385-P61	-
X86385-P62	-
X86385-P63	-
X86385-P64	-
X86385-P65	-
X86385-P66	-
X86385-P67	-
X86385-P68	-
X86385-P69	-
X86385-P70	-
X86385-P71	-
X86385-P72	-
X86385-P73	-
X86385-P74	-
X86385-P75	-
X86385-P76	-
X86385-P77	-
X86385-P78	-
X86385-P79	-
X86385-P80	-
X86385-P81	-
X86385-P82	-
X86385-P83	-
X86385-P84	-
X86385-P85	-
X86385-P86	-
X86385-P87	-
X86385-P88	-
X86385-P89	-
X86385-P90	-
X86385-P91	-
X86385-P92	-
X86385-P93	-
X86385-P94	-
X86385-P95	-
X86385-P96	-
X86385-P97	-
X86385-P98	-
X86385-P99	-
X86385-P100	-

**圖則登記表**  
DRAWING REGISTER

接收日期 Receiving Date (適用於客戶圖則)									
工程名稱 Project Title: <b>馬灣</b>	年	月	日						
工程編號 Project No: <b>J-860</b>									
分發予 Distributed To		發出日期 Issued Date							
		年	23						
		月	12						
		日	14						
		修訂編號 Revision No.							
圖則編號 Drg. No.	圖則名稱 Drawing Title	-							
X86386-P3	型材加工图	-							
X86386-P4	型材加工图	-							
X86386-P5	型材加工图	-							
X86386-P6	型材加工图	-							
X86386-P7	型材加工图	-							
X86387-P1	型材加工图	-							
X86387-P2	型材加工图	-							
X86387-P3	型材加工图	-							
X86387-P4	型材加工图	-							
X86387-P5	型材加工图	-							
X86387-P6	型材加工图	-							
X86209-P1	型材加工图	-							
X86209-P2	型材加工图	-							
X86209-P3	型材加工图	-							
X86209-P4	型材加工图	-							
JM1052-P1	型材加工图	-							
JM1052-P2	型材加工图	-							
JM1052-P3	型材加工图	-							
JM1052-P4	型材加工图	-							
JMB034-P1	型材加工图	-							
X86199-P1	型材加工图	-							
X86199-P1a	型材加工图	-							
X86199-P2	型材加工图	-							
X86199-P2a	型材加工图	-							
X86199-P3	型材加工图	-							
X86199-P3a	型材加工图	-							
X86199-P3b	型材加工图	-							

**圖則登記表**  
DRAWING REGISTER

接收日期 Receiving Date (適用於客戶圖則)	
工程名稱 Project Title: <b>馬灣</b>	年
工程編號 Project No: <b>J-860</b>	月
分發予 Distributed To	日
	發出日期 Issued Date
	年 23
	月 12
	日 14
圖則編號 Drg. No.	修訂編號 Revision No.
圖則名稱 Drawing Title	
X86199-P4	-
X86199-P4a	-
X86199-P4b	-
X86199-P5	-
X86199-P5a	-
X86199-P6	-
X86199-P6a	-
X86199-P7	-
X86199-P7a	-
X86199-P7b	-
X86199-P8	-
X86199-P8a	-
X86199-P8b	-
X86199-TH1	-
X86199-TH1a	-
X86199-TH2	-
X86199-TH2a	-
X86199-TH3	-
X86199-TH3a	-
X86199-TH4	-
X86199-TH4a	-
X86202-P1	-
X86202-P2	-
X86202-P3	-
X85964-FB1	-
X85964-FB1a	-
X85964-FB1b	-



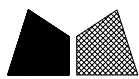

美特鋁質 有限公司  
MIDI Aluminium Fabricator Ltd.

類別		物料號		
制圖	LRA	2023. 12. 14	圖號	50-W01
修改	-	-	數量	
日期	-	-	位置	

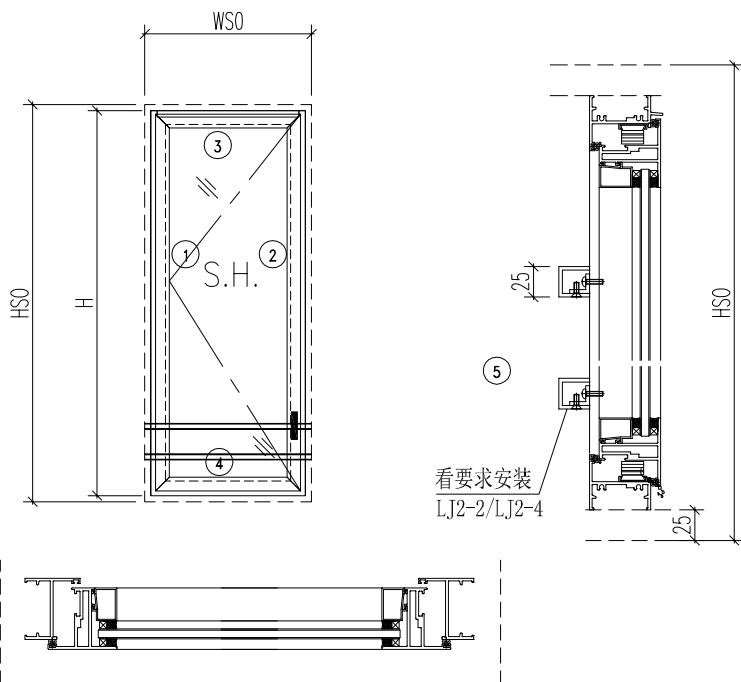

- 注意：
1. 玻璃線橫碰企
  2. 窗玉搭位7mm
  3. SH窗玉裝HHMS16-B扇撐
  4. 生窗底部需開去水孔
  5. 裝3組扣碼
  6. SH窗用立興配件, 鎖3點
  7. SH窗需裝窗拈框上裝1支
  8. 滴水線比窗玉每頭長1mm

工程號	J-860	地盤	馬灣
名稱	鋁窗組裝圖	探	用
材料	詳見加工圖	地盤	
顏色	--	工廠	

附件

数据表见: 50-W01-1~11

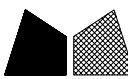
 <b>美特鋁質</b> 有限公司 MIDI Aluminium Fabricator Ltd.				類別		物料號	
				制圖	LRA	2023.12.14	圖號 50-W01-1
修改	-	-		復核	-	-	數量
日期	-	-		批准			位置

窗	窗號	W01-45	幅数	1	WSO	520
					HSO	1240
	W	470			位置	LOT 13RP-GF
	H	1190				
序號	料號	名稱	出筍	長度	支/幅	加工說明
1	X86385	50生邊企	直口	1190	1	X86385-W01/45-1L
2	X86385	50生邊企	直口	1190	1	X86385-W01/45-1R
3	X86386	50頂橫	避位	434	1	X86386-W01/45-1
4	X86387	50生底橫	避位	424	1	X86387-W01/45-1
5						无拦河
窗玉用料						
1	X86199	50窗玉企	45°	1152	1	X86199-W01/45-1
2	X86199	50窗玉企	45°	1152	1	X86199-W01/45-2
3	X86199	50窗玉橫	45°	432	1	X86199-W01/45-3
4	X86199	50窗玉橫	45°	432	1	X86199-W01/45-4
5	X86202	50玻璃線-企	直口	1076.2	1	X86202-W01/45-1
6	X86202	50玻璃線-企	直口	1076.2	1	
7	X86202	50玻璃線-橫	直口	320	2	

  

窗	窗號	W01-46	幅数	1	WSO	520
					HSO	1270
	W	470			位置	LOT 13RP-1F
	H	1220				
序號	料號	名稱	出筍	長度	支/幅	加工說明
1	X86385	50生邊企	直口	1220	1	X86385-W01/46-1L
2	X86385	50生邊企	直口	1220	1	X86385-W01/46-1R
3	X86386	50頂橫	避位	434	1	X86386-W01/46-1
4	X86387	50生底橫	避位	424	1	X86387-W01/46-1
5	JM3034	25*25*3鋁通	避位	450	2	JM3034-W01/46-1
窗玉用料						
1	X86199	50窗玉企	45°	1182	1	X86199-W01/46-1
2	X86199	50窗玉企	45°	1182	1	X86199-W01/46-2
3	X86199	50窗玉橫	45°	432	1	X86199-W01/46-3
4	X86199	50窗玉橫	45°	432	1	X86199-W01/46-4
5	X86202	50玻璃線-企	直口	1106.2	1	X86202-W01/46-1
6	X86202	50玻璃線-企	直口	1106.2	1	
7	X86202	50玻璃線-橫	直口	320	2	

  

工程號	J-860	地盤	馬灣	附 件	組裝圖見：50-W01
名稱	鋁窗組裝圖		探用		
材料	詳見加工圖		地盤		
顏色	--		工廠		

 美特鋁質 有限公司 MIDI Aluminium Fabricator Ltd.				類別		物料號	
				制圖	LRA	2023.12.14	圖號 50-W01-2
修改	-	-		復核	-	-	數量
日期	-	-		批准			位置
窗	窗號	W01-47	幅数	1	WSO	600	
					HSO	1240	
	W	550			位置	LOT 381-2F	
	H	1190					
序號	料號	名稱	出筍	長度	支/幅	加工說明	
1	X86385	50生邊企	直口	1190	1	X86385-W01/47-1L	
2	X86385	50生邊企	直口	1190	1	X86385-W01/47-1R	
3	X86386	50頂橫	避位	514	1	X86386-W01/47-1	
4	X86387	50生底橫	避位	504	1	X86387-W01/47-1	
5						无拦河	
窗玉用料							
1	X86199	50窗玉企	45°	1152	1	X86199-W01/47-1	
2	X86199	50窗玉企	45°	1152	1	X86199-W01/47-2	
3	X86199	50窗玉橫	45°	512	1	X86199-W01/47-3	
4	X86199	50窗玉橫	45°	512	1	X86199-W01/47-4	
5	X86202	50玻璃線-企	直口	1076.2	1	X86202-W01/47-1	
6	X86202	50玻璃線-企	直口	1076.2	1		
7	X86202	50玻璃線-橫	直口	400	2		
窗	窗號	W01-48	幅数	1	WSO	670	
					HSO	960	
	W	620			位置	LOT 381-GF	
	H	910					
序號	料號	名稱	出筍	長度	支/幅	加工說明	
1	X86385	50生邊企	直口	910	1	X86385-W01/48-1L	
2	X86385	50生邊企	直口	910	1	X86385-W01/48-1R	
3	X86386	50頂橫	避位	584	1	X86386-W01/48-1	
4	X86387	50生底橫	避位	574	1	X86387-W01/48-1	
5						无拦河	
窗玉用料							
1	X86199	50窗玉企	45°	872	1	X86199-W01/48-1	
2	X86199	50窗玉企	45°	872	1	X86199-W01/48-2	
3	X86199	50窗玉橫	45°	582	1	X86199-W01/48-3	
4	X86199	50窗玉橫	45°	582	1	X86199-W01/48-4	
5	X86202	50玻璃線-企	直口	796.2	1	X86202-W01/48-1	
6	X86202	50玻璃線-企	直口	796.2	1		
7	X86202	50玻璃線-橫	直口	470	2		
工程號	J-860	地盤	馬灣		附件	組裝圖見：50-W01	
名稱	鋁窗組裝圖		探	用			
材料	詳見加工圖		地盤				
顏色	--		工廠				

 美特鋁質 有限公司 MIDI Aluminium Fabricator Ltd.				類別		物料號	
				制圖	LRA	2023.12.14	圖號 50-W01-3
修改	-	-		復核	-	-	數量
日期	-	-		批准			位置
窗	窗號	W01-49	幅数	1	WSO	700	
					HSO	1300	
	W	650			位置	LOT 381-1F	
	H	1250					
序號	料號	名稱	出筍	長度	支/幅	加工說明	
1	X86385	50生邊企	直口	1250	1	X86385-W01/49-1L	
2	X86385	50生邊企	直口	1250	1	X86385-W01/49-1R	
3	X86386	50頂橫	避位	614	1	X86386-W01/49-1	
4	X86387	50生底橫	避位	604	1	X86387-W01/49-1	
5	JM3034	25*25*3鋁通	避位	630	2	JM3034-W01/49-1	
窗玉用料							
1	X86199	50窗玉企	45°	1212	1	X86199-W01/49-1	
2	X86199	50窗玉企	45°	1212	1	X86199-W01/49-2	
3	X86199	50窗玉橫	45°	612	1	X86199-W01/49-3	
4	X86199	50窗玉橫	45°	612	1	X86199-W01/49-4	
5	X86202	50玻璃線-企	直口	1136.2	1	X86202-W01/49-1	
6	X86202	50玻璃線-企	直口	1136.2	1		
7	X86202	50玻璃線-橫	直口	500	2		
窗	窗號	W01-51	幅数	1	WSO	750	
					HSO	1120	
	W	700			位置	LOT 336-1F	
	H	1070					
序號	料號	名稱	出筍	長度	支/幅	加工說明	
1	X86385	50生邊企	直口	1070	1	X86385-W01/51-1L	
2	X86385	50生邊企	直口	1070	1	X86385-W01/51-1R	
3	X86386	50頂橫	避位	664	1	X86386-W01/51-1	
4	X86387	50生底橫	避位	654	1	X86387-W01/51-1	
5						无拦河	
窗玉用料							
1	X86199	50窗玉企	45°	1032	1	X86199-W01/51-1	
2	X86199	50窗玉企	45°	1032	1	X86199-W01/51-2	
3	X86199	50窗玉橫	45°	662	1	X86199-W01/51-3	
4	X86199	50窗玉橫	45°	662	1	X86199-W01/51-4	
5	X86202	50玻璃線-企	直口	956.2	1	X86202-W01/51-1	
6	X86202	50玻璃線-企	直口	956.2	1		
7	X86202	50玻璃線-橫	直口	550	2		
工程號	J-860	地盤	馬灣		附件	組裝圖見：50-W01	
名稱	鋁窗組裝圖		探	用			
材料	詳見加工圖		地盤				
顏色	--		工廠				

 美特鋁質 有限公司 MIDI Aluminium Fabricator Ltd.				類別		物料號	
				制圖	LRA	2023.12.14	圖號 50-W01-4
修改	-	-		復核	-	-	數量
日期	-	-		批准			位置
窗 中	窗號	W01-52	幅数	1	WSO	750	
					HSO	1290	
	W	700			位置	LOT 336-GF	
	H	1240					
序號	料號	名稱	出筍	長度	支/幅	加工說明	
1	X86385	50生邊企	直口	1240	1	X86385-W01/52-1L	
2	X86385	50生邊企	直口	1240	1	X86385-W01/52-1R	
3	X86386	50頂橫	避位	664	1	X86386-W01/52-1	
4	X86387	50生底橫	避位	654	1	X86387-W01/52-1	
5						无拦河	
窗玉用料							
1	X86199	50窗玉企	45°	1202	1	X86199-W01/52-1	
2	X86199	50窗玉企	45°	1202	1	X86199-W01/52-2	
3	X86199	50窗玉橫	45°	662	1	X86199-W01/52-3	
4	X86199	50窗玉橫	45°	662	1	X86199-W01/52-4	
5	X86202	50玻璃線-企	直口	1126.2	1	X86202-W01/52-1	
6	X86202	50玻璃線-企	直口	1126.2	1		
7	X86202	50玻璃線-橫	直口	550	2		
窗 中	窗號	W01-53	幅数	1	WSO	750	
					HSO	1250	
	W	700			位置	LOT 381-1F	
	H	1200					
序號	料號	名稱	出筍	長度	支/幅	加工說明	
1	X86385	50生邊企	直口	1200	1	X86385-W01/53-1L	
2	X86385	50生邊企	直口	1200	1	X86385-W01/53-1R	
3	X86386	50頂橫	避位	664	1	X86386-W01/53-1	
4	X86387	50生底橫	避位	654	1	X86387-W01/53-1	
5						无拦河	
窗玉用料							
1	X86199	50窗玉企	45°	1162	1	X86199-W01/53-1	
2	X86199	50窗玉企	45°	1162	1	X86199-W01/53-2	
3	X86199	50窗玉橫	45°	662	1	X86199-W01/53-3	
4	X86199	50窗玉橫	45°	662	1	X86199-W01/53-4	
5	X86202	50玻璃線-企	直口	1086.2	1	X86202-W01/53-1	
6	X86202	50玻璃線-企	直口	1086.2	1		
7	X86202	50玻璃線-橫	直口	550	2		
工程號	J-860	地盤	马湾		附 件	組裝圖見：50-W01	
名稱	鋁窗組裝圖		探 用				
材 料	詳見加工圖		地盤				
顏 色	--		工廠				

 美特鋁質 有限公司 MIDI Aluminium Fabricator Ltd.				類別		物料號		
				制圖	LRA	2023.12.14	圖號 50-W01-5	
修改	-	-		復核	-	-	數量	
日期	-	-		批准			位置	
窗 加	窗號	W01-54	幅数	1	WSO	750		
					HSO	1280		
	W	700			位置	LOT 12RP-2F		
	H	1230						
序號	料號	名稱	出筍	長度	支/幅	加工說明		
1	X86385	50生邊企	直口	1230	1	X86385-W01/54-1L		
2	X86385	50生邊企	直口	1230	1	X86385-W01/54-1R		
3	X86386	50頂橫	避位	664	1	X86386-W01/54-1		
4	X86387	50生底橫	避位	654	1	X86387-W01/54-1		
5						无拦河		
窗玉用料								
1	X86199	50窗玉企	45°	1192	1	X86199-W01/54-1		
2	X86199	50窗玉企	45°	1192	1	X86199-W01/54-2		
3	X86199	50窗玉橫	45°	662	1	X86199-W01/54-3		
4	X86199	50窗玉橫	45°	662	1	X86199-W01/54-4		
5	X86202	50玻璃線-企	直口	1116.2	1	X86202-W01/54-1		
6	X86202	50玻璃線-企	直口	1116.2	1			
7	X86202	50玻璃線-橫	直口	550	2			
窗 加	窗號	W01-55	幅数	1	WSO	750		
					HSO	1280		
	W	700			位置	LOT 12RP-2F		
	H	1230						
序號	料號	名稱	出筍	長度	支/幅	加工說明		
1	X86385	50生邊企	直口	1230	1	X86385-W01/55-1L		
2	X86385	50生邊企	直口	1230	1	X86385-W01/55-1R		
3	X86386	50頂橫	避位	664	1	X86386-W01/55-1		
4	X86387	50生底橫	避位	654	1	X86387-W01/55-1		
5						无拦河		
窗玉用料								
1	X86199	50窗玉企	45°	1192	1	X86199-W01/55-1		
2	X86199	50窗玉企	45°	1192	1	X86199-W01/55-2		
3	X86199	50窗玉橫	45°	662	1	X86199-W01/55-3		
4	X86199	50窗玉橫	45°	662	1	X86199-W01/55-4		
5	X86202	50玻璃線-企	直口	1116.2	1	X86202-W01/55-1		
6	X86202	50玻璃線-企	直口	1116.2	1			
7	X86202	50玻璃線-橫	直口	550	2			
工程號	J-860	地盤	馬灣					附 件
名稱	鋁窗組裝圖			探	用	組裝圖見：50-W01		
材料	詳見加工圖			地盤				
顏色	--			工廠				

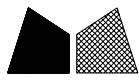
 <b>美特鋁質</b> 有限公司 MIDI Aluminium Fabricator Ltd.				類別		物料號	
				制圖	LRA	2023.12.14	圖號 50-W01-6
修改	-	-		復核	-	-	數量
日期	-	-		批准			位置
窗 加	窗號	W01-56	幅数	1	WSO	750	
					HSO	1300	
	W	700			位置	LOT 381-GF	
	H	1250					
序號	料號	名稱	出筭	長度	支/幅	加工說明	
1	X86385	50生邊企	直口	1250	1	X86385-W01/56-1L	
2	X86385	50生邊企	直口	1250	1	X86385-W01/56-1R	
3	X86386	50頂橫	避位	664	1	X86386-W01/56-1	
4	X86387	50生底橫	避位	654	1	X86387-W01/56-1	
5	JM3034	25*25*3鋁通	避位	680	2	JM3034-W01/56-1	
窗玉用料							
1	X86199	50窗玉企	45°	1212	1	X86199-W01/56-1	
2	X86199	50窗玉企	45°	1212	1	X86199-W01/56-2	
3	X86199	50窗玉橫	45°	662	1	X86199-W01/56-3	
4	X86199	50窗玉橫	45°	662	1	X86199-W01/56-4	
5	X86202	50玻璃線-企	直口	1136.2	1	X86202-W01/56-1	
6	X86202	50玻璃線-企	直口	1136.2	1		
7	X86202	50玻璃線-橫	直口	550	2		
窗 加	窗號	W01-57	幅数	1	WSO	750	
					HSO	1430	
	W	700			位置	LOT 26B-GF	
	H	1380					
序號	料號	名稱	出筭	長度	支/幅	加工說明	
1	X86385	50生邊企	直口	1380	1	X86385-W01/57-1L	
2	X86385	50生邊企	直口	1380	1	X86385-W01/57-1R	
3	X86386	50頂橫	避位	664	1	X86386-W01/57-1	
4	X86387	50生底橫	避位	654	1	X86387-W01/57-1	
5						无拦河	
窗玉用料							
1	X86199	50窗玉企	45°	1342	1	X86199-W01/57-1	
2	X86199	50窗玉企	45°	1342	1	X86199-W01/57-2	
3	X86199	50窗玉橫	45°	662	1	X86199-W01/57-3	
4	X86199	50窗玉橫	45°	662	1	X86199-W01/57-4	
5	X86202	50玻璃線-企	直口	1266.2	1	X86202-W01/57-1	
6	X86202	50玻璃線-企	直口	1266.2	1		
7	X86202	50玻璃線-橫	直口	550	2		
工程號	J-860	地盤	馬灣		附 件	組裝圖見：50-W01	
名稱	鋁窗組裝圖		探	用			
材料	詳見加工圖		地盤				
顏色	--		工廠				

 <b>美特鋁質</b> 有限公司 MIDI Aluminium Fabricator Ltd.				類別		物料號	
				制圖	LRA	2023.12.14	圖號 50-W01-7
修改	-	-		復核	-	-	數量
日期	-	-		批准			位置

窗	窗號	W01-58	幅数	1	WSO	750
					HSO	1300
	W	700			位置	LOT W6247-GF
	H	1250				
序號	料號	名稱	出筍	長度	支/幅	加工說明
1	X86385	50生邊企	直口	1250	1	X86385-W01/58-1L
2	X86385	50生邊企	直口	1250	1	X86385-W01/58-1R
3	X86386	50頂橫	避位	664	1	X86386-W01/58-1
4	X86387	50生底橫	避位	654	1	X86387-W01/58-1
5						无拦河
窗玉用料						
1	X86199	50窗玉企	45°	1212	1	X86199-W01/58-1
2	X86199	50窗玉企	45°	1212	1	X86199-W01/58-2
3	X86199	50窗玉橫	45°	662	1	X86199-W01/58-3
4	X86199	50窗玉橫	45°	662	1	X86199-W01/58-4
5	X86202	50玻璃線-企	直口	1136.2	1	X86202-W01/58-1
6	X86202	50玻璃線-企	直口	1136.2	1	
7	X86202	50玻璃線-橫	直口	550	2	

  

窗	窗號	W01-59	幅数	1	WSO	750
					HSO	1260
	W	700			位置	LOT STT679TW-1F
	H	1210				
序號	料號	名稱	出筍	長度	支/幅	加工說明
1	X86385	50生邊企	直口	1210	1	X86385-W01/59-1L
2	X86385	50生邊企	直口	1210	1	X86385-W01/59-1R
3	X86386	50頂橫	避位	664	1	X86386-W01/59-1
4	X86387	50生底橫	避位	654	1	X86387-W01/59-1
5						无拦河
窗玉用料						
1	X86199	50窗玉企	45°	1172	1	X86199-W01/59-1
2	X86199	50窗玉企	45°	1172	1	X86199-W01/59-2
3	X86199	50窗玉橫	45°	662	1	X86199-W01/59-3
4	X86199	50窗玉橫	45°	662	1	X86199-W01/59-4
5	X86202	50玻璃線-企	直口	1096.2	1	X86202-W01/59-1
6	X86202	50玻璃線-企	直口	1096.2	1	
7	X86202	50玻璃線-橫	直口	550	2	

  

工程號	J-860	地盤	馬灣	附件	組裝圖見：50-W01
名稱	鋁窗組裝圖		探用		
材料	詳見加工圖		地盤		
顏色	--		工廠		

 美特鋁質有限公司 MIDI Aluminium Fabricator Ltd.				類別		物料號	
				制圖	LRA	2023.12.14	圖號 50-W01-8
修改	-	-		復核	-	-	數量
日期	-	-		批准			位置
窗 如	窗號	W01-60	幅数	1	WSO	750	
					HSO	1260	
	W	700			位置	LOT STT679TW-1F	
	H	1210					
序號	料號	名稱	出筍	長度	支/幅	加工說明	
1	X86385	50生邊企	直口	1210	1	X86385-W01/60-1L	
2	X86385	50生邊企	直口	1210	1	X86385-W01/60-1R	
3	X86386	50頂橫	避位	664	1	X86386-W01/60-1	
4	X86387	50生底橫	避位	654	1	X86387-W01/60-1	
5						无拦河	
窗玉用料							
1	X86199	50窗玉企	45°	1172	1	X86199-W01/60-1	
2	X86199	50窗玉企	45°	1172	1	X86199-W01/60-2	
3	X86199	50窗玉橫	45°	662	1	X86199-W01/60-3	
4	X86199	50窗玉橫	45°	662	1	X86199-W01/60-4	
5	X86202	50玻璃線-企	直口	1096.2	1	X86202-W01/60-1	
6	X86202	50玻璃線-企	直口	1096.2	1		
7	X86202	50玻璃線-橫	直口	550	2		
窗 如	窗號	W01-61	幅数	1	WSO	750	
					HSO	1210	
	W	700			位置	LOT STT679TW-1F	
	H	1160					
序號	料號	名稱	出筍	長度	支/幅	加工說明	
1	X86385	50生邊企	直口	1160	1	X86385-W01/61-1L	
2	X86385	50生邊企	直口	1160	1	X86385-W01/61-1R	
3	X86386	50頂橫	避位	664	1	X86386-W01/61-1	
4	X86387	50生底橫	避位	654	1	X86387-W01/61-1	
5						无拦河	
窗玉用料							
1	X86199	50窗玉企	45°	1122	1	X86199-W01/61-1	
2	X86199	50窗玉企	45°	1122	1	X86199-W01/61-2	
3	X86199	50窗玉橫	45°	662	1	X86199-W01/61-3	
4	X86199	50窗玉橫	45°	662	1	X86199-W01/61-4	
5	X86202	50玻璃線-企	直口	1046.2	1	X86202-W01/61-1	
6	X86202	50玻璃線-企	直口	1046.2	1		
7	X86202	50玻璃線-橫	直口	550	2		
工程號	J-860	地盤	馬灣			附件	
名稱	鋁窗組裝圖		探用				
材料	详见加工圖		地盤				
顏色	--		工廠				
						組裝圖見：50-W01	

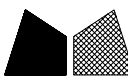
 <b>美特鋁質</b> 有限公司 MIDI Aluminium Fabricator Ltd.				類別		物料號	
				制圖	LRA	2023.12.14	圖號 50-W01-9
修改	-	-		復核	-	-	數量
日期	-	-		批准			位置
窗 中	窗號	W01-62	幅数	1	WSO	750	
					HSO	1260	
	W	700			位置	LOT STT679TW-1F	
	H	1210					
序號	料號	名稱	出筍	長度	支/幅	加工說明	
1	X86385	50生邊企	直口	1210	1	X86385-W01/62-1L	
2	X86385	50生邊企	直口	1210	1	X86385-W01/62-1R	
3	X86386	50頂橫	避位	664	1	X86386-W01/62-1	
4	X86387	50生底橫	避位	654	1	X86387-W01/62-1	
5						无拦河	
窗玉用料							
1	X86199	50窗玉企	45°	1172	1	X86199-W01/62-1	
2	X86199	50窗玉企	45°	1172	1	X86199-W01/62-2	
3	X86199	50窗玉橫	45°	662	1	X86199-W01/62-3	
4	X86199	50窗玉橫	45°	662	1	X86199-W01/62-4	
5	X86202	50玻璃線-企	直口	1096.2	1	X86202-W01/62-1	
6	X86202	50玻璃線-企	直口	1096.2	1		
7	X86202	50玻璃線-橫	直口	550	2		
窗 中	窗號	W01-63	幅数	1	WSO	750	
					HSO	1090	
	W	700			位置	LOT 106-GF	
	H	1040					
序號	料號	名稱	出筍	長度	支/幅	加工說明	
1	X86385	50生邊企	直口	1040	1	X86385-W01/63-1L	
2	X86385	50生邊企	直口	1040	1	X86385-W01/63-1R	
3	X86386	50頂橫	避位	664	1	X86386-W01/63-1	
4	X86387	50生底橫	避位	654	1	X86387-W01/63-1	
5						无拦河	
窗玉用料							
1	X86199	50窗玉企	45°	1002	1	X86199-W01/63-1	
2	X86199	50窗玉企	45°	1002	1	X86199-W01/63-2	
3	X86199	50窗玉橫	45°	662	1	X86199-W01/63-3	
4	X86199	50窗玉橫	45°	662	1	X86199-W01/63-4	
5	X86202	50玻璃線-企	直口	926.2	1	X86202-W01/63-1	
6	X86202	50玻璃線-企	直口	926.2	1		
7	X86202	50玻璃線-橫	直口	550	2		
工程號	J-860	地盤	馬灣		附件		
名稱	鋁窗組裝圖		探用				
材料	详见加工圖		地盤				
顏色	--		工廠				
					組裝圖見：50-W01		

 美特鋁質 有限公司 MIDI Aluminium Fabricator Ltd.				類別		物料號	
				制圖	LRA	2023.12.14	圖號 50-W01-10
修改	-	-		復核	-	-	數量
日期	-	-		批准			位置
窗 如	窗號	W02-48	幅数	1	WSO	750	
					HSO	900	
	W	700			位置	LOT 336-1F	
	H	850					
序號	料號	名稱	出筍	長度	支/幅	加工說明	
1	X86385	50生邊企	直口	850	1	X86385-W02/48-1L	
2	X86385	50生邊企	直口	850	1	X86385-W02/48-1R	
3	X86386	50頂橫	避位	664	1	X86386-W02/48-1	
4	X86387	50生底橫	避位	654	1	X86387-W02/48-1	
5						无拦河	
窗玉用料							
1	X86199	50窗玉企	45°	812	1	X86199-W02/48-1	
2	X86199	50窗玉企	45°	812	1	X86199-W02/48-2	
3	X86199	50窗玉橫	45°	662	1	X86199-W02/48-3	
4	X86199	50窗玉橫	45°	662	1	X86199-W02/48-4	
5	X86202	50玻璃線-企	直口	736.2	1	X86202-W02/48-1	
6	X86202	50玻璃線-企	直口	736.2	1		
7	X86202	50玻璃線-橫	直口	550	2		
窗 如	窗號	W02-50	幅数	1	WSO	750	
					HSO	1270	
	W	700			位置	LOT 13RP-1F	
	H	1220					
序號	料號	名稱	出筍	長度	支/幅	加工說明	
1	X86385	50生邊企	直口	1220	1	X86385-W02/50-1L	
2	X86385	50生邊企	直口	1220	1	X86385-W02/50-1R	
3	X86386	50頂橫	避位	664	1	X86386-W02/50-1	
4	X86387	50生底橫	避位	654	1	X86387-W02/50-1	
5	JM3034	25*25*3鋁通	避位	680	2	JM3034-W02/50-1	
窗玉用料							
1	X86199	50窗玉企	45°	1182	1	X86199-W02/50-1	
2	X86199	50窗玉企	45°	1182	1	X86199-W02/50-2	
3	X86199	50窗玉橫	45°	662	1	X86199-W02/50-3	
4	X86199	50窗玉橫	45°	662	1	X86199-W02/50-4	
5	X86202	50玻璃線-企	直口	1106.2	1	X86202-W02/50-1	
6	X86202	50玻璃線-企	直口	1106.2	1		
7	X86202	50玻璃線-橫	直口	550	2		
工程號	J-860	地盤	馬灣			附件	
名稱	鋁窗組裝圖		探用				
材料	详见加工圖		地盤				
顏色	--		工廠				
						組裝圖見：50-W01	

 美特鋁質 有限公司 MIDI Aluminium Fabricator Ltd.				類別		物料號	
				制圖	LRA	2023.12.14	圖號 50-W01-11
修改	-	-		復核	-	-	數量
日期	-	-		批准			位置
窗	窗號	W01-65	幅数	1	WSO	750	
					HSO	1100	
	W	700			位置	LOT 13RP-1F	
	H	1050					
序號	料號	名稱	出筍	長度	支/幅	加工說明	
1	X86385	50生邊企	直口	1050	1	X86385-W01/65-1L	
2	X86385	50生邊企	直口	1050	1	X86385-W01/65-1R	
3	X86386	50頂橫	避位	664	1	X86386-W01/65-1	
4	X86387	50生底橫	避位	654	1	X86387-W01/65-1	
5						无拦河	
窗玉用料							
1	X86199	50窗玉企	45°	1012	1	X86199-W01/65-1	
2	X86199	50窗玉企	45°	1012	1	X86199-W01/65-2	
3	X86199	50窗玉橫	45°	662	1	X86199-W01/65-3	
4	X86199	50窗玉橫	45°	662	1	X86199-W01/65-4	
5	X86202	50玻璃線-企	直口	936.2	1	X86202-W01/65-1	
6	X86202	50玻璃線-企	直口	936.2	1		
7	X86202	50玻璃線-橫	直口	550	2		
窗	窗號	W01-06A	幅数	1	WSO	750	
					HSO	1100	
	W	700			位置	LOT 275-GF	
	H	1050					
序號	料號	名稱	出筍	長度	支/幅	加工說明	
1	X86385	50生邊企	直口	1050	1	X86385-W01/6A-1L	
2	X86385	50生邊企	直口	1050	1	X86385-W01/6A-1R	
3	X86386	50頂橫	避位	664	1	X86386-W01/6A-1	
4	X86387	50生底橫	避位	654	1	X86387-W01/6A-1	
5						无拦河	
窗玉用料							
1	X86199	50窗玉企	45°	1012	1	X86199-W01/6A-1	
2	X86199	50窗玉企	45°	1012	1	X86199-W01/6A-2	
3	X86199	50窗玉橫	45°	662	1	X86199-W01/6A-3	
4	X86199	50窗玉橫	45°	662	1	X86199-W01/6A-4	
5	X86202	50玻璃線-企	直口	936.2	1	X86202-W01/6A-1	
6	X86202	50玻璃線-企	直口	936.2	1		
7	X86202	50玻璃線-橫	直口	550	2		
工程號	J-860	地盤	馬灣		附件	組裝圖見：50-W01	
名稱	鋁窗組裝圖		探用				
材料	詳見加工圖		地盤				
顏色	--		工廠				

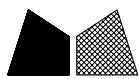

美特鋁質 有限公司  
MIDI Aluminium Fabricator Ltd.

類別		物料號		
制圖	LRA	2023. 12. 14	圖號	50-W01a
修改	-	-	數量	
日期	-	-	位置	
復核	-	-		
批准				

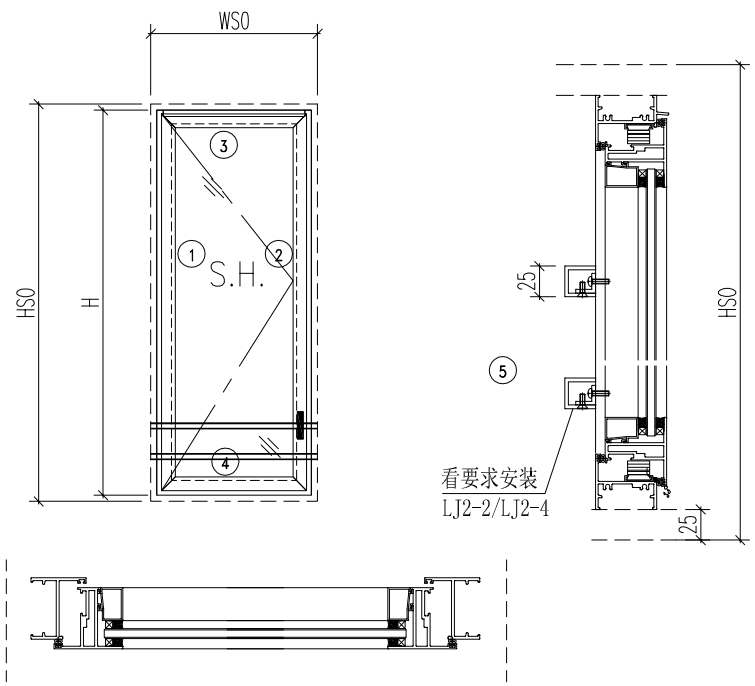

- 注意：
1. 玻璃線橫碰企
  2. 窗玉搭位7mm
  3. SH窗玉裝HHMS16-B扇撐
  4. 生窗底部需開去水孔
  5. 裝3組扣碼
  6. SH窗用立興配件, 鎖3點
  7. SH窗需裝窗拈框上裝1支
  8. 滴水線比窗玉每頭長1mm

工程號	J-860	地盤	馬灣
名稱	鋁窗組裝圖	探	用
材料	詳見加工圖	地盤	
顏色	--	工廠	

附件

数据表见: 50-W01a-1~11

 美特鋁質 有限公司 MIDI Aluminium Fabricator Ltd.				類別		物料號	
				制圖	LRA	2023.12.14	圖號 50-W01a-1
修改	-	-		復核	-	-	數量
日期	-	-		批准			位置
窗	窗號	W01a-43	幅数	1	WSO	640	
					HSO	990	
	W	590			位置	LOT 336-GF	
	H	940					
序號	料號	名稱	出筍	長度	支/幅	加工說明	
1	X86385	50生邊企	直口	940	1	X86385-W01a/43-1L	
2	X86385	50生邊企	直口	940	1	X86385-W01a/43-1R	
3	X86386	50頂橫	避位	554	1	X86386-W01a/43-1	
4	X86387	50生底橫	避位	544	1	X86387-W01a/43-1	
5						无拦河	
窗玉用料							
1	X86199	50窗玉企	45°	902	1	X86199-W01a/43-1	
2	X86199	50窗玉企	45°	902	1	X86199-W01a/43-2	
3	X86199	50窗玉橫	45°	552	1	X86199-W01a/43-3	
4	X86199	50窗玉橫	45°	552	1	X86199-W01a/43-4	
5	X86202	50玻璃線-企	直口	826.2	1	X86202-W01a/43-1	
6	X86202	50玻璃線-企	直口	826.2	1		
7	X86202	50玻璃線-橫	直口	440	2		
窗	窗號	W01a-45	幅数	1	WSO	650	
					HSO	1330	
	W	600			位置	LOT 382-GF	
	H	1280					
序號	料號	名稱	出筍	長度	支/幅	加工說明	
1	X86385	50生邊企	直口	1280	1	X86385-W01a/45-1L	
2	X86385	50生邊企	直口	1280	1	X86385-W01a/45-1R	
3	X86386	50頂橫	避位	564	1	X86386-W01a/45-1	
4	X86387	50生底橫	避位	554	1	X86387-W01a/45-1	
5	JM3034	25*25*3鋁通	避位	580	2	JM3034-W01a/45-1	
窗玉用料							
1	X86199	50窗玉企	45°	1242	1	X86199-W01a/45-1	
2	X86199	50窗玉企	45°	1242	1	X86199-W01a/45-2	
3	X86199	50窗玉橫	45°	562	1	X86199-W01a/45-3	
4	X86199	50窗玉橫	45°	562	1	X86199-W01a/45-4	
5	X86202	50玻璃線-企	直口	1166.2	1	X86202-W01a/45-1	
6	X86202	50玻璃線-企	直口	1166.2	1		
7	X86202	50玻璃線-橫	直口	450	2		
工程號	J-860	地盤	马湾		附件	組裝圖見：50-W01a	
名稱	鋁窗組裝圖		探	用			
材料	詳見加工圖		地盤				
顏色	--		工廠				

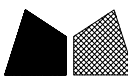
 美特鋁質 有限公司 MIDI Aluminium Fabricator Ltd.				類別		物料號	
				制圖	LRA	2023.12.14	圖號 50-W01a-2
修改	-	-		復核	-	-	數量
日期	-	-		批准			位置
窗 加	窗號	W01a-47	幅数	1	WSO	750	
					HSO	1250	
	W	700			位置	LOT 382-1F	
	H	1200					
序號	料號	名稱	出筍	長度	支/幅	加工說明	
1	X86385	50生邊企	直口	1200	1	X86385-W01a/47-1L	
2	X86385	50生邊企	直口	1200	1	X86385-W01a/47-1R	
3	X86386	50頂橫	避位	664	1	X86386-W01a/47-1	
4	X86387	50生底橫	避位	654	1	X86387-W01a/47-1	
5						无拦河	
窗玉用料							
1	X86199	50窗玉企	45°	1162	1	X86199-W01a/47-1	
2	X86199	50窗玉企	45°	1162	1	X86199-W01a/47-2	
3	X86199	50窗玉橫	45°	662	1	X86199-W01a/47-3	
4	X86199	50窗玉橫	45°	662	1	X86199-W01a/47-4	
5	X86202	50玻璃線-企	直口	1086.2	1	X86202-W01a/47-1	
6	X86202	50玻璃線-企	直口	1086.2	1		
7	X86202	50玻璃線-橫	直口	550	2		
窗 加	窗號	W01a-48	幅数	1	WSO	750	
					HSO	1260	
	W	700			位置	LOT 382-2F	
	H	1210					
序號	料號	名稱	出筍	長度	支/幅	加工說明	
1	X86385	50生邊企	直口	1210	1	X86385-W01a/48-1L	
2	X86385	50生邊企	直口	1210	1	X86385-W01a/48-1R	
3	X86386	50頂橫	避位	664	1	X86386-W01a/48-1	
4	X86387	50生底橫	避位	654	1	X86387-W01a/48-1	
5						无拦河	
窗玉用料							
1	X86199	50窗玉企	45°	1172	1	X86199-W01a/48-1	
2	X86199	50窗玉企	45°	1172	1	X86199-W01a/48-2	
3	X86199	50窗玉橫	45°	662	1	X86199-W01a/48-3	
4	X86199	50窗玉橫	45°	662	1	X86199-W01a/48-4	
5	X86202	50玻璃線-企	直口	1096.2	1	X86202-W01a/48-1	
6	X86202	50玻璃線-企	直口	1096.2	1		
7	X86202	50玻璃線-橫	直口	550	2		
工程號	J-860	地盤	马湾		附 件	組裝圖見：50-W01a	
名稱	鋁窗組裝圖		探 用				
材 料	詳見加工圖		地盤				
顏 色	--		工廠				

 美特鋁質 有限公司 MIDI Aluminium Fabricator Ltd.				類別		物料號		
				制圖	LRA	2023.12.14	圖號 50-W01a-3	
修改	-	-		復核	-	-	數量	
日期	-	-		批准			位置	
窗 如	窗號	W01a-50	幅数	2	WSO	750		
					HSO	900		
	W	700			位置	LOT 15A-GF		
	H	850						
序號	料號	名稱	出筍	長度	支/幅	加工說明		
1	X86385	50生邊企	直口	850	1	X86385-W01a/50-1L		
2	X86385	50生邊企	直口	850	1	X86385-W01a/50-1R		
3	X86386	50頂橫	避位	664	1	X86386-W01a/50-1		
4	X86387	50生底橫	避位	654	1	X86387-W01a/50-1		
5						无拦河		
窗玉用料								
1	X86199	50窗玉企	45°	812	1	X86199-W01a/50-1		
2	X86199	50窗玉企	45°	812	1	X86199-W01a/50-2		
3	X86199	50窗玉橫	45°	662	1	X86199-W01a/50-3		
4	X86199	50窗玉橫	45°	662	1	X86199-W01a/50-4		
5	X86202	50玻璃線-企	直口	736.2	1	X86202-W01a/50-1		
6	X86202	50玻璃線-企	直口	736.2	1			
7	X86202	50玻璃線-橫	直口	550	2			
窗 如	窗號	W01a-51	幅数	1	WSO	750		
					HSO	1270		
	W	700			位置	LOT STT679TW-1F		
	H	1220						
序號	料號	名稱	出筍	長度	支/幅	加工說明		
1	X86385	50生邊企	直口	1220	1	X86385-W01a/51-1L		
2	X86385	50生邊企	直口	1220	1	X86385-W01a/51-1R		
3	X86386	50頂橫	避位	664	1	X86386-W01a/51-1		
4	X86387	50生底橫	避位	654	1	X86387-W01a/51-1		
5						无拦河		
窗玉用料								
1	X86199	50窗玉企	45°	1182	1	X86199-W01a/51-1		
2	X86199	50窗玉企	45°	1182	1	X86199-W01a/51-2		
3	X86199	50窗玉橫	45°	662	1	X86199-W01a/51-3		
4	X86199	50窗玉橫	45°	662	1	X86199-W01a/51-4		
5	X86202	50玻璃線-企	直口	1106.2	1	X86202-W01a/51-1		
6	X86202	50玻璃線-企	直口	1106.2	1			
7	X86202	50玻璃線-橫	直口	550	2			
工程號	J-860	地盤	馬灣					附件
名稱	鋁窗組裝圖			探	用	組裝圖見：50-W01a		
材料	詳見加工圖			地盤				
顏色	--			工廠				

 美特鋁質 有限公司 MIDI Aluminium Fabricator Ltd.				類別		物料號	
				制圖	LRA	2023.12.14	圖號 50-W01a-4
修改	-	-		復核	-	-	數量
日期	-	-		批准			位置
窗	窗號	W01a-52	幅数	1	WSO	750	
					HSO	1575	
	W	700			位置	LOT 26B-1F	
	H	1525					
序號	料號	名稱	出筭	長度	支/幅	加工說明	
1	X86385	50生邊企	直口	1525	1	X86385-W01a/52-1L	
2	X86385	50生邊企	直口	1525	1	X86385-W01a/52-1R	
3	X86386	50頂橫	避位	664	1	X86386-W01a/52-1	
4	X86387	50生底橫	避位	654	1	X86387-W01a/52-1	
5	JM3034	25*25*3鋁通	避位	680	2	JM3034-W01a/52-1	
窗玉用料							
1	X86199	50窗玉企	45°	1487	1	X86199-W01a/52-1	
2	X86199	50窗玉企	45°	1487	1	X86199-W01a/52-2	
3	X86199	50窗玉橫	45°	662	1	X86199-W01a/52-3	
4	X86199	50窗玉橫	45°	662	1	X86199-W01a/52-4	
5	X86202	50玻璃線-企	直口	1411.2	1	X86202-W01a/52-1	
6	X86202	50玻璃線-企	直口	1411.2	1		
7	X86202	50玻璃線-橫	直口	550	2		
窗	窗號	W01a-53	幅数	1	WSO	750	
					HSO	1250	
	W	700			位置	LOT 26B-1F	
	H	1200					
序號	料號	名稱	出筭	長度	支/幅	加工說明	
1	X86385	50生邊企	直口	1200	1	X86385-W01a/53-1L	
2	X86385	50生邊企	直口	1200	1	X86385-W01a/53-1R	
3	X86386	50頂橫	避位	664	1	X86386-W01a/53-1	
4	X86387	50生底橫	避位	654	1	X86387-W01a/53-1	
5	JM3034	25*25*3鋁通	避位	680	2	JM3034-W01a/53-1	
窗玉用料							
1	X86199	50窗玉企	45°	1162	1	X86199-W01a/53-1	
2	X86199	50窗玉企	45°	1162	1	X86199-W01a/53-2	
3	X86199	50窗玉橫	45°	662	1	X86199-W01a/53-3	
4	X86199	50窗玉橫	45°	662	1	X86199-W01a/53-4	
5	X86202	50玻璃線-企	直口	1086.2	1	X86202-W01a/53-1	
6	X86202	50玻璃線-企	直口	1086.2	1		
7	X86202	50玻璃線-橫	直口	550	2		
工程號	J-860	地盤	馬灣		附 件	組裝圖見：50-W01a	
名稱	鋁窗組裝圖		探用				
材料	詳見加工圖		地盤				
顏色	--		工廠				

 美特鋁質 有限公司 MIDI Aluminium Fabricator Ltd.				類別		物料號	
				制圖	LRA	2023.12.14	圖號 50-W01a-5
修改	-	-		復核	-	-	數量
日期	-	-		批准			位置
窗	窗號	W01a-54	幅数	1	WSO	750	
					HSO	1230	
	W	700			位置	LOT 26B-1F	
	H	1180					
序號	料號	名稱	出筍	長度	支/幅	加工說明	
1	X86385	50生邊企	直口	1180	1	X86385-W01a/54-1L	
2	X86385	50生邊企	直口	1180	1	X86385-W01a/54-1R	
3	X86386	50頂橫	避位	664	1	X86386-W01a/54-1	
4	X86387	50生底橫	避位	654	1	X86387-W01a/54-1	
5	JM3034	25*25*3鋁通	避位	680	2	JM3034-W01a/54-1	
窗玉用料							
1	X86199	50窗玉企	45°	1142	1	X86199-W01a/54-1	
2	X86199	50窗玉企	45°	1142	1	X86199-W01a/54-2	
3	X86199	50窗玉橫	45°	662	1	X86199-W01a/54-3	
4	X86199	50窗玉橫	45°	662	1	X86199-W01a/54-4	
5	X86202	50玻璃線-企	直口	1066.2	1	X86202-W01a/54-1	
6	X86202	50玻璃線-企	直口	1066.2	1		
7	X86202	50玻璃線-橫	直口	550	2		
窗	窗號	W01a-55	幅数	1	WSO	750	
					HSO	1480	
	W	700			位置	LOT 26B-GF	
	H	1430					
序號	料號	名稱	出筍	長度	支/幅	加工說明	
1	X86385	50生邊企	直口	1430	1	X86385-W01a/55-1L	
2	X86385	50生邊企	直口	1430	1	X86385-W01a/55-1R	
3	X86386	50頂橫	避位	664	1	X86386-W01a/55-1	
4	X86387	50生底橫	避位	654	1	X86387-W01a/55-1	
5						无拦河	
窗玉用料							
1	X86199	50窗玉企	45°	1392	1	X86199-W01a/55-1	
2	X86199	50窗玉企	45°	1392	1	X86199-W01a/55-2	
3	X86199	50窗玉橫	45°	662	1	X86199-W01a/55-3	
4	X86199	50窗玉橫	45°	662	1	X86199-W01a/55-4	
5	X86202	50玻璃線-企	直口	1316.2	1	X86202-W01a/55-1	
6	X86202	50玻璃線-企	直口	1316.2	1		
7	X86202	50玻璃線-橫	直口	550	2		
工程號	J-860	地盤	馬灣		附 件	組裝圖見：50-W01a	
名稱	鋁窗組裝圖		探 用				
材 料	詳見加工圖		地盤				
顏 色	--		工廠				

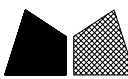
 <b>美特鋁質</b> 有限公司 MIDI Aluminium Fabricator Ltd.				類別		物料號	
				制圖	LRA	2023.12.14	圖號 50-W01a-6
修改	-	-		復核	-	-	數量
日期	-	-		批准			位置
窗 加	窗號	W01a-56	幅数	1	WSO	750	
					HSO	1270	
	W	700			位置	LOT 26B-1F	
	H	1220					
序號	料號	名稱	出筍	長度	支/幅	加工說明	
1	X86385	50生邊企	直口	1220	1	X86385-W01a/56-1L	
2	X86385	50生邊企	直口	1220	1	X86385-W01a/56-1R	
3	X86386	50頂橫	避位	664	1	X86386-W01a/56-1	
4	X86387	50生底橫	避位	654	1	X86387-W01a/56-1	
5	JM3034	25*25*3鋁通	避位	680	2	JM3034-W01a/56-1	
窗玉用料							
1	X86199	50窗玉企	45°	1182	1	X86199-W01a/56-1	
2	X86199	50窗玉企	45°	1182	1	X86199-W01a/56-2	
3	X86199	50窗玉橫	45°	662	1	X86199-W01a/56-3	
4	X86199	50窗玉橫	45°	662	1	X86199-W01a/56-4	
5	X86202	50玻璃線-企	直口	1106.2	1	X86202-W01a/56-1	
6	X86202	50玻璃線-企	直口	1106.2	1		
7	X86202	50玻璃線-橫	直口	550	2		
窗 加	窗號	W01a-57	幅数	1	WSO	750	
					HSO	1240	
	W	700			位置	LOT 26B-2F	
	H	1190					
序號	料號	名稱	出筍	長度	支/幅	加工說明	
1	X86385	50生邊企	直口	1190	1	X86385-W01a/57-1L	
2	X86385	50生邊企	直口	1190	1	X86385-W01a/57-1R	
3	X86386	50頂橫	避位	664	1	X86386-W01a/57-1	
4	X86387	50生底橫	避位	654	1	X86387-W01a/57-1	
5	JM3034	25*25*3鋁通	避位	680	2	JM3034-W01a/57-1	
窗玉用料							
1	X86199	50窗玉企	45°	1152	1	X86199-W01a/57-1	
2	X86199	50窗玉企	45°	1152	1	X86199-W01a/57-2	
3	X86199	50窗玉橫	45°	662	1	X86199-W01a/57-3	
4	X86199	50窗玉橫	45°	662	1	X86199-W01a/57-4	
5	X86202	50玻璃線-企	直口	1076.2	1	X86202-W01a/57-1	
6	X86202	50玻璃線-企	直口	1076.2	1		
7	X86202	50玻璃線-橫	直口	550	2		
工程號	J-860	地盤	馬灣		附 件	組裝圖見：50-W01a	
名稱	鋁窗組裝圖		探	用			
材料	詳見加工圖		地盤				
顏色	--		工廠				

 美特鋁質 有限公司 MIDI Aluminium Fabricator Ltd.				類別		物料號	
				制圖	LRA	2023.12.14	圖號 50-W01a-7
修改	-	-		復核	-	-	數量
日期	-	-		批准			位置
窗	窗號	W01a-58	幅数	1	WSO	750	
					HSO	1220	
	W	700			位置	LOT 26B-2F	
	H	1170					
序號	料號	名稱	出筭	長度	支/幅	加工說明	
1	X86385	50生邊企	直口	1170	1	X86385-W01a/58-1L	
2	X86385	50生邊企	直口	1170	1	X86385-W01a/58-1R	
3	X86386	50頂橫	避位	664	1	X86386-W01a/58-1	
4	X86387	50生底橫	避位	654	1	X86387-W01a/58-1	
5	JM3034	25*25*3鋁通	避位	680	2	JM3034-W01a/58-1	
窗玉用料							
1	X86199	50窗玉企	45°	1132	1	X86199-W01a/58-1	
2	X86199	50窗玉企	45°	1132	1	X86199-W01a/58-2	
3	X86199	50窗玉橫	45°	662	1	X86199-W01a/58-3	
4	X86199	50窗玉橫	45°	662	1	X86199-W01a/58-4	
5	X86202	50玻璃線-企	直口	1056.2	1	X86202-W01a/58-1	
6	X86202	50玻璃線-企	直口	1056.2	1		
7	X86202	50玻璃線-橫	直口	550	2		
窗	窗號	W01a-59	幅数	1	WSO	750	
					HSO	1260	
	W	700			位置	LOT 26B-2F	
	H	1210					
序號	料號	名稱	出筭	長度	支/幅	加工說明	
1	X86385	50生邊企	直口	1210	1	X86385-W01a/59-1L	
2	X86385	50生邊企	直口	1210	1	X86385-W01a/59-1R	
3	X86386	50頂橫	避位	664	1	X86386-W01a/59-1	
4	X86387	50生底橫	避位	654	1	X86387-W01a/59-1	
5	JM3034	25*25*3鋁通	避位	680	2	JM3034-W01a/59-1	
窗玉用料							
1	X86199	50窗玉企	45°	1172	1	X86199-W01a/59-1	
2	X86199	50窗玉企	45°	1172	1	X86199-W01a/59-2	
3	X86199	50窗玉橫	45°	662	1	X86199-W01a/59-3	
4	X86199	50窗玉橫	45°	662	1	X86199-W01a/59-4	
5	X86202	50玻璃線-企	直口	1096.2	1	X86202-W01a/59-1	
6	X86202	50玻璃線-企	直口	1096.2	1		
7	X86202	50玻璃線-橫	直口	550	2		
工程號	J-860	地盤	馬灣		附件	組裝圖見：50-W01a	
名稱	鋁窗組裝圖		探	用			
材料	詳見加工圖		地盤				
顏色	--		工廠				

 美特鋁質 有限公司 MIDI Aluminium Fabricator Ltd.				類別		物料號	
				制圖	LRA	2023.12.14	圖號 50-W01a-8
修改	-	-		復核	-	-	數量
日期	-	-		批准			位置
窗	窗號	W01a-60	幅数	1	WSO	750	
					HSO	1020	
	W	700			位置	LOT STT679TW-1F	
	H	970					
序號	料號	名稱	出筍	長度	支/幅	加工說明	
1	X86385	50生邊企	直口	970	1	X86385-W01a/60-1L	
2	X86385	50生邊企	直口	970	1	X86385-W01a/60-1R	
3	X86386	50頂橫	避位	664	1	X86386-W01a/60-1	
4	X86387	50生底橫	避位	654	1	X86387-W01a/60-1	
5						无拦河	
窗玉用料							
1	X86199	50窗玉企	45°	932	1	X86199-W01a/60-1	
2	X86199	50窗玉企	45°	932	1	X86199-W01a/60-2	
3	X86199	50窗玉橫	45°	662	1	X86199-W01a/60-3	
4	X86199	50窗玉橫	45°	662	1	X86199-W01a/60-4	
5	X86202	50玻璃線-企	直口	856.2	1	X86202-W01a/60-1	
6	X86202	50玻璃線-企	直口	856.2	1		
7	X86202	50玻璃線-橫	直口	550	2		
窗	窗號	W01a-61	幅数	1	WSO	750	
					HSO	1460	
	W	700			位置	LOT 26B-GF	
	H	1410					
序號	料號	名稱	出筍	長度	支/幅	加工說明	
1	X86385	50生邊企	直口	1410	1	X86385-W01a/61-1L	
2	X86385	50生邊企	直口	1410	1	X86385-W01a/61-1R	
3	X86386	50頂橫	避位	664	1	X86386-W01a/61-1	
4	X86387	50生底橫	避位	654	1	X86387-W01a/61-1	
5						无拦河	
窗玉用料							
1	X86199	50窗玉企	45°	1372	1	X86199-W01a/61-1	
2	X86199	50窗玉企	45°	1372	1	X86199-W01a/61-2	
3	X86199	50窗玉橫	45°	662	1	X86199-W01a/61-3	
4	X86199	50窗玉橫	45°	662	1	X86199-W01a/61-4	
5	X86202	50玻璃線-企	直口	1296.2	1	X86202-W01a/61-1	
6	X86202	50玻璃線-企	直口	1296.2	1		
7	X86202	50玻璃線-橫	直口	550	2		
工程號	J-860	地盤	马湾		附件	組裝圖見：50-W01a	
名稱	鋁窗組裝圖		探用				
材料	詳見加工圖		地盤				
顏色	--		工廠				

 美特鋁質 有限公司 MIDI Aluminium Fabricator Ltd.				類別		物料號	
				制圖	LRA	2023.12.14	圖號 50-W01a-9
修改	-	-		復核	-	-	數量
日期	-	-		批准			位置
窗	窗號	W01a-62	幅数	1	WSO	750	
					HSO	1270	
	W	700			位置	LOT STT679TW-GF	
	H	1220					
序號	料號	名稱	出筍	長度	支/幅	加工說明	
1	X86385	50生邊企	直口	1220	1	X86385-W01a/62-1L	
2	X86385	50生邊企	直口	1220	1	X86385-W01a/62-1R	
3	X86386	50頂橫	避位	664	1	X86386-W01a/62-1	
4	X86387	50生底橫	避位	654	1	X86387-W01a/62-1	
5						无拦河	
窗玉用料							
1	X86199	50窗玉企	45°	1182	1	X86299-W01a/62-1	
2	X86199	50窗玉企	45°	1182	1	X86299-W01a/62-2	
3	X86199	50窗玉橫	45°	662	1	X86299-W01a/62-3	
4	X86199	50窗玉橫	45°	662	1	X86299-W01a/62-4	
5	X86202	50玻璃線-企	直口	1106.2	1	X86202-W01a/62-1	
6	X86202	50玻璃線-企	直口	1106.2	1		
7	X86202	50玻璃線-橫	直口	550	2		
窗	窗號	W01a-63	幅数	1	WSO	750	
					HSO	1240	
	W	700			位置	LOT W6247-GF	
	H	1190					
序號	料號	名稱	出筍	長度	支/幅	加工說明	
1	X86385	50生邊企	直口	1190	1	X86385-W01a/63-1L	
2	X86385	50生邊企	直口	1190	1	X86385-W01a/63-1R	
3	X86386	50頂橫	避位	664	1	X86386-W01a/63-1	
4	X86387	50生底橫	避位	654	1	X86387-W01a/63-1	
5						无拦河	
窗玉用料							
1	X86199	50窗玉企	45°	1152	1	X86399-W01a/63-1	
2	X86199	50窗玉企	45°	1152	1	X86399-W01a/63-2	
3	X86199	50窗玉橫	45°	662	1	X86399-W01a/63-3	
4	X86199	50窗玉橫	45°	662	1	X86399-W01a/63-4	
5	X86202	50玻璃線-企	直口	1076.2	1	X86302-W01a/63-1	
6	X86202	50玻璃線-企	直口	1076.2	1		
7	X86202	50玻璃線-橫	直口	550	2		
工程號	J-860	地盤	马湾		附件	組裝圖見：50-W01a	
名稱	鋁窗組裝圖		探	用			
材料	詳見加工圖		地盤				
顏色	--		工廠				

 <b>美特鋁質</b> 有限公司 MIDI Aluminium Fabricator Ltd.				類別		物料號	
				制圖	LRA	2023.12.14	圖號 50-W01a-10
修改	-	-		復核	-	-	數量
日期	-	-		批准			位置
窗 加	窗號	W01a-64	幅数	1	WSO	750	
					HSO	1270	
	W	700			位置	LOT STT679TW-1F	
	H	1220					
序號	料號	名稱	出筍	長度	支/幅	加工說明	
1	X86385	50生邊企	直口	1220	1	X86485-W01a/64-1L	
2	X86385	50生邊企	直口	1220	1	X86485-W01a/64-1R	
3	X86386	50頂橫	避位	664	1	X86486-W01a/64-1	
4	X86387	50生底橫	避位	654	1	X86487-W01a/64-1	
5						无拦河	
窗玉用料							
1	X86199	50窗玉企	45°	1182	1	X86499-W01a/64-1	
2	X86199	50窗玉企	45°	1182	1	X86499-W01a/64-2	
3	X86199	50窗玉橫	45°	662	1	X86499-W01a/64-3	
4	X86199	50窗玉橫	45°	662	1	X86499-W01a/64-4	
5	X86202	50玻璃線-企	直口	1106.2	1	X86402-W01a/64-1	
6	X86202	50玻璃線-企	直口	1106.2	1		
7	X86202	50玻璃線-橫	直口	550	2		
窗 加	窗號	W01a-64A	幅数	1	WSO	750	
					HSO	1220	
	W	700			位置	LOT STT679TW-GF	
	H	1170					
序號	料號	名稱	出筍	長度	支/幅	加工說明	
1	X86385	50生邊企	直口	1170	1	X86485-W01a/64A-1L	
2	X86385	50生邊企	直口	1170	1	X86485-W01a/64A-1R	
3	X86386	50頂橫	避位	664	1	X86486-W01a/64A-1	
4	X86387	50生底橫	避位	654	1	X86487-W01a/64A-1	
5						无拦河	
窗玉用料							
1	X86199	50窗玉企	45°	1132	1	X86499-W01a/64A-1	
2	X86199	50窗玉企	45°	1132	1	X86499-W01a/64A-2	
3	X86199	50窗玉橫	45°	662	1	X86499-W01a/64A-3	
4	X86199	50窗玉橫	45°	662	1	X86499-W01a/64A-4	
5	X86202	50玻璃線-企	直口	1056.2	1	X86402-W01a/64A-1	
6	X86202	50玻璃線-企	直口	1056.2	1		
7	X86202	50玻璃線-橫	直口	550	2		
工程號	J-860	地盤	馬灣		附 件	組裝圖見：50-W01a	
名稱	鋁窗組裝圖		探	用			
材料	詳見加工圖		地盤				
顏色	--		工廠				

 美特鋁質 有限公司 MIDI Aluminium Fabricator Ltd.				類別		物料號		
				制圖	LRA	2023.12.14	圖號	50-W01a-11
修改	-	-		復核	-	-	數量	
日期	-	-		批准			位置	

窗	窗號	W01a-65	幅数	1	WSO	750
					HSO	1040
	W	700			位置	LOT STT679TW-GF
	H	990				
序號	料號	名稱	出筍	長度	支/幅	加工說明
1	X86385	50生邊企	直口	990	1	X86485-W01a/65-1L
2	X86385	50生邊企	直口	990	1	X86485-W01a/65-1R
3	X86386	50頂橫	避位	664	1	X86486-W01a/65-1
4	X86387	50生底橫	避位	654	1	X86487-W01a/65-1
5						无拦河

窗玉用料

1	X86199	50窗玉企	45°	952	1	X86499-W01a/65-1
2	X86199	50窗玉企	45°	952	1	X86499-W01a/65-2
3	X86199	50窗玉橫	45°	662	1	X86499-W01a/65-3
4	X86199	50窗玉橫	45°	662	1	X86499-W01a/65-4
5	X86202	50玻璃線-企	直口	876.2	1	X86402-W01a/65-1
6	X86202	50玻璃線-企	直口	876.2	1	
7	X86202	50玻璃線-橫	直口	550	2	

工程號	J-860	地盤	馬灣	附件	組裝圖見：50-W01a
名稱	鋁窗組裝圖		採用		
材料	詳見加工圖		地盤		
顏色	--		工廠		

 美特鋁質 有限公司 MIDI Aluminium Fabricator Ltd.				類別		物料號	
修改	-	-		制圖	LRA	2023.12.14	圖號 50-W02
日期	-	-		復核	-	-	數量
				批准			位置

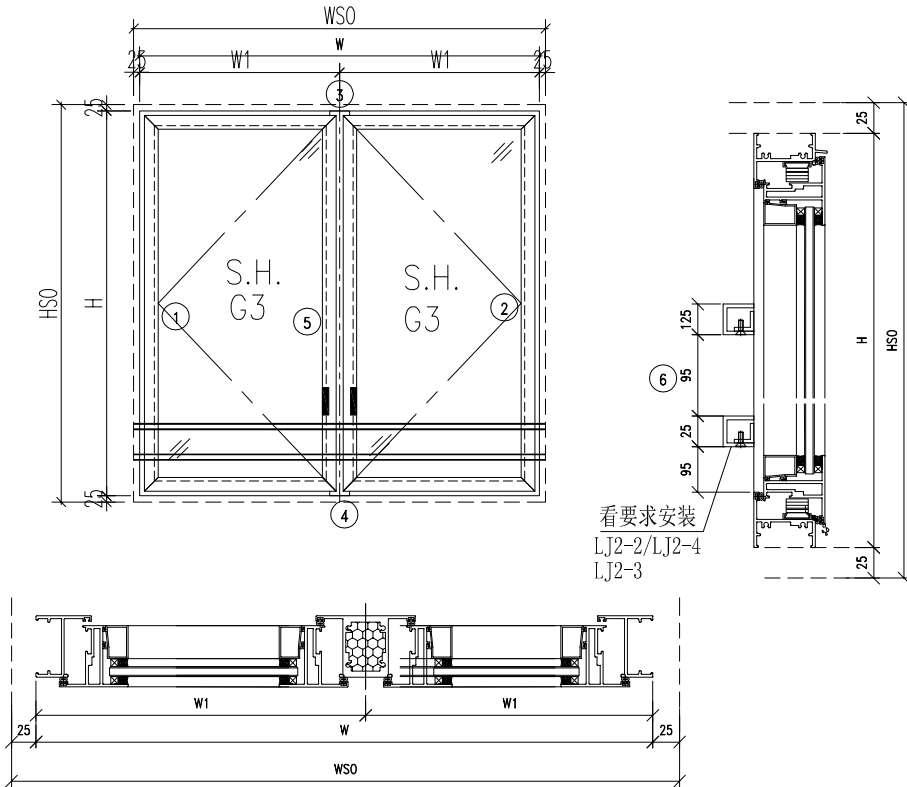

- 注意:
1. 玻璃線橫碰企
  2. 窗玉搭位7mm
  3. SH窗玉裝HHMS16-B扇撐
  4. 生窗底部需開去水孔
  5. 裝3組扣碼
  6. SH窗用立興配件, 鎖3點
  7. SH窗需裝窗拈框上裝1支
  8. 滴水線比窗玉每頭長1mm

工程號	J-860	地盤	馬灣	附 件	數據表見: 50-W02-1~29
名稱	鋁窗組裝圖		探用		
材料	詳見加工圖		地盤		
顏色	--		工廠		

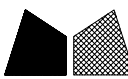
 <b>美特鋁質</b> 有限公司 MIDI Aluminium Fabricator Ltd.				類別		物料號			
				制圖	LRA	2023.12.14	圖號	50-W02-1	
修改	-	-		復核	-	-	數量		
日期	-	-		批准			位置		
窗中	窗號	W02-51	幅数	1	WSO	850			
					HSO	1300			
	W	800			位置	LOT 13RP-GF			
	H	1250							
序號	料號	名稱	出筍	長度	支/幅	加工說明			
1	X86385	50生邊企	直口	1250	1	X86385-W02/51-1L			
2	X86385	50生邊企	直口	1250	1	X86385-W02/51-1R			
3	X86386	50頂橫	避位	764	1	X86386-W02/51-1			
4	X86387	50生底橫	避位	754	1	X86387-W02/51-1			
5	X86027	50左生右生	避位	1204	1	X86207-W02/51-1			
6	JM3034	25*25*3鋁通	避位	780	2	JM3034-W02/51-1			
窗玉用料									
1	X86199	50窗玉企	45°	1212	1	X86199-W02/51-1			
2	X86199	50窗玉企	45°	1212	1	X86199-W02/51-2			
3	X86199	50窗玉企	45°	1212	1	X86199-W02/51-3			
4	X86199	50窗玉企	45°	1212	1	X86199-W02/51-4			
5	X86199	50窗玉橫	45°	366.5	1	X86199-W02/51-5			
6	X86199	50窗玉橫	45°	366.5	1	X86199-W02/51-6			
7	X86199	50窗玉橫	45°	366.5	1	X86199-W02/51-7			
8	X86199	50窗玉橫	45°	366.5	1	X86199-W02/51-8			
9	X86202	50玻璃線-企	直口	1136.2	1	X86202-W02/51-1			
10	X86202	50玻璃線-企	直口	1136.2	1	X86202-W02/51-2			
11	X86202	50玻璃線-企	直口	1136.2	2				
12	X86202	50玻璃線-橫	直口	254.5	4				
窗中	窗號	W02-52	幅数	1	WSO	850			
					HSO	1290			
	W	800			位置	LOT 12RP-2F			
	H	1240							
序號	料號	名稱	出筍	長度	支/幅	加工說明			
1	X86385	50生邊企	直口	1240	1	X86385-W02/52-1L			
2	X86385	50生邊企	直口	1240	1	X86385-W02/52-1R			
3	X86386	50頂橫	避位	764	1	X86386-W02/52-1			
4	X86387	50生底橫	避位	754	1	X86387-W02/52-1			
5	X86027	50左生右生	避位	1194	1	X86207-W02/52-1			
6						无拦河			
窗玉用料									
1	X86199	50窗玉企	45°	1202	1	X86199-W02/52-1			
2	X86199	50窗玉企	45°	1202	1	X86199-W02/52-2			
3	X86199	50窗玉企	45°	1202	1	X86199-W02/52-3			
4	X86199	50窗玉企	45°	1202	1	X86199-W02/52-4			
5	X86199	50窗玉橫	45°	366.5	1	X86199-W02/52-5			
6	X86199	50窗玉橫	45°	366.5	1	X86199-W02/52-6			
7	X86199	50窗玉橫	45°	366.5	1	X86199-W02/52-7			
8	X86199	50窗玉橫	45°	366.5	1	X86199-W02/52-8			
9	X86202	50玻璃線-企	直口	1126.2	1	X86202-W02/52-1			
10	X86202	50玻璃線-企	直口	1126.2	1	X86202-W02/52-2			
11	X86202	50玻璃線-企	直口	1126.2	2				
12	X86202	50玻璃線-橫	直口	254.5	4				
工程號	J-860	地盤	马湾		附件		组装图见：50-W02		
名稱	鋁窗組裝圖			探					用
材料	详见加工圖			地盤					
顏色	--			工廠					

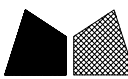
 <b>美特鋁質</b> 有限公司 MIDI Aluminium Fabricator Ltd.				類別		物料號		
				制圖	LRA	2023.12.14	圖號	50-W02-2
修改	-	-		復核	-	-	數量	
日期	-	-		批准			位置	
窗	窗號	W02-53	幅数	1	WSO	930		
					HSO	1110		
	W	880			位置	LOT 380-GF		
	H	1060						
序號	料號	名稱	出筍	長度	支/幅	加工說明		
1	X86385	50生邊企	直口	1060	1	X86385-W02/53-1L		
2	X86385	50生邊企	直口	1060	1	X86385-W02/53-1R		
3	X86386	50頂橫	避位	844	1	X86386-W02/53-1		
4	X86387	50生底橫	避位	834	1	X86387-W02/53-1		
5	X86027	50左生右生	避位	1014	1	X86207-W02/53-1		
6						无拦河		
窗玉用料								
1	X86199	50窗玉企	45°	1022	1	X86199-W02/53-1		
2	X86199	50窗玉企	45°	1022	1	X86199-W02/53-2		
3	X86199	50窗玉企	45°	1022	1	X86199-W02/53-3		
4	X86199	50窗玉企	45°	1022	1	X86199-W02/53-4		
5	X86199	50窗玉橫	45°	406.5	1	X86199-W02/53-5		
6	X86199	50窗玉橫	45°	406.5	1	X86199-W02/53-6		
7	X86199	50窗玉橫	45°	406.5	1	X86199-W02/53-7		
8	X86199	50窗玉橫	45°	406.5	1	X86199-W02/53-8		
9	X86202	50玻璃線-企	直口	946.2	1	X86202-W02/53-1		
10	X86202	50玻璃線-企	直口	946.2	1	X86202-W02/53-2		
11	X86202	50玻璃線-企	直口	946.2	2			
12	X86202	50玻璃線-橫	直口	294.5	4			
窗	窗號	W02-54	幅数	1	WSO	940		
					HSO	1840		
	W	890			位置	LOT TW9582-GF		
	H	1790						
序號	料號	名稱	出筍	長度	支/幅	加工說明		
1	X86385	50生邊企	直口	1790	1	X86385-W02/54-1L		
2	X86385	50生邊企	直口	1790	1	X86385-W02/54-1R		
3	X86386	50頂橫	避位	854	1	X86386-W02/54-1		
4	X86387	50生底橫	避位	844	1	X86387-W02/54-1		
5	X86027	50左生右生	避位	1744	1	X86207-W02/54-1		
6	JM3034	25*25*3鋁通	避位	870	2	JM3034-W02/54-1		
窗玉用料								
1	X86199	50窗玉企	45°	1752	1	X86199-W02/54-1		
2	X86199	50窗玉企	45°	1752	1	X86199-W02/54-2		
3	X86199	50窗玉企	45°	1752	1	X86199-W02/54-3		
4	X86199	50窗玉企	45°	1752	1	X86199-W02/54-4		
5	X86199	50窗玉橫	45°	411.5	1	X86199-W02/54-5		
6	X86199	50窗玉橫	45°	411.5	1	X86199-W02/54-6		
7	X86199	50窗玉橫	45°	411.5	1	X86199-W02/54-7		
8	X86199	50窗玉橫	45°	411.5	1	X86199-W02/54-8		
9	X86202	50玻璃線-企	直口	1676.2	1	X86202-W02/54-1		
10	X86202	50玻璃線-企	直口	1676.2	1	X86202-W02/54-2		
11	X86202	50玻璃線-企	直口	1676.2	2			
12	X86202	50玻璃線-橫	直口	299.5	4			
工程號	J-860	地盤	马湾			附件		
名稱	鋁窗組裝圖			探用				
材料	详见加工圖			地盤				
顏色	--			工廠				
						組裝圖見：50-W02		

 美特鋁質 有限公司 MIDI Aluminium Fabricator Ltd.				類別		物料號				
				制圖	LRA	2023.12.14	圖號	50-W02-3		
修改	-	-		復核	-	-	數量			
日期	-	-		批准			位置			
窗中	窗號	W02-55	幅数	1	WSO	940				
					HSO	1040				
	W	890			位置	LOT 336-1F				
	H	990								
序號	料號	名稱	出筍	長度	支/幅	加工說明				
1	X86385	50生邊企	直口	990	1	X86385-W02/55-1L				
2	X86385	50生邊企	直口	990	1	X86385-W02/55-1R				
3	X86386	50頂橫	避位	854	1	X86386-W02/55-1				
4	X86387	50生底橫	避位	844	1	X86387-W02/55-1				
5	X86027	50左生右生	避位	944	1	X86207-W02/55-1				
6						无拦河				
窗玉用料										
1	X86199	50窗玉企	45°	952	1	X86199-W02/55-1				
2	X86199	50窗玉企	45°	952	1	X86199-W02/55-2				
3	X86199	50窗玉企	45°	952	1	X86199-W02/55-3				
4	X86199	50窗玉企	45°	952	1	X86199-W02/55-4				
5	X86199	50窗玉橫	45°	411.5	1	X86199-W02/55-5				
6	X86199	50窗玉橫	45°	411.5	1	X86199-W02/55-6				
7	X86199	50窗玉橫	45°	411.5	1	X86199-W02/55-7				
8	X86199	50窗玉橫	45°	411.5	1	X86199-W02/55-8				
9	X86202	50玻璃線-企	直口	876.2	1	X86202-W02/55-1				
10	X86202	50玻璃線-企	直口	876.2	1	X86202-W02/55-2				
11	X86202	50玻璃線-企	直口	876.2	2					
12	X86202	50玻璃線-橫	直口	299.5	4					
窗中	窗號	W02-56	幅数	1	WSO	940				
					HSO	1070				
	W	890			位置	LOT 106-1F				
	H	1020								
序號	料號	名稱	出筍	長度	支/幅	加工說明				
1	X86385	50生邊企	直口	1020	1	X86385-W02/56-1L				
2	X86385	50生邊企	直口	1020	1	X86385-W02/56-1R				
3	X86386	50頂橫	避位	854	1	X86386-W02/56-1				
4	X86387	50生底橫	避位	844	1	X86387-W02/56-1				
5	X86027	50左生右生	避位	974	1	X86207-W02/56-1				
6	JM3034	25*25*3鋁通	避位	870	2	JM3034-W02/56-1				
窗玉用料										
1	X86199	50窗玉企	45°	982	1	X86199-W02/56-1				
2	X86199	50窗玉企	45°	982	1	X86199-W02/56-2				
3	X86199	50窗玉企	45°	982	1	X86199-W02/56-3				
4	X86199	50窗玉企	45°	982	1	X86199-W02/56-4				
5	X86199	50窗玉橫	45°	411.5	1	X86199-W02/56-5				
6	X86199	50窗玉橫	45°	411.5	1	X86199-W02/56-6				
7	X86199	50窗玉橫	45°	411.5	1	X86199-W02/56-7				
8	X86199	50窗玉橫	45°	411.5	1	X86199-W02/56-8				
9	X86202	50玻璃線-企	直口	906.2	1	X86202-W02/56-1				
10	X86202	50玻璃線-企	直口	906.2	1	X86202-W02/56-2				
11	X86202	50玻璃線-企	直口	906.2	2					
12	X86202	50玻璃線-橫	直口	299.5	4					
工程號	J-860	地盤	马湾			附 件 組裝圖見：50-W02				
名稱	鋁窗組裝圖			探 用						
材 料	详见加工圖			地盤						
顏 色	--			工廠						

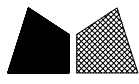
 <b>美特鋁質</b> 有限公司 MIDI Aluminium Fabricator Ltd.				類別		物料號	
				制圖	LRA	2023.12.14	圖號 50-W02-4
修改	-	-		復核	-	-	數量
日期	-	-		批准			位置
窗	窗號	W02-57	幅数	1	WSO	950	
					HSO	1780	
	W	900			位置	LOT TW9582-GF	
	H	1730					
序號	料號	名稱	出筍	長度	支/幅	加工說明	
1	X86385	50生邊企	直口	1730	1	X86385-W02/57-1L	
2	X86385	50生邊企	直口	1730	1	X86385-W02/57-1R	
3	X86386	50頂橫	避位	864	1	X86386-W02/57-1	
4	X86387	50生底橫	避位	854	1	X86387-W02/57-1	
5	X86027	50左生右生	避位	1684	1	X86207-W02/57-1	
6						无拦河	
窗玉用料							
1	X86199	50窗玉企	45°	1692	1	X86199-W02/57-1	
2	X86199	50窗玉企	45°	1692	1	X86199-W02/57-2	
3	X86199	50窗玉企	45°	1692	1	X86199-W02/57-3	
4	X86199	50窗玉企	45°	1692	1	X86199-W02/57-4	
5	X86199	50窗玉橫	45°	416.5	1	X86199-W02/57-5	
6	X86199	50窗玉橫	45°	416.5	1	X86199-W02/57-6	
7	X86199	50窗玉橫	45°	416.5	1	X86199-W02/57-7	
8	X86199	50窗玉橫	45°	416.5	1	X86199-W02/57-8	
9	X86202	50玻璃線-企	直口	1616.2	1	X86202-W02/57-1	
10	X86202	50玻璃線-企	直口	1616.2	1	X86202-W02/57-2	
11	X86202	50玻璃線-企	直口	1616.2	2		
12	X86202	50玻璃線-橫	直口	304.5	4		
窗	窗號	W02-58	幅数	1	WSO	950	
					HSO	1180	
	W	900			位置	LOT 106-GF	
	H	1130					
序號	料號	名稱	出筍	長度	支/幅	加工說明	
1	X86385	50生邊企	直口	1130	1	X86385-W02/58-1L	
2	X86385	50生邊企	直口	1130	1	X86385-W02/58-1R	
3	X86386	50頂橫	避位	864	1	X86386-W02/58-1	
4	X86387	50生底橫	避位	854	1	X86387-W02/58-1	
5	X86027	50左生右生	避位	1084	1	X86207-W02/58-1	
6						无拦河	
窗玉用料							
1	X86199	50窗玉企	45°	1092	1	X86199-W02/58-1	
2	X86199	50窗玉企	45°	1092	1	X86199-W02/58-2	
3	X86199	50窗玉企	45°	1092	1	X86199-W02/58-3	
4	X86199	50窗玉企	45°	1092	1	X86199-W02/58-4	
5	X86199	50窗玉橫	45°	416.5	1	X86199-W02/58-5	
6	X86199	50窗玉橫	45°	416.5	1	X86199-W02/58-6	
7	X86199	50窗玉橫	45°	416.5	1	X86199-W02/58-7	
8	X86199	50窗玉橫	45°	416.5	1	X86199-W02/58-8	
9	X86202	50玻璃線-企	直口	1016.2	1	X86202-W02/58-1	
10	X86202	50玻璃線-企	直口	1016.2	1	X86202-W02/58-2	
11	X86202	50玻璃線-企	直口	1016.2	2		
12	X86202	50玻璃線-橫	直口	304.5	4		
工程號	J-860	地盤	馬灣			附 件	組裝圖見：50-W02
名稱	鋁窗組裝圖			探	用		
材料	詳見加工圖			地盤			
顏色	--			工廠			

 <b>美特鋁質</b> 有限公司 MIDI Aluminium Fabricator Ltd.				類別		物料號		
				制圖	LRA	2023.12.14	圖號 50-W02-5	
修改	-	-		復核	-	-	數量	
日期	-	-		批准			位置	
窗 中	窗號	W02-60	幅数	1	WSO	950		
					HSO	1180		
	W	900			位置	LOT 106-1F		
	H	1130						
序 號	料號	名稱	出筍	長度	支/幅	加工說明		
1	X86385	50生邊企	直口	1130	1	X86385-W02/60-1L		
2	X86385	50生邊企	直口	1130	1	X86385-W02/60-1R		
3	X86386	50頂橫	避位	864	1	X86386-W02/60-1		
4	X86387	50生底橫	避位	854	1	X86387-W02/60-1		
5	X86027	50左生右生	避位	1084	1	X86207-W02/60-1		
6						无拦河		
窗玉用料								
1	X86199	50窗玉企	45°	1092	1	X86199-W02/60-1		
2	X86199	50窗玉企	45°	1092	1	X86199-W02/60-2		
3	X86199	50窗玉企	45°	1092	1	X86199-W02/60-3		
4	X86199	50窗玉企	45°	1092	1	X86199-W02/60-4		
5	X86199	50窗玉橫	45°	416.5	1	X86199-W02/60-5		
6	X86199	50窗玉橫	45°	416.5	1	X86199-W02/60-6		
7	X86199	50窗玉橫	45°	416.5	1	X86199-W02/60-7		
8	X86199	50窗玉橫	45°	416.5	1	X86199-W02/60-8		
9	X86202	50玻璃線-企	直口	1016.2	1	X86202-W02/60-1		
10	X86202	50玻璃線-企	直口	1016.2	1	X86202-W02/60-2		
11	X86202	50玻璃線-企	直口	1016.2	2			
12	X86202	50玻璃線-橫	直口	304.5	4			
窗 中	窗號	W02-61	幅数	1	WSO	950		
					HSO	1150		
	W	900			位置	LOT 380-2F		
	H	1100						
序 號	料號	名稱	出筍	長度	支/幅	加工說明		
1	X86385	50生邊企	直口	1100	1	X86385-W02/61-1L		
2	X86385	50生邊企	直口	1100	1	X86385-W02/61-1R		
3	X86386	50頂橫	避位	864	1	X86386-W02/61-1		
4	X86387	50生底橫	避位	854	1	X86387-W02/61-1		
5	X86027	50左生右生	避位	1054	1	X86207-W02/61-1		
6						无拦河		
窗玉用料								
1	X86199	50窗玉企	45°	1062	1	X86199-W02/61-1		
2	X86199	50窗玉企	45°	1062	1	X86199-W02/61-2		
3	X86199	50窗玉企	45°	1062	1	X86199-W02/61-3		
4	X86199	50窗玉企	45°	1062	1	X86199-W02/61-4		
5	X86199	50窗玉橫	45°	416.5	1	X86199-W02/61-5		
6	X86199	50窗玉橫	45°	416.5	1	X86199-W02/61-6		
7	X86199	50窗玉橫	45°	416.5	1	X86199-W02/61-7		
8	X86199	50窗玉橫	45°	416.5	1	X86199-W02/61-8		
9	X86202	50玻璃線-企	直口	986.2	1	X86202-W02/61-1		
10	X86202	50玻璃線-企	直口	986.2	1	X86202-W02/61-2		
11	X86202	50玻璃線-企	直口	986.2	2			
12	X86202	50玻璃線-橫	直口	304.5	4			
工程號	J-860	地盤	马湾		附 件	组装图见：50-W02		
名稱	鋁窗組裝圖			探				用
材 料	详见加工圖			地盤				
顏 色	--			工廠				

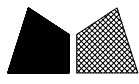
 <b>美特鋁質</b> 有限公司 MIDI Aluminium Fabricator Ltd.				類別		物料號	
				制圖	LRA	2023.12.14	圖號 50-W02-6
修改	-	-		復核	-	-	數量
日期	-	-		批准			位置
窗中	窗號	W02-62	幅数	1	WSO	950	
					HSO	1150	
	W	900			位置	LOT 380-1F	
	H	1100					
序號	料號	名稱	出筭	長度	支/幅	加工說明	
1	X86385	50生邊企	直口	1100	1	X86385-W02/62-1L	
2	X86385	50生邊企	直口	1100	1	X86385-W02/62-1R	
3	X86386	50頂橫	避位	864	1	X86386-W02/62-1	
4	X86387	50生底橫	避位	854	1	X86387-W02/62-1	
5	X86027	50左生右生	避位	1054	1	X86207-W02/62-1	
6						无拦河	
窗玉用料							
1	X86199	50窗玉企	45°	1062	1	X86299-W02/62-1	
2	X86199	50窗玉企	45°	1062	1	X86299-W02/62-2	
3	X86199	50窗玉企	45°	1062	1	X86299-W02/62-3	
4	X86199	50窗玉企	45°	1062	1	X86299-W02/62-4	
5	X86199	50窗玉橫	45°	416.5	1	X86299-W02/62-5	
6	X86199	50窗玉橫	45°	416.5	1	X86299-W02/62-6	
7	X86199	50窗玉橫	45°	416.5	1	X86299-W02/62-7	
8	X86199	50窗玉橫	45°	416.5	1	X86299-W02/62-8	
9	X86202	50玻璃線-企	直口	986.2	1	X86202-W02/62-1	
10	X86202	50玻璃線-企	直口	986.2	1	X86202-W02/62-2	
11	X86202	50玻璃線-企	直口	986.2	2		
12	X86202	50玻璃線-橫	直口	304.5	4		
窗中	窗號	W02-63	幅数	1	WSO	950	
					HSO	1260	
	W	900			位置	LOT 380-1F	
	H	1210					
序號	料號	名稱	出筭	長度	支/幅	加工說明	
1	X86385	50生邊企	直口	1210	1	X86385-W02/63-1L	
2	X86385	50生邊企	直口	1210	1	X86385-W02/63-1R	
3	X86386	50頂橫	避位	864	1	X86386-W02/63-1	
4	X86387	50生底橫	避位	854	1	X86387-W02/63-1	
5	X86027	50左生右生	避位	1164	1	X86207-W02/63-1	
6						无拦河	
窗玉用料							
1	X86199	50窗玉企	45°	1172	1	X86299-W02/63-1	
2	X86199	50窗玉企	45°	1172	1	X86299-W02/63-2	
3	X86199	50窗玉企	45°	1172	1	X86299-W02/63-3	
4	X86199	50窗玉企	45°	1172	1	X86299-W02/63-4	
5	X86199	50窗玉橫	45°	416.5	1	X86299-W02/63-5	
6	X86199	50窗玉橫	45°	416.5	1	X86299-W02/63-6	
7	X86199	50窗玉橫	45°	416.5	1	X86299-W02/63-7	
8	X86199	50窗玉橫	45°	416.5	1	X86299-W02/63-8	
9	X86202	50玻璃線-企	直口	1096.2	1	X86202-W02/63-1	
10	X86202	50玻璃線-企	直口	1096.2	1	X86202-W02/63-2	
11	X86202	50玻璃線-企	直口	1096.2	2		
12	X86202	50玻璃線-橫	直口	304.5	4		
工程號	J-860	地盤	马湾		附件		
名稱	鋁窗組裝圖		探用				
材料	详见加工圖		地盤				
顏色	--		工廠				
					組裝圖見：50-W02		

 <b>美特鋁質</b> 有限公司 MIDI Aluminium Fabricator Ltd.				類別		物料號			
				制圖	LRA	2023.12.14	圖號	50-W02-7	
修改	-	-		復核	-	-	數量		
日期	-	-		批准			位置		
窗中	窗號	W02-64	幅数	1	WSO	950			
					HSO	1080			
	W	900			位置	LOT 106-1F			
	H	1030							
序號	料號	名稱	出筭	長度	支/幅	加工說明			
1	X86385	50生邊企	直口	1030	1	X86385-W02/64-1L			
2	X86385	50生邊企	直口	1030	1	X86385-W02/64-1R			
3	X86386	50頂橫	避位	864	1	X86386-W02/64-1			
4	X86387	50生底橫	避位	854	1	X86387-W02/64-1			
5	X86027	50左生右生	避位	984	1	X86207-W02/64-1			
6						无拦河			
窗玉用料									
1	X86199	50窗玉企	45°	992	1	X86299-W02/64-1			
2	X86199	50窗玉企	45°	992	1	X86299-W02/64-2			
3	X86199	50窗玉企	45°	992	1	X86299-W02/64-3			
4	X86199	50窗玉企	45°	992	1	X86299-W02/64-4			
5	X86199	50窗玉橫	45°	416.5	1	X86299-W02/64-5			
6	X86199	50窗玉橫	45°	416.5	1	X86299-W02/64-6			
7	X86199	50窗玉橫	45°	416.5	1	X86299-W02/64-7			
8	X86199	50窗玉橫	45°	416.5	1	X86299-W02/64-8			
9	X86202	50玻璃線-企	直口	916.2	1	X86202-W02/64-1			
10	X86202	50玻璃線-企	直口	916.2	1	X86202-W02/64-2			
11	X86202	50玻璃線-企	直口	916.2	2				
12	X86202	50玻璃線-橫	直口	304.5	4				
窗中	窗號	W02-65	幅数	1	WSO	950			
					HSO	1310			
	W	900			位置	LOT 382-1F			
	H	1260							
序號	料號	名稱	出筭	長度	支/幅	加工說明			
1	X86385	50生邊企	直口	1260	1	X86385-W02/65-1L			
2	X86385	50生邊企	直口	1260	1	X86385-W02/65-1R			
3	X86386	50頂橫	避位	864	1	X86386-W02/65-1			
4	X86387	50生底橫	避位	854	1	X86387-W02/65-1			
5	X86027	50左生右生	避位	1214	1	X86207-W02/65-1			
6	JM3034	25*25*3鋁通	避位	880	2	JM3034-W02/65-1			
窗玉用料									
1	X86199	50窗玉企	45°	1222	1	X86199-W02/65-1			
2	X86199	50窗玉企	45°	1222	1	X86199-W02/65-2			
3	X86199	50窗玉企	45°	1222	1	X86199-W02/65-3			
4	X86199	50窗玉企	45°	1222	1	X86199-W02/65-4			
5	X86199	50窗玉橫	45°	416.5	1	X86199-W02/65-5			
6	X86199	50窗玉橫	45°	416.5	1	X86199-W02/65-6			
7	X86199	50窗玉橫	45°	416.5	1	X86199-W02/65-7			
8	X86199	50窗玉橫	45°	416.5	1	X86199-W02/65-8			
9	X86202	50玻璃線-企	直口	1146.2	1	X86202-W02/65-1			
10	X86202	50玻璃線-企	直口	1146.2	1	X86202-W02/65-2			
11	X86202	50玻璃線-企	直口	1146.2	2				
12	X86202	50玻璃線-橫	直口	304.5	4				
工程號	J-860	地盤	马湾		附件		组装图见：50-W02		
名稱	鋁窗組裝圖			探					用
材料	详见加工圖			地盤					
顏色	--			工廠					

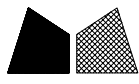
 <b>美特鋁質</b> 有限公司 MIDI Aluminium Fabricator Ltd.				類別		物料號		
				制圖	LRA	2023.12.14	圖號	50-W02-8
修改	-	-		復核	-	-	數量	
日期	-	-		批准			位置	
窗中	窗號	W02-66	幅数	1	WSO	950		
					HSO	1240		
	W	900			位置	LOT 381-2F		
	H	1190						
序號	料號	名稱	出筭	長度	支/幅	加工說明		
1	X86385	50生邊企	直口	1190	1	X86385-W02/66-1L		
2	X86385	50生邊企	直口	1190	1	X86385-W02/66-1R		
3	X86386	50頂橫	避位	864	1	X86386-W02/66-1		
4	X86387	50生底橫	避位	854	1	X86387-W02/66-1		
5	X86027	50左生右生	避位	1144	1	X86207-W02/66-1		
6						无拦河		
窗玉用料								
1	X86199	50窗玉企	45°	1152	1	X86299-W02/66-1		
2	X86199	50窗玉企	45°	1152	1	X86299-W02/66-2		
3	X86199	50窗玉企	45°	1152	1	X86299-W02/66-3		
4	X86199	50窗玉企	45°	1152	1	X86299-W02/66-4		
5	X86199	50窗玉橫	45°	416.5	1	X86299-W02/66-5		
6	X86199	50窗玉橫	45°	416.5	1	X86299-W02/66-6		
7	X86199	50窗玉橫	45°	416.5	1	X86299-W02/66-7		
8	X86199	50窗玉橫	45°	416.5	1	X86299-W02/66-8		
9	X86202	50玻璃線-企	直口	1076.2	1	X86202-W02/66-1		
10	X86202	50玻璃線-企	直口	1076.2	1	X86202-W02/66-2		
11	X86202	50玻璃線-企	直口	1076.2	2			
12	X86202	50玻璃線-橫	直口	304.5	4			
窗中	窗號	W02-67	幅数	2	WSO	960		
					HSO	1150		
	W	910			位置	LOT 380-1F		
	H	1100						
序號	料號	名稱	出筭	長度	支/幅	加工說明		
1	X86385	50生邊企	直口	1100	1	X86385-W02/67-1L		
2	X86385	50生邊企	直口	1100	1	X86385-W02/67-1R		
3	X86386	50頂橫	避位	874	1	X86386-W02/67-1		
4	X86387	50生底橫	避位	864	1	X86387-W02/67-1		
5	X86027	50左生右生	避位	1054	1	X86207-W02/67-1		
6						无拦河		
窗玉用料								
1	X86199	50窗玉企	45°	1062	1	X86299-W02/67-1		
2	X86199	50窗玉企	45°	1062	1	X86299-W02/67-2		
3	X86199	50窗玉企	45°	1062	1	X86299-W02/67-3		
4	X86199	50窗玉企	45°	1062	1	X86299-W02/67-4		
5	X86199	50窗玉橫	45°	421.5	1	X86299-W02/67-5		
6	X86199	50窗玉橫	45°	421.5	1	X86299-W02/67-6		
7	X86199	50窗玉橫	45°	421.5	1	X86299-W02/67-7		
8	X86199	50窗玉橫	45°	421.5	1	X86299-W02/67-8		
9	X86202	50玻璃線-企	直口	986.2	1	X86202-W02/67-1		
10	X86202	50玻璃線-企	直口	986.2	1	X86202-W02/67-2		
11	X86202	50玻璃線-企	直口	986.2	2			
12	X86202	50玻璃線-橫	直口	309.5	4			
工程號	J-860	地盤	马湾					
名稱	鋁窗組裝圖			探	用	附件 		
材料	详见加工圖			地盤				
顏色	--			工廠				
組裝圖見：50-W02								

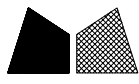
 <b>美特鋁質</b> 有限公司 MIDI Aluminium Fabricator Ltd.				類別		物料號		
				制圖	LRA	2023.12.14	圖號	50-W02-9
修改	-	-		復核	-	-	數量	
日期	-	-		批准			位置	
窗中	窗號	W02-68	幅数	2	WSO	970		
					HSO	1130		
	W	920			位置	LOT 380-1F		
	H	1080						
序號	料號	名稱	出筍	長度	支/幅	加工說明		
1	X86385	50生邊企	直口	1080	1	X86385-W02/68-1L		
2	X86385	50生邊企	直口	1080	1	X86385-W02/68-1R		
3	X86386	50頂橫	避位	884	1	X86386-W02/68-1		
4	X86387	50生底橫	避位	874	1	X86387-W02/68-1		
5	X86027	50左生右生	避位	1034	1	X86207-W02/68-1		
6						无拦河		
窗玉用料								
1	X86199	50窗玉企	45°	1042	1	X86299-W02/68-1		
2	X86199	50窗玉企	45°	1042	1	X86299-W02/68-2		
3	X86199	50窗玉企	45°	1042	1	X86299-W02/68-3		
4	X86199	50窗玉企	45°	1042	1	X86299-W02/68-4		
5	X86199	50窗玉橫	45°	426.5	1	X86299-W02/68-5		
6	X86199	50窗玉橫	45°	426.5	1	X86299-W02/68-6		
7	X86199	50窗玉橫	45°	426.5	1	X86299-W02/68-7		
8	X86199	50窗玉橫	45°	426.5	1	X86299-W02/68-8		
9	X86202	50玻璃線-企	直口	966.2	1	X86202-W02/68-1		
10	X86202	50玻璃線-企	直口	966.2	1	X86202-W02/68-2		
11	X86202	50玻璃線-企	直口	966.2	2			
12	X86202	50玻璃線-橫	直口	314.5	4			
窗中	窗號	W02-69	幅数	1	WSO	970		
					HSO	1040		
	W	920			位置	LOT 380-2F		
	H	990						
序號	料號	名稱	出筍	長度	支/幅	加工說明		
1	X86385	50生邊企	直口	990	1	X86385-W02/69-1L		
2	X86385	50生邊企	直口	990	1	X86385-W02/69-1R		
3	X86386	50頂橫	避位	884	1	X86386-W02/69-1		
4	X86387	50生底橫	避位	874	1	X86387-W02/69-1		
5	X86027	50左生右生	避位	944	1	X86207-W02/69-1		
6						无拦河		
窗玉用料								
1	X86199	50窗玉企	45°	952	1	X86299-W02/69-1		
2	X86199	50窗玉企	45°	952	1	X86299-W02/69-2		
3	X86199	50窗玉企	45°	952	1	X86299-W02/69-3		
4	X86199	50窗玉企	45°	952	1	X86299-W02/69-4		
5	X86199	50窗玉橫	45°	426.5	1	X86299-W02/69-5		
6	X86199	50窗玉橫	45°	426.5	1	X86299-W02/69-6		
7	X86199	50窗玉橫	45°	426.5	1	X86299-W02/69-7		
8	X86199	50窗玉橫	45°	426.5	1	X86299-W02/69-8		
9	X86202	50玻璃線-企	直口	876.2	1	X86202-W02/69-1		
10	X86202	50玻璃線-企	直口	876.2	1	X86202-W02/69-2		
11	X86202	50玻璃線-企	直口	876.2	2			
12	X86202	50玻璃線-橫	直口	314.5	4			
工程號	J-860	地盤	马湾			附件		
名稱	鋁窗組裝圖			探用				
材料	详见加工圖			地盤				
顏色	--			工廠				
						組裝圖見：50-W02		

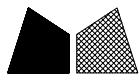
 <b>美特鋁質</b> 有限公司 MIDI Aluminium Fabricator Ltd.				類別		物料號		
				制圖	LRA	2023.12.14	圖號	50-W02-10
修改	-	-		復核	-	-	數量	
日期	-	-		批准			位置	
窗	窗號	W02-71	幅数	1	WSO	970		
					HSO	1120		
	W	920			位置	LOT 336-1F		
	H	1070						
序號	料號	名稱	出筍	長度	支/幅	加工說明		
1	X86385	50生邊企	直口	1070	1	X86385-W02/71-1L		
2	X86385	50生邊企	直口	1070	1	X86385-W02/71-1R		
3	X86386	50頂橫	避位	884	1	X86386-W02/71-1		
4	X86387	50生底橫	避位	874	1	X86387-W02/71-1		
5	X86027	50左生右生	避位	1024	1	X86207-W02/71-1		
6						无拦河		
窗玉用料								
1	X86199	50窗玉企	45°	1032	1	X86299-W02/71-1		
2	X86199	50窗玉企	45°	1032	1	X86299-W02/71-2		
3	X86199	50窗玉企	45°	1032	1	X86299-W02/71-3		
4	X86199	50窗玉企	45°	1032	1	X86299-W02/71-4		
5	X86199	50窗玉橫	45°	426.5	1	X86299-W02/71-5		
6	X86199	50窗玉橫	45°	426.5	1	X86299-W02/71-6		
7	X86199	50窗玉橫	45°	426.5	1	X86299-W02/71-7		
8	X86199	50窗玉橫	45°	426.5	1	X86299-W02/71-8		
9	X86202	50玻璃線-企	直口	956.2	1	X86202-W02/71-1		
10	X86202	50玻璃線-企	直口	956.2	1	X86202-W02/71-2		
11	X86202	50玻璃線-企	直口	956.2	2			
12	X86202	50玻璃線-橫	直口	314.5	4			
窗	窗號	W02-72	幅数	1	WSO	980		
					HSO	1330		
	W	930			位置	LOT 17-1F		
	H	1280						
序號	料號	名稱	出筍	長度	支/幅	加工說明		
1	X86385	50生邊企	直口	1280	1	X86385-W02/72-1L		
2	X86385	50生邊企	直口	1280	1	X86385-W02/72-1R		
3	X86386	50頂橫	避位	894	1	X86386-W02/72-1		
4	X86387	50生底橫	避位	884	1	X86387-W02/72-1		
5	X86027	50左生右生	避位	1234	1	X86207-W02/72-1		
6						无拦河		
窗玉用料								
1	X86199	50窗玉企	45°	1242	1	X86299-W02/72-1		
2	X86199	50窗玉企	45°	1242	1	X86299-W02/72-2		
3	X86199	50窗玉企	45°	1242	1	X86299-W02/72-3		
4	X86199	50窗玉企	45°	1242	1	X86299-W02/72-4		
5	X86199	50窗玉橫	45°	431.5	1	X86299-W02/72-5		
6	X86199	50窗玉橫	45°	431.5	1	X86299-W02/72-6		
7	X86199	50窗玉橫	45°	431.5	1	X86299-W02/72-7		
8	X86199	50窗玉橫	45°	431.5	1	X86299-W02/72-8		
9	X86202	50玻璃線-企	直口	1166.2	1	X86202-W02/72-1		
10	X86202	50玻璃線-企	直口	1166.2	1	X86202-W02/72-2		
11	X86202	50玻璃線-企	直口	1166.2	2			
12	X86202	50玻璃線-橫	直口	319.5	4			
工程號	J-860	地盤	马湾			附件		
名稱	鋁窗組裝圖			探用				
材料	详见加工圖			地盤				
顏色	--			工廠				
						組裝圖見：50-W02		

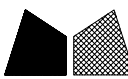
 <b>美特鋁質</b> 有限公司 MIDI Aluminium Fabricator Ltd.				類別		物料號	
				制圖	LRA	2023.12.14	圖號 50-W02-11
修改	-	-		復核	-	-	數量
日期	-	-		批准			位置
窗中	窗號	W02-73	幅数	3	WSO	980	
					HSO	1110	
	W	930			位置	LOT 380-GF	
	H	1060					
序號	料號	名稱	出筍	長度	支/幅	加工說明	
1	X86385	50生邊企	直口	1060	1	X86385-W02/73-1L	
2	X86385	50生邊企	直口	1060	1	X86385-W02/73-1R	
3	X86386	50頂橫	避位	894	1	X86386-W02/73-1	
4	X86387	50生底橫	避位	884	1	X86387-W02/73-1	
5	X86027	50左生右生	避位	1014	1	X86207-W02/73-1	
6						无拦河	
窗玉用料							
1	X86199	50窗玉企	45°	1022	1	X86299-W02/73-1	
2	X86199	50窗玉企	45°	1022	1	X86299-W02/73-2	
3	X86199	50窗玉企	45°	1022	1	X86299-W02/73-3	
4	X86199	50窗玉企	45°	1022	1	X86299-W02/73-4	
5	X86199	50窗玉橫	45°	431.5	1	X86299-W02/73-5	
6	X86199	50窗玉橫	45°	431.5	1	X86299-W02/73-6	
7	X86199	50窗玉橫	45°	431.5	1	X86299-W02/73-7	
8	X86199	50窗玉橫	45°	431.5	1	X86299-W02/73-8	
9	X86202	50玻璃線-企	直口	946.2	1	X86202-W02/73-1	
10	X86202	50玻璃線-企	直口	946.2	1	X86202-W02/73-2	
11	X86202	50玻璃線-企	直口	946.2	2		
12	X86202	50玻璃線-橫	直口	319.5	4		
窗中	窗號	W02-74	幅数	1	WSO	980	
					HSO	1360	
	W	930			位置	LOT 17-1F	
	H	1310					
序號	料號	名稱	出筍	長度	支/幅	加工說明	
1	X86385	50生邊企	直口	1310	1	X86385-W02/74-1L	
2	X86385	50生邊企	直口	1310	1	X86385-W02/74-1R	
3	X86386	50頂橫	避位	894	1	X86386-W02/74-1	
4	X86387	50生底橫	避位	884	1	X86387-W02/74-1	
5	X86027	50左生右生	避位	1264	1	X86207-W02/74-1	
6						无拦河	
窗玉用料							
1	X86199	50窗玉企	45°	1272	1	X86299-W02/74-1	
2	X86199	50窗玉企	45°	1272	1	X86299-W02/74-2	
3	X86199	50窗玉企	45°	1272	1	X86299-W02/74-3	
4	X86199	50窗玉企	45°	1272	1	X86299-W02/74-4	
5	X86199	50窗玉橫	45°	431.5	1	X86299-W02/74-5	
6	X86199	50窗玉橫	45°	431.5	1	X86299-W02/74-6	
7	X86199	50窗玉橫	45°	431.5	1	X86299-W02/74-7	
8	X86199	50窗玉橫	45°	431.5	1	X86299-W02/74-8	
9	X86202	50玻璃線-企	直口	1196.2	1	X86202-W02/74-1	
10	X86202	50玻璃線-企	直口	1196.2	1	X86202-W02/74-2	
11	X86202	50玻璃線-企	直口	1196.2	2		
12	X86202	50玻璃線-橫	直口	319.5	4		
工程號	J-860	地盤	马湾			附 件	組裝圖見：50-W02
名稱	鋁窗組裝圖			探	用		
材料	详见加工圖			地盤			
顏色	--			工廠			

 美特鋁質 有限公司 MIDI Aluminium Fabricator Ltd.				類別		物料號			
				制圖	LRA	2023.12.14	圖號	50-W02-12	
修改	-	-		復核	-	-	數量		
日期	-	-		批准			位置		
窗	窗號	W02-75	幅数	1	WSO	990			
					HSO	1100			
	W	940			位置	LOT 380-2F			
	H	1050							
序號	料號	名稱	出筍	長度	支/幅	加工說明			
1	X86385	50生邊企	直口	1050	1	X86385-W02/75-1L			
2	X86385	50生邊企	直口	1050	1	X86385-W02/75-1R			
3	X86386	50頂橫	避位	904	1	X86386-W02/75-1			
4	X86387	50生底橫	避位	894	1	X86387-W02/75-1			
5	X86027	50左生右生	避位	1004	1	X86207-W02/75-1			
6						无拦河			
窗玉用料									
1	X86199	50窗玉企	45°	1012	1	X86299-W02/75-1			
2	X86199	50窗玉企	45°	1012	1	X86299-W02/75-2			
3	X86199	50窗玉企	45°	1012	1	X86299-W02/75-3			
4	X86199	50窗玉企	45°	1012	1	X86299-W02/75-4			
5	X86199	50窗玉橫	45°	436.5	1	X86299-W02/75-5			
6	X86199	50窗玉橫	45°	436.5	1	X86299-W02/75-6			
7	X86199	50窗玉橫	45°	436.5	1	X86299-W02/75-7			
8	X86199	50窗玉橫	45°	436.5	1	X86299-W02/75-8			
9	X86202	50玻璃線-企	直口	936.2	1	X86202-W02/75-1			
10	X86202	50玻璃線-企	直口	936.2	1	X86202-W02/75-2			
11	X86202	50玻璃線-企	直口	936.2	2				
12	X86202	50玻璃線-橫	直口	324.5	4				
窗	窗號	W02-76	幅数	1	WSO	1000			
					HSO	1270			
	W	950			位置	LOT 13RP-GF			
	H	1220							
序號	料號	名稱	出筍	長度	支/幅	加工說明			
1	X86385	50生邊企	直口	1220	1	X86385-W02/76-1L			
2	X86385	50生邊企	直口	1220	1	X86385-W02/76-1R			
3	X86386	50頂橫	避位	914	1	X86386-W02/76-1			
4	X86387	50生底橫	避位	904	1	X86387-W02/76-1			
5	X86027	50左生右生	避位	1174	1	X86207-W02/76-1			
6						无拦河			
窗玉用料									
1	X86199	50窗玉企	45°	1182	1	X86299-W02/76-1			
2	X86199	50窗玉企	45°	1182	1	X86299-W02/76-2			
3	X86199	50窗玉企	45°	1182	1	X86299-W02/76-3			
4	X86199	50窗玉企	45°	1182	1	X86299-W02/76-4			
5	X86199	50窗玉橫	45°	441.5	1	X86299-W02/76-5			
6	X86199	50窗玉橫	45°	441.5	1	X86299-W02/76-6			
7	X86199	50窗玉橫	45°	441.5	1	X86299-W02/76-7			
8	X86199	50窗玉橫	45°	441.5	1	X86299-W02/76-8			
9	X86202	50玻璃線-企	直口	1106.2	1	X86202-W02/76-1			
10	X86202	50玻璃線-企	直口	1106.2	1	X86202-W02/76-2			
11	X86202	50玻璃線-企	直口	1106.2	2				
12	X86202	50玻璃線-橫	直口	329.5	4				
工程號	J-860	地盤	马湾						
名稱	鋁窗組裝圖				探	用			
材料	详见加工圖				地盤				
顏色	--				工廠				
					附件	組裝圖見：50-W02			

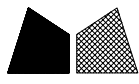
 <b>美特鋁質</b> 有限公司 MIDI Aluminium Fabricator Ltd.				類別		物料號	
				制圖	LRA	2023.12.14	圖號 50-W02-13
修改	-	-		復核	-	-	數量
日期	-	-		批准			位置
窗中	窗號	W02-115A	幅数	1	WSO	940	
					HSO	1260	
	W	890			位置	LOT TW9582-GF	
	H	1210					
序號	料號	名稱	出筍	長度	支/幅	加工說明	
1	X86385	50生邊企	直口	1210	1	X86385-W02/115A-1L	
2	X86385	50生邊企	直口	1210	1	X86385-W02/115A-1R	
3	X86386	50頂橫	避位	854	1	X86386-W02/115A-1	
4	X86387	50生底橫	避位	844	1	X86387-W02/115A-1	
5	X86027	50左生右生	避位	1164	1	X86207-W02/115A-1	
6						无拦河	
窗玉用料							
1	X86199	50窗玉企	45°	1172	1	X86299-W02/115A-1	
2	X86199	50窗玉企	45°	1172	1	X86299-W02/115A-2	
3	X86199	50窗玉企	45°	1172	1	X86299-W02/115A-3	
4	X86199	50窗玉企	45°	1172	1	X86299-W02/115A-4	
5	X86199	50窗玉橫	45°	411.5	1	X86299-W02/115A-5	
6	X86199	50窗玉橫	45°	411.5	1	X86299-W02/115A-6	
7	X86199	50窗玉橫	45°	411.5	1	X86299-W02/115A-7	
8	X86199	50窗玉橫	45°	411.5	1	X86299-W02/115A-8	
9	X86202	50玻璃線-企	直口	1096.2	1	X86202-W02/115A-1	
10	X86202	50玻璃線-企	直口	1096.2	1	X86202-W02/115A-2	
11	X86202	50玻璃線-企	直口	1096.2	2		
12	X86202	50玻璃線-橫	直口	299.5	4		
窗中	窗號	W02-45	幅数	1	WSO	910	
					HSO	1300	
	W	860			位置	LOT 381-1F	
	H	1250					
序號	料號	名稱	出筍	長度	支/幅	加工說明	
1	X86385	50生邊企	直口	1250	1	X86385-W02/45-1L	
2	X86385	50生邊企	直口	1250	1	X86385-W02/45-1R	
3	X86386	50頂橫	避位	824	1	X86386-W02/45-1	
4	X86387	50生底橫	避位	814	1	X86387-W02/45-1	
5	X86027	50左生右生	避位	1204	1	X86207-W02/45-1	
6	JM3034	25*25*3鋁通	避位	840	2	JM3034-W02/45-1	
窗玉用料							
1	X86199	50窗玉企	45°	1212	1	X86299-W02/45-1	
2	X86199	50窗玉企	45°	1212	1	X86299-W02/45-2	
3	X86199	50窗玉企	45°	1212	1	X86299-W02/45-3	
4	X86199	50窗玉企	45°	1212	1	X86299-W02/45-4	
5	X86199	50窗玉橫	45°	396.5	1	X86299-W02/45-5	
6	X86199	50窗玉橫	45°	396.5	1	X86299-W02/45-6	
7	X86199	50窗玉橫	45°	396.5	1	X86299-W02/45-7	
8	X86199	50窗玉橫	45°	396.5	1	X86299-W02/45-8	
9	X86202	50玻璃線-企	直口	1136.2	1	X86202-W02/45-1	
10	X86202	50玻璃線-企	直口	1136.2	1	X86202-W02/45-2	
11	X86202	50玻璃線-企	直口	1136.2	2		
12	X86202	50玻璃線-橫	直口	284.5	4		
工程號	J-860	地盤	马湾		附件		
名稱	鋁窗組裝圖		探用				
材料	详见加工圖		地盤				
顏色	--		工廠				
					組裝圖見：50-W02		

 美特鋁質 有限公司 MIDI Aluminium Fabricator Ltd.				類別		物料號	
				制圖	LRA	2023.12.14	圖號 50-W02-14
修改	-	-		復核	-	-	數量
日期	-	-		批准			位置
窗中	窗號	W02-111	幅数	1	WSO	1400	
					HSO	1680	
	W	1350			位置	LOT 17-1F	
	H	1630					
序號	料號	名稱	出筍	長度	支/幅	加工說明	
1	X86385	50生邊企	直口	1630	1	X86385-W02/111-1L	
2	X86385	50生邊企	直口	1630	1	X86385-W02/111-1R	
3	X86386	50頂橫	避位	1314	1	X86386-W02/111-1	
4	X86387	50生底橫	避位	1304	1	X86387-W02/111-1	
5	X86027	50左生右生	避位	1584	1	X86207-W02/111-1	
6						无拦河	
窗玉用料							
1	X86199	50窗玉企	45°	1592	1	X86299-W02/111-1	
2	X86199	50窗玉企	45°	1592	1	X86299-W02/111-2	
3	X86199	50窗玉企	45°	1592	1	X86299-W02/111-3	
4	X86199	50窗玉企	45°	1592	1	X86299-W02/111-4	
5	X86199	50窗玉橫	45°	641.5	1	X86299-W02/111-5	
6	X86199	50窗玉橫	45°	641.5	1	X86299-W02/111-6	
7	X86199	50窗玉橫	45°	641.5	1	X86299-W02/111-7	
8	X86199	50窗玉橫	45°	641.5	1	X86299-W02/111-8	
9	X86202	50玻璃線-企	直口	1516.2	1	X86202-W02/111-1	
10	X86202	50玻璃線-企	直口	1516.2	1	X86202-W02/111-2	
11	X86202	50玻璃線-企	直口	1516.2	2		
12	X86202	50玻璃線-橫	直口	529.5	4		
窗中	窗號	W02-45A	幅数	1	WSO	860	
					HSO	1600	
	W	810			位置	LOT 17-1F	
	H	1550					
序號	料號	名稱	出筍	長度	支/幅	加工說明	
1	X86385	50生邊企	直口	1550	1	X86385-W02/45A-1L	
2	X86385	50生邊企	直口	1550	1	X86385-W02/45A-1R	
3	X86386	50頂橫	避位	774	1	X86386-W02/45A-1	
4	X86387	50生底橫	避位	764	1	X86387-W02/45A-1	
5	X86027	50左生右生	避位	1504	1	X86207-W02/45A-1	
6						无拦河	
窗玉用料							
1	X86199	50窗玉企	45°	1512	1	X86299-W02/45A-1	
2	X86199	50窗玉企	45°	1512	1	X86299-W02/45A-2	
3	X86199	50窗玉企	45°	1512	1	X86299-W02/45A-3	
4	X86199	50窗玉企	45°	1512	1	X86299-W02/45A-4	
5	X86199	50窗玉橫	45°	371.5	1	X86299-W02/45A-5	
6	X86199	50窗玉橫	45°	371.5	1	X86299-W02/45A-6	
7	X86199	50窗玉橫	45°	371.5	1	X86299-W02/45A-7	
8	X86199	50窗玉橫	45°	371.5	1	X86299-W02/45A-8	
9	X86202	50玻璃線-企	直口	1436.2	1	X86202-W02/45A-1	
10	X86202	50玻璃線-企	直口	1436.2	1	X86202-W02/45A-2	
11	X86202	50玻璃線-企	直口	1436.2	2		
12	X86202	50玻璃線-橫	直口	259.5	4		
工程號	J-860	地盤	马湾			附件	
名稱	鋁窗組裝圖			探用		組裝圖見：50-W02	
材料	详见加工圖			地盤			
顏色	--			工廠			

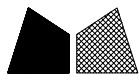
 <b>美特鋁質</b> 有限公司 MIDI Aluminium Fabricator Ltd.				類別		物料號				
				制圖	LRA	2023.12.14	圖號	50-W02-15		
修改	-	-		復核	-	-	數量			
日期	-	-		批准			位置			
窗中	窗號	W02-77	幅数	1	WSO	1000				
					HSO	900				
	W	950			位置	LOT 15A-1F				
	H	850								
序號	料號	名稱	出筍	長度	支/幅	加工說明				
1	X86385	50生邊企	直口	850	1	X86385-W02/77-1L				
2	X86385	50生邊企	直口	850	1	X86385-W02/77-1R				
3	X86386	50頂橫	避位	914	1	X86386-W02/77-1				
4	X86387	50生底橫	避位	904	1	X86387-W02/77-1				
5	X86027	50左生右生	避位	804	1	X86207-W02/77-1				
6						无拦河				
窗玉用料										
1	X86199	50窗玉企	45°	812	1	X86299-W02/77-1				
2	X86199	50窗玉企	45°	812	1	X86299-W02/77-2				
3	X86199	50窗玉企	45°	812	1	X86299-W02/77-3				
4	X86199	50窗玉企	45°	812	1	X86299-W02/77-4				
5	X86199	50窗玉橫	45°	441.5	1	X86299-W02/77-5				
6	X86199	50窗玉橫	45°	441.5	1	X86299-W02/77-6				
7	X86199	50窗玉橫	45°	441.5	1	X86299-W02/77-7				
8	X86199	50窗玉橫	45°	441.5	1	X86299-W02/77-8				
9	X86202	50玻璃線-企	直口	736.2	1	X86202-W02/77-1				
10	X86202	50玻璃線-企	直口	736.2	1	X86202-W02/77-2				
11	X86202	50玻璃線-企	直口	736.2	2					
12	X86202	50玻璃線-橫	直口	329.5	4					
窗中	窗號	W02-78	幅数	1	WSO	1000				
					HSO	1200				
	W	950			位置	LOT 12RP-1F				
	H	1150								
序號	料號	名稱	出筍	長度	支/幅	加工說明				
1	X86385	50生邊企	直口	1150	1	X86385-W02/78-1L				
2	X86385	50生邊企	直口	1150	1	X86385-W02/78-1R				
3	X86386	50頂橫	避位	914	1	X86386-W02/78-1				
4	X86387	50生底橫	避位	904	1	X86387-W02/78-1				
5	X86027	50左生右生	避位	1104	1	X86207-W02/78-1				
6						无拦河				
窗玉用料										
1	X86199	50窗玉企	45°	1112	1	X86299-W02/78-1				
2	X86199	50窗玉企	45°	1112	1	X86299-W02/78-2				
3	X86199	50窗玉企	45°	1112	1	X86299-W02/78-3				
4	X86199	50窗玉企	45°	1112	1	X86299-W02/78-4				
5	X86199	50窗玉橫	45°	441.5	1	X86299-W02/78-5				
6	X86199	50窗玉橫	45°	441.5	1	X86299-W02/78-6				
7	X86199	50窗玉橫	45°	441.5	1	X86299-W02/78-7				
8	X86199	50窗玉橫	45°	441.5	1	X86299-W02/78-8				
9	X86202	50玻璃線-企	直口	1036.2	1	X86202-W02/78-1				
10	X86202	50玻璃線-企	直口	1036.2	1	X86202-W02/78-2				
11	X86202	50玻璃線-企	直口	1036.2	2					
12	X86202	50玻璃線-橫	直口	329.5	4					
工程號	J-860	地盤	马湾			附 件  組裝圖見：50-W02				
名稱	鋁窗組裝圖			探用						
材料	详见加工圖			地盤						
顏色	--			工廠						

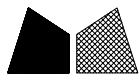
 <b>美特鋁質</b> 有限公司 MIDI Aluminium Fabricator Ltd.				類別		物料號		
				制圖	LRA	2023.12.14	圖號	50-W02-16
修改	-	-		復核	-	-	數量	
日期	-	-		批准			位置	
窗中	窗號	W02-79	幅数	2	WSO	1000		
					HSO	1230		
	W	950			位置	LOT 12RP-GF		
	H	1180						
序號	料號	名稱	出筍	長度	支/幅	加工說明		
1	X86385	50生邊企	直口	1180	1	X86385-W02/79-1L		
2	X86385	50生邊企	直口	1180	1	X86385-W02/79-1R		
3	X86386	50頂橫	避位	914	1	X86386-W02/79-1		
4	X86387	50生底橫	避位	904	1	X86387-W02/79-1		
5	X86027	50左生右生	避位	1134	1	X86207-W02/79-1		
6						无拦河		
窗玉用料								
1	X86199	50窗玉企	45°	1142	1	X86299-W02/79-1		
2	X86199	50窗玉企	45°	1142	1	X86299-W02/79-2		
3	X86199	50窗玉企	45°	1142	1	X86299-W02/79-3		
4	X86199	50窗玉企	45°	1142	1	X86299-W02/79-4		
5	X86199	50窗玉橫	45°	441.5	1	X86299-W02/79-5		
6	X86199	50窗玉橫	45°	441.5	1	X86299-W02/79-6		
7	X86199	50窗玉橫	45°	441.5	1	X86299-W02/79-7		
8	X86199	50窗玉橫	45°	441.5	1	X86299-W02/79-8		
9	X86202	50玻璃線-企	直口	1066.2	1	X86202-W02/79-1		
10	X86202	50玻璃線-企	直口	1066.2	1	X86202-W02/79-2		
11	X86202	50玻璃線-企	直口	1066.2	2			
12	X86202	50玻璃線-橫	直口	329.5	4			
窗中	窗號	W02-80	幅数	1	WSO	1000		
					HSO	1290		
	W	950			位置	LOT 336-GF		
	H	1240						
序號	料號	名稱	出筍	長度	支/幅	加工說明		
1	X86385	50生邊企	直口	1240	1	X86385-W02/80-1L		
2	X86385	50生邊企	直口	1240	1	X86385-W02/80-1R		
3	X86386	50頂橫	避位	914	1	X86386-W02/80-1		
4	X86387	50生底橫	避位	904	1	X86387-W02/80-1		
5	X86027	50左生右生	避位	1194	1	X86207-W02/80-1		
6						无拦河		
窗玉用料								
1	X86199	50窗玉企	45°	1202	1	X86299-W02/80-1		
2	X86199	50窗玉企	45°	1202	1	X86299-W02/80-2		
3	X86199	50窗玉企	45°	1202	1	X86299-W02/80-3		
4	X86199	50窗玉企	45°	1202	1	X86299-W02/80-4		
5	X86199	50窗玉橫	45°	441.5	1	X86299-W02/80-5		
6	X86199	50窗玉橫	45°	441.5	1	X86299-W02/80-6		
7	X86199	50窗玉橫	45°	441.5	1	X86299-W02/80-7		
8	X86199	50窗玉橫	45°	441.5	1	X86299-W02/80-8		
9	X86202	50玻璃線-企	直口	1126.2	1	X86202-W02/80-1		
10	X86202	50玻璃線-企	直口	1126.2	1	X86202-W02/80-2		
11	X86202	50玻璃線-企	直口	1126.2	2			
12	X86202	50玻璃線-橫	直口	329.5	4			
工程號	J-860	地盤	马湾			附 件  组装图见：50-W02		
名稱	鋁窗組裝圖			探用				
材料	详见加工圖			地盤				
顏色	--			工廠				

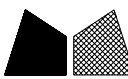
 <b>美特鋁質</b> 有限公司 MIDI Aluminium Fabricator Ltd.				類別		物料號		
				制圖	LRA	2023.12.14	圖號 50-W02-17	
修改	-	-		復核	-	-	數量	
日期	-	-		批准			位置	
窗	窗號	W02-81	幅数	1	WSO	1000		
					HSO	1290		
	W	950			位置	LOT 13RP-GF		
	H	1240						
序號	料號	名稱	出筍	長度	支/幅	加工說明		
1	X86385	50生邊企	直口	1240	1	X86385-W02/81-1L		
2	X86385	50生邊企	直口	1240	1	X86385-W02/81-1R		
3	X86386	50頂橫	避位	914	1	X86386-W02/81-1		
4	X86387	50生底橫	避位	904	1	X86387-W02/81-1		
5	X86027	50左生右生	避位	1194	1	X86207-W02/81-1		
6	JM3034	25*25*3鋁通	避位	930	2	JM3034-W02/81-1		
窗玉用料								
1	X86199	50窗玉企	45°	1202	1	X86199-W02/81-1		
2	X86199	50窗玉企	45°	1202	1	X86199-W02/81-2		
3	X86199	50窗玉企	45°	1202	1	X86199-W02/81-3		
4	X86199	50窗玉企	45°	1202	1	X86199-W02/81-4		
5	X86199	50窗玉橫	45°	441.5	1	X86199-W02/81-5		
6	X86199	50窗玉橫	45°	441.5	1	X86199-W02/81-6		
7	X86199	50窗玉橫	45°	441.5	1	X86199-W02/81-7		
8	X86199	50窗玉橫	45°	441.5	1	X86199-W02/81-8		
9	X86202	50玻璃線-企	直口	1126.2	1	X86202-W02/81-1		
10	X86202	50玻璃線-企	直口	1126.2	1	X86202-W02/81-2		
11	X86202	50玻璃線-企	直口	1126.2	2			
12	X86202	50玻璃線-橫	直口	329.5	4			
窗	窗號	W02-82	幅数	1	WSO	1010		
					HSO	1570		
	W	960			位置	LOT STT679TW-GF		
	H	1520						
序號	料號	名稱	出筍	長度	支/幅	加工說明		
1	X86385	50生邊企	直口	1520	1	X86385-W02/82-1L		
2	X86385	50生邊企	直口	1520	1	X86385-W02/82-1R		
3	X86386	50頂橫	避位	924	1	X86386-W02/82-1		
4	X86387	50生底橫	避位	914	1	X86387-W02/82-1		
5	X86027	50左生右生	避位	1474	1	X86207-W02/82-1		
6						无拦河		
窗玉用料								
1	X86199	50窗玉企	45°	1482	1	X86299-W02/82-1		
2	X86199	50窗玉企	45°	1482	1	X86299-W02/82-2		
3	X86199	50窗玉企	45°	1482	1	X86299-W02/82-3		
4	X86199	50窗玉企	45°	1482	1	X86299-W02/82-4		
5	X86199	50窗玉橫	45°	446.5	1	X86299-W02/82-5		
6	X86199	50窗玉橫	45°	446.5	1	X86299-W02/82-6		
7	X86199	50窗玉橫	45°	446.5	1	X86299-W02/82-7		
8	X86199	50窗玉橫	45°	446.5	1	X86299-W02/82-8		
9	X86202	50玻璃線-企	直口	1406.2	1	X86202-W02/82-1		
10	X86202	50玻璃線-企	直口	1406.2	1	X86202-W02/82-2		
11	X86202	50玻璃線-企	直口	1406.2	2			
12	X86202	50玻璃線-橫	直口	334.5	4			
工程號	J-860	地盤	马湾		附 件	组装图见：50-W02		
名稱	鋁窗組裝圖			探				用
材料	详见加工圖			地盤				
顏色	--			工廠				

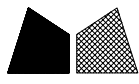
 <b>美特鋁質</b> 有限公司 MIDI Aluminium Fabricator Ltd.				類別		物料號	
				制圖	LRA	2023.12.14	圖號 50-W02-18
修改	-	-		復核	-	-	數量
日期	-	-		批准			位置
窗中	窗號	W02-83	幅数	1	WSO	1020	
					HSO	1150	
	W	970			位置	LOT 380-2F	
	H	1100					
序號	料號	名稱	出筍	長度	支/幅	加工說明	
1	X86385	50生邊企	直口	1100	1	X86385-W02/83-1L	
2	X86385	50生邊企	直口	1100	1	X86385-W02/83-1R	
3	X86386	50頂橫	避位	934	1	X86386-W02/83-1	
4	X86387	50生底橫	避位	924	1	X86387-W02/83-1	
5	X86027	50左生右生	避位	1054	1	X86207-W02/83-1	
6						无拦河	
窗玉用料							
1	X86199	50窗玉企	45°	1062	1	X86299-W02/83-1	
2	X86199	50窗玉企	45°	1062	1	X86299-W02/83-2	
3	X86199	50窗玉企	45°	1062	1	X86299-W02/83-3	
4	X86199	50窗玉企	45°	1062	1	X86299-W02/83-4	
5	X86199	50窗玉橫	45°	451.5	1	X86299-W02/83-5	
6	X86199	50窗玉橫	45°	451.5	1	X86299-W02/83-6	
7	X86199	50窗玉橫	45°	451.5	1	X86299-W02/83-7	
8	X86199	50窗玉橫	45°	451.5	1	X86299-W02/83-8	
9	X86202	50玻璃線-企	直口	986.2	1	X86202-W02/83-1	
10	X86202	50玻璃線-企	直口	986.2	1	X86202-W02/83-2	
11	X86202	50玻璃線-企	直口	986.2	2		
12	X86202	50玻璃線-橫	直口	339.5	4		
窗中	窗號	W02-84	幅数	1	WSO	1030	
					HSO	1430	
	W	980			位置	LOT 336-GF	
	H	1380					
序號	料號	名稱	出筍	長度	支/幅	加工說明	
1	X86385	50生邊企	直口	1380	1	X86385-W02/84-1L	
2	X86385	50生邊企	直口	1380	1	X86385-W02/84-1R	
3	X86386	50頂橫	避位	944	1	X86386-W02/84-1	
4	X86387	50生底橫	避位	934	1	X86387-W02/84-1	
5	X86027	50左生右生	避位	1334	1	X86207-W02/84-1	
6						无拦河	
窗玉用料							
1	X86199	50窗玉企	45°	1342	1	X86299-W02/84-1	
2	X86199	50窗玉企	45°	1342	1	X86299-W02/84-2	
3	X86199	50窗玉企	45°	1342	1	X86299-W02/84-3	
4	X86199	50窗玉企	45°	1342	1	X86299-W02/84-4	
5	X86199	50窗玉橫	45°	456.5	1	X86299-W02/84-5	
6	X86199	50窗玉橫	45°	456.5	1	X86299-W02/84-6	
7	X86199	50窗玉橫	45°	456.5	1	X86299-W02/84-7	
8	X86199	50窗玉橫	45°	456.5	1	X86299-W02/84-8	
9	X86202	50玻璃線-企	直口	1266.2	1	X86202-W02/84-1	
10	X86202	50玻璃線-企	直口	1266.2	1	X86202-W02/84-2	
11	X86202	50玻璃線-企	直口	1266.2	2		
12	X86202	50玻璃線-橫	直口	344.5	4		
工程號	J-860	地盤	马湾			附件	组装图见：50-W02
名稱	鋁窗組裝圖			探	用		
材料	详见加工圖			地盤			
顏色	--			工廠			

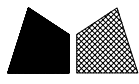
 <b>美特鋁質</b> 有限公司 MIDI Aluminium Fabricator Ltd.				類別		物料號	
				制圖	LRA	2023.12.14	圖號 50-W02-19
修改	-	-		復核	-	-	數量
日期	-	-		批准			位置
窗	窗號	W02-85	幅数	2	WSO	1080	
					HSO	1310	
	W	1030			位置	LOT W7048-1F	
	H	1260					
序號	料號	名稱	出筭	長度	支/幅	加工說明	
1	X86385	50生邊企	直口	1260	1	X86385-W02/85-1L	
2	X86385	50生邊企	直口	1260	1	X86385-W02/85-1R	
3	X86386	50頂橫	避位	994	1	X86386-W02/85-1	
4	X86387	50生底橫	避位	984	1	X86387-W02/85-1	
5	X86027	50左生右生	避位	1214	1	X86207-W02/85-1	
6						无拦河	
窗玉用料							
1	X86199	50窗玉企	45°	1222	1	X86299-W02/85-1	
2	X86199	50窗玉企	45°	1222	1	X86299-W02/85-2	
3	X86199	50窗玉企	45°	1222	1	X86299-W02/85-3	
4	X86199	50窗玉企	45°	1222	1	X86299-W02/85-4	
5	X86199	50窗玉橫	45°	481.5	1	X86299-W02/85-5	
6	X86199	50窗玉橫	45°	481.5	1	X86299-W02/85-6	
7	X86199	50窗玉橫	45°	481.5	1	X86299-W02/85-7	
8	X86199	50窗玉橫	45°	481.5	1	X86299-W02/85-8	
9	X86202	50玻璃線-企	直口	1146.2	1	X86202-W02/85-1	
10	X86202	50玻璃線-企	直口	1146.2	1	X86202-W02/85-2	
11	X86202	50玻璃線-企	直口	1146.2	2		
12	X86202	50玻璃線-橫	直口	369.5	4		
窗	窗號	W02-86	幅数	1	WSO	1200	
					HSO	1260	
	W	1150			位置	LOT 382-2F	
	H	1210					
序號	料號	名稱	出筭	長度	支/幅	加工說明	
1	X86385	50生邊企	直口	1210	1	X86385-W02/86-1L	
2	X86385	50生邊企	直口	1210	1	X86385-W02/86-1R	
3	X86386	50頂橫	避位	1114	1	X86386-W02/86-1	
4	X86387	50生底橫	避位	1104	1	X86387-W02/86-1	
5	X86027	50左生右生	避位	1164	1	X86207-W02/86-1	
6						无拦河	
窗玉用料							
1	X86199	50窗玉企	45°	1172	1	X86299-W02/86-1	
2	X86199	50窗玉企	45°	1172	1	X86299-W02/86-2	
3	X86199	50窗玉企	45°	1172	1	X86299-W02/86-3	
4	X86199	50窗玉企	45°	1172	1	X86299-W02/86-4	
5	X86199	50窗玉橫	45°	541.5	1	X86299-W02/86-5	
6	X86199	50窗玉橫	45°	541.5	1	X86299-W02/86-6	
7	X86199	50窗玉橫	45°	541.5	1	X86299-W02/86-7	
8	X86199	50窗玉橫	45°	541.5	1	X86299-W02/86-8	
9	X86202	50玻璃線-企	直口	1096.2	1	X86202-W02/86-1	
10	X86202	50玻璃線-企	直口	1096.2	1	X86202-W02/86-2	
11	X86202	50玻璃線-企	直口	1096.2	2		
12	X86202	50玻璃線-橫	直口	429.5	4		
工程號	J-860	地盤	马湾		附 件	组装图见：50-W02	
名稱	鋁窗組裝圖		探	用			
材料	详见加工圖		地盤				
顏色	--		工廠				

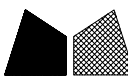
 <b>美特鋁質</b> 有限公司 MIDI Aluminium Fabricator Ltd.				類別		物料號		
				制圖	LRA	2023.12.14	圖號	50-W02-20
修改	-	-		復核	-	-	數量	
日期	-	-		批准			位置	
窗	窗號	W02-87	幅数	2	WSO	1200		
					HSO	1270		
	W	1150			位置	LOT 12RP-1F		
	H	1220						
序號	料號	名稱	出筍	長度	支/幅	加工說明		
1	X86385	50生邊企	直口	1220	1	X86385-W02/87-1L		
2	X86385	50生邊企	直口	1220	1	X86385-W02/87-1R		
3	X86386	50頂橫	避位	1114	1	X86386-W02/87-1		
4	X86387	50生底橫	避位	1104	1	X86387-W02/87-1		
5	X86027	50左生右生	避位	1174	1	X86207-W02/87-1		
6						无拦河		
窗玉用料								
1	X86199	50窗玉企	45°	1182	1	X86299-W02/87-1		
2	X86199	50窗玉企	45°	1182	1	X86299-W02/87-2		
3	X86199	50窗玉企	45°	1182	1	X86299-W02/87-3		
4	X86199	50窗玉企	45°	1182	1	X86299-W02/87-4		
5	X86199	50窗玉橫	45°	541.5	1	X86299-W02/87-5		
6	X86199	50窗玉橫	45°	541.5	1	X86299-W02/87-6		
7	X86199	50窗玉橫	45°	541.5	1	X86299-W02/87-7		
8	X86199	50窗玉橫	45°	541.5	1	X86299-W02/87-8		
9	X86202	50玻璃線-企	直口	1106.2	1	X86202-W02/87-1		
10	X86202	50玻璃線-企	直口	1106.2	1	X86202-W02/87-2		
11	X86202	50玻璃線-企	直口	1106.2	2			
12	X86202	50玻璃線-橫	直口	429.5	4			
窗	窗號	W02-88	幅数	1	WSO	1200		
					HSO	1310		
	W	1150			位置	LOT 13RP-GF		
	H	1260						
序號	料號	名稱	出筍	長度	支/幅	加工說明		
1	X86385	50生邊企	直口	1260	1	X86385-W02/88-1L		
2	X86385	50生邊企	直口	1260	1	X86385-W02/88-1R		
3	X86386	50頂橫	避位	1114	1	X86386-W02/88-1		
4	X86387	50生底橫	避位	1104	1	X86387-W02/88-1		
5	X86027	50左生右生	避位	1214	1	X86207-W02/88-1		
6	JM3034	25*25*3鉛通	避位	1130	2	JM3034-W02/88-1		
窗玉用料								
1	X86199	50窗玉企	45°	1222	1	X86199-W02/88-1		
2	X86199	50窗玉企	45°	1222	1	X86199-W02/88-2		
3	X86199	50窗玉企	45°	1222	1	X86199-W02/88-3		
4	X86199	50窗玉企	45°	1222	1	X86199-W02/88-4		
5	X86199	50窗玉橫	45°	541.5	1	X86199-W02/88-5		
6	X86199	50窗玉橫	45°	541.5	1	X86199-W02/88-6		
7	X86199	50窗玉橫	45°	541.5	1	X86199-W02/88-7		
8	X86199	50窗玉橫	45°	541.5	1	X86199-W02/88-8		
9	X86202	50玻璃線-企	直口	1146.2	1	X86202-W02/88-1		
10	X86202	50玻璃線-企	直口	1146.2	1	X86202-W02/88-2		
11	X86202	50玻璃線-企	直口	1146.2	2			
12	X86202	50玻璃線-橫	直口	429.5	4			
工程號	J-860	地盤	马湾			附 件  组装图见：50-W02		
名稱	鋁窗組裝圖			探用				
材料	详见加工圖			地盤				
顏色	--			工廠				

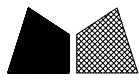
 <b>美特鋁質</b> 有限公司 MIDI Aluminium Fabricator Ltd.				類別		物料號		
				制圖	LRA	2023.12.14	圖號	50-W02-21
修改	-	-		復核	-	-	數量	
日期	-	-		批准			位置	
窗中	窗號	W02-89	幅数	1	WSO	1200		
					HSO	1100		
	W	1150			位置	LOT 12RP-GF		
	H	1050						
序號	料號	名稱	出筍	長度	支/幅	加工說明		
1	X86385	50生邊企	直口	1050	1	X86385-W02/89-1L		
2	X86385	50生邊企	直口	1050	1	X86385-W02/89-1R		
3	X86386	50頂橫	避位	1114	1	X86386-W02/89-1		
4	X86387	50生底橫	避位	1104	1	X86387-W02/89-1		
5	X86027	50左生右生	避位	1004	1	X86207-W02/89-1		
6						无拦河		
窗玉用料								
1	X86199	50窗玉企	45°	1012	1	X86299-W02/89-1		
2	X86199	50窗玉企	45°	1012	1	X86299-W02/89-2		
3	X86199	50窗玉企	45°	1012	1	X86299-W02/89-3		
4	X86199	50窗玉企	45°	1012	1	X86299-W02/89-4		
5	X86199	50窗玉橫	45°	541.5	1	X86299-W02/89-5		
6	X86199	50窗玉橫	45°	541.5	1	X86299-W02/89-6		
7	X86199	50窗玉橫	45°	541.5	1	X86299-W02/89-7		
8	X86199	50窗玉橫	45°	541.5	1	X86299-W02/89-8		
9	X86202	50玻璃線-企	直口	936.2	1	X86202-W02/89-1		
10	X86202	50玻璃線-企	直口	936.2	1	X86202-W02/89-2		
11	X86202	50玻璃線-企	直口	936.2	2			
12	X86202	50玻璃線-橫	直口	429.5	4			
窗中	窗號	W02-90	幅数	2	WSO	1200		
					HSO	900		
	W	1150			位置	LOT 15A-GF		
	H	850						
序號	料號	名稱	出筍	長度	支/幅	加工說明		
1	X86385	50生邊企	直口	850	1	X86385-W02/90-1L		
2	X86385	50生邊企	直口	850	1	X86385-W02/90-1R		
3	X86386	50頂橫	避位	1114	1	X86386-W02/90-1		
4	X86387	50生底橫	避位	1104	1	X86387-W02/90-1		
5	X86027	50左生右生	避位	804	1	X86207-W02/90-1		
6						无拦河		
窗玉用料								
1	X86199	50窗玉企	45°	812	1	X86299-W02/90-1		
2	X86199	50窗玉企	45°	812	1	X86299-W02/90-2		
3	X86199	50窗玉企	45°	812	1	X86299-W02/90-3		
4	X86199	50窗玉企	45°	812	1	X86299-W02/90-4		
5	X86199	50窗玉橫	45°	541.5	1	X86299-W02/90-5		
6	X86199	50窗玉橫	45°	541.5	1	X86299-W02/90-6		
7	X86199	50窗玉橫	45°	541.5	1	X86299-W02/90-7		
8	X86199	50窗玉橫	45°	541.5	1	X86299-W02/90-8		
9	X86202	50玻璃線-企	直口	736.2	1	X86202-W02/90-1		
10	X86202	50玻璃線-企	直口	736.2	1	X86202-W02/90-2		
11	X86202	50玻璃線-企	直口	736.2	2			
12	X86202	50玻璃線-橫	直口	429.5	4			
工程號	J-860	地盤	马湾			附 件	组装图见：50-W02	
名稱	鋁窗組裝圖			探	用			
材料	详见加工圖			地盤				
顏色	--			工廠				

 <b>美特鋁質</b> 有限公司 MIDI Aluminium Fabricator Ltd.				類別		物料號		
				制圖	LRA	2023.12.14	圖號 50-W02-22	
修改	-	-		復核	-	-	數量	
日期	-	-		批准			位置	
窗	窗號	W02-91	幅数	1	WSO	1260		
					HSO	1300		
	W	1210			位置	LOT W6247-GF		
	H	1250						
序號	料號	名稱	出筍	長度	支/幅	加工說明		
1	X86385	50生邊企	直口	1250	1	X86385-W02/91-1L		
2	X86385	50生邊企	直口	1250	1	X86385-W02/91-1R		
3	X86386	50頂橫	避位	1174	1	X86386-W02/91-1		
4	X86387	50生底橫	避位	1164	1	X86387-W02/91-1		
5	X86027	50左生右生	避位	1204	1	X86207-W02/91-1		
6						无拦河		
窗玉用料								
1	X86199	50窗玉企	45°	1212	1	X86299-W02/91-1		
2	X86199	50窗玉企	45°	1212	1	X86299-W02/91-2		
3	X86199	50窗玉企	45°	1212	1	X86299-W02/91-3		
4	X86199	50窗玉企	45°	1212	1	X86299-W02/91-4		
5	X86199	50窗玉橫	45°	571.5	1	X86299-W02/91-5		
6	X86199	50窗玉橫	45°	571.5	1	X86299-W02/91-6		
7	X86199	50窗玉橫	45°	571.5	1	X86299-W02/91-7		
8	X86199	50窗玉橫	45°	571.5	1	X86299-W02/91-8		
9	X86202	50玻璃線-企	直口	1136.2	1	X86202-W02/91-1		
10	X86202	50玻璃線-企	直口	1136.2	1	X86202-W02/91-2		
11	X86202	50玻璃線-企	直口	1136.2	2			
12	X86202	50玻璃線-橫	直口	459.5	4			
窗	窗號	W02-92	幅数	1	WSO	1310		
					HSO	1110		
	W	1260			位置	LOT 380-GF		
	H	1060						
序號	料號	名稱	出筍	長度	支/幅	加工說明		
1	X86385	50生邊企	直口	1060	1	X86385-W02/92-1L		
2	X86385	50生邊企	直口	1060	1	X86385-W02/92-1R		
3	X86386	50頂橫	避位	1224	1	X86386-W02/92-1		
4	X86387	50生底橫	避位	1214	1	X86387-W02/92-1		
5	X86027	50左生右生	避位	1014	1	X86207-W02/92-1		
6						无拦河		
窗玉用料								
1	X86199	50窗玉企	45°	1022	1	X86299-W02/92-1		
2	X86199	50窗玉企	45°	1022	1	X86299-W02/92-2		
3	X86199	50窗玉企	45°	1022	1	X86299-W02/92-3		
4	X86199	50窗玉企	45°	1022	1	X86299-W02/92-4		
5	X86199	50窗玉橫	45°	596.5	1	X86299-W02/92-5		
6	X86199	50窗玉橫	45°	596.5	1	X86299-W02/92-6		
7	X86199	50窗玉橫	45°	596.5	1	X86299-W02/92-7		
8	X86199	50窗玉橫	45°	596.5	1	X86299-W02/92-8		
9	X86202	50玻璃線-企	直口	946.2	1	X86202-W02/92-1		
10	X86202	50玻璃線-企	直口	946.2	1	X86202-W02/92-2		
11	X86202	50玻璃線-企	直口	946.2	2			
12	X86202	50玻璃線-橫	直口	484.5	4			
工程號	J-860	地盤	马湾		附 件	组装图见：50-W02		
名稱	鋁窗組裝圖			探				用
材料	详见加工圖			地盤				
顏色	--			工廠				

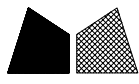
 <b>美特鋁質</b> 有限公司 MIDI Aluminium Fabricator Ltd.				類別		物料號		
				制圖	LRA	2023.12.14	圖號 50-W02-23	
修改	-	-		復核	-	-	數量	
日期	-	-		批准			位置	
窗中	窗號	W02-93	幅数	1	WSO	1400		
					HSO	1100		
	W	1350			位置	LOT 26B-GF		
	H	1050						
序號	料號	名稱	出筍	長度	支/幅	加工說明		
1	X86385	50生邊企	直口	1050	1	X86385-W02/93-1L		
2	X86385	50生邊企	直口	1050	1	X86385-W02/93-1R		
3	X86386	50頂橫	避位	1314	1	X86386-W02/93-1		
4	X86387	50生底橫	避位	1304	1	X86387-W02/93-1		
5	X86027	50左生右生	避位	1004	1	X86207-W02/93-1		
6						无拦河		
窗玉用料								
1	X86199	50窗玉企	45°	1012	1	X86299-W02/93-1		
2	X86199	50窗玉企	45°	1012	1	X86299-W02/93-2		
3	X86199	50窗玉企	45°	1012	1	X86299-W02/93-3		
4	X86199	50窗玉企	45°	1012	1	X86299-W02/93-4		
5	X86199	50窗玉橫	45°	641.5	1	X86299-W02/93-5		
6	X86199	50窗玉橫	45°	641.5	1	X86299-W02/93-6		
7	X86199	50窗玉橫	45°	641.5	1	X86299-W02/93-7		
8	X86199	50窗玉橫	45°	641.5	1	X86299-W02/93-8		
9	X86202	50玻璃線-企	直口	936.2	1	X86202-W02/93-1		
10	X86202	50玻璃線-企	直口	936.2	1	X86202-W02/93-2		
11	X86202	50玻璃線-企	直口	936.2	2			
12	X86202	50玻璃線-橫	直口	529.5	4			
窗中	窗號	W02-94	幅数	1	WSO	1400		
					HSO	1100		
	W	1350			位置	LOT 336-GF		
	H	1050						
序號	料號	名稱	出筍	長度	支/幅	加工說明		
1	X86385	50生邊企	直口	1050	1	X86385-W02/94-1L		
2	X86385	50生邊企	直口	1050	1	X86385-W02/94-1R		
3	X86386	50頂橫	避位	1314	1	X86386-W02/94-1		
4	X86387	50生底橫	避位	1304	1	X86387-W02/94-1		
5	X86027	50左生右生	避位	1004	1	X86207-W02/94-1		
6						无拦河		
窗玉用料								
1	X86199	50窗玉企	45°	1012	1	X86299-W02/94-1		
2	X86199	50窗玉企	45°	1012	1	X86299-W02/94-2		
3	X86199	50窗玉企	45°	1012	1	X86299-W02/94-3		
4	X86199	50窗玉企	45°	1012	1	X86299-W02/94-4		
5	X86199	50窗玉橫	45°	641.5	1	X86299-W02/94-5		
6	X86199	50窗玉橫	45°	641.5	1	X86299-W02/94-6		
7	X86199	50窗玉橫	45°	641.5	1	X86299-W02/94-7		
8	X86199	50窗玉橫	45°	641.5	1	X86299-W02/94-8		
9	X86202	50玻璃線-企	直口	936.2	1	X86202-W02/94-1		
10	X86202	50玻璃線-企	直口	936.2	1	X86202-W02/94-2		
11	X86202	50玻璃線-企	直口	936.2	2			
12	X86202	50玻璃線-橫	直口	529.5	4			
工程號	J-860	地盤	马湾		附 件	组装图见：50-W02		
名稱	鋁窗組裝圖			探				用
材料	详见加工圖			地盤				
顏色	--			工廠				

 美特鋁質 有限公司 MIDI Aluminium Fabricator Ltd.				類別		物料號			
				制圖	LRA	2023.12.14	圖號	50-W02-24	
修改	-	-		復核	-	-	數量		
日期	-	-		批准			位置		
窗中	窗號	W02-95	幅数	1	WSO	1400			
					HSO	1300			
	W	1350			位置	LOT 336-GF			
	H	1250							
序號	料號	名稱	出筍	長度	支/幅	加工說明			
1	X86385	50生邊企	直口	1250	1	X86385-W02/95-1L			
2	X86385	50生邊企	直口	1250	1	X86385-W02/95-1R			
3	X86386	50頂橫	避位	1314	1	X86386-W02/95-1			
4	X86387	50生底橫	避位	1304	1	X86387-W02/95-1			
5	X86027	50左生右生	避位	1204	1	X86207-W02/95-1			
6	JM3034	25*25*3鋁通	避位	1330	2	JM3034-W02/95-1			
窗玉用料									
1	X86199	50窗玉企	45°	1212	1	X86299-W02/95-1			
2	X86199	50窗玉企	45°	1212	1	X86299-W02/95-2			
3	X86199	50窗玉企	45°	1212	1	X86299-W02/95-3			
4	X86199	50窗玉企	45°	1212	1	X86299-W02/95-4			
5	X86199	50窗玉橫	45°	641.5	1	X86299-W02/95-5			
6	X86199	50窗玉橫	45°	641.5	1	X86299-W02/95-6			
7	X86199	50窗玉橫	45°	641.5	1	X86299-W02/95-7			
8	X86199	50窗玉橫	45°	641.5	1	X86299-W02/95-8			
9	X86202	50玻璃線-企	直口	1136.2	1	X86202-W02/95-1			
10	X86202	50玻璃線-企	直口	1136.2	1	X86202-W02/95-2			
11	X86202	50玻璃線-企	直口	1136.2	2				
12	X86202	50玻璃線-橫	直口	529.5	4				
窗中	窗號	W02-96	幅数	1	WSO	1440			
					HSO	1260			
	W	1390			位置	LOT 17-1F			
	H	1210							
序號	料號	名稱	出筍	長度	支/幅	加工說明			
1	X86385	50生邊企	直口	1210	1	X86385-W02/96-1L			
2	X86385	50生邊企	直口	1210	1	X86385-W02/96-1R			
3	X86386	50頂橫	避位	1354	1	X86386-W02/96-1			
4	X86387	50生底橫	避位	1344	1	X86387-W02/96-1			
5	X86027	50左生右生	避位	1164	1	X86207-W02/96-1			
6						无拦河			
窗玉用料									
1	X86199	50窗玉企	45°	1172	1	X86299-W02/96-1			
2	X86199	50窗玉企	45°	1172	1	X86299-W02/96-2			
3	X86199	50窗玉企	45°	1172	1	X86299-W02/96-3			
4	X86199	50窗玉企	45°	1172	1	X86299-W02/96-4			
5	X86199	50窗玉橫	45°	661.5	1	X86299-W02/96-5			
6	X86199	50窗玉橫	45°	661.5	1	X86299-W02/96-6			
7	X86199	50窗玉橫	45°	661.5	1	X86299-W02/96-7			
8	X86199	50窗玉橫	45°	661.5	1	X86299-W02/96-8			
9	X86202	50玻璃線-企	直口	1096.2	1	X86202-W02/96-1			
10	X86202	50玻璃線-企	直口	1096.2	1	X86202-W02/96-2			
11	X86202	50玻璃線-企	直口	1096.2	2				
12	X86202	50玻璃線-橫	直口	549.5	4				
工程號	J-860	地盤	馬灣						
名稱	鋁窗組裝圖				探	用			
材料	详见加工圖				地盤				
顏色	--				工廠				
					附件	組裝圖見：50-W02			

 <b>美特鋁質</b> 有限公司 MIDI Aluminium Fabricator Ltd.				類別		物料號	
				制圖	LRA	2023.12.14	圖號 50-W02-25
修改	-	-		復核	-	-	數量
日期	-	-		批准			位置
窗中	窗號	W02-97	幅数	1	WSO	1400	
					HSO	1210	
	W	1350			位置	LOT 12RP-2F	
	H	1160					
序號	料號	名稱	出筍	長度	支/幅	加工說明	
1	X86385	50生邊企	直口	1160	1	X86385-W02/97-1L	
2	X86385	50生邊企	直口	1160	1	X86385-W02/97-1R	
3	X86386	50頂橫	避位	1314	1	X86386-W02/97-1	
4	X86387	50生底橫	避位	1304	1	X86387-W02/97-1	
5	X86027	50左生右生	避位	1114	1	X86207-W02/97-1	
6						无拦河	
窗玉用料							
1	X86199	50窗玉企	45°	1122	1	X86299-W02/97-1	
2	X86199	50窗玉企	45°	1122	1	X86299-W02/97-2	
3	X86199	50窗玉企	45°	1122	1	X86299-W02/97-3	
4	X86199	50窗玉企	45°	1122	1	X86299-W02/97-4	
5	X86199	50窗玉橫	45°	641.5	1	X86299-W02/97-5	
6	X86199	50窗玉橫	45°	641.5	1	X86299-W02/97-6	
7	X86199	50窗玉橫	45°	641.5	1	X86299-W02/97-7	
8	X86199	50窗玉橫	45°	641.5	1	X86299-W02/97-8	
9	X86202	50玻璃線-企	直口	1046.2	1	X86202-W02/97-1	
10	X86202	50玻璃線-企	直口	1046.2	1	X86202-W02/97-2	
11	X86202	50玻璃線-企	直口	1046.2	2		
12	X86202	50玻璃線-橫	直口	529.5	4		
窗中	窗號	W02-98	幅数	1	WSO	1400	
					HSO	1230	
	W	1350			位置	LOT 12RP-GF	
	H	1180					
序號	料號	名稱	出筍	長度	支/幅	加工說明	
1	X86385	50生邊企	直口	1180	1	X86385-W02/97-1L	
2	X86385	50生邊企	直口	1180	1	X86385-W02/97-1R	
3	X86386	50頂橫	避位	1314	1	X86386-W02/97-1	
4	X86387	50生底橫	避位	1304	1	X86387-W02/97-1	
5	X86027	50左生右生	避位	1134	1	X86207-W02/97-1	
6						无拦河	
窗玉用料							
1	X86199	50窗玉企	45°	1142	1	X86299-W02/97-1	
2	X86199	50窗玉企	45°	1142	1	X86299-W02/97-2	
3	X86199	50窗玉企	45°	1142	1	X86299-W02/97-3	
4	X86199	50窗玉企	45°	1142	1	X86299-W02/97-4	
5	X86199	50窗玉橫	45°	641.5	1	X86299-W02/97-5	
6	X86199	50窗玉橫	45°	641.5	1	X86299-W02/97-6	
7	X86199	50窗玉橫	45°	641.5	1	X86299-W02/97-7	
8	X86199	50窗玉橫	45°	641.5	1	X86299-W02/97-8	
9	X86202	50玻璃線-企	直口	1066.2	1	X86202-W02/97-1	
10	X86202	50玻璃線-企	直口	1066.2	1	X86202-W02/97-2	
11	X86202	50玻璃線-企	直口	1066.2	2		
12	X86202	50玻璃線-橫	直口	529.5	4		
工程號	J-860	地盤	马湾		附件		
名稱	鋁窗組裝圖		探用				
材料	详见加工圖		地盤				
顏色	--		工廠				
					組裝圖見：50-W02		

 <b>美特鋁質</b> 有限公司 MIDI Aluminium Fabricator Ltd.				類別		物料號		
				制圖	LRA	2023.12.14	圖號 50-W02-26	
修改	-	-		復核	-	-	數量	
日期	-	-		批准			位置	
窗	窗號	W02-99	幅数	1	WSO	1400		
					HSO	1370		
	W	1350			位置	LOT 12RP-2F		
	H	1320						
序號	料號	名稱	出筍	長度	支/幅	加工說明		
1	X86385	50生邊企	直口	1320	1	X86385-W02/99-1L		
2	X86385	50生邊企	直口	1320	1	X86385-W02/99-1R		
3	X86386	50頂橫	避位	1314	1	X86386-W02/99-1		
4	X86387	50生底橫	避位	1304	1	X86387-W02/99-1		
5	X86027	50左生右生	避位	1274	1	X86207-W02/99-1		
6	JM3034	25*25*3鋁通	避位	1330	2	JM3034-W02/99-1		
窗玉用料								
1	X86199	50窗玉企	45°	1282	1	X86299-W02/99-1		
2	X86199	50窗玉企	45°	1282	1	X86299-W02/99-2		
3	X86199	50窗玉企	45°	1282	1	X86299-W02/99-3		
4	X86199	50窗玉企	45°	1282	1	X86299-W02/99-4		
5	X86199	50窗玉橫	45°	641.5	1	X86299-W02/99-5		
6	X86199	50窗玉橫	45°	641.5	1	X86299-W02/99-6		
7	X86199	50窗玉橫	45°	641.5	1	X86299-W02/99-7		
8	X86199	50窗玉橫	45°	641.5	1	X86299-W02/99-8		
9	X86202	50玻璃線-企	直口	1206.2	1	X86202-W02/99-1		
10	X86202	50玻璃線-企	直口	1206.2	1	X86202-W02/99-2		
11	X86202	50玻璃線-企	直口	1206.2	2			
12	X86202	50玻璃線-橫	直口	529.5	4			
窗	窗號	W02-100	幅数	1	WSO	1400		
					HSO	1290		
	W	1350			位置	LOT 13RP-2F		
	H	1240						
序號	料號	名稱	出筍	長度	支/幅	加工說明		
1	X86385	50生邊企	直口	1240	1	X86385-W02/100-1L		
2	X86385	50生邊企	直口	1240	1	X86385-W02/100-1R		
3	X86386	50頂橫	避位	1314	1	X86386-W02/100-1		
4	X86387	50生底橫	避位	1304	1	X86387-W02/100-1		
5	X86027	50左生右生	避位	1194	1	X86207-W02/100-1		
6	JM3034	25*25*3鋁通	避位	1330	2	JM3034-W02/100-1		
窗玉用料								
1	X86199	50窗玉企	45°	1202	1	X86299-W02/100-1		
2	X86199	50窗玉企	45°	1202	1	X86299-W02/100-2		
3	X86199	50窗玉企	45°	1202	1	X86299-W02/100-3		
4	X86199	50窗玉企	45°	1202	1	X86299-W02/100-4		
5	X86199	50窗玉橫	45°	641.5	1	X86299-W02/100-5		
6	X86199	50窗玉橫	45°	641.5	1	X86299-W02/100-6		
7	X86199	50窗玉橫	45°	641.5	1	X86299-W02/100-7		
8	X86199	50窗玉橫	45°	641.5	1	X86299-W02/100-8		
9	X86202	50玻璃線-企	直口	1126.2	1	X86202-W02/100-1		
10	X86202	50玻璃線-企	直口	1126.2	1	X86202-W02/100-2		
11	X86202	50玻璃線-企	直口	1126.2	2			
12	X86202	50玻璃線-橫	直口	529.5	4			
工程號	J-860	地盤	馬灣		附 件	組裝圖見：50-W02		
名稱	鋁窗組裝圖			探				用
材料	詳見加工圖			地盤				
顏色	--			工廠				

 美特鋁質 有限公司 MIDI Aluminium Fabricator Ltd.				類別		物料號		
				制圖	LRA	2023.12.14	圖號	50-W02-27
修改	-	-		復核	-	-	數量	
日期	-	-		批准			位置	
窗	窗號	W02-113	幅数	1	WSO	900		
					HSO	1040		
	W	850			位置	LOT 106-GF		
	H	990						
序號	料號	名稱	出筭	長度	支/幅	加工說明		
1	X86385	50生邊企	直口	990	1	X86385-W02/113-1L		
2	X86385	50生邊企	直口	990	1	X86385-W02/113-1R		
3	X86386	50頂橫	避位	814	1	X86386-W02/113-1		
4	X86387	50生底橫	避位	804	1	X86387-W02/113-1		
5	X86027	50左生右生	避位	944	1	X86207-W02/113-1		
6						无拦河		
窗玉用料								
1	X86199	50窗玉企	45°	952	1	X86299-W02/113-1		
2	X86199	50窗玉企	45°	952	1	X86299-W02/113-2		
3	X86199	50窗玉企	45°	952	1	X86299-W02/113-3		
4	X86199	50窗玉企	45°	952	1	X86299-W02/113-4		
5	X86199	50窗玉橫	45°	391.5	1	X86299-W02/113-5		
6	X86199	50窗玉橫	45°	391.5	1	X86299-W02/113-6		
7	X86199	50窗玉橫	45°	391.5	1	X86299-W02/113-7		
8	X86199	50窗玉橫	45°	391.5	1	X86299-W02/113-8		
9	X86202	50玻璃線-企	直口	876.2	1	X86202-W02/113-1		
10	X86202	50玻璃線-企	直口	876.2	1	X86202-W02/113-2		
11	X86202	50玻璃線-企	直口	876.2	2			
12	X86202	50玻璃線-橫	直口	279.5	4			
窗	窗號	W02-115	幅数	1	WSO	950		
					HSO	1220		
	W	900			位置	LOT STT679TW-1F		
	H	1170						
序號	料號	名稱	出筭	長度	支/幅	加工說明		
1	X86385	50生邊企	直口	1170	1	X86385-W02/115-1L		
2	X86385	50生邊企	直口	1170	1	X86385-W02/115-1R		
3	X86386	50頂橫	避位	864	1	X86386-W02/115-1		
4	X86387	50生底橫	避位	854	1	X86387-W02/115-1		
5	X86027	50左生右生	避位	1124	1	X86207-W02/115-1		
6						无拦河		
窗玉用料								
1	X86199	50窗玉企	45°	1132	1	X86299-W02/115-1		
2	X86199	50窗玉企	45°	1132	1	X86299-W02/115-2		
3	X86199	50窗玉企	45°	1132	1	X86299-W02/115-3		
4	X86199	50窗玉企	45°	1132	1	X86299-W02/115-4		
5	X86199	50窗玉橫	45°	416.5	1	X86299-W02/115-5		
6	X86199	50窗玉橫	45°	416.5	1	X86299-W02/115-6		
7	X86199	50窗玉橫	45°	416.5	1	X86299-W02/115-7		
8	X86199	50窗玉橫	45°	416.5	1	X86299-W02/115-8		
9	X86202	50玻璃線-企	直口	1056.2	1	X86202-W02/115-1		
10	X86202	50玻璃線-企	直口	1056.2	1	X86202-W02/115-2		
11	X86202	50玻璃線-企	直口	1056.2	2			
12	X86202	50玻璃線-橫	直口	304.5	4			
工程號	J-860	地盤	马湾					
名稱	鋁窗組裝圖			探	用	附件		
材料	详见加工圖			地盤				
顏色	--			工廠				
组装图见：50-W02								

 <b>美特鋁質</b> 有限公司 MIDI Aluminium Fabricator Ltd.				類別		物料號		
				制圖	LRA	2023.12.14	圖號	50-W02-28
修改	-	-		復核	-	-	數量	
日期	-	-		批准			位置	
窗	窗號	W02-112	幅数	1	WSO	1400		
					HSO	1290		
	W	1350			位置	LOT 13RP-GF		
	H	1240						
序號	料號	名稱	出筍	長度	支/幅	加工說明		
1	X86385	50生邊企	直口	1240	1	X86385-W02/112-1L		
2	X86385	50生邊企	直口	1240	1	X86385-W02/112-1R		
3	X86386	50頂橫	避位	1314	1	X86386-W02/112-1		
4	X86387	50生底橫	避位	1304	1	X86387-W02/112-1		
5	X86027	50左生右生	避位	1194	1	X86207-W02/112-1		
6	JM3034	25*25*3鋁通	避位	1330	2	JM3034-W02/112-1		
窗玉用料								
1	X86199	50窗玉企	45°	1202	1	X86299-W02/112-1		
2	X86199	50窗玉企	45°	1202	1	X86299-W02/112-2		
3	X86199	50窗玉企	45°	1202	1	X86299-W02/112-3		
4	X86199	50窗玉企	45°	1202	1	X86299-W02/112-4		
5	X86199	50窗玉橫	45°	641.5	1	X86299-W02/112-5		
6	X86199	50窗玉橫	45°	641.5	1	X86299-W02/112-6		
7	X86199	50窗玉橫	45°	641.5	1	X86299-W02/112-7		
8	X86199	50窗玉橫	45°	641.5	1	X86299-W02/112-8		
9	X86202	50玻璃線-企	直口	1126.2	1	X86202-W02/112-1		
10	X86202	50玻璃線-企	直口	1126.2	1	X86202-W02/112-2		
11	X86202	50玻璃線-企	直口	1126.2	2			
12	X86202	50玻璃線-橫	直口	529.5	4			
窗	窗號	W02-116	幅数	1	WSO	950		
					HSO	1230		
	W	900			位置	LOT TW9582-GF		
	H	1180						
序號	料號	名稱	出筍	長度	支/幅	加工說明		
1	X86385	50生邊企	直口	1180	1	X86385-W02/116-1L		
2	X86385	50生邊企	直口	1180	1	X86385-W02/116-1R		
3	X86386	50頂橫	避位	864	1	X86386-W02/116-1		
4	X86387	50生底橫	避位	854	1	X86387-W02/116-1		
5	X86027	50左生右生	避位	1134	1	X86207-W02/116-1		
6						无拦河		
窗玉用料								
1	X86199	50窗玉企	45°	1142	1	X86299-W02/116-1		
2	X86199	50窗玉企	45°	1142	1	X86299-W02/116-2		
3	X86199	50窗玉企	45°	1142	1	X86299-W02/116-3		
4	X86199	50窗玉企	45°	1142	1	X86299-W02/116-4		
5	X86199	50窗玉橫	45°	416.5	1	X86299-W02/116-5		
6	X86199	50窗玉橫	45°	416.5	1	X86299-W02/116-6		
7	X86199	50窗玉橫	45°	416.5	1	X86299-W02/116-7		
8	X86199	50窗玉橫	45°	416.5	1	X86299-W02/116-8		
9	X86202	50玻璃線-企	直口	1066.2	1	X86202-W02/116-1		
10	X86202	50玻璃線-企	直口	1066.2	1	X86202-W02/116-2		
11	X86202	50玻璃線-企	直口	1066.2	2			
12	X86202	50玻璃線-橫	直口	304.5	4			
工程號	J-860	地盤	马湾			附件		
名稱	鋁窗組裝圖			探用				
材料	详见加工圖			地盤				
顏色	--			工廠				
						組裝圖見：50-W02		

 美特鋁質 有限公司 MIDI Aluminium Fabricator Ltd.				類別		物料號		
				制圖	LRA	2023.12.14	圖號	50-W02-29
修改	-	-		復核	-	-	數量	
日期	-	-		批准			位置	

窗	窗號	W02-117	幅数	1	WSO	1040
					HSO	1380
	W	990			位置	LOT 336-1F
	H	1330				
序號	料號	名稱	出筍	長度	支/幅	加工說明
1	X86385	50生邊企	直口	1330	1	X86385-W02/117-1L
2	X86385	50生邊企	直口	1330	1	X86385-W02/117-1R
3	X86386	50頂橫	避位	954	1	X86386-W02/117-1
4	X86387	50生底橫	避位	944	1	X86387-W02/117-1
5	X86027	50左生右生	避位	1284	1	X86207-W02/117-1
6	JM3034	25*25*3鋁通	避位	970	2	JM3034-W02/117-1
窗玉用料						
1	X86199	50窗玉企	45°	1292	1	X86299-W02/117-1
2	X86199	50窗玉企	45°	1292	1	X86299-W02/117-2
3	X86199	50窗玉企	45°	1292	1	X86299-W02/117-3
4	X86199	50窗玉企	45°	1292	1	X86299-W02/117-4
5	X86199	50窗玉橫	45°	461.5	1	X86299-W02/117-5
6	X86199	50窗玉橫	45°	461.5	1	X86299-W02/117-6
7	X86199	50窗玉橫	45°	461.5	1	X86299-W02/117-7
8	X86199	50窗玉橫	45°	461.5	1	X86299-W02/117-8
9	X86202	50玻璃線-企	直口	1216.2	1	X86202-W02/117-1
10	X86202	50玻璃線-企	直口	1216.2	1	X86202-W02/117-2
11	X86202	50玻璃線-企	直口	1216.2	2	
12	X86202	50玻璃線-橫	直口	349.5	4	

工程號	J-860	地盤	馬灣	附 件	組裝圖見：50-W02
名稱	鋁窗組裝圖		探用		
材料	詳見加工圖		地盤		
顏色	--		工廠		



美特鋁質 有限公司  
MIDI Aluminium Fabricator Ltd.

類別		物料號		
制圖	LRA	2023. 12. 14	圖號	50-W05
修改	-	-	數量	
日期	-	-	位置	
復核	-	-		
批准				

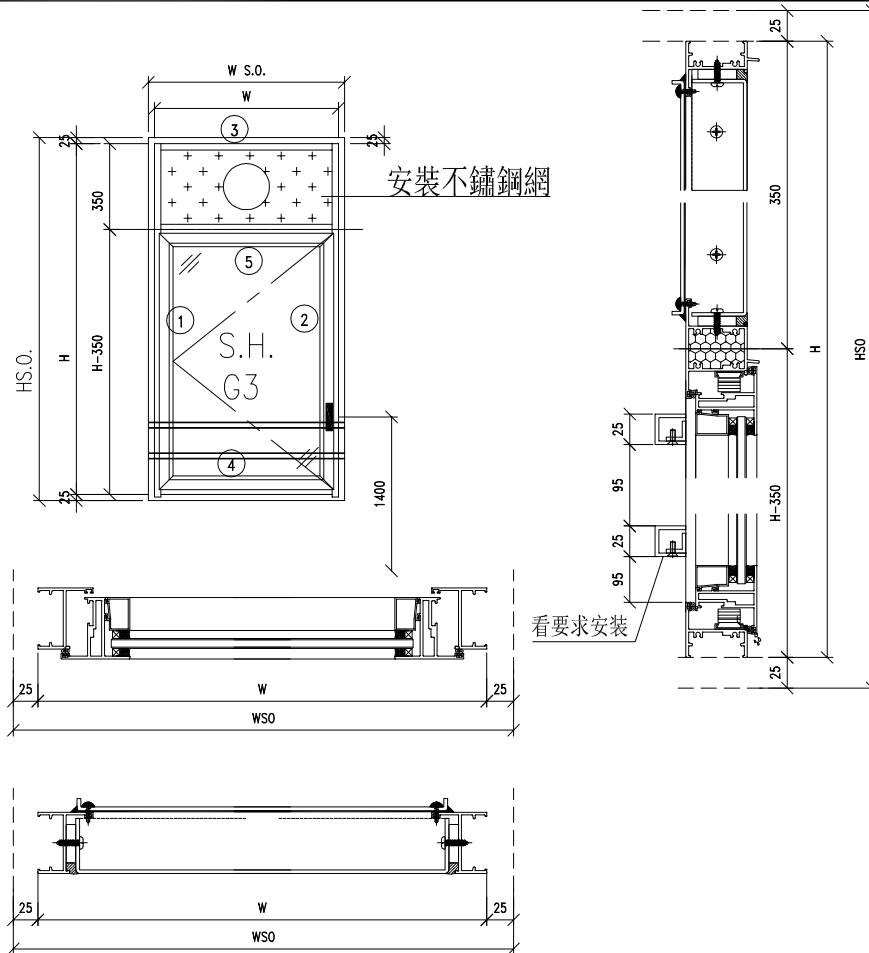



- 注意：
1. 玻璃線橫碰企
  2. 窗玉搭位7mm
  3. SH窗玉裝HHMS16-B扇撐
  4. 生窗底部需開去水孔
  5. 裝2/3組扣碼
  6. SH窗用立興配件, 鎖3點
  7. SH窗需裝窗拈框上裝1支
  8. 滴水線比窗玉每頭長1mm

工程號	J-860	地盤	馬灣	附 件
名稱	鋁窗組裝圖		探 用	
材料	詳見加工圖		地盤	
顏色	--		工廠	

数据表见：50-W05-1~13

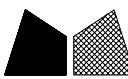
 美特鋁質 有限公司 MIDI Aluminium Fabricator Ltd.				類別		物料號		
				制圖	LRA	2023.12.14	圖號	50-W05-1
修改	-	-		復核	-	-	數量	
日期	-	-		批准			位置	
窗号	窗號	W05-36	幅数	1	WSO	450		
					HSO	975		
	W	400			位置	LOT 12RP-1F		
	H	925	面板	3MP1-1				
			背板	3BP1-1				
序號	料號	名稱	出筍	長度	支/幅	加工說明		
1	X86385	50生邊企	直口	925	1	X86385-W05/36-1L		
2	X86385	50生邊企	直口	925	1	X86385-W05/36-1R		
3	X86386	50頂橫	避位	364	1	X86386-W05/36-1		
4	X86387	50生底橫	避位	354	1	X86387-W05/36-1		
5	X86204	滴水上生下生中橫	避位	364	1	X86204-W05/36-1		
窗玉用料								
1	X86199	50窗玉企	45°	541.5	1	X86199-W05/36-1		
2	X86199	50窗玉企	45°	541.5	1	X86199-W05/36-2		
3	X86199	50窗玉橫	45°	362	1	X86199-W05/36-3		
4	X86199	50窗玉橫	45°	362	1	X86199-W05/36-4		
5	X86202	50玻璃線-企	直口	465.7	1	X86202-W05/36-1		
6	X86202	50玻璃線-企	直口	465.7	1			
7	X86202	50玻璃線-橫	直口	250	2			
窗号	窗號	W05-37	幅数	1	WSO	460		
					HSO	1045		
	W	410			位置	LOT 12RP-2F		
	H	995	面板	3MP1-2				
			背板	3BP1-2				
序號	料號	名稱	出筍	長度	支/幅	加工說明		
1	X86385	50生邊企	直口	995	1	X86385-W05/37-1L		
2	X86385	50生邊企	直口	995	1	X86385-W05/37-1R		
3	X86386	50頂橫	避位	374	1	X86386-W05/37-1		
4	X86387	50生底橫	避位	364	1	X86387-W05/37-1		
5	X86204	滴水上生下生中橫	避位	374	1	X86204-W05/37-1		
窗玉用料								
1	X86199	50窗玉企	45°	611.5	1	X86199-W05/37-1		
2	X86199	50窗玉企	45°	611.5	1	X86199-W05/37-2		
3	X86199	50窗玉橫	45°	372	1	X86199-W05/37-3		
4	X86199	50窗玉橫	45°	372	1	X86199-W05/37-4		
5	X86202	50玻璃線-企	直口	535.7	1	X86202-W05/37-1		
6	X86202	50玻璃線-企	直口	535.7	1			
7	X86202	50玻璃線-橫	直口	260	2			
工程號	J-860	地盤	马湾		附 件	組裝圖見：50-W05		
名稱	鋁窗組裝圖		探	用				
材料	詳見加工圖		地盤					
顏色	--		工廠					

 美特鋁質 有限公司 MIDI Aluminium Fabricator Ltd.				類別		物料號	
				制圖	LRA	2023.12.14	圖號 50-W05-2
修改	-	-		復核	-	-	數量
日期	-	-		批准			位置
窗	窗號	W05-38	幅数	1	WSO	500	位置
					HSO	995	
	W	450			位置	LOT 12RP-GF	
	H	945	面板	3MP1-3			
			背板	3BP1-3			
序號	料號	名稱	出筍	長度	支/幅	加工說明	
1	X86385	50生邊企	直口	945	1	X86385-W05/38-1L	
2	X86385	50生邊企	直口	945	1	X86385-W05/38-1R	
3	X86386	50頂橫	避位	414	1	X86386-W05/38-1	
4	X86387	50生底橫	避位	404	1	X86387-W05/38-1	
5	X86204	滴水上生下生中橫	避位	414	1	X86204-W05/38-1	
窗玉用料							
1	X86199	50窗玉企	45°	561.5	1	X86199-W05/38-1	
2	X86199	50窗玉企	45°	561.5	1	X86199-W05/38-2	
3	X86199	50窗玉橫	45°	412	1	X86199-W05/38-3	
4	X86199	50窗玉橫	45°	412	1	X86199-W05/38-4	
5	X86202	50玻璃線-企	直口	485.7	1	X86202-W05/38-1	
6	X86202	50玻璃線-企	直口	485.7	1		
7	X86202	50玻璃線-橫	直口	300	2		
窗	窗號	W05-39	幅数	1	WSO	590	位置
					HSO	1255	
	W	540			位置	LOT 106-GF	
	H	1205	面板	3MP1-4			
			背板	3BP1-4			
序號	料號	名稱	出筍	長度	支/幅	加工說明	
1	X86385	50生邊企	直口	1205	1	X86385-W05/39-1L	
2	X86385	50生邊企	直口	1205	1	X86385-W05/39-1R	
3	X86386	50頂橫	避位	504	1	X86386-W05/39-1	
4	X86387	50生底橫	避位	494	1	X86387-W05/39-1	
5	X86204	滴水上生下生中橫	避位	504	1	X86204-W05/39-1	
窗玉用料							
1	X86199	50窗玉企	45°	821.5	1	X86199-W05/39-1	
2	X86199	50窗玉企	45°	821.5	1	X86199-W05/39-2	
3	X86199	50窗玉橫	45°	502	1	X86199-W05/39-3	
4	X86199	50窗玉橫	45°	502	1	X86199-W05/39-4	
5	X86202	50玻璃線-企	直口	745.7	1	X86202-W05/39-1	
6	X86202	50玻璃線-企	直口	745.7	1		
7	X86202	50玻璃線-橫	直口	390	2		
工程號	J-860	地盤	馬灣	附 件		組裝圖見：50-W05	
名稱	鋁窗組裝圖		探 用				
材 料	詳見加工圖		地盤				
顏 色	--		工廠				

 美特鋁質 有限公司 MIDI Aluminium Fabricator Ltd.				類別		物料號		
				制圖	LRA	2023.12.14	圖號	50-W05-3
修改	-	-		復核	-	-	數量	
日期	-	-		批准			位置	
窗	窗號	W05-40	幅数	1	WSO	700		
					HSO	965		
	W	650			位置	LOT 381-1F		
	H	915	面板	3MP1-5				
			背板	3BP1-5				
序號	料號	名稱	出筍	長度	支/幅	加工說明		
1	X86385	50生邊企	直口	915	1	X86385-W05/40-1L		
2	X86385	50生邊企	直口	915	1	X86385-W05/40-1R		
3	X86386	50頂橫	避位	614	1	X86386-W05/40-1		
4	X86387	50生底橫	避位	604	1	X86387-W05/40-1		
5	X86204	滴水上生下生中橫	避位	614	1	X86204-W05/40-1		
窗玉用料								
1	X86199	50窗玉企	45°	531.5	1	X86199-W05/40-1		
2	X86199	50窗玉企	45°	531.5	1	X86199-W05/40-2		
3	X86199	50窗玉橫	45°	612	1	X86199-W05/40-3		
4	X86199	50窗玉橫	45°	612	1	X86199-W05/40-4		
5	X86202	50玻璃線-企	直口	455.7	1	X86202-W05/40-1		
6	X86202	50玻璃線-企	直口	455.7	1			
7	X86202	50玻璃線-橫	直口	500	2			
窗	窗號	W05-41	幅数	1	WSO	700		
					HSO	955		
	W	650			位置	LOT 381-GF		
	H	905	面板	3MP1-5				
			背板	3BP1-5				
序號	料號	名稱	出筍	長度	支/幅	加工說明		
1	X86385	50生邊企	直口	905	1	X86385-W05/41-1L		
2	X86385	50生邊企	直口	905	1	X86385-W05/41-1R		
3	X86386	50頂橫	避位	614	1	X86386-W05/41-1		
4	X86387	50生底橫	避位	604	1	X86387-W05/41-1		
5	X86204	滴水上生下生中橫	避位	614	1	X86204-W05/41-1		
窗玉用料								
1	X86199	50窗玉企	45°	521.5	1	X86199-W05/41-1		
2	X86199	50窗玉企	45°	521.5	1	X86199-W05/41-2		
3	X86199	50窗玉橫	45°	612	1	X86199-W05/41-3		
4	X86199	50窗玉橫	45°	612	1	X86199-W05/41-4		
5	X86202	50玻璃線-企	直口	445.7	1	X86202-W05/41-1		
6	X86202	50玻璃線-企	直口	445.7	1			
7	X86202	50玻璃線-橫	直口	500	2			
工程號	J-860	地盤	馬灣		附 件	組裝圖見：50-W05		
名稱	鋁窗組裝圖		探	用				
材料	詳見加工圖		地盤					
顏色	--		工廠					

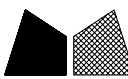
 <b>美特鋁質</b> 有限公司 MIDI Aluminium Fabricator Ltd.				類別		物料號	
				制圖	LRA	2023.12.14	圖號 50-W05-4
修改	-	-		復核	-	-	數量
日期	-	-		批准			位置
窗	窗號	W05-42	幅数	1	WSO	750	位置
					HSO	965	
	W	700			位置	LOT 382-2F	
	H	915	面板	3MP1-6			
			背板	3BP1-6			
序號	料號	名稱	出筍	長度	支/幅	加工說明	
1	X86385	50生邊企	直口	915	1	X86385-W05/42-1L	
2	X86385	50生邊企	直口	915	1	X86385-W05/42-1R	
3	X86386	50頂橫	避位	664	1	X86386-W05/42-1	
4	X86387	50生底橫	避位	654	1	X86387-W05/42-1	
5	X86204	滴水上生下生中橫	避位	664	1	X86204-W05/42-1	
窗玉用料							
1	X86199	50窗玉企	45°	531.5	1	X86199-W05/42-1	
2	X86199	50窗玉企	45°	531.5	1	X86199-W05/42-2	
3	X86199	50窗玉橫	45°	662	1	X86199-W05/42-3	
4	X86199	50窗玉橫	45°	662	1	X86199-W05/42-4	
5	X86202	50玻璃線-企	直口	455.7	1	X86202-W05/42-1	
6	X86202	50玻璃線-企	直口	455.7	1		
7	X86202	50玻璃線-橫	直口	550	2		
窗	窗號	W05-43	幅数	1	WSO	750	位置
					HSO	965	
	W	700			位置	LOT 13RP-1F	
	H	915	面板	3MP1-6			
			背板	3BP1-6			
序號	料號	名稱	出筍	長度	支/幅	加工說明	
1	X86385	50生邊企	直口	915	1	X86385-W05/43-1L	
2	X86385	50生邊企	直口	915	1	X86385-W05/43-1R	
3	X86386	50頂橫	避位	664	1	X86386-W05/43-1	
4	X86387	50生底橫	避位	654	1	X86387-W05/43-1	
5	X86204	滴水上生下生中橫	避位	664	1	X86204-W05/43-1	
窗玉用料							
1	X86199	50窗玉企	45°	531.5	1	X86199-W05/43-1	
2	X86199	50窗玉企	45°	531.5	1	X86199-W05/43-2	
3	X86199	50窗玉橫	45°	662	1	X86199-W05/43-3	
4	X86199	50窗玉橫	45°	662	1	X86199-W05/43-4	
5	X86202	50玻璃線-企	直口	455.7	1	X86202-W05/43-1	
6	X86202	50玻璃線-企	直口	455.7	1		
7	X86202	50玻璃線-橫	直口	550	2		
工程號	J-860	地盤	馬灣			附件	組裝圖見：50-W05
名稱	鋁窗組裝圖		探	用			
材料	詳見加工圖		地盤				
顏色	--		工廠				

 美特鋁質 有限公司 MIDI Aluminium Fabricator Ltd.				類別		物料號			
				制圖	LRA	2023.12.14	圖號	50-W05-5	
修改	-	-		復核	-	-	數量		
日期	-	-		批准			位置		
窗	窗號	W05-44	幅数	1	WSO	750			
					HSO	965			
	W	700			位置	LOT 13RP-GF			
	H	915	面板	3MP1-6					
			背板	3BP1-6					
序號	料號	名稱	出筍	長度	支/幅	加工說明			
1	X86385	50生邊企	直口	915	1	X86385-W05/44-1L			
2	X86385	50生邊企	直口	915	1	X86385-W05/44-1R			
3	X86386	50頂橫	避位	664	1	X86386-W05/44-1			
4	X86387	50生底橫	避位	654	1	X86387-W05/44-1			
5	X86204	滴水上生下生中橫	避位	664	1	X86204-W05/44-1			
窗玉用料									
1	X86199	50窗玉企	45°	531.5	1	X86199-W05/44-1			
2	X86199	50窗玉企	45°	531.5	1	X86199-W05/44-2			
3	X86199	50窗玉橫	45°	662	1	X86199-W05/44-3			
4	X86199	50窗玉橫	45°	662	1	X86199-W05/44-4			
5	X86202	50玻璃線-企	直口	455.7	1	X86202-W05/44-1			
6	X86202	50玻璃線-企	直口	455.7	1				
7	X86202	50玻璃線-橫	直口	550	2				
窗	窗號	W05-45	幅数	1	WSO	750			
					HSO	975			
	W	700			位置	LOT 15A-2F			
	H	925	面板	3MP1-6					
			背板	3BP1-6					
序號	料號	名稱	出筍	長度	支/幅	加工說明			
1	X86385	50生邊企	直口	925	1	X86385-W05/45-1L			
2	X86385	50生邊企	直口	925	1	X86385-W05/45-1R			
3	X86386	50頂橫	避位	664	1	X86386-W05/45-1			
4	X86387	50生底橫	避位	654	1	X86387-W05/45-1			
5	X86204	滴水上生下生中橫	避位	664	1	X86204-W05/45-1			
窗玉用料									
1	X86199	50窗玉企	45°	541.5	1	X86199-W05/45-1			
2	X86199	50窗玉企	45°	541.5	1	X86199-W05/45-2			
3	X86199	50窗玉橫	45°	662	1	X86199-W05/45-3			
4	X86199	50窗玉橫	45°	662	1	X86199-W05/45-4			
5	X86202	50玻璃線-企	直口	465.7	1	X86202-W05/45-1			
6	X86202	50玻璃線-企	直口	465.7	1				
7	X86202	50玻璃線-橫	直口	550	2				
工程號	J-860	地盤	马湾		附件	組裝圖見：50-W05			
名稱	鋁窗組裝圖		探	用					
材料	詳見加工圖		地盤						
顏色	--		工廠						

 美特鋁質 有限公司 MIDI Aluminium Fabricator Ltd.				類別		物料號	
				制圖	LRA	2023.12.14	圖號 50-W05-6
修改	-	-		復核	-	-	數量
日期	-	-		批准			位置
窗	窗號	W05-47	幅数	1	WSO	750	位置
					HSO	975	
	W	700				LOT 15A-1F	
	H	925	面板	3MP1-6			
			背板	3BP1-6			
序號	料號	名稱	出筍	長度	支/幅	加工說明	
1	X86385	50生邊企	直口	925	1	X86385-W05/47-1L	
2	X86385	50生邊企	直口	925	1	X86385-W05/47-1R	
3	X86386	50頂橫	避位	664	1	X86386-W05/47-1	
4	X86387	50生底橫	避位	654	1	X86387-W05/47-1	
5	X86204	滴水上生下生中橫	避位	664	1	X86204-W05/47-1	
窗玉用料							
1	X86199	50窗玉企	45°	541.5	1	X86199-W05/47-1	
2	X86199	50窗玉企	45°	541.5	1	X86199-W05/47-2	
3	X86199	50窗玉橫	45°	662	1	X86199-W05/47-3	
4	X86199	50窗玉橫	45°	662	1	X86199-W05/47-4	
5	X86202	50玻璃線-企	直口	465.7	1	X86202-W05/47-1	
6	X86202	50玻璃線-企	直口	465.7	1		
7	X86202	50玻璃線-橫	直口	550	2		
窗	窗號	W05-48	幅数	1	WSO	750	位置
					HSO	1055	
	W	700				LOT STT679TW-1F	
	H	1005	面板	3MP1-6			
			背板	3BP1-6			
序號	料號	名稱	出筍	長度	支/幅	加工說明	
1	X86385	50生邊企	直口	1005	1	X86385-W05/48-1L	
2	X86385	50生邊企	直口	1005	1	X86385-W05/48-1R	
3	X86386	50頂橫	避位	664	1	X86386-W05/48-1	
4	X86387	50生底橫	避位	654	1	X86387-W05/48-1	
5	X86204	滴水上生下生中橫	避位	664	1	X86204-W05/48-1	
窗玉用料							
1	X86199	50窗玉企	45°	621.5	1	X86199-W05/48-1	
2	X86199	50窗玉企	45°	621.5	1	X86199-W05/48-2	
3	X86199	50窗玉橫	45°	662	1	X86199-W05/48-3	
4	X86199	50窗玉橫	45°	662	1	X86199-W05/48-4	
5	X86202	50玻璃線-企	直口	545.7	1	X86202-W05/48-1	
6	X86202	50玻璃線-企	直口	545.7	1		
7	X86202	50玻璃線-橫	直口	550	2		
工程號	J-860	地盤	馬灣				
名稱	鋁窗組裝圖		探	用	附 件	組裝圖見：50-W05	
材料	詳見加工圖		地盤				
顏色	--		工廠				

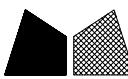
 美特鋁質 有限公司 MIDI Aluminium Fabricator Ltd.				類別		物料號		
				制圖	LRA	2023.12.14	圖號	50-W05-8
修改	-	-		復核	-	-	數量	
日期	-	-		批准			位置	
窗	窗號	W05-52	幅数	1	WSO	750		
					HSO	985		
	W	700			位置	LOT 381-2F		
	H	935	面板	3MP1-6				
			背板	3BP1-6				
序號	料號	名稱	出筍	長度	支/幅	加工說明		
1	X86385	50生邊企	直口	935	1	X86385-W05/52-1L		
2	X86385	50生邊企	直口	935	1	X86385-W05/52-1R		
3	X86386	50頂橫	避位	664	1	X86386-W05/52-1		
4	X86387	50生底橫	避位	654	1	X86387-W05/52-1		
5	X86204	滴水上生下生中橫	避位	664	1	X86204-W05/52-1		
窗玉用料								
1	X86199	50窗玉企	45°	551.5	1	X86199-W05/52-1		
2	X86199	50窗玉企	45°	551.5	1	X86199-W05/52-2		
3	X86199	50窗玉橫	45°	662	1	X86199-W05/52-3		
4	X86199	50窗玉橫	45°	662	1	X86199-W05/52-4		
5	X86202	50玻璃線-企	直口	475.7	1	X86202-W05/52-1		
6	X86202	50玻璃線-企	直口	475.7	1			
7	X86202	50玻璃線-橫	直口	550	2			
窗	窗號	W05-15	幅数	1	WSO	750		
					HSO	1145		
	W	700			位置	LOT 275-GF		
	H	1095	面板	3MP1-6				
			背板	3BP1-6				
序號	料號	名稱	出筍	長度	支/幅	加工說明		
1	X86385	50生邊企	直口	1095	1	X86385-W05/15-1L		
2	X86385	50生邊企	直口	1095	1	X86385-W05/15-1R		
3	X86386	50頂橫	避位	664	1	X86386-W05/15-1		
4	X86387	50生底橫	避位	654	1	X86387-W05/15-1		
5	X86204	滴水上生下生中橫	避位	664	1	X86204-W05/15-1		
窗玉用料								
1	X86199	50窗玉企	45°	711.5	1	X86199-W05/15-1		
2	X86199	50窗玉企	45°	711.5	1	X86199-W05/15-2		
3	X86199	50窗玉橫	45°	662	1	X86199-W05/15-3		
4	X86199	50窗玉橫	45°	662	1	X86199-W05/15-4		
5	X86202	50玻璃線-企	直口	635.7	1	X86202-W05/15-1		
6	X86202	50玻璃線-企	直口	635.7	1			
7	X86202	50玻璃線-橫	直口	550	2			
工程號	J-860	地盤	馬灣			附 件	組裝圖見：50-W05	
名稱	鋁窗組裝圖			探	用			
材料	詳見加工圖			地盤				
顏色	--			工廠				

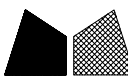
 美特鋁質 有限公司 MIDI Aluminium Fabricator Ltd.				類別		物料號		
				制圖	LRA	2023.12.14	圖號	50-W05-7
修改	-	-		復核	-	-	數量	
日期	-	-		批准			位置	
窗	窗號	W05-49	幅数	1	WSO	750		
					HSO	1055		
	W	700			位置	LOT STT679TW-GF		
	H	1005	面板	3MP1-6				
			背板	3BP1-6				
序號	料號	名稱	出筍	長度	支/幅	加工說明		
1	X86385	50生邊企	直口	1005	1	X86385-W05/49-1L		
2	X86385	50生邊企	直口	1005	1	X86385-W05/49-1R		
3	X86386	50頂橫	避位	664	1	X86386-W05/49-1		
4	X86387	50生底橫	避位	654	1	X86387-W05/49-1		
5	X86204	滴水上生下生中橫	避位	664	1	X86204-W05/49-1		
窗玉用料								
1	X86199	50窗玉企	45°	621.5	1	X86199-W05/49-1		
2	X86199	50窗玉企	45°	621.5	1	X86199-W05/49-2		
3	X86199	50窗玉橫	45°	662	1	X86199-W05/49-3		
4	X86199	50窗玉橫	45°	662	1	X86199-W05/49-4		
5	X86202	50玻璃線-企	直口	545.7	1	X86202-W05/49-1		
6	X86202	50玻璃線-企	直口	545.7	1			
7	X86202	50玻璃線-橫	直口	550	2			
窗	窗號	W05-51	幅数	1	WSO	750		
					HSO	1055		
	W	700			位置	LOT STT679TW-GF		
	H	1005	面板	3MP1-6				
			背板	3BP1-6				
序號	料號	名稱	出筍	長度	支/幅	加工說明		
1	X86385	50生邊企	直口	1005	1	X86385-W05/51-1L		
2	X86385	50生邊企	直口	1005	1	X86385-W05/51-1R		
3	X86386	50頂橫	避位	664	1	X86386-W05/51-1		
4	X86387	50生底橫	避位	654	1	X86387-W05/51-1		
5	X86204	滴水上生下生中橫	避位	664	1	X86204-W05/51-1		
窗玉用料								
1	X86199	50窗玉企	45°	621.5	1	X86199-W05/51-1		
2	X86199	50窗玉企	45°	621.5	1	X86199-W05/51-2		
3	X86199	50窗玉橫	45°	662	1	X86199-W05/51-3		
4	X86199	50窗玉橫	45°	662	1	X86199-W05/51-4		
5	X86202	50玻璃線-企	直口	545.7	1	X86202-W05/51-1		
6	X86202	50玻璃線-企	直口	545.7	1			
7	X86202	50玻璃線-橫	直口	550	2			
工程號	J-860	地盤	馬灣		附 件	組裝圖見：50-W05		
名稱	鋁窗組裝圖		探	用				
材料	詳見加工圖		地盤					
顏色	--		工廠					

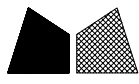
 <b>美特鋁質</b> 有限公司 MIDI Aluminium Fabricator Ltd.				類別		物料號	
				制圖	LRA	2023.12.14	圖號 50-W05-9
修改	-	-		復核	-	-	數量
日期	-	-		批准			位置

窗	窗號	W06-08	幅数	1	WSO	700
					HSO	955
	W	650			位置	LOT 381-GF
	H	905	面板	3MP1-5		
			背板	3BP1-5		
序號	料號	名稱	出筍	長度	支/幅	加工說明
1	X86385	50生邊企	直口	905	1	X86385-W06/08-1L
2	X86385	50生邊企	直口	905	1	X86385-W06/08-1R
3	X86386	50頂橫	避位	614	1	X86386-W06/08-1
4	X86387	50生底橫	避位	604	1	X86387-W06/08-1
5	X86204	滴水上生下生中橫	避位	614	1	X86204-W06/08-1
窗玉用料						
1	X86199	50窗玉企	45°	521.5	1	X86199-W06/08-1
2	X86199	50窗玉企	45°	521.5	1	X86199-W06/08-2
3	X86199	50窗玉橫	45°	612	1	X86199-W06/08-3
4	X86199	50窗玉橫	45°	612	1	X86199-W06/08-4
5	X86202	50玻璃線-企	直口	445.7	1	X86202-W06/08-1
6	X86202	50玻璃線-企	直口	445.7	1	
7	X86202	50玻璃線-橫	直口	500	2	

  

窗	窗號	W06-09	幅数	1	WSO	700
					HSO	985
	W	650			位置	LOT 381-2F
	H	935	面板	3MP1-5		
			背板	3BP1-5		
序號	料號	名稱	出筍	長度	支/幅	加工說明
1	X86385	50生邊企	直口	935	1	X86385-W06/09-1L
2	X86385	50生邊企	直口	935	1	X86385-W06/09-1R
3	X86386	50頂橫	避位	614	1	X86386-W06/09-1
4	X86387	50生底橫	避位	604	1	X86387-W06/09-1
5	X86204	滴水上生下生中橫	避位	614	1	X86204-W06/09-1
窗玉用料						
1	X86199	50窗玉企	45°	551.5	1	X86199-W06/09-1
2	X86199	50窗玉企	45°	551.5	1	X86199-W06/09-2
3	X86199	50窗玉橫	45°	612	1	X86199-W06/09-3
4	X86199	50窗玉橫	45°	612	1	X86199-W06/09-4
5	X86202	50玻璃線-企	直口	475.7	1	X86202-W06/09-1
6	X86202	50玻璃線-企	直口	475.7	1	
7	X86202	50玻璃線-橫	直口	500	2	

  

工程號	J-860	地盤	馬灣	附 件	組裝圖見：50-W05
名稱	鋁窗組裝圖		探用		
材料	詳見加工圖		地盤		
顏色	--		工廠		

 美特鋁質 有限公司 MIDI Aluminium Fabricator Ltd.				類別		物料號	
				制圖	LRA	2023.12.14	圖號 50-W05-10
修改	-	-		復核	-	-	數量
日期	-	-		批准			位置
窗	窗號	W06-10	幅数	1	WSO	700	位置
					HSO	965	
	W	650			位置	LOT 381-1F	
	H	915	面板	3MP1-5			
			背板	3BP1-5			
序號	料號	名稱	出筍	長度	支/幅	加工說明	
1	X86385	50生邊企	直口	915	1	X86385-W06/10-1L	
2	X86385	50生邊企	直口	915	1	X86385-W06/10-1R	
3	X86386	50頂橫	避位	614	1	X86386-W06/10-1	
4	X86387	50生底橫	避位	604	1	X86387-W06/10-1	
5	X86204	滴水上生下生中橫	避位	614	1	X86204-W06/10-1	
窗玉用料							
1	X86199	50窗玉企	45°	531.5	1	X86199-W06/10-1	
2	X86199	50窗玉企	45°	531.5	1	X86199-W06/10-2	
3	X86199	50窗玉橫	45°	612	1	X86199-W06/10-3	
4	X86199	50窗玉橫	45°	612	1	X86199-W06/10-4	
5	X86202	50玻璃線-企	直口	455.7	1	X86202-W06/10-1	
6	X86202	50玻璃線-企	直口	455.7	1		
7	X86202	50玻璃線-橫	直口	500	2		
窗	窗號	W06-11	幅数	1	WSO	750	位置
					HSO	995	
	W	700			位置	LOT 12RP-GF	
	H	945	面板	3MP1-6			
			背板	3BP1-6			
序號	料號	名稱	出筍	長度	支/幅	加工說明	
1	X86385	50生邊企	直口	945	1	X86385-W06/11-1L	
2	X86385	50生邊企	直口	945	1	X86385-W06/11-1R	
3	X86386	50頂橫	避位	664	1	X86386-W06/11-1	
4	X86387	50生底橫	避位	654	1	X86387-W06/11-1	
5	X86204	滴水上生下生中橫	避位	664	1	X86204-W06/11-1	
窗玉用料							
1	X86199	50窗玉企	45°	561.5	1	X86199-W06/11-1	
2	X86199	50窗玉企	45°	561.5	1	X86199-W06/11-2	
3	X86199	50窗玉橫	45°	662	1	X86199-W06/11-3	
4	X86199	50窗玉橫	45°	662	1	X86199-W06/11-4	
5	X86202	50玻璃線-企	直口	485.7	1	X86202-W06/11-1	
6	X86202	50玻璃線-企	直口	485.7	1		
7	X86202	50玻璃線-橫	直口	550	2		
工程號	J-860	地盤	馬灣			附件	
名稱	鋁窗組裝圖			探	用		
材料	詳見加工圖			地盤			
顏色	--			工廠			
						組裝圖見：50-W05	

 美特鋁質 有限公司 MIDI Aluminium Fabricator Ltd.				類別		物料號	
				制圖	LRA	2023.12.14	圖號 50-W05-11
修改	-	-		復核	-	-	數量
日期	-	-		批准			位置
窗	窗號	W06-12	幅数	1	WSO	750	位置
					HSO	965	
	W	700			位置	LOT 382-2F	
	H	915	面板	3MP1-6			
			背板	3BP1-6			
序號	料號	名稱	出筍	長度	支/幅	加工說明	
1	X86385	50生邊企	直口	915	1	X86385-W06/12-1L	
2	X86385	50生邊企	直口	915	1	X86385-W06/12-1R	
3	X86386	50頂橫	避位	664	1	X86386-W06/12-1	
4	X86387	50生底橫	避位	654	1	X86387-W06/12-1	
5	X86204	滴水上生下生中橫	避位	664	1	X86204-W06/12-1	
窗玉用料							
1	X86199	50窗玉企	45°	531.5	1	X86199-W06/12-1	
2	X86199	50窗玉企	45°	531.5	1	X86199-W06/12-2	
3	X86199	50窗玉橫	45°	662	1	X86199-W06/12-3	
4	X86199	50窗玉橫	45°	662	1	X86199-W06/12-4	
5	X86202	50玻璃線-企	直口	455.7	1	X86202-W06/12-1	
6	X86202	50玻璃線-企	直口	455.7	1		
7	X86202	50玻璃線-橫	直口	550	2		
窗	窗號	W06-14	幅数	1	WSO	750	位置
					HSO	1195	
	W	700			位置	LOT 26B-GF	
	H	1145	面板	3MP1-6			
			背板	3BP1-6			
序號	料號	名稱	出筍	長度	支/幅	加工說明	
1	X86385	50生邊企	直口	1145	1	X86385-W06/14-1L	
2	X86385	50生邊企	直口	1145	1	X86385-W06/14-1R	
3	X86386	50頂橫	避位	664	1	X86386-W06/14-1	
4	X86387	50生底橫	避位	654	1	X86387-W06/14-1	
5	X86204	滴水上生下生中橫	避位	664	1	X86204-W06/14-1	
窗玉用料							
1	X86199	50窗玉企	45°	761.5	1	X86199-W06/14-1	
2	X86199	50窗玉企	45°	761.5	1	X86199-W06/14-2	
3	X86199	50窗玉橫	45°	662	1	X86199-W06/14-3	
4	X86199	50窗玉橫	45°	662	1	X86199-W06/14-4	
5	X86202	50玻璃線-企	直口	685.7	1	X86202-W06/14-1	
6	X86202	50玻璃線-企	直口	685.7	1		
7	X86202	50玻璃線-橫	直口	550	2		
工程號	J-860	地盤	馬灣	附件			
名稱	鋁窗組裝圖		探用				
材料	詳見加工圖		地盤				
顏色	--		工廠				
				組裝圖見：50-W05			

 美特鋁質 有限公司 MIDI Aluminium Fabricator Ltd.				類別		物料號		
				制圖	LRA	2023.12.14	圖號	50-W05-12
修改	-	-		復核	-	-	數量	
日期	-	-		批准			位置	
窗	窗號	W06-15	幅数	1	WSO	750	位置	
					HSO	1045		
	W	700			位置	LOT 12RP-2F		
	H	995	面板	3MP1-6				
			背板	3BP1-6				
序號	料號	名稱	出筍	長度	支/幅	加工說明		
1	X86385	50生邊企	直口	995	1	X86385-W06/15-1L		
2	X86385	50生邊企	直口	995	1	X86385-W06/15-1R		
3	X86386	50頂橫	避位	664	1	X86386-W06/15-1		
4	X86387	50生底橫	避位	654	1	X86387-W06/15-1		
5	X86204	滴水上生下生中橫	避位	664	1	X86204-W06/15-1		
窗玉用料								
1	X86199	50窗玉企	45°	611.5	1	X86199-W06/15-1		
2	X86199	50窗玉企	45°	611.5	1	X86199-W06/15-2		
3	X86199	50窗玉橫	45°	662	1	X86199-W06/15-3		
4	X86199	50窗玉橫	45°	662	1	X86199-W06/15-4		
5	X86202	50玻璃線-企	直口	535.7	1	X86202-W06/15-1		
6	X86202	50玻璃線-企	直口	535.7	1			
7	X86202	50玻璃線-橫	直口	550	2			
窗	窗號	W06-16	幅数	1	WSO	750	位置	
					HSO	975		
	W	700			位置	LOT 12RP-1F		
	H	925	面板	3MP1-6				
			背板	3BP1-6				
序號	料號	名稱	出筍	長度	支/幅	加工說明		
1	X86385	50生邊企	直口	925	1	X86385-W06/16-1L		
2	X86385	50生邊企	直口	925	1	X86385-W06/16-1R		
3	X86386	50頂橫	避位	664	1	X86386-W06/16-1		
4	X86387	50生底橫	避位	654	1	X86387-W06/16-1		
5	X86204	滴水上生下生中橫	避位	664	1	X86204-W06/16-1		
窗玉用料								
1	X86199	50窗玉企	45°	541.5	1	X86199-W06/16-1		
2	X86199	50窗玉企	45°	541.5	1	X86199-W06/16-2		
3	X86199	50窗玉橫	45°	662	1	X86199-W06/16-3		
4	X86199	50窗玉橫	45°	662	1	X86199-W06/16-4		
5	X86202	50玻璃線-企	直口	465.7	1	X86202-W06/16-1		
6	X86202	50玻璃線-企	直口	465.7	1			
7	X86202	50玻璃線-橫	直口	550	2			
工程號	J-860	地盤	馬灣		附 件	組裝圖見：50-W05		
名稱	鋁窗組裝圖		探	用				
材料	詳見加工圖		地盤					
顏色	--		工廠					

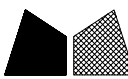
 <b>美特鋁質</b> 有限公司 MIDI Aluminium Fabricator Ltd.				類別		物料號	
				制圖	LRA	2023.12.14	圖號 50-W05-13
修改	-	-		復核	-	-	數量
日期	-	-		批准			位置

窗	窗號	W06-17	幅数	1	WSO	750
					HSO	1065
	W	700			位置	LOT 17-GF
	H	1015	面板	3MP1-6		
			背板	3BP1-6		

序號	料號	名稱	出筍	長度	支/幅	加工說明
1	X86385	50生邊企	直口	1015	1	X86385-W06/17-1L
2	X86385	50生邊企	直口	1015	1	X86385-W06/17-1R
3	X86386	50頂橫	避位	664	1	X86386-W06/17-1
4	X86387	50生底橫	避位	654	1	X86387-W06/17-1
5	X86204	滴水上生下生中橫	避位	664	1	X86204-W06/17-1

窗玉用料						
1	X86199	50窗玉企	45°	631.5	1	X86199-W06/17-1
2	X86199	50窗玉企	45°	631.5	1	X86199-W06/17-2
3	X86199	50窗玉橫	45°	662	1	X86199-W06/17-3
4	X86199	50窗玉橫	45°	662	1	X86199-W06/17-4
5	X86202	50玻璃線-企	直口	555.7	1	X86202-W06/17-1
6	X86202	50玻璃線-企	直口	555.7	1	
7	X86202	50玻璃線-橫	直口	550	2	

窗	窗號	W06-18A	幅数	1	WSO	750
					HSO	950
	W	700			位置	LOT 16RP-GF
	H	900	面板	3MP1-6		
			背板	3BP1-6		

序號	料號	名稱	出筍	長度	支/幅	加工說明
1	X86385	50生邊企	直口	900	1	X86385-W06/18A-1L
2	X86385	50生邊企	直口	900	1	X86385-W06/18A-1R
3	X86386	50頂橫	避位	664	1	X86386-W06/18A-1
4	X86387	50生底橫	避位	654	1	X86387-W06/18A-1
5	X86204	滴水上生下生中橫	避位	664	1	X86204-W06/18A-1

  

窗玉用料						
1	X86199	50窗玉企	45°	516.5	1	X86199-W06/18A-1
2	X86199	50窗玉企	45°	516.5	1	X86199-W06/18A-2
3	X86199	50窗玉橫	45°	662	1	X86199-W06/18A-3
4	X86199	50窗玉橫	45°	662	1	X86199-W06/18A-4
5	X86202	50玻璃線-企	直口	440.7	1	X86202-W06/18A-1
6	X86202	50玻璃線-企	直口	440.7	1	
7	X86202	50玻璃線-橫	直口	550	2	

工程號	J-860	地盤	馬灣	附 件	組裝圖見：50-W05
名稱	鋁窗組裝圖		探用		
材料	詳見加工圖		地盤		
顏色	--		工廠		

 美特鋁質 有限公司 MIDI Aluminium Fabricator Ltd.				類別		物料號	
修改	-	-		制圖	LRA	2023. 12. 14	圖號 50-W05a
日期	-	-		復核	-	-	數量
				批准			位置



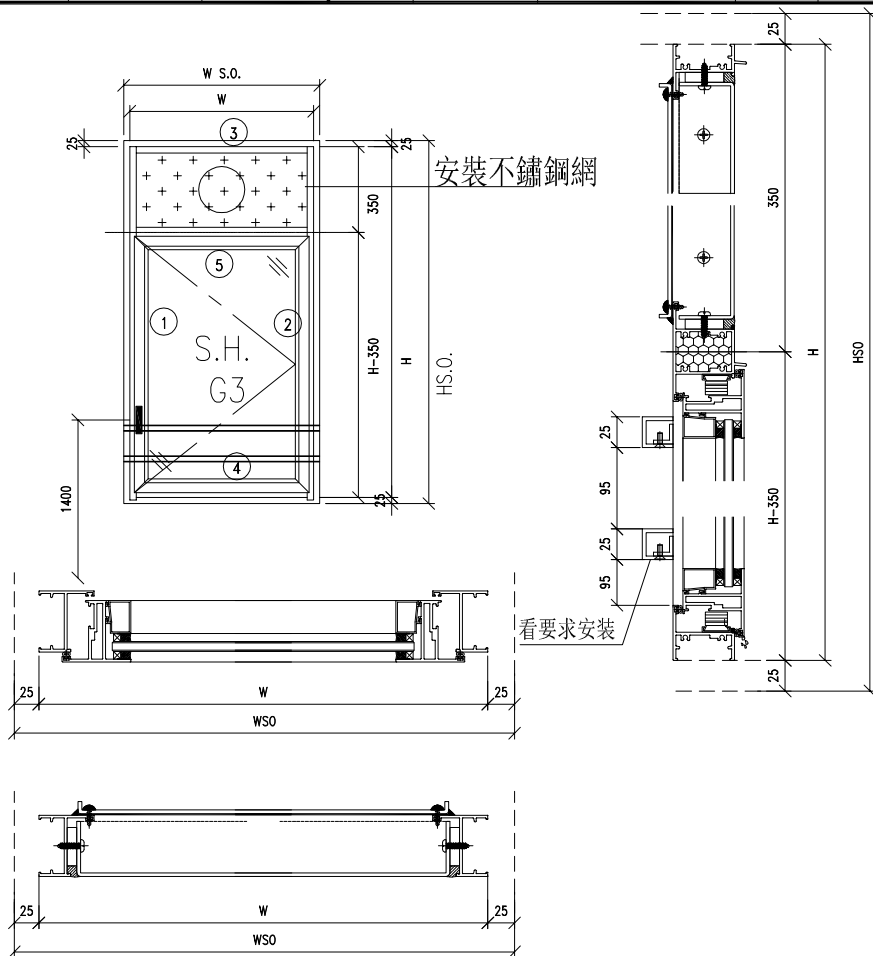

- 注意:
1. 玻璃線橫碰企
  2. 窗玉搭位7mm
  3. SH窗玉裝HHMS16-B扇撐
  4. 生窗底部需開去水孔
  5. 裝2/3組扣碼
  6. SH窗用立興配件, 鎖3點
  7. SH窗需裝窗拈框上裝1支
  8. 滴水線比窗玉每頭長1mm

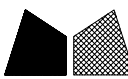
工程號	J-860	地盤	馬灣	附 件	數據表見: 50-W05a-1~11
名稱	鋁窗組裝圖		探用		
材料	詳見加工圖		地盤		
顏色	--		工廠		

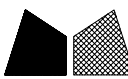
 <b>美特鋁質</b> 有限公司 MIDI Aluminium Fabricator Ltd.					類別		物料號			
					制圖	LRA	2023.12.14	圖號	50-W05a-1	
修改	-	-			復核	-	-	數量		
日期	-	-			批准			位置		
窗	窗號	W05a-22	幅数	1	WS0	450				
					HS0	1095				
	W	400			窗	LOT 12RP-2F				
	H	1045	面板	3MP1-1						
			背板	3BP1-1						
序號	料號	名稱	出筍	長度	支/幅	加工說明				
1	X86385	50生邊企	直口	1045	1	X86385-W05a/22-1L				
2	X86385	50生邊企	直口	1045	1	X86385-W05a/22-1R				
3	X86386	50頂橫	避位	364	1	X86386-W05a/22-1				
4	X86387	50生底橫	避位	354	1	X86387-W05a/22-1				
5	X86204	滴水上生下生中橫	避位	364	1	X86204-W05a/22-1				
窗玉用料										
1	X86199	50窗玉企	45°	661.5	1	X86199-W05a/22-1				
2	X86199	50窗玉企	45°	661.5	1	X86199-W05a/22-2				
3	X86199	50窗玉橫	45°	362	1	X86199-W05a/22-3				
4	X86199	50窗玉橫	45°	362	1	X86199-W05a/22-4				
5	X86202	50玻璃線-企	直口	585.7	1	X86202-W05a/22-1				
6	X86202	50玻璃線-企	直口	585.7	1					
7	X86202	50玻璃線-橫	直口	250	2					
窗	窗號	W05a-23	幅数	1	WS0	520				
					HS0	1075				
	W	470			窗	LOT 12RP-GF				
	H	1025	面板	3MP1-7						
			背板	3BP1-7						
序號	料號	名稱	出筍	長度	支/幅	加工說明				
1	X86385	50生邊企	直口	1025	1	X86385-W05a/23-1L				
2	X86385	50生邊企	直口	1025	1	X86385-W05a/23-1R				
3	X86386	50頂橫	避位	434	1	X86386-W05a/23-1				
4	X86387	50生底橫	避位	424	1	X86387-W05a/23-1				
5	X86204	滴水上生下生中橫	避位	434	1	X86204-W05a/23-1				
窗玉用料										
1	X86199	50窗玉企	45°	641.5	1	X86199-W05a/23-1				
2	X86199	50窗玉企	45°	641.5	1	X86199-W05a/23-2				
3	X86199	50窗玉橫	45°	432	1	X86199-W05a/23-3				
4	X86199	50窗玉橫	45°	432	1	X86199-W05a/23-4				
5	X86202	50玻璃線-企	直口	565.7	1	X86202-W05a/23-1				
6	X86202	50玻璃線-企	直口	565.7	1					
7	X86202	50玻璃線-橫	直口	320	2					
工程號	J-860	地盤	马湾			附 件	組裝圖見：50-W05			
名稱	鋁窗組裝圖			探	用					
材料	詳見加工圖			地盤						
顏色	--			工廠						

 <b>美特鋁質</b> 有限公司 MIDI Aluminium Fabricator Ltd.					類別		物料號			
					制圖	LRA	2023.12.14	圖號	50-W05a-2	
修改	-	-			復核	-	-	數量		
日期	-	-			批准			位置		
窗	窗號	W05a-26	幅数	1	WS0	700	窗			
					HS0	995				
	W	650				LOT 380-2F				
	H	945	面板	3MP1-5						
			背板	3BP1-5						
序號	料號	名稱	出筍	長度	支/幅	加工說明				
1	X86385	50生邊企	直口	945	1	X86385-W05a/26-1L				
2	X86385	50生邊企	直口	945	1	X86385-W05a/26-1R				
3	X86386	50頂橫	避位	614	1	X86386-W05a/26-1				
4	X86387	50生底橫	避位	604	1	X86387-W05a/26-1				
5	X86204	滴水上生下生中橫	避位	614	1	X86204-W05a/26-1				
窗玉用料										
1	X86199	50窗玉企	45°	561.5	1	X86199-W05a/26-1				
2	X86199	50窗玉企	45°	561.5	1	X86199-W05a/26-2				
3	X86199	50窗玉橫	45°	612	1	X86199-W05a/26-3				
4	X86199	50窗玉橫	45°	612	1	X86199-W05a/26-4				
5	X86202	50玻璃線-企	直口	485.7	1	X86202-W05a/26-1				
6	X86202	50玻璃線-企	直口	485.7	1					
7	X86202	50玻璃線-橫	直口	500	2					
窗	窗號	W05a-27	幅数	1	WS0	700	窗			
					HS0	955				
	W	650				LOT 382-GF				
	H	905	面板	3MP1-5						
			背板	3BP1-5						
序號	料號	名稱	出筍	長度	支/幅	加工說明				
1	X86385	50生邊企	直口	905	1	X86385-W05a/27-1L				
2	X86385	50生邊企	直口	905	1	X86385-W05a/27-1R				
3	X86386	50頂橫	避位	614	1	X86386-W05a/27-1				
4	X86387	50生底橫	避位	604	1	X86387-W05a/27-1				
5	X86204	滴水上生下生中橫	避位	614	1	X86204-W05a/27-1				
窗玉用料										
1	X86199	50窗玉企	45°	521.5	1	X86199-W05a/27-1				
2	X86199	50窗玉企	45°	521.5	1	X86199-W05a/27-2				
3	X86199	50窗玉橫	45°	612	1	X86199-W05a/27-3				
4	X86199	50窗玉橫	45°	612	1	X86199-W05a/27-4				
5	X86202	50玻璃線-企	直口	445.7	1	X86202-W05a/27-1				
6	X86202	50玻璃線-企	直口	445.7	1					
7	X86202	50玻璃線-橫	直口	500	2					
工程號	J-860	地盤	马湾			附 件	组装图见：50-W05			
名稱	鋁窗組裝圖			探	用					
材料	详见加工圖			地盤						
顏色	--			工廠						

 美特鋁質 有限公司 MIDI Aluminium Fabricator Ltd.					類別		物料號		
					制圖	LRA	2023.12.14	圖號	50-W05a-3
修改	-	-			復核	-	-	數量	
日期	-	-			批准			位置	
窗中	窗號	W05a-28	幅数	2	WSO	700			
					HSO	965			
	W	650			窗型	LOT STT679TW-1F			
	H	915	面板	3MP1-5					
			背板	3BP1-5					
序號	料號	名稱	出筍	長度	支/幅	加工說明			
1	X86385	50生邊企	直口	915	1	X86385-W05a/28-1L			
2	X86385	50生邊企	直口	915	1	X86385-W05a/28-1R			
3	X86386	50頂橫	避位	614	1	X86386-W05a/28-1			
4	X86387	50生底橫	避位	604	1	X86387-W05a/28-1			
5	X86204	滴水上生下生中橫	避位	614	1	X86204-W05a/28-1			
窗玉用料									
1	X86199	50窗玉企	45°	531.5	1	X86199-W05a/28-1			
2	X86199	50窗玉企	45°	531.5	1	X86199-W05a/28-2			
3	X86199	50窗玉橫	45°	612	1	X86199-W05a/28-3			
4	X86199	50窗玉橫	45°	612	1	X86199-W05a/28-4			
5	X86202	50玻璃線-企	直口	455.7	1	X86202-W05a/28-1			
6	X86202	50玻璃線-企	直口	455.7	1				
7	X86202	50玻璃線-橫	直口	500	2				
窗中	窗號	W05a-29	幅数	1	WSO	700			
					HSO	985			
	W	650			窗型	LOT 380-GF			
	H	935	面板	3MP1-5					
			背板	3BP1-5					
序號	料號	名稱	出筍	長度	支/幅	加工說明			
1	X86385	50生邊企	直口	935	1	X86385-W05a/29-1L			
2	X86385	50生邊企	直口	935	1	X86385-W05a/29-1R			
3	X86386	50頂橫	避位	614	1	X86386-W05a/29-1			
4	X86387	50生底橫	避位	604	1	X86387-W05a/29-1			
5	X86204	滴水上生下生中橫	避位	614	1	X86204-W05a/29-1			
窗玉用料									
1	X86199	50窗玉企	45°	551.5	1	X86199-W05a/29-1			
2	X86199	50窗玉企	45°	551.5	1	X86199-W05a/29-2			
3	X86199	50窗玉橫	45°	612	1	X86199-W05a/29-3			
4	X86199	50窗玉橫	45°	612	1	X86199-W05a/29-4			
5	X86202	50玻璃線-企	直口	475.7	1	X86202-W05a/29-1			
6	X86202	50玻璃線-企	直口	475.7	1				
7	X86202	50玻璃線-橫	直口	500	2				
工程號	J-860	地盤	馬灣			附件	組裝圖見：50-W05		
名稱	鋁窗組裝圖			探	用				
材料	詳見加工圖			地盤					
顏色	--			工廠					

 <b>美特鋁質</b> 有限公司 MIDI Aluminium Fabricator Ltd.					類別		物料號			
					制圖	LRA	2023.12.14	圖號	50-W05a-4	
修改	-	-			復核	-	-	數量		
日期	-	-			批准			位置		
窗	窗號	W05a-30	幅数	1	WSO	700				
					HSO	995				
	W	650			窗	LOT 380-1F				
	H	945	面板	3MP1-5						
			背板	3BP1-5						
序號	料號	名稱	出筍	長度	支/幅	加工說明				
1	X86385	50生邊企	直口	945	1	X86385-W05a/30-1L				
2	X86385	50生邊企	直口	945	1	X86385-W05a/30-1R				
3	X86386	50頂橫	避位	614	1	X86386-W05a/30-1				
4	X86387	50生底橫	避位	604	1	X86387-W05a/30-1				
5	X86204	滴水上生下生中橫	避位	614	1	X86204-W05a/30-1				
窗玉用料										
1	X86199	50窗玉企	45°	561.5	1	X86199-W05a/30-1				
2	X86199	50窗玉企	45°	561.5	1	X86199-W05a/30-2				
3	X86199	50窗玉橫	45°	612	1	X86199-W05a/30-3				
4	X86199	50窗玉橫	45°	612	1	X86199-W05a/30-4				
5	X86202	50玻璃線-企	直口	485.7	1	X86202-W05a/30-1				
6	X86202	50玻璃線-企	直口	485.7	1					
7	X86202	50玻璃線-橫	直口	500	2					
窗	窗號	W05a-31	幅数	1	WSO	750				
					HSO	965				
	W	700			窗	LOT 15A-1F				
	H	915	面板	3MP1-6						
			背板	3BP1-6						
序號	料號	名稱	出筍	長度	支/幅	加工說明				
1	X86385	50生邊企	直口	915	1	X86385-W05a/31-1L				
2	X86385	50生邊企	直口	915	1	X86385-W05a/31-1R				
3	X86386	50頂橫	避位	664	1	X86386-W05a/31-1				
4	X86387	50生底橫	避位	654	1	X86387-W05a/31-1				
5	X86204	滴水上生下生中橫	避位	664	1	X86204-W05a/31-1				
窗玉用料										
1	X86199	50窗玉企	45°	531.5	1	X86199-W05a/31-1				
2	X86199	50窗玉企	45°	531.5	1	X86199-W05a/31-2				
3	X86199	50窗玉橫	45°	662	1	X86199-W05a/31-3				
4	X86199	50窗玉橫	45°	662	1	X86199-W05a/31-4				
5	X86202	50玻璃線-企	直口	455.7	1	X86202-W05a/31-1				
6	X86202	50玻璃線-企	直口	455.7	1					
7	X86202	50玻璃線-橫	直口	550	2					
工程號	J-860	地盤	馬灣			附 件	組裝圖見：50-W05			
名稱	鋁窗組裝圖			探	用					
材料	詳見加工圖			地盤						
顏色	--			工廠						

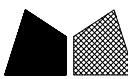
 美特鋁質 有限公司 MIDI Aluminium Fabricator Ltd.				類別		物料號		
				制圖	LRA	2023.12.14	圖號	50-W05a-5
修改	-	-		復核	-	-	數量	
日期	-	-		批准			位置	
窗	窗號	W05a-32	幅数	1	WS0	750		
					HS0	965		
	W	700			位置	LOT 382-1F		
	H	915	面板	3MP1-6				
			背板	3BP1-6				
序號	料號	名稱	出筍	長度	支/幅	加工說明		
1	X86385	50生邊企	直口	915	1	X86385-W05a/32-1L		
2	X86385	50生邊企	直口	915	1	X86385-W05a/32-1R		
3	X86386	50頂橫	避位	664	1	X86386-W05a/32-1		
4	X86387	50生底橫	避位	654	1	X86387-W05a/32-1		
5	X86204	滴水上生下生中橫	避位	664	1	X86204-W05a/32-1		
窗玉用料								
1	X86199	50窗玉企	45°	531.5	1	X86199-W05a/32-1		
2	X86199	50窗玉企	45°	531.5	1	X86199-W05a/32-2		
3	X86199	50窗玉橫	45°	662	1	X86199-W05a/32-3		
4	X86199	50窗玉橫	45°	662	1	X86199-W05a/32-4		
5	X86202	50玻璃線-企	直口	455.7	1	X86202-W05a/32-1		
6	X86202	50玻璃線-企	直口	455.7	1			
7	X86202	50玻璃線-橫	直口	550	2			
窗	窗號	W05a-33	幅数	1	WS0	750		
					HS0	1015		
	W	700			位置	LOT 12RP-1F		
	H	965	面板	3MP1-6				
			背板	3BP1-6				
序號	料號	名稱	出筍	長度	支/幅	加工說明		
1	X86385	50生邊企	直口	965	1	X86385-W05a/33-1L		
2	X86385	50生邊企	直口	965	1	X86385-W05a/33-1R		
3	X86386	50頂橫	避位	664	1	X86386-W05a/33-1		
4	X86387	50生底橫	避位	654	1	X86387-W05a/33-1		
5	X86204	滴水上生下生中橫	避位	664	1	X86204-W05a/33-1		
窗玉用料								
1	X86199	50窗玉企	45°	581.5	1	X86199-W05a/33-1		
2	X86199	50窗玉企	45°	581.5	1	X86199-W05a/33-2		
3	X86199	50窗玉橫	45°	662	1	X86199-W05a/33-3		
4	X86199	50窗玉橫	45°	662	1	X86199-W05a/33-4		
5	X86202	50玻璃線-企	直口	505.7	1	X86202-W05a/33-1		
6	X86202	50玻璃線-企	直口	505.7	1			
7	X86202	50玻璃線-橫	直口	550	2			
工程號	J-860	地盤	马湾			附 件	組裝圖見：50-W05	
名稱	鋁窗組裝圖			探	用			
材料	詳見加工圖			地盤				
顏色	--			工廠				

 美特鋁質 有限公司 MIDI Aluminium Fabricator Ltd.				類別		物料號	
				制圖	LRA	2023.12.14	圖號 50-W05a-6
修改	-	-		復核	-	-	數量
日期	-	-		批准			位置
窗	窗號	W05a-34	幅数	1	WS0	750	
					HS0	985	
	W	700			位置	LOT 15A-2F	
	H	935	面板	3MP1-6			
			背板	3BP1-6			
序號	料號	名稱	出筍	長度	支/幅	加工說明	
1	X86385	50生邊企	直口	935	1	X86385-W05a/34-1L	
2	X86385	50生邊企	直口	935	1	X86385-W05a/34-1R	
3	X86386	50頂橫	避位	664	1	X86386-W05a/34-1	
4	X86387	50生底橫	避位	654	1	X86387-W05a/34-1	
5	X86204	滴水上生下生中橫	避位	664	1	X86204-W05a/34-1	
窗玉用料							
1	X86199	50窗玉企	45°	551.5	1	X86199-W05a/34-1	
2	X86199	50窗玉企	45°	551.5	1	X86199-W05a/34-2	
3	X86199	50窗玉橫	45°	662	1	X86199-W05a/34-3	
4	X86199	50窗玉橫	45°	662	1	X86199-W05a/34-4	
5	X86202	50玻璃線-企	直口	475.7	1	X86202-W05a/34-1	
6	X86202	50玻璃線-企	直口	475.7	1		
7	X86202	50玻璃線-橫	直口	550	2		
窗	窗號	W05a-35	幅数	1	WS0	750	
					HS0	985	
	W	700			位置	LOT 15A-GF	
	H	935	面板	3MP1-6			
			背板	3BP1-6			
序號	料號	名稱	出筍	長度	支/幅	加工說明	
1	X86385	50生邊企	直口	935	1	X86385-W05a/35-1L	
2	X86385	50生邊企	直口	935	1	X86385-W05a/35-1R	
3	X86386	50頂橫	避位	664	1	X86386-W05a/35-1	
4	X86387	50生底橫	避位	654	1	X86387-W05a/35-1	
5	X86204	滴水上生下生中橫	避位	664	1	X86204-W05a/35-1	
窗玉用料							
1	X86199	50窗玉企	45°	551.5	1	X86199-W05a/35-1	
2	X86199	50窗玉企	45°	551.5	1	X86199-W05a/35-2	
3	X86199	50窗玉橫	45°	662	1	X86199-W05a/35-3	
4	X86199	50窗玉橫	45°	662	1	X86199-W05a/35-4	
5	X86202	50玻璃線-企	直口	475.7	1	X86202-W05a/35-1	
6	X86202	50玻璃線-企	直口	475.7	1		
7	X86202	50玻璃線-橫	直口	550	2		
工程號	J-860	地盤	马湾			附 件	組裝圖見：50-W05
名稱	鋁窗組裝圖			探	用		
材料	詳見加工圖			地盤			
顏色	--			工廠			

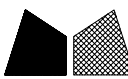
 美特鋁質 有限公司 MIDI Aluminium Fabricator Ltd.				類別		物料號	
				制圖	LRA	2023.12.14	圖號 50-W05a-7
修改	-	-		復核	-	-	數量
日期	-	-		批准			位置
窗	窗號	W05a-36	幅数	1	WSO	650	
					HSO	955	
	W	600			位置	LOT W6247-GF	
	H	905	面板	3MP1-8			
			背板	3BP1-8			
序號	料號	名稱	出筍	長度	支/幅	加工說明	
1	X86385	50生邊企	直口	905	1	X86385-W05a/36-1L	
2	X86385	50生邊企	直口	905	1	X86385-W05a/36-1R	
3	X86386	50頂橫	避位	564	1	X86386-W05a/36-1	
4	X86387	50生底橫	避位	554	1	X86387-W05a/36-1	
5	X86204	滴水上生下生中橫	避位	564	1	X86204-W05a/36-1	
窗玉用料							
1	X86199	50窗玉企	45°	521.5	1	X86199-W05a/36-1	
2	X86199	50窗玉企	45°	521.5	1	X86199-W05a/36-2	
3	X86199	50窗玉橫	45°	562	1	X86199-W05a/36-3	
4	X86199	50窗玉橫	45°	562	1	X86199-W05a/36-4	
5	X86202	50玻璃線-企	直口	445.7	1	X86202-W05a/36-1	
6	X86202	50玻璃線-企	直口	445.7	1		
7	X86202	50玻璃線-橫	直口	450	2		
窗	窗號	W05a-37	幅数	1	WSO	750	
					HSO	1195	
	W	700			位置	LOT 26B-GF	
	H	1145	面板	3MP1-6			
			背板	3BP1-6			
序號	料號	名稱	出筍	長度	支/幅	加工說明	
1	X86385	50生邊企	直口	1145	1	X86385-W05a/37-1L	
2	X86385	50生邊企	直口	1145	1	X86385-W05a/37-1R	
3	X86386	50頂橫	避位	664	1	X86386-W05a/37-1	
4	X86387	50生底橫	避位	654	1	X86387-W05a/37-1	
5	X86204	滴水上生下生中橫	避位	664	1	X86204-W05a/37-1	
窗玉用料							
1	X86199	50窗玉企	45°	761.5	1	X86199-W05a/37-1	
2	X86199	50窗玉企	45°	761.5	1	X86199-W05a/37-2	
3	X86199	50窗玉橫	45°	662	1	X86199-W05a/37-3	
4	X86199	50窗玉橫	45°	662	1	X86199-W05a/37-4	
5	X86202	50玻璃線-企	直口	685.7	1	X86202-W05a/37-1	
6	X86202	50玻璃線-企	直口	685.7	1		
7	X86202	50玻璃線-橫	直口	550	2		
工程號	J-860	地盤	馬灣			附件	組裝圖見：50-W05
名稱	鋁窗組裝圖			探	用		
材料	詳見加工圖			地盤			
顏色	--			工廠			

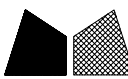
 美特鋁質 有限公司 MIDI Aluminium Fabricator Ltd.				類別		物料號	
				制圖	LRA	2023.12.14	圖號 50-W05a-8
修改	-	-		復核	-	-	數量
日期	-	-		批准			位置
窗	窗號	W05a-41	幅数	1	WSO	750	
					HSO	1355	
	W	700			位置	LOT 17-1F	
	H	1305	面板	3MP1-6			
			背板	3BP1-6			
序號	料號	名稱	出筍	長度	支/幅	加工說明	
1	X86385	50生邊企	直口	1305	1	X86385-W05a/41-1L	
2	X86385	50生邊企	直口	1305	1	X86385-W05a/41-1R	
3	X86386	50頂橫	避位	664	1	X86386-W05a/41-1	
4	X86387	50生底橫	避位	654	1	X86387-W05a/41-1	
5	X86204	滴水上生下生中橫	避位	664	1	X86204-W05a/41-1	
窗玉用料							
1	X86199	50窗玉企	45°	921.5	1	X86199-W05a/41-1	
2	X86199	50窗玉企	45°	921.5	1	X86199-W05a/41-2	
3	X86199	50窗玉橫	45°	662	1	X86199-W05a/41-3	
4	X86199	50窗玉橫	45°	662	1	X86199-W05a/41-4	
5	X86202	50玻璃線-企	直口	845.7	1	X86202-W05a/41-1	
6	X86202	50玻璃線-企	直口	845.7	1		
7	X86202	50玻璃線-橫	直口	550	2		
窗	窗號	W05a-42	幅数	1	WSO	750	
					HSO	1025	
	W	700			位置	LOT STT679TW-1F	
	H	975	面板	3MP1-6			
			背板	3BP1-6			
序號	料號	名稱	出筍	長度	支/幅	加工說明	
1	X86385	50生邊企	直口	975	1	X86385-W05a/42-1L	
2	X86385	50生邊企	直口	975	1	X86385-W05a/42-1R	
3	X86386	50頂橫	避位	664	1	X86386-W05a/42-1	
4	X86387	50生底橫	避位	654	1	X86387-W05a/42-1	
5	X86204	滴水上生下生中橫	避位	664	1	X86204-W05a/42-1	
窗玉用料							
1	X86199	50窗玉企	45°	591.5	1	X86199-W05a/42-1	
2	X86199	50窗玉企	45°	591.5	1	X86199-W05a/42-2	
3	X86199	50窗玉橫	45°	662	1	X86199-W05a/42-3	
4	X86199	50窗玉橫	45°	662	1	X86199-W05a/42-4	
5	X86202	50玻璃線-企	直口	515.7	1	X86202-W05a/42-1	
6	X86202	50玻璃線-企	直口	515.7	1		
7	X86202	50玻璃線-橫	直口	550	2		
工程號	J-860	地盤	馬灣			附件	組裝圖見：50-W05
名稱	鋁窗組裝圖			探	用		
材料	詳見加工圖			地盤			
顏色	--			工廠			

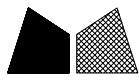
 美特鋁質 有限公司 MIDI Aluminium Fabricator Ltd.				類別		物料號			
				制圖	LRA	2023.12.14	圖號 50-W05a-9		
修改	-	-		復核	-	-	數量		
日期	-	-		批准			位置		
窗	窗號	W06a-03	幅数	1	WS0	750	位置		
					HS0	985			
	W	700			位置	LOT 15A-GF			
	H	935	面板	3MP1-6					
			背板	3BP1-6					
序號	料號	名稱	出筍	長度	支/幅	加工說明			
1	X86385	50生邊企	直口	935	1	X86385-W06/03-1L			
2	X86385	50生邊企	直口	935	1	X86385-W06/03-1R			
3	X86386	50頂橫	避位	664	1	X86386-W06/03-1			
4	X86387	50生底橫	避位	654	1	X86387-W06/03-1			
5	X86204	滴水上生下生中橫	避位	664	1	X86204-W06/03-1			
窗玉用料									
1	X86199	50窗玉企	45°	551.5	1	X86199-W06/03-1			
2	X86199	50窗玉企	45°	551.5	1	X86199-W06/03-2			
3	X86199	50窗玉橫	45°	662	1	X86199-W06/03-3			
4	X86199	50窗玉橫	45°	662	1	X86199-W06/03-4			
5	X86202	50玻璃線-企	直口	475.7	1	X86202-W06/03-1			
6	X86202	50玻璃線-企	直口	475.7	1				
7	X86202	50玻璃線-橫	直口	550	2				
窗	窗號	W06a-04	幅数	1	WS0	700	位置		
					HS0	1015			
	W	650			位置	LOT 12RP-1F			
	H	965	面板	3MP1-6					
			背板	3BP1-6					
序號	料號	名稱	出筍	長度	支/幅	加工說明			
1	X86385	50生邊企	直口	965	1	X86385-W06a/04-1L			
2	X86385	50生邊企	直口	965	1	X86385-W06a/04-1R			
3	X86386	50頂橫	避位	614	1	X86386-W06a/04-1			
4	X86387	50生底橫	避位	604	1	X86387-W06a/04-1			
5	X86204	滴水上生下生中橫	避位	614	1	X86204-W06a/04-1			
窗玉用料									
1	X86199	50窗玉企	45°	581.5	1	X86199-W06a/04-1			
2	X86199	50窗玉企	45°	581.5	1	X86199-W06a/04-2			
3	X86199	50窗玉橫	45°	612	1	X86199-W06a/04-3			
4	X86199	50窗玉橫	45°	612	1	X86199-W06a/04-4			
5	X86202	50玻璃線-企	直口	505.7	1	X86202-W06a/04-1			
6	X86202	50玻璃線-企	直口	505.7	1				
7	X86202	50玻璃線-橫	直口	500	2				
工程號	J-860	地盤	馬灣	附件					
名稱	鋁窗組裝圖							探	用
材料	詳見加工圖							地盤	
顏色	--							工廠	
							組裝圖見：50-W05		

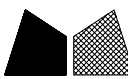
 <b>美特鋁質</b> 有限公司 MIDI Aluminium Fabricator Ltd.				類別		物料號			
				制圖	LRA	2023.12.14	圖號	50-W05a-10	
修改	-	-		復核	-	-	數量		
日期	-	-		批准			位置		
窗	窗號	W06a-06	幅数	1	WSO	750			
					HSO	955			
	W	700			位置	LOT 12RP-1F			
	H	905	面板	3MP1-6					
			背板	3BP1-6					
序號	料號	名稱	出筍	長度	支/幅	加工說明			
1	X86385	50生邊企	直口	905	1	X86385-W06a/06-1L			
2	X86385	50生邊企	直口	905	1	X86385-W06a/06-1R			
3	X86386	50頂橫	避位	664	1	X86386-W06a/06-1			
4	X86387	50生底橫	避位	654	1	X86387-W06a/06-1			
5	X86204	滴水上生下生中橫	避位	664	1	X86204-W06a/06-1			
窗玉用料									
1	X86199	50窗玉企	45°	521.5	1	X86199-W06a/06-1			
2	X86199	50窗玉企	45°	521.5	1	X86199-W06a/06-2			
3	X86199	50窗玉橫	45°	662	1	X86199-W06a/06-3			
4	X86199	50窗玉橫	45°	662	1	X86199-W06a/06-4			
5	X86202	50玻璃線-企	直口	445.7	1	X86202-W06a/06-1			
6	X86202	50玻璃線-企	直口	445.7	1				
7	X86202	50玻璃線-橫	直口	550	2				
窗	窗號	W06a-07	幅数	1	WSO	750			
					HSO	1095			
	W	700			位置	LOT 12RP-2F			
	H	1045	面板	3MP1-6					
			背板	3BP1-6					
序號	料號	名稱	出筍	長度	支/幅	加工說明			
1	X86385	50生邊企	直口	1045	1	X86385-W06a/07-1L			
2	X86385	50生邊企	直口	1045	1	X86385-W06a/07-1R			
3	X86386	50頂橫	避位	664	1	X86386-W06a/07-1			
4	X86387	50生底橫	避位	654	1	X86387-W06a/07-1			
5	X86204	滴水上生下生中橫	避位	664	1	X86204-W06a/07-1			
窗玉用料									
1	X86199	50窗玉企	45°	661.5	1	X86199-W06a/07-1			
2	X86199	50窗玉企	45°	661.5	1	X86199-W06a/07-2			
3	X86199	50窗玉橫	45°	662	1	X86199-W06a/07-3			
4	X86199	50窗玉橫	45°	662	1	X86199-W06a/07-4			
5	X86202	50玻璃線-企	直口	585.7	1	X86202-W06a/07-1			
6	X86202	50玻璃線-企	直口	585.7	1				
7	X86202	50玻璃線-橫	直口	550	2				
工程號	J-860	地盤	馬灣			附 件	組裝圖見：50-W05		
名稱	鋁窗組裝圖			探	用				
材料	詳見加工圖			地盤					
顏色	--			工廠					

 美特鋁質 有限公司 MIDI Aluminium Fabricator Ltd.				類別		物料號	
				制圖	LRA	2023.12.14	圖號 50-W05a-11
修改	-	-		復核	-	-	數量
日期	-	-		批准			位置

圖 中	窗號	W06a-09	幅数	1	WSO	750
					HSO	995
	W	700			註 釋	LOT 26B-GF
	H	945	面板	3MP1-6		
			背板	3BP1-6		
序號	料號	名稱	出筍	長度	支/幅	加工說明
1	X86385	50生邊企	直口	945	1	X86385-W06a/09-1L
2	X86385	50生邊企	直口	945	1	X86385-W06a/09-1R
3	X86386	50頂橫	避位	664	1	X86386-W06a/09-1
4	X86387	50生底橫	避位	654	1	X86387-W06a/09-1
5	X86204	滴水上生下生中橫	避位	664	1	X86204-W06a/09-1
窗玉用料						
1	X86199	50窗玉企	45°	561.5	1	X86199-W06a/09-1
2	X86199	50窗玉企	45°	561.5	1	X86199-W06a/09-2
3	X86199	50窗玉橫	45°	662	1	X86199-W06a/09-3
4	X86199	50窗玉橫	45°	662	1	X86199-W06a/09-4
5	X86202	50玻璃線-企	直口	485.7	1	X86202-W06a/09-1
6	X86202	50玻璃線-企	直口	485.7	1	
7	X86202	50玻璃線-橫	直口	550	2	

工程號	J-860	地盤	馬灣	附 件	組裝圖見：50-W05
名稱	鋁窗組裝圖		探用		
材料	詳見加工圖		地盤		
顏色	--		工廠		

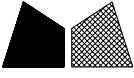
 美特鋁質 有限公司 MIDI Aluminium Fabricator Ltd.				類別		物料號	
修改	-	-		制圖	LRA	2023. 12. 14	圖號 50-W6.2
日期	-	-		復核	-	-	數量
				批准			位置

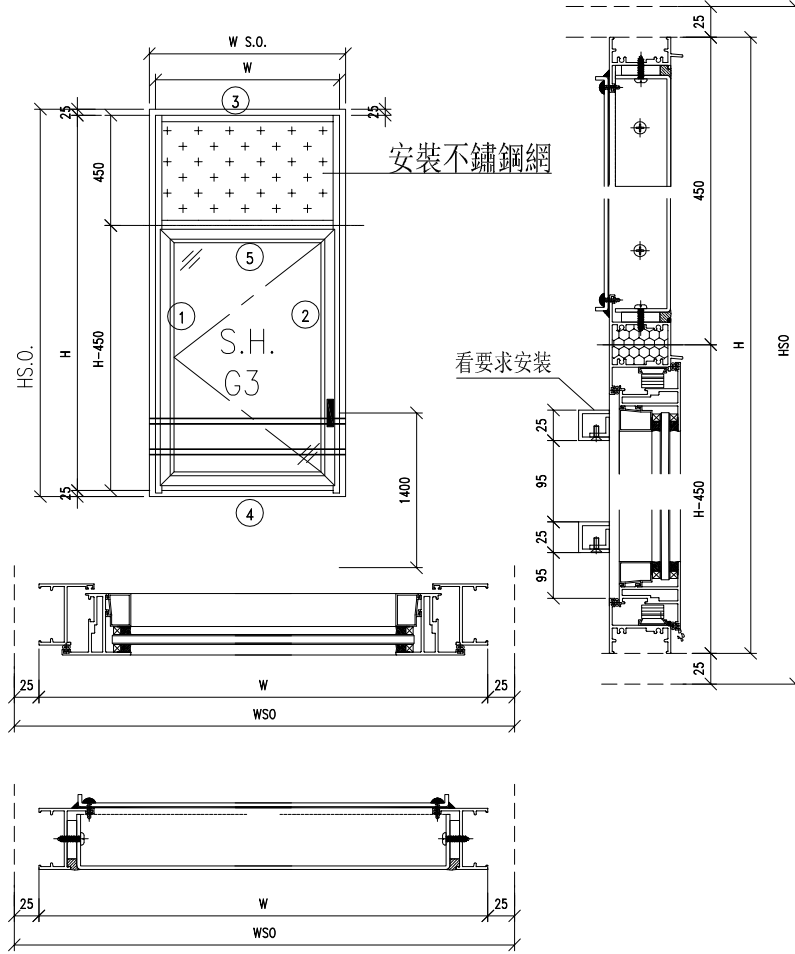

- 注意:
1. 玻璃線橫碰企
  2. 窗玉搭位7mm
  3. SH窗玉裝HHMS16-B扇撐
  4. 生窗底部需開去水孔
  5. 裝2組扣碼
  6. SH窗用立興配件, 鎖3點
  7. SH窗需裝窗拈框上裝1支
  8. 滴水線比窗玉每頭長1mm

工程號	J-860	地盤	马湾	附 件	数据表见: 50-W6.2-1
名稱	鋁窗組裝圖		探 用		
材 料	详见加工图		地盤		
顏 色	--		工廠		

 美特鋁質 有限公司 MIDI Aluminium Fabricator Ltd.				類別		物料號	
				制圖	LRA	2023.12.14	圖號 50-W6.2-1
修改	-	-		復核	-	-	數量
日期	-	-		批准			位置

(This area is intentionally left blank for drawing content.)							
--	--	--	--	--	--	--	--

窗	窗號	W6.2-09	幅数	1	WSO	750
					HSO	1250
	W	700			位	置
	H	1200	面板	3MP3-2		
			背板	3BP3-2		
					LOT 275-GF	

序號	料號	名稱	出筍	長度	支/幅	加工說明
1	X86385	50生邊企	直口	1200	1	X86385-W6.2/09-1L
2	X86385	50生邊企	直口	1200	1	X86385-W6.2/09-1R
3	X86386	50頂橫	避位	664	1	X86386-W6.2/09-1
4	X86387	50生底橫	避位	654	1	X86386-W6.2/09-1
5	X86204	滴水上生下生中橫	避位	664	1	X86204-W6.2/09-1
6						无拦河

窗玉用料						
序號	料號	名稱	出筍	長度	支/幅	加工說明
1	X86199	50窗玉企	45°	716.5	1	X86199-W6.2/09-1
2	X86199	50窗玉企	45°	716.5	1	X86199-W6.2/09-2
3	X86199	50窗玉橫	45°	662	1	X86199-W6.2/09-3
4	X86199	50窗玉橫	45°	662	1	X86199-W6.2/09-4
5	X86202	50玻璃線-企	直口	640.7	1	X86202-W6.2/09-1
6	X86202	50玻璃線-橫	直口	640.7	1	
7	X86202	50玻璃線-橫	直口	550	2	

工程號	J-860	地盤	马湾	附 件	组装图见：50-W6.2
名稱	鋁窗組裝圖		探用		
材料	详见加工圖		地盤		
顏色	--		工廠		

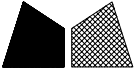
 美特鋁質 有限公司 MIDI Aluminium Fabricator Ltd.				類別		物料號	
修改	-	-		制圖	LRA	2023. 12. 14	圖號 50-W6. 2a
日期	-	-		復核	-	-	數量
				批准			位置

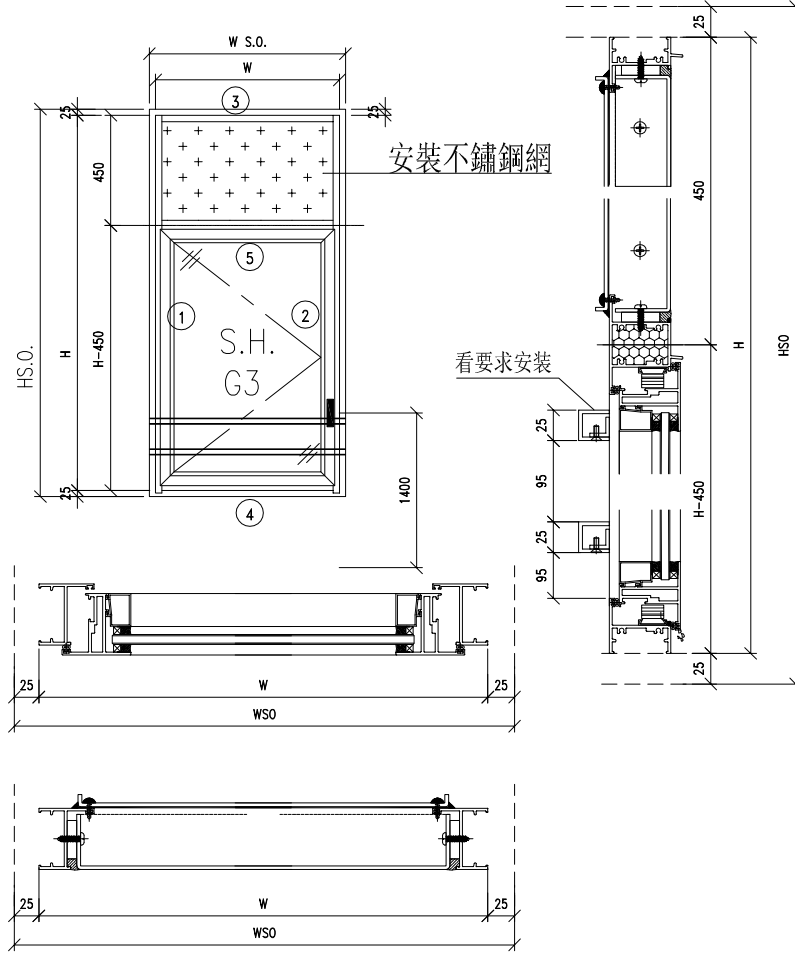

- 注意:
1. 玻璃線橫碰企
  2. 窗玉搭位7mm
  3. SH窗玉裝HHMS16-B扇撐
  4. 生窗底部需開去水孔
  5. 裝2組扣碼
  6. SH窗用立興配件, 鎖3點
  7. SH窗需裝窗拈框上裝1支
  8. 滴水線比窗玉每頭長1mm

工程號	J-860	地盤	馬灣	附 件	数据表见: 50-W6. 2a-1
名稱	鋁窗組裝圖		探 用		
材料	详见加工圖		地盤		
顏色	--		工廠		

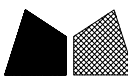
 <b>美特鋁質</b> 有限公司 MIDI Aluminium Fabricator Ltd.				類別		物料號	
				制圖	LRA	2023.12.14	圖號 50-W6.2a-1
修改	-	-		復核	-	-	數量
日期	-	-		批准			位置
窗	窗號	W6.2a-21	幅数	1	WSO	750	
					HSO	1780	
	W	700			窗	LOT TW9582-GF	
	H	1730	面板	3MP3-2			
			背板	3BP3-2			
序號	料號	名稱	出筍	長度	支/幅	加工說明	
1	X86385	50生邊企	直口	1730	1	X86385-W6.2a/21-1L	
2	X86385	50生邊企	直口	1730	1	X86385-W6.2a/21-1R	
3	X86386	50頂橫	避位	664	1	X86386-W6.2a/21-1	
4	X86387	50生底橫	避位	654	1	X86386-W6.2a/21-1	
5	X86204	滴水上生下生中橫	避位	664	1	X86204-W6.2a/21-1	
6	JM3034	25*25*3鋁通	避位	680	2	JM3034-W6.2a/21-1	
窗玉用料							
1	X86199	50窗玉企	45°	1246.5	1	X86199-W6.2a/21-1	
2	X86199	50窗玉企	45°	1246.5	1	X86199-W6.2a/21-2	
3	X86199	50窗玉橫	45°	662	1	X86199-W6.2a/21-3	
4	X86199	50窗玉橫	45°	662	1	X86199-W6.2a/21-4	
5	X86202	50玻璃線-企	直口	1170.7	1	X86202-W6.2a/21-1	
6	X86202	50玻璃線-橫	直口	1170.7	1		
7	X86202	50玻璃線-橫	直口	550	2		
窗	窗號	W6.2a-22	幅数	1	WSO	750	
					HSO	1830	
	W	700			窗	LOT TW9582-GF	
	H	1780	面板	3MP3-2			
			背板	3BP3-2			
序號	料號	名稱	出筍	長度	支/幅	加工說明	
1	X86385	50生邊企	直口	1780	1	X86385-W6.2a/22-1L	
2	X86385	50生邊企	直口	1780	1	X86385-W6.2a/22-1R	
3	X86386	50頂橫	避位	664	1	X86386-W6.2a/22-1	
4	X86387	50生底橫	避位	654	1	X86386-W6.2a/22-1	
5	X86204	滴水上生下生中橫	避位	664	1	X86204-W6.2a/22-1	
6	JM3034	25*25*3鋁通	避位	680	2	JM3034-W6.2a/22-1	
窗玉用料							
1	X86199	50窗玉企	45°	1296.5	1	X86199-W6.2a/22-1	
2	X86199	50窗玉企	45°	1296.5	1	X86199-W6.2a/22-2	
3	X86199	50窗玉橫	45°	662	1	X86199-W6.2a/22-3	
4	X86199	50窗玉橫	45°	662	1	X86199-W6.2a/22-4	
5	X86202	50玻璃線-企	直口	1220.7	1	X86202-W6.2a/22-1	
6	X86202	50玻璃線-橫	直口	1220.7	1		
7	X86202	50玻璃線-橫	直口	550	2		
工程號	J-860	地盤	馬灣			附件	組裝圖見：50-W6.2a
名稱	鋁窗組裝圖			探	用		
材料	詳見加工圖			地盤			
顏色	--			工廠			

 美特鋁質 有限公司 MIDI Aluminium Fabricator Ltd.				類別		物料號	
修改	-	-		制圖	LRA	2023. 12. 14	圖號 TH-W01
日期	-	-		復核	-	-	數量
				批准			位置

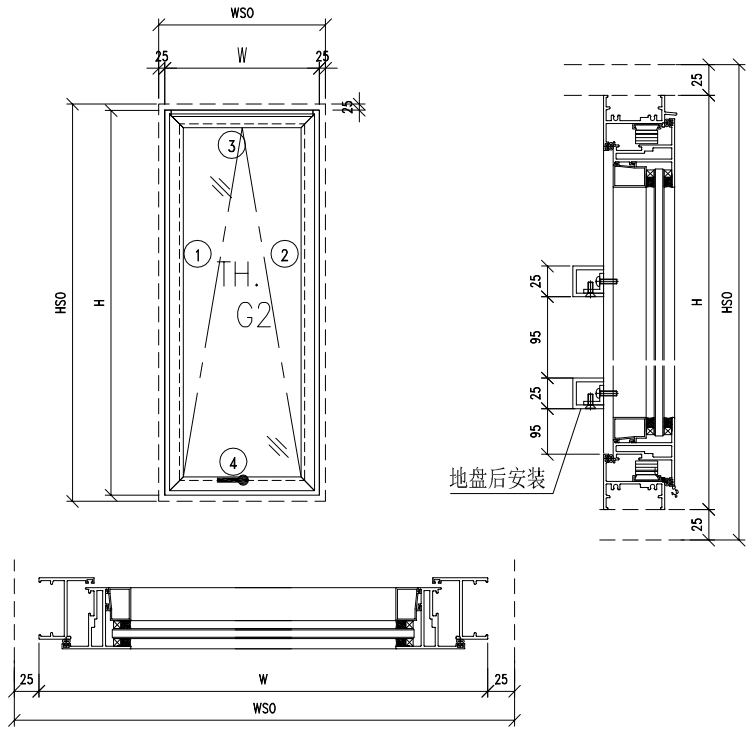

- 注意：
1. 玻璃線橫碰企
  2. 窗玉搭位7mm
  3. SH窗玉裝HHMS16-B扇撐
  4. 生窗底部需開去水孔
  5. 裝3組扣碼
  6. SH窗用立興配件, 鎖3點
  7. SH窗需裝窗拈框上裝1支
  8. 滴水線比窗玉每頭長1mm

工程號	J-860	地盤	马湾	附件	数据表见: TH-W01-1~2
名稱	鋁窗組裝圖		探用		
材料	详见加工图		地盤		
顏色	--		工廠		

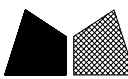
 <b>美特鋁質</b> 有限公司 MIDI Aluminium Fabricator Ltd.				類別		物料號		
				制圖	LRA	2023.12.14	圖號	TH-W01-1
修改	-	-		復核	-	-	數量	
日期	-	-		批准			位置	

窗中	窗號	W01-50	幅数	1	WSO	750
					HSO	630
	W	700			位置	LOT 16RP-2F
	H	580				
序號	料號	名稱	出筍	長度	支/幅	加工說明
1	X86385	50生邊企	直口	580	1	X86485-W01/50-1L
2	X86385	50生邊企	直口	580	1	X86485-W01/50-1R
3	X86386	50頂橫	避位	664	1	X86486-W01/50-1
4	X86387	50生底橫	避位	654	1	X86487-W01/50-1
5						无拦河
窗玉用料						
1	X86199	50窗玉企	45°	542	1	X86499-W01/50-1
2	X86199	50窗玉企	45°	542	1	X86499-W01/50-2
3	X86199	50窗玉橫	45°	662	1	X86499-W01/50-3
4	X86199	50窗玉橫	45°	662	1	X86499-W01/50-4
5	X86202	50玻璃線-企	直口	466.2	2	
6	X86202	50玻璃線-橫	直口	550	1	X86202--W01/50-1
7	X86202	50玻璃線-橫	直口	550	1	

  

窗中	窗號	W01a-44	幅数	1	WSO	640
					HSO	650
	W	590			位置	LOT 380-2F
	H	600				
序號	料號	名稱	出筍	長度	支/幅	加工說明
1	X86385	50生邊企	直口	600	1	X86485-W01a/44-1L
2	X86385	50生邊企	直口	600	1	X86485-W01a/44-1R
3	X86386	50頂橫	避位	554	1	X86486-W01a/44-1
4	X86387	50生底橫	避位	544	1	X86487-W01a/44-1
5						无拦河
窗玉用料						
1	X86199	50窗玉企	45°	562	1	X86499-W01a/44-1
2	X86199	50窗玉企	45°	562	1	X86499-W01a/44-2
3	X86199	50窗玉橫	45°	552	1	X86499-W01a/44-3
4	X86199	50窗玉橫	45°	552	1	X86499-W01a/44-4
5	X86202	50玻璃線-企	直口	486.2	2	
6	X86202	50玻璃線-橫	直口	440	1	X86202--W01a/44-1
7	X86202	50玻璃線-橫	直口	440	1	

工程號	J-860	地盤	马湾	附 件	組裝圖見：TH-W01
名稱	鋁窗組裝圖		探用		
材料	详见加工圖		地盤		
顏色	--		工廠		

 <b>美特鋁質</b> 有限公司 MIDI Aluminium Fabricator Ltd.				類別		物料號	
				制圖	LRA	2023.12.14	圖號 TH-W01-2
修改	-	-		復核	-	-	數量
日期	-	-		批准			位置
窗	窗號	W01a-46	幅数	1	WSO	750	
					HSO	500	
	W	700			位置	LOT 16RP-2F	
	H	450					
序號	料號	名稱	出筍	長度	支/幅	加工說明	
1	X86385	50生邊企	直口	450	1	X86485-W01a/46-1L	
2	X86385	50生邊企	直口	450	1	X86485-W01a/46-1R	
3	X86386	50頂橫	避位	664	1	X86486-W01a/46-1	
4	X86387	50生底橫	避位	654	1	X86487-W01a/46-1	
5						无拦河	
窗玉用料							
1	X86199	50窗玉企	45°	412	1	X86499-W01a/46-1	
2	X86199	50窗玉企	45°	412	1	X86499-W01a/46-2	
3	X86199	50窗玉橫	45°	662	1	X86499-W01a/46-3	
4	X86199	50窗玉橫	45°	662	1	X86499-W01a/46-4	
5	X86202	50玻璃線-企	直口	336.2	2		
6	X86202	50玻璃線-橫	直口	550	1	X86402--W01a/46-1	
7	X86202	50玻璃線-橫	直口	550	1		
窗	窗號	W01-50A	幅数	1	WSO	750	
					HSO	550	
	W	700			位置	LOT 16RP-2F	
	H	500					
序號	料號	名稱	出筍	長度	支/幅	加工說明	
1	X86385	50生邊企	直口	500	1	X86485-W01/50A-1L	
2	X86385	50生邊企	直口	500	1	X86485-W01/50A-1R	
3	X86386	50頂橫	避位	664	1	X86486-W01/50A-1	
4	X86387	50生底橫	避位	654	1	X86487-W01/50A-1	
5						无拦河	
窗玉用料							
1	X86199	50窗玉企	45°	462	1	X86499-W01/50A-1	
2	X86199	50窗玉企	45°	462	1	X86499-W01/50A-2	
3	X86199	50窗玉橫	45°	662	1	X86499-W01/50A-3	
4	X86199	50窗玉橫	45°	662	1	X86499-W01/50A-4	
5	X86202	50玻璃線-企	直口	386.2	2		
6	X86202	50玻璃線-橫	直口	550	1	X86402--W01/50A-1	
7	X86202	50玻璃線-橫	直口	550	1		
工程號	J-860	地盤	马湾		附件	组装图见: TH-W01	
名稱	鋁窗組裝圖		探	用			
材料	详见加工圖		地盤				
顏色	--		工廠				

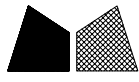

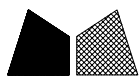
美特鋁質 有限公司  
MIDI Aluminium Fabricator Ltd.

類別		物料號		
制圖	LRA	2023. 12. 14	圖號	TH-W02
修改	-	-	數量	
日期	-	-	位置	
復核	-	-		
批准				

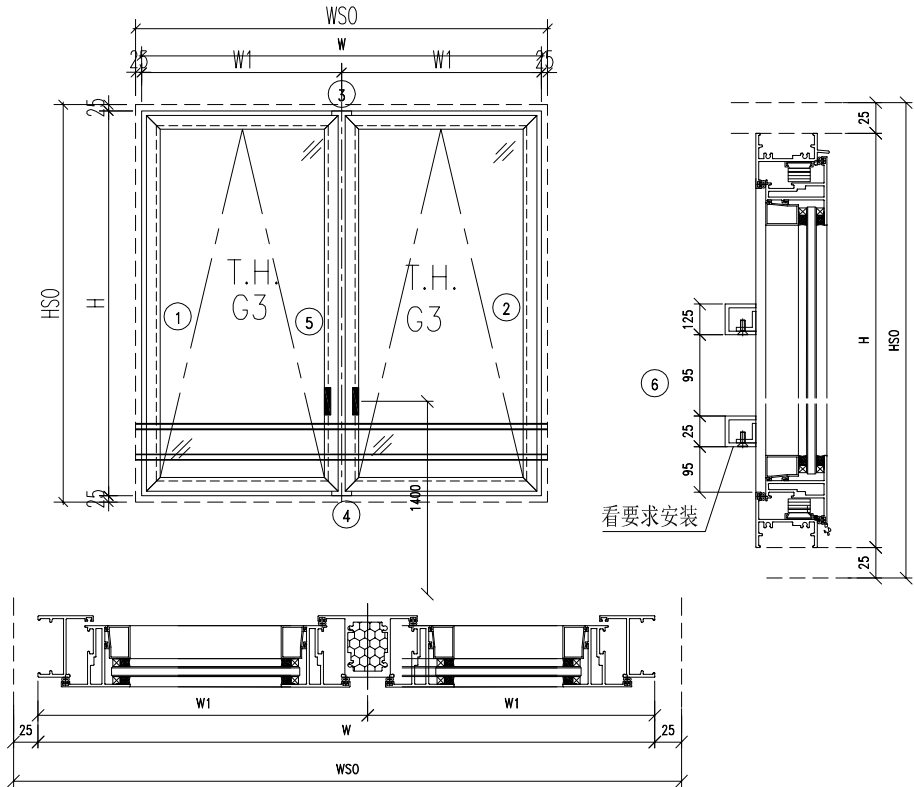

- 注意:
1. 玻璃線橫碰企
  2. 窗玉搭位7mm
  3. SH窗玉裝HHMS16-B扇撐
  4. 生窗底部需開去水孔
  5. 裝3組扣碼
  6. SH窗用立興配件, 鎖3點
  7. SH窗需裝窗拈框上裝1支
  8. 滴水線比窗玉每頭長1mm

工程號	J-860	地盤	馬灣
名稱	鋁窗組裝圖	探	用
材料	詳見加工圖	地盤	
顏色	--	工廠	

附件

数据表见: TH-W02-1~2

 美特鋁質有限公司 MIDI Aluminium Fabricator Ltd.				類別		物料號		
				制圖	LRA	2023.12.14	圖號 TH-W02-1	
修改	-	-		復核	-	-	數量	
日期	-	-		批准			位置	
窗	窗號	W02-59	幅数	1	WSO	950		
					HSO	1100		
	W	900			位置	LOT 106-GF		
	H	1050						
序號	料號	名稱	出筍	長度	支/幅	加工說明		
1	X86385	50生邊企	直口	1050	1	X86385-W02/59-1L		
2	X86385	50生邊企	直口	1050	1	X86385-W02/59-1R		
3	X86386	50頂橫	避位	864	1	X86386-W02/59-1		
4	X86387	50生底橫	避位	854	1	X86387-W02/59-1		
5	X86027	50左生右生	避位	1004	1	X86207-W02/59-1		
6						无拦河		
窗玉用料								
1	X86199	50窗玉企	45°	1012	2	X86299-W02/59-1		
2	X86199	50窗玉企	45°	1012	2	X86299-W02/59-2		
3	X86199	50窗玉橫	45°	416.5	2	X86299-W02/59-3		
4	X86199	50窗玉橫	45°	416.5	2	X86299-W02/59-4		
5	X86202	50玻璃線-企	直口	936.2	4			
6	X86202	50玻璃線-橫	直口	304.5	2	X86202-W02/59-1		
7	X86202	50玻璃線-橫	直口	304.5	2			
窗	窗號	W02-70	幅数	1	WSO	970		
					HSO	1260		
	W	920			位置	LOT 106-GF		
	H	1210						
序號	料號	名稱	出筍	長度	支/幅	加工說明		
1	X86385	50生邊企	直口	1210	1	X86385-W02/70-1L		
2	X86385	50生邊企	直口	1210	1	X86385-W02/70-1R		
3	X86386	50頂橫	避位	884	1	X86386-W02/70-1		
4	X86387	50生底橫	避位	874	1	X86387-W02/70-1		
5	X86027	50左生右生	避位	1164	1	X86207-W02/70-1		
6	JM3034	25*25*3鋁通	避位	900	2	JM3034-W02/117-1		
窗玉用料								
1	X86199	50窗玉企	45°	1172	2	X86299-W02/70-1		
2	X86199	50窗玉企	45°	1172	2	X86299-W02/70-2		
3	X86199	50窗玉橫	45°	426.5	2	X86299-W02/70-3		
4	X86199	50窗玉橫	45°	426.5	2	X86299-W02/70-4		
5	X86202	50玻璃線-企	直口	1096.2	4			
6	X86202	50玻璃線-橫	直口	314.5	2	X86202-W02/70-1		
7	X86202	50玻璃線-橫	直口	314.5	2			
工程號	J-860	地盤	馬灣					附件
名稱	鋁窗組裝圖			探	用	組裝圖見：TH-W02		
材料	詳見加工圖			地盤				
顏色	--			工廠				

 美特鋁質 有限公司 MIDI Aluminium Fabricator Ltd.				類別		物料號		
				制圖	LRA	2023.12.14	圖號	TH-W02-2
修改	-	-		復核	-	-	數量	
日期	-	-		批准			位置	

窗	窗號	W02-47	幅数	1	WSO	1000
					HSO	630
	W	950			位置	LOT 16RP-2F
	H	580				
序號	料號	名稱	出筍	長度	支/幅	加工說明
1	X86385	50生邊企	直口	580	1	X86385-W02/47-1L
2	X86385	50生邊企	直口	580	1	X86385-W02/47-1R
3	X86386	50頂橫	避位	914	1	X86386-W02/47-1
4	X86387	50生底橫	避位	904	1	X86387-W02/47-1
5	X86027	50左生右生	避位	534	1	X86207-W02/47-1
窗玉用料						
1	X86199	50窗玉企	45°	542	2	X86299-W02/47-1
2	X86199	50窗玉企	45°	542	2	X86299-W02/47-2
3	X86199	50窗玉橫	45°	441.5	2	X86299-W02/47-3
4	X86199	50窗玉橫	45°	441.5	2	X86299-W02/47-4
5	X86202	50玻璃線-企	直口	466.2	4	
6	X86202	50玻璃線-橫	直口	329.5	2	X86202-W02/47-1
7	X86202	50玻璃線-橫	直口	329.5	2	

工程號	J-860	地盤	馬灣	附 件	組裝圖見：TH-W02
名稱	鋁窗組裝圖		探用		
材料	詳見加工圖		地盤		
顏色	--		工廠		

 美特鋁質 有限公司 MIDI Aluminium Fabricator Ltd.				類別		物料號	
修改	-	-		制圖	LRA	2023. 12. 14	圖號 TH-W05
日期	-	-		復核	-	-	數量
				批准			位置

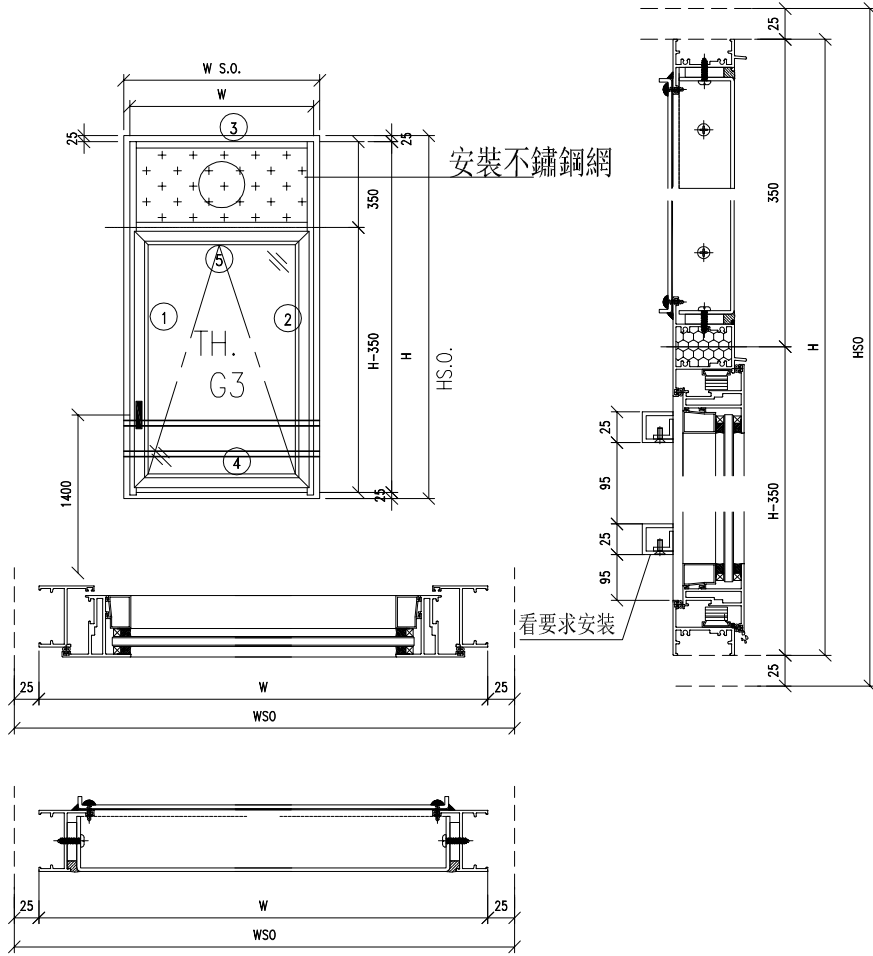

- 注意:
1. 玻璃線橫碰企
  2. 窗玉搭位7mm
  3. SH窗玉裝HHMS16-B扇撐
  4. 生窗底部需開去水孔
  5. 裝2/3組扣碼
  6. SH窗用立興配件, 鎖3點
  7. SH窗需裝窗拈框上裝1支
  8. 滴水線比窗玉每頭長1mm

工程號	J-860	地盤	马湾	附 件	数据表见: TH-W05-1~5
名稱	鋁窗組裝圖		探用		
材料	详见加工图		地盤		
顏色	--		工廠		

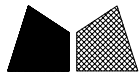
 美特鋁質 有限公司 MIDI Aluminium Fabricator Ltd.				類別		物料號	
				制圖	LRA	2023.12.14	圖號 TH-W05-1
修改	-	-		復核	-	-	數量
日期	-	-		批准			位置
窗	窗號	W05-50	幅数	1	WSO	750	位置 LOT 26B-1F
					HSO	895	
	W	700			位置		
	H	845	面板	3MP1-6			
			背板	3BP1-6			
序號	料號	名稱	出筍	長度	支/幅	加工說明	
1	X86385	50生邊企	直口	845	1	X86385-W05/50-1L	
2	X86385	50生邊企	直口	845	1	X86385-W05/50-1R	
3	X86386	50頂橫	避位	664	1	X86386-W05/50-1	
4	X86387	50生底橫	避位	654	1	X86386-W05/50-1	
5	X86204	滴水上生下生中橫	避位	664	1	X86204-W05/50-1	
窗玉用料							
1	X86199	50窗玉企	45°	461.5	1	X86199-W05/50-1	
2	X86199	50窗玉企	45°	461.5	1	X86199-W05/50-2	
3	X86199	50窗玉橫	45°	662	1	X86199-W05/50-3	
4	X86199	50窗玉橫	45°	662	1	X86199-W05/50-4	
5	X86202	50玻璃線-企	直口	385.7	2		
6	X86202	50玻璃線-橫	直口	550	1	X86202--W05/50-1	
7	X86202	50玻璃線-橫	直口	550	1		
窗	窗號	W05a-24	幅数	1	WSO	620	位置 LOT 336-GF
					HSO	915	
	W	570			位置		
	H	865	面板	3MP1-9			
			背板	3BP1-9			
序號	料號	名稱	出筍	長度	支/幅	加工說明	
1	X86385	50生邊企	直口	865	1	X86385-W05a/24-1L	
2	X86385	50生邊企	直口	865	1	X86385-W05a/24-1R	
3	X86386	50頂橫	避位	534	1	X86386-W05a/24-1	
4	X86387	50生底橫	避位	524	1	X86386-W05a/24-1	
5	X86204	滴水上生下生中橫	避位	534	1	X86204-W05a/24-1	
窗玉用料							
1	X86199	50窗玉企	45°	481.5	1	X86199-W05a/24-1	
2	X86199	50窗玉企	45°	481.5	1	X86199-W05a/24-2	
3	X86199	50窗玉橫	45°	532	1	X86199-W05a/24-3	
4	X86199	50窗玉橫	45°	532	1	X86199-W05a/24-4	
5	X86202	50玻璃線-企	直口	405.7	2		
6	X86202	50玻璃線-橫	直口	420	1	X86202--W05a/24-1	
7	X86202	50玻璃線-橫	直口	420	1		
工程號	J-860	地盤	馬灣		附件	組裝圖見：TH-W05	
名稱	鋁窗組裝圖		探	用			
材料	詳見加工圖		地盤				
顏色	--		工廠				

 美特鋁質 有限公司 MIDI Aluminium Fabricator Ltd.				類別		物料號	
				制圖	LRA	2023.12.14	圖號 TH-W05-2
修改	-	-		復核	-	-	數量
日期	-	-		批准			位置
窗	窗號	W05a-25	幅数	1	WSO	660	位置
					HSO	925	
	W	610			位置	LOT 336-1F	
	H	875	面板	3MP1-10			
			背板	3BP1-10			
序號	料號	名稱	出筍	長度	支/幅	加工說明	
1	X86385	50生邊企	直口	875	1	X86385-W05a/25-1L	
2	X86385	50生邊企	直口	875	1	X86385-W05a/25-1R	
3	X86386	50頂橫	避位	574	1	X86386-W05a/25-1	
4	X86387	50生底橫	避位	564	1	X86386-W05a/25-1	
5	X86204	滴水上生下生中橫	避位	574	1	X86204-W05a/25-1	
窗玉用料							
1	X86199	50窗玉企	45°	491.5	1	X86199-W05a/25-1	
2	X86199	50窗玉企	45°	491.5	1	X86199-W05a/25-2	
3	X86199	50窗玉橫	45°	572	1	X86199-W05a/25-3	
4	X86199	50窗玉橫	45°	572	1	X86199-W05a/25-4	
5	X86202	50玻璃線-企	直口	415.7	2		
6	X86202	50玻璃線-橫	直口	460	1	X86202--W05a/25-1	
7	X86202	50玻璃線-橫	直口	460	1		
窗	窗號	W05a-38	幅数	1	WSO	750	位置
					HSO	895	
	W	700			位置	LOT 26B-2F	
	H	845	面板	3MP1-6			
			背板	3BP1-6			
序號	料號	名稱	出筍	長度	支/幅	加工說明	
1	X86385	50生邊企	直口	845	1	X86385-W05a/38-1L	
2	X86385	50生邊企	直口	845	1	X86385-W05a/38-1R	
3	X86386	50頂橫	避位	664	1	X86386-W05a/38-1	
4	X86387	50生底橫	避位	654	1	X86386-W05a/38-1	
5	X86204	滴水上生下生中橫	避位	664	1	X86204-W05a/38-1	
窗玉用料							
1	X86199	50窗玉企	45°	461.5	1	X86199-W05a/38-1	
2	X86199	50窗玉企	45°	461.5	1	X86199-W05a/38-2	
3	X86199	50窗玉橫	45°	662	1	X86199-W05a/38-3	
4	X86199	50窗玉橫	45°	662	1	X86199-W05a/38-4	
5	X86202	50玻璃線-企	直口	385.7	2		
6	X86202	50玻璃線-橫	直口	550	1	X86202--W05a/38-1	
7	X86202	50玻璃線-橫	直口	550	1		
工程號	J-860	地盤	馬灣	附件			
名稱	鋁窗組裝圖		採用				
材料	詳見加工圖		地盤				
顏色	--		工廠				
				組裝圖見：TH-W05			

 美特鋁質 有限公司 MIDI Aluminium Fabricator Ltd.				類別		物料號	
				制圖	LRA	2023.12.14	圖號 TH-W05-3
修改	-	-		復核	-	-	數量
日期	-	-		批准			位置
窗	窗號	W05a-40	幅数	1	WS0	750	位置
					HS0	835	
	W	700			立	LOT 106-1F	
	H	785	面板	3MP1-6			
			背板	3BP1-6			
序號	料號	名稱	出筍	長度	支/幅	加工說明	
1	X86385	50生邊企	直口	785	1	X86385-W05a/40-1L	
2	X86385	50生邊企	直口	785	1	X86385-W05a/40-1R	
3	X86386	50頂橫	避位	664	1	X86386-W05a/40-1	
4	X86387	50生底橫	避位	654	1	X86386-W05a/40-1	
5	X86204	滴水上生下生中橫	避位	664	1	X86204-W05a/40-1	
窗玉用料							
1	X86199	50窗玉企	45°	401.5	1	X86199-W05a/40-1	
2	X86199	50窗玉企	45°	401.5	1	X86199-W05a/40-2	
3	X86199	50窗玉橫	45°	662	1	X86199-W05a/40-3	
4	X86199	50窗玉橫	45°	662	1	X86199-W05a/40-4	
5	X86202	50玻璃線-企	直口	325.7	2		
6	X86202	50玻璃線-橫	直口	550	1	X86202--W05a/40-1	
7	X86202	50玻璃線-橫	直口	550	1		
窗	窗號	W05a-39	幅数	1	WS0	750	位置
					HS0	895	
	W	700			立	LOT TW9582-GF	
	H	845	面板	3MP1-6			
			背板	3BP1-6			
序號	料號	名稱	出筍	長度	支/幅	加工說明	
1	X86385	50生邊企	直口	845	1	X86385-W05a/39-1L	
2	X86385	50生邊企	直口	845	1	X86385-W05a/39-1R	
3	X86386	50頂橫	避位	664	1	X86386-W05a/39-1	
4	X86387	50生底橫	避位	654	1	X86387-W05a/39-1	
5	X86204	滴水上生下生中橫	避位	664	1	X86204-W05a/39-1	
窗玉用料							
1	X86199	50窗玉企	45°	461.5	1	X86199-W05a/39-1	
2	X86199	50窗玉企	45°	461.5	1	X86199-W05a/39-2	
3	X86199	50窗玉橫	45°	662	1	X86199-W05a/39-3	
4	X86199	50窗玉橫	45°	662	1	X86199-W05a/39-4	
5	X86202	50玻璃線-企	直口	385.7	2		
6	X86202	50玻璃線-橫	直口	550	1	X86202--W05a/39-1	
7	X86202	50玻璃線-橫	直口	550	1		
工程號	J-860	地盤	馬灣	附 件			
名稱	鋁窗組裝圖		探 用				
材料	詳見加工圖		地盤				
顏色	--		工廠				
				組裝圖見：TH-W05			

 美特鋁質 有限公司 MIDI Aluminium Fabricator Ltd.				類別		物料號		
				制圖	LRA	2023.12.14	圖號	TH-W05-4
修改	-	-		復核	-	-	數量	
日期	-	-		批准			位置	

窗 号	窗號	W06a-08	幅数	1	WSO	750
					HSO	895
	W	700			位 置	LOT 26B-2F
	H	845	面板	3MP1-6		
				背板	3BP1-6	
序 號	料號	名稱	出筍	長度	支/幅	加工說明
1	X86385	50生邊企	直口	845	1	X86385-W06a/08-1L
2	X86385	50生邊企	直口	845	1	X86385-W06a/08-1R
3	X86386	50頂橫	避位	664	1	X86386-W06a/08-1
4	X86387	50生底橫	避位	654	1	X86387-W06a/08-1
5	X86204	滴水上生下生中橫	避位	664	1	X86204-W06a/08-1
窗玉用料						
1	X86199	50窗玉企	45°	461.5	1	X86199-W06a/08-1
2	X86199	50窗玉企	45°	461.5	1	X86199-W06a/08-2
3	X86199	50窗玉橫	45°	662	1	X86199-W06a/08-3
4	X86199	50窗玉橫	45°	662	1	X86199-W06a/08-4
5	X86202	50玻璃線-企	直口	385.7	2	
6	X86202	50玻璃線-橫	直口	550	1	X86202--W06a/08-1
7	X86202	50玻璃線-橫	直口	550	1	

工程號	J-860	地盤	馬灣	附 件	組裝圖見：TH-W05
名稱	鋁窗組裝圖		探用		
材料	詳見加工圖		地盤		
顏色	--		工廠		

 美特鋁質 有限公司 MIDI Aluminium Fabricator Ltd.				類別		物料號			
				制圖	LRA	2023.12.14	圖號 TH-W05-5		
修改	-	-		復核	-	-	數量		
日期	-	-		批准			位置		
窗	窗號	W06-13	幅数	1	WSO	750	位置		
					HSO	965			
	W	700			位置	LOT 26B-1F			
	H	915	面板	3MP1-6					
			背板	3BP1-6					
序號	料號	名稱	出筍	長度	支/幅	加工說明			
1	X86385	50生邊企	直口	915	1	X86385-W06/13-1L			
2	X86385	50生邊企	直口	915	1	X86385-W06/13-1R			
3	X86386	50頂橫	避位	664	1	X86386-W06/13-1			
4	X86387	50生底橫	避位	654	1	X86386-W06/13-1			
5	X86204	滴水上生下生中橫	避位	664	1	X86204-W06/13-1			
窗玉用料									
1	X86199	50窗玉企	45°	531.5	1	X86199-W06/13-1			
2	X86199	50窗玉企	45°	531.5	1	X86199-W06/13-2			
3	X86199	50窗玉橫	45°	662	1	X86199-W06/13-3			
4	X86199	50窗玉橫	45°	662	1	X86199-W06/13-4			
5	X86202	50玻璃線-企	直口	455.7	2				
6	X86202	50玻璃線-橫	直口	550	1	X86202--W06/13-1			
7	X86202	50玻璃線-橫	直口	550	1				
窗	窗號	W06a-05	幅数	1	WSO	750	位置		
					HSO	965			
	W	700			位置	LOT 382-1F			
	H	915	面板	3MP1-6					
			背板	3BP1-6					
序號	料號	名稱	出筍	長度	支/幅	加工說明			
1	X86385	50生邊企	直口	915	1	X86385-W06a/05-1L			
2	X86385	50生邊企	直口	915	1	X86385-W06a/05-1R			
3	X86386	50頂橫	避位	664	1	X86386-W06a/05-1			
4	X86387	50生底橫	避位	654	1	X86386-W06a/05-1			
5	X86204	滴水上生下生中橫	避位	664	1	X86204-W06a/05-1			
窗玉用料									
1	X86199	50窗玉企	45°	531.5	1	X86199-W06a/05-1			
2	X86199	50窗玉企	45°	531.5	1	X86199-W06a/05-2			
3	X86199	50窗玉橫	45°	662	1	X86199-W06a/05-3			
4	X86199	50窗玉橫	45°	662	1	X86199-W06a/05-4			
5	X86202	50玻璃線-企	直口	455.7	2				
6	X86202	50玻璃線-橫	直口	550	1	X86202--W06a/05-1			
7	X86202	50玻璃線-橫	直口	550	1				
工程號	J-860	地盤	馬灣	附件					
名稱	鋁窗組裝圖							探	用
材料	詳見加工圖							地盤	
顏色	--							工廠	
							組裝圖見: TH-W05		

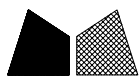

美特鋁質 有限公司  
MIDI Aluminium Fabricator Ltd.

類別		物料號		
制圖	LRA	2023.12.14	圖號	TH-W6.1
修改	-	-	數量	
日期	-	-	位置	
復核	-	-		
批准				

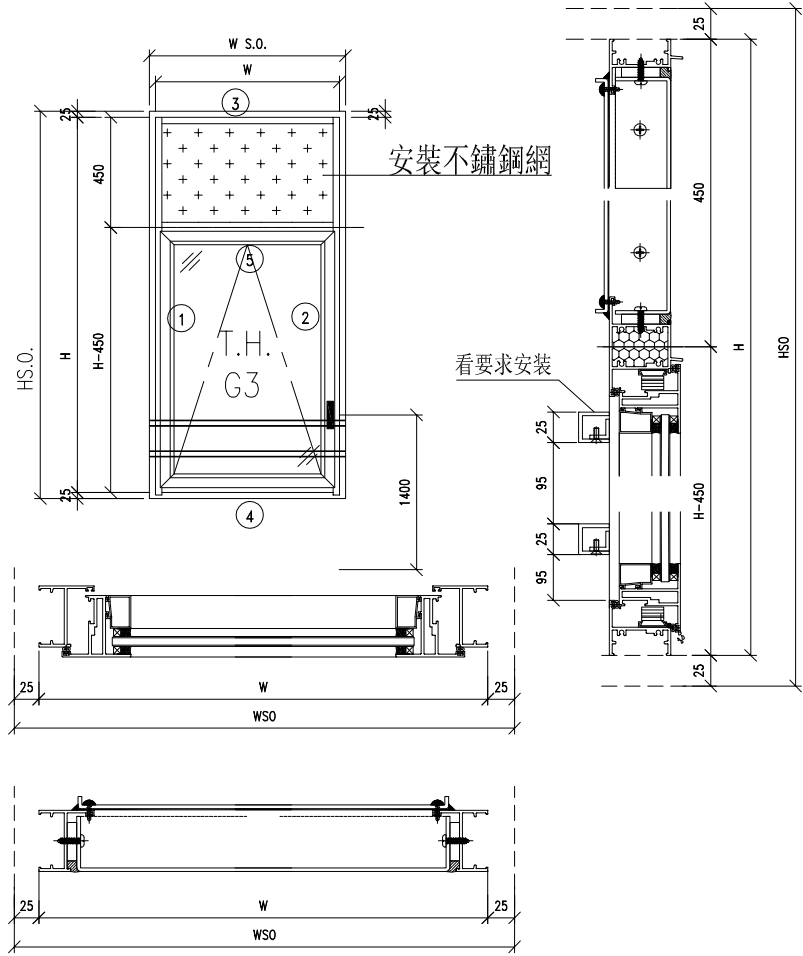

- 注意：
1. 玻璃線橫碰企
  2. 窗玉搭位7mm
  3. SH窗玉裝HHMS16-B扇撐
  4. 生窗底部需開去水孔
  5. 裝2組扣碼
  6. SH窗用立興配件, 鎖3點
  7. SH窗需裝窗拈框上裝1支
  8. 滴水線比窗玉每頭長1mm

工程號	J-860	地盤	馬灣
名稱	鋁窗組裝圖	探	用
材料	詳見加工圖	地盤	
顏色	--	工廠	

附件

数据表见: TH-W6.1-1~9

 美特鋁質 有限公司 MIDI Aluminium Fabricator Ltd.				類別		物料號			
				制圖	LRA	2023.12.14	圖號 TH-W6.1-1		
修改	-	-		復核	-	-	數量		
日期	-	-		批准			位置		
窗	窗號	W6.1-08B	幅数	1	WSO	750	位置		
					HSO	1350			
	W	700			位置	LOT 381-1F			
	H	1300	面板	3MP2-1					
			背板	3BP2-1					
序號	料號	名稱	出筍	長度	支/幅	加工說明			
1	X86385	50生邊企	直口	1300	1	X86385-W6.1/08B-1L			
2	X86385	50生邊企	直口	1300	1	X86385-W6.1/08B-1R			
3	X86386	50頂橫	避位	664	1	X86386-W6.1/08B-1			
4	X86387	50生底橫	避位	654	1	X86386-W6.1/08B-1			
5	X86204	滴水上生下生中橫	避位	664	1	X86204-W6.1/08B-1			
6	JM3034	25*25*3鋁通	避位	680	2	JM3034-W6.1/08B-1			
窗玉用料									
1	X86199	50窗玉企	45°	816.5	1	X86199-W6.1/08B-1			
2	X86199	50窗玉企	45°	816.5	1	X86199-W6.1/08B-2			
3	X86199	50窗玉橫	45°	662	1	X86199-W6.1/08B-3			
4	X86199	50窗玉橫	45°	662	1	X86199-W6.1/08B-4			
5	X86202	50玻璃線-企	直口	740.7	2				
6	X86202	50玻璃線-橫	直口	550	1	X86202-W6.1/08B-1			
7	X86202	50玻璃線-橫	直口	550	1				
窗	窗號	W6.1-08	幅数	1	WSO	750	位置		
					HSO	1300			
	W	700			位置	LOT 381-GF			
	H	1250	面板	3MP2-1					
			背板	3BP2-1					
序號	料號	名稱	出筍	長度	支/幅	加工說明			
1	X86385	50生邊企	直口	1250	1	X86385-W6.1/08-1L			
2	X86385	50生邊企	直口	1250	1	X86385-W6.1/08-1R			
3	X86386	50頂橫	避位	664	1	X86386-W6.1/08-1			
4	X86387	50生底橫	避位	654	1	X86386-W6.1/08-1			
5	X86204	滴水上生下生中橫	避位	664	1	X86204-W6.1/08-1			
6	JM3034	25*25*3鋁通	避位	680	2	JM3034-W6.1/08-1			
窗玉用料									
1	X86199	50窗玉企	45°	766.5	1	X86199-W6.1/08-1			
2	X86199	50窗玉企	45°	766.5	1	X86199-W6.1/08-2			
3	X86199	50窗玉橫	45°	662	1	X86199-W6.1/08-3			
4	X86199	50窗玉橫	45°	662	1	X86199-W6.1/08-4			
5	X86202	50玻璃線-企	直口	690.7	2				
6	X86202	50玻璃線-橫	直口	550	1	X86202-W6.1/08-1			
7	X86202	50玻璃線-橫	直口	550	1				
工程號	J-860	地盤	馬灣	附 件 組裝圖見：TH-W6.1					
名稱	鋁窗組裝圖							探	用
材料	詳見加工圖							地盤	
顏色	--							工廠	

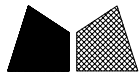
 美特鋁質 有限公司 MIDI Aluminium Fabricator Ltd.				類別		物料號	
				制圖	LRA	2023.12.14	圖號 TH-W6.1-2
修改	-	-		復核	-	-	數量
日期	-	-		批准			位置
窗	窗號	W6.1-08C	幅数	1	WSO	750	位置
					HSO	1210	
	W	700				LOT 26B-1F	
	H	1160	面板	3MP2-1			
			背板	3BP2-1			
序號	料號	名稱	出筍	長度	支/幅	加工說明	
1	X86385	50生邊企	直口	1160	1	X86385-W6.1/08C-1L	
2	X86385	50生邊企	直口	1160	1	X86385-W6.1/08C-1R	
3	X86386	50頂橫	避位	664	1	X86386-W6.1/08C-1	
4	X86387	50生底橫	避位	654	1	X86386-W6.1/08C-1	
5	X86204	滴水上生下生中橫	避位	664	1	X86204-W6.1/08C-1	
6	JM3034	25*25*3鋁通	避位	680	2	JM3034-W6.1/08C-1	
窗玉用料							
1	X86199	50窗玉企	45°	676.5	1	X86199-W6.1/08C-1	
2	X86199	50窗玉企	45°	676.5	1	X86199-W6.1/08C-2	
3	X86199	50窗玉橫	45°	662	1	X86199-W6.1/08C-3	
4	X86199	50窗玉橫	45°	662	1	X86199-W6.1/08C-4	
5	X86202	50玻璃線-企	直口	600.7	2		
6	X86202	50玻璃線-橫	直口	550	1	X86202-W6.1/08C-1	
7	X86202	50玻璃線-橫	直口	550	1		
窗	窗號	W6.1-08D	幅数	1	WSO	750	位置
					HSO	1230	
	W	700				LOT 26B-2F	
	H	1180	面板	3MP2-1			
			背板	3BP2-1			
序號	料號	名稱	出筍	長度	支/幅	加工說明	
1	X86385	50生邊企	直口	1180	1	X86385-W6.1/08D-1L	
2	X86385	50生邊企	直口	1180	1	X86385-W6.1/08D-1R	
3	X86386	50頂橫	避位	664	1	X86386-W6.1/08D-1	
4	X86387	50生底橫	避位	654	1	X86386-W6.1/08D-1	
5	X86204	滴水上生下生中橫	避位	664	1	X86204-W6.1/08D-1	
6	JM3034	25*25*3鋁通	避位	680	2	JM3034-W6.1/08D-1	
窗玉用料							
1	X86199	50窗玉企	45°	696.5	1	X86199-W6.1/08D-1	
2	X86199	50窗玉企	45°	696.5	1	X86199-W6.1/08D-2	
3	X86199	50窗玉橫	45°	662	1	X86199-W6.1/08D-3	
4	X86199	50窗玉橫	45°	662	1	X86199-W6.1/08D-4	
5	X86202	50玻璃線-企	直口	620.7	2		
6	X86202	50玻璃線-橫	直口	550	1	X86202-W6.1/08D-1	
7	X86202	50玻璃線-橫	直口	550	1		
工程號	J-860	地盤	馬灣		附件	組裝圖見：TH-W6.1	
名稱	鋁窗組裝圖		探	用			
材料	詳見加工圖		地盤				
顏色	--		工廠				

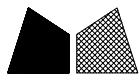
 美特鋁質 有限公司 MIDI Aluminium Fabricator Ltd.				類別		物料號	
				制圖	LRA	2023.12.14	圖號 TH-W6.1-3
修改	-	-		復核	-	-	數量
日期	-	-		批准			位置
窗	窗號	W6.1-08A	幅数	2	WSO	750	位置
					HSO	1240	
	W	700				LOT 381-2F	
	H	1190	面板	3MP2-1			
			背板	3BP2-1			
序號	料號	名稱	出筍	長度	支/幅	加工說明	
1	X86385	50生邊企	直口	1190	1	X86385-W6.1/08A-1L	
2	X86385	50生邊企	直口	1190	1	X86385-W6.1/08A-1R	
3	X86386	50頂橫	避位	664	1	X86386-W6.1/08A-1	
4	X86387	50生底橫	避位	654	1	X86386-W6.1/08A-1	
5	X86204	滴水上生下生中橫	避位	664	1	X86204-W6.1/08A-1	
6						无拦河	
窗玉用料							
1	X86199	50窗玉企	45°	706.5	1	X86199-W6.1/08A-1	
2	X86199	50窗玉企	45°	706.5	1	X86199-W6.1/08A-2	
3	X86199	50窗玉橫	45°	662	1	X86199-W6.1/08A-3	
4	X86199	50窗玉橫	45°	662	1	X86199-W6.1/08A-4	
5	X86202	50玻璃線-企	直口	630.7	2		
6	X86202	50玻璃線-橫	直口	550	1	X86202-W6.1/08A-1	
7	X86202	50玻璃線-橫	直口	550	1		
窗	窗號	W6.1a-08C	幅数	1	WSO	750	位置
					HSO	1210	
	W	700				LOT 26B-1F	
	H	1160	面板	3MP2-1			
			背板	3BP2-1			
序號	料號	名稱	出筍	長度	支/幅	加工說明	
1	X86385	50生邊企	直口	1160	1	X86385-W6.1a/08C-1L	
2	X86385	50生邊企	直口	1160	1	X86385-W6.1a/08C-1R	
3	X86386	50頂橫	避位	664	1	X86386-W6.1a/08C-1	
4	X86387	50生底橫	避位	654	1	X86386-W6.1a/08C-1	
5	X86204	滴水上生下生中橫	避位	664	1	X86204-W6.1a/08C-1	
6	JM3034	25*25*3鋁通	避位	680	2	JM3034-W6.1a/08C-1	
窗玉用料							
1	X86199	50窗玉企	45°	676.5	1	X86199-W6.1a/08C-1	
2	X86199	50窗玉企	45°	676.5	1	X86199-W6.1a/08C-2	
3	X86199	50窗玉橫	45°	662	1	X86199-W6.1a/08C-3	
4	X86199	50窗玉橫	45°	662	1	X86199-W6.1a/08C-4	
5	X86202	50玻璃線-企	直口	600.7	2		
6	X86202	50玻璃線-橫	直口	550	1	X86202-W6.1a/08C-1	
7	X86202	50玻璃線-橫	直口	550	1		
工程號	J-860	地盤	馬灣	附 件 組裝圖見：TH-W6.1			
名稱	鋁窗組裝圖		探 用				
材料	詳見加工圖		地盤				
顏色	--		工廠				

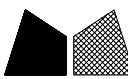
 <b>美特鋁質</b> 有限公司 MIDI Aluminium Fabricator Ltd.				類別		物料號		
				制圖	LRA	2023.12.14	圖號	TH-W6.1-4
修改	-	-		復核	-	-	數量	
日期	-	-		批准			位置	
窗	窗號	W6.1a-09	幅数	1	WSO	750		
					HSO	1250		
	W	700			窗	LOT 382-1F		
	H	1200	面板	3MP2-1				
			背板	3BP2-1				
序號	料號	名稱	出筍	長度	支/幅	加工說明		
1	X86385	50生邊企	直口	1200	1	X86385-W6.1a/09-1L		
2	X86385	50生邊企	直口	1200	1	X86385-W6.1a/09-1R		
3	X86386	50頂橫	避位	664	1	X86386-W6.1a/09-1		
4	X86387	50生底橫	避位	654	1	X86386-W6.1a/09-1		
5	X86204	滴水上生下生中橫	避位	664	1	X86204-W6.1a/09-1		
6						无拦河		
窗玉用料								
1	X86199	50窗玉企	45°	716.5	1	X86199-W6.1a/09-1		
2	X86199	50窗玉企	45°	716.5	1	X86199-W6.1a/09-2		
3	X86199	50窗玉橫	45°	662	1	X86199-W6.1a/09-3		
4	X86199	50窗玉橫	45°	662	1	X86199-W6.1a/09-4		
5	X86202	50玻璃線-企	直口	640.7	2			
6	X86202	50玻璃線-橫	直口	550	1	X86202-W6.1a/09-1		
7	X86202	50玻璃線-橫	直口	550	1			
窗	窗號	W6.1a-10	幅数	1	WSO	750		
					HSO	1230		
	W	700			窗	LOT 26B-2F		
	H	1180	面板	3MP2-1				
			背板	3BP2-1				
序號	料號	名稱	出筍	長度	支/幅	加工說明		
1	X86385	50生邊企	直口	1180	1	X86385-W6.1a/10-1L		
2	X86385	50生邊企	直口	1180	1	X86385-W6.1a/10-1R		
3	X86386	50頂橫	避位	664	1	X86386-W6.1a/10-1		
4	X86387	50生底橫	避位	654	1	X86386-W6.1a/10-1		
5	X86204	滴水上生下生中橫	避位	664	1	X86204-W6.1a/10-1		
6	JM3034	25*25*3鋁通	避位	680	2	JM3034-W6.1a/10-1		
窗玉用料								
1	X86199	50窗玉企	45°	696.5	1	X86199-W6.1a/10-1		
2	X86199	50窗玉企	45°	696.5	1	X86199-W6.1a/10-2		
3	X86199	50窗玉橫	45°	662	1	X86199-W6.1a/10-3		
4	X86199	50窗玉橫	45°	662	1	X86199-W6.1a/10-4		
5	X86202	50玻璃線-企	直口	620.7	2			
6	X86202	50玻璃線-橫	直口	550	1	X86202-W6.1a/10-1		
7	X86202	50玻璃線-橫	直口	550	1			
工程號	J-860	地盤	马湾		附 件	組裝圖見：TH-W6.1		
名稱	鋁窗組裝圖		探	用				
材料	詳見加工圖		地盤					
顏色	--		工廠					

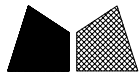
 美特鋁質 有限公司 MIDI Aluminium Fabricator Ltd.				類別		物料號	
				制圖	LRA	2023.12.14	圖號 TH-W6.1-5
修改	-	-		復核	-	-	數量
日期	-	-		批准			位置
窗	窗號	W6.1a-11	幅数	1	WSO	650	位置
					HSO	1310	
	W	600				LOT 381-1F	
	H	1260	面板	3MP2-2			
			背板	3BP2-2			
序號	料號	名稱	出筍	長度	支/幅	加工說明	
1	X86385	50生邊企	直口	1260	1	X86385-W6.1a/11-1L	
2	X86385	50生邊企	直口	1260	1	X86385-W6.1a/11-1R	
3	X86386	50頂橫	避位	564	1	X86386-W6.1a/11-1	
4	X86387	50生底橫	避位	554	1	X86386-W6.1a/11-1	
5	X86204	滴水上生下生中橫	避位	564	1	X86204-W6.1a/11-1	
6	JM3034	25*25*3鋁通	避位	580	2	JM3034-W6.1a/11-1	
窗玉用料							
1	X86199	50窗玉企	45°	776.5	1	X86199-W6.1a/11-1	
2	X86199	50窗玉企	45°	776.5	1	X86199-W6.1a/11-2	
3	X86199	50窗玉橫	45°	562	1	X86199-W6.1a/11-3	
4	X86199	50窗玉橫	45°	562	1	X86199-W6.1a/11-4	
5	X86202	50玻璃線-企	直口	700.7	2		
6	X86202	50玻璃線-橫	直口	450	1	X86202-W6.1a/11-1	
7	X86202	50玻璃線-橫	直口	450	1		
窗	窗號	W6.1a-12	幅数	1	WSO	750	位置
					HSO	1330	
	W	700				LOT 382-GF	
	H	1280	面板	3MP2-1			
			背板	3BP2-1			
序號	料號	名稱	出筍	長度	支/幅	加工說明	
1	X86385	50生邊企	直口	1280	1	X86385-W6.1a/12-1L	
2	X86385	50生邊企	直口	1280	1	X86385-W6.1a/12-1R	
3	X86386	50頂橫	避位	664	1	X86386-W6.1a/12-1	
4	X86387	50生底橫	避位	654	1	X86386-W6.1a/12-1	
5	X86204	滴水上生下生中橫	避位	664	1	X86204-W6.1a/12-1	
6	JM3034	25*25*3鋁通	避位	680	2	JM3034-W6.1a/12-1	
窗玉用料							
1	X86199	50窗玉企	45°	796.5	1	X86199-W6.1a/12-1	
2	X86199	50窗玉企	45°	796.5	1	X86199-W6.1a/12-2	
3	X86199	50窗玉橫	45°	662	1	X86199-W6.1a/12-3	
4	X86199	50窗玉橫	45°	662	1	X86199-W6.1a/12-4	
5	X86202	50玻璃線-企	直口	720.7	2		
6	X86202	50玻璃線-橫	直口	550	1	X86202-W6.1a/12-1	
7	X86202	50玻璃線-橫	直口	550	1		
工程號	J-860	地盤	马湾		附 件	組裝圖見：TH-W6.1	
名稱	鋁窗組裝圖		探	用			
材料	詳見加工圖		地盤				
顏色	--		工廠				

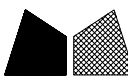
 美特鋁質 有限公司 MIDI Aluminium Fabricator Ltd.				類別		物料號		
				制圖	LRA	2023.12.14	圖號 TH-W6.1-6	
修改	-	-		復核	-	-	數量	
日期	-	-		批准			位置	
窗	窗號	W6.1a-13	幅数	1	WSO	750	位置	
					HSO	1420		
	W	700				LOT 26B-GF		
	H	1370	面板	3MP2-1				
			背板	3BP2-1				
序號	料號	名稱	出筍	長度	支/幅	加工說明		
1	X86385	50生邊企	直口	1370	1	X86385-W6.1a/13-1L		
2	X86385	50生邊企	直口	1370	1	X86385-W6.1a/13-1R		
3	X86386	50頂橫	避位	664	1	X86386-W6.1a/13-1		
4	X86387	50生底橫	避位	654	1	X86386-W6.1a/13-1		
5	X86204	滴水上生下生中橫	避位	664	1	X86204-W6.1a/13-1		
6						无拦河		
窗玉用料								
1	X86199	50窗玉企	45°	886.5	1	X86199-W6.1a/13-1		
2	X86199	50窗玉企	45°	886.5	1	X86199-W6.1a/13-2		
3	X86199	50窗玉橫	45°	662	1	X86199-W6.1a/13-3		
4	X86199	50窗玉橫	45°	662	1	X86199-W6.1a/13-4		
5	X86202	50玻璃線-企	直口	810.7	2			
6	X86202	50玻璃線-橫	直口	550	1	X86202-W6.1a/13-1		
7	X86202	50玻璃線-橫	直口	550	1			
窗	窗號	W12-07	幅数	1	WSO	660	位置	
					HSO	1000		
	W	610				LOT 381-2F		
	H	950	面板	3MP2-3				
			背板	3BP2-3				
序號	料號	名稱	出筍	長度	支/幅	加工說明		
1	X86385	50生邊企	直口	950	1	X86385-W12/07-1L		
2	X86385	50生邊企	直口	950	1	X86385-W12/07-1R		
3	X86386	50頂橫	避位	574	1	X86386-W12/07-1		
4	X86387	50生底橫	避位	564	1	X86386-W12/07-1		
5	X86204	滴水上生下生中橫	避位	574	1	X86204-W12/07-1		
6						无拦河		
窗玉用料								
1	X86199	50窗玉企	45°	466.5	1	X86199-W12/07-1		
2	X86199	50窗玉企	45°	466.5	1	X86199-W12/07-2		
3	X86199	50窗玉橫	45°	572	1	X86199-W12/07-3		
4	X86199	50窗玉橫	45°	572	1	X86199-W12/07-4		
5	X86202	50玻璃線-企	直口	390.7	2			
6	X86202	50玻璃線-橫	直口	460	1	X86202-W12/07-1		
7	X86202	50玻璃線-橫	直口	460	1			
工程號	J-860	地盤	马湾			附件 组装图见：TH-W6.1		
名稱	鋁窗組裝圖		探	用				
材料	详见加工圖		地盤					
顏色	--		工廠					

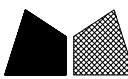
 美特鋁質 有限公司 MIDI Aluminium Fabricator Ltd.				類別		物料號			
				制圖	LRA	2023.12.14	圖號 TH-W6.1-7		
修改	-	-		復核	-	-	數量		
日期	-	-		批准			位置		
窗	窗號	W6.2-07A	幅数	1	WSO	750	位置		
					HSO	1100			
	W	700			位置	LOT 275-GF			
	H	1050	面板	3MP3-2					
			背板	3BP3-2					
序號	料號	名稱	出筍	長度	支/幅	加工說明			
1	X86385	50生邊企	直口	1050	1	X86385-W6.2/7A-1L			
2	X86385	50生邊企	直口	1050	1	X86385-W6.2/7A-1R			
3	X86386	50頂橫	避位	664	1	X86386-W6.2/7A-1			
4	X86387	50生底橫	避位	654	1	X86386-W6.2/7A-1			
5	X86204	滴水上生下生中橫	避位	664	1	X86204-W6.2/7A-1			
6						无拦河			
窗玉用料									
1	X86199	50窗玉企	45°	566.5	1	X86199-W6.2/7A-1			
2	X86199	50窗玉企	45°	566.5	1	X86199-W6.2/7A-2			
3	X86199	50窗玉橫	45°	662	1	X86199-W6.2/7A-3			
4	X86199	50窗玉橫	45°	662	1	X86199-W6.2/7A-4			
5	X86202	50玻璃線-企	直口	490.7	2				
6	X86202	50玻璃線-橫	直口	550	1	X86202-W6.2/7A-1			
7	X86202	50玻璃線-橫	直口	550	1				
窗	窗號	W6.2-02A	幅数	1	WSO	750	位置		
					HSO	1100			
	W	700			位置	LOT 275-GF			
	H	1050	面板	3MP3-2					
			背板	3BP3-2					
序號	料號	名稱	出筍	長度	支/幅	加工說明			
1	X86385	50生邊企	直口	1050	1	X86385-W6.2/2A-1L			
2	X86385	50生邊企	直口	1050	1	X86385-W6.2/2A-1R			
3	X86386	50頂橫	避位	664	1	X86386-W6.2/2A-1			
4	X86387	50生底橫	避位	654	1	X86386-W6.2/2A-1			
5	X86204	滴水上生下生中橫	避位	664	1	X86204-W6.2/2A-1			
6						无拦河			
窗玉用料									
1	X86199	50窗玉企	45°	566.5	1	X86199-W6.2/2A-1			
2	X86199	50窗玉企	45°	566.5	1	X86199-W6.2/2A-2			
3	X86199	50窗玉橫	45°	662	1	X86199-W6.2/2A-3			
4	X86199	50窗玉橫	45°	662	1	X86199-W6.2/2A-4			
5	X86202	50玻璃線-企	直口	490.7	2				
6	X86202	50玻璃線-橫	直口	550	1	X86202-W6.2/2A-1			
7	X86202	50玻璃線-橫	直口	550	1				
工程號	J-860	地盤	马湾	附 件					
名稱	鋁窗組裝圖							探	用
材料	详见加工圖							地盤	
顏色	--							工廠	
							組裝圖見: TH-W6.1		

 美特鋁質 有限公司 MIDI Aluminium Fabricator Ltd.				類別		物料號		
				制圖	LRA	2023.12.14	圖號	TH-W6.1-8
修改	-	-		復核	-	-	數量	
日期	-	-		批准			位置	
窗	窗號	W6.2-14	幅数	1	WSO	680		
					HSO	1220		
	W	630			位置	LOT W7048-GF		
	H	1170	面板	3MP3-1				
			背板	3BP3-1				
序號	料號	名稱	出筍	長度	支/幅	加工說明		
1	X86385	50生邊企	直口	1170	1	X86385-W6.2/14-1L		
2	X86385	50生邊企	直口	1170	1	X86385-W6.2/14-1R		
3	X86386	50頂橫	避位	594	1	X86386-W6.2/14-1		
4	X86387	50生底橫	避位	584	1	X86386-W6.2/14-1		
5	X86204	滴水上生下生中橫	避位	594	1	X86204-W6.2/14-1		
6						无拦河		
窗玉用料								
1	X86199	50窗玉企	45°	686.5	1	X86199-W6.2/14-1		
2	X86199	50窗玉企	45°	686.5	1	X86199-W6.2/14-2		
3	X86199	50窗玉橫	45°	592	1	X86199-W6.2/14-3		
4	X86199	50窗玉橫	45°	592	1	X86199-W6.2/14-4		
5	X86202	50玻璃線-企	直口	610.7	2			
6	X86202	50玻璃線-橫	直口	480	1	X86202-W6.2/14-1		
7	X86202	50玻璃線-橫	直口	480	1			
窗	窗號	W6.2-15	幅数	1	WSO	750		
					HSO	1250		
	W	700			位置	LOT STT679TW-GF		
	H	1200	面板	3MP3-2				
			背板	3BP3-2				
序號	料號	名稱	出筍	長度	支/幅	加工說明		
1	X86385	50生邊企	直口	1200	1	X86385-W6.2/15-1L		
2	X86385	50生邊企	直口	1200	1	X86385-W6.2/15-1R		
3	X86386	50頂橫	避位	664	1	X86386-W6.2/15-1		
4	X86387	50生底橫	避位	654	1	X86386-W6.2/15-1		
5	X86204	滴水上生下生中橫	避位	664	1	X86204-W6.2/15-1		
6						无拦河		
窗玉用料								
1	X86199	50窗玉企	45°	716.5	1	X86199-W6.2/15-1		
2	X86199	50窗玉企	45°	716.5	1	X86199-W6.2/15-2		
3	X86199	50窗玉橫	45°	662	1	X86199-W6.2/15-3		
4	X86199	50窗玉橫	45°	662	1	X86199-W6.2/15-4		
5	X86202	50玻璃線-企	直口	640.7	2			
6	X86202	50玻璃線-橫	直口	550	1	X86202-W6.2/15-1		
7	X86202	50玻璃線-橫	直口	550	1			
工程號	J-860	地盤	马湾		附 件	組裝圖見：TH-W6.1		
名稱	鋁窗組裝圖		探	用				
材料	詳見加工圖		地盤					
顏色	--		工廠					

 美特鋁質 有限公司 MIDI Aluminium Fabricator Ltd.				類別		物料號		
				制圖	LRA	2023.12.14	圖號	TH-W6.1-9
修改	-	-		復核	-	-	數量	
日期	-	-		批准			位置	
窗	窗號	W6.2a-20	幅数	1	WSO	750		
					HSO	1250		
	W	700			立	LOT STT679TW-GF		
	H	1200	面板	3MP3-2				
			背板	3BP3-2				
序號	料號	名稱	出筍	長度	支/幅	加工說明		
1	X86385	50生邊企	直口	1200	1	X86385-W6.2a/20-1L		
2	X86385	50生邊企	直口	1200	1	X86385-W6.2a/20-1R		
3	X86386	50頂橫	避位	664	1	X86386-W6.2a/20-1		
4	X86387	50生底橫	避位	654	1	X86386-W6.2a/20-1		
5	X86204	滴水上生下生中橫	避位	664	1	X86204-W6.2a/20-1		
6						无拦河		
窗玉用料								
1	X86199	50窗玉企	45°	716.5	1	X86199-W6.2a/20-1		
2	X86199	50窗玉企	45°	716.5	1	X86199-W6.2a/20-2		
3	X86199	50窗玉橫	45°	662	1	X86199-W6.2a/20-3		
4	X86199	50窗玉橫	45°	662	1	X86199-W6.2a/20-4		
5	X86202	50玻璃線-企	直口	640.7	2			
6	X86202	50玻璃線-橫	直口	550	1	X86202-W6.2/20-1		
7	X86202	50玻璃線-橫	直口	550	1			
窗	窗號	W6.2a-23	幅数	1	WSO	750		
					HSO	1280		
	W	700			立	LOT TW9582-GF		
	H	1230	面板	3MP3-2				
			背板	3BP3-2				
序號	料號	名稱	出筍	長度	支/幅	加工說明		
1	X86385	50生邊企	直口	1230	1	X86385-W6.2a/23-1L		
2	X86385	50生邊企	直口	1230	1	X86385-W6.2a/23-1R		
3	X86386	50頂橫	避位	664	1	X86386-W6.2a/23-1		
4	X86387	50生底橫	避位	654	1	X86386-W6.2a/23-1		
5	X86204	滴水上生下生中橫	避位	664	1	X86204-W6.2a/23-1		
6						无拦河		
窗玉用料								
1	X86199	50窗玉企	45°	746.5	1	X86199-W6.2a/23-1		
2	X86199	50窗玉企	45°	746.5	1	X86199-W6.2a/23-2		
3	X86199	50窗玉橫	45°	662	1	X86199-W6.2a/23-3		
4	X86199	50窗玉橫	45°	662	1	X86199-W6.2a/23-4		
5	X86202	50玻璃線-企	直口	670.7	2			
6	X86202	50玻璃線-橫	直口	550	1	X86202-W6.2/23-1		
7	X86202	50玻璃線-橫	直口	550	1			
工程號	J-860	地盤	马湾		附 件	组装图见: TH-W6.1		
名稱	鋁窗組裝圖		探	用				
材料	详见加工图		地盤					
顏色	--		工廠					

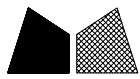

美特鋁質 有限公司  
MIDI Aluminium Fabricator Ltd.

類別		物料號		
制圖	LRA	2023.12.14	圖號	50-W10
修改	-	-	數量	
日期	-	-	位置	
復核	-	-		
批准				

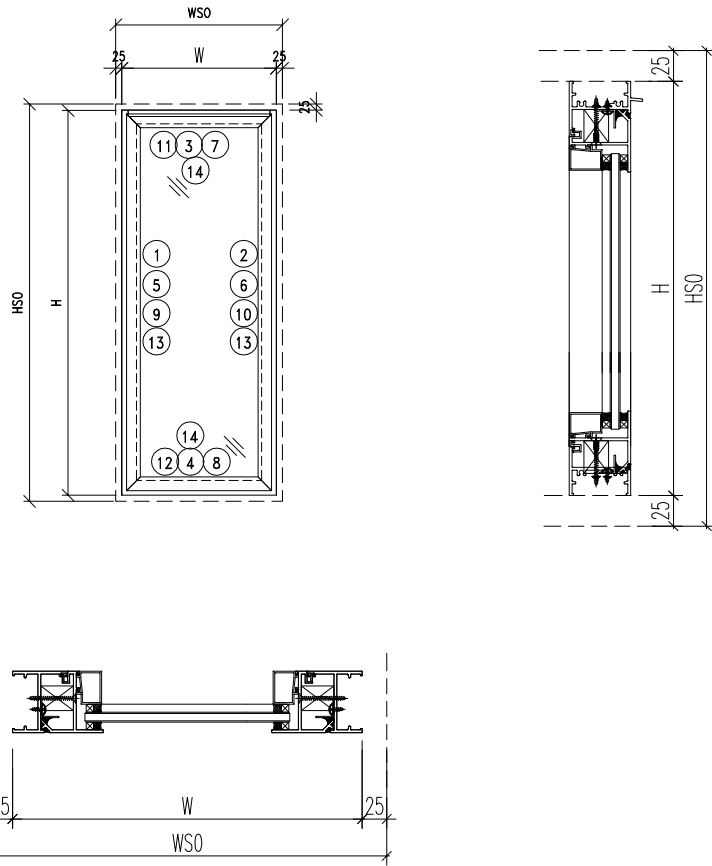

工程號	J-860	地盤	马湾
名稱	鋁窗組裝圖	探	用
材料	详见加工图	地盤	
顏色	--	工廠	

附件

数据表见: 50-W10-1~4

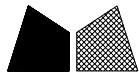
 美特鋁質 有限公司 MIDI Aluminium Fabricator Ltd.				類別		物料號	
				制圖	LRA	2023.12.14	圖號 50-W10-1
修改	-	-		復核	-	-	數量
日期	-	-		批准			位置
窗	窗號	W10-20	幅数	1	WSO	930	
					HSO	1280	
	W	880			位置	LOT TW9582-GF	
	H	1230					
序號	料號	名稱	出筍	長度	支/幅	加工說明	
1	X86385	50生邊企	直口	1230	1	X86385-W10/20-1L	
2	X86385	50生邊企	直口	1230	1	X86385-W10/20-1R	
3	X86386	50頂橫	避位	844	1	X86386-W10/20-1	
4	X86387	50生底橫	避位	834	1	X86387-W10/20-1	
5	X86209	企反拍線	避位	1178	1	X86209-W10/20-1L	
6	X86209	企反拍線	避位	1178	1	X86209-W10/20-1R	
7	X86209	橫反拍線	避位	771	1	X86209-W10/20-T1	
8	X86209	橫反拍線	避位	771	1	X86209-W10/20-D1	
9	JM1052	企檔膠鋁角		1164	1	JM1052-W10/20-1L	
10	JM1052	企檔膠鋁角		1164	1	JM1052-W10/20-1R	
11	JM1052	橫檔膠鋁角		757	1	JM1052-W10/20-T1	
12	JM1052	橫檔膠鋁角		757	1	JM1052-W10/20-D1	
13	X86202	企玻璃線		1121	2		
14	X86202	橫玻璃線		734.4	2		
窗	窗號	W10-21	幅数	1	WSO	970	
					HSO	700	
	W	920			位置	LOT 16RP-1F	
	H	650					
序號	料號	名稱	出筍	長度	支/幅	加工說明	
1	X86385	50生邊企	直口	650	1	X86385-W10/21-1L	
2	X86385	50生邊企	直口	650	1	X86385-W10/21-1R	
3	X86386	50頂橫	避位	884	1	X86386-W10/21-1	
4	X86387	50生底橫	避位	874	1	X86387-W10/21-1	
5	X86209	企反拍線	避位	598	1	X86209-W10/21-1L	
6	X86209	企反拍線	避位	598	1	X86209-W10/21-1R	
7	X86209	橫反拍線	避位	811	1	X86209-W10/21-T1	
8	X86209	橫反拍線	避位	811	1	X86209-W10/21-D1	
9	JM1052	企檔膠鋁角		584	1	JM1052-W10/21-1L	
10	JM1052	企檔膠鋁角		584	1	JM1052-W10/21-1R	
11	JM1052	橫檔膠鋁角		797	1	JM1052-W10/21-T1	
12	JM1052	橫檔膠鋁角		797	1	JM1052-W10/21-D1	
13	X86202	企玻璃線		541	2		
14	X86202	橫玻璃線		774.4	2		
工程號	J-860	地盤	馬灣		附 件	組裝圖見：50-W10	
名稱	鋁窗組裝圖		探	用			
材料	詳見加工圖		地盤				
顏色	--		工廠				

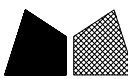
 美特鋁質 有限公司 MIDI Aluminium Fabricator Ltd.				類別		物料號		
				制圖	LRA	2023.12.14	圖號	50-W10-2
修改	-	-		復核	-	-	數量	
日期	-	-		批准			位置	
窗 中	窗號	W10-22	幅数	1	WSO	1000		
					HSO	700		
	W	950			位置	LOT 16RP-1F		
	H	650						
序號	料號	名稱	出筍	長度	支/幅	加工說明		
1	X86385	50生邊企	直口	650	1	X86385-W10/22-1L		
2	X86385	50生邊企	直口	650	1	X86385-W10/22-1R		
3	X86386	50頂橫	避位	914	1	X86386-W10/22-1		
4	X86387	50生底橫	避位	904	1	X86387-W10/22-1		
5	X86209	企反拍線	避位	598	1	X86209-W10/22-1L		
6	X86209	企反拍線	避位	598	1	X86209-W10/22-1R		
7	X86209	橫反拍線	避位	841	1	X86209-W10/22-T1		
8	X86209	橫反拍線	避位	841	1	X86209-W10/22-D1		
9	JM1052	企檔膠鋁角		584	1	JM1052-W10/22-1L		
10	JM1052	企檔膠鋁角		584	1	JM1052-W10/22-1R		
11	JM1052	橫檔膠鋁角		827	1	JM1052-W10/22-T1		
12	JM1052	橫檔膠鋁角		827	1	JM1052-W10/22-D1		
13	X86202	企玻璃線		541	2			
14	X86202	橫玻璃線		804.4	2			
窗 中	窗號	W10-23	幅数	1	WSO	1500		
					HSO	700		
	W	1450			位置	LOT 26B-1F		
	H	650						
序號	料號	名稱	出筍	長度	支/幅	加工說明		
1	X86385	50生邊企	直口	650	1	X86385-W10/23-1L		
2	X86385	50生邊企	直口	650	1	X86385-W10/23-1R		
3	X86386	50頂橫	避位	1414	1	X86386-W10/23-1		
4	X86387	50生底橫	避位	1404	1	X86387-W10/23-1		
5	X86209	企反拍線	避位	598	1	X86209-W10/23-1L		
6	X86209	企反拍線	避位	598	1	X86209-W10/23-1R		
7	X86209	橫反拍線	避位	1341	1	X86209-W10/23-T1		
8	X86209	橫反拍線	避位	1341	1	X86209-W10/23-D1		
9	JM1052	企檔膠鋁角		584	1	JM1052-W10/23-1L		
10	JM1052	企檔膠鋁角		584	1	JM1052-W10/23-1R		
11	JM1052	橫檔膠鋁角		1327	1	JM1052-W10/23-T1		
12	JM1052	橫檔膠鋁角		1327	1	JM1052-W10/23-D1		
13	X86202	企玻璃線		541	2			
14	X86202	橫玻璃線		1304.4	2			
工程號	J-860	地盤	馬灣		附 件	組裝圖見：50-W10		
名稱	鋁窗組裝圖		探	用				
材料	詳見加工圖		地盤					
顏色	--		工廠					

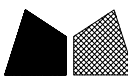
 美特鋁質 有限公司 MIDI Aluminium Fabricator Ltd.				類別		物料號	
				制圖	LRA	2023.12.14	圖號 50-W10-3
修改	-	-		復核	-	-	數量
日期	-	-		批准			位置
窗 中	窗號	W10-25	幅数	1	WSO	650	
					HSO	630	
	W	600			位置	LOT 380-GF	
	H	580					
序號	料號	名稱	出筍	長度	支/幅	加工說明	
1	X86385	50生邊企	直口	580	1	X86385-W10/25-1L	
2	X86385	50生邊企	直口	580	1	X86385-W10/25-1R	
3	X86386	50頂橫	避位	564	1	X86386-W10/25-1	
4	X86387	50生底橫	避位	554	1	X86387-W10/25-1	
5	X86209	企反拍線	避位	528	1	X86209-W10/25-1L	
6	X86209	企反拍線	避位	528	1	X86209-W10/25-1R	
7	X86209	橫反拍線	避位	491	1	X86209-W10/25-T1	
8	X86209	橫反拍線	避位	491	1	X86209-W10/25-D1	
9	JM1052	企檔膠鋁角		514	1	JM1052-W10/25-1L	
10	JM1052	企檔膠鋁角		514	1	JM1052-W10/25-1R	
11	JM1052	橫檔膠鋁角		477	1	JM1052-W10/25-T1	
12	JM1052	橫檔膠鋁角		477	1	JM1052-W10/25-D1	
13	X86202	企玻璃線		471	2		
14	X86202	橫玻璃線		454.4	2		
窗 中	窗號	W10-26	幅数	1	WSO	640	
					HSO	650	
	W	590			位置	LOT 380-2F	
	H	600					
序號	料號	名稱	出筍	長度	支/幅	加工說明	
1	X86385	50生邊企	直口	600	1	X86385-W10/26-1L	
2	X86385	50生邊企	直口	600	1	X86385-W10/26-1R	
3	X86386	50頂橫	避位	554	1	X86386-W10/26-1	
4	X86387	50生底橫	避位	544	1	X86387-W10/26-1	
5	X86209	企反拍線	避位	548	1	X86209-W10/26-1L	
6	X86209	企反拍線	避位	548	1	X86209-W10/26-1R	
7	X86209	橫反拍線	避位	481	1	X86209-W10/26-T1	
8	X86209	橫反拍線	避位	481	1	X86209-W10/26-D1	
9	JM1052	企檔膠鋁角		534	1	JM1052-W10/26-1L	
10	JM1052	企檔膠鋁角		534	1	JM1052-W10/26-1R	
11	JM1052	橫檔膠鋁角		467	1	JM1052-W10/26-T1	
12	JM1052	橫檔膠鋁角		467	1	JM1052-W10/26-D1	
13	X86202	企玻璃線		491	2		
14	X86202	橫玻璃線		444.4	2		
工程號	J-860	地盤	馬灣	附 件 組裝圖見：50-W10			
名稱	鋁窗組裝圖	探	用				
材料	詳見加工圖	地盤					
顏色	--	工廠					

 美特鋁質有限公司 MIDI Aluminium Fabricator Ltd.				類別		物料號		
				制圖	LRA	2023.12.14	圖號	50-W10-4
修改	-	-		復核	-	-	數量	
日期	-	-		批准			位置	

窗号	窗號	W10-27	幅数	1	WSO	930
					HSO	1280
	W	880			位置	LOT 380-2F
	H	1230				
序號	料號	名稱	出筍	長度	支/幅	加工說明
1	X86385	50生邊企	直口	1230	1	X86385-W10/27-1L
2	X86385	50生邊企	直口	1230	1	X86385-W10/27-1R
3	X86386	50頂橫	避位	844	1	X86386-W10/27-1
4	X86387	50生底橫	避位	834	1	X86387-W10/27-1
5	X86209	企反拍线	避位	1178	1	X86209-W10/27-1L
6	X86209	企反拍线	避位	1178	1	X86209-W10/27-1R
7	X86209	橫反拍线	避位	771	1	X86209-W10/27-T1
8	X86209	橫反拍线	避位	771	1	X86209-W10/27-D1
9	JM1052	企档胶铝角		1164	1	JM1052-W10/27-1L
10	JM1052	企档胶铝角		1164	1	JM1052-W10/27-1R
11	JM1052	橫档胶铝角		757	1	JM1052-W10/27-T1
12	JM1052	橫档胶铝角		757	1	JM1052-W10/27-D1
13	X86202	企玻璃线		1121	2	
14	X86202	橫玻璃线		734.4	2	

工程號	J-860	地盤	马湾	附件	组装图见：50-W10
名稱	铝窗組裝圖		探用		
材料	详见加工图		地盤		
顏色	--		工廠		

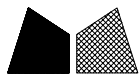

美特鋁質 有限公司  
MIDI Aluminium Fabricator Ltd.

類別		物料號		
制圖	LRA	2023.12.14	圖號	860-FY1
修改	-	-	數量	见表
日期	-	-	位置	
復核	-	-		
批准				

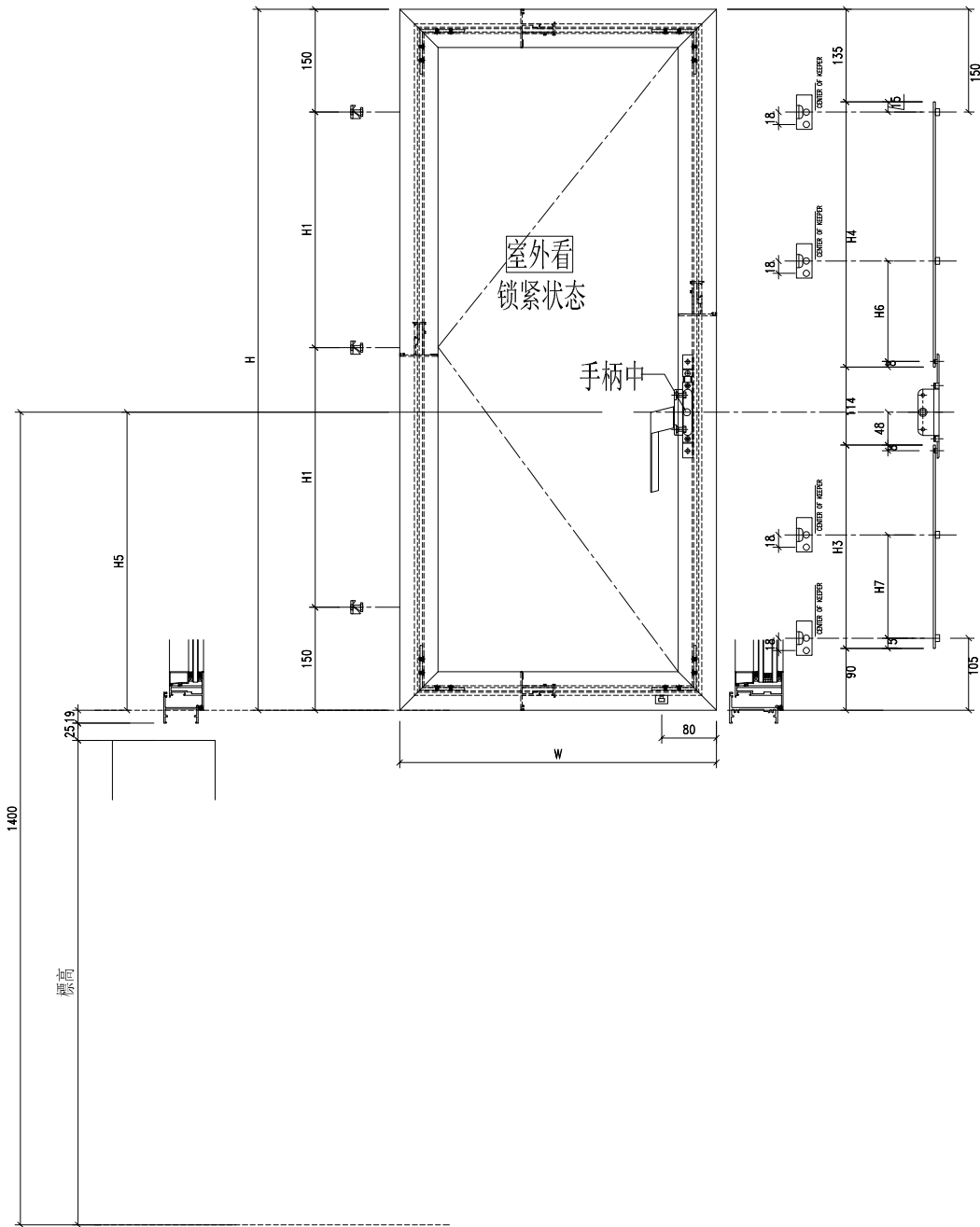

工程號	J-860	地盤	马湾
名稱	鋁窗組裝圖	探	用
材料	详见加工图	地盤	
顏色	--	工廠	

附件

数据表见: 860-FY1-1~4

 美特鋁質有限公司 MIDI Aluminium Fabricator Ltd.				類別		物料號								
				制圖	LRA	2023.12.14	圖號	860-FY1-1						
修改	-	-		復核	-	-	數量	见表						
日期	-	-		批准			位置							
W01-06A	W01-06A	662	1012	356	W01/06A-LB1	218	W01/06A-LB2	455	356	1	216	0	80	16寸
W01-65	W01-65	662	1012	356	W01/65-LB1	278	W01/65-LB2	395	416	1	186	0	80	16寸
W02-50	W02-50	662	1182	441	W02/50-LB1	458	W02/50-LB2	385	596	1	0	217.5	80	16寸
W02-48	W02-48	662	812	256	W02/48-LB1	118	W02/48-LB2	355	256	1	166	0	80	16寸
W01-63	W01-63	662	1002	351	W01/63-LB1	148	W01/63-LB2	515	286	1	246	0	80	16寸
W01-62	W01-62	662	1172	436	W01/62-LB1	368	W01/62-LB2	465	506	1	221	0	80	16寸
W01-61	W01-61	662	1122	411	W01/61-LB1	368	W01/61-LB2	415	506	1	196	0	80	16寸
W01-60	W01-60	662	1172	436	W01/60-LB1	368	W01/60-LB2	465	506	1	221	0	80	16寸
W01-59	W01-59	662	1172	436	W01/59-LB1	378	W01/59-LB2	455	516	1	216	0	80	16寸
W01-58	W01-58	662	1212	456	W01/58-LB1	298	W01/58-LB2	575	436	1	276	0	80	16寸
W01-57	W01-57	662	1342	521	W01/57-LB1	378	W01/57-LB2	625	516	1	301	0	80	16寸
W01-56	W01-56	662	1212	456	W01/56-LB1	468	W01/56-LB2	405	606	1	0	222.5	80	16寸
W01-55	W01-55	662	1192	446	W01/55-LB1	358	W01/55-LB2	495	496	1	236	0	80	16寸
W01-54	W01-54	662	1192	446	W01/54-LB1	348	W01/54-LB2	505	486	1	241	0	80	16寸
W01-53	W01-53	662	1162	431	W01/53-LB1	428	W01/53-LB2	395	566	1	0	202.5	80	16寸
W01-52	W01-52	662	1202	451	W01/52-LB1	268	W01/52-LB2	595	406	1	286	0	80	16寸
W01-51	W01-51	662	1032	366	W01/51-LB1	338	W01/51-LB2	355	476	1	166	0	80	16寸
W01-49	W01-49	612	1212	456	W01/49-LB1	468	W01/49-LB2	405	606	1	0	222.5	80	16寸
W01-48	W01-48	582	872	286	W01/48-LB1	138	W01/48-LB2	395	276	1	186	0	80	16寸
W01-47	W01-47	512	1152	426	W01/47-LB1	378	W01/47-LB2	435	516	1	206	0	80	16寸
W01-46	W01-46	432	1182	441	W01/46-LB1	458	W01/46-LB2	385	596	1	0	217.5	60	12寸
W01-45	W01-45	432	1152	426	W01/45-LB1	388	W01/45-LB2	425	526	1	201	0	60	12寸

组装图见：860-FY1

附件

工程號 J-860  
 名稱 鋁窗組裝圖  
 材料 详见加工圖  
 顏色 --

地盤 馬灣

探用

地盤  
 工廠

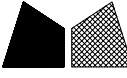
 美特鋁質 有限公司 MIDI Aluminium Fabricator Ltd.		類別		物料號		圖號	860-FY1-2					
修改	-	制圖	LRA	2023.12.14		數量	见表					
日期	-	復核	-	-		位置						
		批准										
窗號	窗玉號	窗玉W	窗玉H	H1	H3 (编号及长度)	H4 (编号及长度)	H5	數量	H6	H7	H8	扇樺
W02-51	W02/51-#1	366.5	1212	456	W02/51-#1-LB1	W02/51-#1-LB2	586	1	0	212.5	0	12寸
W02-52	W02/52-#1	366.5	1202	451	W02/52-#1-LB1	W02/52-#1-LB2	486	1	246	0	0	12寸
W02-53	W02/53-#1	406.5	1022	361	W02/53-#1-LB1	W02/53-#1-LB2	426	1	186	0	0	12寸
W02-54	W02/54-#1	411.5	1752	726	W02/54-#1-LB1	W02/54-#1-LB2	636	1	446	0	0	12寸
W02-55	W02/55-#1	411.5	952	326	W02/55-#1-LB1	W02/55-#1-LB2	406	1	161	0	0	12寸
W02-56	W02/56-#1	411.5	982	341	W02/56-#1-LB1	W02/56-#1-LB2	576	1	0	207.5	0	12寸
W02-57	W02/57-#1	416.5	1692	696	W02/57-#1-LB1	W02/57-#1-LB2	566	1	451	0	0	12寸
W02-58	W02/58-#1	416.5	1092	396	W02/58-#1-LB1	W02/58-#1-LB2	256	1	306	0	0	12寸
W02-60	W02/60-#1	416.5	1092	396	W02/60-#1-LB1	W02/60-#1-LB2	556	1	0	197.5	0	12寸
W02-61	W02/61-#1	416.5	1062	381	W02/61-#1-LB1	W02/61-#1-LB2	436	1	201	0	0	12寸
W02-62	W02/62-#1	416.5	1062	381	W02/62-#1-LB1	W02/62-#1-LB2	436	1	201	0	0	12寸
W02-63	W02/63-#1	416.5	1172	436	W02/63-#1-LB1	W02/63-#1-LB2	566	1	0	202.5	0	12寸
W02-64	W02/64-#1	416.5	992	346	W02/64-#1-LB1	W02/64-#1-LB2	546	1	0	192.5	0	12寸
W02-65	W02/65-#1	416.5	1222	461	W02/65-#1-LB1	W02/65-#1-LB2	626	1	0	232.5	0	12寸
W02-66	W02/66-#1	416.5	1152	426	W02/66-#1-LB1	W02/66-#1-LB2	516	1	206	0	0	12寸
W02-67	W02/67-#1	421.5	1062	381	W02/67-#1-LB1	W02/67-#1-LB2	436	2	201	0	0	12寸
W02-68	W02/68-#1	426.5	1042	371	W02/68-#1-LB1	W02/68-#1-LB2	416	2	201	0	0	12寸
W02-69	W02/69-#1	426.5	952	326	W02/69-#1-LB1	W02/69-#1-LB2	426	1	151	0	0	12寸
W02-71	W02/71-#1	426.5	1032	366	W02/71-#1-LB1	W02/71-#1-LB2	476	1	166	0	0	12寸
W02-72	W02/72-#1	431.5	1242	471	W02/72-#1-LB1	W02/72-#1-LB2	256	1	381	0	0	12寸
W02-73	W02/73-#1	431.5	1022	361	W02/73-#1-LB1	W02/73-#1-LB2	426	3	186	0	0	12寸
W02-74	W02/74-#1	431.5	1272	486	W02/74-#1-LB1	W02/74-#1-LB2	296	1	376	0	0	12寸
W02-75	W02/75-#1	436.5	1012	356	W02/75-#1-LB1	W02/75-#1-LB2	406	1	191	0	0	12寸
W02-76	W02/76-#1	441.5	1182	441	W02/76-#1-LB1	W02/76-#1-LB2	546	1	206	0	0	12寸
W02-115A	W02/115A-#1	411.5	1172	436	W02/115A-#1-LB1	W02/115A-#1-LB2	556	1	0	197.5	0	12寸
W02-45	W02/45-#1	396.5	1212	456	W02/45-#1-LB1	W02/45-#1-LB2	606	1	0	222.5	0	12寸
W02-111	W02/111-#1	641.5	1592	646	W02/111-#1-LB1	W02/111-#1-LB2	526	1	421	0	0	16寸
W02-45A	W02/45A-#1	371.5	1512	606	W02/45A-#1-LB1	W02/45A-#1-LB2	396	1	446	0	0	12寸
工程號 J-860 地盤 馬灣 附 件 組裝圖見：860-FY1 名稱 鋁窗組裝圖 探 用 材料 詳見加工圖 地盤 顏色 -- 工廠												

 <b>美特鋁質</b> 有限公司 MIDI Aluminium Fabricator Ltd.			類別		物料號		圖號	860-FY1-3					
修改	-	-	制圖	LRA	2023.12.14		數量	见表					
日期	-	-	復核	-	-		位置						
			批准										
窗號	窗玉號	窗玉W	窗玉H	H1	H3 (编号及长度)	H4 (编号及长度)	H5	數量	H6	H7	H8	扇撐	
W02-77	W02/77-#1	441.5	812	256	W02/77-#1-LB1	W02/77-#1-LB2	216	1	186	0	60	12寸	
W02-78	W02/78-#1	441.5	1112	406	W02/78-#1-LB1	W02/78-#1-LB2	486	1	201	0	60	12寸	
W02-79	W02/79-#1	441.5	1142	421	W02/79-#1-LB1	W02/79-#1-LB2	526	2	196	0	60	12寸	
W02-80	W02/80-#1	441.5	1202	451	W02/80-#1-LB1	W02/80-#1-LB2	406	1	286	0	60	12寸	
W02-81	W02/81-#1	441.5	1202	451	W02/81-#1-LB1	W02/81-#1-LB2	586	1	0	212.5	60	12寸	
W02-82	W02/82-#1	446.5	1482	591	W02/82-#1-LB1	W02/82-#1-LB2	396	1	431	0	60	12寸	
W02-83	W02/83-#1	451.5	1062	381	W02/83-#1-LB1	W02/83-#1-LB2	436	1	201	0	60	12寸	
W02-84	W02/84-#1	456.5	1342	521	W02/84-#1-LB1	W02/84-#1-LB2	566	1	276	0	60	12寸	
W02-85	W02/85-#1	481.5	1222	461	W02/85-#1-LB1	W02/85-#1-LB2	506	2	246	0	60	12寸	
W02-86	W02/86-#1	541.5	1172	436	W02/86-#1-LB1	W02/86-#1-LB2	566	1	0	202.5	80	16寸	
W02-87	W02/87-#1	541.5	1182	441	W02/87-#1-LB1	W02/87-#1-LB2	526	2	216	0	80	16寸	
W02-88	W02/88-#1	541.5	1222	461	W02/88-#1-LB1	W02/88-#1-LB2	656	1	0	247.5	80	16寸	
W02-89	W02/89-#1	541.5	1012	356	W02/89-#1-LB1	W02/89-#1-LB2	386	1	201	0	80	16寸	
W02-90	W02/90-#1	541.5	812	256	W02/90-#1-LB1	W02/90-#1-LB2	196	2	196	0	80	16寸	
W02-91	W02/91-#1	571.5	1212	456	W02/91-#1-LB1	W02/91-#1-LB2	546	1	221	0	80	16寸	
W02-92	W02/92-#1	596.5	1022	361	W02/92-#1-LB1	W02/92-#1-LB2	416	1	191	0	80	16寸	
W02-93	W02/93-#1	641.5	1012	356	W02/93-#1-LB1	W02/93-#1-LB2	196	1	296	0	80	16寸	
W02-94	W02/94-#1	641.5	1012	356	W02/94-#1-LB1	W02/94-#1-LB2	396	1	196	0	80	16寸	
W02-95	W02/95-#1	641.5	1212	456	W02/95-#1-LB1	W02/95-#1-LB2	586	1	0	212.5	80	16寸	
W02-96	W02/96-#1	661.5	1172	436	W02/96-#1-LB1	W02/96-#1-LB2	226	1	361	0	80	16寸	
W02-97	W02/97-#1	641.5	1122	411	W02/97-#1-LB1	W02/97-#1-LB2	416	1	241	0	80	16寸	
W02-98	W02/98-#1	641.5	1142	421	W02/98-#1-LB1	W02/98-#1-LB2	506	1	206	0	80	16寸	
W02-99	W02/99-#1	641.5	1282	491	W02/99-#1-LB1	W02/99-#1-LB2	586	1	236	0	80	16寸	
W02-100	W02/100-#1	641.5	1202	451	W02/100-#1-LB1	W02/100-#1-LB2	596	1	0	217.5	80	16寸	
W02-113	W02/113-#1	391.5	952	326	W02/113-#1-LB1	W02/113-#1-LB2	256	1	236	0	60	12寸	
W02-115	W02/115-#1	416.5	1132	416	W02/115-#1-LB1	W02/115-#1-LB2	216	1	346	0	60	12寸	
W02-112	W02/112-#1	641.5	1202	451	W02/112-#1-LB1	W02/112-#1-LB2	596	1	0	217.5	80	16寸	
W02-116	W02/116-#1	416.5	1142	421	W02/116-#1-LB1	W02/116-#1-LB2	546	1	0	192.5	60	12寸	
W02-117	W02/117-#1	461.5	1292	496	W02/117-#1-LB1	W02/117-#1-LB2	636	1	0	237.5	60	12寸	
工程號			J-860	地盤		馬灣	組裝圖見：860-FY1 附 件						
名稱			鋁窗組裝圖			探 用							
材 料			詳見加工圖			地盤							
顏 色			--			工廠							

 美特鋁質有限公司 MIDI Aluminium Fabricator Ltd.		類別		物料號		圖號	860-FY1-4					
修改	-	制圖	LRA	2023.12.14		數量	见表					
日期	-	復核	-	-		位置						
		批准										
窗號	窗玉號	窗玉W	窗玉H	H1	H3 (编号及长度)	H4 (编号及长度)	H5	數量	H6	H7	H8	扇撐
W05-36	W05-36	362	541.5	0	W05/36-LB1	W05/36-LB2	281	1	0	0	0	12寸
W05-37	W05-37	372	611.5	0	W05/37-LB1	W05/37-LB2	281	1	0	0	0	12寸
W05-38	W05-38	412	561.5	0	W05/38-LB1	W05/38-LB2	281	1	0	0	0	12寸
W05-39	W05-39	502	821.5	0	W05/39-LB1	W05/39-LB2	281	1	0	0	0	16寸
W05-40	W05-40	612	531.5	0	W05/40-LB1	W05/40-LB2	281	1	0	0	0	16寸
W05-41	W05-41	612	521.5	0	W05/41-LB1	W05/41-LB2	281	1	0	0	0	16寸
W05-42	W05-42	662	531.5	0	W05/42-LB1	W05/42-LB2	281	1	0	0	0	16寸
W05-43	W05-43	662	531.5	0	W05/43-LB1	W05/43-LB2	281	1	0	0	0	16寸
W05-44	W05-44	662	531.5	0	W05/44-LB1	W05/44-LB2	281	1	0	0	0	16寸
W05-45	W05-45	662	541.5	0	W05/45-LB1	W05/45-LB2	281	1	0	0	0	16寸
W05-47	W05-47	662	541.5	0	W05/47-LB1	W05/47-LB2	281	1	0	0	0	16寸
W05-48	W05-48	662	621.5	0	W05/48-LB1	W05/48-LB2	281	1	0	0	0	16寸
W05-49	W05-49	662	621.5	0	W05/49-LB1	W05/49-LB2	281	1	0	0	0	16寸
W05-51	W05-51	662	621.5	0	W05/51-LB1	W05/51-LB2	281	1	0	0	0	16寸
W05-52	W05-52	662	551.5	0	W05/52-LB1	W05/52-LB2	281	1	0	0	0	16寸
W05-15	W05-15	662	711.5	0	W05/15-LB1	W05/15-LB2	281	1	0	0	0	16寸
窗號	窗玉號	窗玉W	窗玉H	H1	H3 (编号及长度)	H4 (编号及长度)	H5	數量	H6	H7	H8	扇撐
W06-08	W06-08	612	521.5	0	W06/08-LB1	W06/08-LB2	281	1	0	0	0	16寸
W06-09	W06-09	612	551.5	0	W06/09-LB1	W06/09-LB2	281	1	0	0	0	16寸
W06-10	W06-10	612	531.5	0	W06/10-LB1	W06/10-LB2	281	1	0	0	0	16寸
W06-11	W06-11	662	561.5	0	W06/11-LB1	W06/11-LB2	281	1	0	0	0	16寸
W06-12	W06-12	662	531.5	0	W06/12-LB1	W06/12-LB2	281	1	0	0	0	16寸
W06-14	W06-14	662	761.5	0	W06/14-LB1	W06/14-LB2	281	1	0	0	0	16寸
W06-15	W06-15	662	611.5	0	W06/15-LB1	W06/15-LB2	281	1	0	0	0	16寸
W06-16	W06-16	662	541.5	0	W06/16-LB1	W06/16-LB2	281	1	0	0	0	16寸
W06-17	W06-17	662	631.5	0	W06/17-LB1	W06/17-LB2	281	1	0	0	0	16寸
W06-18A	W06-18A	662	516.5	0	W06/18A-LB1	W06/18A-LB2	256	1	0	0	0	16寸
窗號	窗玉號	窗玉W	窗玉H	H1	H3 (编号及长度)	H4 (编号及长度)	H5	數量	H6	H7	H8	扇撐
W6.2-09	W6.2-09	662	716.5	0	W6.2/09-LB1	W6.2/09-LB2	386	1	0	0	0	16寸

组装图见：860-FY1

附件

用  
地盤  
工廠

工程號 J-860  
名稱 鋁窗組裝圖  
材料 详见加工圖  
顏色 --  
地盤 馬灣

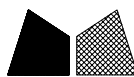

美特铝质 有限公司  
MIDI Aluminium Fabricator Ltd.

類別		物料號		
制圖	LRA	2023. 12. 14	圖號	860-FY2
修改	-	-	數量	见表
日期	-	-	位置	
復核	-	-		
批准				

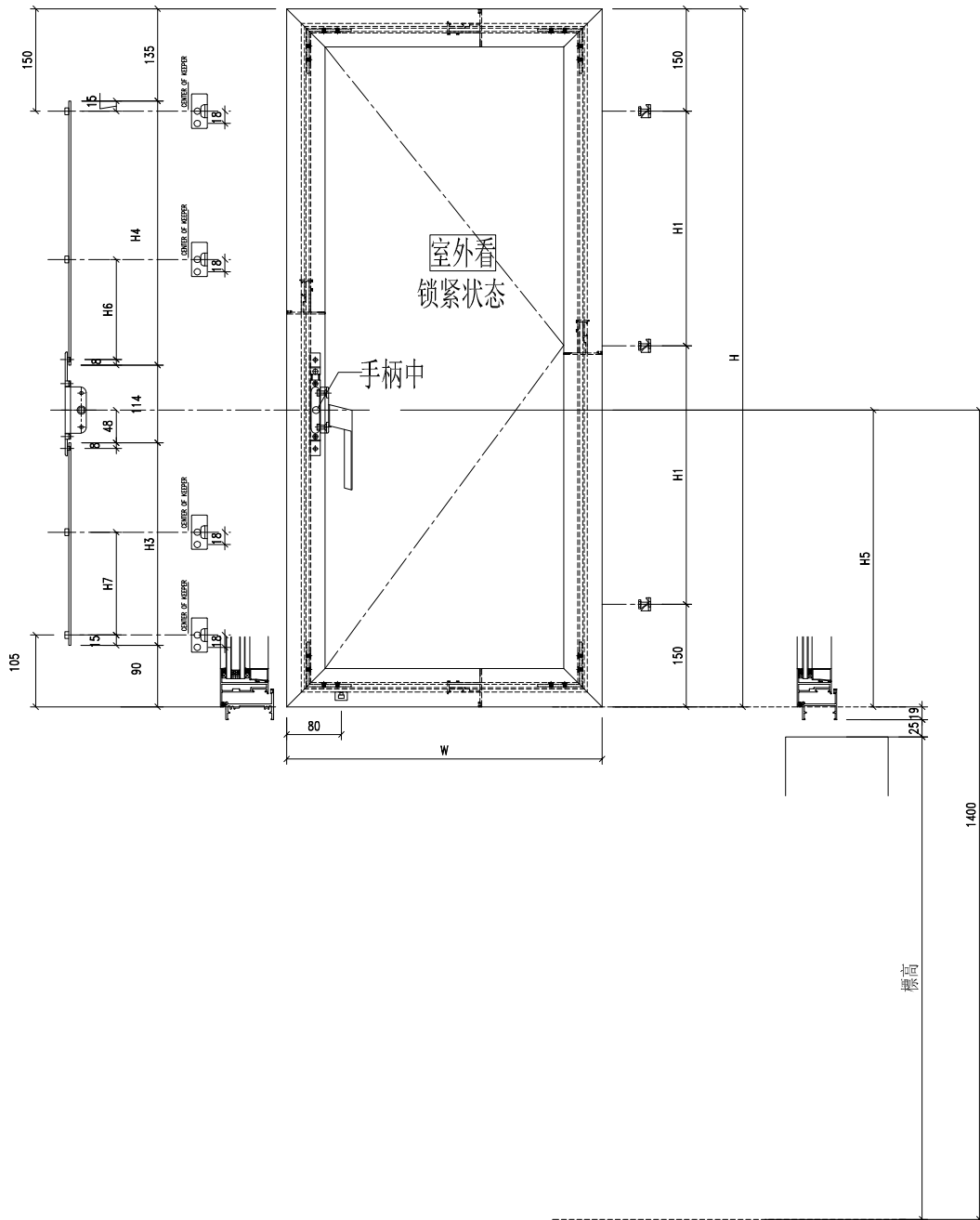



工程號	J-860	地盤	马湾
名稱	铝窗組裝圖	探	用
材料	详见加工图	地盤	
顏色	--	工廠	

附件 数据表见: 860-FY2-1~4

 美特鋁質 有限公司 MIDI Aluminium Fabricator Ltd.				類別		物料號							
				制圖	LRA	2023.12.14	圖號	860-FY2-1					
修改	-	-		復核	-	-	數量	见表					
日期	-	-		批准			位置						
窗號	窗玉號	窗玉W	窗玉H	H1	H3 (编号及长度)	H4 (编号及长度)	H5	數量	H6	H7	H8	腐攆	
W01a-43	W01a-43	552	902	301	W01a/43-LB1	W01a/43-LB2	355	346	1	166	0	80	16+
W01a-45	W01a-45	562	1242	471	W01a/45-LB1	W01a/45-LB2	375	666	1	0	252.5	80	16+
W01a-47	W01a-47	662	1162	431	W01a/47-LB1	W01a/47-LB2	405	556	1	0	197.5	80	16+
W01a-48	W01a-48	662	1172	436	W01a/48-LB1	W01a/48-LB2	405	566	1	0	202.5	80	16+
W01a-50	W01a-50	662	812	256	W01a/50-LB1	W01a/50-LB2	415	196	2	196	0	80	16+
W01a-51	W01a-51	662	1182	441	W01a/51-LB1	W01a/51-LB2	475	506	1	226	0	80	16+
W01a-52	W01a-52	662	1487	593.5	W01a/52-LB1	W01a/52-LB2	655	631	1	316	0	80	16+
W01a-53	W01a-53	662	1162	431	W01a/53-LB1	W01a/53-LB2	325	636	1	0	237.5	80	16+
W01a-54	W01a-54	662	1142	421	W01a/54-LB1	W01a/54-LB2	335	606	1	0	222.5	80	16+
W01a-55	W01a-55	662	1392	546	W01a/55-LB1	W01a/55-LB2	675	516	1	326	0	80	16+
W01a-56	W01a-56	662	1182	441	W01a/56-LB1	W01a/56-LB2	325	656	1	0	247.5	80	16+
W01a-57	W01a-57	662	1152	426	W01a/57-LB1	W01a/57-LB2	335	616	1	0	227.5	80	16+
W01a-58	W01a-58	662	1132	416	W01a/58-LB1	W01a/58-LB2	315	616	1	0	227.5	80	16+
W01a-59	W01a-59	662	1172	436	W01a/59-LB1	W01a/59-LB2	355	616	1	0	227.5	80	16+
W01a-60	W01a-60	662	932	316	W01a/60-LB1	W01a/60-LB2	475	256	1	226	0	80	16+
W01a-61	W01a-61	662	1372	536	W01a/61-LB1	W01a/61-LB2	635	536	1	306	0	80	16+
W01a-62	W01a-62	662	1182	441	W01a/62-LB1	W01a/62-LB2	485	496	1	231	0	80	16+
W01a-63	W01a-63	662	1152	426	W01a/63-LB1	W01a/63-LB2	465	486	1	221	0	80	16+
W01a-64	W01a-64	662	1182	441	W01a/64-LB1	W01a/64-LB2	475	506	1	226	0	80	16+
W01a-64A	W01a-64A	662	1132	416	W01a/64A-LB1	W01a/64A-LB2	475	456	1	226	0	80	16+
W01a-65	W01a-65	662	952	326	W01a/65-LB1	W01a/65-LB2	325	426	1	151	0	80	16+
工程號 J-860 地盤 馬灣													
名稱 鋁窗組裝圖 探用													
材料 详见加工圖 地盤													
顏色 -- 工廠													
附件													
組裝圖見：860-FY2													

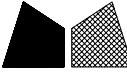
 <b>美特鋁質</b> 有限公司 MIDI Aluminium Fabricator Ltd.				類別		物料號																																											
				制圖	LRA	2023.12.14	圖號	860-FY2-2																																									
修改	-	-		復核	-	-	數量	见表																																									
日期	-	-		批准			位置																																										
W02-51	W02/51-#2	366.5	1212	456	W02/51-#2-LB1	448	W02/51-#2-LB2	425	586	1	0	212.5	0	60	12寸																																		
W02-52	W02/52-#2	366.5	1202	451	W02/52-#2-LB1	348	W02/52-#2-LB2	515	486	1	246	0	0	0	12寸																																		
W02-53	W02/53-#2	406.5	1022	361	W02/53-#2-LB1	288	W02/53-#2-LB2	395	426	1	186	0	0	60	12寸																																		
W02-54	W02/54-#2	411.5	1752	726	W02/54-#2-LB1	498	W02/54-#2-LB2	915	636	1	446	0	0	60	12寸																																		
W02-55	W02/55-#2	411.5	952	326	W02/55-#2-LB1	268	W02/55-#2-LB2	345	406	1	161	0	0	60	12寸																																		
W02-56	W02/56-#2	411.5	982	341	W02/56-#2-LB1	438	W02/56-#2-LB2	205	576	1	0	207.5	0	60	12寸																																		
W02-57	W02/57-#2	416.5	1692	696	W02/57-#2-LB1	428	W02/57-#2-LB2	925	566	1	451	0	0	60	12寸																																		
W02-58	W02/58-#2	416.5	1092	396	W02/58-#2-LB1	118	W02/58-#2-LB2	635	256	1	306	0	0	60	12寸																																		
W02-60	W02/60-#2	416.5	1092	396	W02/60-#2-LB1	418	W02/60-#2-LB2	335	556	1	0	197.5	0	60	12寸																																		
W02-61	W02/61-#2	416.5	1062	381	W02/61-#2-LB1	298	W02/61-#2-LB2	425	436	1	201	0	0	60	12寸																																		
W02-62	W02/62-#2	416.5	1062	381	W02/62-#2-LB1	298	W02/62-#2-LB2	425	436	1	201	0	0	60	12寸																																		
W02-63	W02/63-#2	416.5	1172	436	W02/63-#2-LB1	428	W02/63-#2-LB2	405	566	1	0	202.5	0	60	12寸																																		
W02-64	W02/64-#2	416.5	992	346	W02/64-#2-LB1	408	W02/64-#2-LB2	245	546	1	0	192.5	0	60	12寸																																		
W02-65	W02/65-#2	416.5	1222	461	W02/65-#2-LB1	488	W02/65-#2-LB2	395	626	1	0	232.5	0	60	12寸																																		
W02-66	W02/66-#2	416.5	1152	426	W02/66-#2-LB1	378	W02/66-#2-LB2	435	516	1	206	0	0	60	12寸																																		
W02-67	W02/67-#2	421.5	1062	381	W02/67-#2-LB1	298	W02/67-#2-LB2	425	436	2	201	0	0	60	12寸																																		
W02-68	W02/68-#2	426.5	1042	371	W02/68-#2-LB1	278	W02/68-#2-LB2	425	416	2	201	0	0	60	12寸																																		
W02-69	W02/69-#2	426.5	952	326	W02/69-#2-LB1	288	W02/69-#2-LB2	325	426	1	151	0	0	60	12寸																																		
W02-71	W02/71-#2	426.5	1032	366	W02/71-#2-LB1	338	W02/71-#2-LB2	355	476	1	166	0	0	60	12寸																																		
W02-72	W02/72-#2	431.5	1242	471	W02/72-#2-LB1	118	W02/72-#2-LB2	785	256	1	381	0	0	60	12寸																																		
W02-73	W02/73-#2	431.5	1022	361	W02/73-#2-LB1	288	W02/73-#2-LB2	395	426	3	186	0	0	60	12寸																																		
W02-74	W02/74-#2	431.5	1272	486	W02/74-#2-LB1	158	W02/74-#2-LB2	775	296	1	376	0	0	60	12寸																																		
W02-75	W02/75-#2	436.5	1012	356	W02/75-#2-LB1	268	W02/75-#2-LB2	405	406	1	0	122.5	0	60	12寸																																		
W02-76	W02/76-#2	441.5	1182	441	W02/76-#2-LB1	408	W02/76-#2-LB2	435	546	1	206	0	0	60	12寸																																		
W02-115A	W02/115A-#2	411.5	1172	436	W02/115A-#2-LB1	418	W02/115A-#2-LB2	415	556	1	0	197.5	0	60	12寸																																		
W02-45	W02/45-#2	396.5	1212	456	W02/45-#2-LB1	468	W02/45-#2-LB2	405	606	1	0	222.5	0	60	12寸																																		
W02-111	W02/111-#2	641.5	1592	646	W02/111-#2-LB1	388	W02/111-#2-LB2	865	526	1	421	0	0	80	16寸																																		
W02-45A	W02/45A-#2	371.5	1512	606	W02/45A-#2-LB1	258	W02/45A-#2-LB2	915	396	1	446	0	0	0	12寸																																		
<table border="1" style="width:100%; border-collapse: collapse;"> <tr> <td>工程號</td> <td colspan="2">J-860</td> <td>地盤</td> <td colspan="2">马湾</td> <td colspan="2" rowspan="4" style="text-align: center; vertical-align: middle;">附 件</td> <td colspan="8" rowspan="4" style="text-align: center; vertical-align: middle;">組裝圖見：860-FY2</td> </tr> <tr> <td>名稱</td> <td colspan="3">鋁窗組裝圖</td> <td colspan="2">探用</td> </tr> <tr> <td>材料</td> <td colspan="3">詳見加工圖</td> <td colspan="2">地盤</td> </tr> <tr> <td>顏色</td> <td colspan="3">--</td> <td colspan="2">工廠</td> </tr> </table>																工程號	J-860		地盤	马湾		附 件		組裝圖見：860-FY2								名稱	鋁窗組裝圖			探用		材料	詳見加工圖			地盤		顏色	--			工廠	
工程號	J-860		地盤	马湾		附 件		組裝圖見：860-FY2																																									
名稱	鋁窗組裝圖			探用																																													
材料	詳見加工圖			地盤																																													
顏色	--			工廠																																													

 美特鋁質 有限公司 MIDI Aluminium Fabricator Ltd.				類別		物料號		圖號	860-FY2-3			
				制圖	LRA	2023.12.14		數量	见表			
修改	-	-		復核	-	-		位置				
日期	-	-		批准								
窗號	窗玉號	窗玉W	窗玉H	H1	H3 (编号及长度)	H4 (编号及长度)	H5	數量	H6	H7	H8	扇撐
W02-77	W02/77-#2	441.5	812	256	W02/77-#2-LB1	W02/77-#2-LB2	216	1	186	0	60	12寸
W02-78	W02/78-#2	441.5	1112	406	W02/78-#2-LB1	W02/78-#2-LB2	486	1	201	0	60	12寸
W02-79	W02/79-#2	441.5	1142	421	W02/79-#2-LB1	W02/79-#2-LB2	526	2	196	0	60	12寸
W02-80	W02/80-#2	441.5	1202	451	W02/80-#2-LB1	W02/80-#2-LB2	406	1	286	0	60	12寸
W02-81	W02/81-#2	441.5	1202	451	W02/81-#2-LB1	W02/81-#2-LB2	586	1	0	212.5	60	12寸
W02-82	W02/82-#2	446.5	1482	591	W02/82-#2-LB1	W02/82-#2-LB2	396	1	431	0	60	12寸
W02-83	W02/83-#2	451.5	1062	381	W02/83-#2-LB1	W02/83-#2-LB2	436	1	201	0	60	12寸
W02-84	W02/84-#2	456.5	1342	521	W02/84-#2-LB1	W02/84-#2-LB2	566	1	276	0	60	12寸
W02-85	W02/85-#2	481.5	1222	461	W02/85-#2-LB1	W02/85-#2-LB2	506	2	246	0	60	12寸
W02-86	W02/86-#2	541.5	1172	436	W02/86-#2-LB1	W02/86-#2-LB2	566	1	0	202.5	80	16寸
W02-87	W02/87-#2	541.5	1182	441	W02/87-#2-LB1	W02/87-#2-LB2	526	2	216	0	80	16寸
W02-88	W02/88-#2	541.5	1222	461	W02/88-#2-LB1	W02/88-#2-LB2	656	1	0	247.5	80	16寸
W02-89	W02/89-#2	541.5	1012	356	W02/89-#2-LB1	W02/89-#2-LB2	386	1	201	0	80	16寸
W02-90	W02/90-#2	541.5	812	256	W02/90-#2-LB1	W02/90-#2-LB2	196	2	196	0	80	16寸
W02-91	W02/91-#2	571.5	1212	456	W02/91-#2-LB1	W02/91-#2-LB2	546	1	221	0	80	16寸
W02-92	W02/92-#2	596.5	1022	361	W02/92-#2-LB1	W02/92-#2-LB2	416	1	191	0	80	16寸
W02-93	W02/93-#2	641.5	1012	356	W02/93-#2-LB1	W02/93-#2-LB2	196	1	296	0	80	16寸
W02-94	W02/94-#2	641.5	1012	356	W02/94-#2-LB1	W02/94-#2-LB2	396	1	196	0	80	16寸
W02-95	W02/95-#2	641.5	1212	456	W02/95-#2-LB1	W02/95-#2-LB2	586	1	0	212.5	80	16寸
W02-96	W02/96-#2	661.5	1172	436	W02/96-#2-LB1	W02/96-#2-LB2	226	1	361	0	80	16寸
W02-97	W02/97-#2	641.5	1122	411	W02/97-#2-LB1	W02/97-#2-LB2	416	1	241	0	80	16寸
W02-98	W02/98-#2	641.5	1142	421	W02/98-#2-LB1	W02/98-#2-LB2	506	1	206	0	80	16寸
W02-99	W02/99-#2	641.5	1282	491	W02/99-#2-LB1	W02/99-#2-LB2	586	1	236	0	80	16寸
W02-100	W02/100-#2	641.5	1202	451	W02/100-#2-LB1	W02/100-#2-LB2	596	1	0	217.5	80	16寸
W02-113	W02/113-#2	391.5	952	326	W02/113-#2-LB1	W02/113-#2-LB2	256	1	236	0	60	12寸
W02-115	W02/115-#2	416.5	1132	416	W02/115-#2-LB1	W02/115-#2-LB2	216	1	346	0	60	12寸
W02-112	W02/112-#2	641.5	1202	451	W02/112-#2-LB1	W02/112-#2-LB2	596	1	0	217.5	80	16寸
W02-116	W02/116-#2	416.5	1142	421	W02/116-#2-LB1	W02/116-#2-LB2	546	1	0	192.5	60	12寸
W02-117	W02/117-#2	461.5	1292	496	W02/117-#2-LB1	W02/117-#2-LB2	636	1	0	237.5	60	12寸
工程號 J-860 地盤 馬灣												
名稱 鋁窗組裝圖				用途 探				組裝圖見：860-FY2				
材料 详见加工圖				地盤								
顏色 --				工廠								

 美特鋁質有限公司 MIDI Aluminium Fabricator Ltd.		類別		物料號		圖號	860-FY2-4																																																																																																																																																																																																																																																																																																																								
		制圖	LRA	2023.12.14		數量	见表																																																																																																																																																																																																																																																																																																																								
修改	-	復核	-	-		位置																																																																																																																																																																																																																																																																																																																									
日期	-	批准																																																																																																																																																																																																																																																																																																																													
<table border="1"> <thead> <tr> <th>窗號</th> <th>窗玉號</th> <th>窗玉W</th> <th>窗玉H</th> <th>H1</th> <th>H3 (编号及长度)</th> <th>H4 (编号及长度)</th> <th>H5</th> <th>數量</th> <th>H6</th> <th>H7</th> <th>H8</th> <th>扇撐</th> </tr> </thead> <tbody> <tr><td>W05a-22</td><td>W05a-22</td><td>362</td><td>661.5</td><td>0</td><td>W05a/22-LB1</td><td>W05a/22-LB2</td><td>180</td><td>281</td><td>1</td><td>0</td><td>0</td><td>12寸</td></tr> <tr><td>W05a-23</td><td>W05a-23</td><td>432</td><td>641.5</td><td>0</td><td>W05a/23-LB1</td><td>W05a/23-LB2</td><td>160</td><td>281</td><td>1</td><td>0</td><td>0</td><td>12寸</td></tr> <tr><td>W05a-26</td><td>W05a-26</td><td>612</td><td>561.5</td><td>0</td><td>W05a/26-LB1</td><td>W05a/26-LB2</td><td>79.5</td><td>281</td><td>1</td><td>0</td><td>0</td><td>80</td></tr> <tr><td>W05a-27</td><td>W05a-27</td><td>612</td><td>521.5</td><td>0</td><td>W05a/27-LB1</td><td>W05a/27-LB2</td><td>39.5</td><td>281</td><td>1</td><td>0</td><td>0</td><td>16寸</td></tr> <tr><td>W05a-28</td><td>W05a-28</td><td>612</td><td>531.5</td><td>0</td><td>W05a/28-LB1</td><td>W05a/28-LB2</td><td>49.5</td><td>281</td><td>2</td><td>0</td><td>0</td><td>80</td></tr> <tr><td>W05a-29</td><td>W05a-29</td><td>612</td><td>551.5</td><td>0</td><td>W05a/29-LB1</td><td>W05a/29-LB2</td><td>69.5</td><td>281</td><td>1</td><td>0</td><td>0</td><td>16寸</td></tr> <tr><td>W05a-30</td><td>W05a-30</td><td>612</td><td>561.5</td><td>0</td><td>W05a/30-LB1</td><td>W05a/30-LB2</td><td>79.5</td><td>281</td><td>1</td><td>0</td><td>0</td><td>80</td></tr> <tr><td>W05a-31</td><td>W05a-31</td><td>662</td><td>531.5</td><td>0</td><td>W05a/31-LB1</td><td>W05a/31-LB2</td><td>49.5</td><td>281</td><td>1</td><td>0</td><td>0</td><td>16寸</td></tr> <tr><td>W05a-32</td><td>W05a-32</td><td>662</td><td>531.5</td><td>0</td><td>W05a/32-LB1</td><td>W05a/32-LB2</td><td>49.5</td><td>281</td><td>1</td><td>0</td><td>0</td><td>16寸</td></tr> <tr><td>W05a-33</td><td>W05a-33</td><td>662</td><td>581.5</td><td>0</td><td>W05a/33-LB1</td><td>W05a/33-LB2</td><td>99.5</td><td>281</td><td>1</td><td>0</td><td>0</td><td>80</td></tr> <tr><td>W05a-34</td><td>W05a-34</td><td>662</td><td>551.5</td><td>0</td><td>W05a/34-LB1</td><td>W05a/34-LB2</td><td>69.5</td><td>281</td><td>1</td><td>0</td><td>0</td><td>16寸</td></tr> <tr><td>W05a-35</td><td>W05a-35</td><td>662</td><td>551.5</td><td>0</td><td>W05a/35-LB1</td><td>W05a/35-LB2</td><td>69.5</td><td>281</td><td>1</td><td>0</td><td>0</td><td>80</td></tr> <tr><td>W05a-36</td><td>W05a-36</td><td>562</td><td>521.5</td><td>0</td><td>W05a/36-LB1</td><td>W05a/36-LB2</td><td>39.5</td><td>281</td><td>1</td><td>0</td><td>0</td><td>16寸</td></tr> <tr><td>W05a-37</td><td>W05a-37</td><td>662</td><td>761.5</td><td>0</td><td>W05a/37-LB1</td><td>W05a/37-LB2</td><td>280</td><td>281</td><td>1</td><td>0</td><td>0</td><td>80</td></tr> <tr><td>W05a-41</td><td>W05a-41</td><td>662</td><td>921.5</td><td>0</td><td>W05a/41-LB1</td><td>W05a/41-LB2</td><td>440</td><td>281</td><td>1</td><td>208.25</td><td>0</td><td>16寸</td></tr> <tr><td>W05a-42</td><td>W05a-42</td><td>662</td><td>591.5</td><td>0</td><td>W05a/42-LB1</td><td>W05a/42-LB2</td><td>110</td><td>281</td><td>1</td><td>0</td><td>0</td><td>80</td></tr> <tr><td>W06a-03</td><td>W06a-03</td><td>662</td><td>551.5</td><td>0</td><td>W06a/03-LB1</td><td>W06a/03-LB2</td><td>69.5</td><td>281</td><td>1</td><td>0</td><td>0</td><td>80</td></tr> <tr><td>W06a-04</td><td>W06a-04</td><td>612</td><td>581.5</td><td>0</td><td>W06a/04-LB1</td><td>W06a/04-LB2</td><td>99.5</td><td>281</td><td>1</td><td>0</td><td>0</td><td>16寸</td></tr> <tr><td>W06a-06</td><td>W06a-06</td><td>662</td><td>521.5</td><td>0</td><td>W06a/06-LB1</td><td>W06a/06-LB2</td><td>39.5</td><td>281</td><td>1</td><td>0</td><td>0</td><td>80</td></tr> <tr><td>W06a-07</td><td>W06a-07</td><td>662</td><td>661.5</td><td>0</td><td>W06a/07-LB1</td><td>W06a/07-LB2</td><td>180</td><td>281</td><td>1</td><td>0</td><td>0</td><td>16寸</td></tr> <tr><td>W06a-09</td><td>W06a-09</td><td>662</td><td>561.5</td><td>0</td><td>W06a/09-LB1</td><td>W06a/09-LB2</td><td>79.5</td><td>281</td><td>1</td><td>0</td><td>0</td><td>80</td></tr> <tr><td>W6.2a-21</td><td>W6.2a-21</td><td>662</td><td>1247</td><td>0</td><td>W6.2a/21-LB1</td><td>W6.2a/21-LB2</td><td>460</td><td>586</td><td>1</td><td>0</td><td>212.5</td><td>80</td></tr> <tr><td>W6.2a-22</td><td>W6.2a-22</td><td>662</td><td>1297</td><td>0</td><td>W6.2a/22-LB1</td><td>W6.2a/22-LB2</td><td>460</td><td>636</td><td>1</td><td>0</td><td>237.5</td><td>80</td></tr> </tbody> </table>								窗號	窗玉號	窗玉W	窗玉H	H1	H3 (编号及长度)	H4 (编号及长度)	H5	數量	H6	H7	H8	扇撐	W05a-22	W05a-22	362	661.5	0	W05a/22-LB1	W05a/22-LB2	180	281	1	0	0	12寸	W05a-23	W05a-23	432	641.5	0	W05a/23-LB1	W05a/23-LB2	160	281	1	0	0	12寸	W05a-26	W05a-26	612	561.5	0	W05a/26-LB1	W05a/26-LB2	79.5	281	1	0	0	80	W05a-27	W05a-27	612	521.5	0	W05a/27-LB1	W05a/27-LB2	39.5	281	1	0	0	16寸	W05a-28	W05a-28	612	531.5	0	W05a/28-LB1	W05a/28-LB2	49.5	281	2	0	0	80	W05a-29	W05a-29	612	551.5	0	W05a/29-LB1	W05a/29-LB2	69.5	281	1	0	0	16寸	W05a-30	W05a-30	612	561.5	0	W05a/30-LB1	W05a/30-LB2	79.5	281	1	0	0	80	W05a-31	W05a-31	662	531.5	0	W05a/31-LB1	W05a/31-LB2	49.5	281	1	0	0	16寸	W05a-32	W05a-32	662	531.5	0	W05a/32-LB1	W05a/32-LB2	49.5	281	1	0	0	16寸	W05a-33	W05a-33	662	581.5	0	W05a/33-LB1	W05a/33-LB2	99.5	281	1	0	0	80	W05a-34	W05a-34	662	551.5	0	W05a/34-LB1	W05a/34-LB2	69.5	281	1	0	0	16寸	W05a-35	W05a-35	662	551.5	0	W05a/35-LB1	W05a/35-LB2	69.5	281	1	0	0	80	W05a-36	W05a-36	562	521.5	0	W05a/36-LB1	W05a/36-LB2	39.5	281	1	0	0	16寸	W05a-37	W05a-37	662	761.5	0	W05a/37-LB1	W05a/37-LB2	280	281	1	0	0	80	W05a-41	W05a-41	662	921.5	0	W05a/41-LB1	W05a/41-LB2	440	281	1	208.25	0	16寸	W05a-42	W05a-42	662	591.5	0	W05a/42-LB1	W05a/42-LB2	110	281	1	0	0	80	W06a-03	W06a-03	662	551.5	0	W06a/03-LB1	W06a/03-LB2	69.5	281	1	0	0	80	W06a-04	W06a-04	612	581.5	0	W06a/04-LB1	W06a/04-LB2	99.5	281	1	0	0	16寸	W06a-06	W06a-06	662	521.5	0	W06a/06-LB1	W06a/06-LB2	39.5	281	1	0	0	80	W06a-07	W06a-07	662	661.5	0	W06a/07-LB1	W06a/07-LB2	180	281	1	0	0	16寸	W06a-09	W06a-09	662	561.5	0	W06a/09-LB1	W06a/09-LB2	79.5	281	1	0	0	80	W6.2a-21	W6.2a-21	662	1247	0	W6.2a/21-LB1	W6.2a/21-LB2	460	586	1	0	212.5	80	W6.2a-22	W6.2a-22	662	1297	0	W6.2a/22-LB1	W6.2a/22-LB2	460	636	1	0	237.5	80
窗號	窗玉號	窗玉W	窗玉H	H1	H3 (编号及长度)	H4 (编号及长度)	H5	數量	H6	H7	H8	扇撐																																																																																																																																																																																																																																																																																																																			
W05a-22	W05a-22	362	661.5	0	W05a/22-LB1	W05a/22-LB2	180	281	1	0	0	12寸																																																																																																																																																																																																																																																																																																																			
W05a-23	W05a-23	432	641.5	0	W05a/23-LB1	W05a/23-LB2	160	281	1	0	0	12寸																																																																																																																																																																																																																																																																																																																			
W05a-26	W05a-26	612	561.5	0	W05a/26-LB1	W05a/26-LB2	79.5	281	1	0	0	80																																																																																																																																																																																																																																																																																																																			
W05a-27	W05a-27	612	521.5	0	W05a/27-LB1	W05a/27-LB2	39.5	281	1	0	0	16寸																																																																																																																																																																																																																																																																																																																			
W05a-28	W05a-28	612	531.5	0	W05a/28-LB1	W05a/28-LB2	49.5	281	2	0	0	80																																																																																																																																																																																																																																																																																																																			
W05a-29	W05a-29	612	551.5	0	W05a/29-LB1	W05a/29-LB2	69.5	281	1	0	0	16寸																																																																																																																																																																																																																																																																																																																			
W05a-30	W05a-30	612	561.5	0	W05a/30-LB1	W05a/30-LB2	79.5	281	1	0	0	80																																																																																																																																																																																																																																																																																																																			
W05a-31	W05a-31	662	531.5	0	W05a/31-LB1	W05a/31-LB2	49.5	281	1	0	0	16寸																																																																																																																																																																																																																																																																																																																			
W05a-32	W05a-32	662	531.5	0	W05a/32-LB1	W05a/32-LB2	49.5	281	1	0	0	16寸																																																																																																																																																																																																																																																																																																																			
W05a-33	W05a-33	662	581.5	0	W05a/33-LB1	W05a/33-LB2	99.5	281	1	0	0	80																																																																																																																																																																																																																																																																																																																			
W05a-34	W05a-34	662	551.5	0	W05a/34-LB1	W05a/34-LB2	69.5	281	1	0	0	16寸																																																																																																																																																																																																																																																																																																																			
W05a-35	W05a-35	662	551.5	0	W05a/35-LB1	W05a/35-LB2	69.5	281	1	0	0	80																																																																																																																																																																																																																																																																																																																			
W05a-36	W05a-36	562	521.5	0	W05a/36-LB1	W05a/36-LB2	39.5	281	1	0	0	16寸																																																																																																																																																																																																																																																																																																																			
W05a-37	W05a-37	662	761.5	0	W05a/37-LB1	W05a/37-LB2	280	281	1	0	0	80																																																																																																																																																																																																																																																																																																																			
W05a-41	W05a-41	662	921.5	0	W05a/41-LB1	W05a/41-LB2	440	281	1	208.25	0	16寸																																																																																																																																																																																																																																																																																																																			
W05a-42	W05a-42	662	591.5	0	W05a/42-LB1	W05a/42-LB2	110	281	1	0	0	80																																																																																																																																																																																																																																																																																																																			
W06a-03	W06a-03	662	551.5	0	W06a/03-LB1	W06a/03-LB2	69.5	281	1	0	0	80																																																																																																																																																																																																																																																																																																																			
W06a-04	W06a-04	612	581.5	0	W06a/04-LB1	W06a/04-LB2	99.5	281	1	0	0	16寸																																																																																																																																																																																																																																																																																																																			
W06a-06	W06a-06	662	521.5	0	W06a/06-LB1	W06a/06-LB2	39.5	281	1	0	0	80																																																																																																																																																																																																																																																																																																																			
W06a-07	W06a-07	662	661.5	0	W06a/07-LB1	W06a/07-LB2	180	281	1	0	0	16寸																																																																																																																																																																																																																																																																																																																			
W06a-09	W06a-09	662	561.5	0	W06a/09-LB1	W06a/09-LB2	79.5	281	1	0	0	80																																																																																																																																																																																																																																																																																																																			
W6.2a-21	W6.2a-21	662	1247	0	W6.2a/21-LB1	W6.2a/21-LB2	460	586	1	0	212.5	80																																																																																																																																																																																																																																																																																																																			
W6.2a-22	W6.2a-22	662	1297	0	W6.2a/22-LB1	W6.2a/22-LB2	460	636	1	0	237.5	80																																																																																																																																																																																																																																																																																																																			
工程號	J-860	地盤	馬灣	附件				組裝圖見：860-FY2																																																																																																																																																																																																																																																																																																																							
名稱	鋁窗組裝圖			探	用																																																																																																																																																																																																																																																																																																																										
材料	詳見加工圖			地盤																																																																																																																																																																																																																																																																																																																											
顏色	--			工廠																																																																																																																																																																																																																																																																																																																											

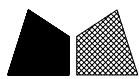

美特鋁質 有限公司  
MIDI Aluminium Fabricator Ltd.

類別		物料號		
制圖	LRA	2023. 11. 21	圖號	860-FY3
修改	-	-	數量	见表
日期	-	-	位置	
復核	-	-		
批准				

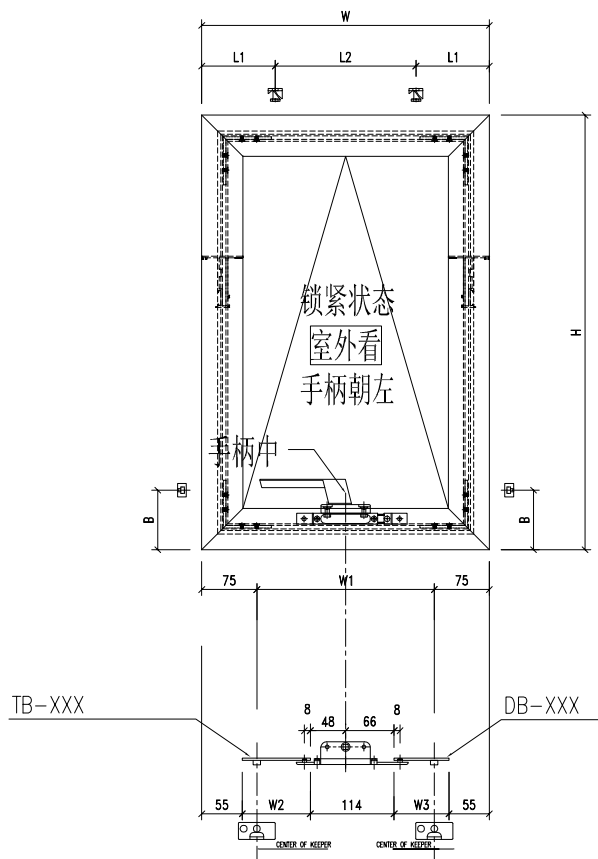

窗號	窗玉W	窗玉H	L1	L2	W1	W2	W3	數量	扇撐	B	WS0	HS0
W05a-24	532	481.5	100	332	382	W05a/24-LB1 163	W05a/24-LB2 145	1	12寸	81	620	915
W05a-25	572	491.5	100	372	422	W05a/25-LB1 183	W05a/25-LB2 165	1	12寸	81	660	925
W12-07	572	466.5	100	372	422	W12/07-LB1 183	W12/07-LB2 165	1	12寸	81	660	1000
W01a-44	552	562	100	352	402	W01a/44-LB1 173	W01a/44-LB2 155	1	16寸	81	640	650
W02-59	416.5	1012	100	216.5	266.5	W02/59-LB1 105.25	W02/59-LB2 87.25	2	16寸	81	950	1100
W02-70	426.5	1172	100	226.5	276.5	W02/70-LB1 110.25	W02/70-LB2 92.25	2	16寸	81	970	1260
W02-47	441.5	542	100	241.5	291.5	W02/47-LB1 117.75	W02/47-LB2 99.75	2	16寸	81	1000	630
W6.1a-11	562	776.5	100	362	412	W6.1a/11-LB1 178	W6.1a/11-LB2 160	1	16寸	81	650	1310
W6.2-14	592	686.5	100	392	442	W6.2/14-LB1 193	W6.2/14-LB2 175	1	16寸	81	680	1220

工程號	J-860	地盤	馬灣	附 件
名稱	鋁窗組裝圖		採用	
材料	詳見加工圖		地盤	
顏色	--		工廠	



美特鋁質 有限公司  
MIDI Aluminium Fabricator Ltd.

類別		物料號		
制圖	LRA	2023. 11. 21	圖號	860-FY4
修改	-	-	數量	见表
日期	-	-	位置	
復核	-	-		
批准				

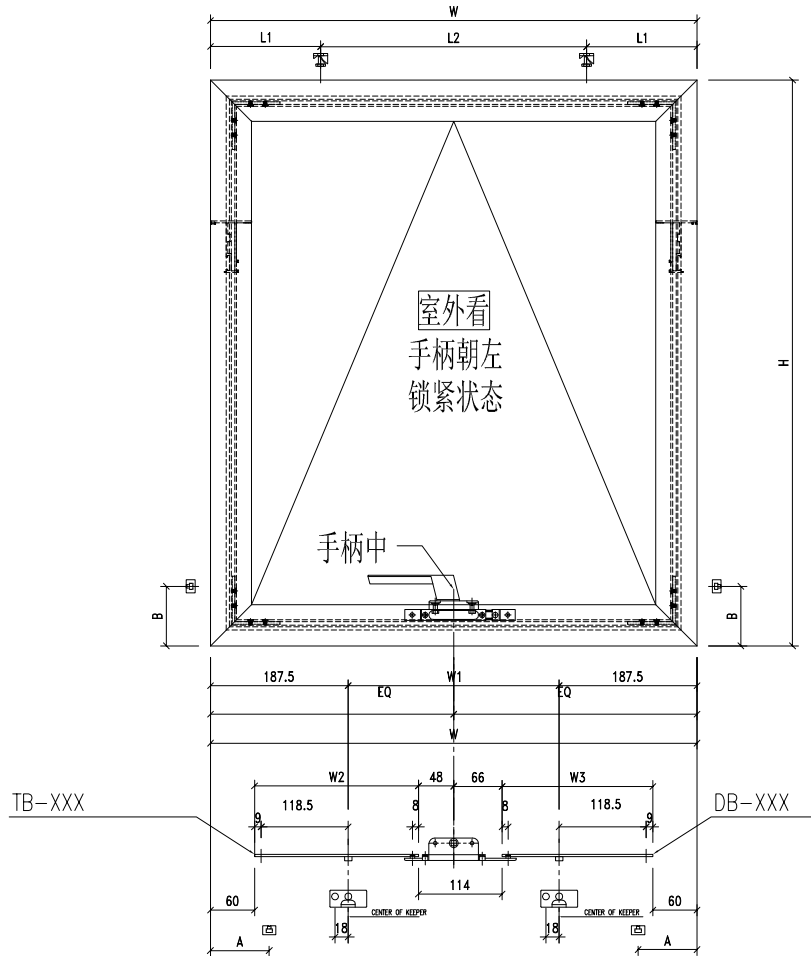

窗號	窗玉W	窗玉H	L1	L2	W1	W2	W3	數量	扇撐	A	B	WSO	HSO	
W01a-46	662	412	150	362	287			205	1	12寸	80	0	750	500
W05a-40	662	401.5	150	362	287			205	1	12寸	80	0	750	835
W01-50A	662	462	150	362	287			205	1	12寸	80	81	750	550
W05-50	662	461.5	150	362	287			205	1	12寸	80	81	750	895
W05a-38	662	461.5	150	362	287			205	1	12寸	80	81	750	895
W05a-39	662	461.5	150	362	287			205	1	12寸	80	81	750	895
W06a-08	662	461.5	150	362	287			205	1	12寸	80	81	750	895
W01-50	662	542	150	362	287			205	1	16寸	80	81	750	630
W06-13	662	531.5	150	362	287			205	1	16寸	80	81	750	965
W06a-05	662	531.5	150	362	287			205	1	16寸	80	81	750	965
W6. 1-08B	662	816.5	150	362	287			205	1	16寸	80	81	750	1350
W6. 1-08	662	766.5	150	362	287			205	1	16寸	80	81	750	1300
W6. 1-08C	662	676.5	150	362	287	860-LB1	860-LB2	205	1	16寸	80	81	750	1210
W6. 1-08D	662	696.5	150	362	287			205	1	16寸	80	81	750	1230
W6. 1-08A	662	706.5	150	362	287			205	2	16寸	80	81	750	1240
W6. 1a-08C	662	676.5	150	362	287			205	1	16寸	80	81	750	1210
W6. 1a-09	662	716.5	150	362	287			205	1	16寸	80	81	750	1250
W6. 1a-10	662	696.5	150	362	287			205	1	16寸	80	81	750	1230
W6. 1a-12	662	796.5	150	362	287			205	1	16寸	80	81	750	1330
W6. 1a-13	662	886.5	150	362	287			205	1	16寸	80	81	750	1420
W6. 2-07A	662	566.5	150	362	287			205	1	16寸	80	81	750	1100
W6. 2a-07A	662	566.5	150	362	287			205	1	16寸	80	81	750	1100
W6. 2-15	662	716.5	150	362	287			205	1	16寸	80	81	750	1250
W6. 2a-20	662	716.5	150	362	287			205	1	16寸	80	81	750	1250
W6. 2a-23	662	746.5	150	362	287			205	1	16寸	80	81	750	1280

工程號	J-860	地盤	马湾	附件
名稱	鋁窗組裝圖	採用		
材料	详见加工圖	地盤		
顏色	--	工廠		

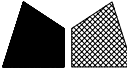
 美特鋁質 有限公司 MIDI Aluminium Fabricator Ltd.				類別		物料號	
				制圖	LRA	2023.12.14	圖號 X86385-P1
修改	-	-		復核	-	-	數量 一
日期	-	-		批准			位置

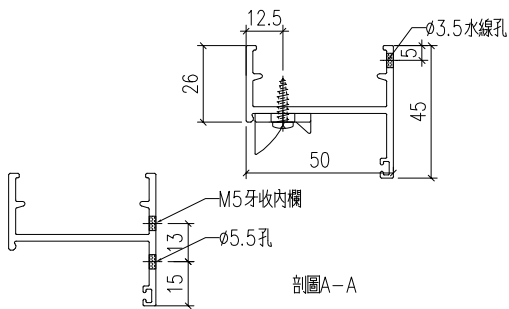
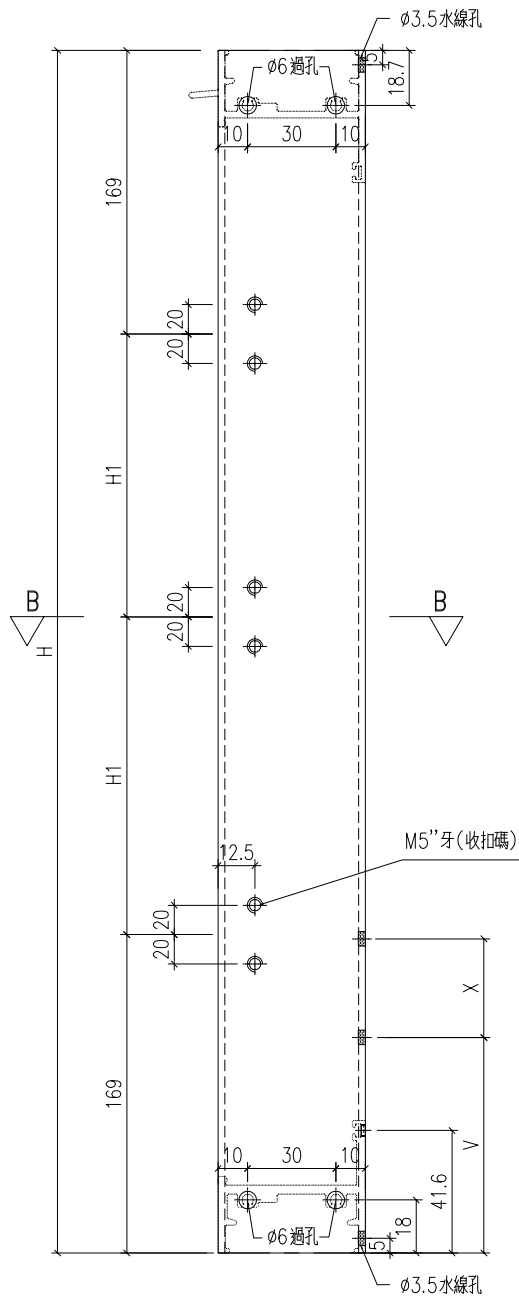

工程號	J-860	地盤	馬灣	附件	数据表见: X86385-P1a~1b
名稱	生邊企加工圖		採用		
材料	X86385		地盤		
顏色	--		工廠		

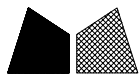
 美特鋁質 有限公司 MIDI Aluminium Fabricator Ltd.				類別	物料號			
				制圖	LRA	2023.12.14	圖號	X86385-P1a
修改	-	-		復核	-	-	數量	-
日期	-	-		批准			位置	
型材编号		长度	数量	H1	V	X		
X86385-W01/45-1L	1190	1	426					
X86385-W01/46-1L	1220	1	441	152.5	120			
X86385-W01/47-1L	1190	1	426					
X86385-W01/48-1L	910	1	286					
X86385-W01/49-1L	1250	1	456	152.5	120			
X86385-W01/51-1L	1070	1	366					
X86385-W01/52-1L	1240	1	451					
X86385-W01/53-1L	1200	1	431					
X86385-W01/54-1L	1230	1	446					
X86385-W01/55-1L	1230	1	446					
X86385-W01/56-1L	1250	1	456	152.5	120			
X86385-W01/57-1L	1380	1	521					
X86385-W01/58-1L	1250	1	456					
X86385-W01/59-1L	1210	1	436					
X86385-W01/60-1L	1210	1	436					
X86385-W01/61-1L	1160	1	411					
X86385-W01/62-1L	1210	1	436					
X86385-W01/63-1L	1040	1	351					
X86385-W02/48-1L	850	1	256					
X86385-W02/50-1L	1220	1	441	152.5	120			
X86385-W01/65-1L	1050	1	356					
X86385-W01/6A-1L	1050	1	356					
X86385-W02/51-1L	1250	1	456	152.5	120			
X86385-W02/52-1L	1240	1	451					
X86385-W02/53-1L	1060	1	361					
X86385-W02/54-1L	1790	1	726	152.5	120			
X86385-W02/55-1L	990	1	326					
X86385-W02/56-1L	1020	1	341	152.5	120			
X86385-W02/57-1L	1730	1	696					
X86385-W02/58-1L	1130	1	396					
X86385-W02/60-1L	1130	1	396					
X86385-W02/61-1L	1100	1	381					
X86385-W02/62-1L	1100	1	381					
X86385-W02/63-1L	1210	1	436					
X86385-W02/64-1L	1030	1	346					
X86385-W02/65-1L	1260	1	461	152.5	120			
X86385-W02/66-1L	1190	1	426					
X86385-W02/67-1L	1100	2	381					
X86385-W02/68-1L	1080	2	371					
工程號	J-860	地盤	馬灣					
名稱	生邊企加工圖		採用	附件		加工图见: X86385-P1		
材料	X86385		地盤					
顏色	--		工廠					

 美特鋁質 有限公司 MIDI Aluminium Fabricator Ltd.				類別		物料號		
				制圖	LRA	2023.12.14	圖號	X86385-P1b
修改	-	-		復核	-	-	數量	-
日期	-	-		批准			位置	
型材编号		长度	数量	H1	V	X		
X86385-W02/69-1L		990	1	326				
X86385-W02/71-1L		1070	1	366				
X86385-W02/72-1L		1280	1	471				
X86385-W02/73-1L		1060	3	361				
X86385-W02/74-1L		1310	1	486				
X86385-W02/75-1L		1050	1	356				
X86385-W02/76-1L		1220	1	441				
X86385-W02/115A-1L		1210	1	436				
X86385-W02/45-1L		1250	1	456	152.5	120		
X86385-W02/111-1L		1630	1	646				
X86385-W02/45A-1L		1550	1	606				
X86385-W02/77-1L		850	1	256				
X86385-W02/78-1L		1150	1	406				
X86385-W02/79-1L		1180	2	421				
X86385-W02/80-1L		1240	1	451				
X86385-W02/81-1L		1240	1	451	152.5	120		
X86385-W02/82-1L		1520	1	591				
X86385-W02/83-1L		1100	1	381				
X86385-W02/84-1L		1380	1	521				
X86385-W02/85-1L		1260	2	461				
X86385-W02/86-1L		1210	1	436				
X86385-W02/87-1L		1220	2	441				
X86385-W02/88-1L		1260	1	461	152.5	120		
X86385-W02/89-1L		1050	1	356				
X86385-W02/90-1L		850	2	256				
X86385-W02/91-1L		1250	1	456				
X86385-W02/92-1L		1060	1	361				
X86385-W02/93-1L		1050	1	356				
X86385-W02/94-1L		1050	1	356				
X86385-W02/95-1L		1250	1	456	152.5	120		
X86385-W02/96-1L		1210	1	436				
X86385-W02/97-1L		1160	1	411				
X86385-W02/97-1L		1180	1	421				
X86385-W02/99-1L		1320	1	491	152.5	120		
X86385-W02/100-1L		1240	1	451	152.5	120		
X86385-W02/113-1L		990	1	326				
X86385-W02/115-1L		1170	1	416				
X86385-W02/112-1L		1240	1	451	152.5	120		
X86385-W02/116-1L		1180	1	421				
X86385-W02/117-1L		1330	1	496	152.5	120		
工程號	J-860	地盤	馬灣		附 件	加工图见: X86385-P1		
名稱	生邊企加工圖		探	用				
材料	X86385		地盤					
顏色	--		工廠					

 美特鋁質 有限公司 MIDI Aluminium Fabricator Ltd.				類別		物料號	
修改	-	-		制圖	LRA	2023. 12. 14	圖號 X86385-P2
日期	-	-		復核	-	-	數量 一
				批准			位置

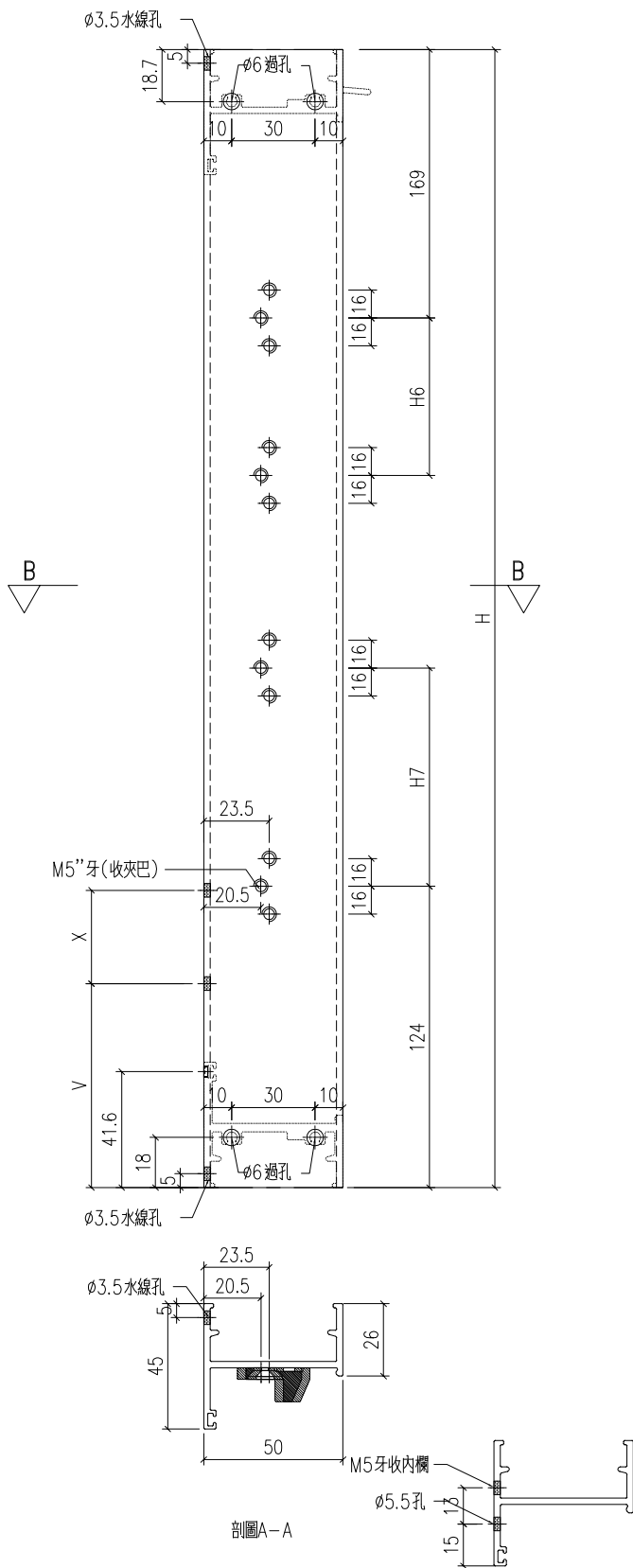

工程號	J-860	地盤	馬灣	附件	数据表见: X86385-P2a
名稱	生邊企加工圖		採用		
材料	X86385		地盤		
顏色	--		工廠		

 美特鋁質 有限公司 MIDI Aluminium Fabricator Ltd.				類別		物料號		
				制圖	LRA	2023.12.14	圖號	X86385-P2a
修改	-	-		復核	-	-	數量	-
日期	-	-		批准			位置	

型材编号	长度	数量		V	X	H6	H7
X86385-W01/45-1R	1190	1				201	0
X86385-W01/46-1R	1220	1		152.5	120	0	218
X86385-W01/47-1R	1190	1				206	0
X86385-W01/48-1R	910	1				186	0
X86385-W01/49-1R	1250	1		152.5	120	0	223
X86385-W01/51-1R	1070	1				166	0
X86385-W01/52-1R	1240	1				286	0
X86385-W01/53-1R	1200	1				0	203
X86385-W01/54-1R	1230	1				241	0
X86385-W01/55-1R	1230	1				236	0
X86385-W01/56-1R	1250	1		152.5	120	0	223
X86385-W01/57-1R	1380	1				301	0
X86385-W01/58-1R	1250	1				276	0
X86385-W01/59-1R	1210	1				216	0
X86385-W01/60-1R	1210	1				221	0
X86385-W01/61-1R	1160	1				196	0
X86385-W01/62-1R	1210	1				221	0
X86385-W01/63-1R	1040	1				246	0
X86385-W02/48-1R	850	1				166	0
X86385-W02/50-1R	1220	1		152.5	120	0	218
X86385-W01/65-1R	1050	1				186	0
X86385-W01/6A-1R	1050	1				216	0

工程號	J-860	地盤	馬灣	附 件	加工图见: X86385-P2
名稱	生邊企加工圖		採用		
材料	X86385		地盤		
顏色	-		工廠		

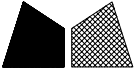
 美特鋁質 有限公司 MIDI Aluminium Fabricator Ltd.				類別		物料號	
				制圖	LRA	2023. 12. 14	圖號 X86385-P3
修改	-	-		復核	-	-	數量 一
日期	-	-		批准			位置

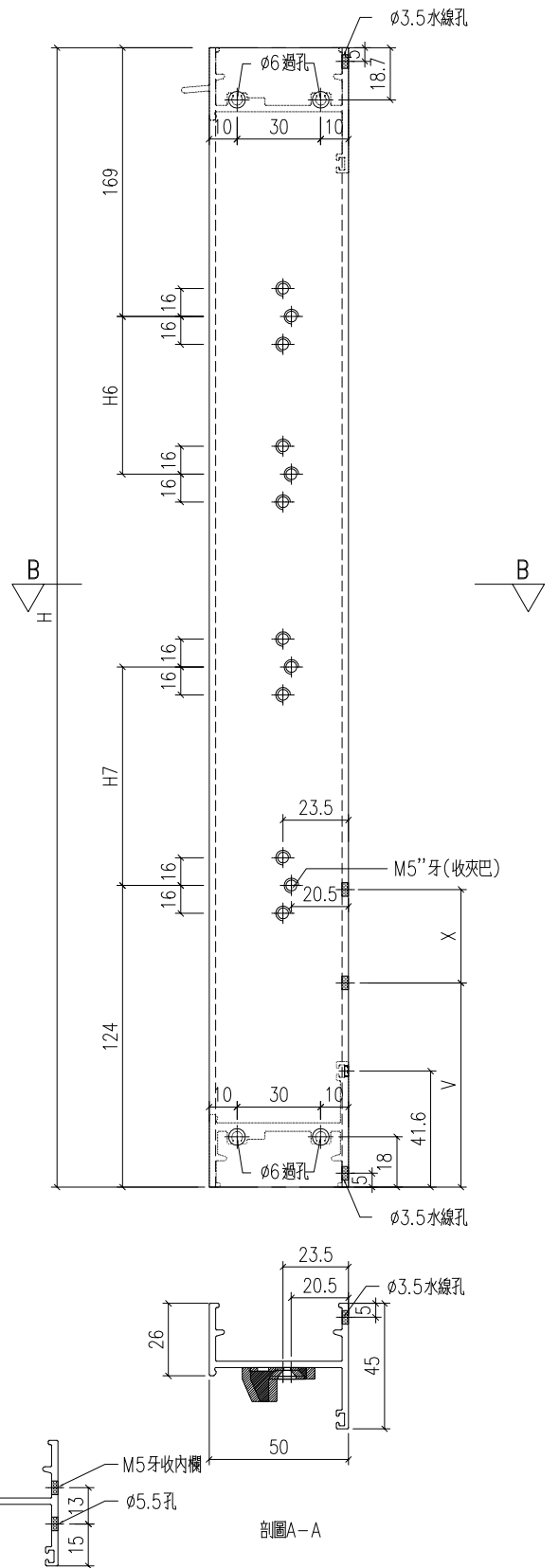

工程號	J-860	地盤	馬灣	附件	数据表见: X86385-P3a
名稱	生邊企加工圖		採用		
材料	X86385		地盤		
顏色	—		工廠		

 美特鋁質 有限公司 MIDI Aluminium Fabricator Ltd.				類別		物料號		
				制圖	LRA	2023.12.14	圖號	X86385-P3a
修改	-	-		復核	-	-	數量	-
日期	-	-		批准			位置	

型材编号	长度	数量	H1	V	X	H6	H7
X86385-W01a/43-1L	940	1				166	0
X86385-W01a/45-1L	1280	1		152.5	120	0	253
X86385-W01a/47-1L	1200	1				0	198
X86385-W01a/48-1L	1210	1				0	203
X86385-W01a/50-1L	850	2				196	0
X86385-W01a/51-1L	1220	1				226	0
X86385-W01a/52-1L	1525	1		152.5	120	316	0
X86385-W01a/53-1L	1200	1		152.5	120	0	238
X86385-W01a/54-1L	1180	1		152.5	120	0	223
X86385-W01a/55-1L	1430	1				326	0
X86385-W01a/56-1L	1220	1		152.5	120	0	248
X86385-W01a/57-1L	1190	1		152.5	120	0	228
X86385-W01a/58-1L	1170	1		152.5	120	0	228
X86385-W01a/59-1L	1210	1		152.5	120	0	228
X86385-W01a/60-1L	970	1				226	0
X86385-W01a/61-1L	1410	1				306	0
X86385-W01a/62-1L	1220	1				231	0
X86385-W01a/63-1L	1190	1				221	0
X86485-W01a/64-1L	1220	1				226	0
X86485-W01a/64A-1L	1170	1				226	0
X86485-W01a/65-1L	990	1				151	0

工程號	J-860	地盤	馬灣	附 件	加工图见: X86385-P3
名稱	生邊企加工圖		採用		
材料	X86385		地盤		
顏色	-		工廠		

 美特鋁質有限公司 MIDI Aluminium Fabricator Ltd.				類別		物料號	
				制圖	LRA	2023. 12. 14	圖號 X86385-P4
修改	-	-		復核	-	-	數量 一
日期	-	-		批准			位置

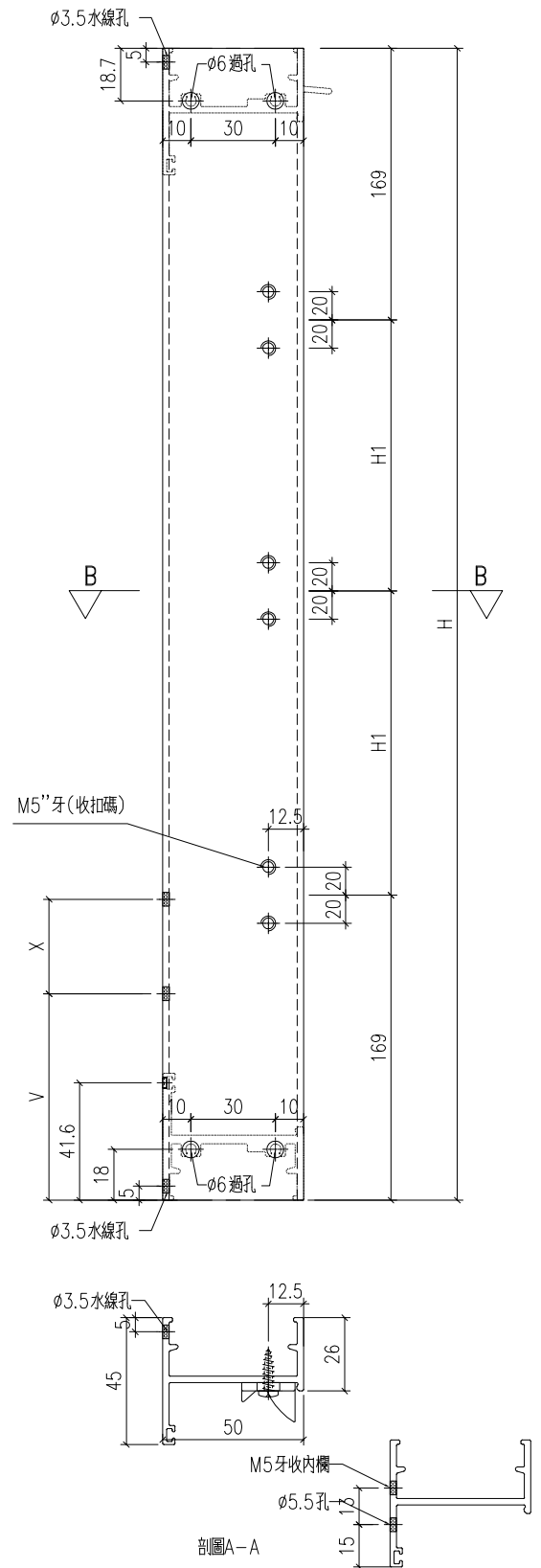

工程號	J-860	地盤	馬灣	附件	数据表见: X86385-P4a~4b
名稱	生邊企加工圖		採用		
材料	X86385		地盤		
顏色	-		工廠		

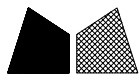
 美特鋁質 有限公司 MIDI Aluminium Fabricator Ltd.				類別	物料號			
				制圖	LRA	2023.12.14	圖號	X86385-P4a
修改	-	-		復核	-	-	數量	-
日期	-	-		批准			位置	
型材编号		长度	数量	H1	V	X		
X86385-W02/51-1R	1250	1	456	152.5	120			
X86385-W02/52-1R	1240	1	451					
X86385-W02/53-1R	1060	1	361					
X86385-W02/54-1R	1790	1	726	152.5	120			
X86385-W02/55-1R	990	1	326					
X86385-W02/56-1R	1020	1	341	152.5	120			
X86385-W02/57-1R	1730	1	696					
X86385-W02/58-1R	1130	1	396					
X86385-W02/60-1R	1130	1	396					
X86385-W02/61-1R	1100	1	381					
X86385-W02/62-1R	1100	1	381					
X86385-W02/63-1R	1210	1	436					
X86385-W02/64-1R	1030	1	346					
X86385-W02/65-1R	1260	1	461	152.5	120			
X86385-W02/66-1R	1190	1	426					
X86385-W02/67-1R	1100	2	381					
X86385-W02/68-1R	1080	2	371					
X86385-W02/69-1R	990	1	326					
X86385-W02/71-1R	1070	1	366					
X86385-W02/72-1R	1280	1	471					
X86385-W02/73-1R	1060	3	361					
X86385-W02/74-1R	1310	1	486					
X86385-W02/75-1R	1050	1	356					
X86385-W02/76-1R	1220	1	441					
X86385-W02/115A-1R	1210	1	436					
X86385-W02/45-1R	1250	1	456	152.5	120			
X86385-W02/111-1R	1630	1	646					
X86385-W02/45A-1R	1550	1	606					
X86385-W02/77-1R	850	1	256					
X86385-W02/78-1R	1150	1	406					
X86385-W02/79-1R	1180	2	421					
X86385-W02/80-1R	1240	1	451					
X86385-W02/81-1R	1240	1	451	152.5	120			
X86385-W02/82-1R	1520	1	591					
X86385-W02/83-1R	1100	1	381					
X86385-W02/84-1R	1380	1	521					
X86385-W02/85-1R	1260	2	461					
X86385-W02/86-1R	1210	1	436					
X86385-W02/87-1R	1220	2	441					
工程號	J-860	地盤	馬灣					
名稱	生邊企加工圖		採用		附件		加工图见: X86385-P4	
材料	X86385		地盤					
顏色	--		工廠					

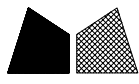
 美特鋁質有限公司 MIDI Aluminium Fabricator Ltd.				類別	物料號			
				制圖	LRA	2023.12.14	圖號	X86385-P4b
修改	-	-		復核	-	-	數量	-
日期	-	-		批准			位置	
型材编号	长度	数量	H1	V	X			
X86385-W02/88-1R	1260	1	461	152.5	120			
X86385-W02/89-1R	1050	1	356					
X86385-W02/90-1R	850	2	256					
X86385-W02/91-1R	1250	1	456					
X86385-W02/92-1R	1060	1	361					
X86385-W02/93-1R	1050	1	356					
X86385-W02/94-1R	1050	1	356					
X86385-W02/95-1R	1250	1	456	152.5	120			
X86385-W02/96-1R	1210	1	436					
X86385-W02/97-1R	1160	1	411					
X86385-W02/97-1R	1180	1	421					
X86385-W02/99-1R	1320	1	491	152.5	120			
X86385-W02/100-1R	1240	1	451	152.5	120			
X86385-W02/113-1R	990	1	326					
X86385-W02/115-1R	1170	1	416					
X86385-W02/112-1R	1240	1	451	152.5	120			
X86385-W02/116-1R	1180	1	421					
X86385-W02/117-1R	1330	1	496	152.5	120			
X86385-W01a/43-1R	940	1	301					
X86385-W01a/45-1R	1280	1	471	152.5	120			
X86385-W01a/47-1R	1200	1	431					
X86385-W01a/48-1R	1210	1	436					
X86385-W01a/50-1R	850	2	256					
X86385-W01a/51-1R	1220	1	441					
X86385-W01a/52-1R	1525	1	593.5	152.5	120			
X86385-W01a/53-1R	1200	1	431	152.5	120			
X86385-W01a/54-1R	1180	1	421	152.5	120			
X86385-W01a/55-1R	1430	1	546					
X86385-W01a/56-1R	1220	1	441	152.5	120			
X86385-W01a/57-1R	1190	1	426	152.5	120			
X86385-W01a/58-1R	1170	1	416	152.5	120			
X86385-W01a/59-1R	1210	1	436	152.5	120			
X86385-W01a/60-1R	970	1	316					
X86385-W01a/61-1R	1410	1	536					
X86385-W01a/62-1R	1220	1	441					
X86385-W01a/63-1R	1190	1	426					
X86485-W01a/64-1R	1220	1	441					
X86485-W01a/64A-1R	1170	1	416					
X86485-W01a/65-1R	990	1	326					
工程號	J-860	地盤	馬灣					
名稱	生邊企加工圖		採用		附件		加工图见: X86385-P4	
材料	X86385		地盤					
顏色	--		工廠					



美特鋁質 有限公司  
MIDI Aluminium Fabricator Ltd.

類別		物料號	
制圖	LRA	2023.12.14	圖號 X86385-P5
修改	-	-	數量 -
日期	-	-	位置

型材编号	长度	数量	V	X	H2	A	B	C	D	E	K
X86485-W01/50-1L	580	1	0	0	56	127	133	26	43	44	100
X86485-W01a/44-1L	600	1	0	0	56	127	133	26	43	44	100
X86485-W01a/46-1L	450	1	0	0	56	210	21	44			0
X86485-W01/50A-1L	500	1	0	0	56	210	21	44			100
X86385-W02/59-1L	1050	1	0	0	56	127	133	26	43	44	100
X86385-W02/70-1L	1210	1	152.5	120	56	127	133	26	43	44	100
X86385-W02/47-1L	580	1	0	0	56	127	133	26	43	44	100

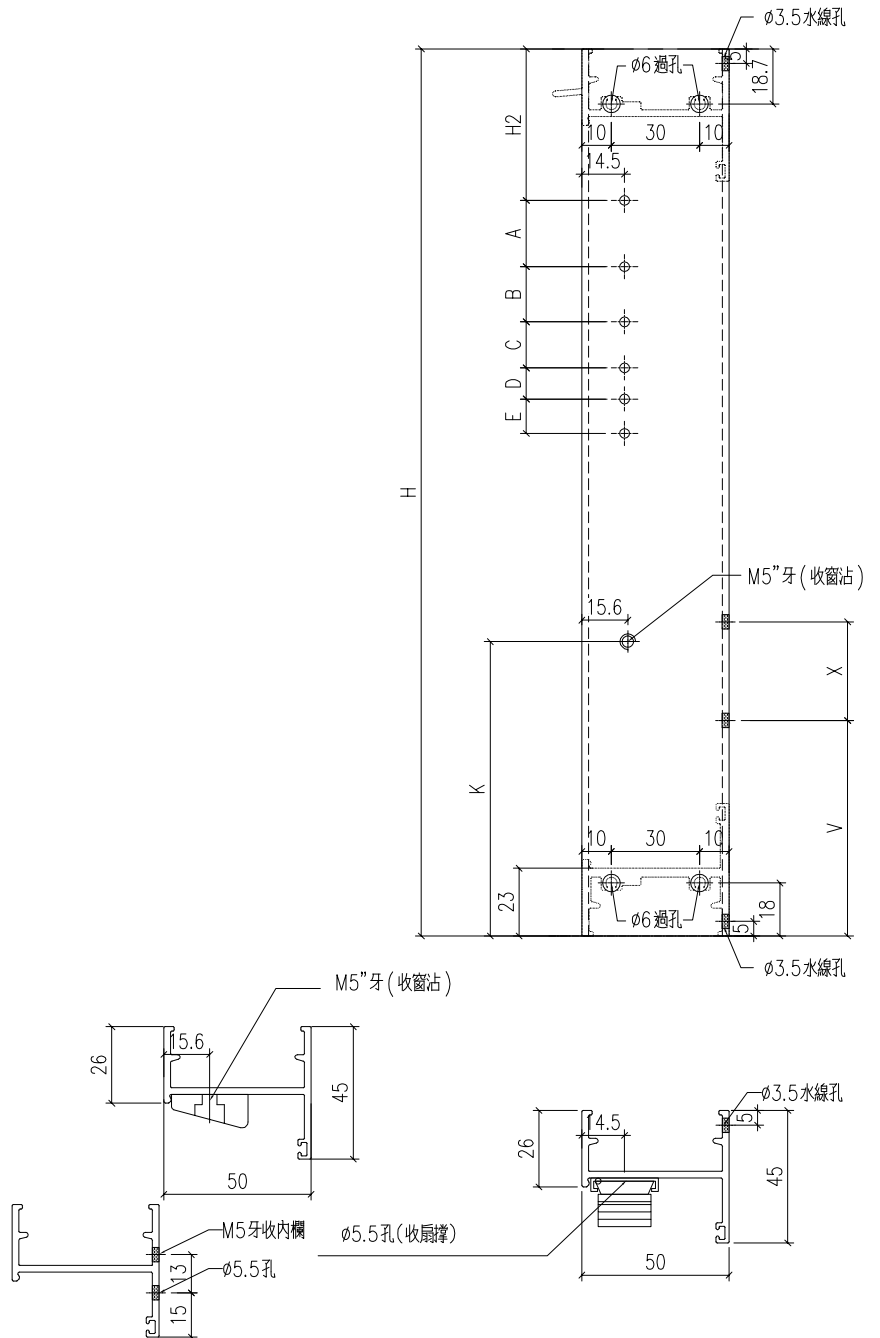

工程號	J-860	地盤	馬灣	附 件
名稱	生邊企加工圖		採用	
材料	X86385		地盤	
顏色	-		工廠	



美特鋁質 有限公司  
MIDI Aluminium Fabricator Ltd.

類別		物料號	
制圖	LRA	2023.12.14	圖號 X86385-P6
修改	-	-	數量 -
日期	-	-	位置

型材编号	长度	数量	V	X	H2	A	B	C	D	E	K
X86485-W01/50-1R	580	1	0	0	56	127	133	26	43	44	100
X86485-W01a/44-1R	600	1	0	0	56	127	133	26	43	44	100
X86485-W01a/46-1R	450	1	0	0	56	210	21	44			0
X86485-W01/50A-1R	500	1	0	0	56	210	21	44			100
X86385-W02/59-1R	1050	1	0	0	56	127	133	26	43	44	100
X86385-W02/70-1R	1210	1	152.5	120	56	127	133	26	43	44	100
X86385-W02/47-1R	580	1	0	0	56	127	133	26	43	44	100

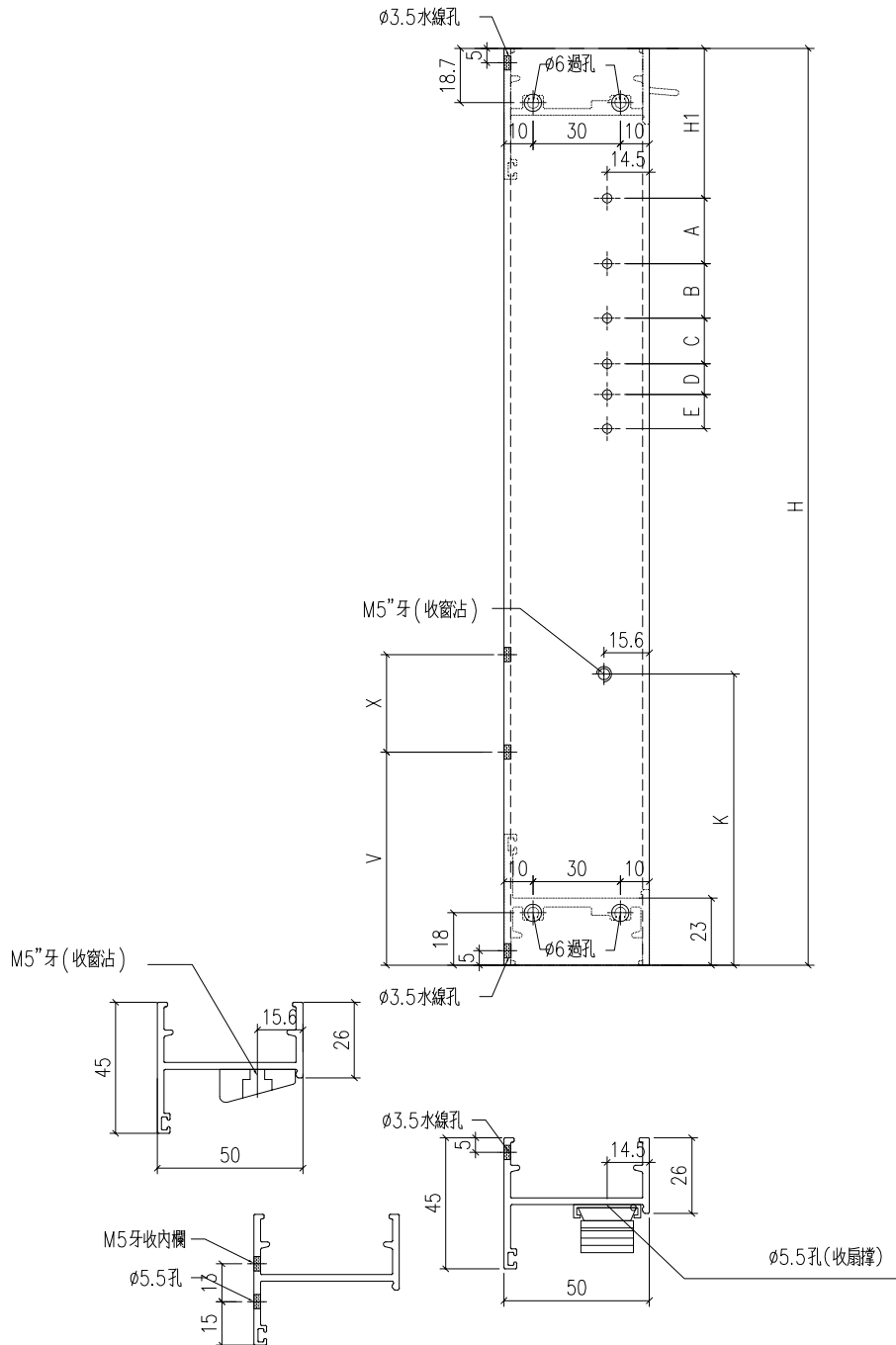

工程號	J-860	地盤	馬灣	附 件
名稱	生邊企加工圖		採用	
材料	X86385		地盤	
顏色	-		工廠	

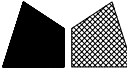
 美特鋁質 有限公司 MIDI Aluminium Fabricator Ltd.				類別		物料號	
修改	-	-		制圖	LRA	2023.12.14	圖號 X86385-P7
日期	-	-		復核	-	-	數量 -
				批准			位置

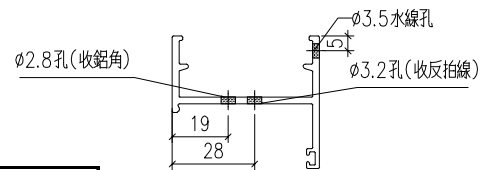
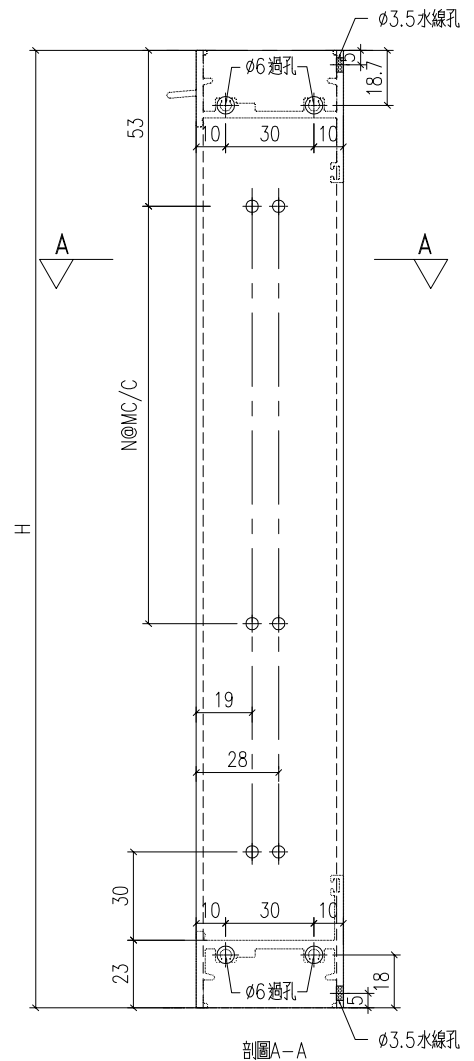

铝料编号	H	数量		N
X86385-W10/25-1L	580	1		1 300
X86385-W10/26-1L	600	1		1 300
X86385-W10/21-1L	650	1		1 300
X86385-W10/22-1L	650	1		1 300
X86385-W10/23-1L	650	1		1 300
X86385-W10/20-1L	1230	1		3 300
X86385-W10/27-1L	1230	1		3 300

工程號	J-860	地盤	馬灣	附件
名稱	生邊企加工圖		採用	
材料	X86385		地盤	
顏色	-		工廠	

 美特鋁質 有限公司 MIDI Aluminium Fabricator Ltd.				類別		物料號	
				制圖	LRA	2023.12.14	圖號 X86385-P8
修改	-	-		復核	-	-	數量 -
日期	-	-		批准			位置

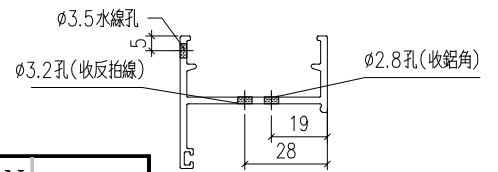
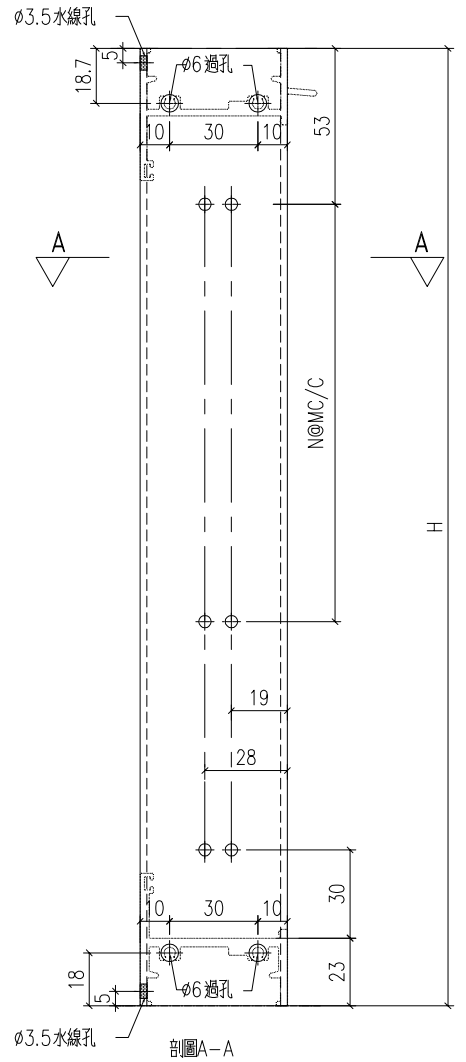

铝料编号	H	数量	N
X86385-W10/25-1R	580	1	1 300
X86385-W10/26-1R	600	1	1 300
X86385-W10/21-1R	650	1	1 300
X86385-W10/22-1R	650	1	1 300
X86385-W10/23-1R	650	1	1 300
X86385-W10/20-1R	1230	1	3 300
X86385-W10/27-1R	1230	1	3 300

工程號	J-860	地盤	馬灣	附件
名稱	生邊企加工圖		採用	
材料	X86385		地盤	
顏色	-		工廠	





美特鋁質 有限公司  
MIDI Aluminium Fabricator Ltd.

類別		物料號		
制圖	LRA	2023.12.14	圖號	X86385-P10
修改	-	-	數量	-
日期	-	-	位置	
復核	-	-		
批准				

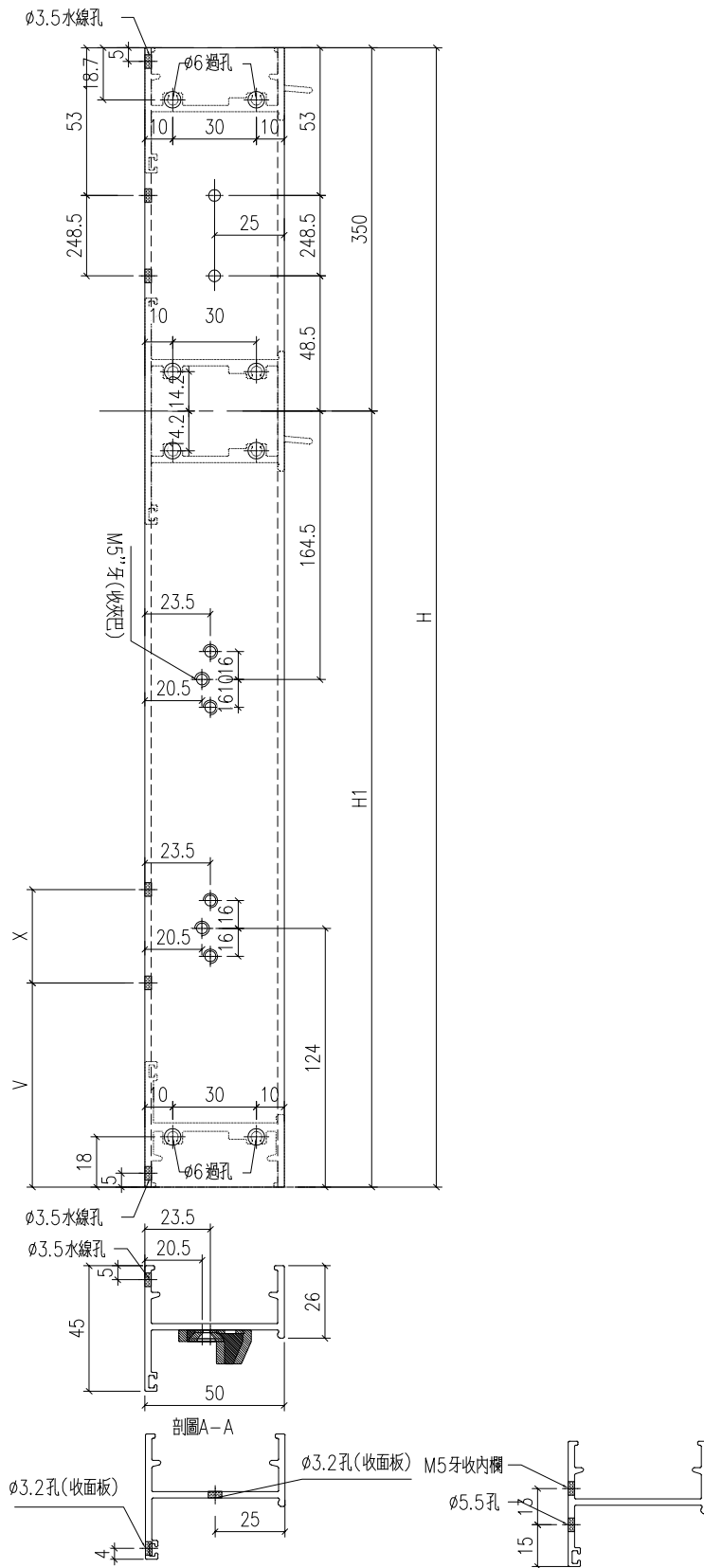

工程號	J-860	地盤	馬灣
名稱	生邊企加工圖	採用	
材料	X86385	地盤	
顏色	--	工廠	

附件  
数据表见: X86385-P10a

 美特鋁質 有限公司 MIDI Aluminium Fabricator Ltd.				類別		物料號		
				制圖	LRA	2023.12.14	圖號	X86385-P10a
修改	-	-		復核	-	-	數量	-
日期	-	-		批准			位置	

型材编号	长度	数量	H1	V	X	H6	H7
X86385-W05/36-1R	925	1	575				
X86385-W05/37-1R	995	1	645				
X86385-W05/38-1R	945	1	595				
X86385-W05/39-1R	1205	1	855				
X86385-W05/40-1R	915	1	565				
X86385-W05/41-1R	905	1	555				
X86385-W05/42-1R	915	1	565				
X86385-W05/43-1R	915	1	565				
X86385-W05/44-1R	915	1	565				
X86385-W05/45-1R	925	1	575				
X86385-W05/47-1R	925	1	575				
X86385-W05/48-1R	1005	1	655				
X86385-W05/49-1R	1005	1	655				
X86385-W05/51-1R	1005	1	655				
X86385-W05/52-1R	935	1	585				
X86385-W05/15-1R	1095	1	745				
X86385-W06/08-1R	905	1	555				
X86385-W06/09-1R	935	1	585				
X86385-W06/10-1R	915	1	565				
X86385-W06/11-1R	945	1	595				
X86385-W06/12-1R	915	1	565				
X86385-W06/14-1R	1145	1	795				
X86385-W06/15-1R	995	1	645				
X86385-W06/16-1R	925	1	575				
X86385-W06/17-1R	1015	1	665				
X86385-W06/18A-1R	900	1	550				

工程號	J-860	地盤	馬灣	附件	加工图见: X86385-P10
名稱	生邊企加工圖		採用		
材料	X86385		地盤		
顏色	--		工廠		

 美特鋁質 有限公司 MIDI Aluminium Fabricator Ltd.				類別		物料號	
修改	-	-		制圖	LRA	2023.12.14	圖號 X86385-P11
日期	-	-		復核	-	-	數量 -
				批准			位置

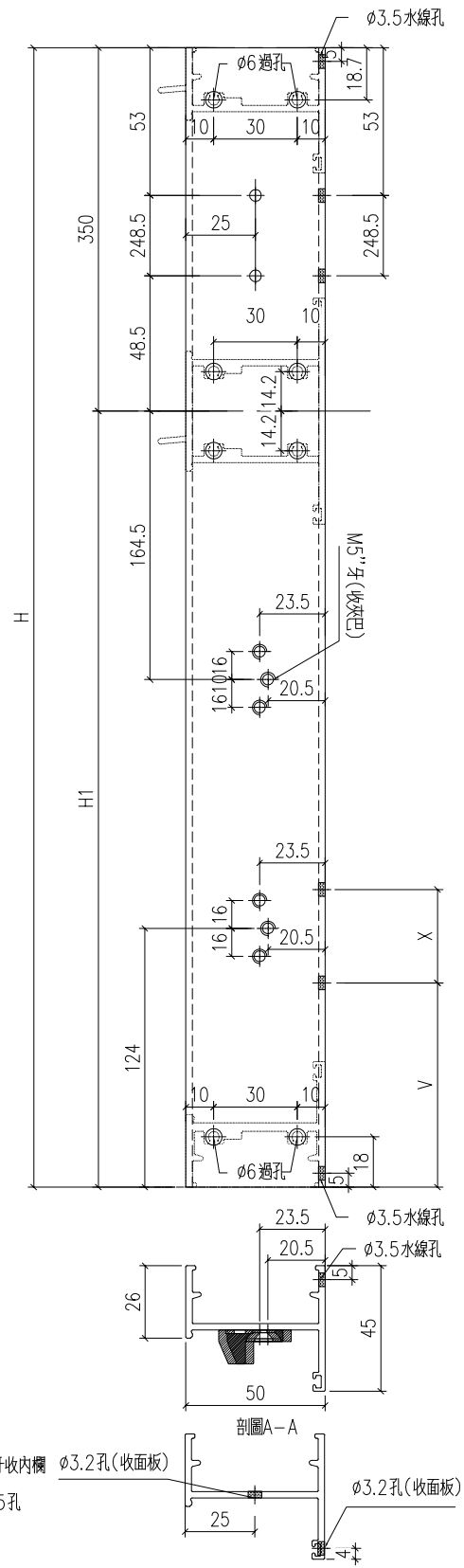

工程號	J-860	地盤	馬灣	附件	数据表见: X86385-P11a
名稱	生邊企加工圖		採用		
材料	X86385		地盤		
顏色	-		工廠		

 美特鋁質有限公司 MIDI Aluminium Fabricator Ltd.				類別		物料號		
				制圖	LRA	2023.12.14	圖號	X86385-P11a
修改	-	-		復核	-	-	數量	-
日期	-	-		批准			位置	

(This area is intentionally left blank for drawing content.)								
--	--	--	--	--	--	--	--	--

型材编号	长度	数量	H1	V	X	H6	H7
X86385-W05a/22-1L	1045	1	695	0	0	0	0
X86385-W05a/23-1L	1025	1	675	0	0	0	0
X86385-W05a/26-1L	945	1	595	0	0	0	0
X86385-W05a/27-1L	905	1	555	0	0	0	0
X86385-W05a/28-1L	915	2	565	0	0	0	0
X86385-W05a/29-1L	935	1	585	0	0	0	0
X86385-W05a/30-1L	945	1	595	0	0	0	0
X86385-W05a/31-1L	915	1	565	0	0	0	0
X86385-W05a/32-1L	915	1	565	0	0	0	0
X86385-W05a/33-1L	965	1	615	0	0	0	0
X86385-W05a/34-1L	935	1	585	0	0	0	0
X86385-W05a/35-1L	935	1	585	0	0	0	0
X86385-W05a/36-1L	905	1	555	0	0	0	0
X86385-W05a/37-1L	1145	1	795	0	0	0	0
X86385-W05a/41-1L	1305	1	955	0	0	208.2	0
X86385-W05a/42-1L	975	1	625	0	0	0	0
X86385-W06/03-1L	935	1	585	0	0	0	0
X86385-W06a/04-1L	965	1	615	0	0	0	0
X86385-W06a/06-1L	905	1	555	0	0	0	0
X86385-W06a/07-1L	1045	1	695	0	0	0	0
X86385-W06a/09-1L	945	1	595	0	0	0	0

工程號	J-860	地盤	馬灣	附 件	加工图见: X86385-P11
名稱	生邊企加工圖		採用		
材料	X86385		地盤		
顏色	-		工廠		



美特鋁質 有限公司  
MIDI Aluminium Fabricator Ltd.

類別		物料號		
制圖	LRA	2023.12.14	圖號	X86385-P12
修改	-	-	數量	-
日期	-	-	位置	

型材编号	长度	数量	H1	V	X
X86385-W05a/22-1R	1045	1	695	0	0
X86385-W05a/23-1R	1025	1	675	0	0
X86385-W05a/26-1R	945	1	595	0	0
X86385-W05a/27-1R	905	1	555	0	0
X86385-W05a/28-1R	915	2	565	0	0
X86385-W05a/29-1R	935	1	585	0	0
X86385-W05a/30-1R	945	1	595	0	0
X86385-W05a/31-1R	915	1	565	0	0
X86385-W05a/32-1R	915	1	565	0	0
X86385-W05a/33-1R	965	1	615	0	0
X86385-W05a/34-1R	935	1	585	0	0
X86385-W05a/35-1R	935	1	585	0	0
X86385-W05a/36-1R	905	1	555	0	0
X86385-W05a/37-1R	1145	1	795	0	0
X86385-W05a/41-1R	1305	1	955	0	0
X86385-W05a/42-1R	975	1	625	0	0
X86385-W06/03-1R	935	1	585	0	0
X86385-W06a/04-1R	965	1	615	0	0
X86385-W06a/06-1R	905	1	555	0	0
X86385-W06a/07-1R	1045	1	695	0	0
X86385-W06a/09-1R	945	1	595	0	0

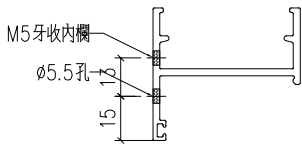
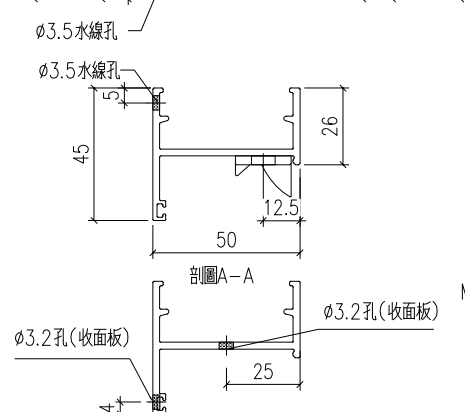
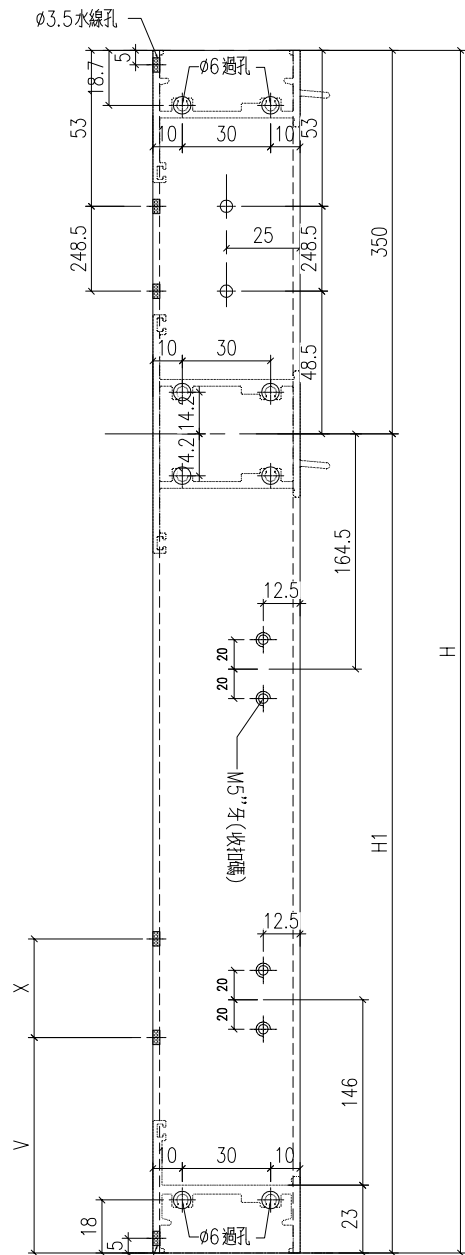

工程號	J-860	地盤	馬灣	附 件
名稱	生邊企加工圖		採用	
材料	X86385		地盤	
顏色	-		工廠	

 美特鋁質 有限公司 MIDI Aluminium Fabricator Ltd.				類別		物料號	
				制圖	LRA	2023.12.14	圖號 X86385-P13
修改	-	-		復核	-	-	數量 -
日期	-	-		批准			位置

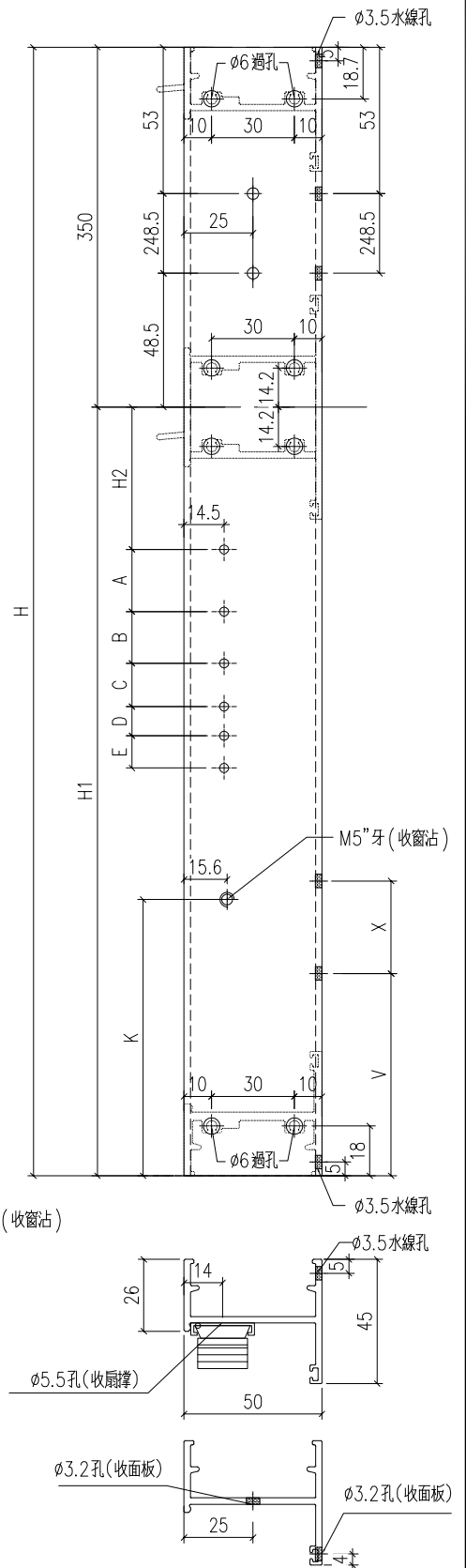

工程號	J-860	地盤	馬灣
名稱	生邊企加工圖		採用
材料	X86385		地盤
顏色	-		工廠

附件

数据表见: X86385-P13a

 美特鋁質 有限公司 MIDI Aluminium Fabricator Ltd.				類別		物料號		
				制圖	LRA	2023.12.14	圖號	X86385-P13a
修改	-	-		復核	-	-	數量	-
日期	-	-		批准			位置	

型材编号	长度H	数量	H1	V	X	H2	A	B	C	D	E	K
X86385-W05/50-1L	845	1	495	0	0	56	210	21	44			100
X86385-W05a/24-1L	865	1	515	0	0	56	210	21	44			100
X86385-W05a/25-1L	875	1	525	0	0	56	210	21	44			100
X86385-W05a/38-1L	845	1	495	0	0	56	210	21	44			100
X86385-W05a/40-1L	785	1	435	0	0	56	210	21	44			0
X86385-W05a/39-1L	845	1	495	152.5	120	56	210	21	44			100
X86385-W06a/08-1L	845	1	495	152.5	120	56	210	21	44			100
X86385-W06/13-1L	915	1	565	0	0	56	127	133	26	43	44	100
X86385-W06a/05-1L	915	1	565	0	0	56	127	133	26	43	44	100

工程號	J-860	地盤	馬灣	附件	加工图见: X86385-P13
名稱	生邊企加工圖		採用		
材料	X86385		地盤		
顏色	--		工廠		

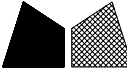
 美特鋁質有限公司 MIDI Aluminium Fabricator Ltd.				類別		物料號	
修改	-	-		制圖	LRA	2023.12.14	圖號 X86385-P14
日期	-	-		復核	-	-	數量 -
				批准			位置

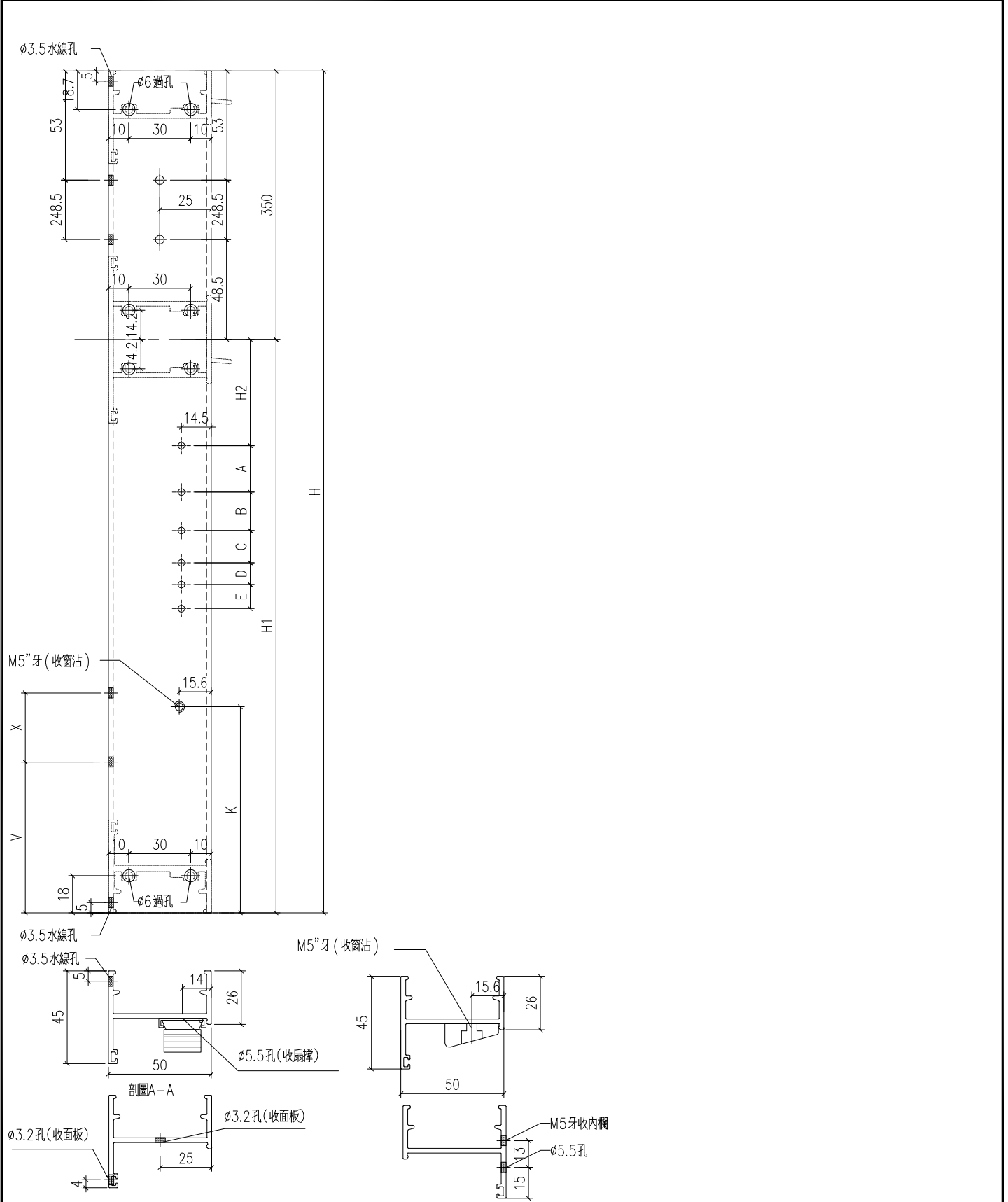

工程號	J-860	地盤	馬灣	附件	数据表见: X86385-P14a
名稱	生邊企加工圖		採用		
材料	X86385	地盤			
顏色	-	工廠			

 美特鋁質 有限公司 MIDI Aluminium Fabricator Ltd.				類別		物料號		
				制圖	LRA	2023.12.14	圖號	X86385-P14a
修改	-	-		復核	-	-	數量	-
日期	-	-		批准			位置	

型材编号	长度H	数量	H1	V	X	H2	A	B	C	D	E	K
X86385-W05/50-1R	845	1	495	0	0	56	210	21	44			100
X86385-W05a/24-1R	865	1	515	0	0	56	210	21	44			100
X86385-W05a/25-1R	875	1	525	0	0	56	210	21	44			100
X86385-W05a/38-1R	845	1	495	0	0	56	210	21	44			100
X86385-W05a/40-1R	785	1	435	0	0	56	210	21	44			0
X86385-W05a/39-1R	845	1	495	152.5	120	56	210	21	44			100
X86385-W06a/08-1R	845	1	495	152.5	120	56	210	21	44			100
X86385-W06/13-1R	915	1	565	0	0	56	127	133	26	43	44	100
X86385-W06a/05-1R	915	1	565	0	0	56	127	133	26	43	44	100

工程號	J-860	地盤	馬灣	附件	加工图见: X86385-P14
名稱	生邊企加工圖		探用		
材料	X86385		地盤		
顏色	--		工廠		

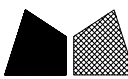
 美特鋁質 有限公司 MIDI Aluminium Fabricator Ltd.				類別		物料號	
修改	-	-		制圖	LRA	2023.12.14	圖號 X86385-P15
日期	-	-		復核	-	-	數量 -
				批准			位置

型材编号	长度	数量	H1	V	X
X86385-W6.2/09-1L	1200	1	750		

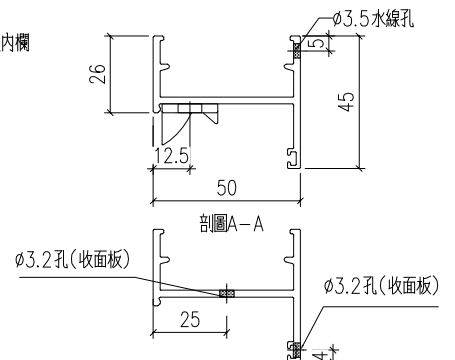
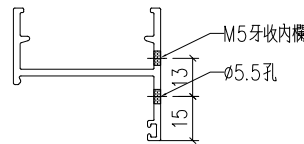
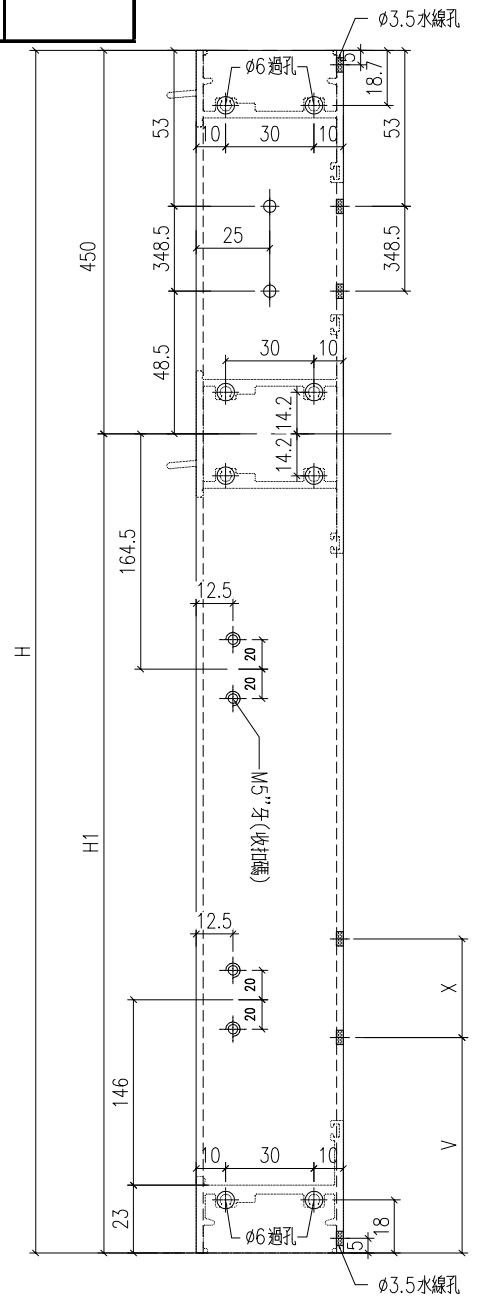

工程號	J-860	地盤	馬灣	附件
名稱	生邊企加工圖		採用	
材料	X86385		地盤	
顏色	-		工廠	

 美特鋁質 有限公司 MIDI Aluminium Fabricator Ltd.				類別		物料號	
				制圖	LRA	2023.12.14	圖號 X86385-P16
修改	-	-		復核	-	-	數量 -
日期	-	-		批准			位置

型材编号	长度	数量	H1	V	X	H6	H7
X86385-W6.2/09-1R	1200	1	750				

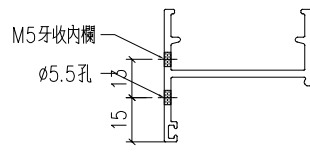
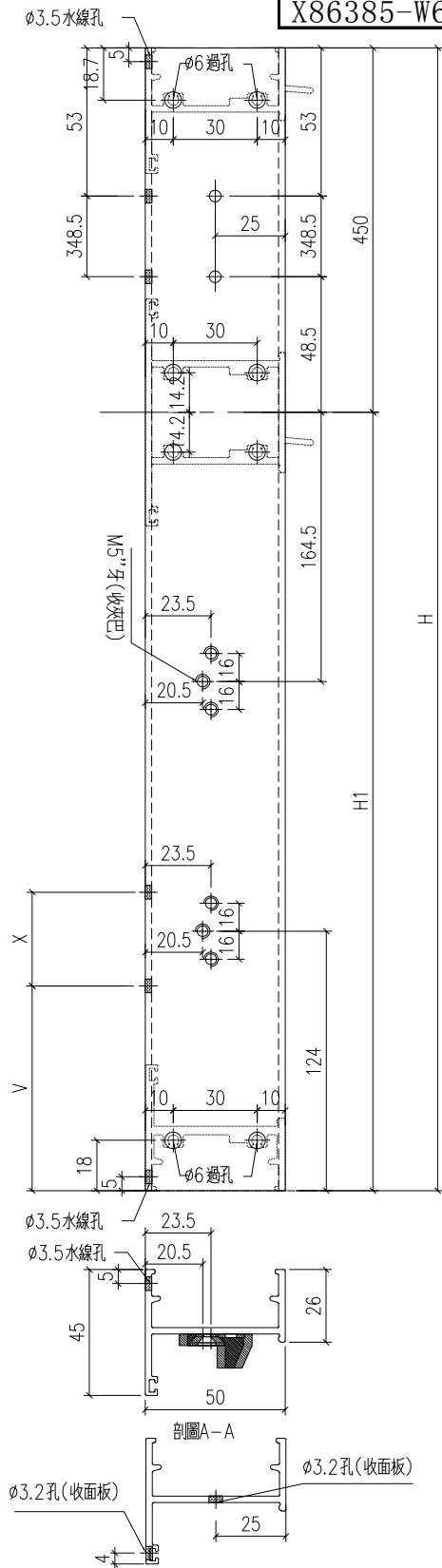

工程號	J-860	地盤	馬灣	附件
名稱	生邊企加工圖		採用	
材料	X86385		地盤	
顏色	--		工廠	

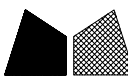
 美特鋁質 有限公司 MIDI Aluminium Fabricator Ltd.				類別		物料號	
修改	-	-		制圖	LRA	2023.12.14	圖號 X86385-P17
日期	-	-		復核	-	-	數量 -
				批准			位置

型材编号	长度	数量	H1	V	X	H6	H7
X86385-W6.2a/21-1L	1730	1	1280	152.5	120	0	213
X86385-W6.2a/22-1L	1780	1	1330	152.5	120	0	238

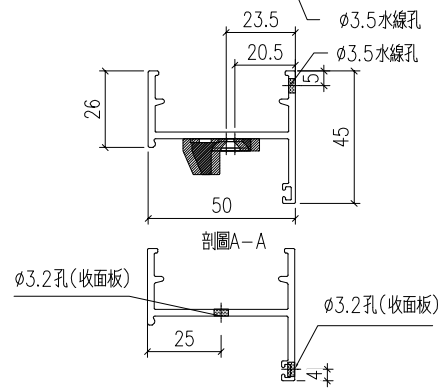
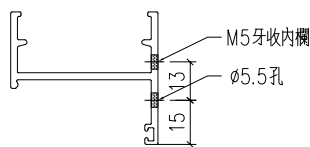
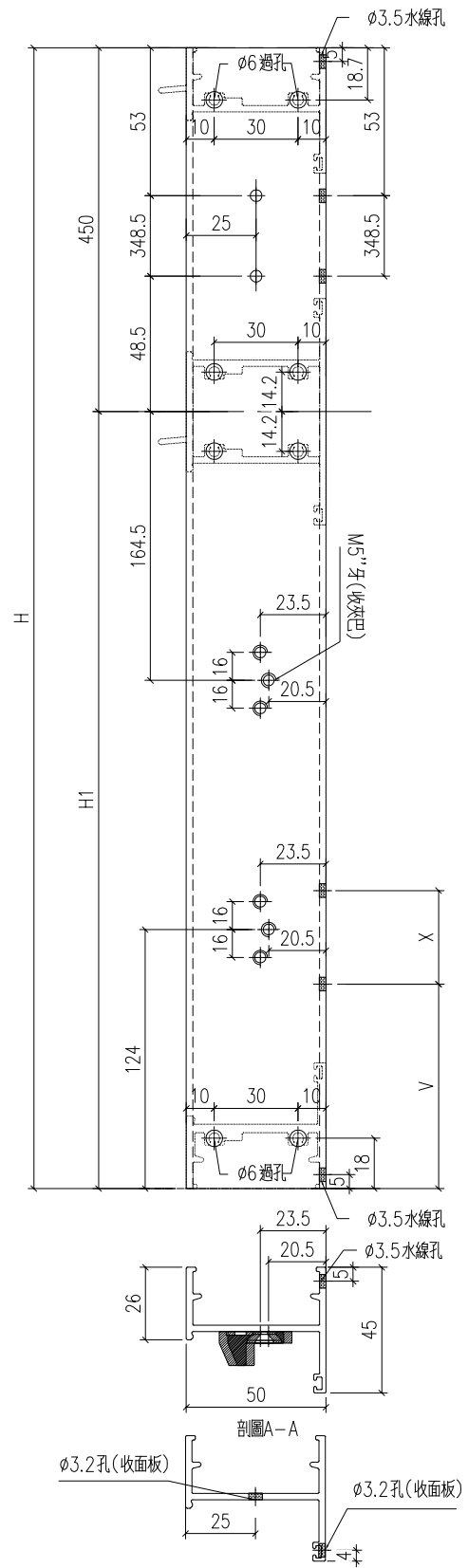

工程號	J-860	地盤	馬灣	附件
名稱	生邊企加工圖		採用	
材料	X86385		地盤	
顏色	-		工廠	



類別		物料號		
制圖	LRA	2023.12.14	圖號	X86385-P18
修改	-	-	數量	-
日期	-	-	位置	
復核	-	-		
批准				

型材编号	长度	数量	H1	V	X		
X86385-W6.2a/21-1R	1730	1	1280	152.5	120		
X86385-W6.2a/22-1R	1780	1	1330	152.5	120		

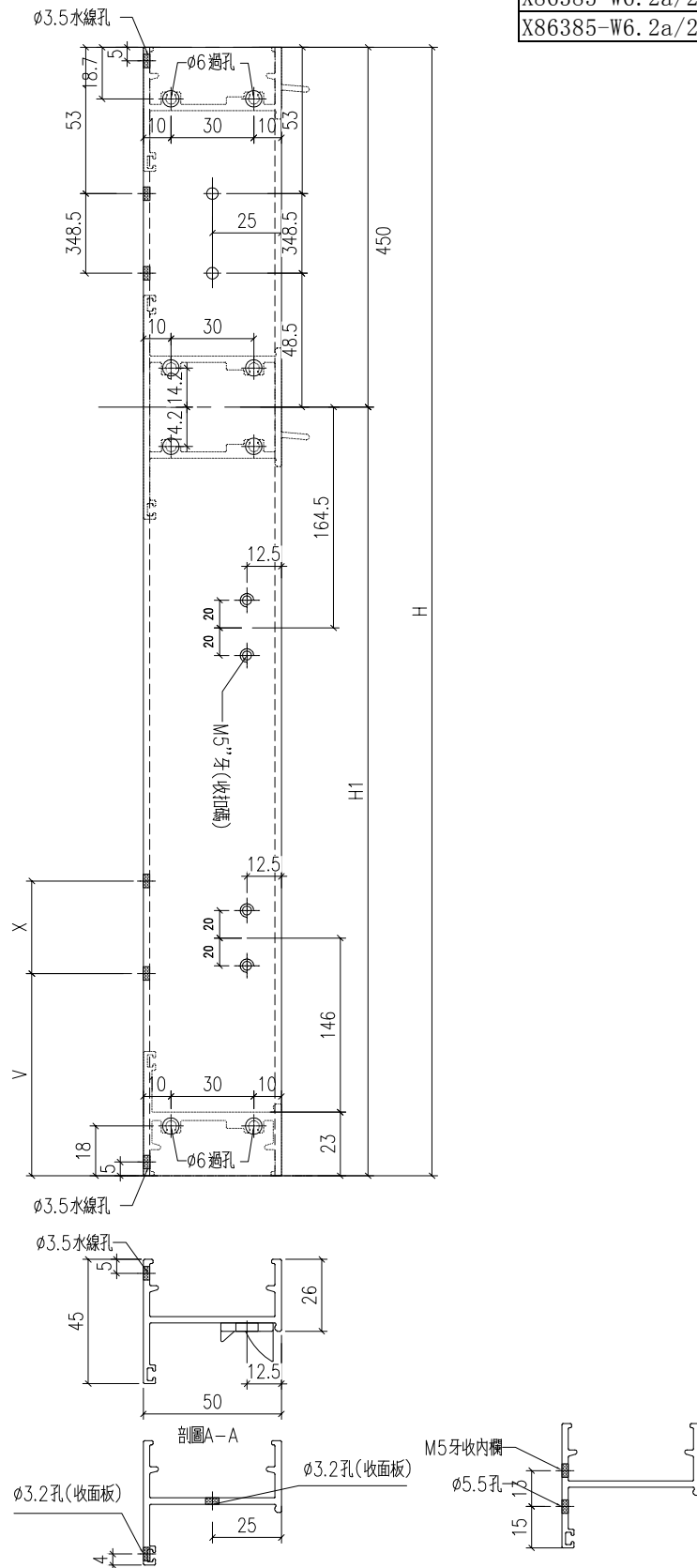

工程號	J-860	地盤	馬灣	附件
名稱	生邊企加工圖		採用	
材料	X86385		地盤	
顏色	-		工廠	

 美特鋁質 有限公司 MIDI Aluminium Fabricator Ltd.				類別		物料號	
				制圖	LRA	2023.12.14	圖號 X86385-P19
修改	-	-		復核	-	-	數量 -
日期	-	-		批准			位置

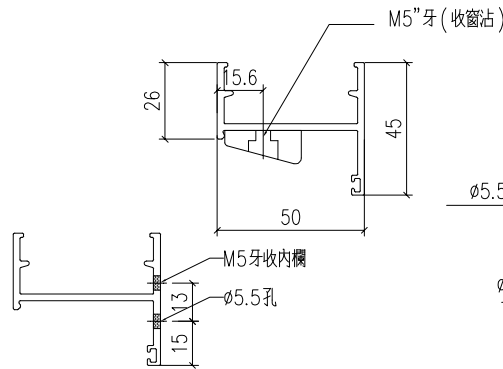
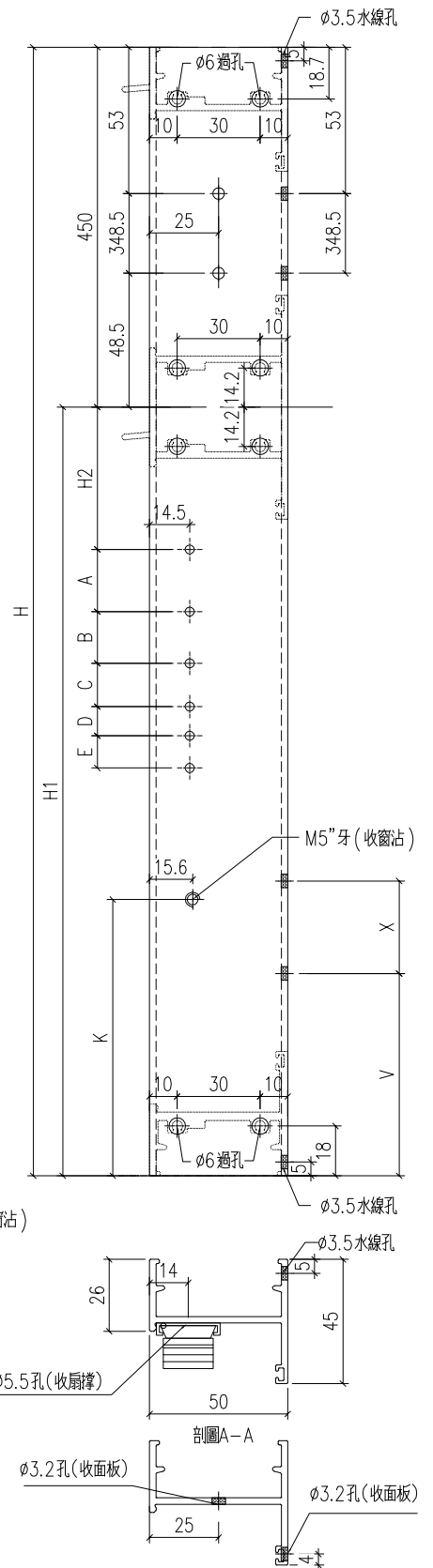

工程號	J-860	地盤	馬灣
名稱	生邊企加工圖		採用
材料	X86385	地盤	
顏色	-	工廠	

附件 数据表见: X86385-P19a

 美特鋁質 有限公司 MIDI Aluminium Fabricator Ltd.				類別		物料號		
				制圖	LRA	2023.12.14	圖號	X86385-P19a
修改	-	-		復核	-	-	數量	-
日期	-	-		批准			位置	

型材编号	长度H	数量	H1	V	X	H2	A	B	C	D	E	K
X86385-W6.2/14-1L	1170	1	720			56	127	133	26	43	44	100
X86385-W6.2/15-1L	1200	1	750			56	127	133	26	43	44	100
X86385-W6.2a/20-1L	1200	1	750			56	127	133	26	43	44	100
X86385-W6.2a/23-1L	1230	1	780			56	127	133	26	43	44	100
X86385-W6.1/08B-1L	1300	1	850	152.5	120	56	127	133	26	43	44	100
X86385-W6.1/08-1L	1250	1	800	152.5	120	56	127	133	26	43	44	100
X86385-W6.1/08C-1L	1160	1	710	152.5	120	56	127	133	26	43	44	100
X86385-W6.1/08D-1L	1180	1	730	152.5	120	56	127	133	26	43	44	100
X86385-W6.1/08A-1L	1190	2	740			56	127	133	26	43	44	100
X86385-W6.1a/08C-1L	1160	1	710	152.5	120	56	127	133	26	43	44	100
X86385-W6.1a/09-1L	1200	1	750			56	127	133	26	43	44	100
X86385-W6.1a/10-1L	1180	1	730	152.5	120	56	127	133	26	43	44	100
X86385-W6.1a/11-1L	1260	1	810	152.5	120	56	127	133	26	43	44	100
X86385-W6.1a/12-1L	1280	1	830	152.5	120	56	127	133	26	43	44	100
X86385-W6.1a/13-1L	1370	1	920			56	127	133	26	43	44	100
X86385-W12/07-1L	950	1	500			56	210	21	44			
X86385-W6.2/7A-1L	1050	1	600			56	127	133	26	43	44	100
X86385-W6.2/2A-1L	1050	1	600			56	127	133	26	43	44	100

工程號	J-860	地盤	馬灣	附件	加工图见: X86385-P19
名稱	生邊企加工圖		採用		
材料	X86385		地盤		
顏色	--		工廠		



 美特鋁質有限公司 MIDI Aluminium Fabricator Ltd.				類別		物料號		
				制圖	LRA	2023.12.14	圖號	X86385-P20a
修改	-	-		復核	-	-	數量	-
日期	-	-		批准			位置	

型材编号	长度H	数量	H1	V	X	H2	A	B	C	D	E	K
X86385-W6.2/14-1R	1170	1	720			56	127	133	26	43	44	100
X86385-W6.2/15-1R	1200	1	750			56	127	133	26	43	44	100
X86385-W6.2a/20-1R	1200	1	750			56	127	133	26	43	44	100
X86385-W6.2a/23-1R	1230	1	780			56	127	133	26	43	44	100
X86385-W6.1/08B-1R	1300	1	850	152.5	120	56	127	133	26	43	44	100
X86385-W6.1/08-1R	1250	1	800	152.5	120	56	127	133	26	43	44	100
X86385-W6.1/08C-1R	1160	1	710	152.5	120	56	127	133	26	43	44	100
X86385-W6.1/08D-1R	1180	1	730	152.5	120	56	127	133	26	43	44	100
X86385-W6.1/08A-1R	1190	2	740			56	127	133	26	43	44	100
X86385-W6.1a/08C-1R	1160	1	710	152.5	120	56	127	133	26	43	44	100
X86385-W6.1a/09-1R	1200	1	750			56	127	133	26	43	44	100
X86385-W6.1a/10-1R	1180	1	730	152.5	120	56	127	133	26	43	44	100
X86385-W6.1a/11-1R	1260	1	810	152.5	120	56	127	133	26	43	44	100
X86385-W6.1a/12-1R	1280	1	830	152.5	120	56	127	133	26	43	44	100
X86385-W6.1a/13-1R	1370	1	920			56	127	133	26	43	44	100
X86385-W12/07-1R	950	1	500			56	210	21	44			
X86385-W6.2/7A-1R	1050	1	600			56	127	133	26	43	44	100
X86385-W6.2/2A-1R	1050	1	600			56	127	133	26	43	44	100

工程號	J-860	地盤	馬灣	附件	加工图见: X86385-P20
名稱	生邊企加工圖		採用		
材料	X86385		地盤		
顏色	--		工廠		



 美特鋁質 有限公司 MIDI Aluminium Fabricator Ltd.				類別		物料號						
				制圖	LRA	2023.12.14	圖號	X86207-P2				
修改	-	-		復核	-	-	數量	-				
日期	-	-		批准			位置					
型材编号			长度H	数量	V	X	H2	A	B	C	D	E
X86207-W02/59-1			1004	1	0	0	33	127	133	26	43	44
X86207-W02/70-1			1164	1	129.5	120	33	127	133	26	43	44
X86207-W02/47-1			534	1	0	0	33	127	133	26	43	44

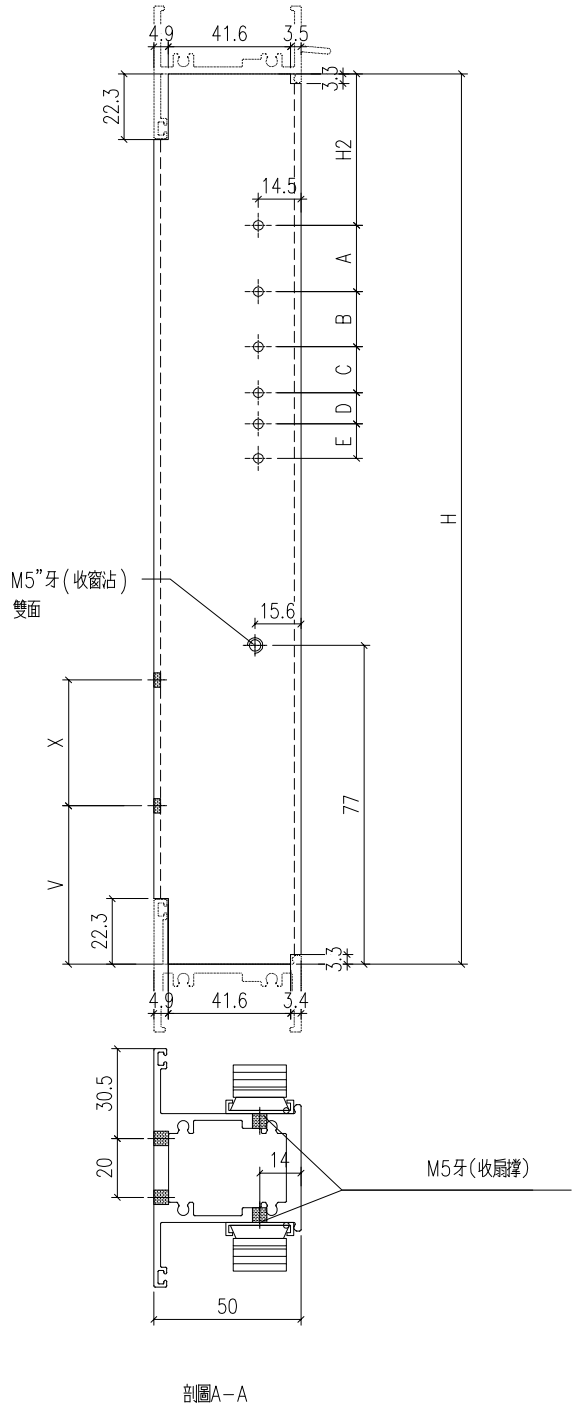

工程號	J-860	地盤	馬灣	附件
名稱	左生右生	採用		
材料	X86207	地盤		
顏色	--	工廠		



美特鋁質 有限公司  
MIDI Aluminium Fabricator Ltd.

類別		物料號	
制圖	LRA	2023.12.14	圖號 X86204-P1
復核	-	-	數量 -
批准			位置

修改	-	-	
日期	-	-	

型材编号	长度L	数量	L1	A	B	C	D	E	N	M
X86204-W05/36-1	364	1	33	210	21	44			0	0
X86204-W05/37-1	374	1	33	210	21	44			0	0
X86204-W05/38-1	414	1	33	210	21	44			1	300
X86204-W05/39-1	504	1	33	127	133	26	43	44	1	300
X86204-W05/40-1	614	1	33	127	133	26	43	44	1	300
X86204-W05/41-1	614	1	33	127	133	26	43	44	1	300
X86204-W05/42-1	664	1	33	127	133	26	43	44	1	300
X86204-W05/43-1	664	1	33	127	133	26	43	44	1	300
X86204-W05/44-1	664	1	33	127	133	26	43	44	1	300
X86204-W05/45-1	664	1	33	127	133	26	43	44	1	300
X86204-W05/47-1	664	1	33	127	133	26	43	44	1	300
X86204-W05/48-1	664	1	33	127	133	26	43	44	1	300
X86204-W05/49-1	664	1	33	127	133	26	43	44	1	300
X86204-W05/51-1	664	1	33	127	133	26	43	44	1	300
X86204-W05/52-1	664	1	33	127	133	26	43	44	1	300
X86204-W05/15-1	664	1	33	127	133	26	43	44	1	300
X86204-W06/08-1	614	1	33	127	133	26	43	44	1	300
X86204-W06/09-1	614	1	33	127	133	26	43	44	1	300
X86204-W06/10-1	614	1	33	127	133	26	43	44	1	300
X86204-W06/11-1	664	1	33	127	133	26	43	44	1	300
X86204-W06/12-1	664	1	33	127	133	26	43	44	1	300
X86204-W06/14-1	664	1	33	127	133	26	43	44	1	300
X86204-W06/15-1	664	1	33	127	133	26	43	44	1	300
X86204-W06/16-1	664	1	33	127	133	26	43	44	1	300
X86204-W06/17-1	664	1	33	127	133	26	43	44	1	300
X86204-W06/18A-1	664	1	33	127	133	26	43	44	1	300
X86204-W6.2/09-1	664	1	33	127	133	26	43	44	1	300

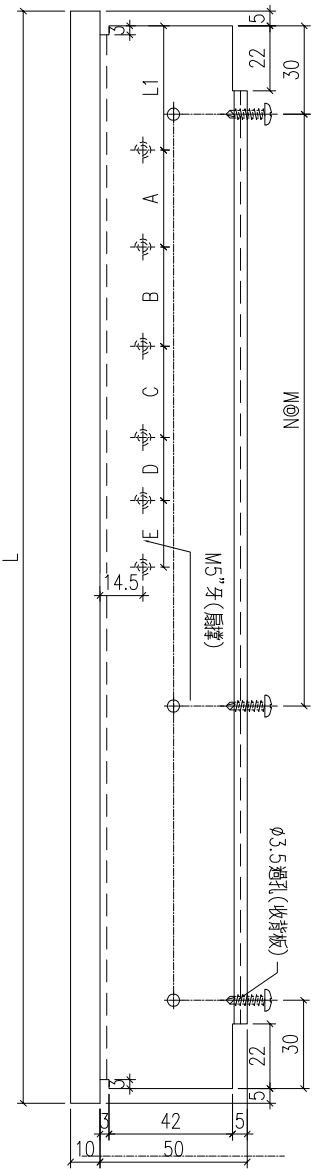
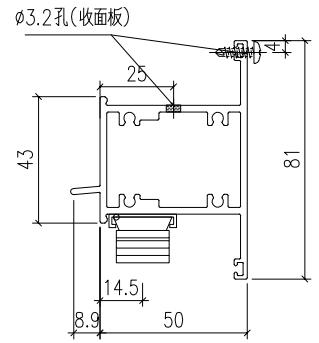

工程號	J-860	地盤	馬灣
名稱	上生下生中橫	採用	
材料	X86204	地盤	
顏色	--	工廠	

附件

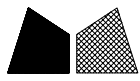

美特鋁質 有限公司  
MIDI Aluminium Fabricator Ltd.

類別

物料號

制圖 LRA

2023. 12. 14

圖號

X86204-P2

修改

-

-

復核

-

-

數量

-

日期

-

-

批准

位置

型材编号	长度L	数量	L1	A	B	C	D	E	N	M
X86204-W05a/22-1	364	1	33	210	21	44			0	0
X86204-W05a/23-1	434	1	33	210	21	44			0	0
X86204-W05a/26-1	614	1	33	127	133	26	43	44	1	300
X86204-W05a/27-1	614	1	33	127	133	26	43	44	1	300
X86204-W05a/28-1	614	2	33	127	133	26	43	44	1	300
X86204-W05a/29-1	614	1	33	127	133	26	43	44	1	300
X86204-W05a/30-1	614	1	33	127	133	26	43	44	1	300
X86204-W05a/31-1	664	1	33	127	133	26	43	44	1	300
X86204-W05a/32-1	664	1	33	127	133	26	43	44	1	300
X86204-W05a/33-1	664	1	33	127	133	26	43	44	1	300
X86204-W05a/34-1	664	1	33	127	133	26	43	44	1	300
X86204-W05a/35-1	664	1	33	127	133	26	43	44	1	300
X86204-W05a/36-1	564	1	33	127	133	26	43	44	1	300
X86204-W05a/37-1	664	1	33	127	133	26	43	44	1	300
X86204-W05a/41-1	664	1	33	127	133	26	43	44	1	300
X86204-W05a/42-1	664	1	33	127	133	26	43	44	1	300
X86204-W06/03-1	664	1	33	127	133	26	43	44	1	300
X86204-W06a/04-1	614	1	33	127	133	26	43	44	1	300
X86204-W06a/06-1	664	1	33	127	133	26	43	44	1	300
X86204-W06a/07-1	664	1	33	127	133	26	43	44	1	300
X86204-W06a/09-1	664	1	33	127	133	26	43	44	1	300
X86204-W6. 2a/21-1	664	1	33	127	133	26	43	44	1	300
X86204-W6. 2a/22-1	664	1	33	127	133	26	43	44	1	300

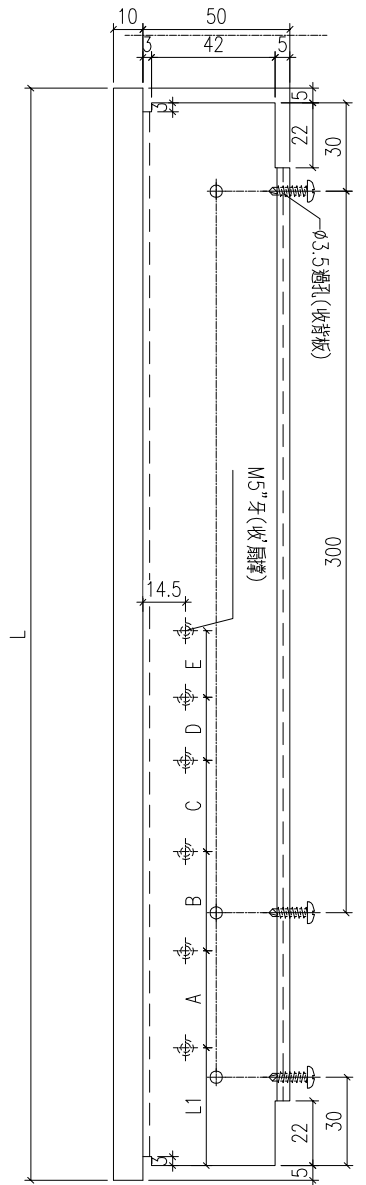
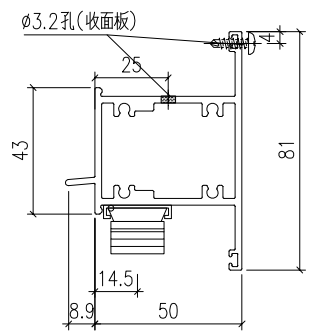

工程號	J-860	地盤	馬灣
名稱	上生下生中橫	採用	
材料	X86204	地盤	
顏色	--	工廠	

附件

 美特鋁質有限公司 MIDI Aluminium Fabricator Ltd.				類別		物料號	
				制圖	LRA	2023.12.14	圖號 X86204-P3
修改	-	-		復核	-	-	數量 -
日期	-	-		批准			位置

型材编号	长度L	数量	L1	N	M
X86204-W05a/24-1	534	1	101	1	300
X86204-W6.1a/11-1	564	1	101	1	300
X86204-W05a/25-1	574	1	101	1	300
X86204-W12/07-1	574	1	101	1	300
X86204-W6.2/14-1	594	1	101	1	300
X86204-W05/50-1	664	1	151	1	300
X86204-W05a/38-1	664	1	151	1	300
X86204-W05a/40-1	664	1	151	1	300
X86204-W05a/39-1	664	1	151	1	300
X86204-W06a/08-1	664	1	151	1	300
X86204-W06/13-1	664	1	151	1	300
X86204-W06a/05-1	664	1	151	1	300
X86204-W6.1/08B-1	664	1	151	1	300
X86204-W6.1/08-1	664	1	151	1	300
X86204-W6.1/08C-1	664	1	151	1	300
X86204-W6.1/08D-1	664	1	151	1	300
X86204-W6.1/08A-1	664	2	151	1	300
X86204-W6.1a/08C-1	664	1	151	1	300
X86204-W6.1a/09-1	664	1	151	1	300
X86204-W6.1a/10-1	664	1	151	1	300
X86204-W6.1a/12-1	664	1	151	1	300
X86204-W6.1a/13-1	664	1	151	1	300
X86204-W6.2/7A-1	664	1	151	1	300
X86204-W6.2/2A-1	664	1	151	1	300
X86204-W6.2/15-1	664	1	151	1	300
X86204-W6.2a/20-1	664	1	151	1	300
X86204-W6.2a/23-1	664	1	151	1	300

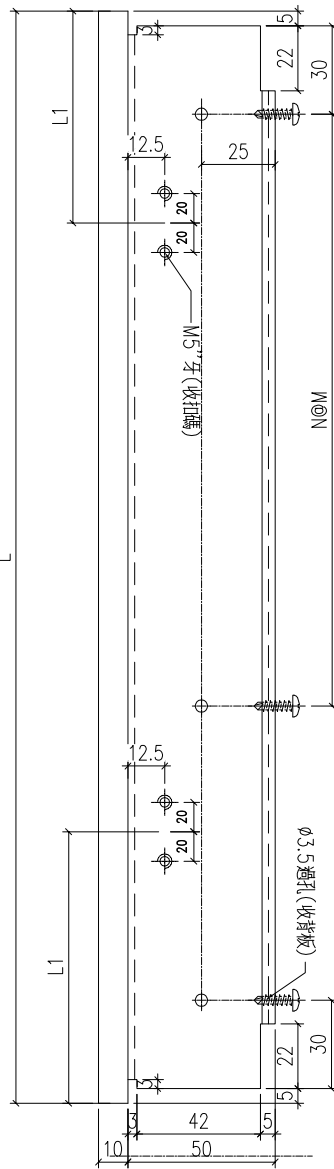
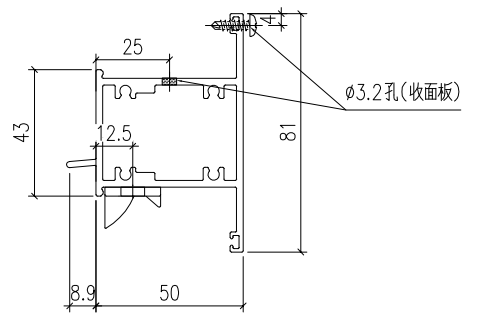

工程號	J-860	地盤	馬灣	附 件
名稱	上生下生中橫		探用	
材料	X86204		地盤	
顏色	-		工廠	

 美特鋁質 有限公司 MIDI Aluminium Fabricator Ltd.				類別		物料號		
修改	-	-		制圖	LRA	2023.12.14	圖號	X86386-P1
日期	-	-		復核	-	-	數量	-
				批准			位置	

型材编号	长度L	数量	L1	A	B	C	D	E
X86386-W01/45-1	434	1	33	210	21	44		
X86386-W01/46-1	434	1	33	210	21	44		
X86386-W01/47-1	514	1	33	127	133	26	43	44
X86386-W01/48-1	584	1	33	127	133	26	43	44
X86386-W01/49-1	614	1	33	127	133	26	43	44
X86386-W01/51-1	664	1	33	127	133	26	43	44
X86386-W01/52-1	664	1	33	127	133	26	43	44
X86386-W01/53-1	664	1	33	127	133	26	43	44
X86386-W01/54-1	664	1	33	127	133	26	43	44
X86386-W01/55-1	664	1	33	127	133	26	43	44
X86386-W01/56-1	664	1	33	127	133	26	43	44
X86386-W01/57-1	664	1	33	127	133	26	43	44
X86386-W01/58-1	664	1	33	127	133	26	43	44
X86386-W01/59-1	664	1	33	127	133	26	43	44
X86386-W01/60-1	664	1	33	127	133	26	43	44
X86386-W01/61-1	664	1	33	127	133	26	43	44
X86386-W01/62-1	664	1	33	127	133	26	43	44
X86386-W01/63-1	664	1	33	127	133	26	43	44
X86386-W02/48-1	664	1	33	127	133	26	43	44
X86386-W02/50-1	664	1	33	127	133	26	43	44
X86386-W01/65-1	664	1	33	127	133	26	43	44
X86386-W01/6A-1	664	1	33	127	133	26	43	44

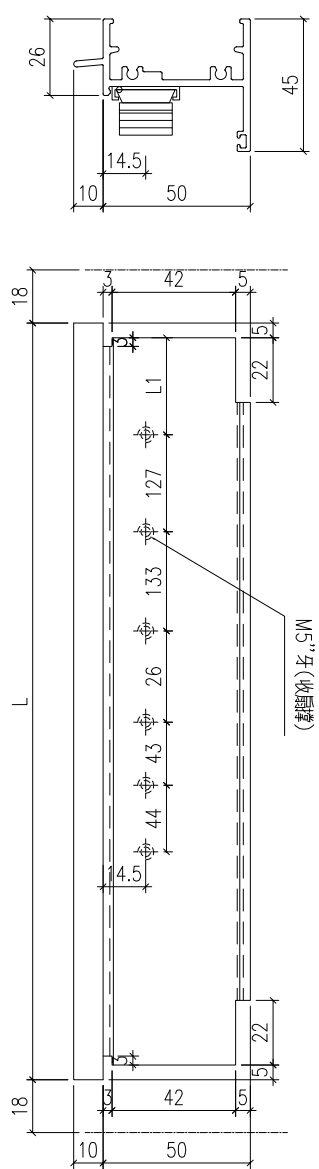

工程號	J-860	地盤	馬灣	附 件
名稱	生頂橫加工圖		採用	
材料	X86386		地盤	
顏色	-		工廠	

 美特鋁質 有限公司 MIDI Aluminium Fabricator Ltd.				類別		物料號			
				制圖	LRA	2023.12.14	圖號	X86386-P2	
修改	-	-		復核	-	-	數量	-	
日期	-	-		批准			位置		

型材编号	长度L	数量	L1	A	B	C	D	E
X86386-W01a/43-1	554	1	33	127	133	26	43	44
X86386-W01a/45-1	564	1	33	127	133	26	43	44
X86386-W01a/47-1	664	1	33	127	133	26	43	44
X86386-W01a/48-1	664	1	33	127	133	26	43	44
X86386-W01a/50-1	664	2	33	127	133	26	43	44
X86386-W01a/51-1	664	1	33	127	133	26	43	44
X86386-W01a/52-1	664	1	33	127	133	26	43	44
X86386-W01a/53-1	664	1	33	127	133	26	43	44
X86386-W01a/54-1	664	1	33	127	133	26	43	44
X86386-W01a/55-1	664	1	33	127	133	26	43	44
X86386-W01a/56-1	664	1	33	127	133	26	43	44
X86386-W01a/57-1	664	1	33	127	133	26	43	44
X86386-W01a/58-1	664	1	33	127	133	26	43	44
X86386-W01a/59-1	664	1	33	127	133	26	43	44
X86386-W01a/60-1	664	1	33	127	133	26	43	44
X86386-W01a/61-1	664	1	33	127	133	26	43	44
X86386-W01a/62-1	664	1	33	127	133	26	43	44
X86386-W01a/63-1	664	1	33	127	133	26	43	44
X86486-W01a/64-1	664	1	33	127	133	26	43	44
X86486-W01a/64A-1	664	1	33	127	133	26	43	44
X86486-W01a/65-1	664	1	33	127	133	26	43	44

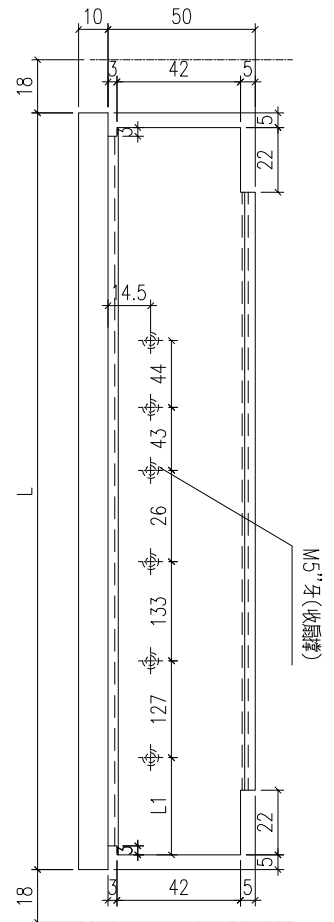
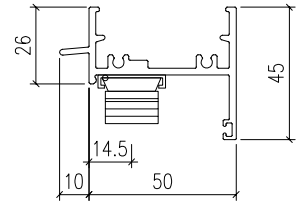

工程號	J-860	地盤	馬灣	附 件
名稱	生頂橫加工圖		採用	
材料	X86386		地盤	
顏色	-		工廠	

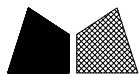

美特鋁質 有限公司  
MIDI Aluminium Fabricator Ltd.

類別		物料號	
制圖	LRA	2023.12.14	圖號 X86386-P3
復核	-	-	數量 -
批准			位置

修改	-	-	
日期	-	-	

型材编号	长度L	数量	L1	A	B	C	D	E
X86386-W02/51-1	764	1	382	210	21	44		
X86386-W02/52-1	764	1	382	210	21	44		
X86386-W02/53-1	844	1	422	210	21	44		
X86386-W02/54-1	854	1	427	210	21	44		
X86386-W02/55-1	854	1	427	210	21	44		
X86386-W02/56-1	854	1	427	210	21	44		
X86386-W02/57-1	864	1	432	210	21	44		
X86386-W02/58-1	864	1	432	210	21	44		
X86386-W02/60-1	864	1	432	210	21	44		
X86386-W02/61-1	864	1	432	210	21	44		
X86386-W02/62-1	864	1	432	210	21	44		
X86386-W02/63-1	864	1	432	210	21	44		
X86386-W02/64-1	864	1	432	210	21	44		
X86386-W02/65-1	864	1	432	210	21	44		
X86386-W02/66-1	864	1	432	210	21	44		
X86386-W02/67-1	874	2	437	210	21	44		
X86386-W02/68-1	884	2	442	210	21	44		
X86386-W02/69-1	884	1	442	210	21	44		
X86386-W02/71-1	884	1	442	210	21	44		
X86386-W02/72-1	894	1	447	210	21	44		
X86386-W02/73-1	894	3	447	210	21	44		
X86386-W02/74-1	894	1	447	210	21	44		
X86386-W02/75-1	904	1	452	210	21	44		
X86386-W02/76-1	914	1	457	210	21	44		
X86386-W02/115A-1	854	1	427	210	21	44		
X86386-W02/45-1	824	1	412	210	21	44		
X86386-W02/111-1	1314	1	657	127	133	26	43	44
X86386-W02/45A-1	774	1	387	210	21	44		
X86386-W02/77-1	914	1	457	210	21	44		
X86386-W02/78-1	914	1	457	210	21	44		
X86386-W02/79-1	914	2	457	210	21	44		
X86386-W02/80-1	914	1	457	210	21	44		
X86386-W02/81-1	914	1	457	210	21	44		
X86386-W02/82-1	924	1	462	210	21	44		
X86386-W02/83-1	934	1	467	210	21	44		
X86386-W02/84-1	944	1	472	210	21	44		
X86386-W02/85-1	994	2	497	210	21	44		
X86386-W02/86-1	1114	1	557	127	133	26	43	44
X86386-W02/87-1	1114	2	557	127	133	26	43	44
X86386-W02/88-1	1114	1	557	127	133	26	43	44
X86386-W02/89-1	1114	1	557	127	133	26	43	44
X86386-W02/90-1	1114	2	557	127	133	26	43	44
X86386-W02/91-1	1174	1	587	127	133	26	43	44
X86386-W02/92-1	1224	1	612	127	133	26	43	44
X86386-W02/93-1	1314	1	657	127	133	26	43	44
X86386-W02/94-1	1314	1	657	127	133	26	43	44
X86386-W02/95-1	1314	1	657	127	133	26	43	44
X86386-W02/96-1	1354	1	677	127	133	26	43	44
X86386-W02/97-1	1314	1	657	127	133	26	43	44
X86386-W02/97-1	1314	1	657	127	133	26	43	44
X86386-W02/99-1	1314	1	657	127	133	26	43	44
X86386-W02/100-1	1314	1	657	127	133	26	43	44
X86386-W02/113-1	814	1	407	210	21	44		
X86386-W02/115-1	864	1	432	210	21	44		
X86386-W02/112-1	1314	1	657	127	133	26	43	44
X86386-W02/116-1	864	1	432	210	21	44		
X86386-W02/117-1	954	1	477	210	21	44		

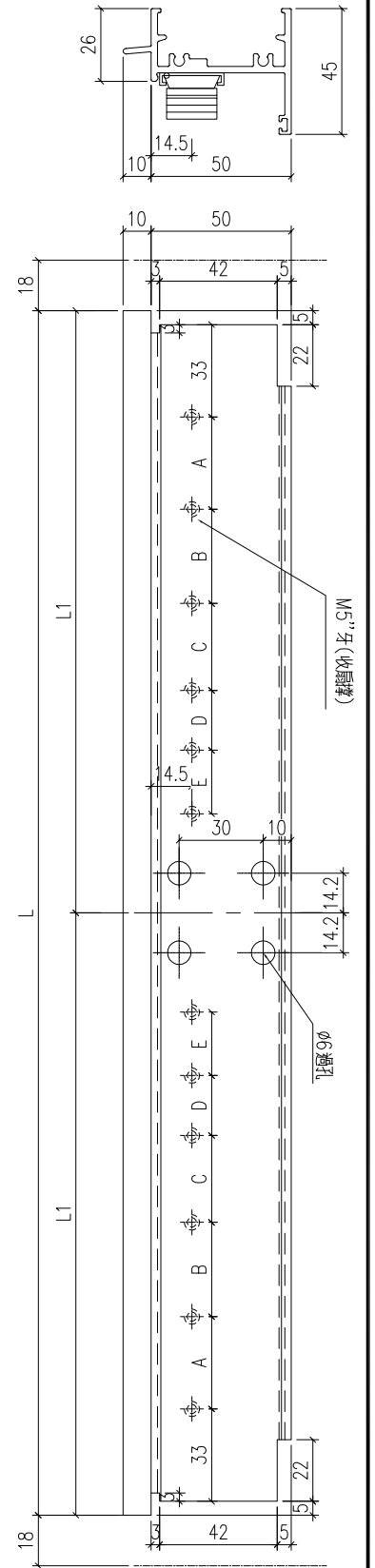

工程號	J-860	地盤	馬灣
名稱	生頂橫加工圖		採用
材料	X86386		地盤
顏色	-		工廠

附件

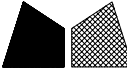
 美特鋁質 有限公司 MIDI Aluminium Fabricator Ltd.				類別		物料號	
				制圖	LRA	2023.12.14	圖號 X86386-P4
修改	-	-		復核	-	-	數量 -
日期	-	-		批准			位置

型材编号	长度L	数量	L1
X86486-W01/50-1	664	1	151
X86486-W01a/44-1	554	1	101
X86486-W01a/46-1	664	1	151
X86486-W01/50A-1	664	1	151

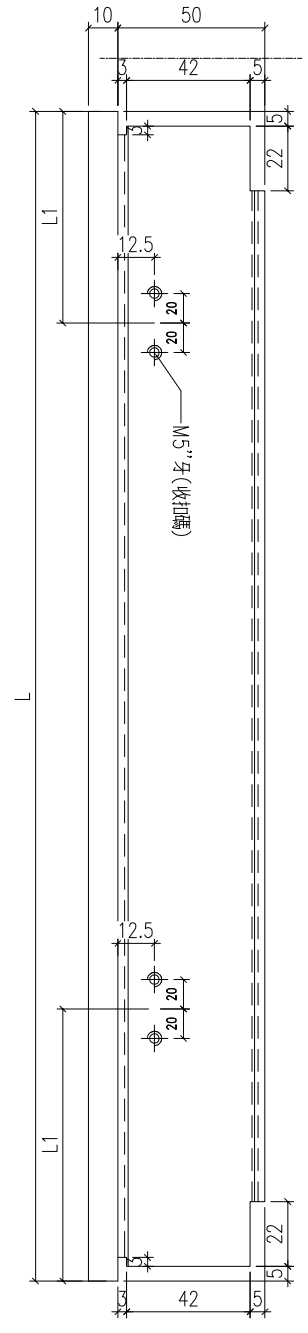
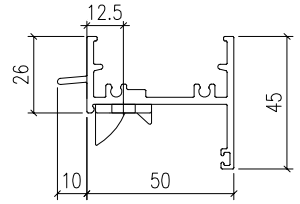

工程號	J-860	地盤	馬灣	附件
名稱	生頂橫加工圖		採用	
材料	X86386		地盤	
顏色	-		工廠	

 美特鋁質 有限公司 MIDI Aluminium Fabricator Ltd.				類別		物料號	
修改	-	-		制圖	LRA	2023.12.14	圖號 X86386-P5
日期	-	-		復核	-	-	數量 -
				批准			位置

型材编号	长度L	数量	L1
X86386-W02/59-1	864	1	432
X86386-W02/70-1	884	1	442
X86386-W02/47-1	914	1	457

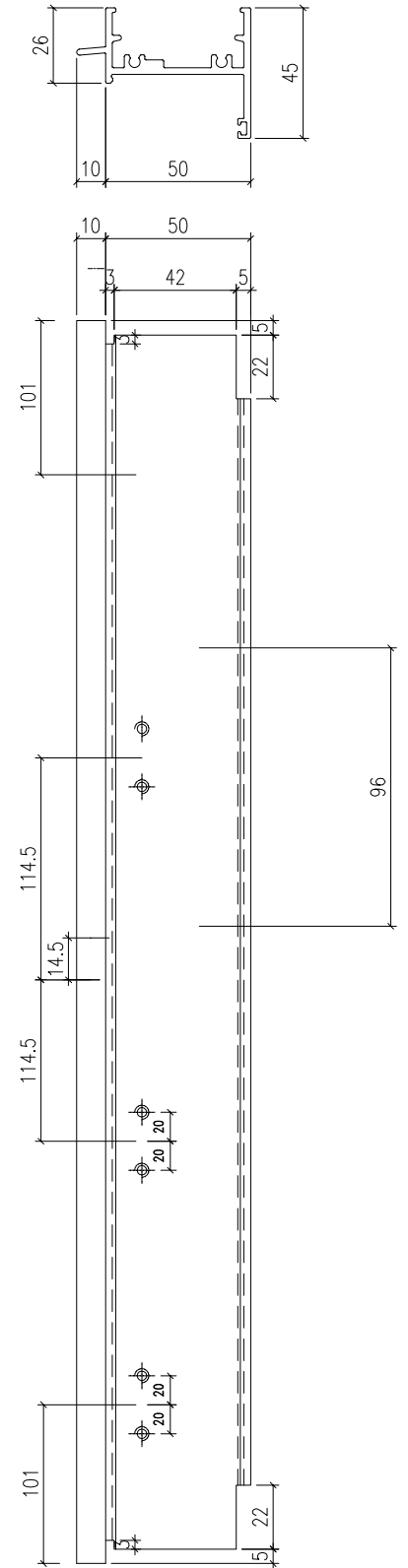

工程號	J-860	地盤	馬灣	附 件
名稱	生頂橫加工圖		採用	
材料	X86386		地盤	
顏色	-		工廠	

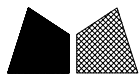

美特鋁質 有限公司  
MIDI Aluminium Fabricator Ltd.

類別		物料號		
制圖	LRA	2023.12.14	圖號	X86386-P6
修改	-	-	數量	-
日期	-	-	位置	
復核	-	-		
批准				

型材编号	长度L	数量	N	M
X86386-W05/36-1	364	1	0	0
X86386-W05/37-1	374	1	0	0
X86386-W05/38-1	414	1	1	300
X86386-W05/39-1	504	1	1	300
X86386-W05/40-1	614	1	1	300
X86386-W05/41-1	614	1	1	300
X86386-W05/42-1	664	1	1	300
X86386-W05/43-1	664	1	1	300
X86386-W05/44-1	664	1	1	300
X86386-W05/45-1	664	1	1	300
X86386-W05/47-1	664	1	1	300
X86386-W05/48-1	664	1	1	300
X86386-W05/49-1	664	1	1	300
X86386-W05/51-1	664	1	1	300
X86386-W05/52-1	664	1	1	300
X86386-W05/15-1	664	1	1	300
X86386-W06/08-1	614	1	1	300
X86386-W06/09-1	614	1	1	300
X86386-W06/10-1	614	1	1	300
X86386-W06/11-1	664	1	1	300
X86386-W06/12-1	664	1	1	300
X86386-W06/14-1	664	1	1	300
X86386-W06/15-1	664	1	1	300
X86386-W06/16-1	664	1	1	300
X86386-W06/17-1	664	1	1	300
X86386-W06/18A-1	664	1	1	300
X86386-W6.2/09-1	664	1	1	300
X86386-W05a/22-1	364	1	0	0
X86386-W05a/23-1	434	1	1	300
X86386-W05a/26-1	614	1	1	300
X86386-W05a/27-1	614	1	1	300
X86386-W05a/28-1	614	2	1	300
X86386-W05a/29-1	614	1	1	300
X86386-W05a/30-1	614	1	1	300
X86386-W05a/31-1	664	1	1	300
X86386-W05a/32-1	664	1	1	300
X86386-W05a/33-1	664	1	1	300
X86386-W05a/34-1	664	1	1	300
X86386-W05a/35-1	664	1	1	300
X86386-W05a/36-1	564	1	1	300
X86386-W05a/37-1	664	1	1	300
X86386-W05a/41-1	664	1	1	300
X86386-W05a/42-1	664	1	1	300
X86386-W06/03-1	664	1	1	300
X86386-W06a/04-1	614	1	1	300
X86386-W06a/06-1	664	1	1	300
X86386-W06a/07-1	664	1	1	300
X86386-W06a/09-1	664	1	1	300
X86386-W6.2a/21-1	664	1	1	300
X86386-W6.2a/22-1	664	1	1	300
X86386-W6.2/14-1	594	1	1	300
X86386-W6.2/15-1	664	1	1	300
X86386-W6.2a/20-1	664	1	1	300
X86386-W6.2a/23-1	664	1	1	300
X86386-W05/50-1	664	1	1	300
X86386-W05a/24-1	534	1	1	300
X86386-W05a/25-1	574	1	1	300
X86386-W05a/38-1	664	1	1	300
X86386-W05a/40-1	664	1	1	300
X86386-W05a/39-1	664	1	1	300
X86386-W06a/08-1	664	1	1	300
X86386-W06/13-1	664	1	1	300
X86386-W06a/05-1	664	1	1	300
X86386-W6.1/08B-1	664	1	1	300
X86386-W6.1/08-1	664	1	1	300
X86386-W6.1/08C-1	664	1	1	300
X86386-W6.1/08D-1	664	1	1	300
X86386-W6.1/08A-1	664	2	1	300
X86386-W6.1a/08C-1	664	1	1	300
X86386-W6.1a/09-1	664	1	1	300
X86386-W6.1a/10-1	664	1	1	300
X86386-W6.1a/11-1	564	1	1	300
X86386-W6.1a/12-1	664	1	1	300
X86386-W6.1a/13-1	664	1	1	300
X86386-W12/07-1	574	1	1	300
X86386-W6.2/7A-1	664	1	1	300
X86386-W6.2/2A-1	664	1	1	300

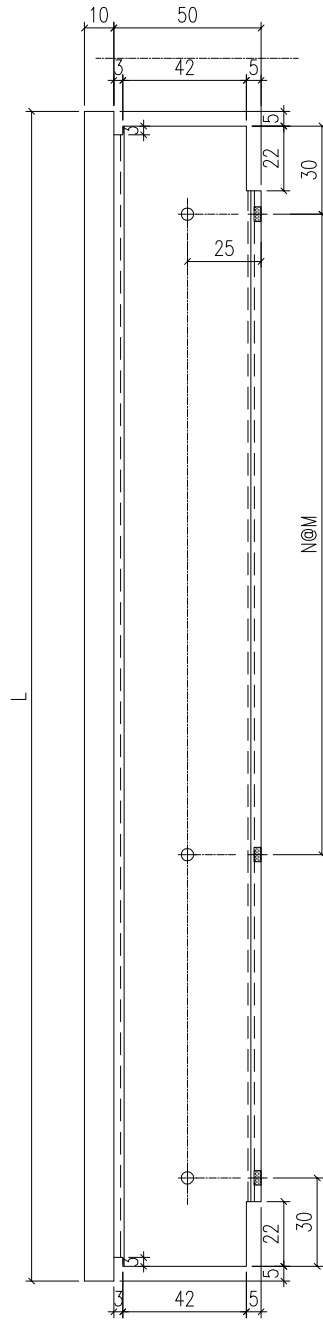
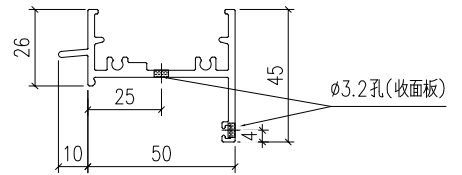

工程號	J-860	地盤	馬灣	附件
名稱	生頂橫加工圖	採用		
材料	X86386	地盤		
顏色	--	工廠		

 美特鋁質 有限公司 MIDI Aluminium Fabricator Ltd.				類別		物料號		
				制圖	LRA	2023.12.14	圖號	X86386-P7
修改	-	-		復核	-	-	數量	—
日期	-	-		批准			位置	

型材编号	长度L	数量	N	M
X86386-W10/20-1	844	1	2	300
X86386-W10/21-1	884	1	2	300
X86386-W10/22-1	914	1	2	300
X86386-W10/23-1	1414	1	4	300
X86386-W10/25-1	564	1	1	300
X86386-W10/26-1	554	1	1	300
X86386-W10/27-1	844	1	2	300

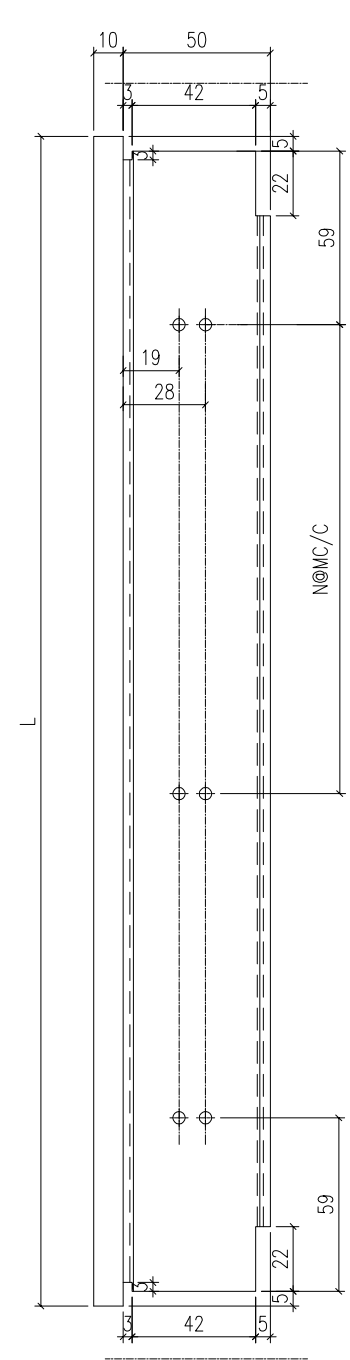
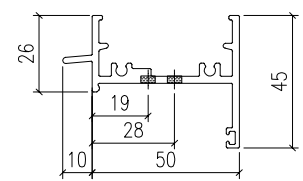

工程號	J-860	地盤	馬灣	附 件
名稱	生頂橫加工圖		採用	
材料	X86386		地盤	
顏色	—		工廠	

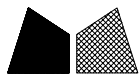

美特鋁質 有限公司  
MIDI Aluminium Fabricator Ltd.

類別		物料號	
制圖	LRA	2023.12.14	圖號 X86387-P1
修改	-	-	數量 -
日期	-	-	位置

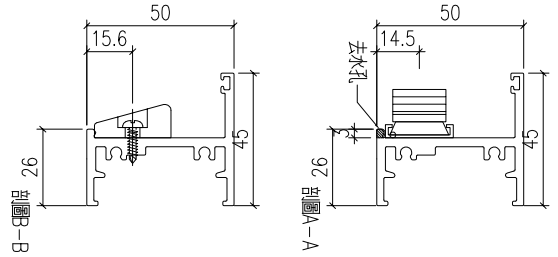

型材编号	长度L	数量	L1	A	B	C	D	E	L2
X86387-W01/45-1	424	1	33	210	21	44			56
X86387-W01/46-1	424	1	33	210	21	44			56
X86387-W01/47-1	504	1	33	127	133	26	43	44	76
X86387-W01/48-1	574	1	33	127	133	26	43	44	76
X86387-W01/49-1	604	1	33	127	133	26	43	44	76
X86387-W01/51-1	654	1	33	127	133	26	43	44	76
X86387-W01/52-1	654	1	33	127	133	26	43	44	76
X86387-W01/53-1	654	1	33	127	133	26	43	44	76
X86387-W01/54-1	654	1	33	127	133	26	43	44	76
X86387-W01/55-1	654	1	33	127	133	26	43	44	76
X86387-W01/56-1	654	1	33	127	133	26	43	44	76
X86387-W01/57-1	654	1	33	127	133	26	43	44	76
X86387-W01/58-1	654	1	33	127	133	26	43	44	76
X86387-W01/59-1	654	1	33	127	133	26	43	44	76
X86387-W01/60-1	654	1	33	127	133	26	43	44	76
X86387-W01/61-1	654	1	33	127	133	26	43	44	76
X86387-W01/62-1	654	1	33	127	133	26	43	44	76
X86387-W01/63-1	654	1	33	127	133	26	43	44	76
X86387-W02/48-1	654	1	33	127	133	26	43	44	76
X86387-W02/50-1	654	1	33	127	133	26	43	44	76
X86387-W01/65-1	654	1	33	127	133	26	43	44	76
X86387-W01/6A-1	654	1	33	127	133	26	43	44	76
X86387-W05/36-1	354	1	33	210	21	44			0
X86387-W05/37-1	364	1	33	210	21	44			0
X86387-W05/38-1	404	1	33	210	21	44			56
X86387-W05/39-1	494	1	33	127	133	26	43	44	76
X86387-W05/40-1	604	1	33	127	133	26	43	44	76
X86387-W05/41-1	604	1	33	127	133	26	43	44	76
X86387-W05/42-1	654	1	33	127	133	26	43	44	76
X86387-W05/43-1	654	1	33	127	133	26	43	44	76
X86387-W05/44-1	654	1	33	127	133	26	43	44	76
X86387-W05/45-1	654	1	33	127	133	26	43	44	76
X86387-W05/47-1	654	1	33	127	133	26	43	44	76
X86387-W05/48-1	654	1	33	127	133	26	43	44	76
X86387-W05/49-1	654	1	33	127	133	26	43	44	76
X86387-W05/51-1	654	1	33	127	133	26	43	44	76
X86387-W05/52-1	654	1	33	127	133	26	43	44	76
X86387-W05/15-1	654	1	33	127	133	26	43	44	76
X86387-W06/08-1	604	1	33	127	133	26	43	44	76
X86387-W06/09-1	604	1	33	127	133	26	43	44	76
X86387-W06/10-1	604	1	33	127	133	26	43	44	76
X86387-W06/11-1	654	1	33	127	133	26	43	44	76
X86387-W06/12-1	654	1	33	127	133	26	43	44	76
X86387-W06/14-1	654	1	33	127	133	26	43	44	76
X86387-W06/15-1	654	1	33	127	133	26	43	44	76
X86387-W06/16-1	654	1	33	127	133	26	43	44	76
X86387-W06/17-1	654	1	33	127	133	26	43	44	76
X86387-W06/18A-1	654	1	33	127	133	26	43	44	76
X86386-W6.2/09-1	654	1	33	127	133	26	43	44	76

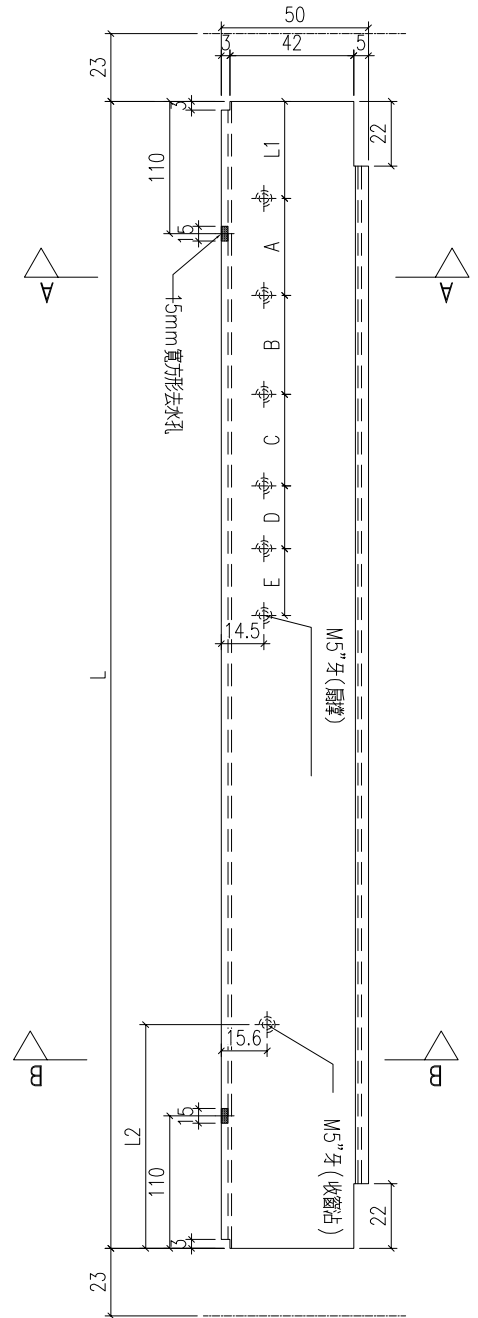

工程號	J-860	地盤	馬灣	附件
名稱	生底橫	採用		
材料	X86387	地盤		
顏色	--	工廠		

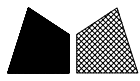

美特鋁質有限公司  
MIDI Aluminium Fabricator Ltd.

類別		物料號	
制圖	LRA	2023.12.14	圖號 X86387-P2
修改	-	-	數量 -
日期	-	-	位置

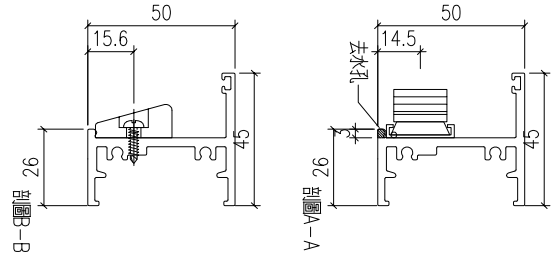

型材编号	长度L	数量	L1	A	B	C	D	E	L2
X86387-W01a/43-1	544	1	33	127	133	26	43	44	76
X86387-W01a/45-1	554	1	33	127	133	26	43	44	76
X86387-W01a/47-1	654	1	33	127	133	26	43	44	76
X86387-W01a/48-1	654	1	33	127	133	26	43	44	76
X86387-W01a/50-1	654	2	33	127	133	26	43	44	76
X86387-W01a/51-1	654	1	33	127	133	26	43	44	76
X86387-W01a/52-1	654	1	33	127	133	26	43	44	76
X86387-W01a/53-1	654	1	33	127	133	26	43	44	76
X86387-W01a/54-1	654	1	33	127	133	26	43	44	76
X86387-W01a/55-1	654	1	33	127	133	26	43	44	76
X86387-W01a/56-1	654	1	33	127	133	26	43	44	76
X86387-W01a/57-1	654	1	33	127	133	26	43	44	76
X86387-W01a/58-1	654	1	33	127	133	26	43	44	76
X86387-W01a/59-1	654	1	33	127	133	26	43	44	76
X86387-W01a/60-1	654	1	33	127	133	26	43	44	76
X86387-W01a/61-1	654	1	33	127	133	26	43	44	76
X86387-W01a/62-1	654	1	33	127	133	26	43	44	76
X86387-W01a/63-1	654	1	33	127	133	26	43	44	76
X86487-W01a/64-1	654	1	33	127	133	26	43	44	76
X86487-W01a/64A-1	654	1	33	127	133	26	43	44	76
X86487-W01a/65-1	654	1	33	127	133	26	43	44	76
X86387-W05a/22-1	354	1	33	210	21	44			0
X86387-W05a/23-1	424	1	33	210	21	44			56
X86387-W05a/26-1	604	1	33	127	133	26	43	44	76
X86387-W05a/27-1	604	1	33	127	133	26	43	44	76
X86387-W05a/28-1	604	2	33	127	133	26	43	44	76
X86387-W05a/29-1	604	1	33	127	133	26	43	44	76
X86387-W05a/30-1	604	1	33	127	133	26	43	44	76
X86387-W05a/31-1	654	1	33	127	133	26	43	44	76
X86387-W05a/32-1	654	1	33	127	133	26	43	44	76
X86387-W05a/33-1	654	1	33	127	133	26	43	44	76
X86387-W05a/34-1	654	1	33	127	133	26	43	44	76
X86387-W05a/35-1	654	1	33	127	133	26	43	44	76
X86387-W05a/36-1	554	1	33	127	133	26	43	44	76
X86387-W05a/37-1	654	1	33	127	133	26	43	44	76
X86387-W05a/41-1	654	1	33	127	133	26	43	44	76
X86387-W05a/42-1	654	1	33	127	133	26	43	44	76
X86387-W06/03-1	654	1	33	127	133	26	43	44	76
X86387-W06a/04-1	604	1	33	127	133	26	43	44	76
X86387-W06a/06-1	654	1	33	127	133	26	43	44	76
X86387-W06a/07-1	654	1	33	127	133	26	43	44	76
X86387-W06a/09-1	654	1	33	127	133	26	43	44	76
X86386-W6.2a/21-1	654	1	33	127	133	26	43	44	76
X86386-W6.2a/22-1	654	1	33	127	133	26	43	44	76

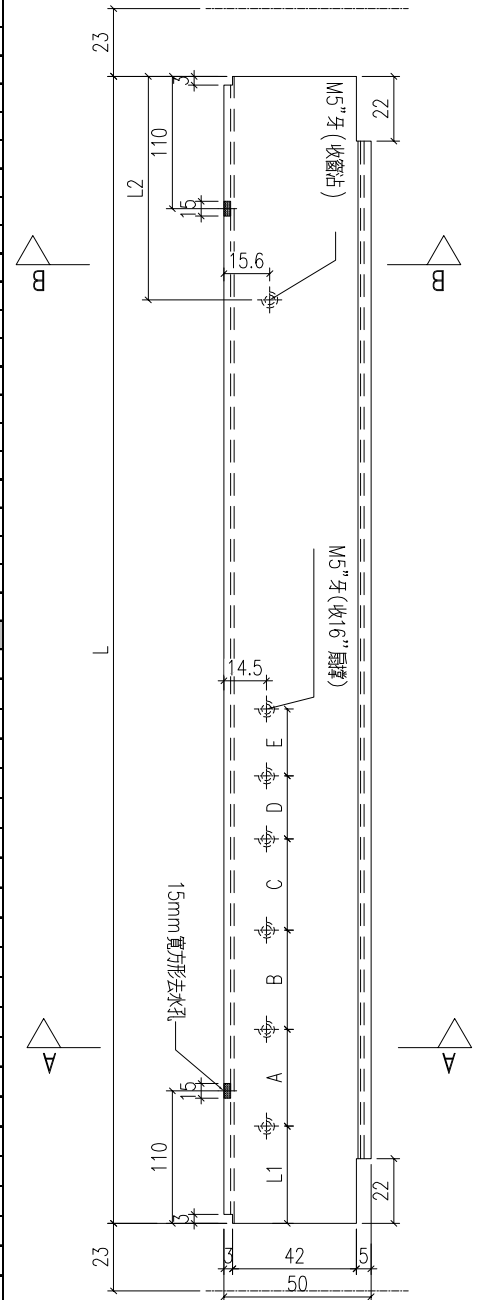

工程號	J-860	地盤	馬灣	附 件
名稱	生底橫	採用		
材料	X86387	地盤		
顏色	-	工廠		

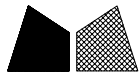

美特鋁質 有限公司  
MIDI Aluminium Fabricator Ltd.

類別		物料號	
制圖	LRA	2023.12.14	圖號 X86387-P3
修改	-	-	數量 -
日期	-	-	位置

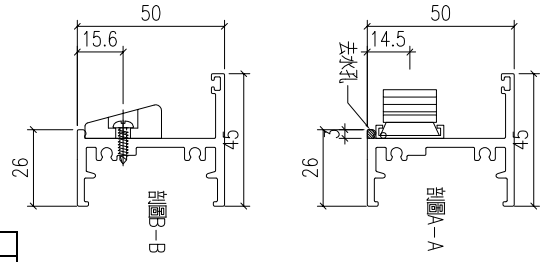

型材编号	长度L	数量	L1	A	B	C	D	E	L2
X86387-W02/51-1	754	1	377	210	21	44			0
X86387-W02/52-1	754	1	377	210	21	44			0
X86387-W02/53-1	834	1	417	210	21	44			74.5
X86387-W02/54-1	844	1	422	210	21	44			74.5
X86387-W02/55-1	844	1	422	210	21	44			74.5
X86387-W02/56-1	844	1	422	210	21	44			74.5
X86387-W02/57-1	854	1	427	210	21	44			74.5
X86387-W02/58-1	854	1	427	210	21	44			74.5
X86387-W02/60-1	854	1	427	210	21	44			74.5
X86387-W02/61-1	854	1	427	210	21	44			74.5
X86387-W02/62-1	854	1	427	210	21	44			74.5
X86387-W02/63-1	854	1	427	210	21	44			74.5
X86387-W02/64-1	854	1	427	210	21	44			74.5
X86387-W02/65-1	854	1	427	210	21	44			74.5
X86387-W02/66-1	854	1	427	210	21	44			74.5
X86387-W02/67-1	864	2	432	210	21	44			74.5
X86387-W02/68-1	874	2	437	210	21	44			74.5
X86387-W02/69-1	874	1	437	210	21	44			74.5
X86387-W02/71-1	874	1	437	210	21	44			74.5
X86387-W02/72-1	884	1	442	210	21	44			74.5
X86387-W02/73-1	884	3	442	210	21	44			74.5
X86387-W02/74-1	884	1	442	210	21	44			74.5
X86387-W02/75-1	894	1	447	210	21	44			74.5
X86387-W02/76-1	904	1	452	210	21	44			74.5
X86387-W02/115A-1	844	1	422	210	21	44			74.5
X86387-W02/45-1	814	1	407	210	21	44			0
X86387-W02/111-1	1304	1	652	127	133	26	43	44	94.5
X86387-W02/45A-1	764	1	382	210	21	44			74.5
X86387-W02/77-1	904	1	452	210	21	44			74.5
X86387-W02/78-1	904	1	452	210	21	44			74.5
X86387-W02/79-1	904	2	452	210	21	44			74.5
X86387-W02/80-1	904	1	452	210	21	44			74.5
X86387-W02/81-1	904	1	452	210	21	44			74.5
X86387-W02/82-1	914	1	457	210	21	44			74.5
X86387-W02/83-1	924	1	462	210	21	44			74.5
X86387-W02/84-1	934	1	467	210	21	44			74.5
X86387-W02/85-1	984	2	492	210	21	44			74.5
X86387-W02/86-1	1104	1	552	127	133	26	43	44	94.5
X86387-W02/87-1	1104	2	552	127	133	26	43	44	94.5
X86387-W02/88-1	1104	1	552	127	133	26	43	44	94.5
X86387-W02/89-1	1104	1	552	127	133	26	43	44	94.5
X86387-W02/90-1	1104	2	552	127	133	26	43	44	94.5
X86387-W02/91-1	1164	1	582	127	133	26	43	44	94.5
X86387-W02/92-1	1214	1	607	127	133	26	43	44	94.5
X86387-W02/93-1	1304	1	652	127	133	26	43	44	94.5
X86387-W02/94-1	1304	1	652	127	133	26	43	44	94.5
X86387-W02/95-1	1304	1	652	127	133	26	43	44	94.5
X86387-W02/96-1	1344	1	672	127	133	26	43	44	94.5
X86387-W02/97-1	1304	1	652	127	133	26	43	44	94.5
X86387-W02/97-1	1304	1	652	127	133	26	43	44	94.5
X86387-W02/99-1	1304	1	652	127	133	26	43	44	94.5
X86387-W02/100-1	1304	1	652	127	133	26	43	44	94.5
X86387-W02/113-1	804	1	402	210	21	44			74.5
X86387-W02/115-1	854	1	427	210	21	44			74.5
X86387-W02/112-1	1304	1	652	127	133	26	43	44	94.5
X86387-W02/116-1	854	1	427	210	21	44			74.5
X86387-W02/117-1	944	1	472	210	21	44			74.5

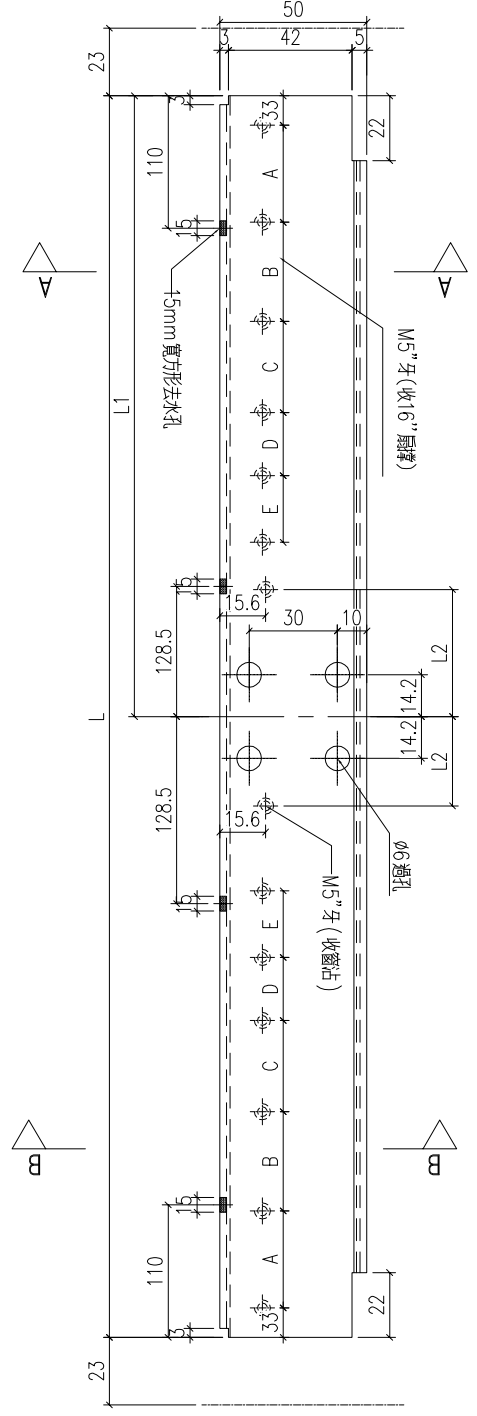

工程號	J-860	地盤	馬灣
名稱	生底橫	採用	附件
材料	X86387	地盤	
顏色	--	工廠	

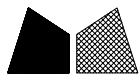

美特鋁質 有限公司  
MIDI Aluminium Fabricator Ltd.

類別		物料號	
制圖	LRA	2023.12.14	圖號 X86387-P4
修改	-	-	數量 -
日期	-	-	位置

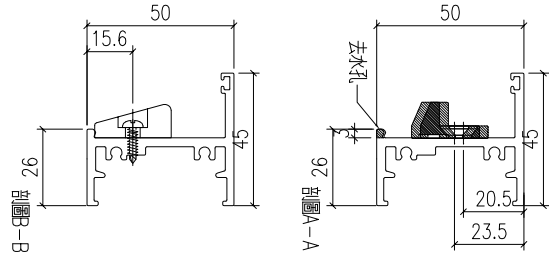

型材编号	长度L	数量	L1	L2
X86386-W05a/24-1	524	1	0	71
X86487-W01a/44-1	544	1	0	71
X86386-W6.1a/11-1	554	1	0	71
X86386-W05a/25-1	564	1	0	71
X86386-W12/07-1	564	1	0	71
X86386-W6.2/14-1	584	1	0	71
X86487-W01/50-1	654	1	76	183.5
X86487-W01a/46-1	654	1	76	183.5
X86487-W01/50A-1	654	1	76	183.5
X86386-W05/50-1	654	1	76	183.5
X86386-W05a/38-1	654	1	76	183.5
X86386-W05a/40-1	654	1	76	183.5
X86387-W05a/39-1	654	1	76	183.5
X86387-W06a/08-1	654	1	76	183.5
X86386-W06/13-1	654	1	76	183.5
X86386-W06a/05-1	654	1	76	183.5
X86386-W6.1/08B-1	654	1	76	183.5
X86386-W6.1/08-1	654	1	76	183.5
X86386-W6.1/08C-1	654	1	76	183.5
X86386-W6.1/08D-1	654	1	76	183.5
X86386-W6.1/08A-1	654	2	76	183.5
<b>X86386-W6.1a/08C-1</b>	654	1	76	183.5
X86386-W6.1a/09-1	654	1	76	183.5
X86386-W6.1a/10-1	654	1	76	183.5
X86386-W6.1a/12-1	654	1	76	183.5
X86386-W6.1a/13-1	654	1	76	183.5
X86386-W6.2/7A-1	654	1	76	183.5
X86386-W6.2/2A-1	654	1	76	183.5
X86386-W6.2/15-1	654	1	76	183.5
X86386-W6.2a/20-1	654	1	76	183.5
X86386-W6.2a/23-1	654	1	76	183.5

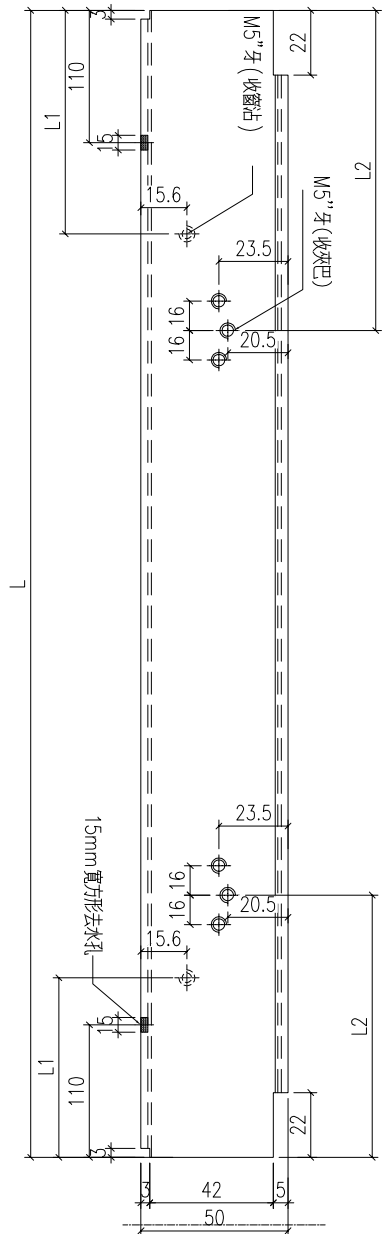

工程號	J-860	地盤	馬灣	附 件
名稱	生底橫	採用		
材料	X86387	地盤		
顏色	-	工廠		



美特鋁質有限公司  
MIDI Aluminium Fabricator Ltd.

類別		物料號	
制圖	LRA	2023.12.14	圖號 X86387-P5
修改	-	-	數量 -
日期	-	-	位置

型材编号	长度L	数量	L1	L2	L3
X86387-W02/59-1	854	1	427	71	266.5
X86387-W02/70-1	874	1	437	71	276.5
X86387-W02/47-1	904	1	452	71	291.5

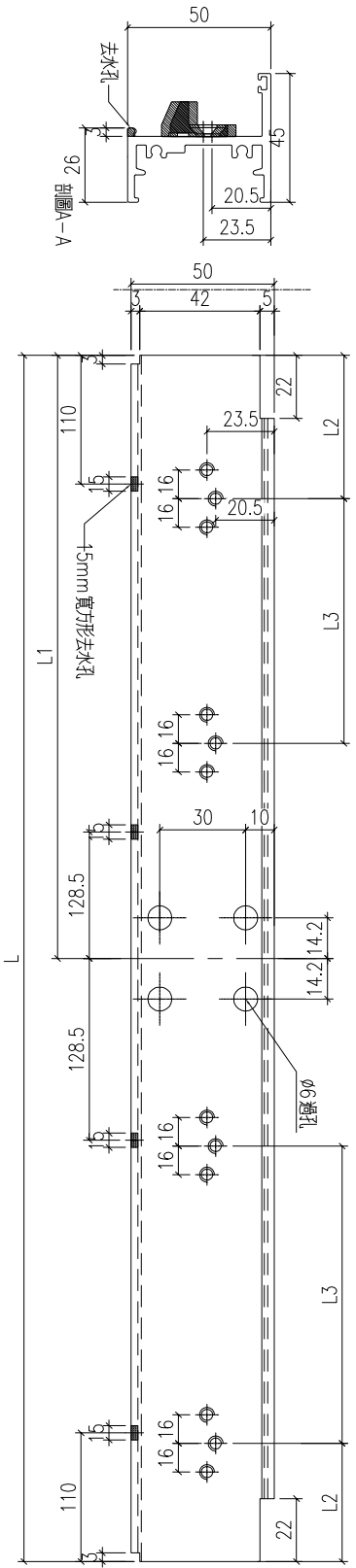

工程號	J-860	地盤	馬灣
名稱	生底橫	採用	
材料	X86387	地盤	
顏色	-	工廠	

附件



美特鋁質 有限公司  
MIDI Aluminium Fabricator Ltd.

類別		物料號	
制圖	LRA	2023.12.14	圖號 X86387-P6
修改	-	-	數量 -
日期	-	-	位置

型材编号	长度L	数量	N	M
X86387-W10/20-1	834	1	2	300
X86387-W10/21-1	874	1	2	300
X86387-W10/22-1	904	1	2	300
X86387-W10/23-1	1404	1	4	300
X86387-W10/25-1	554	1	1	300
X86387-W10/26-1	544	1	1	300
X86387-W10/27-1	834	1	2	300

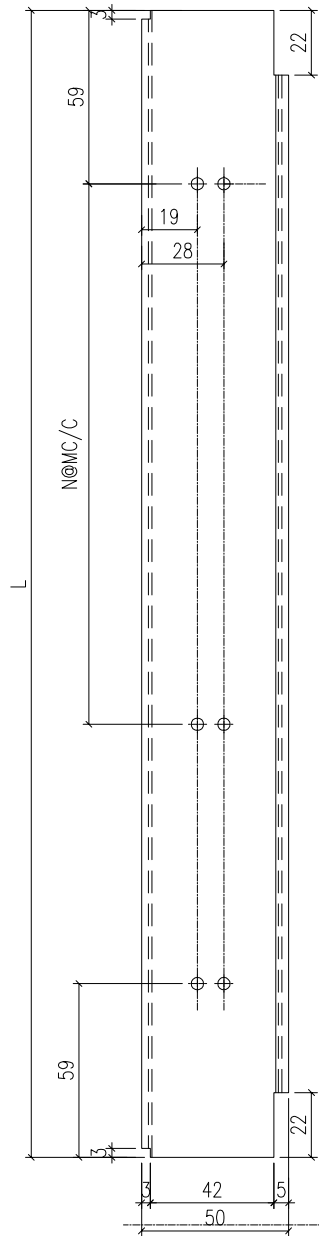
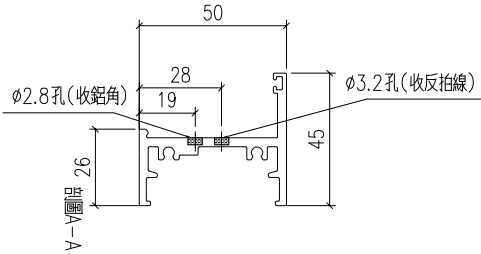

工程號	J-860	地盤	馬灣
名稱	生底橫	探	用
材料	X86387	地盤	
顏色	--	工廠	

附件



 美特鋁質 有限公司 MIDI Aluminium Fabricator Ltd.				類別		物料號	
				制圖	LRA	2023.12.14	圖號 X86209-P2
修改	-	-		復核	-	-	數量 -
日期	-	-		批准			位置

型材编号	长度	数量	N	M
X86209-W10/20-1R	1178	1	3	300
X86209-W10/21-1R	598	1	1	300
X86209-W10/22-1R	598	1	1	300
X86209-W10/23-1R	598	1	1	300
X86209-W10/25-1R	528	1	1	300
X86209-W10/26-1R	548	1	1	300
X86209-W10/27-1R	1178	1	3	300

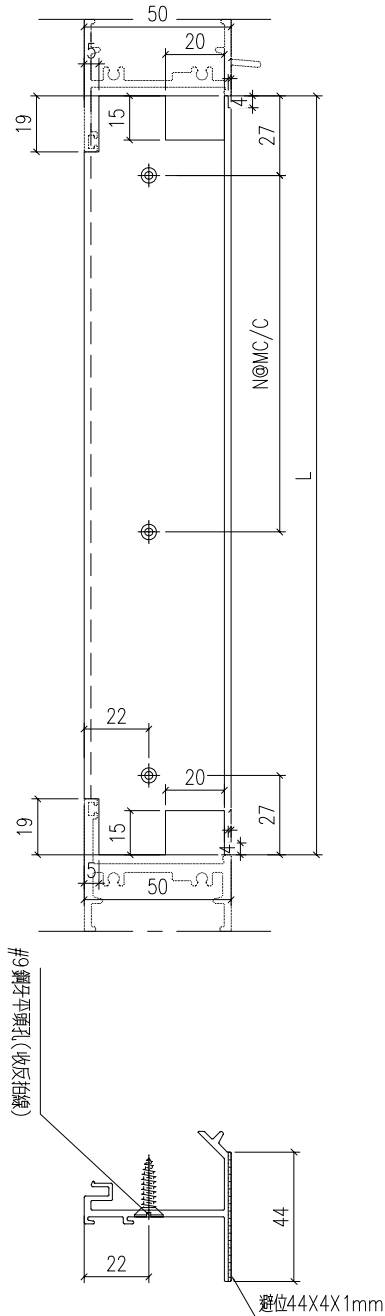

工程號	J-860	地盤	馬灣	附件
名稱	反拍線		採用	
材料	X86209		地盤	
顏色	-		工廠	



類別		物料號	
制圖	LRA	2023.12.14	圖號 X86209-P3
修改	-	-	數量 -
日期	-	-	位置

修改	-	-	
日期	-	-	

型材编号	长度	数量	N	M
X86209-W10/20-T1	771	1	2	300
X86209-W10/21-T1	811	1	2	300
X86209-W10/22-T1	841	1	2	300
X86209-W10/23-T1	1341	1	4	300
X86209-W10/25-T1	491	1	1	300
X86209-W10/26-T1	481	1	1	300
X86209-W10/27-T1	771	1	2	300

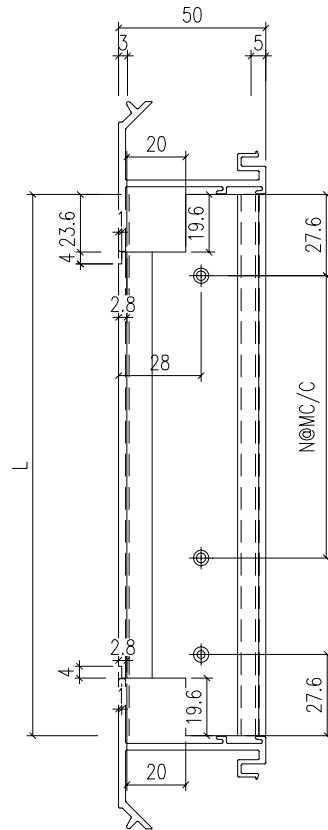
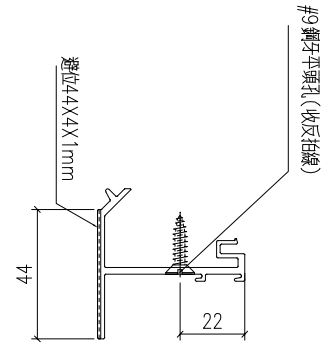

工程號	J-860	地盤	馬灣
名稱	反拍線	探	用
材料	X86209	地盤	
顏色	-	工廠	

附件	



類別		物料號	
制圖	LRA	2023. 12. 14	圖號 X86209-P4
修改	-	-	數量 -
日期	-	-	位置

修改	-	-	
日期	-	-	

型材编号	长度	数量	N	M
X86209-W10/20-D1	771	1	2	300
X86209-W10/21-D1	811	1	2	300
X86209-W10/22-D1	841	1	2	300
X86209-W10/23-D1	1341	1	4	300
X86209-W10/25-D1	491	1	1	300
X86209-W10/26-D1	481	1	1	300
X86209-W10/27-D1	771	1	2	300

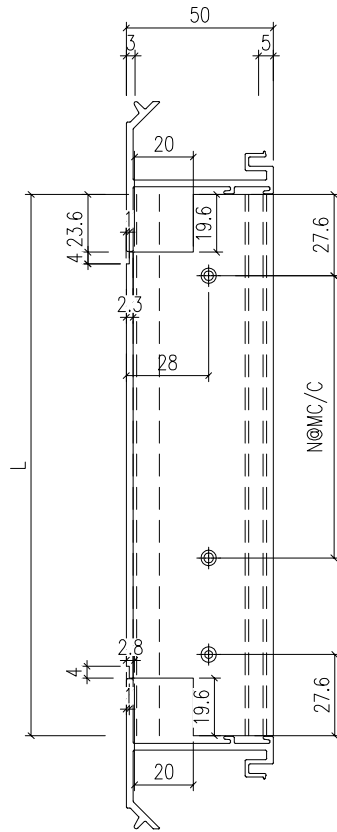
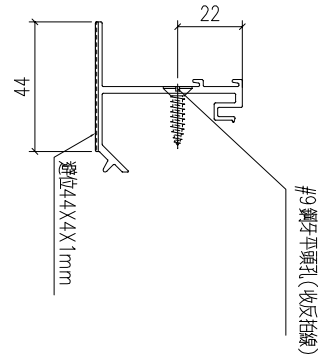

工程號	J-860	地盤	馬灣
名稱	反拍線	採用	
材料	X86209	地盤	
顏色	-	工廠	

附件

 美特鋁質 有限公司 MIDI Aluminium Fabricator Ltd.				類別		物料號	
				制圖	LRA	2023.5.6	圖號 JM1052-P1
修改	-	-		復核	-	-	數量 -
日期	-	-		批准			位置

铝料编号	长度	数量	N	M
JM1052-W10/20-1L	1164	1	3	300
JM1052-W10/21-1L	584	1	1	300
JM1052-W10/22-1L	584	1	1	300
JM1052-W10/23-1L	584	1	1	300
JM1052-W10/25-1L	514	1	1	300
JM1052-W10/26-1L	534	1	1	300
JM1052-W10/27-1L	1164	1	3	300

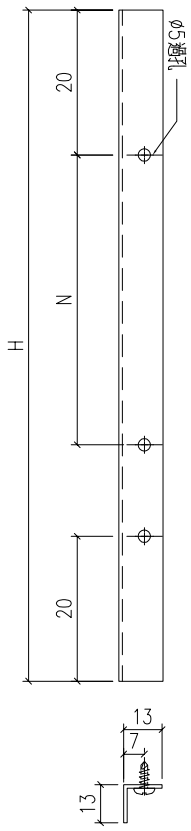

工程號	J-859	地盤	啟德站	附 件
名稱	反拍線擋膠鋁角		採用	
材料	13*13*1.3鋁角		地盤	
顏色	-		工廠	

 美特鋁質 有限公司 MIDI Aluminium Fabricator Ltd.				類別		物料號	
				制圖	LRA	2023.5.6	圖號 JM1052-P2
修改	-	-		復核	-	-	數量 -
日期	-	-		批准			位置

铝料编号	长度	数量	N	M
JM1052-W10/20-1R	1164	1	3	300
JM1052-W10/21-1R	584	1	1	300
JM1052-W10/22-1R	584	1	1	300
JM1052-W10/23-1R	584	1	1	300
JM1052-W10/25-1R	514	1	1	300
JM1052-W10/26-1R	534	1	1	300
JM1052-W10/27-1R	1164	1	3	300

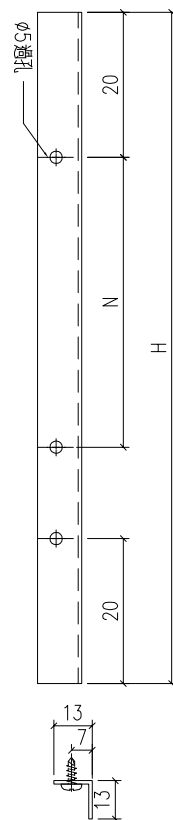

工程號	J-859	地盤	啟德站	附件
名稱	反拍線擋膠鋁角		採用	
材料	13*13*1.3鋁角		地盤	
顏色	-		工廠	

 美特鋁質有限公司 MIDI Aluminium Fabricator Ltd.				類別		物料號	
				制圖	LRA	2023.5.6	圖號 JM1052-P3
修改	-	-		復核	-	-	數量 -
日期	-	-		批准			位置

铝料编号	长度	数量	N	M
JM1052-W10/20-T1	757	1	2	300
JM1052-W10/21-T1	797	1	2	300
JM1052-W10/22-T1	827	1	2	300
JM1052-W10/23-T1	1327	1	4	300
JM1052-W10/25-T1	477	1	1	300
JM1052-W10/26-T1	467	1	1	300
JM1052-W10/27-T1	757	1	2	300

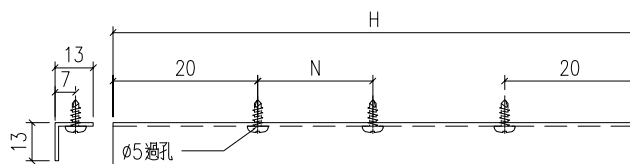

工程號	J-859	地盤	啟德站	附件
名稱	反拍線擋膠鋁角		採用	
材料	13*13*1.3鋁角		地盤	
顏色	-		工廠	

 美特鋁質 有限公司 MIDI Aluminium Fabricator Ltd.				類別		物料號	
				制圖	LRA	2023.5.6	圖號 JM1052-P4
修改	-	-		復核	-	-	數量 一
日期	-	-		批准			位置

铝料编号	长度	数量	N	M
JM1052-W10/20-D1	757	1	2	300
JM1052-W10/21-D1	797	1	2	300
JM1052-W10/22-D1	827	1	2	300
JM1052-W10/23-D1	1327	1	4	300
JM1052-W10/25-D1	477	1	1	300
JM1052-W10/26-D1	467	1	1	300
JM1052-W10/27-D1	757	1	2	300

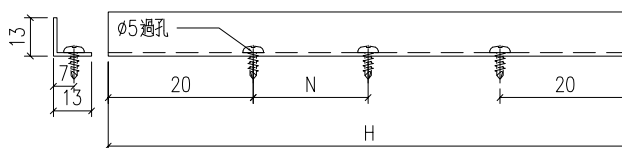

工程號	J-859	地盤	啟德站	附件
名稱	反拍線擋膠鋁角		採用	
材料	13*13*1.3鋁角		地盤	
顏色	--		工廠	



類別		物料號		
制圖	LRA	2023.12.14	圖號	JM3034-P1
修改	-	-	數量	-
日期	-	-	位置	
復核	-	-		
批准				

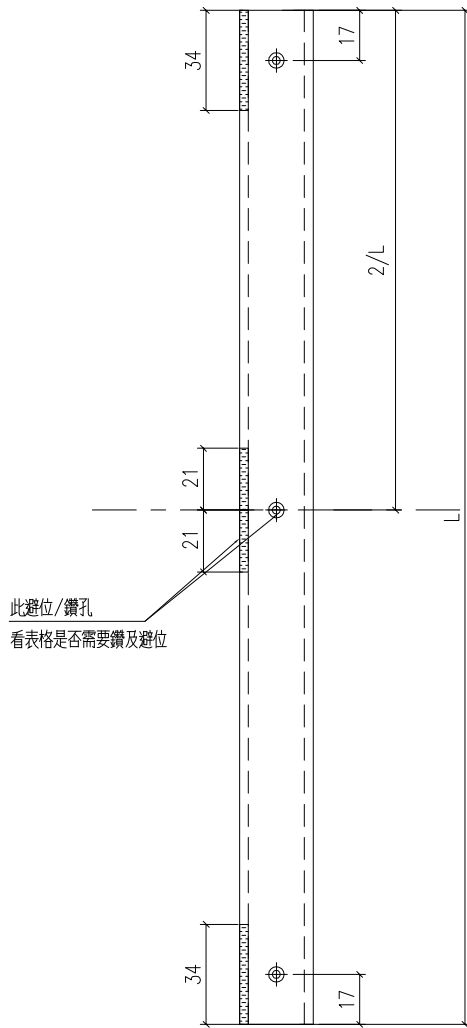
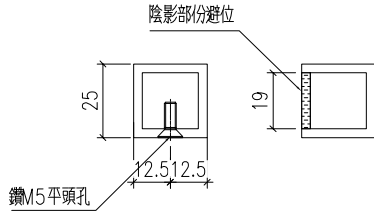

鋁料編號	長度L	數量	L/2	中間位
JM3034-W01/46-1	450	2	0	
JM3034-W01/49-1	630	2	0	
JM3034-W01/56-1	680	2	0	
JM3034-W02/50-1	680	2	0	
JM3034-W01a/45-1	580	2	0	
JM3034-W01a/52-1	680	2	0	
JM3034-W01a/53-1	680	2	0	
JM3034-W01a/54-1	680	2	0	
JM3034-W01a/56-1	680	2	0	
JM3034-W01a/57-1	680	2	0	
JM3034-W01a/58-1	680	2	0	
JM3034-W01a/59-1	680	2	0	
JM3034-W6.2a/21-1	680	2	0	
JM3034-W6.2a/22-1	680	2	0	
JM3034-W02/51-1	780	2	390	需要鑽/避位
JM3034-W02/54-1	870	2	435	需要鑽/避位
JM3034-W02/56-1	870	2	435	需要鑽/避位
JM3034-W02/65-1	880	2	440	需要鑽/避位
JM3034-W02/45-1	840	2	420	需要鑽/避位
JM3034-W02/81-1	930	2	465	需要鑽/避位
JM3034-W02/88-1	1130	2	565	需要鑽/避位
JM3034-W02/95-1	1330	2	665	需要鑽/避位
JM3034-W02/99-1	1330	2	665	需要鑽/避位
JM3034-W02/100-1	1330	2	665	需要鑽/避位
JM3034-W02/112-1	1330	2	665	需要鑽/避位
JM3034-W02/117-1	970	2	485	需要鑽/避位
JM3034-W02/117-1	900	2	450	需要鑽/避位
JM3034-W6.1/08B-1	680	2	0	
JM3034-W6.1/08-1	680	2	0	
JM3034-W6.1/08C-1	680	2	0	
JM3034-W6.1/08D-1	680	2	0	
JM3034-W6.1a/08C-1	680	2	0	
JM3034-W6.1a/10-1	680	2	0	
JM3034-W6.1a/11-1	580	2	0	
JM3034-W6.1a/12-1	680	2	0	

工程號	J-860	地盤	馬灣	附 件
名稱	25X25X3鋁通		採用	
材料	JM3034		地盤	
顏色	UCT546635SC-3		工廠	

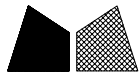

美特鋁質 有限公司  
MIDI Aluminium Fabricator Ltd.

類別		物料號		
制圖	LRA	2023.5.6	圖號	X86199-P1
修改	-	-	數量	—
日期	-	-	位置	
復核	-	-		
批准				

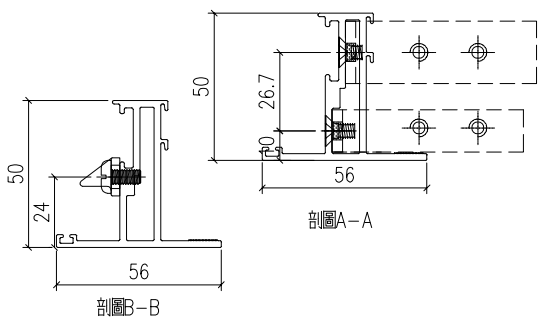
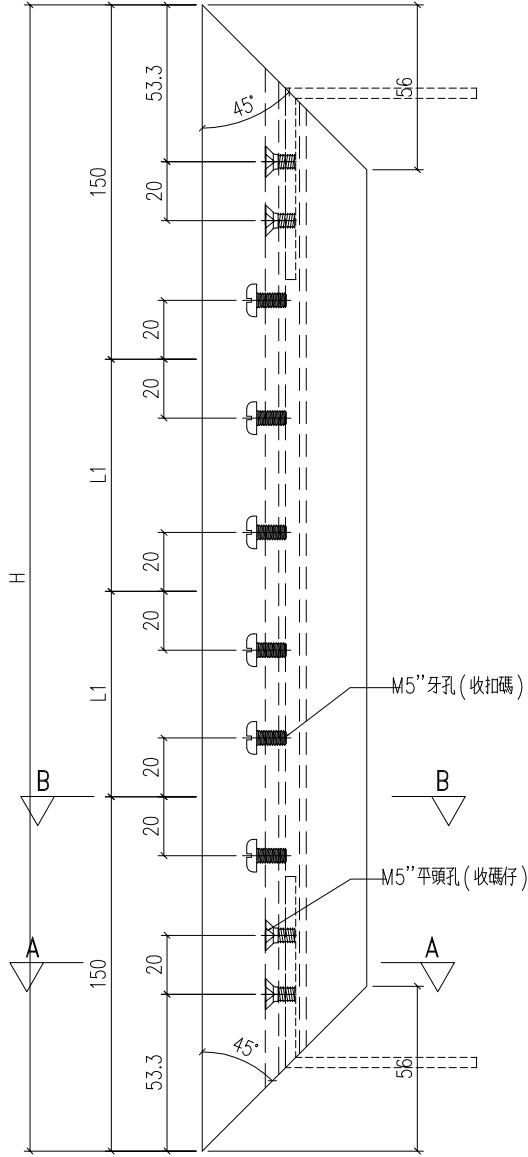

工程號	J-860	地盤	馬灣
名稱	50窗玉料	採用	
材料	X86199	地盤	
顏色	—	工廠	

附件

数据表见: X86199-P1a

 美特鋁質 有限公司 MIDI Aluminium Fabricator Ltd.				類別		物料號																																																																																																																																																																																																																																																																																																																																																																																																																																																	
				制圖	LRA	2023.5.6	圖號	X86199-P1a																																																																																																																																																																																																																																																																																																																																																																																																																																															
修改	-	-		復核	-	-	數量	-																																																																																																																																																																																																																																																																																																																																																																																																																																															
日期	-	-		批准			位置																																																																																																																																																																																																																																																																																																																																																																																																																																																
<table border="1"> <thead> <tr> <th>型材编号</th> <th>长度H</th> <th>数量</th> <th>L1</th> </tr> </thead> <tbody> <tr><td>X86199-W01/45-1</td><td>1152</td><td>1</td><td>426</td></tr> <tr><td>X86199-W01/46-1</td><td>1182</td><td>1</td><td>441</td></tr> <tr><td>X86199-W01/47-1</td><td>1152</td><td>1</td><td>426</td></tr> <tr><td>X86199-W01/48-1</td><td>872</td><td>1</td><td>286</td></tr> <tr><td>X86199-W01/49-1</td><td>1212</td><td>1</td><td>456</td></tr> <tr><td>X86199-W01/51-1</td><td>1032</td><td>1</td><td>366</td></tr> <tr><td>X86199-W01/52-1</td><td>1202</td><td>1</td><td>451</td></tr> <tr><td>X86199-W01/53-1</td><td>1162</td><td>1</td><td>431</td></tr> <tr><td>X86199-W01/54-1</td><td>1192</td><td>1</td><td>446</td></tr> <tr><td>X86199-W01/55-1</td><td>1192</td><td>1</td><td>446</td></tr> <tr><td>X86199-W01/56-1</td><td>1212</td><td>1</td><td>456</td></tr> <tr><td>X86199-W01/57-1</td><td>1342</td><td>1</td><td>521</td></tr> <tr><td>X86199-W01/58-1</td><td>1212</td><td>1</td><td>456</td></tr> <tr><td>X86199-W01/59-1</td><td>1172</td><td>1</td><td>436</td></tr> <tr><td>X86199-W01/60-1</td><td>1172</td><td>1</td><td>436</td></tr> <tr><td>X86199-W01/61-1</td><td>1122</td><td>1</td><td>411</td></tr> <tr><td>X86199-W01/62-1</td><td>1172</td><td>1</td><td>436</td></tr> <tr><td>X86199-W01/63-1</td><td>1002</td><td>1</td><td>351</td></tr> <tr><td>X86199-W02/48-1</td><td>812</td><td>1</td><td>256</td></tr> <tr><td>X86199-W02/50-1</td><td>1182</td><td>1</td><td>441</td></tr> <tr><td>X86199-W01/65-1</td><td>1012</td><td>1</td><td>356</td></tr> <tr><td>X86199-W01/6A-1</td><td>1012</td><td>1</td><td>356</td></tr> <tr><td>X86199-W05/36-1</td><td>541.5</td><td>1</td><td>0</td></tr> <tr><td>X86199-W05/37-1</td><td>611.5</td><td>1</td><td>0</td></tr> <tr><td>X86199-W05/38-1</td><td>561.5</td><td>1</td><td>0</td></tr> <tr><td>X86199-W05/39-1</td><td>821.5</td><td>1</td><td>0</td></tr> <tr><td>X86199-W05/40-1</td><td>531.5</td><td>1</td><td>0</td></tr> <tr><td>X86199-W05/41-1</td><td>521.5</td><td>1</td><td>0</td></tr> <tr><td>X86199-W05/42-1</td><td>531.5</td><td>1</td><td>0</td></tr> <tr><td>X86199-W05/43-1</td><td>531.5</td><td>1</td><td>0</td></tr> <tr><td>X86199-W05/44-1</td><td>531.5</td><td>1</td><td>0</td></tr> <tr><td>X86199-W05/45-1</td><td>541.5</td><td>1</td><td>0</td></tr> <tr><td>X86199-W05/47-1</td><td>541.5</td><td>1</td><td>0</td></tr> <tr><td>X86199-W05/48-1</td><td>621.5</td><td>1</td><td>0</td></tr> <tr><td>X86199-W05/49-1</td><td>621.5</td><td>1</td><td>0</td></tr> <tr><td>X86199-W05/51-1</td><td>621.5</td><td>1</td><td>0</td></tr> <tr><td>X86199-W05/52-1</td><td>551.5</td><td>1</td><td>0</td></tr> <tr><td>X86199-W05/15-1</td><td>711.5</td><td>1</td><td>0</td></tr> <tr><td>X86199-W06/08-1</td><td>521.5</td><td>1</td><td>0</td></tr> <tr><td>X86199-W06/09-1</td><td>551.5</td><td>1</td><td>0</td></tr> <tr><td>X86199-W06/10-1</td><td>531.5</td><td>1</td><td>0</td></tr> <tr><td>X86199-W06/11-1</td><td>561.5</td><td>1</td><td>0</td></tr> <tr><td>X86199-W06/12-1</td><td>531.5</td><td>1</td><td>0</td></tr> <tr><td>X86199-W06/14-1</td><td>761.5</td><td>1</td><td>0</td></tr> <tr><td>X86199-W06/15-1</td><td>611.5</td><td>1</td><td>0</td></tr> <tr><td>X86199-W06/16-1</td><td>541.5</td><td>1</td><td>0</td></tr> <tr><td>X86199-W06/17-1</td><td>631.5</td><td>1</td><td>0</td></tr> <tr><td>X86199-W06/18A-1</td><td>516.5</td><td>1</td><td>0</td></tr> <tr><td>X86199-W6.2/09-1</td><td>716.5</td><td>1</td><td>0</td></tr> </tbody> </table>				型材编号	长度H	数量	L1	X86199-W01/45-1	1152	1	426	X86199-W01/46-1	1182	1	441	X86199-W01/47-1	1152	1	426	X86199-W01/48-1	872	1	286	X86199-W01/49-1	1212	1	456	X86199-W01/51-1	1032	1	366	X86199-W01/52-1	1202	1	451	X86199-W01/53-1	1162	1	431	X86199-W01/54-1	1192	1	446	X86199-W01/55-1	1192	1	446	X86199-W01/56-1	1212	1	456	X86199-W01/57-1	1342	1	521	X86199-W01/58-1	1212	1	456	X86199-W01/59-1	1172	1	436	X86199-W01/60-1	1172	1	436	X86199-W01/61-1	1122	1	411	X86199-W01/62-1	1172	1	436	X86199-W01/63-1	1002	1	351	X86199-W02/48-1	812	1	256	X86199-W02/50-1	1182	1	441	X86199-W01/65-1	1012	1	356	X86199-W01/6A-1	1012	1	356	X86199-W05/36-1	541.5	1	0	X86199-W05/37-1	611.5	1	0	X86199-W05/38-1	561.5	1	0	X86199-W05/39-1	821.5	1	0	X86199-W05/40-1	531.5	1	0	X86199-W05/41-1	521.5	1	0	X86199-W05/42-1	531.5	1	0	X86199-W05/43-1	531.5	1	0	X86199-W05/44-1	531.5	1	0	X86199-W05/45-1	541.5	1	0	X86199-W05/47-1	541.5	1	0	X86199-W05/48-1	621.5	1	0	X86199-W05/49-1	621.5	1	0	X86199-W05/51-1	621.5	1	0	X86199-W05/52-1	551.5	1	0	X86199-W05/15-1	711.5	1	0	X86199-W06/08-1	521.5	1	0	X86199-W06/09-1	551.5	1	0	X86199-W06/10-1	531.5	1	0	X86199-W06/11-1	561.5	1	0	X86199-W06/12-1	531.5	1	0	X86199-W06/14-1	761.5	1	0	X86199-W06/15-1	611.5	1	0	X86199-W06/16-1	541.5	1	0	X86199-W06/17-1	631.5	1	0	X86199-W06/18A-1	516.5	1	0	X86199-W6.2/09-1	716.5	1	0	<table border="1"> <thead> <tr> <th>型材编号</th> <th>长度H</th> <th>数量</th> <th>L1</th> </tr> </thead> <tbody> <tr><td>X86199-W02/51-1</td><td>1212</td><td>1</td><td>456</td></tr> <tr><td>X86199-W02/52-1</td><td>1202</td><td>1</td><td>451</td></tr> <tr><td>X86199-W02/53-1</td><td>1022</td><td>1</td><td>361</td></tr> <tr><td>X86199-W02/54-1</td><td>1752</td><td>1</td><td>726</td></tr> <tr><td>X86199-W02/55-1</td><td>952</td><td>1</td><td>326</td></tr> <tr><td>X86199-W02/56-1</td><td>982</td><td>1</td><td>341</td></tr> <tr><td>X86199-W02/57-1</td><td>1692</td><td>1</td><td>696</td></tr> <tr><td>X86199-W02/58-1</td><td>1092</td><td>1</td><td>396</td></tr> <tr><td>X86199-W02/60-1</td><td>1092</td><td>1</td><td>396</td></tr> <tr><td>X86199-W02/61-1</td><td>1062</td><td>1</td><td>381</td></tr> <tr><td>X86299-W02/62-1</td><td>1062</td><td>1</td><td>381</td></tr> <tr><td>X86299-W02/63-1</td><td>1172</td><td>1</td><td>436</td></tr> <tr><td>X86299-W02/64-1</td><td>992</td><td>1</td><td>346</td></tr> <tr><td>X86199-W02/65-1</td><td>1222</td><td>1</td><td>461</td></tr> <tr><td>X86299-W02/66-1</td><td>1152</td><td>1</td><td>426</td></tr> <tr><td>X86299-W02/67-1</td><td>1062</td><td>2</td><td>381</td></tr> <tr><td>X86299-W02/68-1</td><td>1042</td><td>2</td><td>371</td></tr> <tr><td>X86299-W02/69-1</td><td>952</td><td>1</td><td>326</td></tr> <tr><td>X86299-W02/71-1</td><td>1032</td><td>1</td><td>366</td></tr> <tr><td>X86299-W02/72-1</td><td>1242</td><td>1</td><td>471</td></tr> <tr><td>X86299-W02/73-1</td><td>1022</td><td>3</td><td>361</td></tr> <tr><td>X86299-W02/74-1</td><td>1272</td><td>1</td><td>486</td></tr> <tr><td>X86299-W02/75-1</td><td>1012</td><td>1</td><td>356</td></tr> <tr><td>X86299-W02/76-1</td><td>1182</td><td>1</td><td>441</td></tr> <tr><td>X86299-W02/115A-1</td><td>1172</td><td>1</td><td>436</td></tr> <tr><td>X86299-W02/45-1</td><td>1212</td><td>1</td><td>456</td></tr> <tr><td>X86299-W02/111-1</td><td>1592</td><td>1</td><td>646</td></tr> <tr><td>X86299-W02/45A-1</td><td>1512</td><td>1</td><td>606</td></tr> <tr><td>X86299-W02/77-1</td><td>812</td><td>1</td><td>256</td></tr> <tr><td>X86299-W02/78-1</td><td>1112</td><td>1</td><td>406</td></tr> <tr><td>X86299-W02/79-1</td><td>1142</td><td>2</td><td>421</td></tr> <tr><td>X86299-W02/80-1</td><td>1202</td><td>1</td><td>451</td></tr> <tr><td>X86199-W02/81-1</td><td>1202</td><td>1</td><td>451</td></tr> <tr><td>X86299-W02/82-1</td><td>1482</td><td>1</td><td>591</td></tr> <tr><td>X86299-W02/83-1</td><td>1062</td><td>1</td><td>381</td></tr> <tr><td>X86299-W02/84-1</td><td>1342</td><td>1</td><td>521</td></tr> <tr><td>X86299-W02/85-1</td><td>1222</td><td>2</td><td>461</td></tr> <tr><td>X86299-W02/86-1</td><td>1172</td><td>1</td><td>436</td></tr> <tr><td>X86299-W02/87-1</td><td>1182</td><td>2</td><td>441</td></tr> <tr><td>X86199-W02/88-1</td><td>1222</td><td>1</td><td>461</td></tr> <tr><td>X86299-W02/89-1</td><td>1012</td><td>1</td><td>356</td></tr> <tr><td>X86299-W02/90-1</td><td>812</td><td>2</td><td>256</td></tr> <tr><td>X86299-W02/91-1</td><td>1212</td><td>1</td><td>456</td></tr> <tr><td>X86299-W02/92-1</td><td>1022</td><td>1</td><td>361</td></tr> <tr><td>X86299-W02/93-1</td><td>1012</td><td>1</td><td>356</td></tr> <tr><td>X86299-W02/94-1</td><td>1012</td><td>1</td><td>356</td></tr> <tr><td>X86299-W02/95-1</td><td>1212</td><td>1</td><td>456</td></tr> <tr><td>X86299-W02/96-1</td><td>1172</td><td>1</td><td>436</td></tr> <tr><td>X86299-W02/97-1</td><td>1122</td><td>1</td><td>411</td></tr> <tr><td>X86299-W02/97-1</td><td>1142</td><td>1</td><td>421</td></tr> <tr><td>X86299-W02/99-1</td><td>1282</td><td>1</td><td>491</td></tr> <tr><td>X86299-W02/100-1</td><td>1202</td><td>1</td><td>451</td></tr> <tr><td>X86299-W02/113-1</td><td>952</td><td>1</td><td>326</td></tr> <tr><td>X86299-W02/115-1</td><td>1132</td><td>1</td><td>416</td></tr> <tr><td>X86299-W02/112-1</td><td>1202</td><td>1</td><td>451</td></tr> <tr><td>X86299-W02/116-1</td><td>1142</td><td>1</td><td>421</td></tr> <tr><td>X86299-W02/117-1</td><td>1292</td><td>1</td><td>496</td></tr> </tbody> </table>				型材编号	长度H	数量	L1	X86199-W02/51-1	1212	1	456	X86199-W02/52-1	1202	1	451	X86199-W02/53-1	1022	1	361	X86199-W02/54-1	1752	1	726	X86199-W02/55-1	952	1	326	X86199-W02/56-1	982	1	341	X86199-W02/57-1	1692	1	696	X86199-W02/58-1	1092	1	396	X86199-W02/60-1	1092	1	396	X86199-W02/61-1	1062	1	381	X86299-W02/62-1	1062	1	381	X86299-W02/63-1	1172	1	436	X86299-W02/64-1	992	1	346	X86199-W02/65-1	1222	1	461	X86299-W02/66-1	1152	1	426	X86299-W02/67-1	1062	2	381	X86299-W02/68-1	1042	2	371	X86299-W02/69-1	952	1	326	X86299-W02/71-1	1032	1	366	X86299-W02/72-1	1242	1	471	X86299-W02/73-1	1022	3	361	X86299-W02/74-1	1272	1	486	X86299-W02/75-1	1012	1	356	X86299-W02/76-1	1182	1	441	X86299-W02/115A-1	1172	1	436	X86299-W02/45-1	1212	1	456	X86299-W02/111-1	1592	1	646	X86299-W02/45A-1	1512	1	606	X86299-W02/77-1	812	1	256	X86299-W02/78-1	1112	1	406	X86299-W02/79-1	1142	2	421	X86299-W02/80-1	1202	1	451	X86199-W02/81-1	1202	1	451	X86299-W02/82-1	1482	1	591	X86299-W02/83-1	1062	1	381	X86299-W02/84-1	1342	1	521	X86299-W02/85-1	1222	2	461	X86299-W02/86-1	1172	1	436	X86299-W02/87-1	1182	2	441	X86199-W02/88-1	1222	1	461	X86299-W02/89-1	1012	1	356	X86299-W02/90-1	812	2	256	X86299-W02/91-1	1212	1	456	X86299-W02/92-1	1022	1	361	X86299-W02/93-1	1012	1	356	X86299-W02/94-1	1012	1	356	X86299-W02/95-1	1212	1	456	X86299-W02/96-1	1172	1	436	X86299-W02/97-1	1122	1	411	X86299-W02/97-1	1142	1	421	X86299-W02/99-1	1282	1	491	X86299-W02/100-1	1202	1	451	X86299-W02/113-1	952	1	326	X86299-W02/115-1	1132	1	416	X86299-W02/112-1	1202	1	451	X86299-W02/116-1	1142	1	421	X86299-W02/117-1	1292	1	496
型材编号	长度H	数量	L1																																																																																																																																																																																																																																																																																																																																																																																																																																																				
X86199-W01/45-1	1152	1	426																																																																																																																																																																																																																																																																																																																																																																																																																																																				
X86199-W01/46-1	1182	1	441																																																																																																																																																																																																																																																																																																																																																																																																																																																				
X86199-W01/47-1	1152	1	426																																																																																																																																																																																																																																																																																																																																																																																																																																																				
X86199-W01/48-1	872	1	286																																																																																																																																																																																																																																																																																																																																																																																																																																																				
X86199-W01/49-1	1212	1	456																																																																																																																																																																																																																																																																																																																																																																																																																																																				
X86199-W01/51-1	1032	1	366																																																																																																																																																																																																																																																																																																																																																																																																																																																				
X86199-W01/52-1	1202	1	451																																																																																																																																																																																																																																																																																																																																																																																																																																																				
X86199-W01/53-1	1162	1	431																																																																																																																																																																																																																																																																																																																																																																																																																																																				
X86199-W01/54-1	1192	1	446																																																																																																																																																																																																																																																																																																																																																																																																																																																				
X86199-W01/55-1	1192	1	446																																																																																																																																																																																																																																																																																																																																																																																																																																																				
X86199-W01/56-1	1212	1	456																																																																																																																																																																																																																																																																																																																																																																																																																																																				
X86199-W01/57-1	1342	1	521																																																																																																																																																																																																																																																																																																																																																																																																																																																				
X86199-W01/58-1	1212	1	456																																																																																																																																																																																																																																																																																																																																																																																																																																																				
X86199-W01/59-1	1172	1	436																																																																																																																																																																																																																																																																																																																																																																																																																																																				
X86199-W01/60-1	1172	1	436																																																																																																																																																																																																																																																																																																																																																																																																																																																				
X86199-W01/61-1	1122	1	411																																																																																																																																																																																																																																																																																																																																																																																																																																																				
X86199-W01/62-1	1172	1	436																																																																																																																																																																																																																																																																																																																																																																																																																																																				
X86199-W01/63-1	1002	1	351																																																																																																																																																																																																																																																																																																																																																																																																																																																				
X86199-W02/48-1	812	1	256																																																																																																																																																																																																																																																																																																																																																																																																																																																				
X86199-W02/50-1	1182	1	441																																																																																																																																																																																																																																																																																																																																																																																																																																																				
X86199-W01/65-1	1012	1	356																																																																																																																																																																																																																																																																																																																																																																																																																																																				
X86199-W01/6A-1	1012	1	356																																																																																																																																																																																																																																																																																																																																																																																																																																																				
X86199-W05/36-1	541.5	1	0																																																																																																																																																																																																																																																																																																																																																																																																																																																				
X86199-W05/37-1	611.5	1	0																																																																																																																																																																																																																																																																																																																																																																																																																																																				
X86199-W05/38-1	561.5	1	0																																																																																																																																																																																																																																																																																																																																																																																																																																																				
X86199-W05/39-1	821.5	1	0																																																																																																																																																																																																																																																																																																																																																																																																																																																				
X86199-W05/40-1	531.5	1	0																																																																																																																																																																																																																																																																																																																																																																																																																																																				
X86199-W05/41-1	521.5	1	0																																																																																																																																																																																																																																																																																																																																																																																																																																																				
X86199-W05/42-1	531.5	1	0																																																																																																																																																																																																																																																																																																																																																																																																																																																				
X86199-W05/43-1	531.5	1	0																																																																																																																																																																																																																																																																																																																																																																																																																																																				
X86199-W05/44-1	531.5	1	0																																																																																																																																																																																																																																																																																																																																																																																																																																																				
X86199-W05/45-1	541.5	1	0																																																																																																																																																																																																																																																																																																																																																																																																																																																				
X86199-W05/47-1	541.5	1	0																																																																																																																																																																																																																																																																																																																																																																																																																																																				
X86199-W05/48-1	621.5	1	0																																																																																																																																																																																																																																																																																																																																																																																																																																																				
X86199-W05/49-1	621.5	1	0																																																																																																																																																																																																																																																																																																																																																																																																																																																				
X86199-W05/51-1	621.5	1	0																																																																																																																																																																																																																																																																																																																																																																																																																																																				
X86199-W05/52-1	551.5	1	0																																																																																																																																																																																																																																																																																																																																																																																																																																																				
X86199-W05/15-1	711.5	1	0																																																																																																																																																																																																																																																																																																																																																																																																																																																				
X86199-W06/08-1	521.5	1	0																																																																																																																																																																																																																																																																																																																																																																																																																																																				
X86199-W06/09-1	551.5	1	0																																																																																																																																																																																																																																																																																																																																																																																																																																																				
X86199-W06/10-1	531.5	1	0																																																																																																																																																																																																																																																																																																																																																																																																																																																				
X86199-W06/11-1	561.5	1	0																																																																																																																																																																																																																																																																																																																																																																																																																																																				
X86199-W06/12-1	531.5	1	0																																																																																																																																																																																																																																																																																																																																																																																																																																																				
X86199-W06/14-1	761.5	1	0																																																																																																																																																																																																																																																																																																																																																																																																																																																				
X86199-W06/15-1	611.5	1	0																																																																																																																																																																																																																																																																																																																																																																																																																																																				
X86199-W06/16-1	541.5	1	0																																																																																																																																																																																																																																																																																																																																																																																																																																																				
X86199-W06/17-1	631.5	1	0																																																																																																																																																																																																																																																																																																																																																																																																																																																				
X86199-W06/18A-1	516.5	1	0																																																																																																																																																																																																																																																																																																																																																																																																																																																				
X86199-W6.2/09-1	716.5	1	0																																																																																																																																																																																																																																																																																																																																																																																																																																																				
型材编号	长度H	数量	L1																																																																																																																																																																																																																																																																																																																																																																																																																																																				
X86199-W02/51-1	1212	1	456																																																																																																																																																																																																																																																																																																																																																																																																																																																				
X86199-W02/52-1	1202	1	451																																																																																																																																																																																																																																																																																																																																																																																																																																																				
X86199-W02/53-1	1022	1	361																																																																																																																																																																																																																																																																																																																																																																																																																																																				
X86199-W02/54-1	1752	1	726																																																																																																																																																																																																																																																																																																																																																																																																																																																				
X86199-W02/55-1	952	1	326																																																																																																																																																																																																																																																																																																																																																																																																																																																				
X86199-W02/56-1	982	1	341																																																																																																																																																																																																																																																																																																																																																																																																																																																				
X86199-W02/57-1	1692	1	696																																																																																																																																																																																																																																																																																																																																																																																																																																																				
X86199-W02/58-1	1092	1	396																																																																																																																																																																																																																																																																																																																																																																																																																																																				
X86199-W02/60-1	1092	1	396																																																																																																																																																																																																																																																																																																																																																																																																																																																				
X86199-W02/61-1	1062	1	381																																																																																																																																																																																																																																																																																																																																																																																																																																																				
X86299-W02/62-1	1062	1	381																																																																																																																																																																																																																																																																																																																																																																																																																																																				
X86299-W02/63-1	1172	1	436																																																																																																																																																																																																																																																																																																																																																																																																																																																				
X86299-W02/64-1	992	1	346																																																																																																																																																																																																																																																																																																																																																																																																																																																				
X86199-W02/65-1	1222	1	461																																																																																																																																																																																																																																																																																																																																																																																																																																																				
X86299-W02/66-1	1152	1	426																																																																																																																																																																																																																																																																																																																																																																																																																																																				
X86299-W02/67-1	1062	2	381																																																																																																																																																																																																																																																																																																																																																																																																																																																				
X86299-W02/68-1	1042	2	371																																																																																																																																																																																																																																																																																																																																																																																																																																																				
X86299-W02/69-1	952	1	326																																																																																																																																																																																																																																																																																																																																																																																																																																																				
X86299-W02/71-1	1032	1	366																																																																																																																																																																																																																																																																																																																																																																																																																																																				
X86299-W02/72-1	1242	1	471																																																																																																																																																																																																																																																																																																																																																																																																																																																				
X86299-W02/73-1	1022	3	361																																																																																																																																																																																																																																																																																																																																																																																																																																																				
X86299-W02/74-1	1272	1	486																																																																																																																																																																																																																																																																																																																																																																																																																																																				
X86299-W02/75-1	1012	1	356																																																																																																																																																																																																																																																																																																																																																																																																																																																				
X86299-W02/76-1	1182	1	441																																																																																																																																																																																																																																																																																																																																																																																																																																																				
X86299-W02/115A-1	1172	1	436																																																																																																																																																																																																																																																																																																																																																																																																																																																				
X86299-W02/45-1	1212	1	456																																																																																																																																																																																																																																																																																																																																																																																																																																																				
X86299-W02/111-1	1592	1	646																																																																																																																																																																																																																																																																																																																																																																																																																																																				
X86299-W02/45A-1	1512	1	606																																																																																																																																																																																																																																																																																																																																																																																																																																																				
X86299-W02/77-1	812	1	256																																																																																																																																																																																																																																																																																																																																																																																																																																																				
X86299-W02/78-1	1112	1	406																																																																																																																																																																																																																																																																																																																																																																																																																																																				
X86299-W02/79-1	1142	2	421																																																																																																																																																																																																																																																																																																																																																																																																																																																				
X86299-W02/80-1	1202	1	451																																																																																																																																																																																																																																																																																																																																																																																																																																																				
X86199-W02/81-1	1202	1	451																																																																																																																																																																																																																																																																																																																																																																																																																																																				
X86299-W02/82-1	1482	1	591																																																																																																																																																																																																																																																																																																																																																																																																																																																				
X86299-W02/83-1	1062	1	381																																																																																																																																																																																																																																																																																																																																																																																																																																																				
X86299-W02/84-1	1342	1	521																																																																																																																																																																																																																																																																																																																																																																																																																																																				
X86299-W02/85-1	1222	2	461																																																																																																																																																																																																																																																																																																																																																																																																																																																				
X86299-W02/86-1	1172	1	436																																																																																																																																																																																																																																																																																																																																																																																																																																																				
X86299-W02/87-1	1182	2	441																																																																																																																																																																																																																																																																																																																																																																																																																																																				
X86199-W02/88-1	1222	1	461																																																																																																																																																																																																																																																																																																																																																																																																																																																				
X86299-W02/89-1	1012	1	356																																																																																																																																																																																																																																																																																																																																																																																																																																																				
X86299-W02/90-1	812	2	256																																																																																																																																																																																																																																																																																																																																																																																																																																																				
X86299-W02/91-1	1212	1	456																																																																																																																																																																																																																																																																																																																																																																																																																																																				
X86299-W02/92-1	1022	1	361																																																																																																																																																																																																																																																																																																																																																																																																																																																				
X86299-W02/93-1	1012	1	356																																																																																																																																																																																																																																																																																																																																																																																																																																																				
X86299-W02/94-1	1012	1	356																																																																																																																																																																																																																																																																																																																																																																																																																																																				
X86299-W02/95-1	1212	1	456																																																																																																																																																																																																																																																																																																																																																																																																																																																				
X86299-W02/96-1	1172	1	436																																																																																																																																																																																																																																																																																																																																																																																																																																																				
X86299-W02/97-1	1122	1	411																																																																																																																																																																																																																																																																																																																																																																																																																																																				
X86299-W02/97-1	1142	1	421																																																																																																																																																																																																																																																																																																																																																																																																																																																				
X86299-W02/99-1	1282	1	491																																																																																																																																																																																																																																																																																																																																																																																																																																																				
X86299-W02/100-1	1202	1	451																																																																																																																																																																																																																																																																																																																																																																																																																																																				
X86299-W02/113-1	952	1	326																																																																																																																																																																																																																																																																																																																																																																																																																																																				
X86299-W02/115-1	1132	1	416																																																																																																																																																																																																																																																																																																																																																																																																																																																				
X86299-W02/112-1	1202	1	451																																																																																																																																																																																																																																																																																																																																																																																																																																																				
X86299-W02/116-1	1142	1	421																																																																																																																																																																																																																																																																																																																																																																																																																																																				
X86299-W02/117-1	1292	1	496																																																																																																																																																																																																																																																																																																																																																																																																																																																				
工程號	J-860	地盤	馬灣	附 件 加工图见: X86199-P1																																																																																																																																																																																																																																																																																																																																																																																																																																																			
名稱	50窗玉料		探 用																																																																																																																																																																																																																																																																																																																																																																																																																																																				
材 料	X86199		地盤																																																																																																																																																																																																																																																																																																																																																																																																																																																				
顏 色	--		工廠																																																																																																																																																																																																																																																																																																																																																																																																																																																				

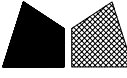
 美特鋁質 有限公司 MIDI Aluminium Fabricator Ltd.				類別		物料號	
修改	-	-		制圖	LRA	2023. 12. 14	圖號 X86199-P2
日期	-	-		復核	-	-	數量 一
				批准			位置

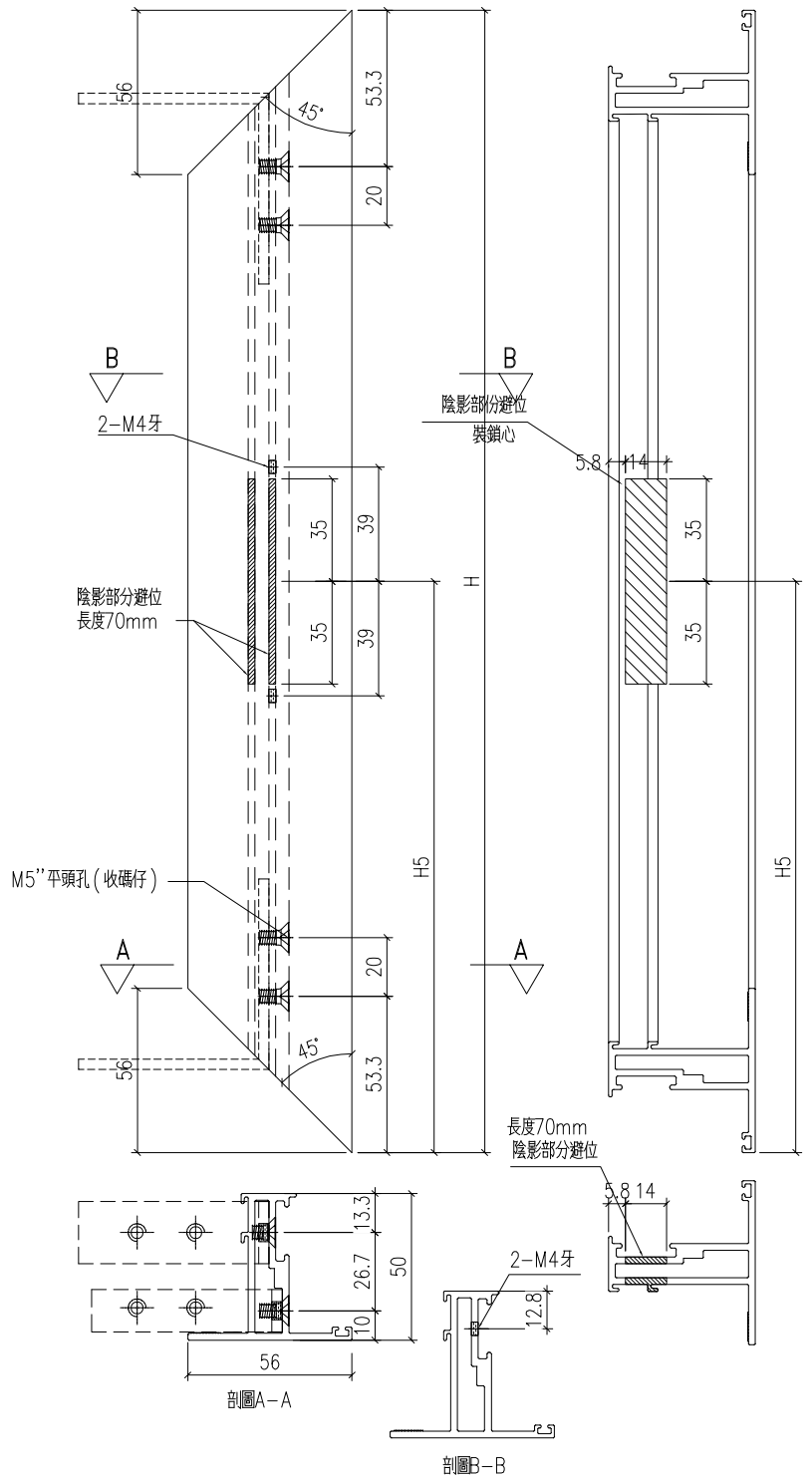

工程號	J-860	地盤	馬灣	附件	数据表见: X86199-P2a
名稱	50窗玉料		採用		
材料	X86199		地盤		
顏色	-		工廠		

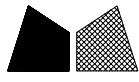
 美特鋁質有限公司 MIDI Aluminium Fabricator Ltd.				類別		物料號																																																																																																																																																																																																																																																																																																																																																																																																																																																	
				制圖	LRA	2023.12.14	圖號	X86199-P2a																																																																																																																																																																																																																																																																																																																																																																																																																																															
修改	-	-		復核	-	-	數量	-																																																																																																																																																																																																																																																																																																																																																																																																																																															
日期	-	-		批准			位置																																																																																																																																																																																																																																																																																																																																																																																																																																																
<table border="1"> <thead> <tr> <th>型材編號</th> <th>長度H</th> <th>數量</th> <th>H5</th> </tr> </thead> <tbody> <tr><td>X86199-W01/45-2</td><td>1152</td><td>1</td><td>526</td></tr> <tr><td>X86199-W01/46-2</td><td>1182</td><td>1</td><td>596</td></tr> <tr><td>X86199-W01/47-2</td><td>1152</td><td>1</td><td>516</td></tr> <tr><td>X86199-W01/48-2</td><td>872</td><td>1</td><td>276</td></tr> <tr><td>X86199-W01/49-2</td><td>1212</td><td>1</td><td>606</td></tr> <tr><td>X86199-W01/51-2</td><td>1032</td><td>1</td><td>476</td></tr> <tr><td>X86199-W01/52-2</td><td>1202</td><td>1</td><td>406</td></tr> <tr><td>X86199-W01/53-2</td><td>1162</td><td>1</td><td>566</td></tr> <tr><td>X86199-W01/54-2</td><td>1192</td><td>1</td><td>486</td></tr> <tr><td>X86199-W01/55-2</td><td>1192</td><td>1</td><td>496</td></tr> <tr><td>X86199-W01/56-2</td><td>1212</td><td>1</td><td>606</td></tr> <tr><td>X86199-W01/57-2</td><td>1342</td><td>1</td><td>516</td></tr> <tr><td>X86199-W01/58-2</td><td>1212</td><td>1</td><td>436</td></tr> <tr><td>X86199-W01/59-2</td><td>1172</td><td>1</td><td>516</td></tr> <tr><td>X86199-W01/60-2</td><td>1172</td><td>1</td><td>506</td></tr> <tr><td>X86199-W01/61-2</td><td>1122</td><td>1</td><td>506</td></tr> <tr><td>X86199-W01/62-2</td><td>1172</td><td>1</td><td>506</td></tr> <tr><td>X86199-W01/63-2</td><td>1002</td><td>1</td><td>286</td></tr> <tr><td>X86199-W02/48-2</td><td>812</td><td>1</td><td>256</td></tr> <tr><td>X86199-W02/50-2</td><td>1182</td><td>1</td><td>596</td></tr> <tr><td>X86199-W01/65-2</td><td>1012</td><td>1</td><td>416</td></tr> <tr><td>X86199-W01/6A-2</td><td>1012</td><td>1</td><td>356</td></tr> <tr><td>X86199-W05/36-2</td><td>541.5</td><td>1</td><td>281</td></tr> <tr><td>X86199-W05/37-2</td><td>611.5</td><td>1</td><td>281</td></tr> <tr><td>X86199-W05/38-2</td><td>561.5</td><td>1</td><td>281</td></tr> <tr><td>X86199-W05/39-2</td><td>821.5</td><td>1</td><td>281</td></tr> <tr><td>X86199-W05/40-2</td><td>531.5</td><td>1</td><td>281</td></tr> <tr><td>X86199-W05/41-2</td><td>521.5</td><td>1</td><td>281</td></tr> <tr><td>X86199-W05/42-2</td><td>531.5</td><td>1</td><td>281</td></tr> <tr><td>X86199-W05/43-2</td><td>531.5</td><td>1</td><td>281</td></tr> <tr><td>X86199-W05/44-2</td><td>531.5</td><td>1</td><td>281</td></tr> <tr><td>X86199-W05/45-2</td><td>541.5</td><td>1</td><td>281</td></tr> <tr><td>X86199-W05/47-2</td><td>541.5</td><td>1</td><td>281</td></tr> <tr><td>X86199-W05/48-2</td><td>621.5</td><td>1</td><td>281</td></tr> <tr><td>X86199-W05/49-2</td><td>621.5</td><td>1</td><td>281</td></tr> <tr><td>X86199-W05/51-2</td><td>621.5</td><td>1</td><td>281</td></tr> <tr><td>X86199-W05/52-2</td><td>551.5</td><td>1</td><td>281</td></tr> <tr><td>X86199-W05/15-2</td><td>711.5</td><td>1</td><td>281</td></tr> <tr><td>X86199-W06/08-2</td><td>521.5</td><td>1</td><td>281</td></tr> <tr><td>X86199-W06/09-2</td><td>551.5</td><td>1</td><td>281</td></tr> <tr><td>X86199-W06/10-2</td><td>531.5</td><td>1</td><td>281</td></tr> <tr><td>X86199-W06/11-2</td><td>561.5</td><td>1</td><td>281</td></tr> <tr><td>X86199-W06/12-2</td><td>531.5</td><td>1</td><td>281</td></tr> <tr><td>X86199-W06/14-2</td><td>761.5</td><td>1</td><td>281</td></tr> <tr><td>X86199-W06/15-2</td><td>611.5</td><td>1</td><td>281</td></tr> <tr><td>X86199-W06/16-2</td><td>541.5</td><td>1</td><td>281</td></tr> <tr><td>X86199-W06/17-2</td><td>631.5</td><td>1</td><td>281</td></tr> <tr><td>X86199-W06/18A-2</td><td>516.5</td><td>1</td><td>256</td></tr> <tr><td>X86199-W6.2/09-2</td><td>716.5</td><td>1</td><td>386</td></tr> </tbody> </table>				型材編號	長度H	數量	H5	X86199-W01/45-2	1152	1	526	X86199-W01/46-2	1182	1	596	X86199-W01/47-2	1152	1	516	X86199-W01/48-2	872	1	276	X86199-W01/49-2	1212	1	606	X86199-W01/51-2	1032	1	476	X86199-W01/52-2	1202	1	406	X86199-W01/53-2	1162	1	566	X86199-W01/54-2	1192	1	486	X86199-W01/55-2	1192	1	496	X86199-W01/56-2	1212	1	606	X86199-W01/57-2	1342	1	516	X86199-W01/58-2	1212	1	436	X86199-W01/59-2	1172	1	516	X86199-W01/60-2	1172	1	506	X86199-W01/61-2	1122	1	506	X86199-W01/62-2	1172	1	506	X86199-W01/63-2	1002	1	286	X86199-W02/48-2	812	1	256	X86199-W02/50-2	1182	1	596	X86199-W01/65-2	1012	1	416	X86199-W01/6A-2	1012	1	356	X86199-W05/36-2	541.5	1	281	X86199-W05/37-2	611.5	1	281	X86199-W05/38-2	561.5	1	281	X86199-W05/39-2	821.5	1	281	X86199-W05/40-2	531.5	1	281	X86199-W05/41-2	521.5	1	281	X86199-W05/42-2	531.5	1	281	X86199-W05/43-2	531.5	1	281	X86199-W05/44-2	531.5	1	281	X86199-W05/45-2	541.5	1	281	X86199-W05/47-2	541.5	1	281	X86199-W05/48-2	621.5	1	281	X86199-W05/49-2	621.5	1	281	X86199-W05/51-2	621.5	1	281	X86199-W05/52-2	551.5	1	281	X86199-W05/15-2	711.5	1	281	X86199-W06/08-2	521.5	1	281	X86199-W06/09-2	551.5	1	281	X86199-W06/10-2	531.5	1	281	X86199-W06/11-2	561.5	1	281	X86199-W06/12-2	531.5	1	281	X86199-W06/14-2	761.5	1	281	X86199-W06/15-2	611.5	1	281	X86199-W06/16-2	541.5	1	281	X86199-W06/17-2	631.5	1	281	X86199-W06/18A-2	516.5	1	256	X86199-W6.2/09-2	716.5	1	386	<table border="1"> <thead> <tr> <th>型材編號</th> <th>長度H</th> <th>數量</th> <th>H5</th> </tr> </thead> <tbody> <tr><td>X86199-W02/51-2</td><td>1212</td><td>1</td><td>586</td></tr> <tr><td>X86199-W02/52-2</td><td>1202</td><td>1</td><td>486</td></tr> <tr><td>X86199-W02/53-2</td><td>1022</td><td>1</td><td>426</td></tr> <tr><td>X86199-W02/54-2</td><td>1752</td><td>1</td><td>636</td></tr> <tr><td>X86199-W02/55-2</td><td>952</td><td>1</td><td>406</td></tr> <tr><td>X86199-W02/56-2</td><td>982</td><td>1</td><td>576</td></tr> <tr><td>X86199-W02/57-2</td><td>1692</td><td>1</td><td>566</td></tr> <tr><td>X86199-W02/58-2</td><td>1092</td><td>1</td><td>256</td></tr> <tr><td>X86199-W02/60-2</td><td>1092</td><td>1</td><td>556</td></tr> <tr><td>X86199-W02/61-2</td><td>1062</td><td>1</td><td>436</td></tr> <tr><td>X86299-W02/62-2</td><td>1062</td><td>1</td><td>436</td></tr> <tr><td>X86299-W02/63-2</td><td>1172</td><td>1</td><td>566</td></tr> <tr><td>X86299-W02/64-2</td><td>992</td><td>1</td><td>546</td></tr> <tr><td>X86199-W02/65-2</td><td>1222</td><td>1</td><td>626</td></tr> <tr><td>X86299-W02/66-2</td><td>1152</td><td>1</td><td>516</td></tr> <tr><td>X86299-W02/67-2</td><td>1062</td><td>2</td><td>436</td></tr> <tr><td>X86299-W02/68-2</td><td>1042</td><td>2</td><td>416</td></tr> <tr><td>X86299-W02/69-2</td><td>952</td><td>1</td><td>426</td></tr> <tr><td>X86299-W02/71-2</td><td>1032</td><td>1</td><td>476</td></tr> <tr><td>X86299-W02/72-2</td><td>1242</td><td>1</td><td>256</td></tr> <tr><td>X86299-W02/73-2</td><td>1022</td><td>3</td><td>426</td></tr> <tr><td>X86299-W02/74-2</td><td>1272</td><td>1</td><td>296</td></tr> <tr><td>X86299-W02/75-2</td><td>1012</td><td>1</td><td>406</td></tr> <tr><td>X86299-W02/76-2</td><td>1182</td><td>1</td><td>546</td></tr> <tr><td>X86299-W02/115A-2</td><td>1172</td><td>1</td><td>556</td></tr> <tr><td>X86299-W02/45-2</td><td>1212</td><td>1</td><td>606</td></tr> <tr><td>X86299-W02/111-2</td><td>1592</td><td>1</td><td>526</td></tr> <tr><td>X86299-W02/45A-2</td><td>1512</td><td>1</td><td>396</td></tr> <tr><td>X86299-W02/77-2</td><td>812</td><td>1</td><td>216</td></tr> <tr><td>X86299-W02/78-2</td><td>1112</td><td>1</td><td>486</td></tr> <tr><td>X86299-W02/79-2</td><td>1142</td><td>2</td><td>526</td></tr> <tr><td>X86299-W02/80-2</td><td>1202</td><td>1</td><td>406</td></tr> <tr><td>X86199-W02/81-2</td><td>1202</td><td>1</td><td>586</td></tr> <tr><td>X86299-W02/82-2</td><td>1482</td><td>1</td><td>396</td></tr> <tr><td>X86299-W02/83-2</td><td>1062</td><td>1</td><td>436</td></tr> <tr><td>X86299-W02/84-2</td><td>1342</td><td>1</td><td>566</td></tr> <tr><td>X86299-W02/85-2</td><td>1222</td><td>2</td><td>506</td></tr> <tr><td>X86299-W02/86-2</td><td>1172</td><td>1</td><td>566</td></tr> <tr><td>X86299-W02/87-2</td><td>1182</td><td>2</td><td>526</td></tr> <tr><td>X86199-W02/88-2</td><td>1222</td><td>1</td><td>656</td></tr> <tr><td>X86299-W02/89-2</td><td>1012</td><td>1</td><td>386</td></tr> <tr><td>X86299-W02/90-2</td><td>812</td><td>2</td><td>196</td></tr> <tr><td>X86299-W02/91-2</td><td>1212</td><td>1</td><td>546</td></tr> <tr><td>X86299-W02/92-2</td><td>1022</td><td>1</td><td>416</td></tr> <tr><td>X86299-W02/93-2</td><td>1012</td><td>1</td><td>196</td></tr> <tr><td>X86299-W02/94-2</td><td>1012</td><td>1</td><td>396</td></tr> <tr><td>X86299-W02/95-2</td><td>1212</td><td>1</td><td>586</td></tr> <tr><td>X86299-W02/96-2</td><td>1172</td><td>1</td><td>226</td></tr> <tr><td>X86299-W02/97-2</td><td>1122</td><td>1</td><td>416</td></tr> <tr><td>X86299-W02/97-2</td><td>1142</td><td>1</td><td>506</td></tr> <tr><td>X86299-W02/99-2</td><td>1282</td><td>1</td><td>586</td></tr> <tr><td>X86299-W02/100-2</td><td>1202</td><td>1</td><td>596</td></tr> <tr><td>X86299-W02/113-2</td><td>952</td><td>1</td><td>256</td></tr> <tr><td>X86299-W02/115-2</td><td>1132</td><td>1</td><td>216</td></tr> <tr><td>X86299-W02/112-2</td><td>1202</td><td>1</td><td>596</td></tr> <tr><td>X86299-W02/116-2</td><td>1142</td><td>1</td><td>546</td></tr> <tr><td>X86299-W02/117-2</td><td>1292</td><td>1</td><td>636</td></tr> </tbody> </table>				型材編號	長度H	數量	H5	X86199-W02/51-2	1212	1	586	X86199-W02/52-2	1202	1	486	X86199-W02/53-2	1022	1	426	X86199-W02/54-2	1752	1	636	X86199-W02/55-2	952	1	406	X86199-W02/56-2	982	1	576	X86199-W02/57-2	1692	1	566	X86199-W02/58-2	1092	1	256	X86199-W02/60-2	1092	1	556	X86199-W02/61-2	1062	1	436	X86299-W02/62-2	1062	1	436	X86299-W02/63-2	1172	1	566	X86299-W02/64-2	992	1	546	X86199-W02/65-2	1222	1	626	X86299-W02/66-2	1152	1	516	X86299-W02/67-2	1062	2	436	X86299-W02/68-2	1042	2	416	X86299-W02/69-2	952	1	426	X86299-W02/71-2	1032	1	476	X86299-W02/72-2	1242	1	256	X86299-W02/73-2	1022	3	426	X86299-W02/74-2	1272	1	296	X86299-W02/75-2	1012	1	406	X86299-W02/76-2	1182	1	546	X86299-W02/115A-2	1172	1	556	X86299-W02/45-2	1212	1	606	X86299-W02/111-2	1592	1	526	X86299-W02/45A-2	1512	1	396	X86299-W02/77-2	812	1	216	X86299-W02/78-2	1112	1	486	X86299-W02/79-2	1142	2	526	X86299-W02/80-2	1202	1	406	X86199-W02/81-2	1202	1	586	X86299-W02/82-2	1482	1	396	X86299-W02/83-2	1062	1	436	X86299-W02/84-2	1342	1	566	X86299-W02/85-2	1222	2	506	X86299-W02/86-2	1172	1	566	X86299-W02/87-2	1182	2	526	X86199-W02/88-2	1222	1	656	X86299-W02/89-2	1012	1	386	X86299-W02/90-2	812	2	196	X86299-W02/91-2	1212	1	546	X86299-W02/92-2	1022	1	416	X86299-W02/93-2	1012	1	196	X86299-W02/94-2	1012	1	396	X86299-W02/95-2	1212	1	586	X86299-W02/96-2	1172	1	226	X86299-W02/97-2	1122	1	416	X86299-W02/97-2	1142	1	506	X86299-W02/99-2	1282	1	586	X86299-W02/100-2	1202	1	596	X86299-W02/113-2	952	1	256	X86299-W02/115-2	1132	1	216	X86299-W02/112-2	1202	1	596	X86299-W02/116-2	1142	1	546	X86299-W02/117-2	1292	1	636
型材編號	長度H	數量	H5																																																																																																																																																																																																																																																																																																																																																																																																																																																				
X86199-W01/45-2	1152	1	526																																																																																																																																																																																																																																																																																																																																																																																																																																																				
X86199-W01/46-2	1182	1	596																																																																																																																																																																																																																																																																																																																																																																																																																																																				
X86199-W01/47-2	1152	1	516																																																																																																																																																																																																																																																																																																																																																																																																																																																				
X86199-W01/48-2	872	1	276																																																																																																																																																																																																																																																																																																																																																																																																																																																				
X86199-W01/49-2	1212	1	606																																																																																																																																																																																																																																																																																																																																																																																																																																																				
X86199-W01/51-2	1032	1	476																																																																																																																																																																																																																																																																																																																																																																																																																																																				
X86199-W01/52-2	1202	1	406																																																																																																																																																																																																																																																																																																																																																																																																																																																				
X86199-W01/53-2	1162	1	566																																																																																																																																																																																																																																																																																																																																																																																																																																																				
X86199-W01/54-2	1192	1	486																																																																																																																																																																																																																																																																																																																																																																																																																																																				
X86199-W01/55-2	1192	1	496																																																																																																																																																																																																																																																																																																																																																																																																																																																				
X86199-W01/56-2	1212	1	606																																																																																																																																																																																																																																																																																																																																																																																																																																																				
X86199-W01/57-2	1342	1	516																																																																																																																																																																																																																																																																																																																																																																																																																																																				
X86199-W01/58-2	1212	1	436																																																																																																																																																																																																																																																																																																																																																																																																																																																				
X86199-W01/59-2	1172	1	516																																																																																																																																																																																																																																																																																																																																																																																																																																																				
X86199-W01/60-2	1172	1	506																																																																																																																																																																																																																																																																																																																																																																																																																																																				
X86199-W01/61-2	1122	1	506																																																																																																																																																																																																																																																																																																																																																																																																																																																				
X86199-W01/62-2	1172	1	506																																																																																																																																																																																																																																																																																																																																																																																																																																																				
X86199-W01/63-2	1002	1	286																																																																																																																																																																																																																																																																																																																																																																																																																																																				
X86199-W02/48-2	812	1	256																																																																																																																																																																																																																																																																																																																																																																																																																																																				
X86199-W02/50-2	1182	1	596																																																																																																																																																																																																																																																																																																																																																																																																																																																				
X86199-W01/65-2	1012	1	416																																																																																																																																																																																																																																																																																																																																																																																																																																																				
X86199-W01/6A-2	1012	1	356																																																																																																																																																																																																																																																																																																																																																																																																																																																				
X86199-W05/36-2	541.5	1	281																																																																																																																																																																																																																																																																																																																																																																																																																																																				
X86199-W05/37-2	611.5	1	281																																																																																																																																																																																																																																																																																																																																																																																																																																																				
X86199-W05/38-2	561.5	1	281																																																																																																																																																																																																																																																																																																																																																																																																																																																				
X86199-W05/39-2	821.5	1	281																																																																																																																																																																																																																																																																																																																																																																																																																																																				
X86199-W05/40-2	531.5	1	281																																																																																																																																																																																																																																																																																																																																																																																																																																																				
X86199-W05/41-2	521.5	1	281																																																																																																																																																																																																																																																																																																																																																																																																																																																				
X86199-W05/42-2	531.5	1	281																																																																																																																																																																																																																																																																																																																																																																																																																																																				
X86199-W05/43-2	531.5	1	281																																																																																																																																																																																																																																																																																																																																																																																																																																																				
X86199-W05/44-2	531.5	1	281																																																																																																																																																																																																																																																																																																																																																																																																																																																				
X86199-W05/45-2	541.5	1	281																																																																																																																																																																																																																																																																																																																																																																																																																																																				
X86199-W05/47-2	541.5	1	281																																																																																																																																																																																																																																																																																																																																																																																																																																																				
X86199-W05/48-2	621.5	1	281																																																																																																																																																																																																																																																																																																																																																																																																																																																				
X86199-W05/49-2	621.5	1	281																																																																																																																																																																																																																																																																																																																																																																																																																																																				
X86199-W05/51-2	621.5	1	281																																																																																																																																																																																																																																																																																																																																																																																																																																																				
X86199-W05/52-2	551.5	1	281																																																																																																																																																																																																																																																																																																																																																																																																																																																				
X86199-W05/15-2	711.5	1	281																																																																																																																																																																																																																																																																																																																																																																																																																																																				
X86199-W06/08-2	521.5	1	281																																																																																																																																																																																																																																																																																																																																																																																																																																																				
X86199-W06/09-2	551.5	1	281																																																																																																																																																																																																																																																																																																																																																																																																																																																				
X86199-W06/10-2	531.5	1	281																																																																																																																																																																																																																																																																																																																																																																																																																																																				
X86199-W06/11-2	561.5	1	281																																																																																																																																																																																																																																																																																																																																																																																																																																																				
X86199-W06/12-2	531.5	1	281																																																																																																																																																																																																																																																																																																																																																																																																																																																				
X86199-W06/14-2	761.5	1	281																																																																																																																																																																																																																																																																																																																																																																																																																																																				
X86199-W06/15-2	611.5	1	281																																																																																																																																																																																																																																																																																																																																																																																																																																																				
X86199-W06/16-2	541.5	1	281																																																																																																																																																																																																																																																																																																																																																																																																																																																				
X86199-W06/17-2	631.5	1	281																																																																																																																																																																																																																																																																																																																																																																																																																																																				
X86199-W06/18A-2	516.5	1	256																																																																																																																																																																																																																																																																																																																																																																																																																																																				
X86199-W6.2/09-2	716.5	1	386																																																																																																																																																																																																																																																																																																																																																																																																																																																				
型材編號	長度H	數量	H5																																																																																																																																																																																																																																																																																																																																																																																																																																																				
X86199-W02/51-2	1212	1	586																																																																																																																																																																																																																																																																																																																																																																																																																																																				
X86199-W02/52-2	1202	1	486																																																																																																																																																																																																																																																																																																																																																																																																																																																				
X86199-W02/53-2	1022	1	426																																																																																																																																																																																																																																																																																																																																																																																																																																																				
X86199-W02/54-2	1752	1	636																																																																																																																																																																																																																																																																																																																																																																																																																																																				
X86199-W02/55-2	952	1	406																																																																																																																																																																																																																																																																																																																																																																																																																																																				
X86199-W02/56-2	982	1	576																																																																																																																																																																																																																																																																																																																																																																																																																																																				
X86199-W02/57-2	1692	1	566																																																																																																																																																																																																																																																																																																																																																																																																																																																				
X86199-W02/58-2	1092	1	256																																																																																																																																																																																																																																																																																																																																																																																																																																																				
X86199-W02/60-2	1092	1	556																																																																																																																																																																																																																																																																																																																																																																																																																																																				
X86199-W02/61-2	1062	1	436																																																																																																																																																																																																																																																																																																																																																																																																																																																				
X86299-W02/62-2	1062	1	436																																																																																																																																																																																																																																																																																																																																																																																																																																																				
X86299-W02/63-2	1172	1	566																																																																																																																																																																																																																																																																																																																																																																																																																																																				
X86299-W02/64-2	992	1	546																																																																																																																																																																																																																																																																																																																																																																																																																																																				
X86199-W02/65-2	1222	1	626																																																																																																																																																																																																																																																																																																																																																																																																																																																				
X86299-W02/66-2	1152	1	516																																																																																																																																																																																																																																																																																																																																																																																																																																																				
X86299-W02/67-2	1062	2	436																																																																																																																																																																																																																																																																																																																																																																																																																																																				
X86299-W02/68-2	1042	2	416																																																																																																																																																																																																																																																																																																																																																																																																																																																				
X86299-W02/69-2	952	1	426																																																																																																																																																																																																																																																																																																																																																																																																																																																				
X86299-W02/71-2	1032	1	476																																																																																																																																																																																																																																																																																																																																																																																																																																																				
X86299-W02/72-2	1242	1	256																																																																																																																																																																																																																																																																																																																																																																																																																																																				
X86299-W02/73-2	1022	3	426																																																																																																																																																																																																																																																																																																																																																																																																																																																				
X86299-W02/74-2	1272	1	296																																																																																																																																																																																																																																																																																																																																																																																																																																																				
X86299-W02/75-2	1012	1	406																																																																																																																																																																																																																																																																																																																																																																																																																																																				
X86299-W02/76-2	1182	1	546																																																																																																																																																																																																																																																																																																																																																																																																																																																				
X86299-W02/115A-2	1172	1	556																																																																																																																																																																																																																																																																																																																																																																																																																																																				
X86299-W02/45-2	1212	1	606																																																																																																																																																																																																																																																																																																																																																																																																																																																				
X86299-W02/111-2	1592	1	526																																																																																																																																																																																																																																																																																																																																																																																																																																																				
X86299-W02/45A-2	1512	1	396																																																																																																																																																																																																																																																																																																																																																																																																																																																				
X86299-W02/77-2	812	1	216																																																																																																																																																																																																																																																																																																																																																																																																																																																				
X86299-W02/78-2	1112	1	486																																																																																																																																																																																																																																																																																																																																																																																																																																																				
X86299-W02/79-2	1142	2	526																																																																																																																																																																																																																																																																																																																																																																																																																																																				
X86299-W02/80-2	1202	1	406																																																																																																																																																																																																																																																																																																																																																																																																																																																				
X86199-W02/81-2	1202	1	586																																																																																																																																																																																																																																																																																																																																																																																																																																																				
X86299-W02/82-2	1482	1	396																																																																																																																																																																																																																																																																																																																																																																																																																																																				
X86299-W02/83-2	1062	1	436																																																																																																																																																																																																																																																																																																																																																																																																																																																				
X86299-W02/84-2	1342	1	566																																																																																																																																																																																																																																																																																																																																																																																																																																																				
X86299-W02/85-2	1222	2	506																																																																																																																																																																																																																																																																																																																																																																																																																																																				
X86299-W02/86-2	1172	1	566																																																																																																																																																																																																																																																																																																																																																																																																																																																				
X86299-W02/87-2	1182	2	526																																																																																																																																																																																																																																																																																																																																																																																																																																																				
X86199-W02/88-2	1222	1	656																																																																																																																																																																																																																																																																																																																																																																																																																																																				
X86299-W02/89-2	1012	1	386																																																																																																																																																																																																																																																																																																																																																																																																																																																				
X86299-W02/90-2	812	2	196																																																																																																																																																																																																																																																																																																																																																																																																																																																				
X86299-W02/91-2	1212	1	546																																																																																																																																																																																																																																																																																																																																																																																																																																																				
X86299-W02/92-2	1022	1	416																																																																																																																																																																																																																																																																																																																																																																																																																																																				
X86299-W02/93-2	1012	1	196																																																																																																																																																																																																																																																																																																																																																																																																																																																				
X86299-W02/94-2	1012	1	396																																																																																																																																																																																																																																																																																																																																																																																																																																																				
X86299-W02/95-2	1212	1	586																																																																																																																																																																																																																																																																																																																																																																																																																																																				
X86299-W02/96-2	1172	1	226																																																																																																																																																																																																																																																																																																																																																																																																																																																				
X86299-W02/97-2	1122	1	416																																																																																																																																																																																																																																																																																																																																																																																																																																																				
X86299-W02/97-2	1142	1	506																																																																																																																																																																																																																																																																																																																																																																																																																																																				
X86299-W02/99-2	1282	1	586																																																																																																																																																																																																																																																																																																																																																																																																																																																				
X86299-W02/100-2	1202	1	596																																																																																																																																																																																																																																																																																																																																																																																																																																																				
X86299-W02/113-2	952	1	256																																																																																																																																																																																																																																																																																																																																																																																																																																																				
X86299-W02/115-2	1132	1	216																																																																																																																																																																																																																																																																																																																																																																																																																																																				
X86299-W02/112-2	1202	1	596																																																																																																																																																																																																																																																																																																																																																																																																																																																				
X86299-W02/116-2	1142	1	546																																																																																																																																																																																																																																																																																																																																																																																																																																																				
X86299-W02/117-2	1292	1	636																																																																																																																																																																																																																																																																																																																																																																																																																																																				
工程號	J-860	地盤	馬灣	附件 加工图见: X86199-P2																																																																																																																																																																																																																																																																																																																																																																																																																																																			
名稱	50窗玉料		採用																																																																																																																																																																																																																																																																																																																																																																																																																																																				
材料	X86199		地盤																																																																																																																																																																																																																																																																																																																																																																																																																																																				
顏色	--		工廠																																																																																																																																																																																																																																																																																																																																																																																																																																																				

 美特鋁質 有限公司 MIDI Aluminium Fabricator Ltd.				類別		物料號	
修改	-	-		制圖	LRA	2023.12.14	圖號 X86199-P3
日期	-	-		復核	-	-	數量 -
				批准			位置

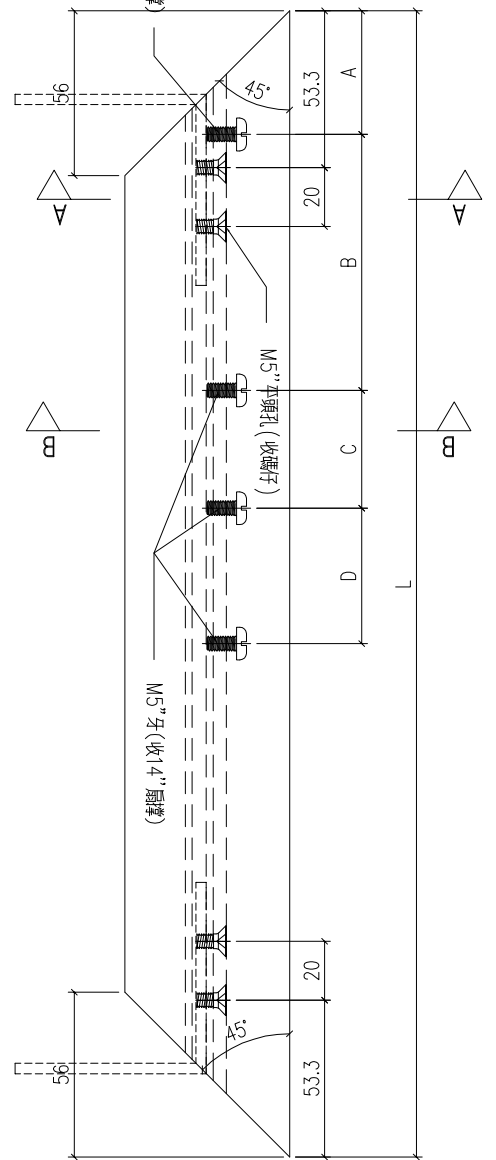
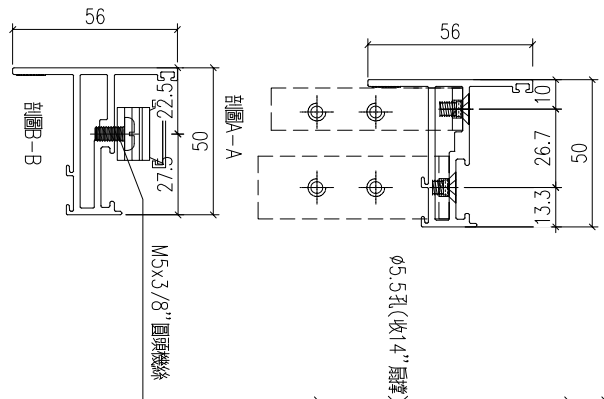



工程號	J-860	地盤	馬灣
名稱	50窗玉料	採用	
材料	X86199	地盤	
顏色	-	工廠	

附件

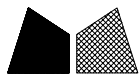
数据表见: X86199-P3a~3b

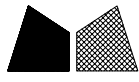
 美特鋁質 有限公司 MIDI Aluminium Fabricator Ltd.				類別		物料號			
				制圖	LRA	2023.12.14	圖號	X86199-P3a	
修改	-	-		復核	-	-	數量	-	
日期	-	-		批准			位置		
型材编号	长度L	数量	A	B	C	D			
X86199-W01/45-3	432	1	42	47	40	76			
X86199-W01/46-3	432	1	42	47	40	76			
X86199-W01/47-3	512	1	42	87	40	76			
X86199-W01/48-3	582	1	42	87	40	76			
X86199-W01/49-3	612	1	42	87	40	76			
X86199-W01/51-3	662	1	42	87	40	76			
X86199-W01/52-3	662	1	42	87	40	76			
X86199-W01/53-3	662	1	42	87	40	76			
X86199-W01/54-3	662	1	42	87	40	76			
X86199-W01/55-3	662	1	42	87	40	76			
X86199-W01/56-3	662	1	42	87	40	76			
X86199-W01/57-3	662	1	42	87	40	76			
X86199-W01/58-3	662	1	42	87	40	76			
X86199-W01/59-3	662	1	42	87	40	76			
X86199-W01/60-3	662	1	42	87	40	76			
X86199-W01/61-3	662	1	42	87	40	76			
X86199-W01/62-3	662	1	42	87	40	76			
X86199-W01/63-3	662	1	42	87	40	76			
X86199-W02/48-3	662	1	42	87	40	76			
X86199-W02/50-3	662	1	42	87	40	76			
X86199-W01/65-3	662	1	42	87	40	76			
X86199-W01/6A-3	662	1	42	87	40	76			
X86199-W05/36-3	362	1	42	47	40	76			
X86199-W05/37-3	372	1	42	47	40	76			
X86199-W05/38-3	412	1	42	47	40	76			
X86199-W05/39-3	502	1	42	87	40	76			
X86199-W05/40-3	612	1	42	87	40	76			
X86199-W05/41-3	612	1	42	87	40	76			
X86199-W05/42-3	662	1	42	87	40	76			
X86199-W05/43-3	662	1	42	87	40	76			
X86199-W05/44-3	662	1	42	87	40	76			
X86199-W05/45-3	662	1	42	87	40	76			
X86199-W05/47-3	662	1	42	87	40	76			
X86199-W05/48-3	662	1	42	87	40	76			
X86199-W05/49-3	662	1	42	87	40	76			
X86199-W05/51-3	662	1	42	87	40	76			
X86199-W05/52-3	662	1	42	87	40	76			
X86199-W05/15-3	662	1	42	87	40	76			
X86199-W06/08-3	612	1	42	87	40	76			
X86199-W06/09-3	612	1	42	87	40	76			
X86199-W06/10-3	612	1	42	87	40	76			
X86199-W06/11-3	662	1	42	87	40	76			
X86199-W06/12-3	662	1	42	87	40	76			
X86199-W06/14-3	662	1	42	87	40	76			
X86199-W06/15-3	662	1	42	87	40	76			
X86199-W06/16-3	662	1	42	87	40	76			
X86199-W06/17-3	662	1	42	87	40	76			
X86199-W06/18A-3	662	1	42	87	40	76			
X86199-W6.2/09-3	662	1	42	87	40	76			
工程號	J-860	地盤	馬灣						
名稱	50窗玉料			探用				附件 加工图见: X86199-P3	
材料	X86199			地盤					
顏色	--			工廠					

 美特鋁質 有限公司 MIDI Aluminium Fabricator Ltd.				類別		物料號		
				制圖	LRA	2023.12.14	圖號	X86199-P3b
修改	-	-		復核	-	-	數量	-
日期	-	-		批准			位置	
型材编号	长度L	数量	A	B	C	D		
X86199-W02/51-5	366.5	1	42	47	40	76		
X86199-W02/52-5	366.5	1	42	47	40	76		
X86199-W02/53-5	406.5	1	42	47	40	76		
X86199-W02/54-5	411.5	1	42	47	40	76		
X86199-W02/55-5	411.5	1	42	47	40	76		
X86199-W02/56-5	411.5	1	42	47	40	76		
X86199-W02/57-5	416.5	1	42	47	40	76		
X86199-W02/58-5	416.5	1	42	47	40	76		
X86199-W02/60-5	416.5	1	42	47	40	76		
X86199-W02/61-5	416.5	1	42	47	40	76		
X86299-W02/62-5	416.5	1	42	47	40	76		
X86299-W02/63-5	416.5	1	42	47	40	76		
X86299-W02/64-5	416.5	1	42	47	40	76		
X86199-W02/65-5	416.5	1	42	47	40	76		
X86299-W02/66-5	416.5	1	42	47	40	76		
X86299-W02/67-5	421.5	2	42	47	40	76		
X86299-W02/68-5	426.5	2	42	47	40	76		
X86299-W02/69-5	426.5	1	42	47	40	76		
X86299-W02/71-5	426.5	1	42	47	40	76		
X86299-W02/72-5	431.5	1	42	47	40	76		
X86299-W02/73-5	431.5	3	42	47	40	76		
X86299-W02/74-5	431.5	1	42	47	40	76		
X86299-W02/75-5	436.5	1	42	47	40	76		
X86299-W02/76-5	441.5	1	42	47	40	76		
X86299-W02/115A-5	411.5	1	42	47	40	76		
X86299-W02/45-5	396.5	1	42	47	40	76		
X86299-W02/111-5	641.5	1	42	87	40	76		
X86299-W02/45A-5	371.5	1	42	47	40	76		
X86299-W02/77-5	441.5	1	42	47	40	76		
X86299-W02/78-5	441.5	1	42	47	40	76		
X86299-W02/79-5	441.5	2	42	47	40	76		
X86299-W02/80-5	441.5	1	42	47	40	76		
X86199-W02/81-5	441.5	1	42	47	40	76		
X86299-W02/82-5	446.5	1	42	47	40	76		
X86299-W02/83-5	451.5	1	42	47	40	76		
X86299-W02/84-5	456.5	1	42	47	40	76		
X86299-W02/85-5	481.5	2	42	47	40	76		
X86299-W02/86-5	541.5	1	42	87	40	76		
X86299-W02/87-5	541.5	2	42	87	40	76		
X86199-W02/88-5	541.5	1	42	87	40	76		
X86299-W02/89-5	541.5	1	42	87	40	76		
X86299-W02/90-5	541.5	2	42	87	40	76		
X86299-W02/91-5	571.5	1	42	87	40	76		
X86299-W02/92-5	596.5	1	42	87	40	76		
X86299-W02/93-5	641.5	1	42	87	40	76		
X86299-W02/94-5	641.5	1	42	87	40	76		
X86299-W02/95-5	641.5	1	42	87	40	76		
X86299-W02/96-5	661.5	1	42	87	40	76		
X86299-W02/97-5	641.5	1	42	87	40	76		
X86299-W02/97-5	641.5	1	42	87	40	76		
X86299-W02/99-5	641.5	1	42	87	40	76		
X86299-W02/100-5	641.5	1	42	87	40	76		
X86299-W02/113-5	391.5	1	42	47	40	76		
X86299-W02/115-5	416.5	1	42	47	40	76		
X86299-W02/112-5	641.5	1	42	87	40	76		
X86299-W02/116-5	416.5	1	42	47	40	76		
X86299-W02/117-5	461.5	1	42	47	40	76		
工程號	J-860	地盤	馬灣					
名稱	50窗玉料			探	用	附件 加工图见: X86199-P3		
材料	X86199			地盤				
顏色	-			工廠				

 美特鋁質 有限公司 MIDI Aluminium Fabricator Ltd.			類別		物料號		
修改	-	-	制圖	LRA	2023.12.14	圖號	X86199-P4
日期	-	-	復核	-	-	數量	—
			批准			位置	

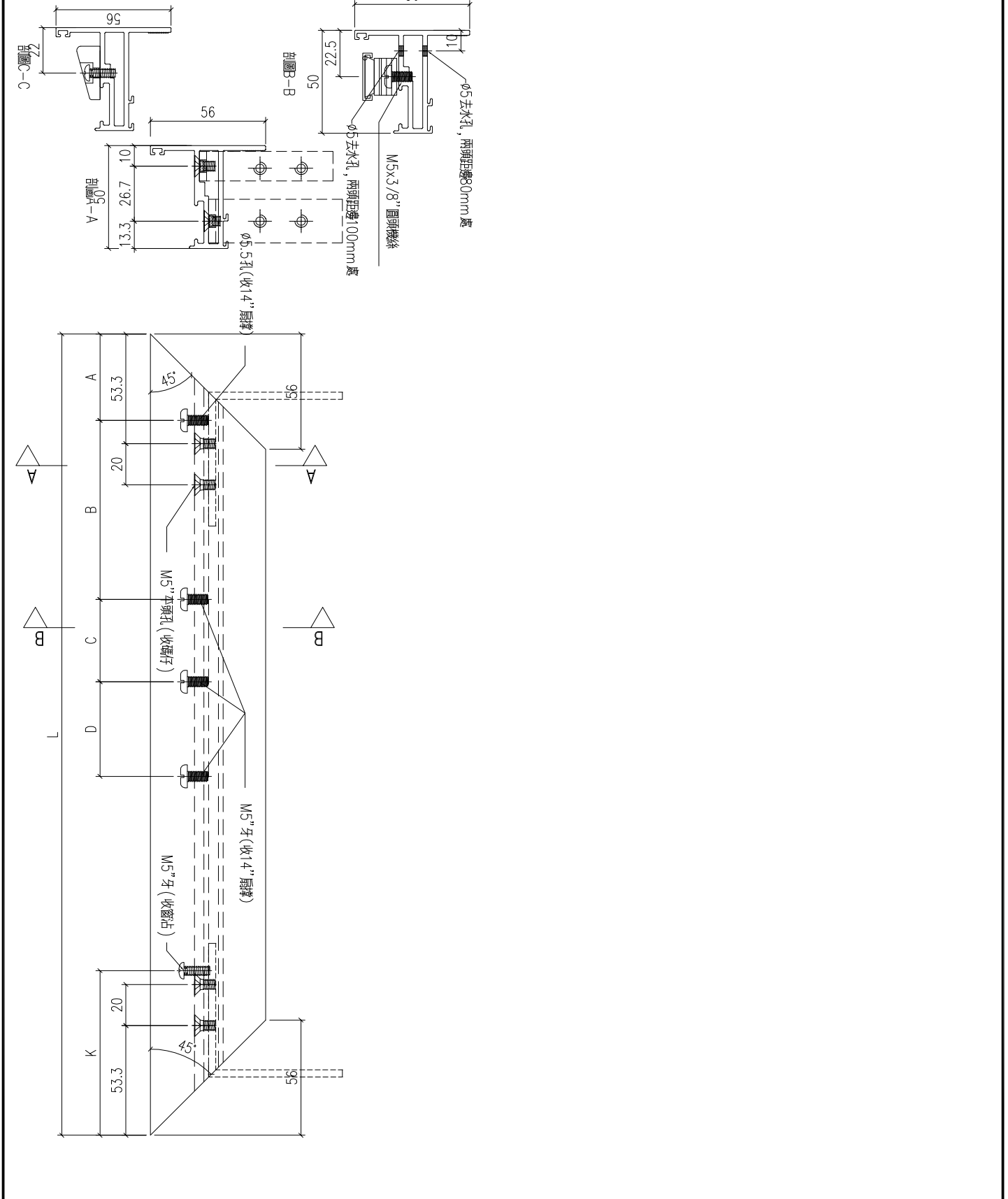

工程號	J-860	地盤	馬灣	附件	数据表见: X86199-P4a~4b
名稱	50窗玉料	採用			
材料	X86199	地盤			
顏色	—	工廠			

 美特鋁質 有限公司 MIDI Aluminium Fabricator Ltd.				類別		物料號			
				制圖	LRA	2023.12.14	圖號	X86199-P4a	
修改	-	-		復核	-	-	數量	-	
日期	-	-		批准			位置		
型材编号	长度L	数量	A	B	C	D	K		
X86199-W01/45-4	432	1	42	47	40	76	60		
X86199-W01/46-4	432	1	42	47	40	76	60		
X86199-W01/47-4	512	1	42	87	40	76	80		
X86199-W01/48-4	582	1	42	87	40	76	80		
X86199-W01/49-4	612	1	42	87	40	76	80		
X86199-W01/51-4	662	1	42	87	40	76	80		
X86199-W01/52-4	662	1	42	87	40	76	80		
X86199-W01/53-4	662	1	42	87	40	76	80		
X86199-W01/54-4	662	1	42	87	40	76	80		
X86199-W01/55-4	662	1	42	87	40	76	80		
X86199-W01/56-4	662	1	42	87	40	76	80		
X86199-W01/57-4	662	1	42	87	40	76	80		
X86199-W01/58-4	662	1	42	87	40	76	80		
X86199-W01/59-4	662	1	42	87	40	76	80		
X86199-W01/60-4	662	1	42	87	40	76	80		
X86199-W01/61-4	662	1	42	87	40	76	80		
X86199-W01/62-4	662	1	42	87	40	76	80		
X86199-W01/63-4	662	1	42	87	40	76	80		
X86199-W02/48-4	662	1	42	87	40	76	80		
X86199-W02/50-4	662	1	42	87	40	76	80		
X86199-W01/65-4	662	1	42	87	40	76	80		
X86199-W01/6A-4	662	1	42	87	40	76	80		
X86199-W05/36-4	362	1	42	47	40	76	0		
X86199-W05/37-4	372	1	42	47	40	76	0		
X86199-W05/38-4	412	1	42	47	40	76	60		
X86199-W05/39-4	502	1	42	87	40	76	80		
X86199-W05/40-4	612	1	42	87	40	76	80		
X86199-W05/41-4	612	1	42	87	40	76	80		
X86199-W05/42-4	662	1	42	87	40	76	80		
X86199-W05/43-4	662	1	42	87	40	76	80		
X86199-W05/44-4	662	1	42	87	40	76	80		
X86199-W05/45-4	662	1	42	87	40	76	80		
X86199-W05/47-4	662	1	42	87	40	76	80		
X86199-W05/48-4	662	1	42	87	40	76	80		
X86199-W05/49-4	662	1	42	87	40	76	80		
X86199-W05/51-4	662	1	42	87	40	76	80		
X86199-W05/52-4	662	1	42	87	40	76	80		
X86199-W05/15-4	662	1	42	87	40	76	80		
X86199-W06/08-4	612	1	42	87	40	76	80		
X86199-W06/09-4	612	1	42	87	40	76	80		
X86199-W06/10-4	612	1	42	87	40	76	80		
X86199-W06/11-4	662	1	42	87	40	76	80		
X86199-W06/12-4	662	1	42	87	40	76	80		
X86199-W06/14-4	662	1	42	87	40	76	80		
X86199-W06/15-4	662	1	42	87	40	76	80		
X86199-W06/16-4	662	1	42	87	40	76	80		
X86199-W06/17-4	662	1	42	87	40	76	80		
X86199-W06/18A-4	662	1	42	87	40	76	80		
X86199-W6.2/09-4	662	1	42	87	40	76	80		
工程號	J-860	地盤	馬灣						
名稱	50窗玉料			探用				附件	
材料	X86199			地盤					
顏色	--			工廠					
加工图见: X86199-P4									

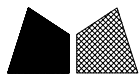
 美特鋁質有限公司 MIDI Aluminium Fabricator Ltd.				類別		物料號			
				制圖		LRA		2023.12.14	
修改				-		-		圖號 X86199-P4b	
日期				-		-		數量 -	
				復核				位置	
				批准					
型材编号	长度L	数量	A	B	C	D	K		
X86199-W02/51-7	366.5	1	42	47	40	76	0		
X86199-W02/52-7	366.5	1	42	47	40	76	0		
X86199-W02/53-7	406.5	1	42	47	40	76	60		
X86199-W02/54-7	411.5	1	42	47	40	76	60		
X86199-W02/55-7	411.5	1	42	47	40	76	60		
X86199-W02/56-7	411.5	1	42	47	40	76	60		
X86199-W02/57-7	416.5	1	42	47	40	76	60		
X86199-W02/58-7	416.5	1	42	47	40	76	60		
X86199-W02/60-7	416.5	1	42	47	40	76	60		
X86199-W02/61-7	416.5	1	42	47	40	76	60		
X86299-W02/62-7	416.5	1	42	47	40	76	60		
X86299-W02/63-7	416.5	1	42	47	40	76	60		
X86299-W02/64-7	416.5	1	42	47	40	76	60		
X86199-W02/65-7	416.5	1	42	47	40	76	60		
X86299-W02/66-7	416.5	1	42	47	40	76	60		
X86299-W02/67-7	421.5	2	42	47	40	76	60		
X86299-W02/68-7	426.5	2	42	47	40	76	60		
X86299-W02/69-7	426.5	1	42	47	40	76	60		
X86299-W02/71-7	426.5	1	42	47	40	76	60		
X86299-W02/72-7	431.5	1	42	47	40	76	60		
X86299-W02/73-7	431.5	3	42	47	40	76	60		
X86299-W02/74-7	431.5	1	42	47	40	76	60		
X86299-W02/75-7	436.5	1	42	47	40	76	60		
X86299-W02/76-7	441.5	1	42	47	40	76	60		
X86299-W02/115A-7	411.5	1	42	47	40	76	60		
X86299-W02/45-7	396.5	1	42	47	40	76	60		
X86299-W02/111-7	641.5	1	42	87	40	76	80		
X86299-W02/45A-7	371.5	1	42	47	40	76	0		
X86299-W02/77-7	441.5	1	42	47	40	76	60		
X86299-W02/78-7	441.5	1	42	47	40	76	60		
X86299-W02/79-7	441.5	2	42	47	40	76	60		
X86299-W02/80-7	441.5	1	42	47	40	76	60		
X86199-W02/81-7	441.5	1	42	47	40	76	60		
X86299-W02/82-7	446.5	1	42	47	40	76	60		
X86299-W02/83-7	451.5	1	42	47	40	76	60		
X86299-W02/84-7	456.5	1	42	47	40	76	60		
X86299-W02/85-7	481.5	2	42	47	40	76	60		
X86299-W02/86-7	541.5	1	42	87	40	76	80		
X86299-W02/87-7	541.5	2	42	87	40	76	80		
X86199-W02/88-7	541.5	1	42	87	40	76	80		
X86299-W02/89-7	541.5	1	42	87	40	76	80		
X86299-W02/90-7	541.5	2	42	87	40	76	80		
X86299-W02/91-7	571.5	1	42	87	40	76	80		
X86299-W02/92-7	596.5	1	42	87	40	76	80		
X86299-W02/93-7	641.5	1	42	87	40	76	80		
X86299-W02/94-7	641.5	1	42	87	40	76	80		
X86299-W02/95-7	641.5	1	42	87	40	76	80		
X86299-W02/96-7	661.5	1	42	87	40	76	80		
X86299-W02/97-7	641.5	1	42	87	40	76	80		
X86299-W02/97-7	641.5	1	42	87	40	76	80		
X86299-W02/99-7	641.5	1	42	87	40	76	80		
X86299-W02/100-7	641.5	1	42	87	40	76	80		
X86299-W02/113-7	391.5	1	42	47	40	76	60		
X86299-W02/115-7	416.5	1	42	47	40	76	60		
X86299-W02/112-7	641.5	1	42	87	40	76	80		
X86299-W02/116-7	416.5	1	42	47	40	76	60		
X86299-W02/117-7	461.5	1	42	47	40	76	60		
工程號	J-860	地盤	馬灣						
名稱	50窗玉料			探用				附件 加工图见: X86199-P4	
材料	X86199			地盤					
顏色	--			工廠					

 美特鋁質 有限公司 MIDI Aluminium Fabricator Ltd.				類別		物料號	
				制圖	LRA	2023.12.14	圖號 X86199-P5
修改	-	-		復核	-	-	數量 一
日期	-	-		批准			位置

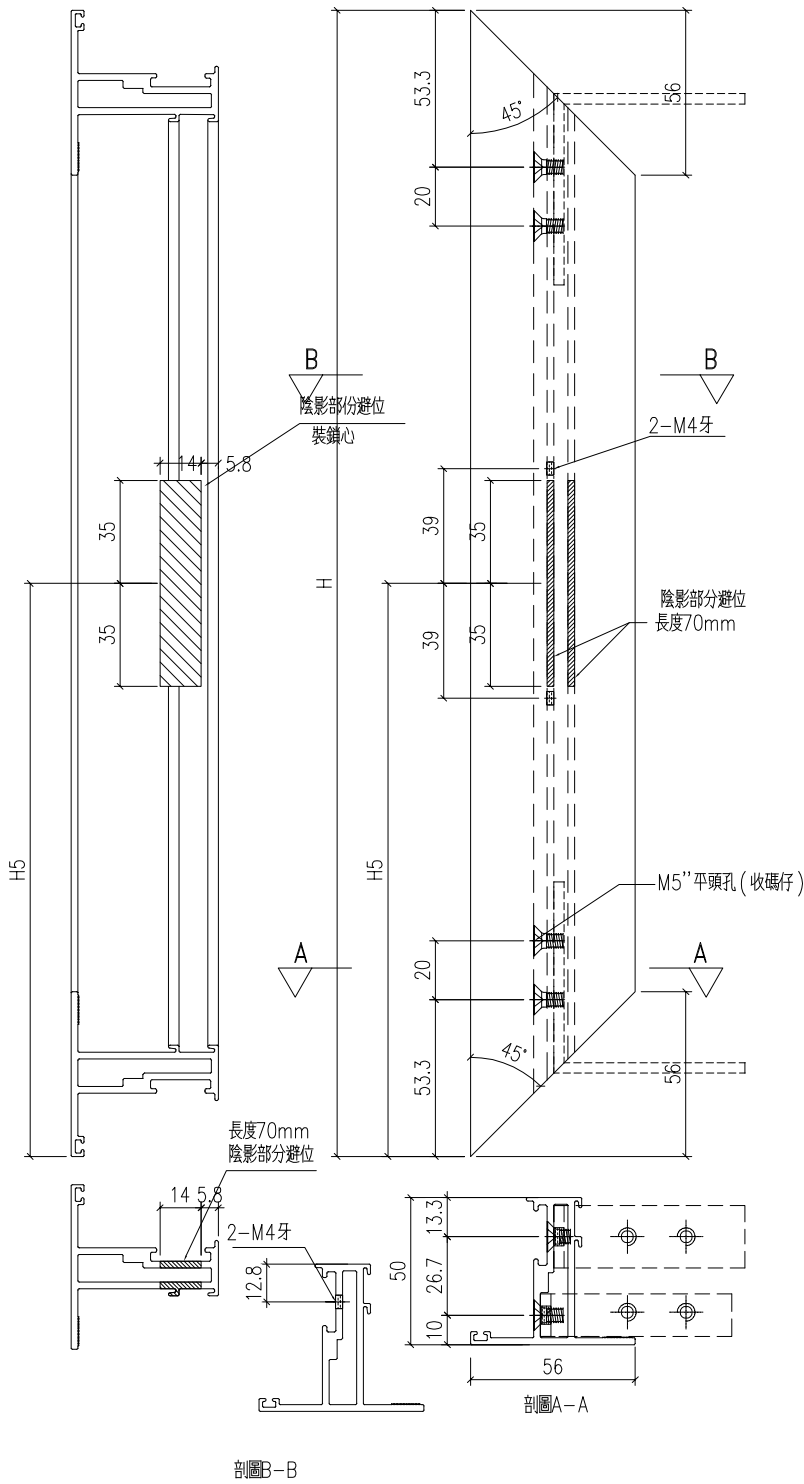

工程號	J-860	地盤	馬灣	附件	数据表见: X86199-P5a
名稱	50窗玉料	採用			
材料	X86199	地盤			
顏色	--	工廠			

 美特鋁質有限公司 MIDI Aluminium Fabricator Ltd.				類別		物料號																																																																																																																																																																																																																																																																																																																																																																																																																													
				制圖	LRA	2023.12.14	圖號	X86199-P5a																																																																																																																																																																																																																																																																																																																																																																																																																											
修改	-	-		復核	-	-	數量	-																																																																																																																																																																																																																																																																																																																																																																																																																											
日期	-	-		批准			位置																																																																																																																																																																																																																																																																																																																																																																																																																												
<table border="1"> <thead> <tr> <th>型材编号</th> <th>长度H</th> <th>数量</th> <th>H5</th> </tr> </thead> <tbody> <tr><td>X86199-W01a/43-1</td><td>902</td><td>1</td><td>346</td></tr> <tr><td>X86199-W01a/45-1</td><td>1242</td><td>1</td><td>666</td></tr> <tr><td>X86199-W01a/47-1</td><td>1162</td><td>1</td><td>556</td></tr> <tr><td>X86199-W01a/48-1</td><td>1172</td><td>1</td><td>566</td></tr> <tr><td>X86199-W01a/50-1</td><td>812</td><td>2</td><td>196</td></tr> <tr><td>X86199-W01a/51-1</td><td>1182</td><td>1</td><td>506</td></tr> <tr><td>X86199-W01a/52-1</td><td>1487</td><td>1</td><td>631</td></tr> <tr><td>X86199-W01a/53-1</td><td>1162</td><td>1</td><td>636</td></tr> <tr><td>X86199-W01a/54-1</td><td>1142</td><td>1</td><td>606</td></tr> <tr><td>X86199-W01a/55-1</td><td>1392</td><td>1</td><td>516</td></tr> <tr><td>X86199-W01a/56-1</td><td>1182</td><td>1</td><td>656</td></tr> <tr><td>X86199-W01a/57-1</td><td>1152</td><td>1</td><td>616</td></tr> <tr><td>X86199-W01a/58-1</td><td>1132</td><td>1</td><td>616</td></tr> <tr><td>X86199-W01a/59-1</td><td>1172</td><td>1</td><td>616</td></tr> <tr><td>X86199-W01a/60-1</td><td>932</td><td>1</td><td>256</td></tr> <tr><td>X86199-W01a/61-1</td><td>1372</td><td>1</td><td>536</td></tr> <tr><td>X86299-W01a/62-1</td><td>1182</td><td>1</td><td>496</td></tr> <tr><td>X86399-W01a/63-1</td><td>1152</td><td>1</td><td>486</td></tr> <tr><td>X86499-W01a/64-1</td><td>1182</td><td>1</td><td>506</td></tr> <tr><td>X86499-W01a/64A-1</td><td>1132</td><td>1</td><td>456</td></tr> <tr><td>X86499-W01a/65-1</td><td>952</td><td>1</td><td>426</td></tr> <tr><td>X86199-W05a/22-1</td><td>661.5</td><td>1</td><td>281</td></tr> <tr><td>X86199-W05a/23-1</td><td>641.5</td><td>1</td><td>281</td></tr> <tr><td>X86199-W05a/26-1</td><td>561.5</td><td>1</td><td>281</td></tr> <tr><td>X86199-W05a/27-1</td><td>521.5</td><td>1</td><td>281</td></tr> <tr><td>X86199-W05a/28-1</td><td>531.5</td><td>2</td><td>281</td></tr> <tr><td>X86199-W05a/29-1</td><td>551.5</td><td>1</td><td>281</td></tr> <tr><td>X86199-W05a/30-1</td><td>561.5</td><td>1</td><td>281</td></tr> <tr><td>X86199-W05a/31-1</td><td>531.5</td><td>1</td><td>281</td></tr> <tr><td>X86199-W05a/32-1</td><td>531.5</td><td>1</td><td>281</td></tr> <tr><td>X86199-W05a/33-1</td><td>581.5</td><td>1</td><td>281</td></tr> <tr><td>X86199-W05a/34-1</td><td>551.5</td><td>1</td><td>281</td></tr> <tr><td>X86199-W05a/35-1</td><td>551.5</td><td>1</td><td>281</td></tr> <tr><td>X86199-W05a/36-1</td><td>521.5</td><td>1</td><td>281</td></tr> <tr><td>X86199-W05a/37-1</td><td>761.5</td><td>1</td><td>281</td></tr> <tr><td>X86199-W05a/41-1</td><td>921.5</td><td>1</td><td>281</td></tr> <tr><td>X86199-W05a/42-1</td><td>591.5</td><td>1</td><td>281</td></tr> <tr><td>X86199-W06/03-1</td><td>551.5</td><td>1</td><td>281</td></tr> <tr><td>X86199-W06a/04-1</td><td>581.5</td><td>1</td><td>281</td></tr> <tr><td>X86199-W06a/06-1</td><td>521.5</td><td>1</td><td>281</td></tr> <tr><td>X86199-W06a/07-1</td><td>661.5</td><td>1</td><td>281</td></tr> <tr><td>X86199-W06a/09-1</td><td>561.5</td><td>1</td><td>281</td></tr> <tr><td>X86199-W6.2a/21-1</td><td>1246.5</td><td>1</td><td>586</td></tr> <tr><td>X86199-W6.2a/22-1</td><td>1296.5</td><td>1</td><td>636</td></tr> </tbody> </table>				型材编号	长度H	数量	H5	X86199-W01a/43-1	902	1	346	X86199-W01a/45-1	1242	1	666	X86199-W01a/47-1	1162	1	556	X86199-W01a/48-1	1172	1	566	X86199-W01a/50-1	812	2	196	X86199-W01a/51-1	1182	1	506	X86199-W01a/52-1	1487	1	631	X86199-W01a/53-1	1162	1	636	X86199-W01a/54-1	1142	1	606	X86199-W01a/55-1	1392	1	516	X86199-W01a/56-1	1182	1	656	X86199-W01a/57-1	1152	1	616	X86199-W01a/58-1	1132	1	616	X86199-W01a/59-1	1172	1	616	X86199-W01a/60-1	932	1	256	X86199-W01a/61-1	1372	1	536	X86299-W01a/62-1	1182	1	496	X86399-W01a/63-1	1152	1	486	X86499-W01a/64-1	1182	1	506	X86499-W01a/64A-1	1132	1	456	X86499-W01a/65-1	952	1	426	X86199-W05a/22-1	661.5	1	281	X86199-W05a/23-1	641.5	1	281	X86199-W05a/26-1	561.5	1	281	X86199-W05a/27-1	521.5	1	281	X86199-W05a/28-1	531.5	2	281	X86199-W05a/29-1	551.5	1	281	X86199-W05a/30-1	561.5	1	281	X86199-W05a/31-1	531.5	1	281	X86199-W05a/32-1	531.5	1	281	X86199-W05a/33-1	581.5	1	281	X86199-W05a/34-1	551.5	1	281	X86199-W05a/35-1	551.5	1	281	X86199-W05a/36-1	521.5	1	281	X86199-W05a/37-1	761.5	1	281	X86199-W05a/41-1	921.5	1	281	X86199-W05a/42-1	591.5	1	281	X86199-W06/03-1	551.5	1	281	X86199-W06a/04-1	581.5	1	281	X86199-W06a/06-1	521.5	1	281	X86199-W06a/07-1	661.5	1	281	X86199-W06a/09-1	561.5	1	281	X86199-W6.2a/21-1	1246.5	1	586	X86199-W6.2a/22-1	1296.5	1	636	<table border="1"> <thead> <tr> <th>型材编号</th> <th>长度H</th> <th>数量</th> <th>H5</th> </tr> </thead> <tbody> <tr><td>X86199-W02/51-3</td><td>1212</td><td>1</td><td>586</td></tr> <tr><td>X86199-W02/52-3</td><td>1202</td><td>1</td><td>486</td></tr> <tr><td>X86199-W02/53-3</td><td>1022</td><td>1</td><td>426</td></tr> <tr><td>X86199-W02/54-3</td><td>1752</td><td>1</td><td>636</td></tr> <tr><td>X86199-W02/55-3</td><td>952</td><td>1</td><td>406</td></tr> <tr><td>X86199-W02/56-3</td><td>982</td><td>1</td><td>576</td></tr> <tr><td>X86199-W02/57-3</td><td>1692</td><td>1</td><td>566</td></tr> <tr><td>X86199-W02/58-3</td><td>1092</td><td>1</td><td>256</td></tr> <tr><td>X86199-W02/60-3</td><td>1092</td><td>1</td><td>556</td></tr> <tr><td>X86199-W02/61-3</td><td>1062</td><td>1</td><td>436</td></tr> <tr><td>X86299-W02/62-3</td><td>1062</td><td>1</td><td>436</td></tr> <tr><td>X86299-W02/63-3</td><td>1172</td><td>1</td><td>566</td></tr> <tr><td>X86299-W02/64-3</td><td>992</td><td>1</td><td>546</td></tr> <tr><td>X86199-W02/65-3</td><td>1222</td><td>1</td><td>626</td></tr> <tr><td>X86299-W02/66-3</td><td>1152</td><td>1</td><td>516</td></tr> <tr><td>X86299-W02/67-3</td><td>1062</td><td>2</td><td>436</td></tr> <tr><td>X86299-W02/68-3</td><td>1042</td><td>2</td><td>416</td></tr> <tr><td>X86299-W02/69-3</td><td>952</td><td>1</td><td>426</td></tr> <tr><td>X86299-W02/71-3</td><td>1032</td><td>1</td><td>476</td></tr> <tr><td>X86299-W02/72-3</td><td>1242</td><td>1</td><td>256</td></tr> <tr><td>X86299-W02/73-3</td><td>1022</td><td>3</td><td>426</td></tr> <tr><td>X86299-W02/74-3</td><td>1272</td><td>1</td><td>296</td></tr> <tr><td>X86299-W02/75-3</td><td>1012</td><td>1</td><td>406</td></tr> <tr><td>X86299-W02/76-3</td><td>1182</td><td>1</td><td>546</td></tr> <tr><td>X86299-W02/115A-3</td><td>1172</td><td>1</td><td>556</td></tr> <tr><td>X86299-W02/45-3</td><td>1212</td><td>1</td><td>606</td></tr> <tr><td>X86299-W02/111-3</td><td>1592</td><td>1</td><td>526</td></tr> <tr><td>X86299-W02/45A-3</td><td>1512</td><td>1</td><td>396</td></tr> <tr><td>X86299-W02/77-3</td><td>812</td><td>1</td><td>216</td></tr> <tr><td>X86299-W02/78-3</td><td>1112</td><td>1</td><td>486</td></tr> <tr><td>X86299-W02/79-3</td><td>1142</td><td>2</td><td>526</td></tr> <tr><td>X86299-W02/80-3</td><td>1202</td><td>1</td><td>406</td></tr> <tr><td>X86199-W02/81-3</td><td>1202</td><td>1</td><td>586</td></tr> <tr><td>X86299-W02/82-3</td><td>1482</td><td>1</td><td>396</td></tr> <tr><td>X86299-W02/83-3</td><td>1062</td><td>1</td><td>436</td></tr> <tr><td>X86299-W02/84-3</td><td>1342</td><td>1</td><td>566</td></tr> <tr><td>X86299-W02/85-3</td><td>1222</td><td>2</td><td>506</td></tr> <tr><td>X86299-W02/86-3</td><td>1172</td><td>1</td><td>566</td></tr> <tr><td>X86299-W02/87-3</td><td>1182</td><td>2</td><td>526</td></tr> <tr><td>X86199-W02/88-3</td><td>1222</td><td>1</td><td>656</td></tr> <tr><td>X86299-W02/89-3</td><td>1012</td><td>1</td><td>386</td></tr> <tr><td>X86299-W02/90-3</td><td>812</td><td>2</td><td>196</td></tr> <tr><td>X86299-W02/91-3</td><td>1212</td><td>1</td><td>546</td></tr> <tr><td>X86299-W02/92-3</td><td>1022</td><td>1</td><td>416</td></tr> <tr><td>X86299-W02/93-3</td><td>1012</td><td>1</td><td>196</td></tr> <tr><td>X86299-W02/94-3</td><td>1012</td><td>1</td><td>396</td></tr> <tr><td>X86299-W02/95-3</td><td>1212</td><td>1</td><td>586</td></tr> <tr><td>X86299-W02/96-3</td><td>1172</td><td>1</td><td>226</td></tr> <tr><td>X86299-W02/97-3</td><td>1122</td><td>1</td><td>416</td></tr> <tr><td>X86299-W02/97-3</td><td>1142</td><td>1</td><td>506</td></tr> <tr><td>X86299-W02/99-3</td><td>1282</td><td>1</td><td>586</td></tr> <tr><td>X86299-W02/100-3</td><td>1202</td><td>1</td><td>596</td></tr> <tr><td>X86299-W02/113-3</td><td>952</td><td>1</td><td>256</td></tr> <tr><td>X86299-W02/115-3</td><td>1132</td><td>1</td><td>216</td></tr> <tr><td>X86299-W02/112-3</td><td>1202</td><td>1</td><td>596</td></tr> <tr><td>X86299-W02/116-3</td><td>1142</td><td>1</td><td>546</td></tr> <tr><td>X86299-W02/117-3</td><td>1292</td><td>1</td><td>636</td></tr> </tbody> </table>				型材编号	长度H	数量	H5	X86199-W02/51-3	1212	1	586	X86199-W02/52-3	1202	1	486	X86199-W02/53-3	1022	1	426	X86199-W02/54-3	1752	1	636	X86199-W02/55-3	952	1	406	X86199-W02/56-3	982	1	576	X86199-W02/57-3	1692	1	566	X86199-W02/58-3	1092	1	256	X86199-W02/60-3	1092	1	556	X86199-W02/61-3	1062	1	436	X86299-W02/62-3	1062	1	436	X86299-W02/63-3	1172	1	566	X86299-W02/64-3	992	1	546	X86199-W02/65-3	1222	1	626	X86299-W02/66-3	1152	1	516	X86299-W02/67-3	1062	2	436	X86299-W02/68-3	1042	2	416	X86299-W02/69-3	952	1	426	X86299-W02/71-3	1032	1	476	X86299-W02/72-3	1242	1	256	X86299-W02/73-3	1022	3	426	X86299-W02/74-3	1272	1	296	X86299-W02/75-3	1012	1	406	X86299-W02/76-3	1182	1	546	X86299-W02/115A-3	1172	1	556	X86299-W02/45-3	1212	1	606	X86299-W02/111-3	1592	1	526	X86299-W02/45A-3	1512	1	396	X86299-W02/77-3	812	1	216	X86299-W02/78-3	1112	1	486	X86299-W02/79-3	1142	2	526	X86299-W02/80-3	1202	1	406	X86199-W02/81-3	1202	1	586	X86299-W02/82-3	1482	1	396	X86299-W02/83-3	1062	1	436	X86299-W02/84-3	1342	1	566	X86299-W02/85-3	1222	2	506	X86299-W02/86-3	1172	1	566	X86299-W02/87-3	1182	2	526	X86199-W02/88-3	1222	1	656	X86299-W02/89-3	1012	1	386	X86299-W02/90-3	812	2	196	X86299-W02/91-3	1212	1	546	X86299-W02/92-3	1022	1	416	X86299-W02/93-3	1012	1	196	X86299-W02/94-3	1012	1	396	X86299-W02/95-3	1212	1	586	X86299-W02/96-3	1172	1	226	X86299-W02/97-3	1122	1	416	X86299-W02/97-3	1142	1	506	X86299-W02/99-3	1282	1	586	X86299-W02/100-3	1202	1	596	X86299-W02/113-3	952	1	256	X86299-W02/115-3	1132	1	216	X86299-W02/112-3	1202	1	596	X86299-W02/116-3	1142	1	546	X86299-W02/117-3	1292	1	636
型材编号	长度H	数量	H5																																																																																																																																																																																																																																																																																																																																																																																																																																
X86199-W01a/43-1	902	1	346																																																																																																																																																																																																																																																																																																																																																																																																																																
X86199-W01a/45-1	1242	1	666																																																																																																																																																																																																																																																																																																																																																																																																																																
X86199-W01a/47-1	1162	1	556																																																																																																																																																																																																																																																																																																																																																																																																																																
X86199-W01a/48-1	1172	1	566																																																																																																																																																																																																																																																																																																																																																																																																																																
X86199-W01a/50-1	812	2	196																																																																																																																																																																																																																																																																																																																																																																																																																																
X86199-W01a/51-1	1182	1	506																																																																																																																																																																																																																																																																																																																																																																																																																																
X86199-W01a/52-1	1487	1	631																																																																																																																																																																																																																																																																																																																																																																																																																																
X86199-W01a/53-1	1162	1	636																																																																																																																																																																																																																																																																																																																																																																																																																																
X86199-W01a/54-1	1142	1	606																																																																																																																																																																																																																																																																																																																																																																																																																																
X86199-W01a/55-1	1392	1	516																																																																																																																																																																																																																																																																																																																																																																																																																																
X86199-W01a/56-1	1182	1	656																																																																																																																																																																																																																																																																																																																																																																																																																																
X86199-W01a/57-1	1152	1	616																																																																																																																																																																																																																																																																																																																																																																																																																																
X86199-W01a/58-1	1132	1	616																																																																																																																																																																																																																																																																																																																																																																																																																																
X86199-W01a/59-1	1172	1	616																																																																																																																																																																																																																																																																																																																																																																																																																																
X86199-W01a/60-1	932	1	256																																																																																																																																																																																																																																																																																																																																																																																																																																
X86199-W01a/61-1	1372	1	536																																																																																																																																																																																																																																																																																																																																																																																																																																
X86299-W01a/62-1	1182	1	496																																																																																																																																																																																																																																																																																																																																																																																																																																
X86399-W01a/63-1	1152	1	486																																																																																																																																																																																																																																																																																																																																																																																																																																
X86499-W01a/64-1	1182	1	506																																																																																																																																																																																																																																																																																																																																																																																																																																
X86499-W01a/64A-1	1132	1	456																																																																																																																																																																																																																																																																																																																																																																																																																																
X86499-W01a/65-1	952	1	426																																																																																																																																																																																																																																																																																																																																																																																																																																
X86199-W05a/22-1	661.5	1	281																																																																																																																																																																																																																																																																																																																																																																																																																																
X86199-W05a/23-1	641.5	1	281																																																																																																																																																																																																																																																																																																																																																																																																																																
X86199-W05a/26-1	561.5	1	281																																																																																																																																																																																																																																																																																																																																																																																																																																
X86199-W05a/27-1	521.5	1	281																																																																																																																																																																																																																																																																																																																																																																																																																																
X86199-W05a/28-1	531.5	2	281																																																																																																																																																																																																																																																																																																																																																																																																																																
X86199-W05a/29-1	551.5	1	281																																																																																																																																																																																																																																																																																																																																																																																																																																
X86199-W05a/30-1	561.5	1	281																																																																																																																																																																																																																																																																																																																																																																																																																																
X86199-W05a/31-1	531.5	1	281																																																																																																																																																																																																																																																																																																																																																																																																																																
X86199-W05a/32-1	531.5	1	281																																																																																																																																																																																																																																																																																																																																																																																																																																
X86199-W05a/33-1	581.5	1	281																																																																																																																																																																																																																																																																																																																																																																																																																																
X86199-W05a/34-1	551.5	1	281																																																																																																																																																																																																																																																																																																																																																																																																																																
X86199-W05a/35-1	551.5	1	281																																																																																																																																																																																																																																																																																																																																																																																																																																
X86199-W05a/36-1	521.5	1	281																																																																																																																																																																																																																																																																																																																																																																																																																																
X86199-W05a/37-1	761.5	1	281																																																																																																																																																																																																																																																																																																																																																																																																																																
X86199-W05a/41-1	921.5	1	281																																																																																																																																																																																																																																																																																																																																																																																																																																
X86199-W05a/42-1	591.5	1	281																																																																																																																																																																																																																																																																																																																																																																																																																																
X86199-W06/03-1	551.5	1	281																																																																																																																																																																																																																																																																																																																																																																																																																																
X86199-W06a/04-1	581.5	1	281																																																																																																																																																																																																																																																																																																																																																																																																																																
X86199-W06a/06-1	521.5	1	281																																																																																																																																																																																																																																																																																																																																																																																																																																
X86199-W06a/07-1	661.5	1	281																																																																																																																																																																																																																																																																																																																																																																																																																																
X86199-W06a/09-1	561.5	1	281																																																																																																																																																																																																																																																																																																																																																																																																																																
X86199-W6.2a/21-1	1246.5	1	586																																																																																																																																																																																																																																																																																																																																																																																																																																
X86199-W6.2a/22-1	1296.5	1	636																																																																																																																																																																																																																																																																																																																																																																																																																																
型材编号	长度H	数量	H5																																																																																																																																																																																																																																																																																																																																																																																																																																
X86199-W02/51-3	1212	1	586																																																																																																																																																																																																																																																																																																																																																																																																																																
X86199-W02/52-3	1202	1	486																																																																																																																																																																																																																																																																																																																																																																																																																																
X86199-W02/53-3	1022	1	426																																																																																																																																																																																																																																																																																																																																																																																																																																
X86199-W02/54-3	1752	1	636																																																																																																																																																																																																																																																																																																																																																																																																																																
X86199-W02/55-3	952	1	406																																																																																																																																																																																																																																																																																																																																																																																																																																
X86199-W02/56-3	982	1	576																																																																																																																																																																																																																																																																																																																																																																																																																																
X86199-W02/57-3	1692	1	566																																																																																																																																																																																																																																																																																																																																																																																																																																
X86199-W02/58-3	1092	1	256																																																																																																																																																																																																																																																																																																																																																																																																																																
X86199-W02/60-3	1092	1	556																																																																																																																																																																																																																																																																																																																																																																																																																																
X86199-W02/61-3	1062	1	436																																																																																																																																																																																																																																																																																																																																																																																																																																
X86299-W02/62-3	1062	1	436																																																																																																																																																																																																																																																																																																																																																																																																																																
X86299-W02/63-3	1172	1	566																																																																																																																																																																																																																																																																																																																																																																																																																																
X86299-W02/64-3	992	1	546																																																																																																																																																																																																																																																																																																																																																																																																																																
X86199-W02/65-3	1222	1	626																																																																																																																																																																																																																																																																																																																																																																																																																																
X86299-W02/66-3	1152	1	516																																																																																																																																																																																																																																																																																																																																																																																																																																
X86299-W02/67-3	1062	2	436																																																																																																																																																																																																																																																																																																																																																																																																																																
X86299-W02/68-3	1042	2	416																																																																																																																																																																																																																																																																																																																																																																																																																																
X86299-W02/69-3	952	1	426																																																																																																																																																																																																																																																																																																																																																																																																																																
X86299-W02/71-3	1032	1	476																																																																																																																																																																																																																																																																																																																																																																																																																																
X86299-W02/72-3	1242	1	256																																																																																																																																																																																																																																																																																																																																																																																																																																
X86299-W02/73-3	1022	3	426																																																																																																																																																																																																																																																																																																																																																																																																																																
X86299-W02/74-3	1272	1	296																																																																																																																																																																																																																																																																																																																																																																																																																																
X86299-W02/75-3	1012	1	406																																																																																																																																																																																																																																																																																																																																																																																																																																
X86299-W02/76-3	1182	1	546																																																																																																																																																																																																																																																																																																																																																																																																																																
X86299-W02/115A-3	1172	1	556																																																																																																																																																																																																																																																																																																																																																																																																																																
X86299-W02/45-3	1212	1	606																																																																																																																																																																																																																																																																																																																																																																																																																																
X86299-W02/111-3	1592	1	526																																																																																																																																																																																																																																																																																																																																																																																																																																
X86299-W02/45A-3	1512	1	396																																																																																																																																																																																																																																																																																																																																																																																																																																
X86299-W02/77-3	812	1	216																																																																																																																																																																																																																																																																																																																																																																																																																																
X86299-W02/78-3	1112	1	486																																																																																																																																																																																																																																																																																																																																																																																																																																
X86299-W02/79-3	1142	2	526																																																																																																																																																																																																																																																																																																																																																																																																																																
X86299-W02/80-3	1202	1	406																																																																																																																																																																																																																																																																																																																																																																																																																																
X86199-W02/81-3	1202	1	586																																																																																																																																																																																																																																																																																																																																																																																																																																
X86299-W02/82-3	1482	1	396																																																																																																																																																																																																																																																																																																																																																																																																																																
X86299-W02/83-3	1062	1	436																																																																																																																																																																																																																																																																																																																																																																																																																																
X86299-W02/84-3	1342	1	566																																																																																																																																																																																																																																																																																																																																																																																																																																
X86299-W02/85-3	1222	2	506																																																																																																																																																																																																																																																																																																																																																																																																																																
X86299-W02/86-3	1172	1	566																																																																																																																																																																																																																																																																																																																																																																																																																																
X86299-W02/87-3	1182	2	526																																																																																																																																																																																																																																																																																																																																																																																																																																
X86199-W02/88-3	1222	1	656																																																																																																																																																																																																																																																																																																																																																																																																																																
X86299-W02/89-3	1012	1	386																																																																																																																																																																																																																																																																																																																																																																																																																																
X86299-W02/90-3	812	2	196																																																																																																																																																																																																																																																																																																																																																																																																																																
X86299-W02/91-3	1212	1	546																																																																																																																																																																																																																																																																																																																																																																																																																																
X86299-W02/92-3	1022	1	416																																																																																																																																																																																																																																																																																																																																																																																																																																
X86299-W02/93-3	1012	1	196																																																																																																																																																																																																																																																																																																																																																																																																																																
X86299-W02/94-3	1012	1	396																																																																																																																																																																																																																																																																																																																																																																																																																																
X86299-W02/95-3	1212	1	586																																																																																																																																																																																																																																																																																																																																																																																																																																
X86299-W02/96-3	1172	1	226																																																																																																																																																																																																																																																																																																																																																																																																																																
X86299-W02/97-3	1122	1	416																																																																																																																																																																																																																																																																																																																																																																																																																																
X86299-W02/97-3	1142	1	506																																																																																																																																																																																																																																																																																																																																																																																																																																
X86299-W02/99-3	1282	1	586																																																																																																																																																																																																																																																																																																																																																																																																																																
X86299-W02/100-3	1202	1	596																																																																																																																																																																																																																																																																																																																																																																																																																																
X86299-W02/113-3	952	1	256																																																																																																																																																																																																																																																																																																																																																																																																																																
X86299-W02/115-3	1132	1	216																																																																																																																																																																																																																																																																																																																																																																																																																																
X86299-W02/112-3	1202	1	596																																																																																																																																																																																																																																																																																																																																																																																																																																
X86299-W02/116-3	1142	1	546																																																																																																																																																																																																																																																																																																																																																																																																																																
X86299-W02/117-3	1292	1	636																																																																																																																																																																																																																																																																																																																																																																																																																																
工程號	J-860	地盤	馬灣	附 件	加工图见: X86199-P5																																																																																																																																																																																																																																																																																																																																																																																																																														
名稱	50窗玉料	採用																																																																																																																																																																																																																																																																																																																																																																																																																																	
材料	X86199	地盤																																																																																																																																																																																																																																																																																																																																																																																																																																	
顏色	--	工廠																																																																																																																																																																																																																																																																																																																																																																																																																																	

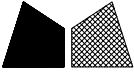
 美特鋁質 有限公司 MIDI Aluminium Fabricator Ltd.				類別		物料號	
				制圖	LRA	2023.5.6	圖號 X86199-P6
修改	-	-		復核	-	-	數量 一
日期	-	-		批准			位置

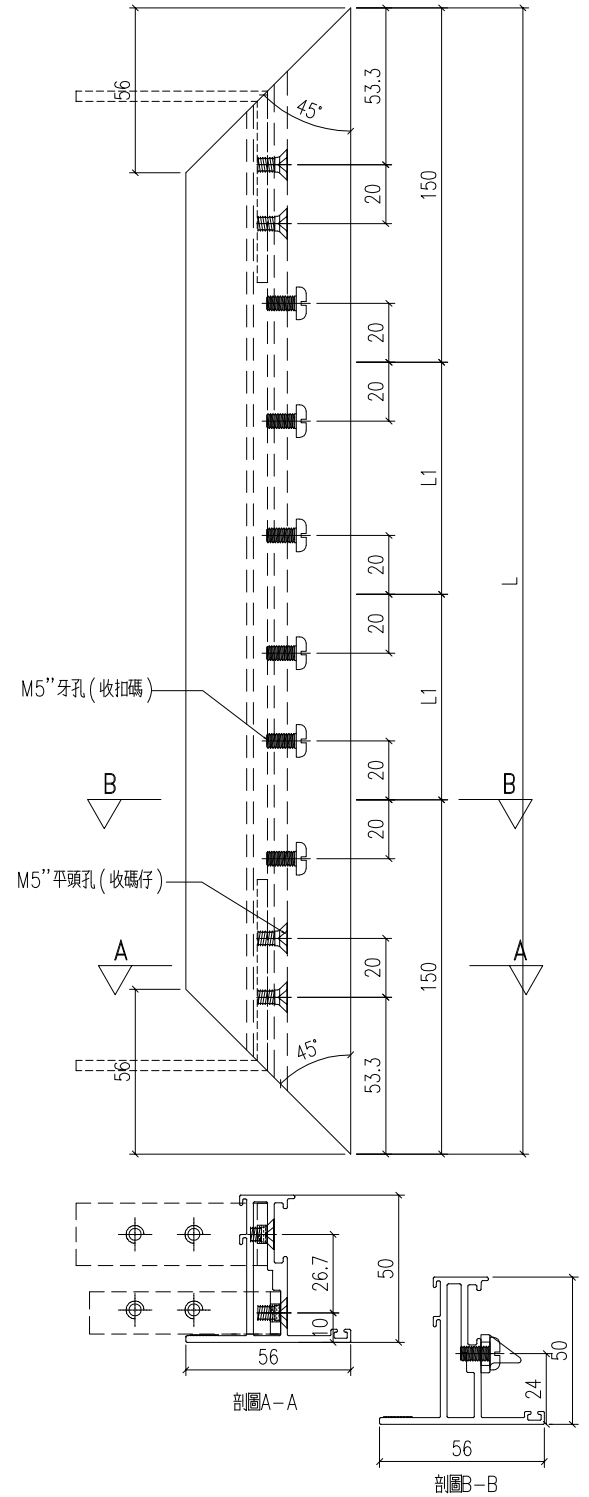

工程號	J-860	地盤	馬灣
名稱	50窗玉料	採用	
材料	X86199	地盤	
顏色	--	工廠	

附件 数据表见: X86199-P6a

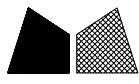
 美特鋁質有限公司 MIDI Aluminium Fabricator Ltd.				類別		物料號																																																																																																																																																																																																																																																																																																																																																																																																																													
				制圖	LRA	2023.5.6	圖號	X86199-P6a																																																																																																																																																																																																																																																																																																																																																																																																																											
修改	-	-		復核	-	-	數量	-																																																																																																																																																																																																																																																																																																																																																																																																																											
日期	-	-		批准			位置																																																																																																																																																																																																																																																																																																																																																																																																																												
<table border="1"> <thead> <tr> <th>型材编号</th> <th>长度L</th> <th>数量</th> <th>L1</th> </tr> </thead> <tbody> <tr><td>X86199-W01a/43-2</td><td>902</td><td>1</td><td>301</td></tr> <tr><td>X86199-W01a/45-2</td><td>1242</td><td>1</td><td>471</td></tr> <tr><td>X86199-W01a/47-2</td><td>1162</td><td>1</td><td>431</td></tr> <tr><td>X86199-W01a/48-2</td><td>1172</td><td>1</td><td>436</td></tr> <tr><td>X86199-W01a/50-2</td><td>812</td><td>2</td><td>256</td></tr> <tr><td>X86199-W01a/51-2</td><td>1182</td><td>1</td><td>441</td></tr> <tr><td>X86199-W01a/52-2</td><td>1487</td><td>1</td><td>593.5</td></tr> <tr><td>X86199-W01a/53-2</td><td>1162</td><td>1</td><td>431</td></tr> <tr><td>X86199-W01a/54-2</td><td>1142</td><td>1</td><td>421</td></tr> <tr><td>X86199-W01a/55-2</td><td>1392</td><td>1</td><td>546</td></tr> <tr><td>X86199-W01a/56-2</td><td>1182</td><td>1</td><td>441</td></tr> <tr><td>X86199-W01a/57-2</td><td>1152</td><td>1</td><td>426</td></tr> <tr><td>X86199-W01a/58-2</td><td>1132</td><td>1</td><td>416</td></tr> <tr><td>X86199-W01a/59-2</td><td>1172</td><td>1</td><td>436</td></tr> <tr><td>X86199-W01a/60-2</td><td>932</td><td>1</td><td>316</td></tr> <tr><td>X86199-W01a/61-2</td><td>1372</td><td>1</td><td>536</td></tr> <tr><td>X86299-W01a/62-2</td><td>1182</td><td>1</td><td>441</td></tr> <tr><td>X86399-W01a/63-2</td><td>1152</td><td>1</td><td>426</td></tr> <tr><td>X86499-W01a/64-2</td><td>1182</td><td>1</td><td>441</td></tr> <tr><td>X86499-W01a/64A-2</td><td>1132</td><td>1</td><td>416</td></tr> <tr><td>X86499-W01a/65-2</td><td>952</td><td>1</td><td>326</td></tr> <tr><td>X86199-W05a/22-2</td><td>661.5</td><td>1</td><td>0</td></tr> <tr><td>X86199-W05a/23-2</td><td>641.5</td><td>1</td><td>0</td></tr> <tr><td>X86199-W05a/26-2</td><td>561.5</td><td>1</td><td>0</td></tr> <tr><td>X86199-W05a/27-2</td><td>521.5</td><td>1</td><td>0</td></tr> <tr><td>X86199-W05a/28-2</td><td>531.5</td><td>2</td><td>0</td></tr> <tr><td>X86199-W05a/29-2</td><td>551.5</td><td>1</td><td>0</td></tr> <tr><td>X86199-W05a/30-2</td><td>561.5</td><td>1</td><td>0</td></tr> <tr><td>X86199-W05a/31-2</td><td>531.5</td><td>1</td><td>0</td></tr> <tr><td>X86199-W05a/32-2</td><td>531.5</td><td>1</td><td>0</td></tr> <tr><td>X86199-W05a/33-2</td><td>581.5</td><td>1</td><td>0</td></tr> <tr><td>X86199-W05a/34-2</td><td>551.5</td><td>1</td><td>0</td></tr> <tr><td>X86199-W05a/35-2</td><td>551.5</td><td>1</td><td>0</td></tr> <tr><td>X86199-W05a/36-2</td><td>521.5</td><td>1</td><td>0</td></tr> <tr><td>X86199-W05a/37-2</td><td>761.5</td><td>1</td><td>0</td></tr> <tr><td>X86199-W05a/41-2</td><td>921.5</td><td>1</td><td>0</td></tr> <tr><td>X86199-W05a/42-2</td><td>591.5</td><td>1</td><td>0</td></tr> <tr><td>X86199-W06/03-2</td><td>551.5</td><td>1</td><td>0</td></tr> <tr><td>X86199-W06a/04-2</td><td>581.5</td><td>1</td><td>0</td></tr> <tr><td>X86199-W06a/06-2</td><td>521.5</td><td>1</td><td>0</td></tr> <tr><td>X86199-W06a/07-2</td><td>661.5</td><td>1</td><td>0</td></tr> <tr><td>X86199-W06a/09-2</td><td>561.5</td><td>1</td><td>0</td></tr> <tr><td>X86199-W6.2a/21-2</td><td>1246.5</td><td>1</td><td>0</td></tr> <tr><td>X86199-W6.2a/22-2</td><td>1296.5</td><td>1</td><td>0</td></tr> </tbody> </table>				型材编号	长度L	数量	L1	X86199-W01a/43-2	902	1	301	X86199-W01a/45-2	1242	1	471	X86199-W01a/47-2	1162	1	431	X86199-W01a/48-2	1172	1	436	X86199-W01a/50-2	812	2	256	X86199-W01a/51-2	1182	1	441	X86199-W01a/52-2	1487	1	593.5	X86199-W01a/53-2	1162	1	431	X86199-W01a/54-2	1142	1	421	X86199-W01a/55-2	1392	1	546	X86199-W01a/56-2	1182	1	441	X86199-W01a/57-2	1152	1	426	X86199-W01a/58-2	1132	1	416	X86199-W01a/59-2	1172	1	436	X86199-W01a/60-2	932	1	316	X86199-W01a/61-2	1372	1	536	X86299-W01a/62-2	1182	1	441	X86399-W01a/63-2	1152	1	426	X86499-W01a/64-2	1182	1	441	X86499-W01a/64A-2	1132	1	416	X86499-W01a/65-2	952	1	326	X86199-W05a/22-2	661.5	1	0	X86199-W05a/23-2	641.5	1	0	X86199-W05a/26-2	561.5	1	0	X86199-W05a/27-2	521.5	1	0	X86199-W05a/28-2	531.5	2	0	X86199-W05a/29-2	551.5	1	0	X86199-W05a/30-2	561.5	1	0	X86199-W05a/31-2	531.5	1	0	X86199-W05a/32-2	531.5	1	0	X86199-W05a/33-2	581.5	1	0	X86199-W05a/34-2	551.5	1	0	X86199-W05a/35-2	551.5	1	0	X86199-W05a/36-2	521.5	1	0	X86199-W05a/37-2	761.5	1	0	X86199-W05a/41-2	921.5	1	0	X86199-W05a/42-2	591.5	1	0	X86199-W06/03-2	551.5	1	0	X86199-W06a/04-2	581.5	1	0	X86199-W06a/06-2	521.5	1	0	X86199-W06a/07-2	661.5	1	0	X86199-W06a/09-2	561.5	1	0	X86199-W6.2a/21-2	1246.5	1	0	X86199-W6.2a/22-2	1296.5	1	0	<table border="1"> <thead> <tr> <th>型材编号</th> <th>长度L</th> <th>数量</th> <th>L1</th> </tr> </thead> <tbody> <tr><td>X86199-W02/51-4</td><td>1212</td><td>1</td><td>456</td></tr> <tr><td>X86199-W02/52-4</td><td>1202</td><td>1</td><td>451</td></tr> <tr><td>X86199-W02/53-4</td><td>1022</td><td>1</td><td>361</td></tr> <tr><td>X86199-W02/54-4</td><td>1752</td><td>1</td><td>726</td></tr> <tr><td>X86199-W02/55-4</td><td>952</td><td>1</td><td>326</td></tr> <tr><td>X86199-W02/56-4</td><td>982</td><td>1</td><td>341</td></tr> <tr><td>X86199-W02/57-4</td><td>1692</td><td>1</td><td>696</td></tr> <tr><td>X86199-W02/58-4</td><td>1092</td><td>1</td><td>396</td></tr> <tr><td>X86199-W02/60-4</td><td>1092</td><td>1</td><td>396</td></tr> <tr><td>X86199-W02/61-4</td><td>1062</td><td>1</td><td>381</td></tr> <tr><td>X86299-W02/62-4</td><td>1062</td><td>1</td><td>381</td></tr> <tr><td>X86299-W02/63-4</td><td>1172</td><td>1</td><td>436</td></tr> <tr><td>X86299-W02/64-4</td><td>992</td><td>1</td><td>346</td></tr> <tr><td>X86199-W02/65-4</td><td>1222</td><td>1</td><td>461</td></tr> <tr><td>X86299-W02/66-4</td><td>1152</td><td>1</td><td>426</td></tr> <tr><td>X86299-W02/67-4</td><td>1062</td><td>2</td><td>381</td></tr> <tr><td>X86299-W02/68-4</td><td>1042</td><td>2</td><td>371</td></tr> <tr><td>X86299-W02/69-4</td><td>952</td><td>1</td><td>326</td></tr> <tr><td>X86299-W02/71-4</td><td>1032</td><td>1</td><td>366</td></tr> <tr><td>X86299-W02/72-4</td><td>1242</td><td>1</td><td>471</td></tr> <tr><td>X86299-W02/73-4</td><td>1022</td><td>3</td><td>361</td></tr> <tr><td>X86299-W02/74-4</td><td>1272</td><td>1</td><td>486</td></tr> <tr><td>X86299-W02/75-4</td><td>1012</td><td>1</td><td>356</td></tr> <tr><td>X86299-W02/76-4</td><td>1182</td><td>1</td><td>441</td></tr> <tr><td>X86299-W02/115A-4</td><td>1172</td><td>1</td><td>436</td></tr> <tr><td>X86299-W02/45-4</td><td>1212</td><td>1</td><td>456</td></tr> <tr><td>X86299-W02/111-4</td><td>1592</td><td>1</td><td>646</td></tr> <tr><td>X86299-W02/45A-4</td><td>1512</td><td>1</td><td>606</td></tr> <tr><td>X86299-W02/77-4</td><td>812</td><td>1</td><td>256</td></tr> <tr><td>X86299-W02/78-4</td><td>1112</td><td>1</td><td>406</td></tr> <tr><td>X86299-W02/79-4</td><td>1142</td><td>2</td><td>421</td></tr> <tr><td>X86299-W02/80-4</td><td>1202</td><td>1</td><td>451</td></tr> <tr><td>X86199-W02/81-4</td><td>1202</td><td>1</td><td>451</td></tr> <tr><td>X86299-W02/82-4</td><td>1482</td><td>1</td><td>591</td></tr> <tr><td>X86299-W02/83-4</td><td>1062</td><td>1</td><td>381</td></tr> <tr><td>X86299-W02/84-4</td><td>1342</td><td>1</td><td>521</td></tr> <tr><td>X86299-W02/85-4</td><td>1222</td><td>2</td><td>461</td></tr> <tr><td>X86299-W02/86-4</td><td>1172</td><td>1</td><td>436</td></tr> <tr><td>X86299-W02/87-4</td><td>1182</td><td>2</td><td>441</td></tr> <tr><td>X86199-W02/88-4</td><td>1222</td><td>1</td><td>461</td></tr> <tr><td>X86299-W02/89-4</td><td>1012</td><td>1</td><td>356</td></tr> <tr><td>X86299-W02/90-4</td><td>812</td><td>2</td><td>256</td></tr> <tr><td>X86299-W02/91-4</td><td>1212</td><td>1</td><td>456</td></tr> <tr><td>X86299-W02/92-4</td><td>1022</td><td>1</td><td>361</td></tr> <tr><td>X86299-W02/93-4</td><td>1012</td><td>1</td><td>356</td></tr> <tr><td>X86299-W02/94-4</td><td>1012</td><td>1</td><td>356</td></tr> <tr><td>X86299-W02/95-4</td><td>1212</td><td>1</td><td>456</td></tr> <tr><td>X86299-W02/96-4</td><td>1172</td><td>1</td><td>436</td></tr> <tr><td>X86299-W02/97-4</td><td>1122</td><td>1</td><td>411</td></tr> <tr><td>X86299-W02/97-4</td><td>1142</td><td>1</td><td>421</td></tr> <tr><td>X86299-W02/99-4</td><td>1282</td><td>1</td><td>491</td></tr> <tr><td>X86299-W02/100-4</td><td>1202</td><td>1</td><td>451</td></tr> <tr><td>X86299-W02/113-4</td><td>952</td><td>1</td><td>326</td></tr> <tr><td>X86299-W02/115-4</td><td>1132</td><td>1</td><td>416</td></tr> <tr><td>X86299-W02/112-4</td><td>1202</td><td>1</td><td>451</td></tr> <tr><td>X86299-W02/116-4</td><td>1142</td><td>1</td><td>421</td></tr> <tr><td>X86299-W02/117-4</td><td>1292</td><td>1</td><td>496</td></tr> </tbody> </table>				型材编号	长度L	数量	L1	X86199-W02/51-4	1212	1	456	X86199-W02/52-4	1202	1	451	X86199-W02/53-4	1022	1	361	X86199-W02/54-4	1752	1	726	X86199-W02/55-4	952	1	326	X86199-W02/56-4	982	1	341	X86199-W02/57-4	1692	1	696	X86199-W02/58-4	1092	1	396	X86199-W02/60-4	1092	1	396	X86199-W02/61-4	1062	1	381	X86299-W02/62-4	1062	1	381	X86299-W02/63-4	1172	1	436	X86299-W02/64-4	992	1	346	X86199-W02/65-4	1222	1	461	X86299-W02/66-4	1152	1	426	X86299-W02/67-4	1062	2	381	X86299-W02/68-4	1042	2	371	X86299-W02/69-4	952	1	326	X86299-W02/71-4	1032	1	366	X86299-W02/72-4	1242	1	471	X86299-W02/73-4	1022	3	361	X86299-W02/74-4	1272	1	486	X86299-W02/75-4	1012	1	356	X86299-W02/76-4	1182	1	441	X86299-W02/115A-4	1172	1	436	X86299-W02/45-4	1212	1	456	X86299-W02/111-4	1592	1	646	X86299-W02/45A-4	1512	1	606	X86299-W02/77-4	812	1	256	X86299-W02/78-4	1112	1	406	X86299-W02/79-4	1142	2	421	X86299-W02/80-4	1202	1	451	X86199-W02/81-4	1202	1	451	X86299-W02/82-4	1482	1	591	X86299-W02/83-4	1062	1	381	X86299-W02/84-4	1342	1	521	X86299-W02/85-4	1222	2	461	X86299-W02/86-4	1172	1	436	X86299-W02/87-4	1182	2	441	X86199-W02/88-4	1222	1	461	X86299-W02/89-4	1012	1	356	X86299-W02/90-4	812	2	256	X86299-W02/91-4	1212	1	456	X86299-W02/92-4	1022	1	361	X86299-W02/93-4	1012	1	356	X86299-W02/94-4	1012	1	356	X86299-W02/95-4	1212	1	456	X86299-W02/96-4	1172	1	436	X86299-W02/97-4	1122	1	411	X86299-W02/97-4	1142	1	421	X86299-W02/99-4	1282	1	491	X86299-W02/100-4	1202	1	451	X86299-W02/113-4	952	1	326	X86299-W02/115-4	1132	1	416	X86299-W02/112-4	1202	1	451	X86299-W02/116-4	1142	1	421	X86299-W02/117-4	1292	1	496
型材编号	长度L	数量	L1																																																																																																																																																																																																																																																																																																																																																																																																																																
X86199-W01a/43-2	902	1	301																																																																																																																																																																																																																																																																																																																																																																																																																																
X86199-W01a/45-2	1242	1	471																																																																																																																																																																																																																																																																																																																																																																																																																																
X86199-W01a/47-2	1162	1	431																																																																																																																																																																																																																																																																																																																																																																																																																																
X86199-W01a/48-2	1172	1	436																																																																																																																																																																																																																																																																																																																																																																																																																																
X86199-W01a/50-2	812	2	256																																																																																																																																																																																																																																																																																																																																																																																																																																
X86199-W01a/51-2	1182	1	441																																																																																																																																																																																																																																																																																																																																																																																																																																
X86199-W01a/52-2	1487	1	593.5																																																																																																																																																																																																																																																																																																																																																																																																																																
X86199-W01a/53-2	1162	1	431																																																																																																																																																																																																																																																																																																																																																																																																																																
X86199-W01a/54-2	1142	1	421																																																																																																																																																																																																																																																																																																																																																																																																																																
X86199-W01a/55-2	1392	1	546																																																																																																																																																																																																																																																																																																																																																																																																																																
X86199-W01a/56-2	1182	1	441																																																																																																																																																																																																																																																																																																																																																																																																																																
X86199-W01a/57-2	1152	1	426																																																																																																																																																																																																																																																																																																																																																																																																																																
X86199-W01a/58-2	1132	1	416																																																																																																																																																																																																																																																																																																																																																																																																																																
X86199-W01a/59-2	1172	1	436																																																																																																																																																																																																																																																																																																																																																																																																																																
X86199-W01a/60-2	932	1	316																																																																																																																																																																																																																																																																																																																																																																																																																																
X86199-W01a/61-2	1372	1	536																																																																																																																																																																																																																																																																																																																																																																																																																																
X86299-W01a/62-2	1182	1	441																																																																																																																																																																																																																																																																																																																																																																																																																																
X86399-W01a/63-2	1152	1	426																																																																																																																																																																																																																																																																																																																																																																																																																																
X86499-W01a/64-2	1182	1	441																																																																																																																																																																																																																																																																																																																																																																																																																																
X86499-W01a/64A-2	1132	1	416																																																																																																																																																																																																																																																																																																																																																																																																																																
X86499-W01a/65-2	952	1	326																																																																																																																																																																																																																																																																																																																																																																																																																																
X86199-W05a/22-2	661.5	1	0																																																																																																																																																																																																																																																																																																																																																																																																																																
X86199-W05a/23-2	641.5	1	0																																																																																																																																																																																																																																																																																																																																																																																																																																
X86199-W05a/26-2	561.5	1	0																																																																																																																																																																																																																																																																																																																																																																																																																																
X86199-W05a/27-2	521.5	1	0																																																																																																																																																																																																																																																																																																																																																																																																																																
X86199-W05a/28-2	531.5	2	0																																																																																																																																																																																																																																																																																																																																																																																																																																
X86199-W05a/29-2	551.5	1	0																																																																																																																																																																																																																																																																																																																																																																																																																																
X86199-W05a/30-2	561.5	1	0																																																																																																																																																																																																																																																																																																																																																																																																																																
X86199-W05a/31-2	531.5	1	0																																																																																																																																																																																																																																																																																																																																																																																																																																
X86199-W05a/32-2	531.5	1	0																																																																																																																																																																																																																																																																																																																																																																																																																																
X86199-W05a/33-2	581.5	1	0																																																																																																																																																																																																																																																																																																																																																																																																																																
X86199-W05a/34-2	551.5	1	0																																																																																																																																																																																																																																																																																																																																																																																																																																
X86199-W05a/35-2	551.5	1	0																																																																																																																																																																																																																																																																																																																																																																																																																																
X86199-W05a/36-2	521.5	1	0																																																																																																																																																																																																																																																																																																																																																																																																																																
X86199-W05a/37-2	761.5	1	0																																																																																																																																																																																																																																																																																																																																																																																																																																
X86199-W05a/41-2	921.5	1	0																																																																																																																																																																																																																																																																																																																																																																																																																																
X86199-W05a/42-2	591.5	1	0																																																																																																																																																																																																																																																																																																																																																																																																																																
X86199-W06/03-2	551.5	1	0																																																																																																																																																																																																																																																																																																																																																																																																																																
X86199-W06a/04-2	581.5	1	0																																																																																																																																																																																																																																																																																																																																																																																																																																
X86199-W06a/06-2	521.5	1	0																																																																																																																																																																																																																																																																																																																																																																																																																																
X86199-W06a/07-2	661.5	1	0																																																																																																																																																																																																																																																																																																																																																																																																																																
X86199-W06a/09-2	561.5	1	0																																																																																																																																																																																																																																																																																																																																																																																																																																
X86199-W6.2a/21-2	1246.5	1	0																																																																																																																																																																																																																																																																																																																																																																																																																																
X86199-W6.2a/22-2	1296.5	1	0																																																																																																																																																																																																																																																																																																																																																																																																																																
型材编号	长度L	数量	L1																																																																																																																																																																																																																																																																																																																																																																																																																																
X86199-W02/51-4	1212	1	456																																																																																																																																																																																																																																																																																																																																																																																																																																
X86199-W02/52-4	1202	1	451																																																																																																																																																																																																																																																																																																																																																																																																																																
X86199-W02/53-4	1022	1	361																																																																																																																																																																																																																																																																																																																																																																																																																																
X86199-W02/54-4	1752	1	726																																																																																																																																																																																																																																																																																																																																																																																																																																
X86199-W02/55-4	952	1	326																																																																																																																																																																																																																																																																																																																																																																																																																																
X86199-W02/56-4	982	1	341																																																																																																																																																																																																																																																																																																																																																																																																																																
X86199-W02/57-4	1692	1	696																																																																																																																																																																																																																																																																																																																																																																																																																																
X86199-W02/58-4	1092	1	396																																																																																																																																																																																																																																																																																																																																																																																																																																
X86199-W02/60-4	1092	1	396																																																																																																																																																																																																																																																																																																																																																																																																																																
X86199-W02/61-4	1062	1	381																																																																																																																																																																																																																																																																																																																																																																																																																																
X86299-W02/62-4	1062	1	381																																																																																																																																																																																																																																																																																																																																																																																																																																
X86299-W02/63-4	1172	1	436																																																																																																																																																																																																																																																																																																																																																																																																																																
X86299-W02/64-4	992	1	346																																																																																																																																																																																																																																																																																																																																																																																																																																
X86199-W02/65-4	1222	1	461																																																																																																																																																																																																																																																																																																																																																																																																																																
X86299-W02/66-4	1152	1	426																																																																																																																																																																																																																																																																																																																																																																																																																																
X86299-W02/67-4	1062	2	381																																																																																																																																																																																																																																																																																																																																																																																																																																
X86299-W02/68-4	1042	2	371																																																																																																																																																																																																																																																																																																																																																																																																																																
X86299-W02/69-4	952	1	326																																																																																																																																																																																																																																																																																																																																																																																																																																
X86299-W02/71-4	1032	1	366																																																																																																																																																																																																																																																																																																																																																																																																																																
X86299-W02/72-4	1242	1	471																																																																																																																																																																																																																																																																																																																																																																																																																																
X86299-W02/73-4	1022	3	361																																																																																																																																																																																																																																																																																																																																																																																																																																
X86299-W02/74-4	1272	1	486																																																																																																																																																																																																																																																																																																																																																																																																																																
X86299-W02/75-4	1012	1	356																																																																																																																																																																																																																																																																																																																																																																																																																																
X86299-W02/76-4	1182	1	441																																																																																																																																																																																																																																																																																																																																																																																																																																
X86299-W02/115A-4	1172	1	436																																																																																																																																																																																																																																																																																																																																																																																																																																
X86299-W02/45-4	1212	1	456																																																																																																																																																																																																																																																																																																																																																																																																																																
X86299-W02/111-4	1592	1	646																																																																																																																																																																																																																																																																																																																																																																																																																																
X86299-W02/45A-4	1512	1	606																																																																																																																																																																																																																																																																																																																																																																																																																																
X86299-W02/77-4	812	1	256																																																																																																																																																																																																																																																																																																																																																																																																																																
X86299-W02/78-4	1112	1	406																																																																																																																																																																																																																																																																																																																																																																																																																																
X86299-W02/79-4	1142	2	421																																																																																																																																																																																																																																																																																																																																																																																																																																
X86299-W02/80-4	1202	1	451																																																																																																																																																																																																																																																																																																																																																																																																																																
X86199-W02/81-4	1202	1	451																																																																																																																																																																																																																																																																																																																																																																																																																																
X86299-W02/82-4	1482	1	591																																																																																																																																																																																																																																																																																																																																																																																																																																
X86299-W02/83-4	1062	1	381																																																																																																																																																																																																																																																																																																																																																																																																																																
X86299-W02/84-4	1342	1	521																																																																																																																																																																																																																																																																																																																																																																																																																																
X86299-W02/85-4	1222	2	461																																																																																																																																																																																																																																																																																																																																																																																																																																
X86299-W02/86-4	1172	1	436																																																																																																																																																																																																																																																																																																																																																																																																																																
X86299-W02/87-4	1182	2	441																																																																																																																																																																																																																																																																																																																																																																																																																																
X86199-W02/88-4	1222	1	461																																																																																																																																																																																																																																																																																																																																																																																																																																
X86299-W02/89-4	1012	1	356																																																																																																																																																																																																																																																																																																																																																																																																																																
X86299-W02/90-4	812	2	256																																																																																																																																																																																																																																																																																																																																																																																																																																
X86299-W02/91-4	1212	1	456																																																																																																																																																																																																																																																																																																																																																																																																																																
X86299-W02/92-4	1022	1	361																																																																																																																																																																																																																																																																																																																																																																																																																																
X86299-W02/93-4	1012	1	356																																																																																																																																																																																																																																																																																																																																																																																																																																
X86299-W02/94-4	1012	1	356																																																																																																																																																																																																																																																																																																																																																																																																																																
X86299-W02/95-4	1212	1	456																																																																																																																																																																																																																																																																																																																																																																																																																																
X86299-W02/96-4	1172	1	436																																																																																																																																																																																																																																																																																																																																																																																																																																
X86299-W02/97-4	1122	1	411																																																																																																																																																																																																																																																																																																																																																																																																																																
X86299-W02/97-4	1142	1	421																																																																																																																																																																																																																																																																																																																																																																																																																																
X86299-W02/99-4	1282	1	491																																																																																																																																																																																																																																																																																																																																																																																																																																
X86299-W02/100-4	1202	1	451																																																																																																																																																																																																																																																																																																																																																																																																																																
X86299-W02/113-4	952	1	326																																																																																																																																																																																																																																																																																																																																																																																																																																
X86299-W02/115-4	1132	1	416																																																																																																																																																																																																																																																																																																																																																																																																																																
X86299-W02/112-4	1202	1	451																																																																																																																																																																																																																																																																																																																																																																																																																																
X86299-W02/116-4	1142	1	421																																																																																																																																																																																																																																																																																																																																																																																																																																
X86299-W02/117-4	1292	1	496																																																																																																																																																																																																																																																																																																																																																																																																																																
工程號	J-860	地盤	馬灣	附 件	加工图见: X86199-P6																																																																																																																																																																																																																																																																																																																																																																																																																														
名稱	50窗玉料	採用																																																																																																																																																																																																																																																																																																																																																																																																																																	
材料	X86199	地盤																																																																																																																																																																																																																																																																																																																																																																																																																																	
顏色	--	工廠																																																																																																																																																																																																																																																																																																																																																																																																																																	

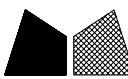
 美特鋁質 有限公司 MIDI Aluminium Fabricator Ltd.				類別		物料號	
修改	-	-		制圖	LRA	2023.12.14	圖號 X86199-P7
日期	-	-		復核	-	-	數量 -
				批准			位置

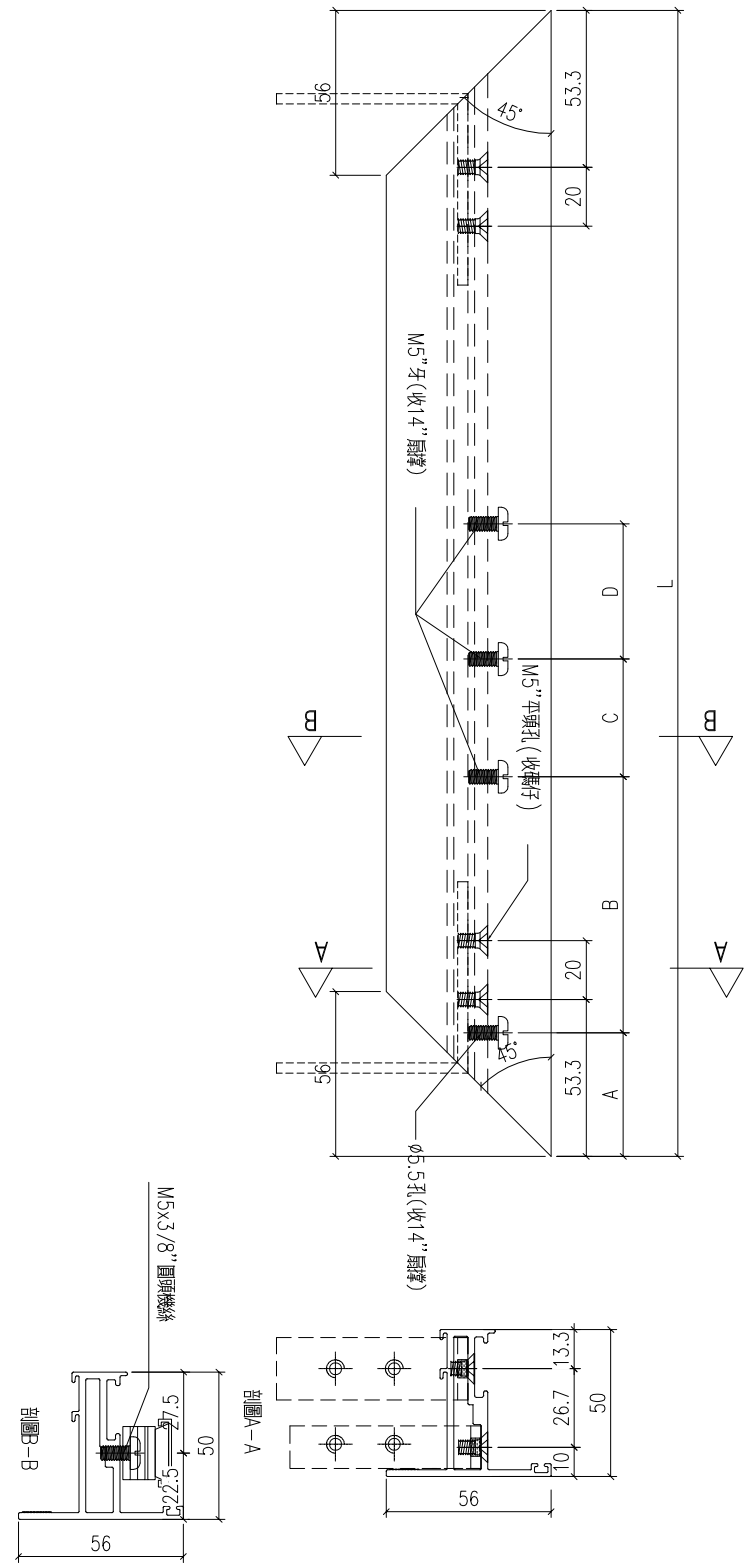

工程號	J-860	地盤	馬灣
名稱	50窗玉料	採用	
材料	X86199	地盤	
顏色	-	工廠	

附件 数据表见: X86199-P7a~7b

 美特鋁質有限公司 MIDI Aluminium Fabricator Ltd.				類別		物料號		
				制圖	LRA	2023.12.14	圖號	X86199-P7a
修改	-	-		復核	-	-	數量	-
日期	-	-		批准			位置	
型材编号	长度L	数量	A	B	C	D		
X86199-W01a/43-3	552	1	42	87	40	76		
X86199-W01a/45-3	562	1	42	87	40	76		
X86199-W01a/47-3	662	1	42	87	40	76		
X86199-W01a/48-3	662	1	42	87	40	76		
X86199-W01a/50-3	662	2	42	87	40	76		
X86199-W01a/51-3	662	1	42	87	40	76		
X86199-W01a/52-3	662	1	42	87	40	76		
X86199-W01a/53-3	662	1	42	87	40	76		
X86199-W01a/54-3	662	1	42	87	40	76		
X86199-W01a/55-3	662	1	42	87	40	76		
X86199-W01a/56-3	662	1	42	87	40	76		
X86199-W01a/57-3	662	1	42	87	40	76		
X86199-W01a/58-3	662	1	42	87	40	76		
X86199-W01a/59-3	662	1	42	87	40	76		
X86199-W01a/60-3	662	1	42	87	40	76		
X86199-W01a/61-3	662	1	42	87	40	76		
X86299-W01a/62-3	662	1	42	87	40	76		
X86399-W01a/63-3	662	1	42	87	40	76		
X86499-W01a/64-3	662	1	42	87	40	76		
X86499-W01a/64A-3	662	1	42	87	40	76		
X86499-W01a/65-3	662	1	42	87	40	76		
X86199-W05a/22-3	362	1	42	47	40	76		
X86199-W05a/23-3	432	1	42	47	40	76		
X86199-W05a/26-3	612	1	42	87	40	76		
X86199-W05a/27-3	612	1	42	87	40	76		
X86199-W05a/28-3	612	2	42	87	40	76		
X86199-W05a/29-3	612	1	42	87	40	76		
X86199-W05a/30-3	612	1	42	87	40	76		
X86199-W05a/31-3	662	1	42	87	40	76		
X86199-W05a/32-3	662	1	42	87	40	76		
X86199-W05a/33-3	662	1	42	87	40	76		
X86199-W05a/34-3	662	1	42	87	40	76		
X86199-W05a/35-3	662	1	42	87	40	76		
X86199-W05a/36-3	562	1	42	87	40	76		
X86199-W05a/37-3	662	1	42	87	40	76		
X86199-W05a/41-3	662	1	42	87	40	76		
X86199-W05a/42-3	662	1	42	87	40	76		
X86199-W06/03-3	662	1	42	87	40	76		
X86199-W06a/04-3	612	1	42	87	40	76		
X86199-W06a/06-3	662	1	42	87	40	76		
X86199-W06a/07-3	662	1	42	87	40	76		
X86199-W06a/09-3	662	1	42	87	40	76		
X86199-W6.2a/21-3	662	1	42	87	40	76		
X86199-W6.2a/22-3	662	1	42	87	40	76		
工程號	J-860	地盤	馬灣					
名稱	50窗玉料		採用		附件		加工图见: X86199-P7	
材料	X86199		地盤					
顏色	--		工廠					

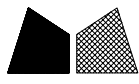
 美特鋁質有限公司 MIDI Aluminium Fabricator Ltd.				類別		物料號		
				制圖	LRA	2023.12.14	圖號	X86199-P7b
修改	-	-		復核	-	-	數量	-
日期	-	-		批准			位置	
型材编号	长度L	数量	A	B	C	D		
X86199-W02/51-6	366.5	1	42	47	40	76		
X86199-W02/52-6	366.5	1	42	47	40	76		
X86199-W02/53-6	406.5	1	42	47	40	76		
X86199-W02/54-6	411.5	1	42	47	40	76		
X86199-W02/55-6	411.5	1	42	47	40	76		
X86199-W02/56-6	411.5	1	42	47	40	76		
X86199-W02/57-6	416.5	1	42	47	40	76		
X86199-W02/58-6	416.5	1	42	47	40	76		
X86199-W02/60-6	416.5	1	42	47	40	76		
X86199-W02/61-6	416.5	1	42	47	40	76		
X86299-W02/62-6	416.5	1	42	47	40	76		
X86299-W02/63-6	416.5	1	42	47	40	76		
X86299-W02/64-6	416.5	1	42	47	40	76		
X86199-W02/65-6	416.5	1	42	47	40	76		
X86299-W02/66-6	416.5	1	42	47	40	76		
X86299-W02/67-6	421.5	2	42	47	40	76		
X86299-W02/68-6	426.5	2	42	47	40	76		
X86299-W02/69-6	426.5	1	42	47	40	76		
X86299-W02/71-6	426.5	1	42	47	40	76		
X86299-W02/72-6	431.5	1	42	47	40	76		
X86299-W02/73-6	431.5	3	42	47	40	76		
X86299-W02/74-6	431.5	1	42	47	40	76		
X86299-W02/75-6	436.5	1	42	47	40	76		
X86299-W02/76-6	441.5	1	42	47	40	76		
X86299-W02/115A-6	411.5	1	42	47	40	76		
X86299-W02/45-6	396.5	1	42	47	40	76		
X86299-W02/111-6	641.5	1	42	87	40	76		
X86299-W02/45A-6	371.5	1	42	47	40	76		
X86299-W02/77-6	441.5	1	42	47	40	76		
X86299-W02/78-6	441.5	1	42	47	40	76		
X86299-W02/79-6	441.5	2	42	47	40	76		
X86299-W02/80-6	441.5	1	42	47	40	76		
X86199-W02/81-6	441.5	1	42	47	40	76		
X86299-W02/82-6	446.5	1	42	47	40	76		
X86299-W02/83-6	451.5	1	42	47	40	76		
X86299-W02/84-6	456.5	1	42	47	40	76		
X86299-W02/85-6	481.5	2	42	47	40	76		
X86299-W02/86-6	541.5	1	42	87	40	76		
X86299-W02/87-6	541.5	2	42	87	40	76		
X86199-W02/88-6	541.5	1	42	87	40	76		
X86299-W02/89-6	541.5	1	42	87	40	76		
X86299-W02/90-6	541.5	2	42	87	40	76		
X86299-W02/91-6	571.5	1	42	87	40	76		
X86299-W02/92-6	596.5	1	42	87	40	76		
X86299-W02/93-6	641.5	1	42	87	40	76		
X86299-W02/94-6	641.5	1	42	87	40	76		
X86299-W02/95-6	641.5	1	42	87	40	76		
X86299-W02/96-6	661.5	1	42	87	40	76		
X86299-W02/97-6	641.5	1	42	87	40	76		
X86299-W02/97-6	641.5	1	42	87	40	76		
X86299-W02/99-6	641.5	1	42	87	40	76		
X86299-W02/100-6	641.5	1	42	87	40	76		
X86299-W02/113-6	391.5	1	42	47	40	76		
X86299-W02/115-6	416.5	1	42	47	40	76		
X86299-W02/112-6	641.5	1	42	87	40	76		
X86299-W02/116-6	416.5	1	42	47	40	76		
X86299-W02/117-6	461.5	1	42	47	40	76		
工程號	J-860	地盤	馬灣					
名稱	50窗玉料		採用		附件			
材料	X86199		地盤					
顏色	--		工廠					
加工图见: X86199-P7								

 美特鋁質 有限公司 MIDI Aluminium Fabricator Ltd.				類別		物料號	
修改	-	-		制圖	LRA	2023.12.14	圖號 X86199-P8
日期	-	-		復核	-	-	數量 -
				批准			位置

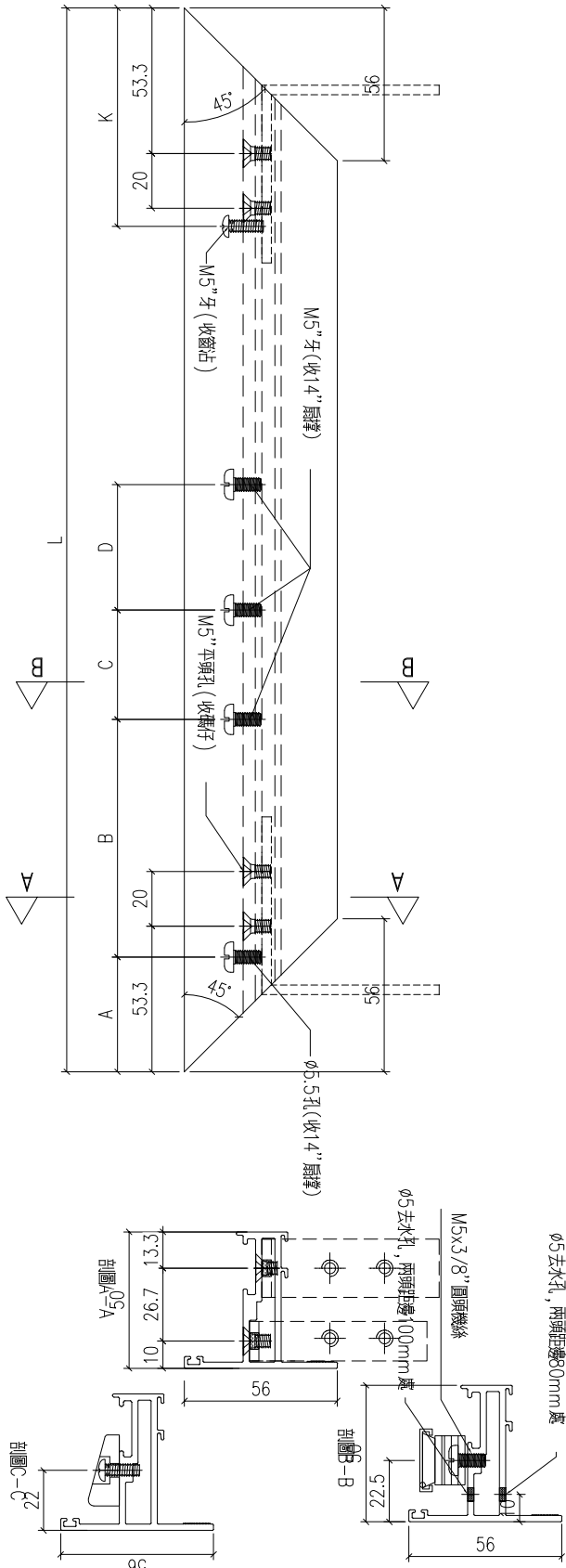

工程號	J-860	地盤	馬灣
名稱	50窗玉料	採用	
材料	X86199	地盤	
顏色	-	工廠	

附件

数据表见: X86199-P8a~8b

 美特鋁質有限公司 MIDI Aluminium Fabricator Ltd.				類別		物料號		
				制圖	LRA	2023.12.14	圖號	X86199-P8a
修改	-	-		復核	-	-	數量	-
日期	-	-		批准			位置	
铝料编号	长度L	数量	A	B	C	D	K	
X86199-W01a/43-4	552	1	42	87	40	76	80	
X86199-W01a/45-4	562	1	42	87	40	76	80	
X86199-W01a/47-4	662	1	42	87	40	76	80	
X86199-W01a/48-4	662	1	42	87	40	76	80	
X86199-W01a/50-4	662	2	42	87	40	76	80	
X86199-W01a/51-4	662	1	42	87	40	76	80	
X86199-W01a/52-4	662	1	42	87	40	76	80	
X86199-W01a/53-4	662	1	42	87	40	76	80	
X86199-W01a/54-4	662	1	42	87	40	76	80	
X86199-W01a/55-4	662	1	42	87	40	76	80	
X86199-W01a/56-4	662	1	42	87	40	76	80	
X86199-W01a/57-4	662	1	42	87	40	76	80	
X86199-W01a/58-4	662	1	42	87	40	76	80	
X86199-W01a/59-4	662	1	42	87	40	76	80	
X86199-W01a/60-4	662	1	42	87	40	76	80	
X86199-W01a/61-4	662	1	42	87	40	76	80	
X86299-W01a/62-4	662	1	42	87	40	76	80	
X86399-W01a/63-4	662	1	42	87	40	76	80	
X86499-W01a/64-4	662	1	42	87	40	76	80	
X86499-W01a/64A-4	662	1	42	87	40	76	80	
X86499-W01a/65-4	662	1	42	87	40	76	80	
X86199-W05a/22-4	362	1	42	47	40	76	0	
X86199-W05a/23-4	432	1	42	47	40	76	60	
X86199-W05a/26-4	612	1	42	87	40	76	80	
X86199-W05a/27-4	612	1	42	87	40	76	80	
X86199-W05a/28-4	612	2	42	87	40	76	80	
X86199-W05a/29-4	612	1	42	87	40	76	80	
X86199-W05a/30-4	612	1	42	87	40	76	80	
X86199-W05a/31-4	662	1	42	87	40	76	80	
X86199-W05a/32-4	662	1	42	87	40	76	80	
X86199-W05a/33-4	662	1	42	87	40	76	80	
X86199-W05a/34-4	662	1	42	87	40	76	80	
X86199-W05a/35-4	662	1	42	87	40	76	80	
X86199-W05a/36-4	562	1	42	87	40	76	80	
X86199-W05a/37-4	662	1	42	87	40	76	80	
X86199-W05a/41-4	662	1	42	87	40	76	80	
X86199-W05a/42-4	662	1	42	87	40	76	80	
X86199-W06/03-4	662	1	42	87	40	76	80	
X86199-W06a/04-4	612	1	42	87	40	76	80	
X86199-W06a/06-4	662	1	42	87	40	76	80	
X86199-W06a/07-4	662	1	42	87	40	76	80	
X86199-W06a/09-4	662	1	42	87	40	76	80	
X86199-W6.2a/21-4	662	1	42	87	40	76	80	
X86199-W6.2a/22-4	662	1	42	87	40	76	80	
工程號	J-860	地盤	馬灣		附件		加工图见: X86199-P8	
名稱	50窗玉料	採用						
材料	X86199	地盤						
顏色	--	工廠						

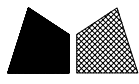
 美特鋁質有限公司 MIDI Aluminium Fabricator Ltd.				類別		物料號			
				制圖	LRA	2023.12.14	圖號	X86199-P8b	
修改	-	-		復核	-	-	數量	-	
日期	-	-		批准			位置		
鋁料編號		長度L	數量	A	B	C	D	K	
X86199-W02/51-8		366.5	1	42	47	40	76	0	
X86199-W02/52-8		366.5	1	42	47	40	76	0	
X86199-W02/53-8		406.5	1	42	47	40	76	60	
X86199-W02/54-8		411.5	1	42	47	40	76	60	
X86199-W02/55-8		411.5	1	42	47	40	76	60	
X86199-W02/56-8		411.5	1	42	47	40	76	60	
X86199-W02/57-8		416.5	1	42	47	40	76	60	
X86199-W02/58-8		416.5	1	42	47	40	76	60	
X86199-W02/60-8		416.5	1	42	47	40	76	60	
X86199-W02/61-8		416.5	1	42	47	40	76	60	
X86299-W02/62-8		416.5	1	42	47	40	76	60	
X86299-W02/63-8		416.5	1	42	47	40	76	60	
X86299-W02/64-8		416.5	1	42	47	40	76	60	
X86199-W02/65-8		416.5	1	42	47	40	76	60	
X86299-W02/66-8		416.5	1	42	47	40	76	60	
X86299-W02/67-8		421.5	2	42	47	40	76	60	
X86299-W02/68-8		426.5	2	42	47	40	76	60	
X86299-W02/69-8		426.5	1	42	47	40	76	60	
X86299-W02/71-8		426.5	1	42	47	40	76	60	
X86299-W02/72-8		431.5	1	42	47	40	76	60	
X86299-W02/73-8		431.5	3	42	47	40	76	60	
X86299-W02/74-8		431.5	1	42	47	40	76	60	
X86299-W02/75-8		436.5	1	42	47	40	76	60	
X86299-W02/76-8		441.5	1	42	47	40	76	60	
X86299-W02/115A-8		411.5	1	42	47	40	76	60	
X86299-W02/45-8		396.5	1	42	47	40	76	60	
X86299-W02/111-8		641.5	1	42	87	40	76	80	
X86299-W02/45A-8		371.5	1	42	47	40	76	0	
X86299-W02/77-8		441.5	1	42	47	40	76	60	
X86299-W02/78-8		441.5	1	42	47	40	76	60	
X86299-W02/79-8		441.5	2	42	47	40	76	60	
X86299-W02/80-8		441.5	1	42	47	40	76	60	
X86199-W02/81-8		441.5	1	42	47	40	76	60	
X86299-W02/82-8		446.5	1	42	47	40	76	60	
X86299-W02/83-8		451.5	1	42	47	40	76	60	
X86299-W02/84-8		456.5	1	42	47	40	76	60	
X86299-W02/85-8		481.5	2	42	47	40	76	60	
X86299-W02/86-8		541.5	1	42	87	40	76	80	
X86299-W02/87-8		541.5	2	42	87	40	76	80	
X86199-W02/88-8		541.5	1	42	87	40	76	80	
X86299-W02/89-8		541.5	1	42	87	40	76	80	
X86299-W02/90-8		541.5	2	42	87	40	76	80	
X86299-W02/91-8		571.5	1	42	87	40	76	80	
X86299-W02/92-8		596.5	1	42	87	40	76	80	
X86299-W02/93-8		641.5	1	42	87	40	76	80	
X86299-W02/94-8		641.5	1	42	87	40	76	80	
X86299-W02/95-8		641.5	1	42	87	40	76	80	
X86299-W02/96-8		661.5	1	42	87	40	76	80	
X86299-W02/97-8		641.5	1	42	87	40	76	80	
X86299-W02/97-8		641.5	1	42	87	40	76	80	
X86299-W02/99-8		641.5	1	42	87	40	76	80	
X86299-W02/100-8		641.5	1	42	87	40	76	80	
X86299-W02/113-8		391.5	1	42	47	40	76	60	
X86299-W02/115-8		416.5	1	42	47	40	76	60	
X86299-W02/112-8		641.5	1	42	87	40	76	80	
X86299-W02/116-8		416.5	1	42	47	40	76	60	
X86299-W02/117-8		461.5	1	42	47	40	76	60	
工程號	J-860	地盤	馬灣						附件
名稱	50窗玉料			採用					
材料	X86199			地盤					
顏色	--			工廠					
加工图见: X86199-P8									

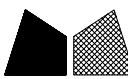
 美特鋁質 有限公司 MIDI Aluminium Fabricator Ltd.				類別		物料號	
修改	-	-		制圖	LRA	2023.12.14	圖號 X86199-TH1
日期	-	-		復核	-	-	數量 一
				批准			位置

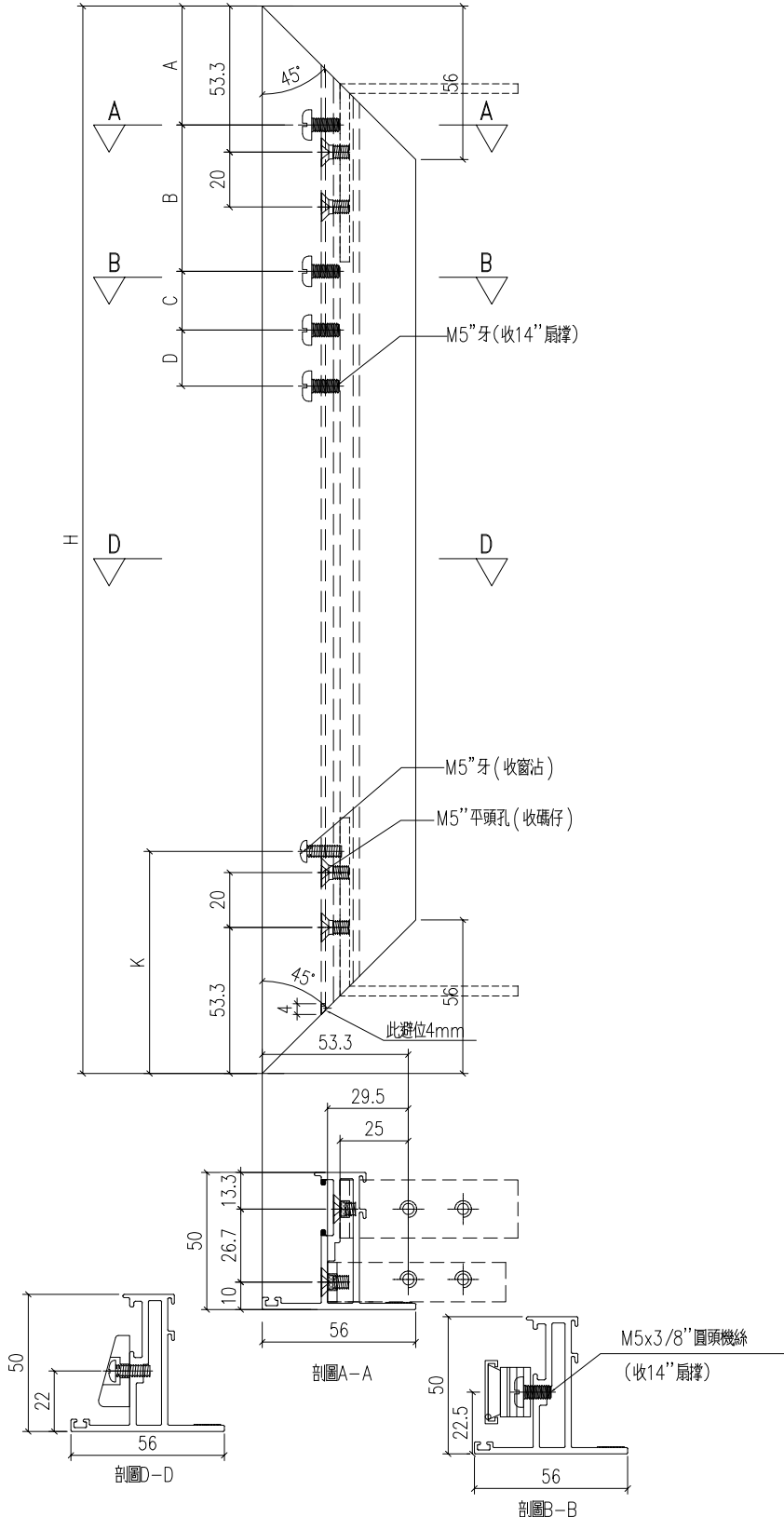

工程號	J-860	地盤	馬灣	附件	数据表见: X86199-TH1a
名稱	50窗玉料	採用			
材料	X86199	地盤			
顏色	--	工廠			

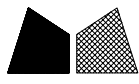
 美特鋁質有限公司 MIDI Aluminium Fabricator Ltd.				類別	物料號				
				制圖	LRA	2023.12.14	圖號	X86199-TH1a	
修改	-	-		復核	-	-	數量	-	
日期	-	-		批准			位置		
鋁料編號			長度L	數量	A	B	C	D	K
X86199-W05a/40-1	401.5	1	42	47	40	76	0		
X86499-W01a/46-1	412	1	42	47	40	76	0		
X86199-W05/50-1	461.5	1	42	47	40	76	81		
X86199-W05a/38-1	461.5	1	42	47	40	76	81		
X86199-W05a/39-1	461.5	1	42	47	40	76	81		
X86199-W06a/08-1	461.5	1	42	47	40	76	81		
X86499-W01/50A-1	462	1	42	47	40	76	81		
X86199-W12/07-1	466.5	1	42	47	40	76	81		
X86199-W05a/24-1	481.5	1	42	47	40	76	81		
X86199-W05a/25-1	491.5	1	42	47	40	76	81		
X86199-W06/13-1	531.5	1	42	87	40	76	81		
X86199-W06a/05-1	531.5	1	42	87	40	76	81		
X86499-W01/50-1	542	1	42	87	40	76	81		
X86299-W02/47-1	542	2	42	87	40	76	81		
X86499-W01a/44-1	562	1	42	87	40	76	81		
X86199-W6.2/7A-1	566.5	1	42	87	40	76	81		
X86199-W6.2/2A-1	566.5	1	42	87	40	76	81		
X86199-W6.1/08C-1	676.5	1	42	87	40	76	81		
X86199-W6.1a/08C-1	676.5	1	42	87	40	76	81		
X86199-W6.2/14-1	686.5	1	42	87	40	76	81		
X86199-W6.1/08D-1	696.5	1	42	87	40	76	81		
X86199-W6.1a/10-1	696.5	1	42	87	40	76	81		
X86199-W6.1/08A-1	706.5	2	42	87	40	76	81		
X86199-W6.2/15-1	716.5	1	42	87	40	76	81		
X86199-W6.2a/20-1	716.5	1	42	87	40	76	81		
X86199-W6.1a/09-1	716.5	1	42	87	40	76	81		
X86199-W6.2a/23-1	746.5	1	42	87	40	76	81		
X86199-W6.1/08-1	766.5	1	42	87	40	76	81		
X86199-W6.1a/11-1	776.5	1	42	87	40	76	81		
X86199-W6.1a/12-1	796.5	1	42	87	40	76	81		
X86199-W6.1/08B-1	816.5	1	42	87	40	76	81		
X86199-W6.1a/13-1	886.5	1	42	87	40	76	81		
X86299-W02/59-1	1012	2	42	87	40	76	81		
X86299-W02/70-1	1172	2	42	87	40	76	81		
工程號	J-860	地盤	馬灣		附件 加工圖見: X86199-TH1				
名稱	50窗玉料		探用						
材料	X86199		地盤						
顏色	--		工廠						

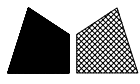

美特鋁質 有限公司  
MIDI Aluminium Fabricator Ltd.

類別		物料號		
制圖	LRA	2023.12.14	圖號	X86199-TH2
修改	-	-	數量	—
日期	-	-	位置	
			批准	

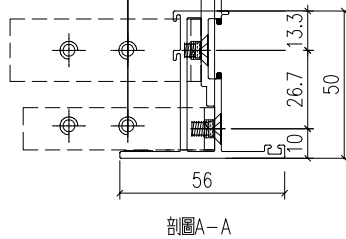
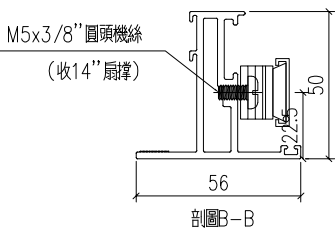
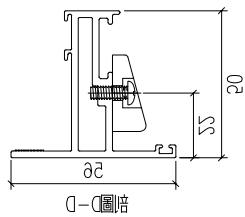
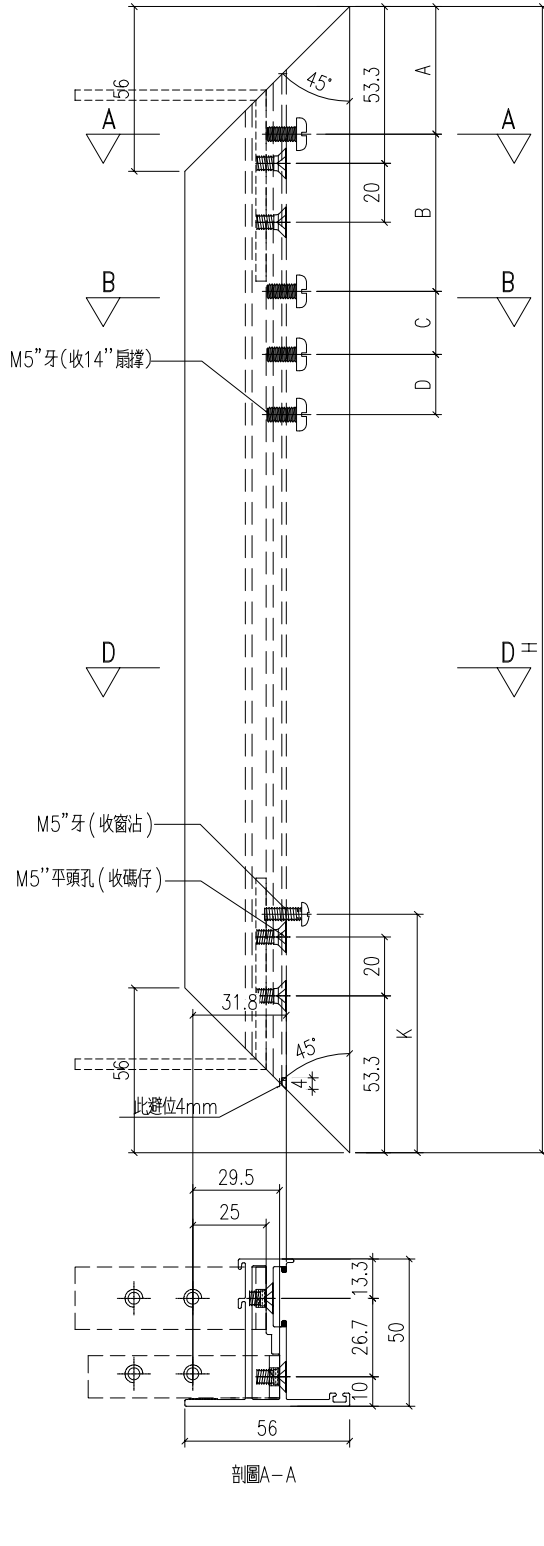

工程號	J-860	地盤	馬灣
名稱	50窗玉料	採用	
材料	X86199	地盤	
顏色	—	工廠	

附件

数据表见: X86199-TH2a

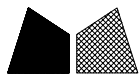
 美特鋁質 有限公司 MIDI Aluminium Fabricator Ltd.				類別	物料號			
				制圖	LRA	2023.12.14	圖號	X86199-TH2a
修改	-	-		復核	-	-	數量	-
日期	-	-		批准			位置	
铝料编号		长度L	数量	A	B	C	D	K
X86199-W05a/40-2	401.5	1	42	47	40	76	0	
X86499-W01a/46-2	412	1	42	47	40	76	0	
X86199-W05/50-2	461.5	1	42	47	40	76	81	
X86199-W05a/38-2	461.5	1	42	47	40	76	81	
X86199-W05a/39-2	461.5	1	42	47	40	76	81	
X86199-W06a/08-2	461.5	1	42	47	40	76	81	
X86499-W01/50A-2	462	1	42	47	40	76	81	
X86199-W12/07-2	466.5	1	42	47	40	76	81	
X86199-W05a/24-2	481.5	1	42	47	40	76	81	
X86199-W05a/25-2	491.5	1	42	47	40	76	81	
X86199-W06/13-2	531.5	1	42	87	40	76	81	
X86199-W06a/05-2	531.5	1	42	87	40	76	81	
X86499-W01/50-2	542	1	42	87	40	76	81	
X86299-W02/47-2	542	2	42	87	40	76	81	
X86499-W01a/44-2	562	1	42	87	40	76	81	
X86199-W6.2/7A-2	566.5	1	42	87	40	76	81	
X86199-W6.2/2A-2	566.5	1	42	87	40	76	81	
X86199-W6.1/08C-2	676.5	1	42	87	40	76	81	
X86199-W6.1a/08C-2	676.5	1	42	87	40	76	81	
X86199-W6.2/14-2	686.5	1	42	87	40	76	81	
X86199-W6.1/08D-2	696.5	1	42	87	40	76	81	
X86199-W6.1a/10-2	696.5	1	42	87	40	76	81	
X86199-W6.1/08A-2	706.5	2	42	87	40	76	81	
X86199-W6.2/15-2	716.5	1	42	87	40	76	81	
X86199-W6.2a/20-2	716.5	1	42	87	40	76	81	
X86199-W6.1a/09-2	716.5	1	42	87	40	76	81	
X86199-W6.2a/23-2	746.5	1	42	87	40	76	81	
X86199-W6.1/08-2	766.5	1	42	87	40	76	81	
X86199-W6.1a/11-2	776.5	1	42	87	40	76	81	
X86199-W6.1a/12-2	796.5	1	42	87	40	76	81	
X86199-W6.1/08B-2	816.5	1	42	87	40	76	81	
X86199-W6.1a/13-2	886.5	1	42	87	40	76	81	
X86299-W02/59-2	1012	2	42	87	40	76	81	
X86299-W02/70-2	1172	2	42	87	40	76	81	
工程號	J-860	地盤	馬灣		加工图见: X86199-TH2 附 件			
名稱	50窗玉料		探 用					
材 料	X86199		地盤					
顏 色	--		工廠					

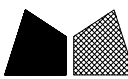
 美特鋁質有限公司 MIDI Aluminium Fabricator Ltd.				類別		物料號	
修改	-	-		制圖	LRA	2023.12.14	圖號 X86199-TH3
日期	-	-		復核	-	-	數量 -
				批准			位置

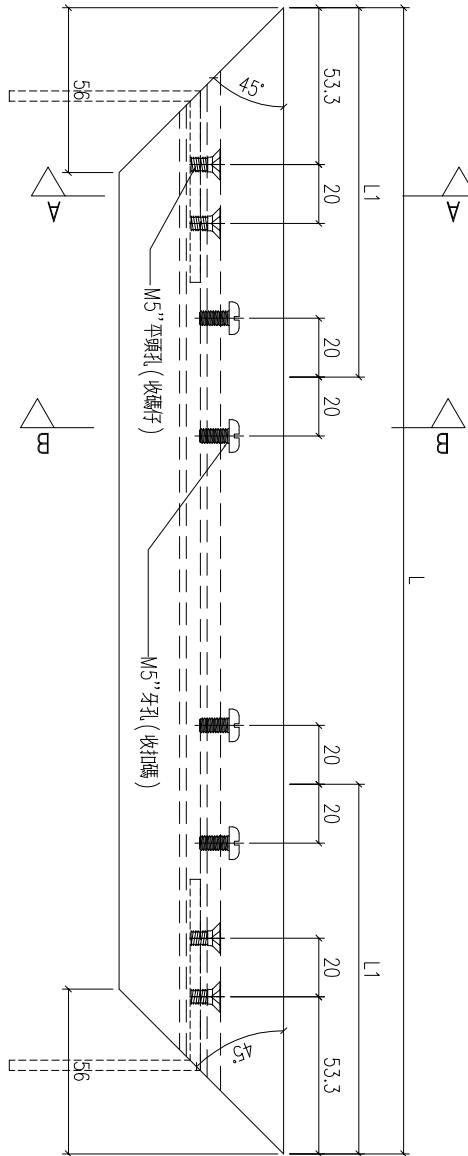
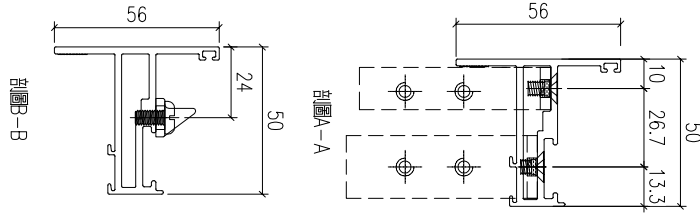

工程號	J-860	地盤	馬灣	附件	数据表见: X86199-TH3a
名稱	50窗玉料	採用			
材料	X86199	地盤			
顏色	-	工廠			

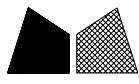
 美特鋁質 有限公司 MIDI Aluminium Fabricator Ltd.				類別	物料號			
				制圖	LRA	2023.12.14	圖號	X86199-TH3a
修改	-	-		復核	-	-	數量	-
日期	-	-		批准			位置	
鋁料編號		長度L	數量	L1				
X86299-W02/59-3		416.5	2	100				
X86299-W02/70-3		426.5	2	100				
X86299-W02/47-3		441.5	2	100				
X86199-W05a/24-3		532	1	100				
X86499-W01a/44-3		552	1	100				
X86199-W6.1a/11-3		562	1	100				
X86199-W05a/25-3		572	1	100				
X86199-W12/07-3		572	1	100				
X86199-W6.2/14-3		592	1	100				
X86199-W6.2/15-3		662	1	150				
X86199-W6.2a/20-3		662	1	150				
X86199-W6.2a/23-3		662	1	150				
X86499-W01/50-3		662	1	150				
X86499-W01a/46-3		662	1	150				
X86499-W01/50A-3		662	1	150				
X86199-W05/50-3		662	1	150				
X86199-W05a/38-3		662	1	150				
X86199-W05a/40-3		662	1	150				
X86199-W05a/39-3		662	1	150				
X86199-W06a/08-3		662	1	150				
X86199-W06/13-3		662	1	150				
X86199-W06a/05-3		662	1	150				
X86199-W6.1/08B-3		662	1	150				
X86199-W6.1/08-3		662	1	150				
X86199-W6.1/08C-3		662	1	150				
X86199-W6.1/08D-3		662	1	150				
X86199-W6.1/08A-3		662	2	150				
X86199-W6.1a/08C-3		662	1	150				
X86199-W6.1a/09-3		662	1	150				
X86199-W6.1a/10-3		662	1	150				
X86199-W6.1a/12-3		662	1	150				
X86199-W6.1a/13-3		662	1	150				
X86199-W6.2/7A-3		662	1	150				
X86199-W6.2/2A-3		662	1	150				
工程號	J-860	地盤	馬灣		附件	加工图见: X86199-TH3		
名稱	50窗玉料		採用					
材料	X86199		地盤					
顏色	--		工廠					

 美特鋁質 有限公司 MIDI Aluminium Fabricator Ltd.				類別	物料號		
				制圖	LRA	2023.12.14	圖號 X86199-TH4
修改	-	-		復核	-	-	數量 -
日期	-	-		批准			位置

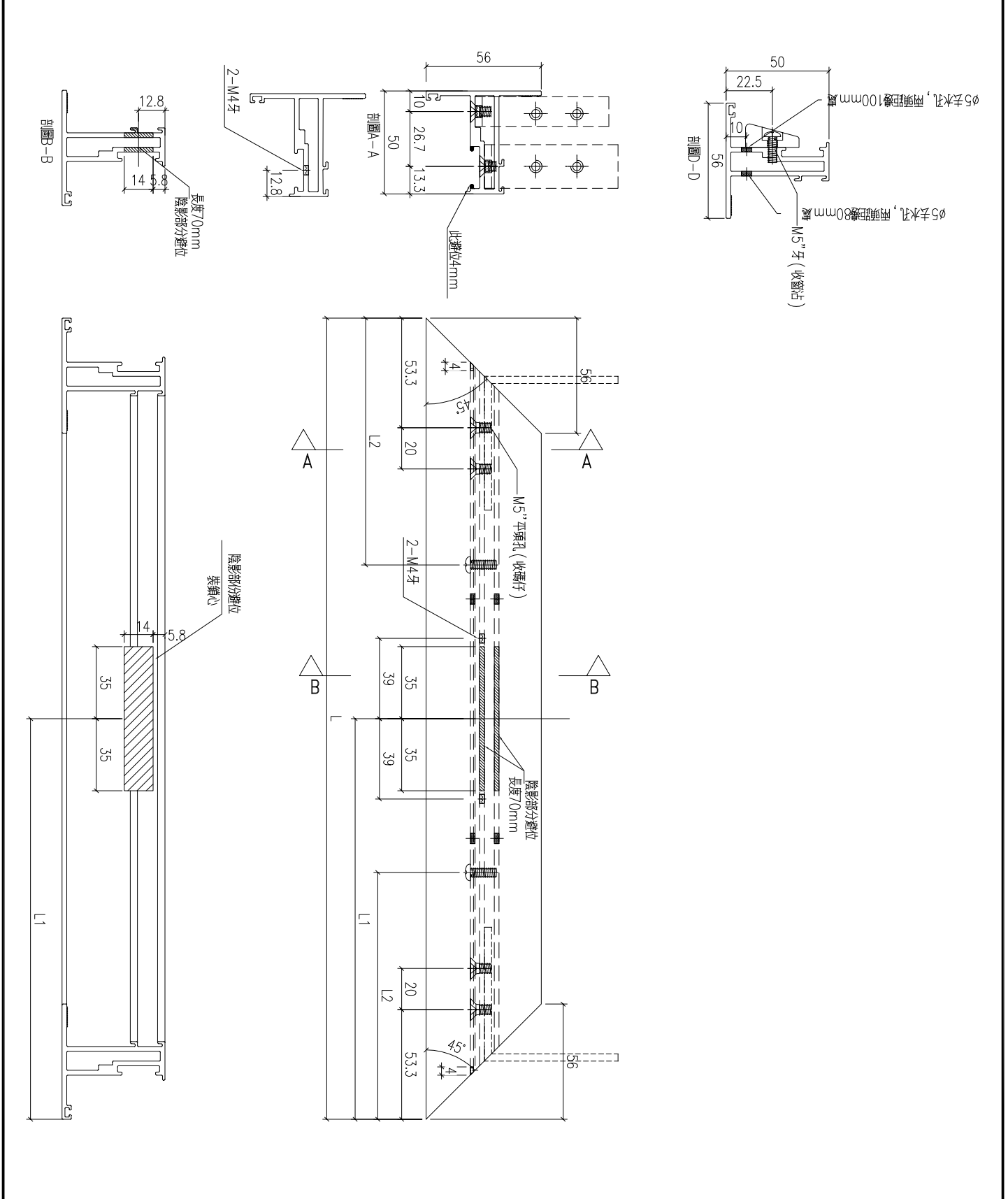

工程號	J-860	地盤	馬灣	附件	数据表见: X86199-TH4a
名稱	50窗玉料	採用			
材料	X86199	地盤			
顏色	-	工廠			

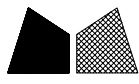
 美特鋁質有限公司 MIDI Aluminium Fabricator Ltd.				類別	物料號		
				制圖	LRA	2023.12.14	圖號 X86199-TH4a
修改	-	-		復核	-	-	數量 -
日期	-	-		批准			位置
鋁料編號		長度L	數量	L1	L2		
X86299-W02/59-4	416.5	2	208.3	0			
X86299-W02/70-4	426.5	2	213.3	0			
X86299-W02/47-4	441.5	2	220.8	0			
X86199-W05a/24-4	532	1	266	0			
X86499-W01a/44-4	552	1	276	0			
X86199-W6.1a/11-4	562	1	281	0			
X86199-W05a/25-4	572	1	286	0			
X86199-W12/07-4	572	1	286	0			
X86199-W6.2/14-4	592	1	296	0			
X86199-W6.2/15-4	662	1	331	80			
X86199-W6.2a/20-4	662	1	331	80			
X86199-W6.2a/23-4	662	1	331	80			
X86499-W01/50-4	662	1	331	80			
X86499-W01a/46-4	662	1	331	80			
X86499-W01/50A-4	662	1	331	80			
X86199-W05/50-4	662	1	331	80			
X86199-W05a/38-4	662	1	331	80			
X86199-W05a/40-4	662	1	331	80			
X86199-W05a/39-4	662	1	331	80			
X86199-W06a/08-4	662	1	331	80			
X86199-W06/13-4	662	1	331	80			
X86199-W06a/05-4	662	1	331	80			
X86199-W6.1/08B-4	662	1	331	80			
X86199-W6.1/08-4	662	1	331	80			
X86199-W6.1/08C-4	662	1	331	80			
X86199-W6.1/08D-4	662	1	331	80			
X86199-W6.1/08A-4	662	2	331	80			
X86199-W6.1a/08C-4	662	1	331	80			
X86199-W6.1a/09-4	662	1	331	80			
X86199-W6.1a/10-4	662	1	331	80			
X86199-W6.1a/12-4	662	1	331	80			
X86199-W6.1a/13-4	662	1	331	80			
X86199-W6.2/7A-4	662	1	331	80			
X86199-W6.2/2A-4	662	1	331	80			
工程號	J-860	地盤	馬灣				
名稱	50窗玉料		採用	附件		加工图见: X86199-TH4	
材料	X86199		地盤				
顏色	--		工廠				

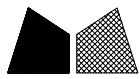

美特鋁質 有限公司  
MIDI Aluminium Fabricator Ltd.

類別		物料號	
制圖	LRA	2023.12.14	圖號 X86202-P1
修改	-	-	數量 -
日期	-	-	位置
復核	-	-	
批准			

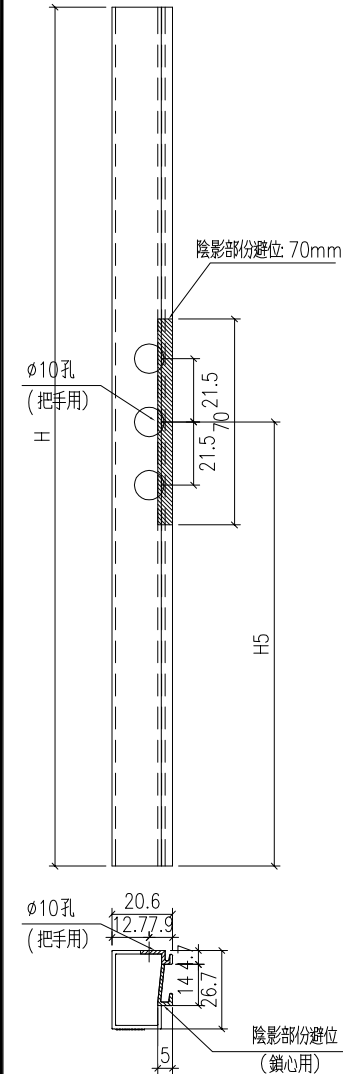
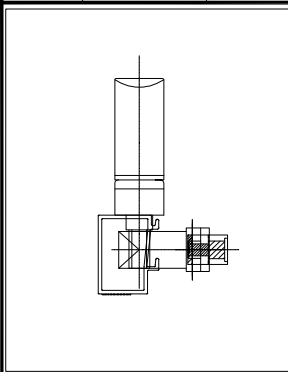

鋁料編號	長度H	數量	H5	鋁料編號	長度H	數量	H5
X86202-W01/45-1	1076.2	1	488.1	X86202-W02/51-1	1136.2	1	548.1
X86202-W01/46-1	1106.2	1	558.1	X86202-W02/52-1	1126.2	1	448.1
X86202-W01/47-1	1076.2	1	478.1	X86202-W02/53-1	946.2	1	388.1
X86202-W01/48-1	796.2	1	238.1	X86202-W02/54-1	1676.2	1	598.1
X86202-W01/49-1	1136.2	1	568.1	X86202-W02/55-1	876.2	1	368.1
X86202-W01/51-1	956.2	1	438.1	X86202-W02/56-1	906.2	1	538.1
X86202-W01/52-1	1126.2	1	368.1	X86202-W02/57-1	1616.2	1	528.1
X86202-W01/53-1	1086.2	1	528.1	X86202-W02/58-1	1016.2	1	218.1
X86202-W01/54-1	1116.2	1	448.1	X86202-W02/60-1	1016.2	1	518.1
X86202-W01/55-1	1116.2	1	458.1	X86202-W02/61-1	986.2	1	398.1
X86202-W01/56-1	1136.2	1	568.1	X86202-W02/62-1	986.2	1	398.1
X86202-W01/57-1	1266.2	1	478.1	X86202-W02/63-1	1096.2	1	528.1
X86202-W01/58-1	1136.2	1	398.1	X86202-W02/64-1	916.2	1	508.1
X86202-W01/59-1	1096.2	1	478.1	X86202-W02/65-1	1146.2	1	588.1
X86202-W01/60-1	1096.2	1	468.1	X86202-W02/66-1	1076.2	1	478.1
X86202-W01/61-1	1046.2	1	468.1	X86202-W02/67-1	986.2	2	398.1
X86202-W01/62-1	1096.2	1	468.1	X86202-W02/68-1	966.2	2	378.1
X86202-W01/63-1	926.2	1	248.1	X86202-W02/69-1	876.2	1	388.1
X86202-W02/48-1	736.2	1	218.1	X86202-W02/71-1	956.2	1	438.1
X86202-W02/50-1	1106.2	1	558.1	X86202-W02/72-1	1166.2	1	218.1
X86202-W01/65-1	936.2	1	378.1	X86202-W02/73-1	946.2	3	388.1
X86202-W01/6A-1	936.2	1	318.1	X86202-W02/74-1	1196.2	1	258.1
X86202-W05/36-1	465.7	1	243.1	X86202-W02/75-1	936.2	1	368.1
X86202-W05/37-1	535.7	1	243.1	X86202-W02/76-1	1106.2	1	508.1
X86202-W05/38-1	485.7	1	243.1	X86202-W02/115A-1	1096.2	1	518.1
X86202-W05/39-1	745.7	1	243.1	X86202-W02/45-1	1136.2	1	568.1
X86202-W05/40-1	455.7	1	243.1	X86202-W02/111-1	1516.2	1	488.1
X86202-W05/41-1	445.7	1	243.1	X86202-W02/45A-1	1436.2	1	358.1
X86202-W05/42-1	455.7	1	243.1	X86202-W02/77-1	736.2	1	178.1
X86202-W05/43-1	455.7	1	243.1	X86202-W02/78-1	1036.2	1	448.1
X86202-W05/44-1	455.7	1	243.1	X86202-W02/79-1	1066.2	2	488.1
X86202-W05/45-1	465.7	1	243.1	X86202-W02/80-1	1126.2	1	368.1
X86202-W05/47-1	465.7	1	243.1	X86202-W02/81-1	1126.2	1	548.1
X86202-W05/48-1	545.7	1	243.1	X86202-W02/82-1	1406.2	1	358.1
X86202-W05/49-1	545.7	1	243.1	X86202-W02/83-1	986.2	1	398.1
X86202-W05/51-1	545.7	1	243.1	X86202-W02/84-1	1266.2	1	528.1
X86202-W05/52-1	475.7	1	243.1	X86202-W02/85-1	1146.2	2	468.1
X86202-W05/15-1	635.7	1	243.1	X86202-W02/86-1	1096.2	1	528.1
X86202-W06/08-1	445.7	1	243.1	X86202-W02/87-1	1106.2	2	488.1
X86202-W06/09-1	475.7	1	243.1	X86202-W02/88-1	1146.2	1	618.1
X86202-W06/10-1	455.7	1	243.1	X86202-W02/89-1	936.2	1	348.1
X86202-W06/11-1	485.7	1	243.1	X86202-W02/90-1	736.2	2	158.1
X86202-W06/12-1	455.7	1	243.1	X86202-W02/91-1	1136.2	1	508.1
X86202-W06/14-1	685.7	1	243.1	X86202-W02/92-1	946.2	1	378.1
X86202-W06/15-1	535.7	1	243.1	X86202-W02/93-1	936.2	1	158.1
X86202-W06/16-1	465.7	1	243.1	X86202-W02/94-1	936.2	1	358.1
X86202-W06/17-1	555.7	1	243.1	X86202-W02/95-1	1136.2	1	548.1
X86202-W06/18A-1	440.7	1	218.1	X86202-W02/96-1	1096.2	1	188.1
X86202-W6.2/09-1	640.7	1	348.1	X86202-W02/97-1	1046.2	1	378.1
				X86202-W02/97-1	1066.2	1	468.1
				X86202-W02/99-1	1206.2	1	548.1
				X86202-W02/100-1	1126.2	1	558.1
				X86202-W02/113-1	876.2	1	218.1
				X86202-W02/115-1	1056.2	1	178.1
				X86202-W02/112-1	1126.2	1	558.1
				X86202-W02/116-1	1066.2	1	508.1
				X86202-W02/117-1	1216.2	1	598.1

工程號	J-860	地盤	馬灣	附件
名稱	50窗玻璃線		採用	
材料	X86202		地盤	
顏色	-		工廠	



美特鋁質 有限公司  
MIDI Aluminium Fabricator Ltd.

類別		物料號	
制圖	LRA	2023.12.14	圖號 X86202-P2
修改	-	-	數量 -
日期	-	-	位置
復核	-	-	
批准			

修改	日期	類別	制圖	物料號	圖號	數量	位置	鋁料編號				鋁料編號				
								長度H	數量	H5		長度H	數量	H5		
								X86202-W01a/43-1	826.2	1	308.1		X86202-W02/51-2	1136.2	1	548.1
								X86202-W01a/45-1	1166.2	1	628.1		X86202-W02/52-2	1126.2	1	448.1
								X86202-W01a/47-1	1086.2	1	518.1		X86202-W02/53-2	946.2	1	388.1
								X86202-W01a/48-1	1096.2	1	528.1		X86202-W02/54-2	1676.2	1	598.1
								X86202-W01a/50-1	736.2	2	158.1		X86202-W02/55-2	876.2	1	368.1
								X86202-W01a/51-1	1106.2	1	468.1		X86202-W02/56-2	906.2	1	538.1
								X86202-W01a/52-1	1411.2	1	593.1		X86202-W02/57-2	1616.2	1	528.1
								X86202-W01a/53-1	1086.2	1	598.1		X86202-W02/58-2	1016.2	1	218.1
								X86202-W01a/54-1	1066.2	1	568.1		X86202-W02/60-2	1016.2	1	518.1
								X86202-W01a/55-1	1316.2	1	478.1		X86202-W02/61-2	986.2	1	398.1
								X86202-W01a/56-1	1106.2	1	618.1		X86202-W02/62-2	986.2	1	398.1
								X86202-W01a/57-1	1076.2	1	578.1		X86202-W02/63-2	1096.2	1	528.1
								X86202-W01a/58-1	1056.2	1	578.1		X86202-W02/64-2	916.2	1	508.1
								X86202-W01a/59-1	1096.2	1	578.1		X86202-W02/65-2	1146.2	1	588.1
								X86202-W01a/60-1	856.2	1	218.1		X86202-W02/66-2	1076.2	1	478.1
								X86202-W01a/61-1	1296.2	1	498.1		X86202-W02/67-2	986.2	2	398.1
								X86202-W01a/62-1	1106.2	1	458.1		X86202-W02/68-2	966.2	2	378.1
								X86302-W01a/63-1	1076.2	1	448.1		X86202-W02/69-2	876.2	1	388.1
								X86402-W01a/64-1	1106.2	1	468.1		X86202-W02/71-2	956.2	1	438.1
								X86402-W01a/64A-1	1056.2	1	418.1		X86202-W02/72-2	1166.2	1	218.1
								X86402-W01a/65-1	876.2	1	388.1		X86202-W02/73-2	946.2	3	388.1
								X86202-W05a/22-1	585.7	1	243.1		X86202-W02/74-2	1196.2	1	258.1
								X86202-W05a/23-1	565.7	1	243.1		X86202-W02/75-2	936.2	1	368.1
								X86202-W05a/26-1	485.7	1	243.1		X86202-W02/76-2	1106.2	1	508.1
								X86202-W05a/27-1	445.7	1	243.1		X86202-W02/77-2	736.2	1	178.1
								X86202-W05a/28-1	455.7	2	243.1		X86202-W02/78-2	1036.2	1	448.1
								X86202-W05a/29-1	475.7	1	243.1		X86202-W02/79-2	1066.2	2	488.1
								X86202-W05a/30-1	485.7	1	243.1		X86202-W02/80-2	1126.2	1	368.1
								X86202-W05a/31-1	455.7	1	243.1		X86202-W02/81-2	1126.2	1	548.1
								X86202-W05a/32-1	455.7	1	243.1		X86202-W02/82-2	1406.2	1	358.1
								X86202-W05a/33-1	505.7	1	243.1		X86202-W02/83-2	986.2	1	398.1
								X86202-W05a/34-1	475.7	1	243.1		X86202-W02/84-2	1266.2	1	528.1
								X86202-W05a/35-1	475.7	1	243.1		X86202-W02/85-2	1146.2	2	468.1
								X86202-W05a/36-1	445.7	1	243.1		X86202-W02/86-2	1096.2	1	528.1
								X86202-W05a/37-1	685.7	1	243.1		X86202-W02/87-2	1106.2	2	488.1
								X86202-W05a/41-1	845.7	1	243.1		X86202-W02/88-2	1146.2	1	618.1
								X86202-W05a/42-1	515.7	1	243.1		X86202-W02/89-2	936.2	1	348.1
								X86202-W06/03-1	475.7	1	243.1		X86202-W02/90-2	736.2	2	158.1
								X86202-W06a/04-1	505.7	1	243.1		X86202-W02/91-2	1136.2	1	508.1
								X86202-W06a/06-1	445.7	1	243.1		X86202-W02/92-2	946.2	1	378.1
								X86202-W06a/07-1	585.7	1	243.1		X86202-W02/93-2	936.2	1	158.1
								X86202-W06a/09-1	485.7	1	243.1		X86202-W02/94-2	936.2	1	358.1
								X86202-W6.2a/21-1	1170.7	1	548.1		X86202-W02/95-2	1136.2	1	548.1
								X86202-W6.2a/22-1	1220.7	1	598.1		X86202-W02/96-2	1096.2	1	188.1
													X86202-W02/97-2	1046.2	1	378.1
													X86202-W02/97-2	1066.2	1	468.1
													X86202-W02/99-2	1206.2	1	548.1
													X86202-W02/100-2	1126.2	1	558.1
													X86202-W02/113-2	876.2	1	218.1
													X86202-W02/115-2	1056.2	1	178.1
													X86202-W02/112-2	1126.2	1	558.1
													X86202-W02/116-2	1066.2	1	508.1
													X86202-W02/117-2	1216.2	1	598.1

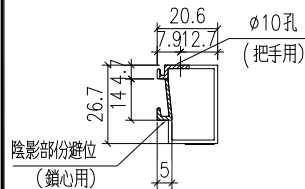
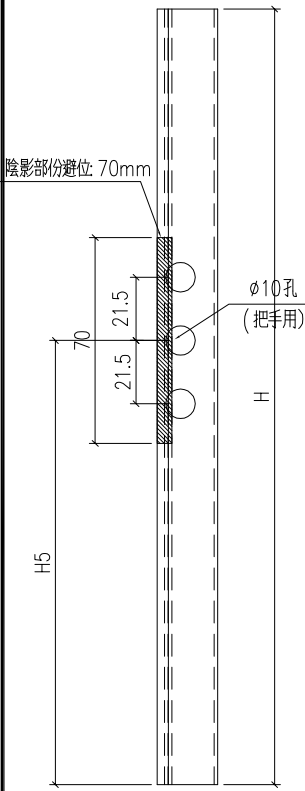
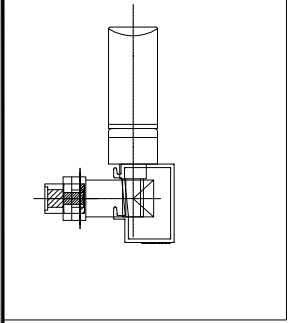

工程號	J-860	地盤	馬灣	附件
名稱	50窗玻璃線	採用		
材料	X86202	地盤		
顏色	-	工廠		



美特鋁質 有限公司  
MIDI Aluminium Fabricator Ltd.

類別		物料號	
制圖	LRA	2023.12.14	圖號 X86202-P3
修改	-	-	數量 -
日期	-	-	位置

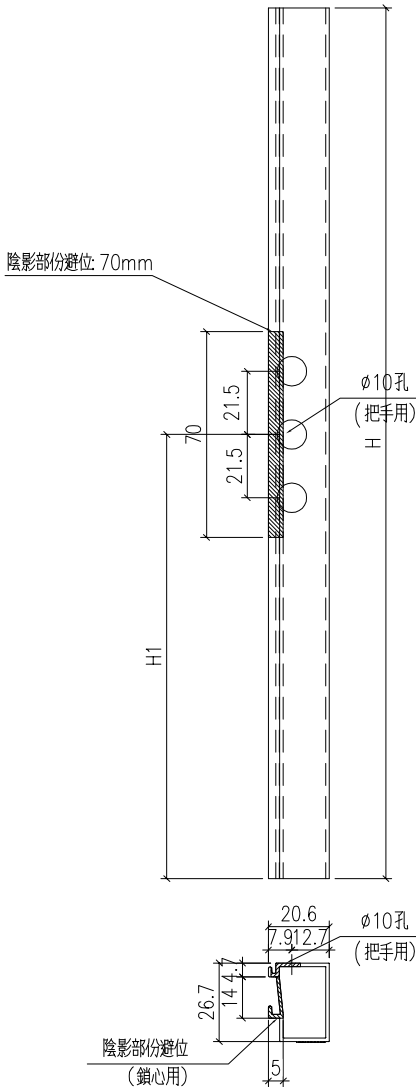

铝料编号	长度H	数量	H1
X86202-W01/50-1	550	1	275
X86202-W01a/44-1	440	1	220
X86202-W02/47-1	329.5	2	164.8
X86202-W02/59-1	304.5	2	152.3
X86202-W02/70-1	314.5	2	157.3
X86202-W05/50-1	550	1	275
X86202-W05a/24-1	420	1	210
X86202-W05a/25-1	460	1	230
X86202-W05a/38-1	550	1	275
X86202-W05a/39-1	550	1	275
X86202-W05a/40-1	550	1	275
X86202-W06/13-1	550	1	275
X86202-W06a/05-1	550	1	275
X86202-W06a/08-1	550	1	275
X86202-W12/07-1	460	1	230
X86202-W6.1/08-1	550	1	275
X86202-W6.1/08A-1	550	2	275
X86202-W6.1/08B-1	550	1	275
X86202-W6.1/08C-1	550	1	275
X86202-W6.1/08D-1	550	1	275
X86202-W6.1a/08C-1	550	1	275
X86202-W6.1a/09-1	550	1	275
X86202-W6.1a/10-1	550	1	275
X86202-W6.1a/11-1	450	1	225
X86202-W6.1a/12-1	550	1	275
X86202-W6.1a/13-1	550	1	275
X86202-W6.2/14-1	480	1	240
X86202-W6.2/15-1	550	1	275
X86202-W6.2/20-1	550	1	275
X86202-W6.2/23-1	550	1	275
X86202-W6.2/2A-1	550	1	275
X86202-W6.2/7A-1	550	1	275
X86402-W01/50A-1	550	1	275
X86402-W01a/46-1	550	1	275

工程號	J-860	地盤	馬灣	附 件
名稱	50窗玻璃線	採用		
材料	X86202	地盤		
顏色	-	工廠		

 美特鋁質 有限公司 MIDI Aluminium Fabricator Ltd.				類別		物料號		
				制圖	LRA	2023.12.14	圖號	X85964-FB1
修改	-	-		復核	-	-	數量	—
日期	-	-		批准			位置	

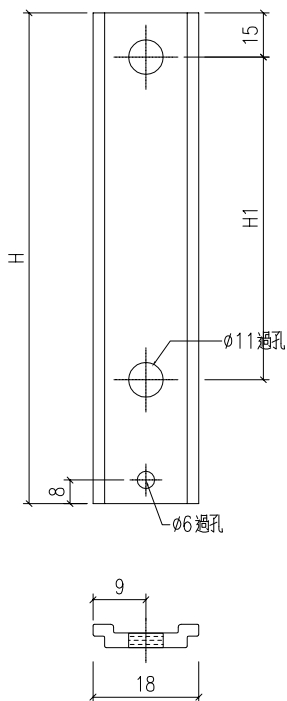

工程號	J-860	地盤	馬灣	附件	数据表见: X85964-FB1a~1f
名稱	拉巴	採用			
材料	X85964	地盤			
顏色	—	工廠			

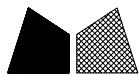
 美特鋁質有限公司 MIDI Aluminium Fabricator Ltd.				類別		物料號			
				制圖	LRA	2023.12.14	圖號	X85964-FB1a	
修改	-	-		復核	-	-	數量	-	
日期	-	-		批准			位置		

拉巴编号	H	数量	H1	拉巴编号	H	数量	H1
W01/45-LB1	388	1	0	W01/45-LB2	425	1	201
W01/46-LB1	458	1	217.5	W01/46-LB2	385	1	0
W01/47-LB1	378	1	0	W01/47-LB2	435	1	206
W01/48-LB1	138	1	0	W01/48-LB2	395	1	186
W01/49-LB1	468	1	222.5	W01/49-LB2	405	1	0
W01/51-LB1	338	1	0	W01/51-LB2	355	1	166
W01/52-LB1	268	1	0	W01/52-LB2	595	1	286
W01/53-LB1	428	1	202.5	W01/53-LB2	395	1	0
W01/54-LB1	348	1	0	W01/54-LB2	505	1	241
W01/55-LB1	358	1	0	W01/55-LB2	495	1	236
W01/56-LB1	468	1	222.5	W01/56-LB2	405	1	0
W01/57-LB1	378	1	0	W01/57-LB2	625	1	301
W01/58-LB1	298	1	0	W01/58-LB2	575	1	276
W01/59-LB1	378	1	0	W01/59-LB2	455	1	216
W01/60-LB1	368	1	0	W01/60-LB2	465	1	221
W01/61-LB1	368	1	0	W01/61-LB2	415	1	196
W01/62-LB1	368	1	0	W01/62-LB2	465	1	221
W01/63-LB1	148	1	0	W01/63-LB2	515	1	246
W02/48-LB1	118	1	0	W02/48-LB2	355	1	166
W02/50-LB1	458	1	217.5	W02/50-LB2	385	1	0
W01/65-LB1	278	1	0	W01/65-LB2	395	1	186
W01/06A-LB1	218	1	0	W01/06A-LB2	455	1	216
拉巴编号	H	数量	H1	拉巴编号	H	数量	H1
W02/51-#1-LB1	448	1	212.5	W02/51-#1-LB2	425	1	0
W02/52-#1-LB1	348	1	0	W02/52-#1-LB2	515	1	246
W02/53-#1-LB1	288	1	0	W02/53-#1-LB2	395	1	186
W02/54-#1-LB1	498	1	0	W02/54-#1-LB2	915	1	446
W02/55-#1-LB1	268	1	0	W02/55-#1-LB2	345	1	161
W02/56-#1-LB1	438	1	207.5	W02/56-#1-LB2	205	1	0
W02/57-#1-LB1	428	1	0	W02/57-#1-LB2	925	1	451
W02/58-#1-LB1	118	1	0	W02/58-#1-LB2	635	1	306
W02/60-#1-LB1	418	1	197.5	W02/60-#1-LB2	335	1	0
W02/61-#1-LB1	298	1	0	W02/61-#1-LB2	425	1	201
W02/62-#1-LB1	298	1	0	W02/62-#1-LB2	425	1	201
W02/63-#1-LB1	428	1	202.5	W02/63-#1-LB2	405	1	0
W02/64-#1-LB1	408	1	192.5	W02/64-#1-LB2	245	1	0
W02/65-#1-LB1	488	1	232.5	W02/65-#1-LB2	395	1	0
W02/66-#1-LB1	378	1	0	W02/66-#1-LB2	435	1	206
W02/67-#1-LB1	298	2	0	W02/67-#1-LB2	425	2	201
W02/68-#1-LB1	278	2	0	W02/68-#1-LB2	425	2	201
W02/69-#1-LB1	288	1	0	W02/69-#1-LB2	325	1	151
W02/71-#1-LB1	338	1	0	W02/71-#1-LB2	355	1	166
W02/72-#1-LB1	118	1	0	W02/72-#1-LB2	785	1	381
W02/73-#1-LB1	288	3	0	W02/73-#1-LB2	395	3	186
W02/74-#1-LB1	158	1	0	W02/74-#1-LB2	775	1	376
W02/75-#1-LB1	268	1	0	W02/75-#1-LB2	405	1	191
W02/76-#1-LB1	408	1	0	W02/76-#1-LB2	435	1	206
W02/115A-#1-LB1	418	1	197.5	W02/115A-#1-LB2	415	1	0
W02/45-#1-LB1	468	1	222.5	W02/45-#1-LB2	405	1	0
W02/111-#1-LB1	388	1	0	W02/111-#1-LB2	865	1	421
W02/45A-#1-LB1	258	1	0	W02/45A-#1-LB2	915	1	446

工程號	J-860	地盤	馬灣	附 件	加工图见: X85964-FB1
名稱	拉巴	採用			
材料	X85964	地盤			
顏色	-	工廠			

 美特鋁質有限公司 MIDI Aluminium Fabricator Ltd.				類別		物料號	
				制圖	LRA	2023.12.14	圖號 X85964-FB1b
修改	-	-		復核	-	-	數量 -
日期	-	-		批准			位置

拉巴编号	H	数量	H1
W02/77-#1-LB1	78	1	0
W02/78-#1-LB1	348	1	0
W02/79-#1-LB1	388	2	0
W02/80-#1-LB1	268	1	0
W02/81-#1-LB1	448	1	212.5
W02/82-#1-LB1	258	1	0
W02/83-#1-LB1	298	1	0
W02/84-#1-LB1	428	1	0
W02/85-#1-LB1	368	2	0
W02/86-#1-LB1	428	1	202.5
W02/87-#1-LB1	388	2	0
W02/88-#1-LB1	518	1	247.5
W02/89-#1-LB1	248	1	0
W02/90-#1-LB1	58	2	0
W02/91-#1-LB1	408	1	0
W02/92-#1-LB1	278	1	0
W02/93-#1-LB1	58	1	0
W02/94-#1-LB1	258	1	0
W02/95-#1-LB1	448	1	212.5
W02/96-#1-LB1	88	1	0
W02/97-#1-LB1	278	1	0
W02/98-#1-LB1	368	1	0
W02/99-#1-LB1	448	1	0
W02/100-#1-LB1	458	1	217.5
W02/113-#1-LB1	118	1	0
W02/115-#1-LB1	78	1	0
W02/112-#1-LB1	458	1	217.5
W02/116-#1-LB1	408	1	192.5
W02/117-#1-LB1	498	1	237.5

拉巴编号	H	数量	H1
W02/77-#1-LB2	395	1	186
W02/78-#1-LB2	425	1	201
W02/79-#1-LB2	415	2	196
W02/80-#1-LB2	595	1	286
W02/81-#1-LB2	415	1	0
W02/82-#1-LB2	885	1	431
W02/83-#1-LB2	425	1	201
W02/84-#1-LB2	575	1	276
W02/85-#1-LB2	515	2	246
W02/86-#1-LB2	405	1	0
W02/87-#1-LB2	455	2	216
W02/88-#1-LB2	365	1	0
W02/89-#1-LB2	425	1	201
W02/90-#1-LB2	415	2	196
W02/91-#1-LB2	465	1	221
W02/92-#1-LB2	405	1	191
W02/93-#1-LB2	615	1	296
W02/94-#1-LB2	415	1	196
W02/95-#1-LB2	425	1	0
W02/96-#1-LB2	745	1	361
W02/97-#1-LB2	505	1	241
W02/98-#1-LB2	435	1	206
W02/99-#1-LB2	495	1	236
W02/100-#1-LB2	405	1	0
W02/113-#1-LB2	495	1	236
W02/115-#1-LB2	715	1	346
W02/112-#1-LB2	405	1	0
W02/116-#1-LB2	395	1	0
W02/117-#1-LB2	455	1	0

工程號	J-860	地盤	馬灣
名稱	拉巴	採用	
材料	X85964	地盤	
顏色	--	工廠	

附件  
加工图见: X85964-FB1

 美特鋁質有限公司 MIDI Aluminium Fabricator Ltd.				類別		物料號	
				制圖	LRA	2023.12.14	圖號 X85964-FB1c
修改	-	-		復核	-	-	數量 -
日期	-	-		批准			位置

拉巴编号	H	数量	H1
W05/36-LB1	143	1	0
W05/37-LB1	143	1	0
W05/38-LB1	143	1	0
W05/39-LB1	143	1	0
W05/40-LB1	143	1	0
W05/41-LB1	143	1	0
W05/42-LB1	143	1	0
W05/43-LB1	143	1	0
W05/44-LB1	143	1	0
W05/45-LB1	143	1	0
W05/47-LB1	143	1	0
W05/48-LB1	143	1	0
W05/49-LB1	143	1	0
W05/51-LB1	143	1	0
W05/52-LB1	143	1	0
W05/15-LB1	143	1	0

拉巴编号	H	数量	H1
W05/36-LB2	59.5	1	0
W05/37-LB2	130	1	0
W05/38-LB2	79.5	1	0
W05/39-LB2	340	1	0
W05/40-LB2	49.5	1	0
W05/41-LB2	39.5	1	0
W05/42-LB2	49.5	1	0
W05/43-LB2	49.5	1	0
W05/44-LB2	49.5	1	0
W05/45-LB2	59.5	1	0
W05/47-LB2	59.5	1	0
W05/48-LB2	140	1	0
W05/49-LB2	140	1	0
W05/51-LB2	140	1	0
W05/52-LB2	69.5	1	0
W05/15-LB2	230	1	0

拉巴编号	H	数量	H1
W06/08-LB1	143	1	0
W06/09-LB1	143	1	0
W06/10-LB1	143	1	0
W06/11-LB1	143	1	0
W06/12-LB1	143	1	0
W06/14-LB1	143	1	0
W06/15-LB1	143	1	0
W06/16-LB1	143	1	0
W06/17-LB1	143	1	0
W06/18A-LB1	118	1	0

拉巴编号	H	数量	H1
W06/08-LB2	39.5	1	0
W06/09-LB2	69.5	1	0
W06/10-LB2	49.5	1	0
W06/11-LB2	79.5	1	0
W06/12-LB2	49.5	1	0
W06/14-LB2	280	1	0
W06/15-LB2	130	1	0
W06/16-LB2	59.5	1	0
W06/17-LB2	150	1	0
W06/18A-LB2	59.5	1	0

拉巴编号	H	数量	H1
W6.2/09-LB1	248	1	0

拉巴编号	H	数量	H1
W6.2/09-LB2	130	1	0

工程號	J-860	地盤	馬灣	附件
名稱	拉巴		採用	
材料	X85964		地盤	
顏色	--		工廠	

加工图见: X85964-FB1



 美特鋁質有限公司 MIDI Aluminium Fabricator Ltd.				類別		物料號	
				制圖	LRA	2023.12.14	圖號 X85964-FB1e
修改	-	-		復核	-	-	數量 -
日期	-	-		批准			位置

拉巴编号	H	数量	H1
W02/77-#2-LB1	78	1	0
W02/78-#2-LB1	348	1	0
W02/79-#2-LB1	388	2	0
W02/80-#2-LB1	268	1	0
W02/81-#2-LB1	448	1	212.5
W02/82-#2-LB1	258	1	0
W02/83-#2-LB1	298	1	0
W02/84-#2-LB1	428	1	0
W02/85-#2-LB1	368	2	0
W02/86-#2-LB1	428	1	202.5
W02/87-#2-LB1	388	2	0
W02/88-#2-LB1	518	1	247.5
W02/89-#2-LB1	248	1	0
W02/90-#2-LB1	58	2	0
W02/91-#2-LB1	408	1	0
W02/92-#2-LB1	278	1	0
W02/93-#2-LB1	58	1	0
W02/94-#2-LB1	258	1	0
W02/95-#2-LB1	448	1	212.5
W02/96-#2-LB1	88	1	0
W02/97-#2-LB1	278	1	0
W02/98-#2-LB1	368	1	0
W02/99-#2-LB1	448	1	0
W02/100-#2-LB1	458	1	217.5
W02/113-#2-LB1	118	1	0
W02/115-#2-LB1	78	1	0
W02/112-#2-LB1	458	1	217.5
W02/116-#2-LB1	408	1	192.5
W02/117-#2-LB1	498	1	237.5

拉巴编号	H	数量	H1
W02/77-#2-LB2	395	1	186
W02/78-#2-LB2	425	1	201
W02/79-#2-LB2	415	2	196
W02/80-#2-LB2	595	1	286
W02/81-#2-LB2	415	1	0
W02/82-#2-LB2	885	1	431
W02/83-#2-LB2	425	1	201
W02/84-#2-LB2	575	1	276
W02/85-#2-LB2	515	2	246
W02/86-#2-LB2	405	1	0
W02/87-#2-LB2	455	2	216
W02/88-#2-LB2	365	1	0
W02/89-#2-LB2	425	1	201
W02/90-#2-LB2	415	2	196
W02/91-#2-LB2	465	1	221
W02/92-#2-LB2	405	1	191
W02/93-#2-LB2	615	1	296
W02/94-#2-LB2	415	1	196
W02/95-#2-LB2	425	1	0
W02/96-#2-LB2	745	1	361
W02/97-#2-LB2	505	1	241
W02/98-#2-LB2	435	1	206
W02/99-#2-LB2	495	1	236
W02/100-#2-LB2	405	1	0
W02/113-#2-LB2	495	1	236
W02/115-#2-LB2	715	1	346
W02/112-#2-LB2	405	1	0
W02/116-#2-LB2	395	1	0
W02/117-#2-LB2	455	1	0

工程號	J-860	地盤	馬灣
名稱	拉巴	採用	
材料	X85964	地盤	
顏色	--	工廠	

附件

加工图见: X85964-FB1

 美特鋁質有限公司 MIDI Aluminium Fabricator Ltd.				類別		物料號	
				制圖	LRA	2023.12.14	圖號 X85964-FB1f
修改	-	-		復核	-	-	數量 -
日期	-	-		批准			位置

拉巴编号	H	数量	H1	拉巴编号	H	数量	H1
W05a/22-LB1	143	1	0	W05a/22-LB2	180	1	0
W05a/23-LB1	143	1	0	W05a/23-LB2	160	1	0
W05a/26-LB1	143	1	0	W05a/26-LB2	79.5	1	0
W05a/27-LB1	143	1	0	W05a/27-LB2	39.5	1	0
W05a/28-LB1	143	2	0	W05a/28-LB2	49.5	2	0
W05a/29-LB1	143	1	0	W05a/29-LB2	69.5	1	0
W05a/30-LB1	143	1	0	W05a/30-LB2	79.5	1	0
W05a/31-LB1	143	1	0	W05a/31-LB2	49.5	1	0
W05a/32-LB1	143	1	0	W05a/32-LB2	49.5	1	0
W05a/33-LB1	143	1	0	W05a/33-LB2	99.5	1	0
W05a/34-LB1	143	1	0	W05a/34-LB2	69.5	1	0
W05a/35-LB1	143	1	0	W05a/35-LB2	69.5	1	0
W05a/36-LB1	143	1	0	W05a/36-LB2	39.5	1	0
W05a/37-LB1	143	1	0	W05a/37-LB2	280	1	0
W05a/41-LB1	143	1	0	W05a/41-LB2	440	1	208.25
W05a/42-LB1	143	1	0	W05a/42-LB2	110	1	0
W06a/03-LB1	143	1	0	W06a/03-LB2	69.5	1	0
W06a/04-LB1	143	1	0	W06a/04-LB2	99.5	1	0
W06a/06-LB1	143	1	0	W06a/06-LB2	39.5	1	0
W06a/07-LB1	143	1	0	W06a/07-LB2	180	1	0
W06a/09-LB1	143	1	0	W06a/09-LB2	79.5	1	0
W6.2a/21-LB1	448	1	212.5	W6.2a/21-LB2	460	1	0
W6.2a/22-LB1	498	1	237.5	W6.2a/22-LB2	460	1	0

工程號	J-860	地盤	馬灣	附件	加工图见: X85964-FB1
名稱	拉巴		採用		
材料	X85964		地盤		
顏色	-		工廠		



美特鋁質 有限公司  
MIDI Aluminium Fabricator Ltd.

類別		物料號		
制圖	LRA	2023. 12. 14	圖號	X85964-FB2
修改	-	-	數量	—
日期	-	-	位置	
復核	-	-		
批准				

拉巴编号	H	数量
860-LB1	223	26
860-LB2	205	26

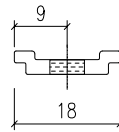
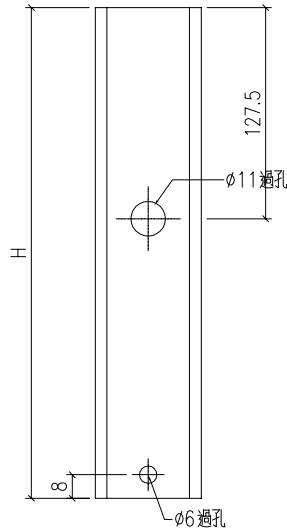

工程號	J-860	地盤	馬灣	附 件
名稱	拉巴	採用		
材料	X85964	地盤		
顏色	—	工廠		

 美特鋁質 有限公司 MIDI Aluminium Fabricator Ltd.				類別		物料號	
				制圖	LRA	2023.12.14	圖號 X85964-FB3
修改	-	-		復核	-	-	數量 -
日期	-	-		批准			位置

拉巴编号	H	数量		拉巴编号	H	数量	
W05a/24-LB1	163	1		W05a/24-LB2	145	1	
W05a/25-LB1	183	1		W05a/25-LB2	165	1	
W12/07-LB1	183	1		W12/07-LB2	165	1	
W01a/44-LB1	173	1		W01a/44-LB2	155	1	
W02/59-LB1	105.25	2		W02/59-LB2	87.25	2	
W02/70-LB1	110.25	2		W02/70-LB2	92.25	2	
W02/47-LB1	117.75	2		W02/47-LB2	99.75	2	
W6.1a/11-LB1	178	1		W6.1a/11-LB2	160	1	
W6.2/14-LB1	193	1		W6.2/14-LB2	175	1	

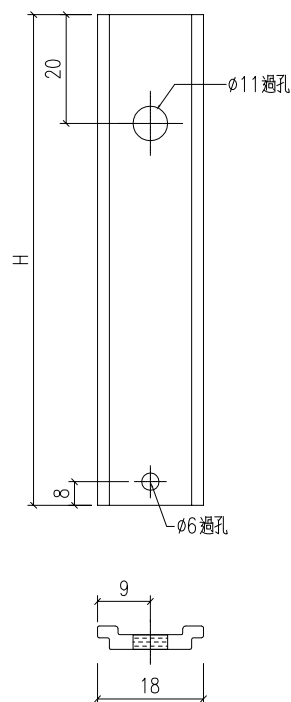

工程號	J-860	地盤	馬灣	附 件
名稱	拉巴		探用	
材料	X85964		地盤	
顏色	-		工廠	

 美特鋁質 有限公司 MIDI Aluminium Fabricator Ltd.				類別		物料號	
修改	-	-		制圖	LRA	2023.12.14	圖號 CY-LJ1-1
日期	-	-		復核	-	-	數量 一
				批准			位置

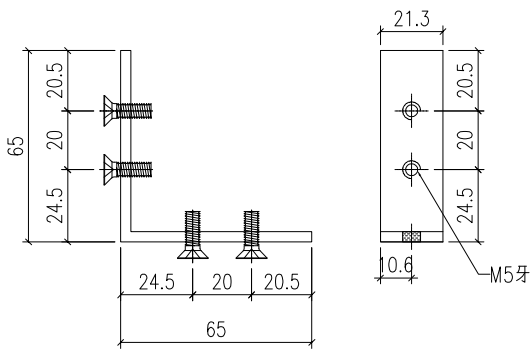
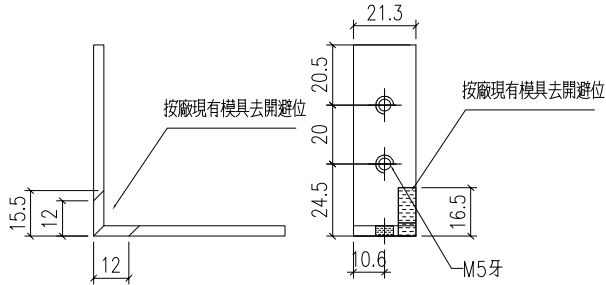

CY-LJ1-1

已做0.5mm 搶位  
1060

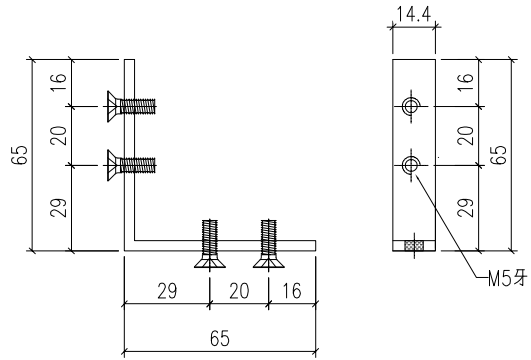

CY-LJ1-2

已做0.5mm 搶位  
1060

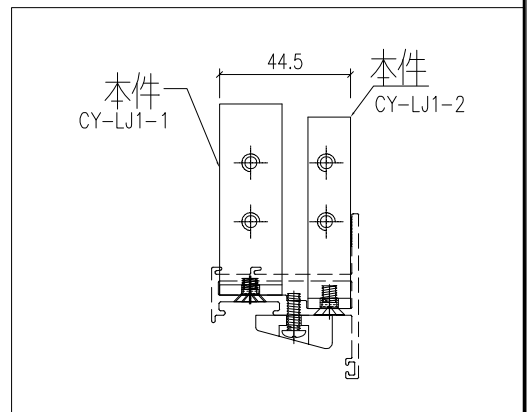

工程號	J-860	地盤	馬灣	附 件
名稱	鋁角加工圖		採用	
材料	JM1069 (65x65x3.5mm 鋁角)		地盤	
顏色	MILL		工廠	

 美特鋁質 有限公司 MIDI Aluminium Fabricator Ltd.				類別		物料號	
				制圖	LRA	2023.12.14	圖號 CY-LJ2
修改	-	-		復核	-	-	數量 -
日期	-	-		批准			位置

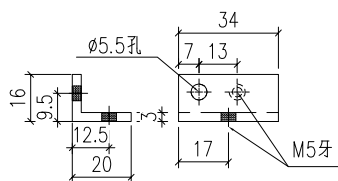

CY-LJ2-2

數量：70

用庫存鋁角做

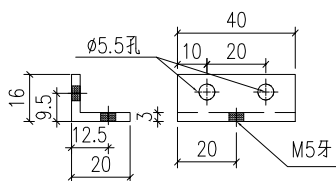

CY-LJ2-3

數量：26

用庫存鋁角做

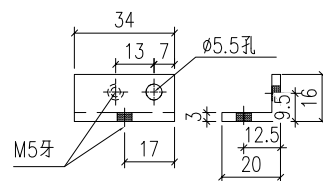

CY-LJ2-4

數量：70

用庫存鋁角做

工程號	J-860	地盤	馬灣	附 件
名稱	鋁角加工圖		採用	
材料	XXX		地盤	
顏色	MILL		工廠	