工程指示 / 要求簡箋 ENGINEER INSTRUCTIONS(E.I.)

工程指示編號:	EI- 6979	修改版本:	-
	HK- 2614		
工程編號:	J 860	工程名稱:	馬灣(村屋)
收件人:	生統	發件人:	nero
工程項目:	後裝窗 - 廠用鋁板(面板及背板)(第二大批)	日期:	13/11/2023

<input type="checkbox"/> 原合約工程包	<input type="checkbox"/> 原合約工程加 / 減賬 QT-	<input type="checkbox"/> 新工程報價 QT-
---------------------------------	--	------------------------------------

信件批核號碼/圖紙參考編號:	批核模具圖紙編號:
客戶指示附件:	管理內部批簽署:

<input type="checkbox"/> 初步鋁料 B.M.	<input type="checkbox"/> 加工拆圖, 然後生產	<input type="checkbox"/> 尺寸表
<input type="checkbox"/> 正式鋁料 B.M.	<input type="checkbox"/> 技術上資料/指示	<input type="checkbox"/> 報價
<input type="checkbox"/> 配件 B.M.	<input type="checkbox"/> 樣辦或貨品說明書	<input type="checkbox"/> 分判合約
<input type="checkbox"/> 其他:		

內容:
請按附件資料生產加工, 安排11月25日完成交加工組組裝
在廠裝上框上出貨。

完成上列要求日期: 25/11/2023

國內

<input type="checkbox"/> 生產技術總監	<input type="checkbox"/> 連附件	<input type="checkbox"/> 技術部	<input type="checkbox"/> 連附件	<input type="checkbox"/> 生產部	<input type="checkbox"/> 連附件
<input type="checkbox"/> 採購部	<input type="checkbox"/> 連附件	<input checked="" type="checkbox"/> 生產統籌部	<input checked="" type="checkbox"/> 連附件	<input type="checkbox"/> 報關組	<input type="checkbox"/> 連附件
<input type="checkbox"/> 質檢部	<input type="checkbox"/> 連附件	<input type="checkbox"/> 會計部	<input type="checkbox"/> 連附件	<input type="checkbox"/> 機械設計部	<input type="checkbox"/> 連附件
<input type="checkbox"/> 香港辦	<input type="checkbox"/> 連附件	<input type="checkbox"/> 其他:			

香港

<input type="checkbox"/> 行政部	<input type="checkbox"/> 連附件	<input type="checkbox"/> 會計部	<input type="checkbox"/> 連附件	<input type="checkbox"/> 統籌部	<input type="checkbox"/> 連附件	<input type="checkbox"/> 工程部	<input type="checkbox"/> 連附件
<input type="checkbox"/> 採購部	<input type="checkbox"/> 連附件	<input type="checkbox"/> QS部	<input type="checkbox"/> 連附件	<input type="checkbox"/> 地盤管理	<input type="checkbox"/> 連附件	<input type="checkbox"/> 維修部	<input type="checkbox"/> 連附件

*發件人簽署:	*組別成員批核簽署:
傳遞編號: 2614	項目經理簽署:

 美特鋁質有限公司 MIDA Aluminium Fabricator Ltd.	工程號: J-860	計算: LRA	日期:	2023. 11. 12			送呈: 施哥
	地盤名稱: 馬灣	核對:	日期:				副本:
地盤用鋁板B. M 表	項目類別: 啟德	批准:	日期:				
BM編號:	修改版次:	A/C Code:	總V.F.:	19.80	總重量:	56.36	此BM依據 資料計算

序號	修改內容	鋁板圖號	鋁板名稱	顏色	實用	後備	總數	總重量	單件展開面積	總展開面積	單件V.F.	總V.F.	備註
									平方米		平方米		
1		2MP1-1	3mm厚鋁板	UCT205600SC-3	1		1	0.710	0.087	0.087	0.087	0.087	
2		2MP1-2	3mm厚鋁板	UCT205600SC-3	1		1	0.948	0.117	0.117	0.117	0.117	
3		2MP1-3	3mm厚鋁板	UCT205600SC-3	1		1	1.210	0.149	0.149	0.149	0.149	
4		2MP1-4	3mm厚鋁板	UCT205600SC-3	2		2	2.468	0.152	0.304	0.152	0.304	
5		2MP1-5	3mm厚鋁板	UCT205600SC-3	2		2	2.658	0.163	0.327	0.163	0.327	
6		2MP1-6	3mm厚鋁板	UCT205600SC-3	1		1	1.353	0.166	0.166	0.166	0.166	
7		2MP1-7	3mm厚鋁板	UCT205600SC-3	12		12	16.808	0.172	2.067	0.172	2.067	
8		2MP1-8	3mm厚鋁板	UCT205600SC-3	1		1	1.472	0.181	0.181	0.181	0.181	
9		2MP1-9	3mm厚鋁板	UCT205600SC-3	6		6	9.119	0.187	1.122	0.187	1.122	
10		2MP1-10	3mm厚鋁板	UCT205600SC-3	1		1	1.996	0.246	0.246	0.246	0.246	
11		2MP1-11	3mm厚鋁板	UCT205600SC-3	2		2	3.945	0.243	0.485	0.243	0.485	
12		2MP1-12	3mm厚鋁板	UCT205600SC-3	1		1	1.162	0.143	0.143	0.143	0.143	
13		2MP1-13	3mm厚鋁板	UCT205600SC-3	1		1	0.877	0.108	0.108	0.108	0.108	
14		2MP1-14	3mm厚鋁板	UCT205600SC-3	1		1	1.305	0.161	0.161	0.161	0.161	
15		2MP1-15	3mm厚鋁板	UCT205600SC-3	1		1	1.877	0.231	0.231	0.231	0.231	
16		2MP2-1	3mm厚鋁板	UCT205600SC-3	2		2	5.674	0.349	0.698	0.349	0.698	
17		2MP2-2	3mm厚鋁板	UCT205600SC-3	1		1	2.773	0.341	0.341	0.341	0.341	
18		2MP3-1	3mm厚鋁板	UCT205600SC-3	2		2	2.224	0.137	0.274	0.137	0.274	
19		2MP3-2	3mm厚鋁板	UCT205600SC-3	1		1	1.559	0.192	0.192	0.192	0.192	
20		2MP3-3	3mm厚鋁板	UCT205600SC-3	1		1	1.623	0.200	0.200	0.200	0.200	
21		2MP3-4	3mm厚鋁板	UCT205600SC-3	1		1	1.751	0.215	0.215	0.215	0.215	
22		2MP3-5	3mm厚鋁板	UCT205600SC-3	1		1	1.879	0.231	0.231	0.231	0.231	

 美特鋁質有限公司 MIDA Aluminium Fabricator Ltd.	工程號: J-860	計算: LRA	日期:	2023. 11. 12		送呈: 施哥
	地盤名稱: 馬灣	核對:	日期:			副本:
地盤用鋁板B. M 表	項目類別: 啟德	批准:	日期:			
BM編號:	修改版次:	A/C Code:	總V.F.:	19.80	總重量:	56.36 此BM依據 資料計算

序號	修改內容	鋁板圖號	鋁板名稱	顏色	實用	後備	總數	總重量	單件展開面積	總展開面積	單件V.F.	總V.F.	備註
									平方米		平方米		
23		2MP3-6	3mm厚鋁板	UCT205600SC-3	1		1	2.038	0.251	0.251	0.251	0.251	
24		2MP3-7	3mm厚鋁板	UCT205600SC-3	1		1	2.518	0.310	0.310	0.310	0.310	
25		2MP3-8	3mm厚鋁板	UCT205600SC-3	1		1	2.677	0.329	0.329	0.329	0.329	
26		2BP1-1	3mm厚鋁板	UCT205600SC-3	1		1	0.710	0.087	0.087	0.087	0.087	
27		2BP1-2	3mm厚鋁板	UCT205600SC-3	1		1	0.948	0.117	0.117	0.117	0.117	
28		2BP1-3	3mm厚鋁板	UCT205600SC-3	1		1	1.210	0.149	0.149	0.149	0.149	
29		2BP1-4	3mm厚鋁板	UCT205600SC-3	2		2	2.468	0.152	0.304	0.152	0.304	
30		2BP1-5	3mm厚鋁板	UCT205600SC-3	2		2	2.658	0.163	0.327	0.163	0.327	
31		2BP1-6	3mm厚鋁板	UCT205600SC-3	1		1	1.353	0.166	0.166	0.166	0.166	
32		2BP1-7	3mm厚鋁板	UCT205600SC-3	12		12	16.808	0.172	2.067	0.172	2.067	
33		2BP1-8	3mm厚鋁板	UCT205600SC-3	1		1	1.472	0.181	0.181	0.181	0.181	
34		2BP1-9	3mm厚鋁板	UCT205600SC-3	6		6	9.119	0.187	1.122	0.187	1.122	
35		2BP1-10	3mm厚鋁板	UCT205600SC-3	1		1	1.996	0.246	0.246	0.246	0.246	
36		2BP1-11	3mm厚鋁板	UCT205600SC-3	2		2	3.945	0.243	0.485	0.243	0.485	
37		2BP1-12	3mm厚鋁板	UCT205600SC-3	1		1	1.162	0.143	0.143	0.143	0.143	
38		2BP1-13	3mm厚鋁板	UCT205600SC-3	1		1	0.877	0.108	0.108	0.108	0.108	
39		2BP1-14	3mm厚鋁板	UCT205600SC-3	1		1	1.305	0.161	0.161	0.161	0.161	
40		2BP1-15	3mm厚鋁板	UCT205600SC-3	1		1	1.877	0.231	0.231	0.231	0.231	
41		2BP2-1	3mm厚鋁板	UCT205600SC-3	2		2	5.674	0.349	0.698	0.349	0.698	
42		2BP2-2	3mm厚鋁板	UCT205600SC-3	2		2	5.547	0.341	0.682	0.341	0.682	
43		2BP3-1	3mm厚鋁板	UCT205600SC-3	2		2	2.224	0.137	0.274	0.137	0.274	
44		2BP3-2	3mm厚鋁板	UCT205600SC-3	1		1	1.559	0.192	0.192	0.192	0.192	

 美特鋁質 有限公司 MIDI Aluminium Fabricator Ltd.	工程號: J-860	計算: LRA	日期:	2023. 11. 12			送呈: 施哥
	地盤名稱: 馬灣	核對:	日期:				副本:
地盤用鋁板B. M 表	項目類別: 啟德	批准:	日期:				
BM編號:	修改版次:	A/C Code:	總V.F.:	19.80	總重量:	56.36	此BM依據 資料計算

序號	修改內容	鋁板圖號	鋁板名稱	顏色	實用	後備	總數	總重量	單件展開面積	總展開面積	單件V.F.	總V.F.	備註
									平方米		平方米		
45		2BP3-3	3mm厚鋁板	UCT205600SC-3	1		1	1.623	0.200	0.200	0.200	0.200	
46		2BP3-4	3mm厚鋁板	UCT205600SC-3	1		1	1.751	0.215	0.215	0.215	0.215	
47		2BP3-5	3mm厚鋁板	UCT205600SC-3	1		1	1.879	0.231	0.231	0.231	0.231	
48		2BP3-6	3mm厚鋁板	UCT205600SC-3	1		1	2.038	0.251	0.251	0.251	0.251	
49		2BP3-7	3mm厚鋁板	UCT205600SC-3	1		1	2.518	0.310	0.310	0.310	0.310	
50		2BP3-8	3mm厚鋁板	UCT205600SC-3	1		1	2.677	0.329	0.329	0.329	0.329	
51		LQ1-1	3mm厚鋁板	UCT205600SC-3	34		34	11.317	0.041	1.392	0.041	1.392	
52		LQ1-2	3mm厚鋁板	UCT205600SC-3	6		6	1.632	0.033	0.201	0.033	0.201	
53		LQ1-3	3mm厚鋁板	UCT205600SC-3	6		6	1.616	0.033	0.199	0.033	0.199	
							總合計:	56.36		6.93		19.80	

 美特鋁質 有限公司 MIDI Aluminium Fabricator Ltd.				類別		物料號	
修改	-	-		制圖	LRA	2023.9.27	圖號 2MP1
日期	-	-		復核	-	-	數量 -
				批准			位置

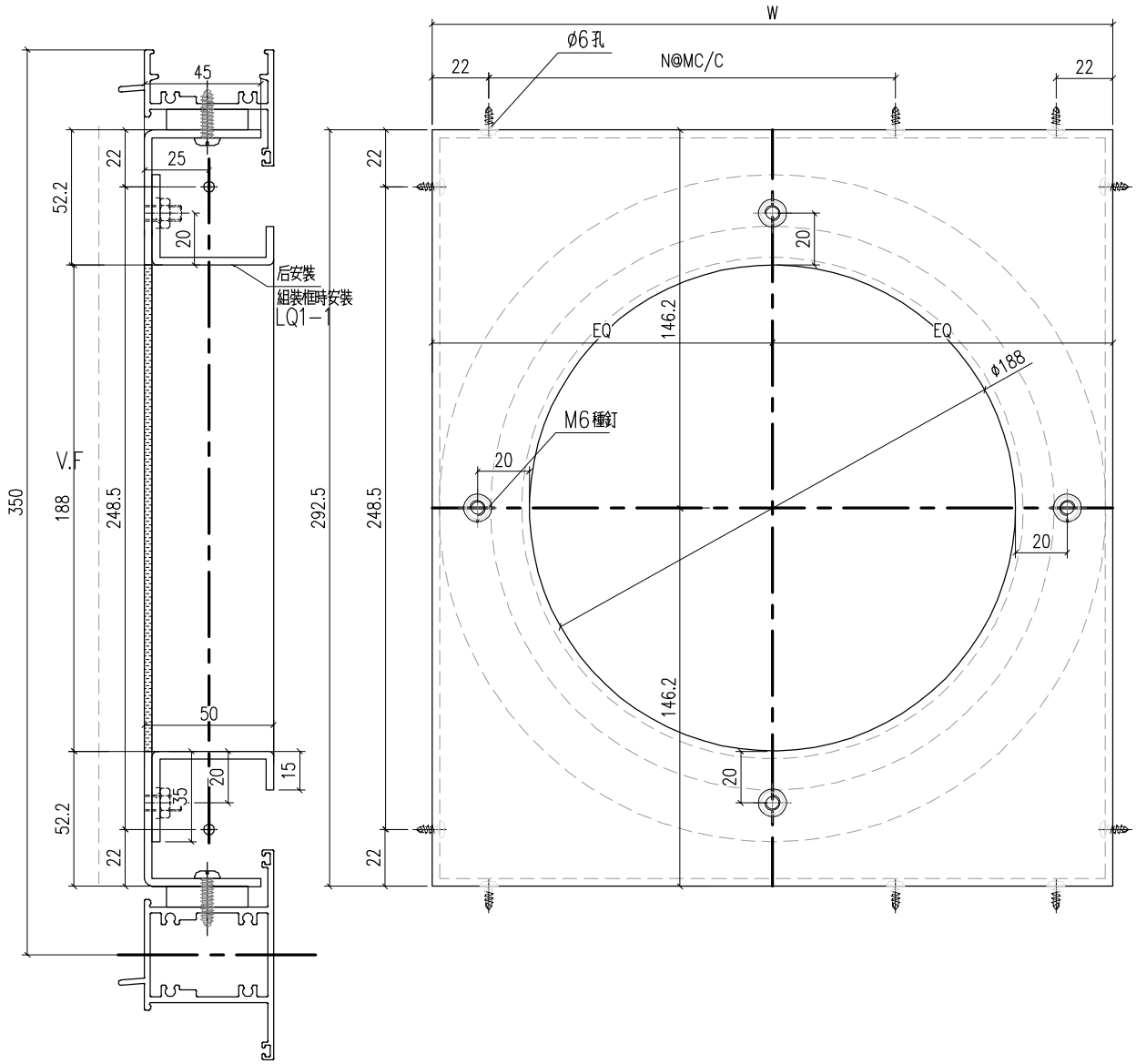

工程號	J-860	地盤	馬灣	附件
名稱	3MM面板	採用		
材料	3MM鋁板	地盤		
顏色	UCT205600SC-3	工廠		

 美特鋁質有限公司 MIDI Aluminium Fabricator Ltd.				類別	物料號		圖號	
				制圖	LRA	2023.9.27	2MP1-1	
修改	-	-		復核	-	-	數量	-
日期	-	-		批准			位置	
圖號	W	N	M	數量	位置			
2MP1-1	298	1	200	1	W05-17			
2MP1-2	398	1	300	1	W05-18			
2MP1-3	508	1	300	1	W05-19			
2MP1-4	518	1	300	1	W05-21			
2MP1-5	558	1	300	1	W05-22			
2MP1-5	558	1	300	1	W05-23			
2MP1-6	568	1	300	1	W05-24			
2MP1-7	588	1	300	1	W05-25			
2MP1-7	588	1	300	1	W05-27			
2MP1-7	588	1	300	1	W05-28			
2MP1-7	588	1	300	1	W05-29			
2MP1-8	618	1	300	1	W05-30			
2MP1-9	638	1	300	1	W05-31			
2MP1-9	638	1	300	1	W05-33			
2MP1-7	588	1	300	1	W05a-13			
2MP1-7	588	1	300	1	W05a-14			
2MP1-7	588	1	300	1	W05a-15			
2MP1-7	588	1	300	1	W05a-16			
2MP1-7	588	1	300	1	W05a-18			
2MP1-9	638	1	300	1	W05a-19			
2MP1-9	638	1	300	1	W05a-20			
2MP1-7	588	1	300	1	W05-26			
2MP1-9	638	1	300	1	W05-32			
2MP1-10	838	2	300	1	W05-34			
2MP1-11	828	2	300	1	W05-35			
2MP1-11	828	2	300	1	W05a			
2MP1-12	488	1	300	1	W05a-12			
2MP1-7	588	1	300	1	W05a-17			
2MP1-13	368	1	300	1	W06-03			
2MP1-14	548	1	300	1	W06-04			
2MP1-7	588	1	300	1	W06-05			
2MP1-9	638	1	300	1	W06-06			
2MP1-15	788	2	300	1	W06-07			
2MP1-4	518	1	300	1	W32H			
工程號	J-860	地盤	馬灣	附件				
名稱	3MM面板		採用					
材料	3MM鋁板		地盤					
顏色	UCT205600SC-3		工廠					

 美特鋁質 有限公司 MIDI Aluminium Fabricator Ltd.				類別		物料號	
修改	-	-		制圖	LRA	2023.9.27	圖號 2BP1
日期	-	-		復核	-	-	數量 一
				批准			位置

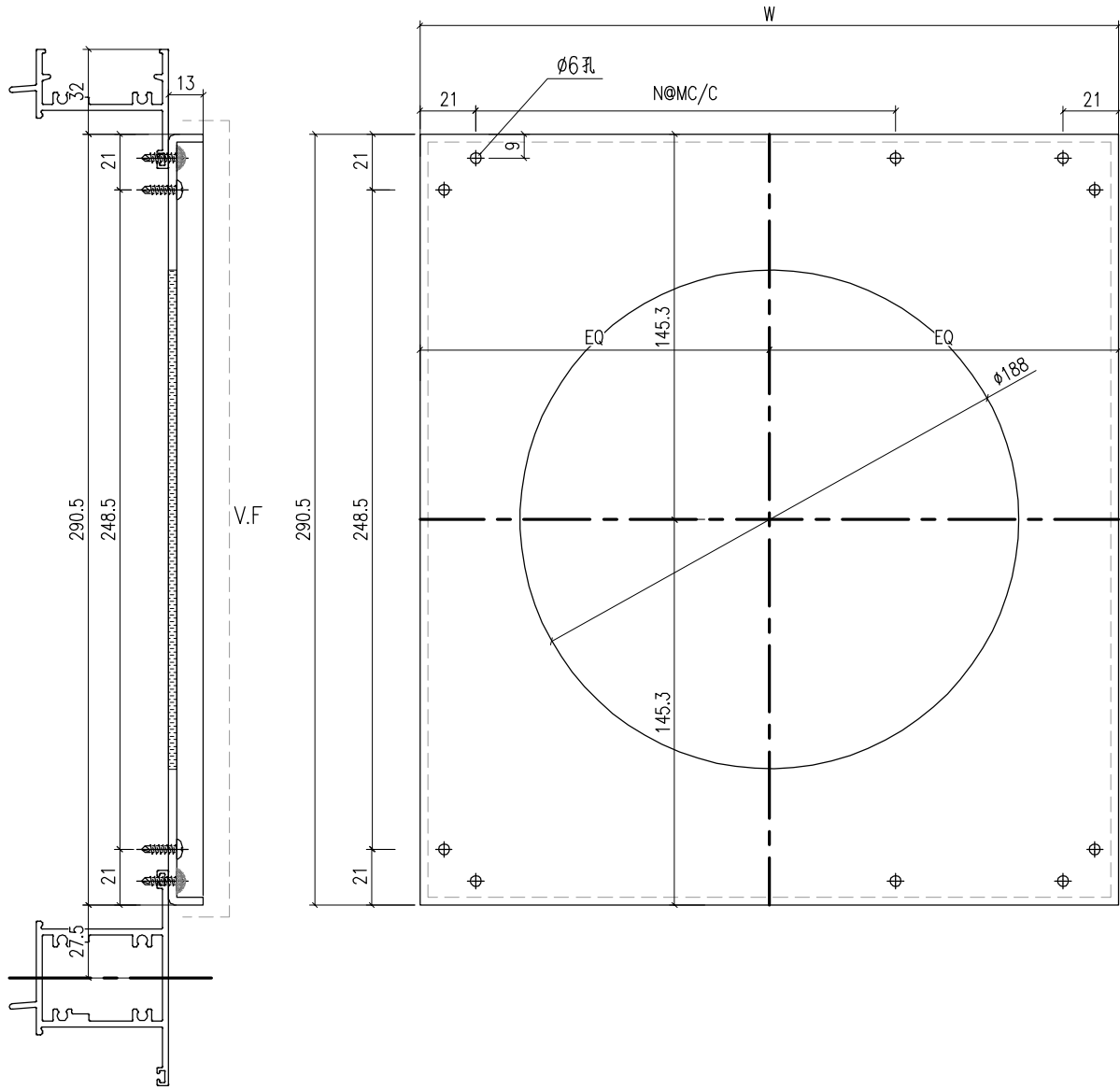

工程號	J-860	地盤	馬灣	附件
名稱	3MM面板		採用	
材料	3MM鋁板		地盤	
顏色	UCT205600SC-3		工廠	

 美特鋁質 有限公司 MIDI Aluminium Fabricator Ltd.				類別	物料號			
				制圖	LRA	2023.9.27	圖號	2BP1-1
修改	-	-		復核	-	-	數量	-
日期	-	-		批准			位置	
圖號	W	N	M	數量	位置			
2BP1-1	296	1	200	1	W05-17			
2BP1-2	396	1	300	1	W05-18			
2BP1-3	506	1	300	1	W05-19			
2BP1-4	516	1	300	1	W05-21			
2BP1-5	556	1	300	1	W05-22			
2BP1-5	556	1	300	1	W05-23			
2BP1-6	566	1	300	1	W05-24			
2BP1-7	586	1	300	1	W05-25			
2BP1-7	586	1	300	1	W05-27			
2BP1-7	586	1	300	1	W05-28			
2BP1-7	586	1	300	1	W05-29			
2BP1-8	616	1	300	1	W05-30			
2BP1-9	636	1	300	1	W05-31			
2BP1-9	636	1	300	1	W05-33			
2BP1-7	586	1	300	1	W05a-13			
2BP1-7	586	1	300	1	W05a-14			
2BP1-7	586	1	300	1	W05a-15			
2BP1-7	586	1	300	1	W05a-16			
2BP1-7	586	1	300	1	W05a-18			
2BP1-9	636	1	300	1	W05a-19			
2BP1-9	636	1	300	1	W05a-20			
2MP1-7	586	1	300	1	W05-26			
2BP1-9	636	1	300	1	W05-32			
2BP1-10	836	2	300	1	W05-34			
2BP1-11	826	2	300	1	W05-35			
2BP1-11	826	2	300	1	W05a			
2BP1-12	486	1	300	1	W05a-12			
2BP1-7	586	1	300	1	W05a-17			
2BP1-13	366	1	300	1	W06-03			
2BP1-14	546	1	300	1	W06-04			
2BP1-7	586	1	300	1	W06-05			
2BP1-9	636	1	300	1	W06-06			
2BP1-15	786	2	300	1	W06-07			
2BP1-4	516	1	300	1	W32H			
工程號	J-860	地盤	馬灣	附件				
名稱	3MM面板		採用					
材料	3MM鋁板		地盤					
顏色	UCT205600SC-3		工廠					

 美特鋁質 有限公司 MIDI Aluminium Fabricator Ltd.				類別		物料號	
修改	-	-		制圖	LRA	2023.9.27	圖號 LQ1-1
日期	-	-		復核	-	-	數量 34
				批准			位置

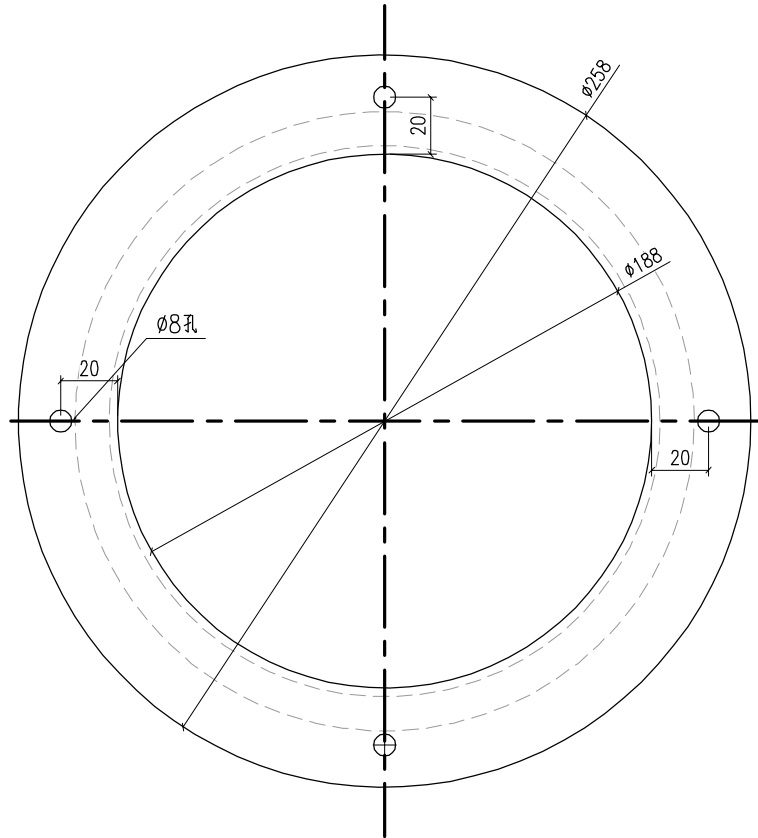
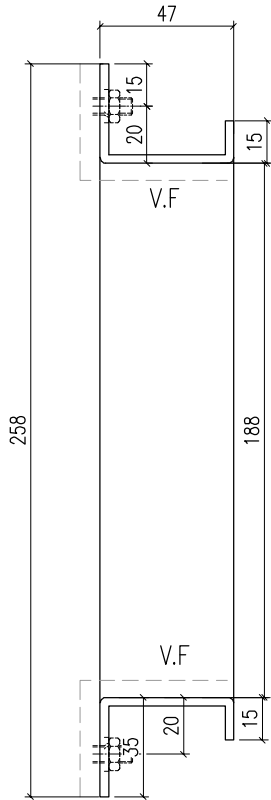

工程號	J-860	地盤	馬灣	附件
名稱	3MM面板		採用	
材料	3MM鋁板		地盤	
顏色	UCT205600SC-3		工廠	

 美特鋁質 有限公司 MIDI Aluminium Fabricator Ltd.				類別		物料號	
修改	-	-		制圖	LRA	2023.9.27	圖號 LQ1-2
日期	-	-		復核	-	-	數量 6
				批准			位置

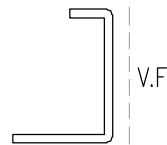
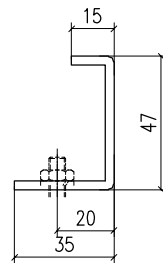
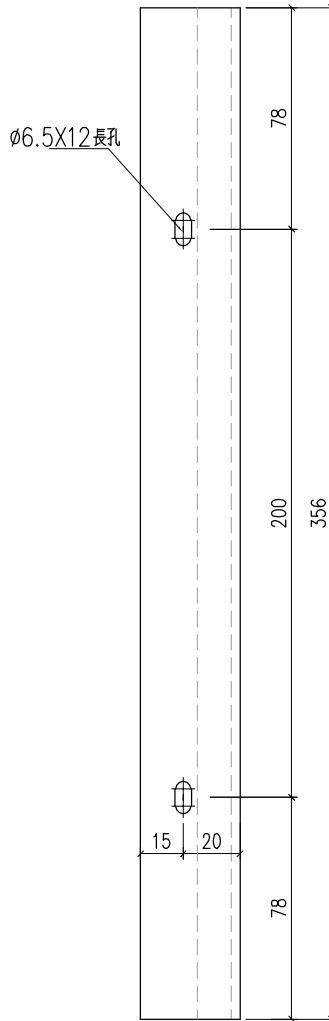

工程號	J-860	地盤	馬灣	附 件
名稱	3MM面板		採用	
材料	3MM鋁板		地盤	
顏色	UCT205600SC-3		工廠	

 美特鋁質有限公司 MIDI Aluminium Fabricator Ltd.				類別		物料號	
				制圖	LRA	2023.9.27	圖號 LQ1-3/4
修改	-	-		復核	-	-	數量 6
日期	-	-		批准			位置

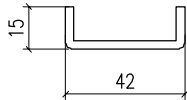
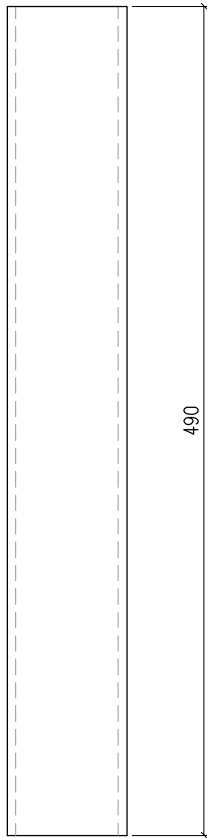

V.F

LQ1-3

數量:6

工程號	J-860	地盤	馬灣	附件
名稱	3MM面板		採用	
材料	3MM鋁板		地盤	
顏色	UCT205600SC-3		工廠	

 美特鋁質 有限公司 MIDI Aluminium Fabricator Ltd.				類別		物料號	
修改	-	-		制圖	LRA	2023.9.27	圖號 2MP2
日期	-	-		復核	-	-	數量 -
				批准			位置

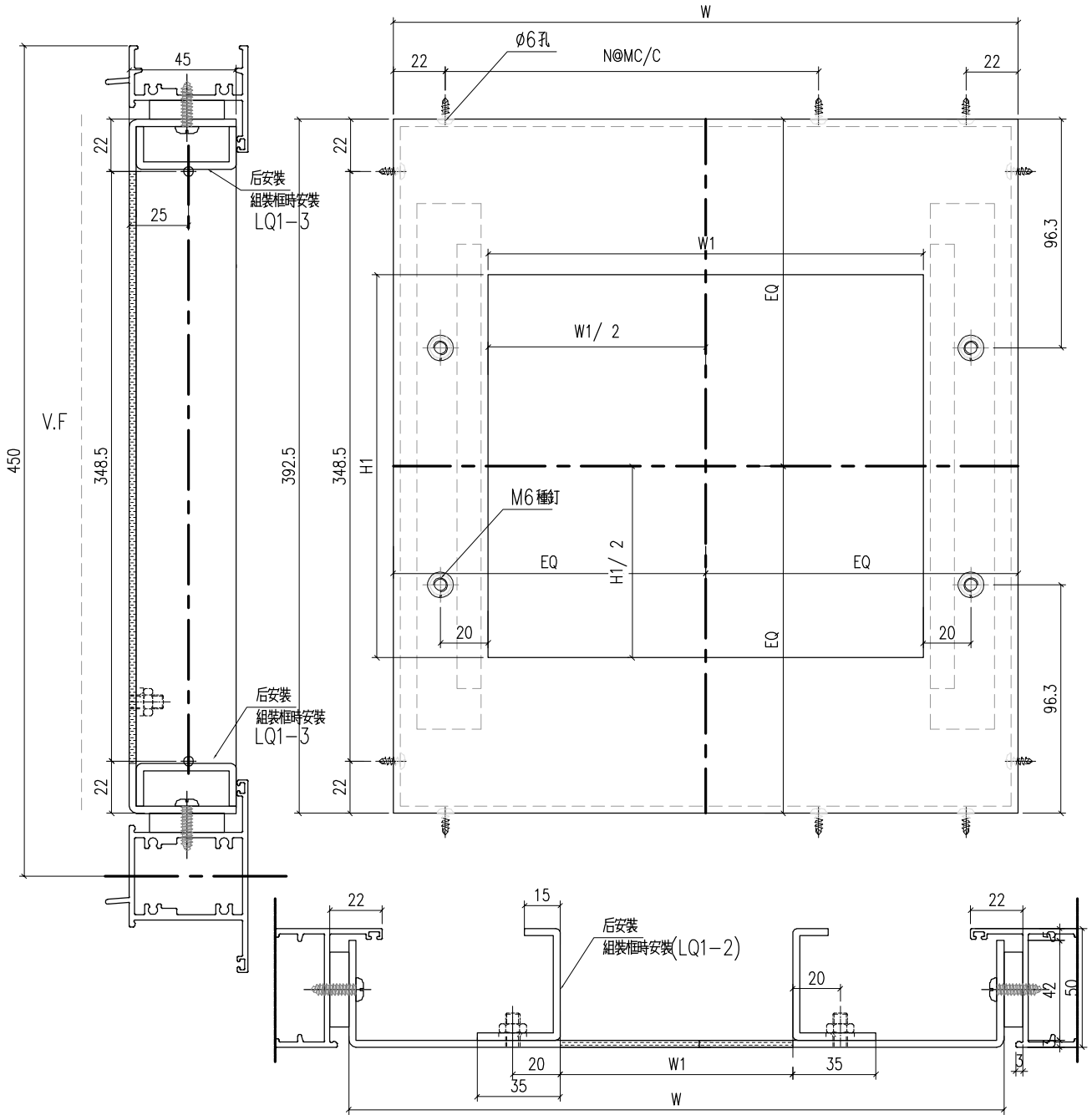

工程號	J-860	地盤	馬灣	附 件
名稱	3MM面板	採用		
材料	3MM鋁板	地盤		
顏色	UCT205600SC-3	工廠		

 美特鋁質有限公司 MIDI Aluminium Fabricator Ltd.				類別		物料號		
				制圖	LRA	2023.9.27	圖號	2MP2-1
修改	-	-		復核	-	-	數量	-
日期	-	-		批准			位置	

圖號	W	W1	H1	N	M	數量	位置
2MP2-1	888	460	356	1	300	1	W12-04
2MP2-1	888	460	356	1	300	1	W12-05
2MP2-2	868	460	356	1	300	1	W12-06

工程號	J-860	地盤	馬灣	附件
名稱	3MM面板		採用	
材料	3MM鋁板		地盤	
顏色	UCT205600SC-3		工廠	

 美特鋁質 有限公司 MIDI Aluminium Fabricator Ltd.				類別		物料號	
修改	-	-		制圖	LRA	2023.9.27	圖號 2BP2
日期	-	-		復核	-	-	數量 -
				批准			位置

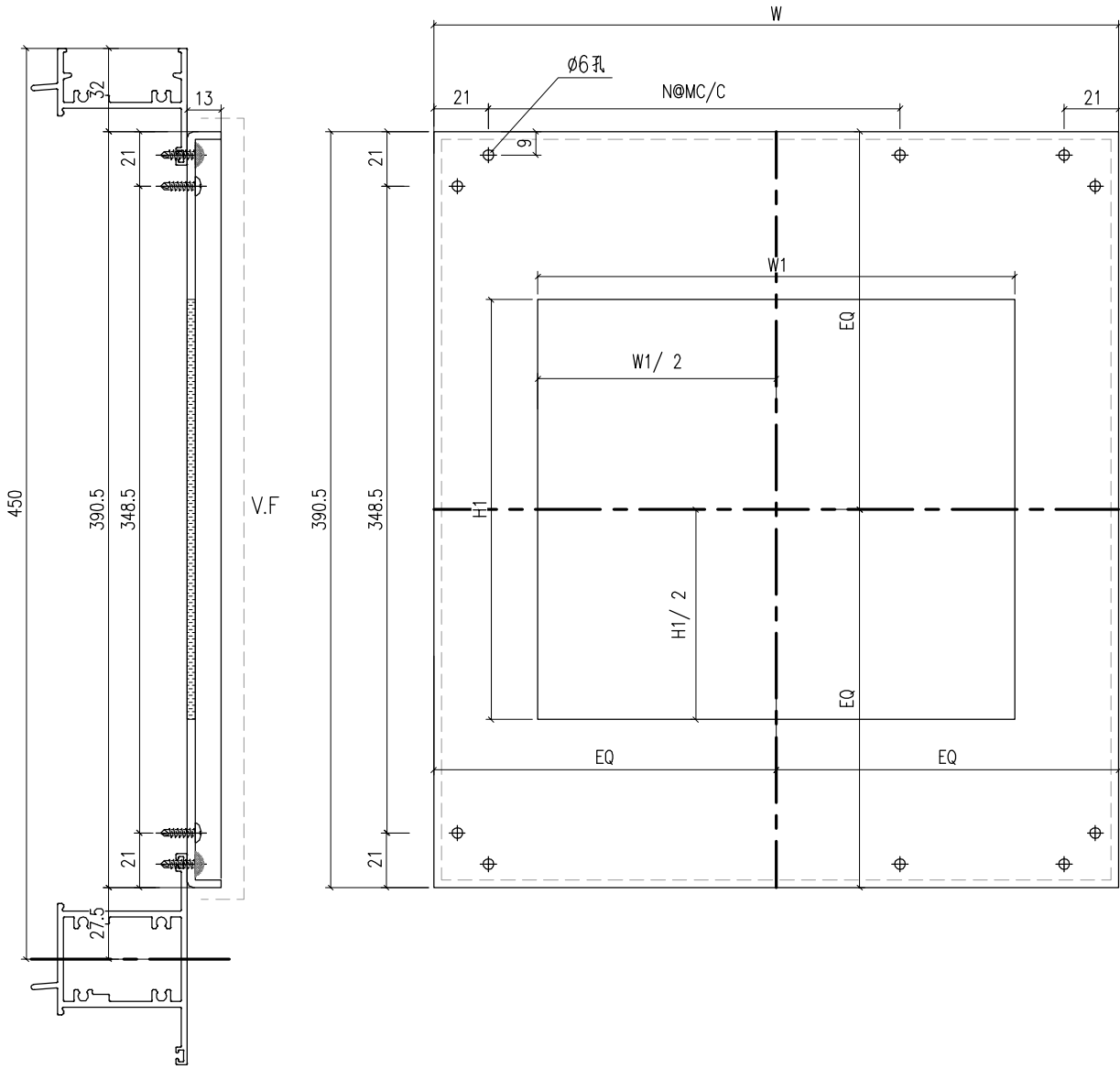

工程號	J-860	地盤	馬灣	附件
名稱	3MM面板		採用	
材料	3MM鋁板		地盤	
顏色	UCT205600SC-3		工廠	

 美特鋁質有限公司 MIDI Aluminium Fabricator Ltd.				類別		物料號		
				制圖	LRA	2023.9.27	圖號	2BP2-1
修改	-	-		復核	-	-	數量	-
日期	-	-		批准			位置	

圖號	W	W1	H1	N	M	數量	位置
2MP2-1	888	460	356	2	300	1	W12-04
2MP2-1	888	460	356	2	300	1	W12-05
2MP2-2	868	460	356	2	300	1	W12-06

工程號	J-860	地盤	馬灣	附件
名稱	3MM面板		採用	
材料	3MM鋁板		地盤	
顏色	UCT205600SC-3		工廠	

 美特鋁質 有限公司 MIDI Aluminium Fabricator Ltd.				類別		物料號	
修改	-	-		制圖	LRA	2023.9.27	圖號 2MP3
日期	-	-		復核	-	-	數量 一
				批准			位置

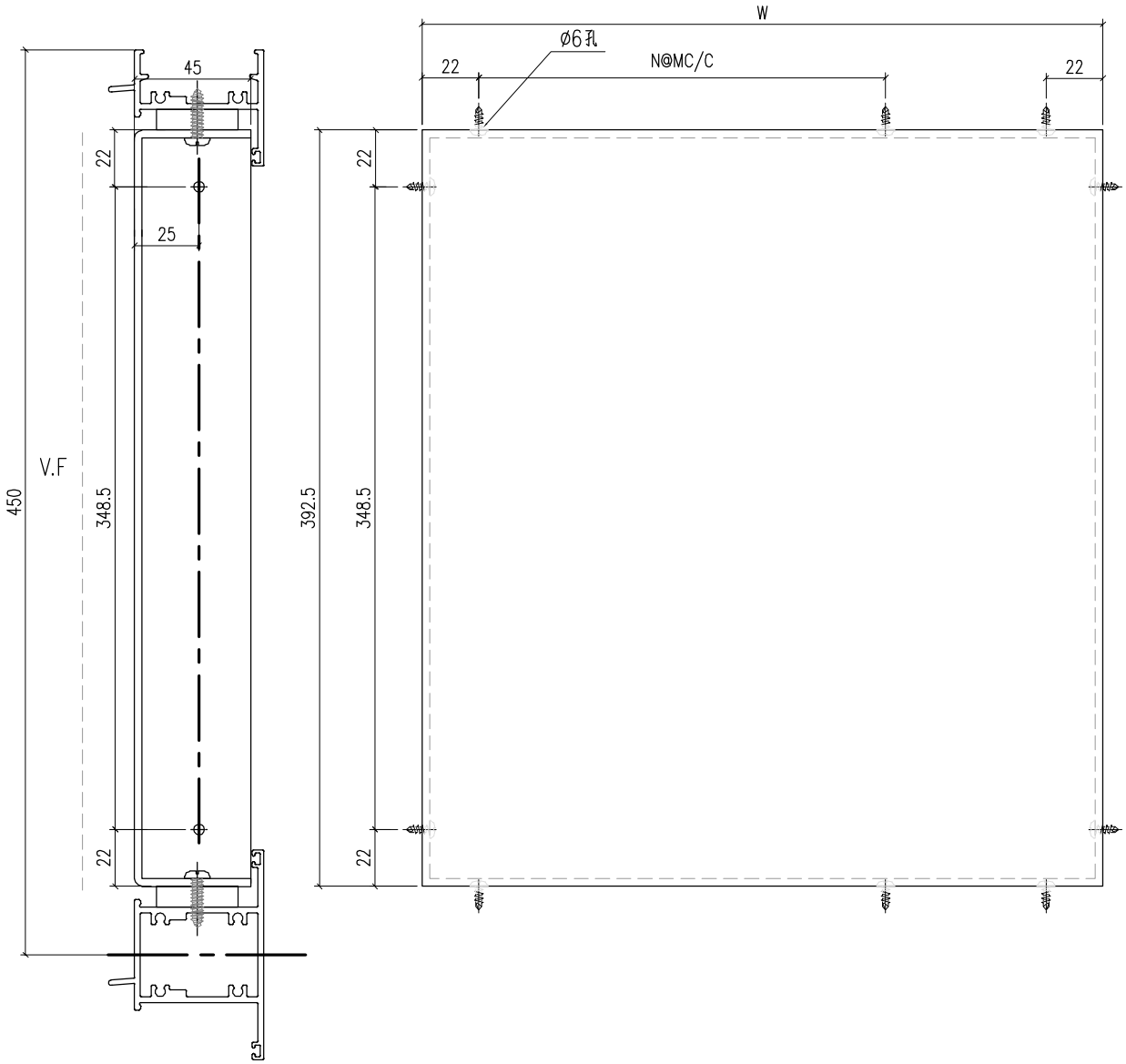

工程號	J-860	地盤	馬灣	附件
名稱	3MM面板		採用	
材料	3MM鋁板		地盤	
顏色	UCT205600SC-3		工廠	

 美特鋁質有限公司 MIDI Aluminium Fabricator Ltd.				類別		物料號		
				制圖	LRA	2023.9.27	圖號	2MP3-1
修改	-	-		復核	-	-	數量	-
日期	-	-		批准			位置	
2MP3-1		348	1	200	1	W6.2-11		
2MP3-1		348	1	200	1	W6.2-12		
2MP3-2		488	1	300	1	W6.2-13		
2MP3-3		508	1	300	1	W6.2a-16		
2MP3-4		548	1	300	1	W6.2a-17		
2MP3-5		588	1	300	1	W6.2a-18		
2MP3-6		638	1	300	1	W6.2a-19		
2MP3-7		788	2	300	1	W12.1-06		
2MP3-8		838	2	300	1	W12.1-07		



工程號	J-860	地盤	馬灣	附件
名稱	3MM面板		採用	
材料	3MM鋁板		地盤	
顏色	UCT205600SC-3		工廠	

 美特鋁質有限公司 MIDI Aluminium Fabricator Ltd.				類別		物料號	
修改	-	-		制圖	LRA	2023.9.27	圖號 2BP3
日期	-	-		復核	-	-	數量 一
				批准			位置

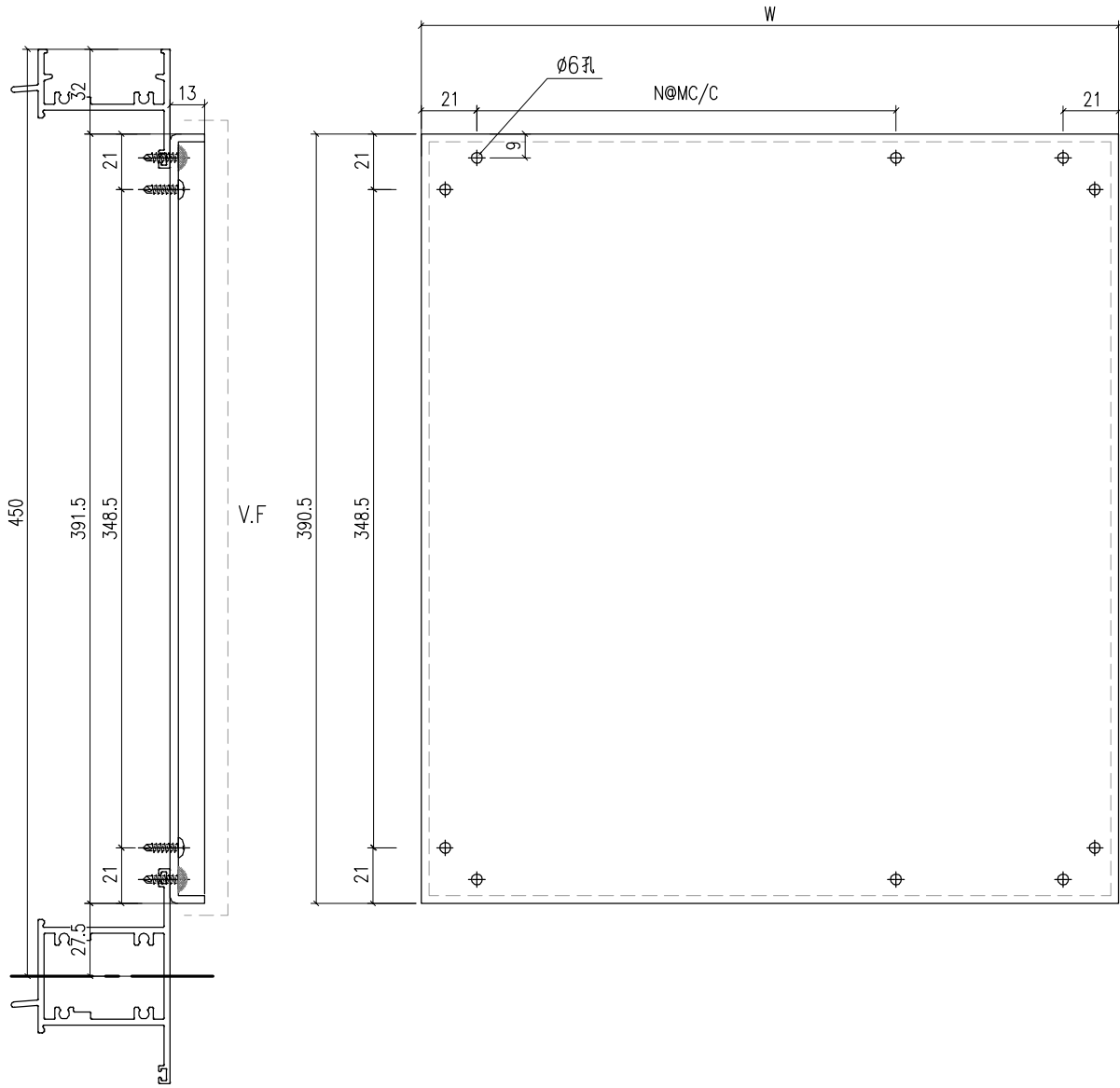

工程號	J-860	地盤	馬灣	附件
名稱	3MM面板		採用	
材料	3MM鋁板		地盤	
顏色	UCT205600SC-3		工廠	

 美特鋁質 有限公司 MIDI Aluminium Fabricator Ltd.				類別		物料號		
				制圖	LRA	2023.9.27	圖號	2BP3-1
修改	-	-		復核	-	-	數量	-
日期	-	-		批准			位置	
圖號	W	N	M	數量	位置			
2BP3-1	346	1	200	1	W6.2-11			
2BP3-1	346	1	200	1	W6.2-12			
2BP3-2	486	1	300	1	W6.2-13			
2BP3-3	506	1	300	1	W6.2a-16			
2BP3-4	546	1	300	1	W6.2a-17			
2BP3-5	586	1	300	1	W6.2a-18			
2BP3-6	636	1	300	1	W6.2a-19			
2BP3-7	786	2	300	1	W12.1-06			
2BP3-8	836	2	300	1	W12.1-07			

工程號	J-860	地盤	馬灣	附 件
名稱	3MM面板		採用	
材料	3MM鋁板		地盤	
顏色	UCT205600SC-3		工廠	