

工程指示 / 要求簡箋 ENGINEER INSTRUCTIONS(E.I.)

工程指示編號:	EI- 6421 / 23	修改版本:	-
	HK- 2505 / 23		
工程編號:	J 860	工程名稱:	馬灣(村屋)
收件人:	生統	發件人:	nero
工程項目:	後裝窗 - 廠用鋁料加工圖(前十棟) (第三批)	日期:	31/10/2023

<input type="checkbox"/> 原合約工程包	<input type="checkbox"/> 原合約工程加 / 減賬 QT-	<input type="checkbox"/> 新工程報價 QT-
---------------------------------	--	------------------------------------

信件批核號碼/圖紙參考編號:	批核模具圖紙編號:
客戶指示附件:	管理內部批簽署:

<input type="checkbox"/> 初步鋁料 B.M.	<input type="checkbox"/> 加工拆圖, 然後生產	<input type="checkbox"/> 尺寸表
<input type="checkbox"/> 正式鋁料 B.M.	<input type="checkbox"/> 技術上資料 / 指示	<input type="checkbox"/> 報價
<input type="checkbox"/> 配件 B.M.	<input type="checkbox"/> 樣辦或貨品說明書	<input type="checkbox"/> 分判合約
<input type="checkbox"/> 其他:		

內容: 請按附件資料生產加工, 送地盤。 *若配件沒來得及到廠安裝下急於出貨, 請在相關孔位收上相應螺絲出貨。
完成上列要求日期: 11/11/2023

國內

<input type="checkbox"/> 生產技術總監	<input type="checkbox"/> 連附件	<input type="checkbox"/> 技術部	<input type="checkbox"/> 連附件	<input type="checkbox"/> 生產部	<input type="checkbox"/> 連附件
<input type="checkbox"/> 採購部	<input type="checkbox"/> 連附件	<input checked="" type="checkbox"/> 生產統籌部	<input checked="" type="checkbox"/> 連附件	<input type="checkbox"/> 報關組	<input type="checkbox"/> 連附件
<input type="checkbox"/> 質檢部	<input type="checkbox"/> 連附件	<input type="checkbox"/> 會計部	<input type="checkbox"/> 連附件	<input type="checkbox"/> 機械設計部	<input type="checkbox"/> 連附件
<input type="checkbox"/> 香港辦	<input type="checkbox"/> 連附件	<input type="checkbox"/> 其他:			

香港

<input type="checkbox"/> 行政部	<input type="checkbox"/> 連附件	<input type="checkbox"/> 會計部	<input type="checkbox"/> 連附件	<input type="checkbox"/> 統籌部	<input type="checkbox"/> 連附件	<input type="checkbox"/> 工程部	<input type="checkbox"/> 連附件
<input type="checkbox"/> 採購部	<input type="checkbox"/> 連附件	<input type="checkbox"/> QS部	<input type="checkbox"/> 連附件	<input checked="" type="checkbox"/> 地盤管理	<input checked="" type="checkbox"/> 連附件	<input type="checkbox"/> 維修部	<input type="checkbox"/> 連附件

*發件人簽署:		*組別成員批核簽署:	
傳遞編號:	HK-2505 / 23	項目經理簽署:	

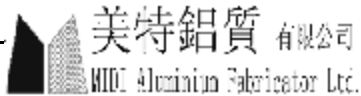
		工程號:	J860	計算:	李傳鵬	日期:	2023/10/30		送呈:	施哥	
		地盤名稱:	马湾	核對:	練松文	日期:	2023/10/30		副本:		
地盤用鐵件BM表		項目類別:	后装门窗	批准:	林仁安	日期:	2023/10/30				
BM編號:		修改版次:		A/C Code : -		鐵件總重量KG:	156.40				
序號	修改內容	鐵件圖號	鐵件名稱	顏色	實用	後備	總數	單位	單件 (kg)	總重量 (kg)	備注
1		J-860-W32d-1	150X100X10铁通	热浸锌	1		1	件	#####	144.700	
2		-860-W32d-M	10mm铁巴	热浸锌	2		2	件	5.850	11.700	
3											
4											
5											
6											
7											
8											
9											
10											
11											
12											
13											
14											
15											
					合計:		3	件	合共:	156.400	

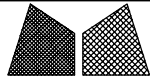

美特鋁質有限公司
MIDI Aluminium Fabricator Ltd.

類別		物料號		
制圖	AN	2023/10/30	圖號	J860-W32d-M1
修改	-		數量	2
日期	-		單件重量 (KG)	5.85

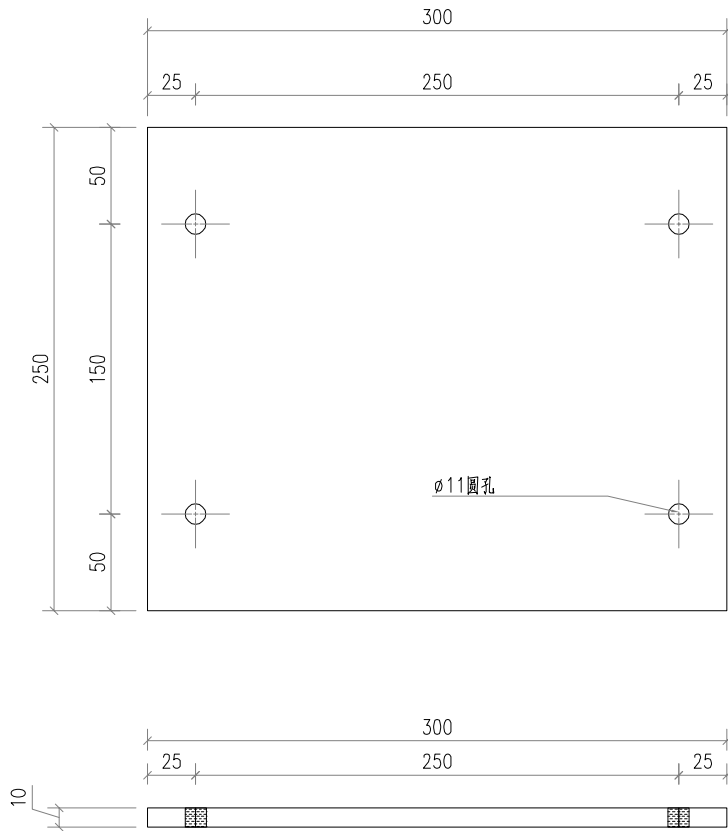

铁厂加工时要注意公差为负

安装示意

工程號	J860	地盤	AA	附 件	
名稱	鋼構件		採 用		-
材料	50X50X5角鋼		地 盤		
顏色	熱浸鍍鋅		工 廠		

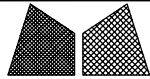

美特鋁質有限公司
MIDI Aluminium Fabricator Ltd.

類別		物料號		
制圖	AN	2023/10/30	圖號	J860-W32d-1
修改	-		數量	1
日期	-		單件重量 (KG)	144.7

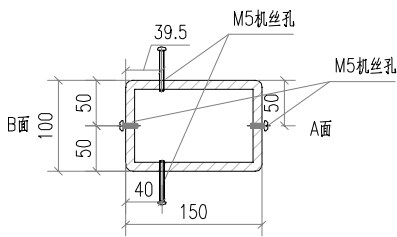
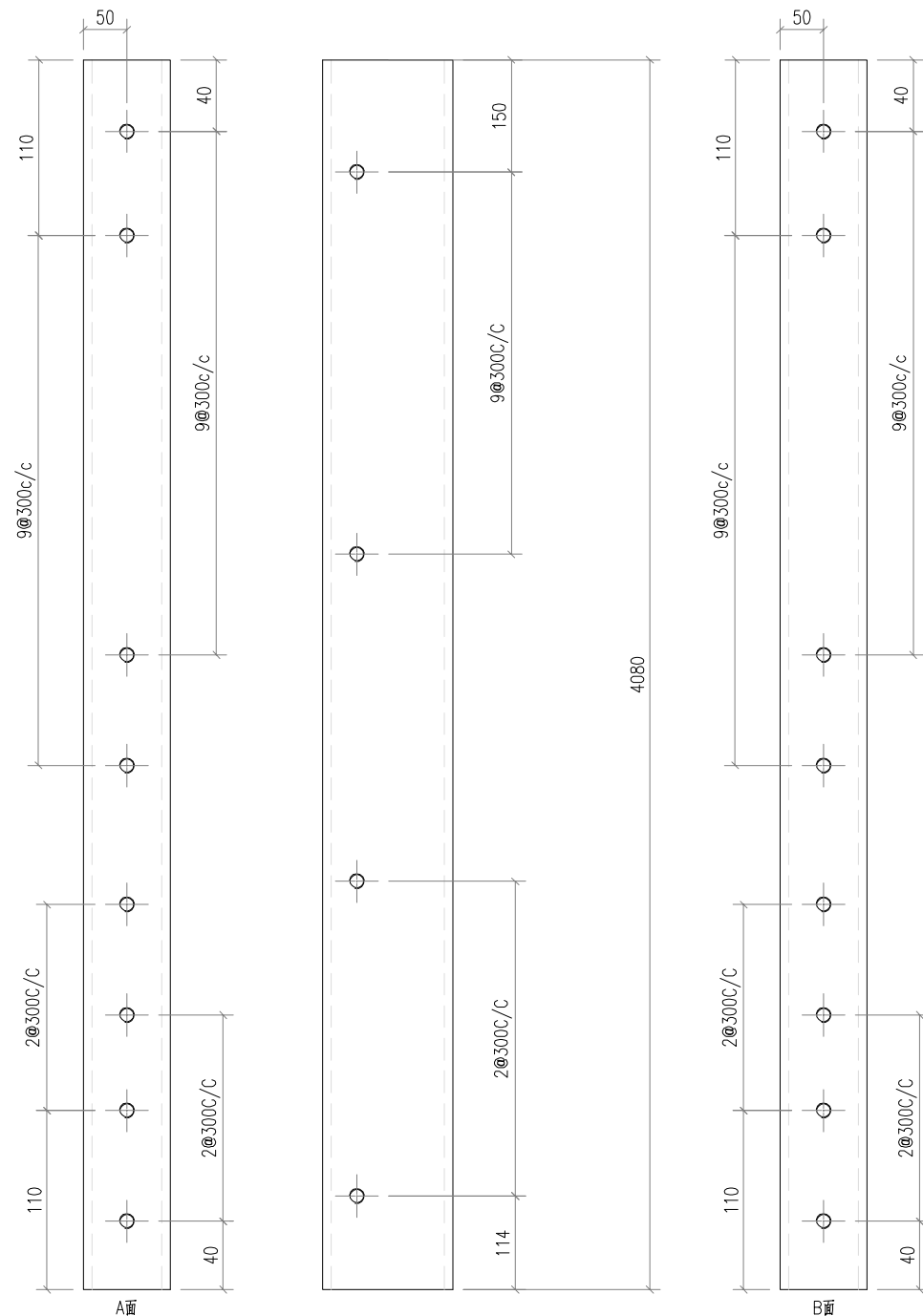

铁厂加工时要注意公差为负

安装示意

工程號	J860	地盤	AA	附 件	
名稱	鋼構件		採 用		-
材料	150X100X10mm 鐵通		地 盤		
顏色	热浸镀锌		工 廠		

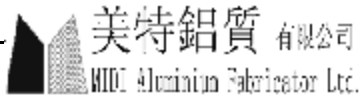
		工程號: J860	計算: 李傳鵬	日期: 2023/10/30	送呈: 施哥						
		地盤名稱: 马湾	核對: 練松文	日期: 2023/10/30	副本:						
地盤用鐵件BM表		項目類別: 后装门窗	批准: 林仁安	日期: 2023/10/30							
BM編號:		修改版次:	A/C Code: -	鐵件總重量KG:	156.40						
序號	修改內容	鐵件圖號	鐵件名稱	顏色	實用	後備	總數	單位	單件 (kg)	總重量 (kg)	備注
1		J-860-W32d-1	150X100X10铁通	热浸锌	1		1	件	#####	144.700	
2		-860-W32d-M	10mm铁巴	热浸锌	2		2	件	5.850	11.700	
3											
4											
5											
6											
7											
8											
9											
10											
11											
12											
13											
14											
15											
					合計:		3	件	合共:	156.400	

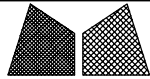

美特鋁質有限公司
MIDI Aluminium Fabricator Ltd.

類別		物料號		
制圖	AN	2023/10/30	圖號	J860-W32d-M1
修改	-		數量	2
日期	-		單件重量 (KG)	5.85

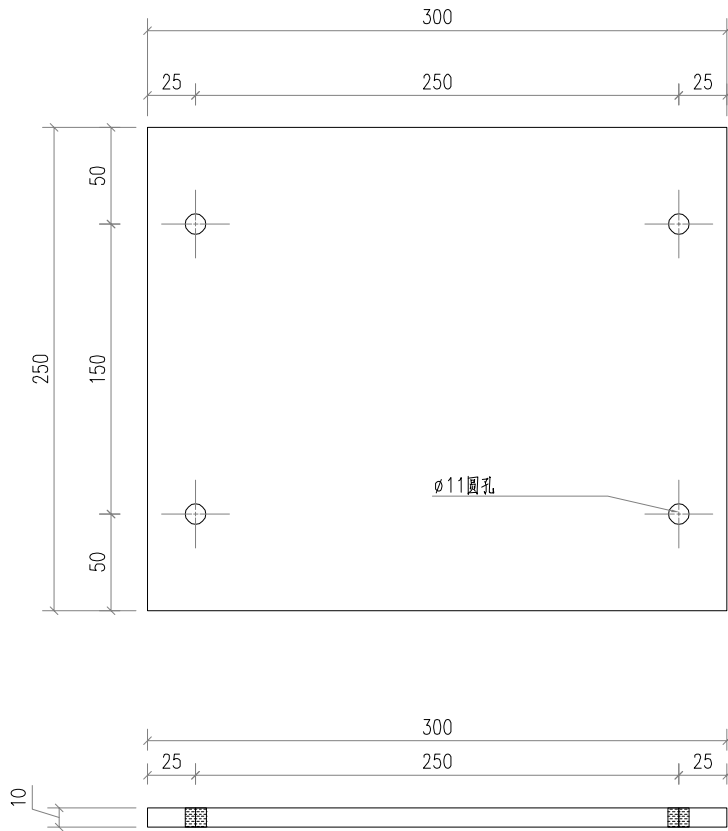

铁厂加工时要注意公差为负

安装示意

工程號	J860	地盤	AA	附 件	
名稱	鋼構件		採 用		-
材料	50X50X5角鋼		地盤		
顏色	熱浸鍍鋅		工廠		

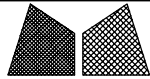

美特鋁質有限公司
MIDI Aluminium Fabricator Ltd.

類別		物料號		
制圖	AN	2023/10/30	圖號	J860-W32d-1
修改	-		數量	1
日期	-		單件重量 (KG)	144.7

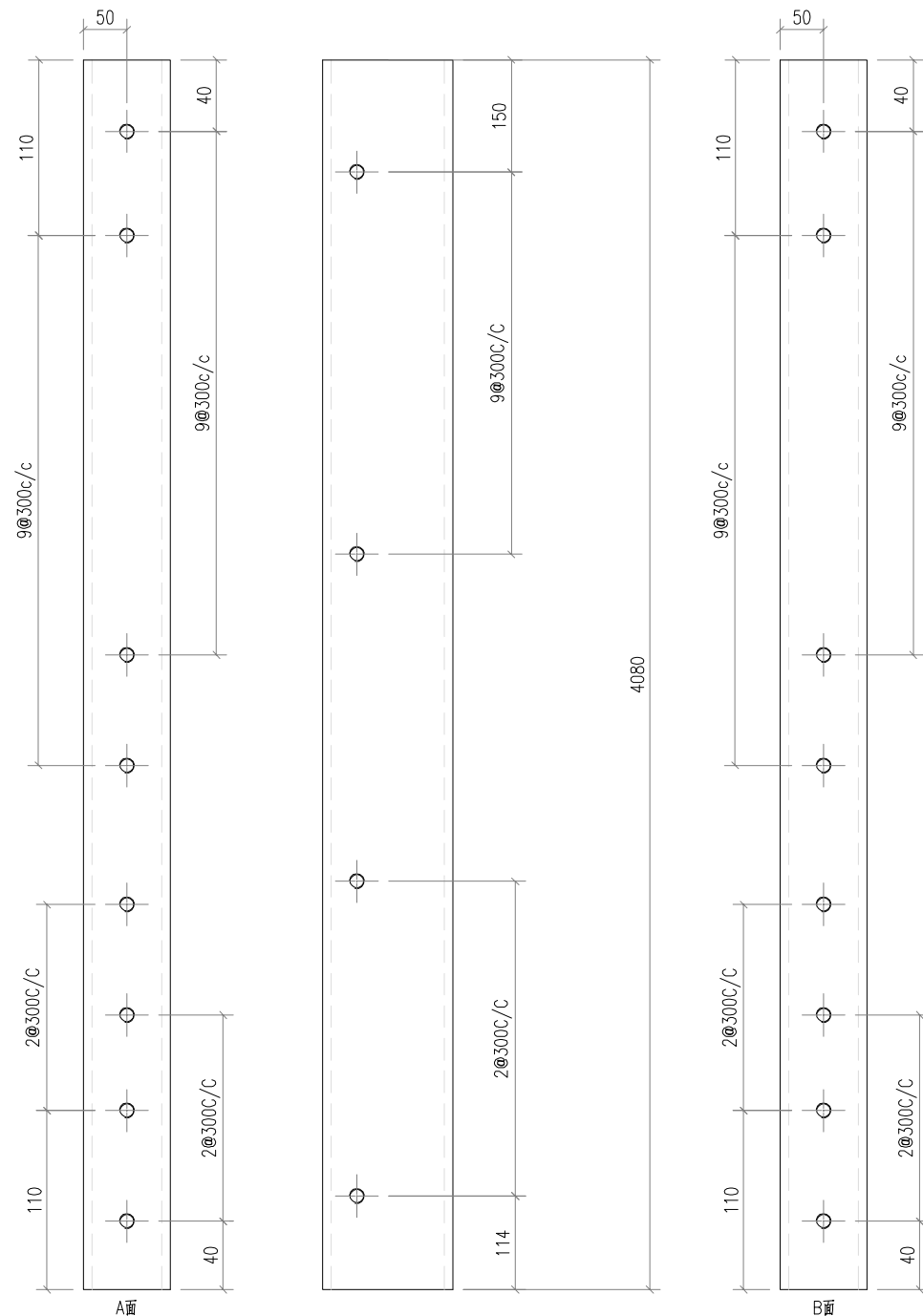

铁厂加工时要注意公差为负

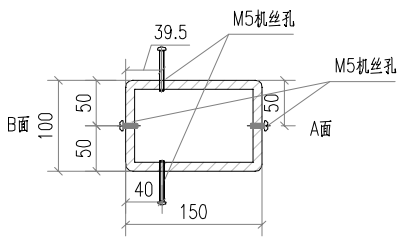

安装示意

工程號	J860	地盤	AA	附 件	
名稱	鋼構件		採 用		-
材料	150X100X10mm鐵通		地盤		
顏色	热浸镀锌		工廠		

圖則登記表
DRAWING REGISTER

工程名稱 Project Title: 馬灣	月	接收日期 Receiving Date (適用於客戶圖則)										
拆圖												
工程編號 Project No: J-860	日											

分發予 Distributed To	年	23									
	月	10									
	日	30									

圖則編號 Drg. No.	圖則名稱 Drawing Title	修訂編號 Revision No.									
50-W18	50窗組裝圖	-									
50-W18-1	50窗組裝圖	-									
50-W18A	50窗組裝圖	-									
50-W18-1	50窗組裝圖	-									
50-W27.1	50窗組裝圖	-									
50-W27.1-1	50窗組裝圖	-									
50-W27.1-2	50窗組裝圖	-									
50-W27.1-3	50窗組裝圖	-									
50-W27.1-4	50窗組裝圖	-									
50-W31a	50窗組裝圖	-									
50-W31a-1	50窗組裝圖	-									
50-W31a-2	50窗組裝圖	-									
50-W31a-3	50窗組裝圖	-									
50-W31aR	50窗組裝圖	-									
50-W31aR-1	50窗組裝圖	-									
50-W31aR-2	50窗組裝圖	-									
50-W31aR-3	50窗組裝圖	-									
50-W31bR	50窗組裝圖	-									
50-W31bR-1	50窗組裝圖	-									
50-W31bR-2	50窗組裝圖	-									
50-W31bR-3	50窗組裝圖	-									
50-W31bR-4	50窗組裝圖	-									
50-W32aR	50窗組裝圖	-									
50-W32aR-1	50窗組裝圖	-									
50-W32a	50窗組裝圖	-									
50-W32a-1	50窗組裝圖	-									
50-W32.1	50窗組裝圖	-									
50-W32.1-1	50窗組裝圖	-									
50-W32.1-2	50窗組裝圖	-									
50-W32.1R	50窗組裝圖	-									
50-W32.1R-1	50窗組裝圖	-									
50-W32.1R-2	50窗組裝圖	-									

圖則登記表
DRAWING REGISTER

工程名稱 Project Title: 馬灣	月	接收日期 Receiving Date (適用於客戶圖則)										
拆圖												
工程編號 Project No: J-860	日											

分發予 Distributed To	年	23									
	月	10									
	日	30									

圖則編號 Drg. No.	圖則名稱 Drawing Title	修訂編號 Revision No.									
X86385-P5	型材加工圖	-									
X86385-P6	型材加工圖	-									
X86385-P7	型材加工圖	-									
X86385-P8	型材加工圖	-									
X86385-G1	型材加工圖	-									
X86385-G2	型材加工圖	-									
X86207-P1	型材加工圖	-									
X86207-P2	型材加工圖	-									
X86207-P3	型材加工圖	-									
X86207-P4	型材加工圖	-									
X86207-P5	型材加工圖	-									
X86207-G1	型材加工圖	-									
X86386-W27.1	型材加工圖	-									
X86386-P1	型材加工圖	-									
X86386-P2	型材加工圖	-									
X86386-P3	型材加工圖	-									
X86386-P4	型材加工圖	-									
X86386-P5	型材加工圖	-									
X86386-P6	型材加工圖	-									
X86386-G1	型材加工圖	-									
X86386-G2	型材加工圖	-									
X86386-G3	型材加工圖	-									
X86386-G4	型材加工圖	-									
X86386-G5	型材加工圖	-									
X86387-W27.1	型材加工圖	-									
X86387-P1	型材加工圖	-									
X86387-P2	型材加工圖	-									
X86387-P3	型材加工圖	-									
X86387-P4	型材加工圖	-									
X86387-P5	型材加工圖	-									
X86387-P6	型材加工圖	-									
X86387-G1	型材加工圖	-									

圖則登記表
DRAWING REGISTER

工程名稱 Project Title: 馬灣	月	接收日期 Receiving Date (適用於客戶圖則)										
拆圖												
工程編號 Project No: J-860	日											

分發予 Distributed To	年	23										
	月	10										
	日	30										

圖則編號 Drg. No.	圖則名稱 Drawing Title	修訂編號 Revision No.										
X86387-G2	型材加工圖	-										
X86387-G3	型材加工圖	-										
X86387-G4	型材加工圖	-										
X86387-G5	型材加工圖	-										
X86209-G1	型材加工圖	-										
X86209-G2	型材加工圖	-										
X86209-G3	型材加工圖	-										
X86209-G4	型材加工圖	-										
X86209-G5	型材加工圖	-										
X86209-G6	型材加工圖	-										
JMFG0046-G1	型材加工圖	-										
JMFG0046-G2	型材加工圖	-										
JMFG0046-G3	型材加工圖	-										
X86199-SH1	型材加工圖	-										
X86199-SH2	型材加工圖	-										
X86199-SH3	型材加工圖	-										
X86199-SH4	型材加工圖	-										
X86199-SH5	型材加工圖	-										
X86199-SH6	型材加工圖	-										
X86199-SH7	型材加工圖	-										
X86199-SH8	型材加工圖	-										
X86202-P1	型材加工圖	-										
X86202-P2	型材加工圖	-										
X85964-CB	型材加工圖	-										
X85964-KB	型材加工圖	-										
X85528-P1	型材加工圖	-										
X85528-P2	型材加工圖	-										
JM1052-P1	型材加工圖	-										
JM1052-P2	型材加工圖	-										
JM1052-P3	型材加工圖	-										
JM1052-P4	型材加工圖	-										
JM1052-P5	型材加工圖	-										

 美特鋁質 有限公司 MIDI Aluminium Fabricator Ltd.				類別		物料號	
				制圖	LRA	2022.09.24	圖號 50-W18
修改	-	-		復核	-	-	數量
日期	-	-		批准			位置

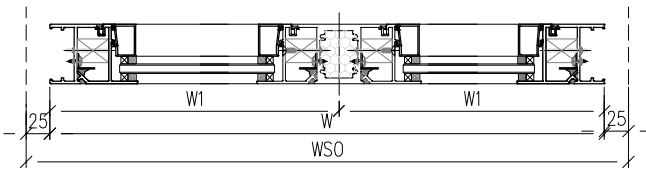
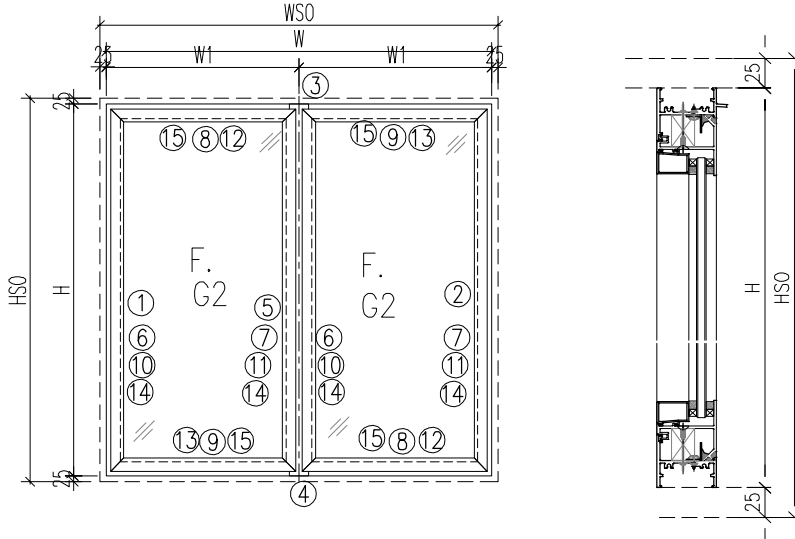

注意：
1. 玻璃線橫碰企

工程號	J-860	地盤	馬灣	附 件	数据表见：50-W18-1
名稱	鋁窗組裝圖		採		
材料	详见加工圖		地盤		
顏色	--		工廠		

 美特鋁質有限公司 MIDI Aluminium Fabricator Ltd.				類別		物料號			
				制圖	LRA	2022.09.24	圖號	50-W18-1	
修改	-	-		復核	-	-	數量		
日期	-	-		批准			位置		
窗号	窗號	W18-01	XXX	0	WSO	1690			
	幅數	1	XXX	0	HSO	2010			
	W	1640	XXX	0	位置	136A1-GF			
	H	1360							
序號	料號	名稱	出筍	長度	支/幅	加工說明			
1	X86385	50生邊企	直口	1360	1	X86385-G1-1			
2	X86385	50生邊企	直口	1360	1	X86385-G2-1			
3	X86386	50頂橫	避位	1604	1	X86386-G1-1			
4	X86387	50生底橫	避位	1594	1	X86387-G1-1			
5	X86207	中企料	避位	1314	1	X86207-G1-1			
6	X86209	企反拍線	避位	1308	2	X86209-G1-19			
7	X86209	企反拍線	避位	1308	2	X86209-G2-19			
8	X86209	橫反拍線	避位	715.4	2	X86209-G3-19			
9	X86209	橫反拍線	避位	715.4	2	X86209-G4-19			
10	JM1052	企檔膠鋁角		1294	2	JM1052-P1-19			
11	JM1052	企檔膠鋁角		1294	2	JM1052-P2-19			
12	JM1052	橫檔膠鋁角		701.4	2	JM1052-P3-19			
13	JM1052	橫檔膠鋁角		701.4	2	JM1052-P4-19			
14	X86202	企玻璃線		1251	4				
15	X86202	橫玻璃線		678.9	4				
窗号	窗號	W18-03	XXX	0	WSO	1660			
	幅數	1	XXX	0	HSO	2010			
	W	1610	XXX	0	位置	136A1-GF			
	H	1360							
序號	料號	名稱	出筍	長度	支/幅	加工說明			
1	X86385	50生邊企	直口	1360	1	X86385-G1-2			
2	X86385	50生邊企	直口	1360	1	X86385-G2-2			
3	X86386	50頂橫	避位	1574	1	X86386-G1-2			
4	X86387	50生底橫	避位	1564	1	X86387-G1-2			
5	X86207	中企料	避位	1314	1	X86207-G1-2			
6	X86209	企反拍線	避位	1308	2	X86209-G1-20			
7	X86209	企反拍線	避位	1308	2	X86209-G2-20			
8	X86209	橫反拍線	避位	700.4	2	X86209-G3-20			
9	X86209	橫反拍線	避位	700.4	2	X86209-G4-20			
10	JM1052	企檔膠鋁角		1294	2	JM1052-P1-20			
11	JM1052	企檔膠鋁角		1294	2	JM1052-P2-20			
12	JM1052	橫檔膠鋁角		686.4	2	JM1052-P3-20			
13	JM1052	橫檔膠鋁角		686.4	2	JM1052-P4-20			
14	X86202	企玻璃線		1251	4				
15	X86202	橫玻璃線		663.9	4				
工程號	J-860	地盤	馬灣	附件					
名稱	鋁窗組裝圖		採						用
材料	詳見加工圖		地盤						
顏色	--		工廠						
				数据表见: 50-W18					

 美特鋁質有限公司 MIDI Aluminium Fabricator Ltd.				類別		物料號	
				制圖	LRA	2022.09.24	圖號 50-W18A
修改	-	-		復核	-	-	數量
日期	-	-		批准			位置

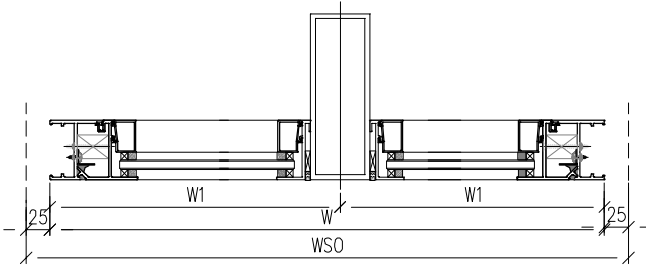
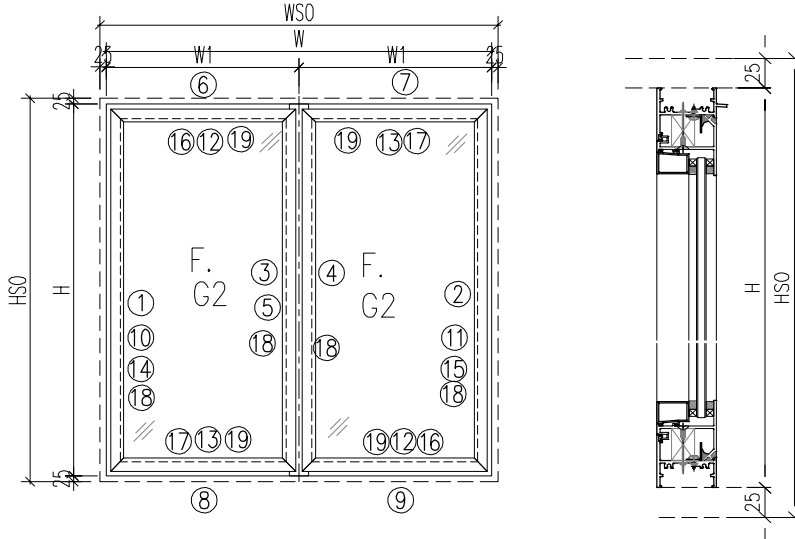

注意：
1. 玻璃線橫碰企

工程號	J-860	地盤	馬灣	附 件	数据表见：50-W18A-1
名稱	鋁窗組裝圖		採		
材料	详见加工圖		地盤		
顏色	--		工廠		

 美特鋁質有限公司 MIDI Aluminium Fabricator Ltd.				類別		物料號		
				制圖	LRA	2022.09.24	圖號	50-W18A-1
修改	-	-	-	復核	-	-	數量	
日期	-	-	-	批准			位置	
窗號	窗號	W18-02	XXX	0	WSO	1880		
	幅數	1	XXX	0	HSO	1805		
	W	1830	XXX	0	位置	139B-GF		
	H	1755						
序號	料號	名稱	出筍	長度	支/幅	加工說明		
1	X86385	50生邊企	直口	1755	1	X86385-G1-3		
2	X86385	50生邊企	直口	1755	1	X86385-G2-3		
3	X86209	企反拍线(边企用)	直口	1755	1	X86209-G5-1		
4	X86209	企反拍线(边企用)	直口	1755	1	X86209-G6-1		
5	JMFG0046	140X50铝通	避位	2030	1	JMFG0046-G1-1		
6	X86386	50顶横	避位	867.3	1	X86386-G2-1		
7	X86386	50顶横	避位	867.3	1	X86386-G3-1		
8	X86387	50生底横	避位	860	1	X86387-G2-1		
9	X86387	50生底横	避位	860	1	X86387-G3-1		
10	X86209	企反拍线	避位	1703	1	X86209-G1-21		
11	X86209	企反拍线	避位	1703	1	X86209-G2-21		
12	X86209	横反拍线	避位	825.8	2	X86209-G3-21		
13	X86209	横反拍线	避位	825.8	2	X86209-G4-21		
14	JM1052	企档胶铝角		1689	1	JM1052-P1-21		
15	JM1052	企档胶铝角		1689	1	JM1052-P2-21		
16	JM1052	横档胶铝角		811.8	2	JM1052-P3-21		
17	JM1052	横档胶铝角		811.8	2	JM1052-P4-21		
18	X86202	企玻璃线		1646	4			
19	X86202	横玻璃线		789.4	4			
窗號	窗號	W18-04	XXX	0	WSO	1830		
	幅數	1	XXX	0	HSO	1990		
	W	1780	XXX	0	位置	139RP-GF		
	H	1940						
序號	料號	名稱	出筍	長度	支/幅	加工說明		
1	X86385	50生邊企	直口	1940	1	X86385-G1-4		
2	X86385	50生邊企	直口	1940	1	X86385-G2-4		
3	X86209	企反拍线(边企用)	直口	1940	1	X86209-G5-2		
4	X86209	企反拍线(边企用)	直口	1940	1	X86209-G6-2		
5	JMFG0046	140X50铝通	避位	2290	1	JMFG0046-G1-2		
6	X86386	50顶横	避位	842.3	1	X86386-G2-2		
7	X86386	50顶横	避位	842.3	1	X86386-G3-2		
8	X86387	50生底横	避位	835	1	X86387-G2-2		
9	X86387	50生底横	避位	835	1	X86387-G3-2		
10	X86209	企反拍线	避位	1888	1	X86209-G1-22		
11	X86209	企反拍线	避位	1888	1	X86209-G2-22		
12	X86209	横反拍线	避位	800.8	2	X86209-G3-22		
13	X86209	横反拍线	避位	800.8	2	X86209-G4-22		
14	JM1052	企档胶铝角		1874	1	JM1052-P1-22		
15	JM1052	企档胶铝角		1874	1	JM1052-P2-22		
16	JM1052	横档胶铝角		786.8	2	JM1052-P3-22		
17	JM1052	横档胶铝角		786.8	2	JM1052-P4-22		
18	X86202	企玻璃线		1831	4			
19	X86202	横玻璃线		764.4	4			
工程號	J-860	地盤	马湾	附件				
名稱	铝窗組裝圖		採					
材料	详见加工图		地盤					
顏色	--		工廠					

 美特鋁質 有限公司 MIDI Aluminium Fabricator Ltd.				類別		物料號	
修改	-	-		制圖	LRA	2022.09.24	圖號 50-W27.1
日期	-	-		復核	-	-	數量
				批准			位置

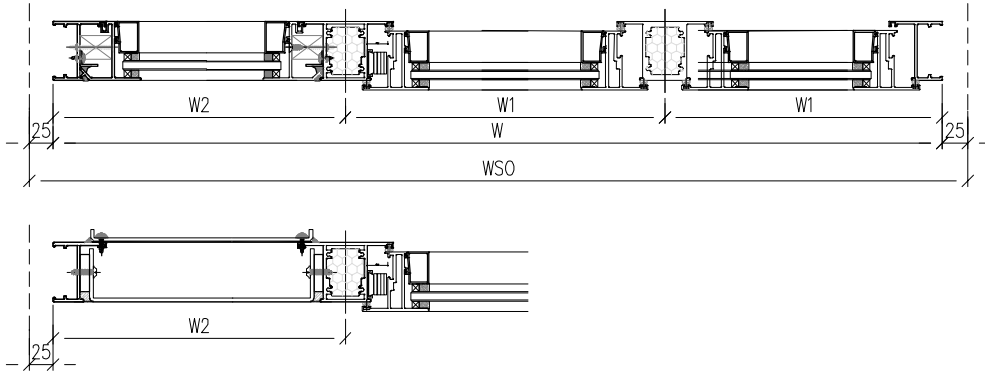
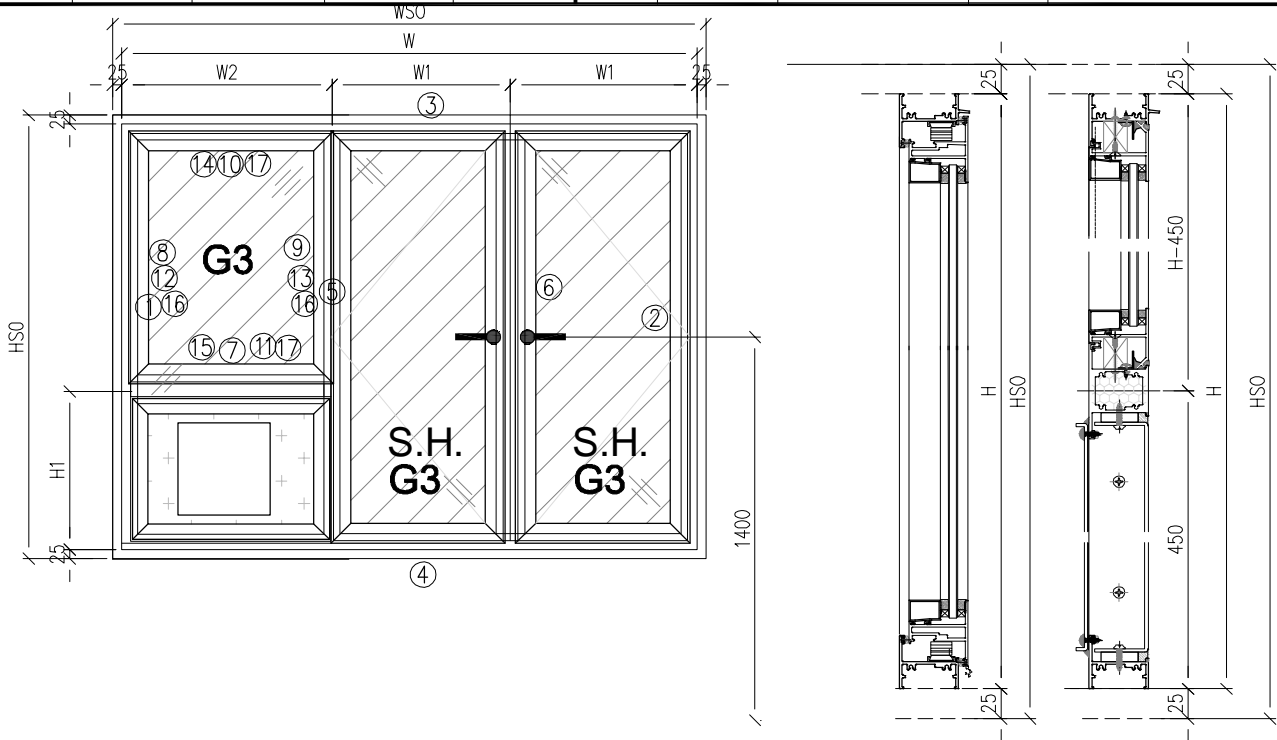

- 注意:
1. 玻璃線橫碰企
 2. 窗玉搭位7mm
 3. SH窗玉裝HHMS16-B扇撐
 4. 生窗底部需開去水孔
 5. 裝2/3組扣碼
 6. SH窗用立興配件, 鎖3點
 7. SH窗需裝窗拈框上裝1支
 8. 滴水線比窗玉每頭長1mm

工程號	J-860	地盤	馬灣	附 件
名稱	鋁窗組裝圖		採	
材料	詳見加工圖		地盤	
顏色	--		工廠	
数据表见: 50-W27.1-1~4				

 美特鋁質有限公司 MIDI Aluminium Fabricator Ltd.				類別	物料號				
修改	-	-		制圖	LRA	2022.09.24	圖號	50-W27.1-1	
日期	-	-		復核	-	-	數量		
				批准			位置		
窗	窗號	W27.1-01		XXX	0	WSO	1840		
	幅數	1		面板		HSO	1280		
	W	1790		背板		位置	139PR-1F		
	H	1230		W1	490				
	H1	550		W2	810				
序號	料號	名稱	出筍	長度	支/幅	加工說明			
1	X86385	50生邊企	直口	1230	1	X86385-P1-1			
2	X86385	50生邊企	直口	1230	1	X86385-P2-1			
3	X86386	50頂橫	避位	1754	1	X86386-W27.1-1			
4	X86387	50生底橫	避位	1744	1	X86387-W27.1-1			
5	X86207	中企	避位	1184	1	X86207-P1-1			
6	X86207	中企	避位	1184	1	X86207-P2-1			
7	X86207	中橫	避位	768.5	1	X86207-P3-1			
8	X86209	反拍線	避位	632.5	1	X86209-G1-1			
9	X86209	反拍線	避位	632.5	1	X86209-G2-1			
10	X86209	反拍線	避位	705.2	1	X86209-G3-1			
11	X86209	反拍線	避位	705.2	1	X86209-G4-1			
12	JM1052	企檔膠鋁角		618.5	1	JM1052-P1-1			
13	JM1052	企檔膠鋁角		618.5	1	JM1052-P2-1			
14	JM1052	橫檔膠鋁角		691.2	1	JM1052-P3-1			
15	JM1052	橫檔膠鋁角		691.2	1	JM1052-P4-1			
16	X86202	企玻璃線		575.5	2				
17	X86202	橫玻璃線		669.2	2				
窗玉用料									
1	X86199	50窗玉企	45°	1192	1	X86299-SH1-1			
2	X86199	50窗玉企	45°	1192	1	X86299-SH2-1			
3	X86199	50窗玉企	45°	1192	1	X86299-SH5-1			
4	X86199	50窗玉企	45°	1192	1	X86299-SH6-1			
5	X86199	50窗玉頂橫	45°	456.5	1	X86299-SH7-1			
6	X86199	50窗玉頂橫	45°	461	1	X86299-SH3-1			
7	X86199	50窗玉底橫	45°	456.5	1	X86299-SH8-1			
8	X86199	50窗玉底橫	45°	461	1	X86299-SH4-1			
9	X86202	50玻璃線-企	直口	1116.2	2				
10	X86202	50玻璃線-企	直口	1116.2	1	X86202-P1-1			
11	X86202	50玻璃線-企	直口	1116.2	1	X86202-P2-1			
12	X86202	50玻璃線-橫	直口	344.5	2				
13	X86202	50玻璃線-橫	直口	349	2				
工程號	J-860	地盤	馬灣	附件					
名稱	鋁窗組裝圖		採						用
材料	詳見加工圖		地盤						
顏色	--		工廠						

 美特鋁質有限公司 MIDI Aluminium Fabricator Ltd.				類別	物料號		
修改	-	-		制圖	LRA	2022.09.24	圖號 50-W27.1-2
日期	-	-		復核	-	-	數量
				批准			位置
窗	窗號	W27.1-03	XXX	0	WSO	1860	
	幅數	1	面板		HSO	1230	
	W	1810	背板		位置	139PR-2F	
	H	1180	W1	490			
	H1	550	W2	830			
序號	料號	名稱	出筍	長度	支/幅	加工說明	
1	X86385	50生邊企	直口	1180	1	X86385-P1-3	
2	X86385	50生邊企	直口	1180	1	X86385-P2-3	
3	X86386	50頂橫	避位	1774	1	X86386-W27.1-3	
4	X86387	50生底橫	避位	1764	1	X86387-W27.1-3	
5	X86207	中企	避位	1134	1	X86207-P1-3	
6	X86207	中企	避位	1134	1	X86207-P2-3	
7	X86207	中橫	避位	788.5	1	X86207-P3-3	
8	X86209	反拍線	避位	582.5	1	X86209-G1-3	
9	X86209	反拍線	避位	582.5	1	X86209-G2-3	
10	X86209	反拍線	避位	725.2	1	X86209-G3-3	
11	X86209	反拍線	避位	725.2	1	X86209-G4-3	
12	JM1052	企檔膠鋁角		568.5	1	JM1052-P1-3	
13	JM1052	企檔膠鋁角		568.5	1	JM1052-P2-3	
14	JM1052	橫檔膠鋁角		711.2	1	JM1052-P3-3	
15	JM1052	橫檔膠鋁角		711.2	1	JM1052-P4-3	
16	X86202	企玻璃線		525.5	2		
17	X86202	橫玻璃線		689.2	2		
窗玉用料							
1	X86199	50窗玉企	45°	1142	1	X86299-SH1-3	
2	X86199	50窗玉企	45°	1142	1	X86299-SH2-3	
3	X86199	50窗玉企	45°	1142	1	X86299-SH5-3	
4	X86199	50窗玉企	45°	1142	1	X86299-SH6-3	
5	X86199	50窗玉頂橫	45°	456.5	1	X86299-SH7-3	
6	X86199	50窗玉頂橫	45°	461	1	X86299-SH3-3	
7	X86199	50窗玉底橫	45°	456.5	1	X86299-SH8-3	
8	X86199	50窗玉底橫	45°	461	1	X86299-SH4-3	
9	X86202	50玻璃線-企	直口	1066.2	2		
10	X86202	50玻璃線-企	直口	1066.2	1	X86202-P1-3	
11	X86202	50玻璃線-企	直口	1066.2	1	X86202-P2-3	
12	X86202	50玻璃線-橫	直口	344.5	2		
13	X86202	50玻璃線-橫	直口	349	2		
工程號	J-860	地盤	馬灣	附件			
名稱	鋁窗組裝圖		採用				
材料	詳見加工圖		地盤				
顏色	--		工廠				

美特鋁質有限公司 MIDI Aluminium Fabricator Ltd.				類別	物料號				
修改	-	-		制圖	LRA	2022.09.24	圖號	50-W27.1-3	
日期	-	-		復核	-	-	數量		
				批准			位置		
窗	窗號	W27.1-02	XXX	0	WS0	1670			
	幅數	1	面板		HS0	1250			
	W	1620	背板		位置	148A-1F			
	H	1200	W1	490					
	H1	450	W2	640					
序號	料號	名稱	出筍	長度	支/幅	加工說明			
1	X86385	50生邊企	直口	1200	1	X86385-P1-2			
2	X86385	50生邊企	直口	1200	1	X86385-P2-2			
3	X86386	50頂橫	避位	1584	1	X86386-W27.1-2			
4	X86387	50生底橫	避位	1574	1	X86387-W27.1-2			
5	X86207	中企	避位	1154	1	X86207-P1-2			
6	X86207	中企	避位	1154	1	X86207-P2-2			
7	X86207	中橫	避位	598.5	1	X86207-P3-2			
8	X86209	反拍線	避位	702.5	1	X86209-G1-2			
9	X86209	反拍線	避位	702.5	1	X86209-G2-2			
10	X86209	反拍線	避位	535.2	1	X86209-G3-2			
11	X86209	反拍線	避位	535.2	1	X86209-G4-2			
12	JM1052	企檔膠鋁角		688.5	1	JM1052-P1-2			
13	JM1052	企檔膠鋁角		688.5	1	JM1052-P2-2			
14	JM1052	橫檔膠鋁角		521.2	1	JM1052-P3-2			
15	JM1052	橫檔膠鋁角		521.2	1	JM1052-P4-2			
16	X86202	企玻璃線		645.5	2				
17	X86202	橫玻璃線		499.2	2				
窗玉用料									
1	X86199	50窗玉企	45°	1162	1	X86299-SH1-2			
2	X86199	50窗玉企	45°	1162	1	X86299-SH2-2			
3	X86199	50窗玉企	45°	1162	1	X86299-SH5-2			
4	X86199	50窗玉企	45°	1162	1	X86299-SH6-2			
5	X86199	50窗玉頂橫	45°	456.5	1	X86299-SH7-2			
6	X86199	50窗玉頂橫	45°	461	1	X86299-SH3-2			
7	X86199	50窗玉底橫	45°	456.5	1	X86299-SH8-2			
8	X86199	50窗玉底橫	45°	461	1	X86299-SH4-2			
9	X86202	50玻璃線-企	直口	1086.2	2				
10	X86202	50玻璃線-企	直口	1086.2	1	X86202-P1-2			
11	X86202	50玻璃線-企	直口	1086.2	1	X86202-P2-2			
12	X86202	50玻璃線-橫	直口	344.5	2				
13	X86202	50玻璃線-橫	直口	349	2				
工程號	J-860	地盤	馬灣	附件					
名稱	鋁窗組裝圖		採用						
材料	詳見加工圖		地盤						
顏色	--		工廠						

 美特鋁質有限公司 MIDI Aluminium Fabricator Ltd.				類別	物料號				
修改	-	-		制圖	LRA	2022.09.24	圖號	50-W27.1-4	
日期	-	-		復核	-	-	數量		
				批准			位置		
窗	窗號	W27.1-04	XXX	0	WSO	1670			
	幅數	1	面板		HSO	1290			
	W	1620	背板		位置	148A-1F			
	H	1240	W1	490					
	H1	450	W2	640					
序號	料號	名稱	出筍	長度	支/幅	加工說明			
1	X86385	50生邊企	直口	1240	1	X86385-P1-4			
2	X86385	50生邊企	直口	1240	1	X86385-P2-4			
3	X86386	50頂橫	避位	1584	1	X86386-W27.1-4			
4	X86387	50生底橫	避位	1574	1	X86387-W27.1-4			
5	X86207	中企	避位	1194	1	X86207-P1-4			
6	X86207	中企	避位	1194	1	X86207-P2-4			
7	X86207	中橫	避位	598.5	1	X86207-P3-4			
8	X86209	反拍線	避位	742.5	1	X86209-G1-4			
9	X86209	反拍線	避位	742.5	1	X86209-G2-4			
10	X86209	反拍線	避位	535.2	1	X86209-G3-4			
11	X86209	反拍線	避位	535.2	1	X86209-G4-4			
12	JM1052	企檔膠鋁角		728.5	1	JM1052-P1-4			
13	JM1052	企檔膠鋁角		728.5	1	JM1052-P2-4			
14	JM1052	橫檔膠鋁角		521.2	1	JM1052-P3-4			
15	JM1052	橫檔膠鋁角		521.2	1	JM1052-P4-4			
16	X86202	企玻璃線		685.5	2				
17	X86202	橫玻璃線		499.2	2				
窗玉用料									
1	X86199	50窗玉企	45°	1202	1	X86299-SH1-4			
2	X86199	50窗玉企	45°	1202	1	X86299-SH2-4			
3	X86199	50窗玉企	45°	1202	1	X86299-SH5-4			
4	X86199	50窗玉企	45°	1202	1	X86299-SH6-4			
5	X86199	50窗玉頂橫	45°	456.5	1	X86299-SH7-4			
6	X86199	50窗玉頂橫	45°	461	1	X86299-SH3-4			
7	X86199	50窗玉底橫	45°	456.5	1	X86299-SH8-4			
8	X86199	50窗玉底橫	45°	461	1	X86299-SH4-4			
9	X86202	50玻璃線-企	直口	1126.2	2				
10	X86202	50玻璃線-企	直口	1126.2	1	X86202-P1-4			
11	X86202	50玻璃線-企	直口	1126.2	1	X86202-P2-4			
12	X86202	50玻璃線-橫	直口	344.5	2				
13	X86202	50玻璃線-橫	直口	349	2				
工程號	J-860	地盤	馬灣	附件					
名稱	鋁窗組裝圖		採						用
材料	詳見加工圖		地盤						
顏色	--		工廠						

 美特鋁質 有限公司 MIDI Aluminium Fabricator Ltd.				類別		物料號	
				制圖	LRA	2022.09.24	圖號 50-W31a
修改	-	-		復核	-	-	數量
日期	-	-		批准			位置

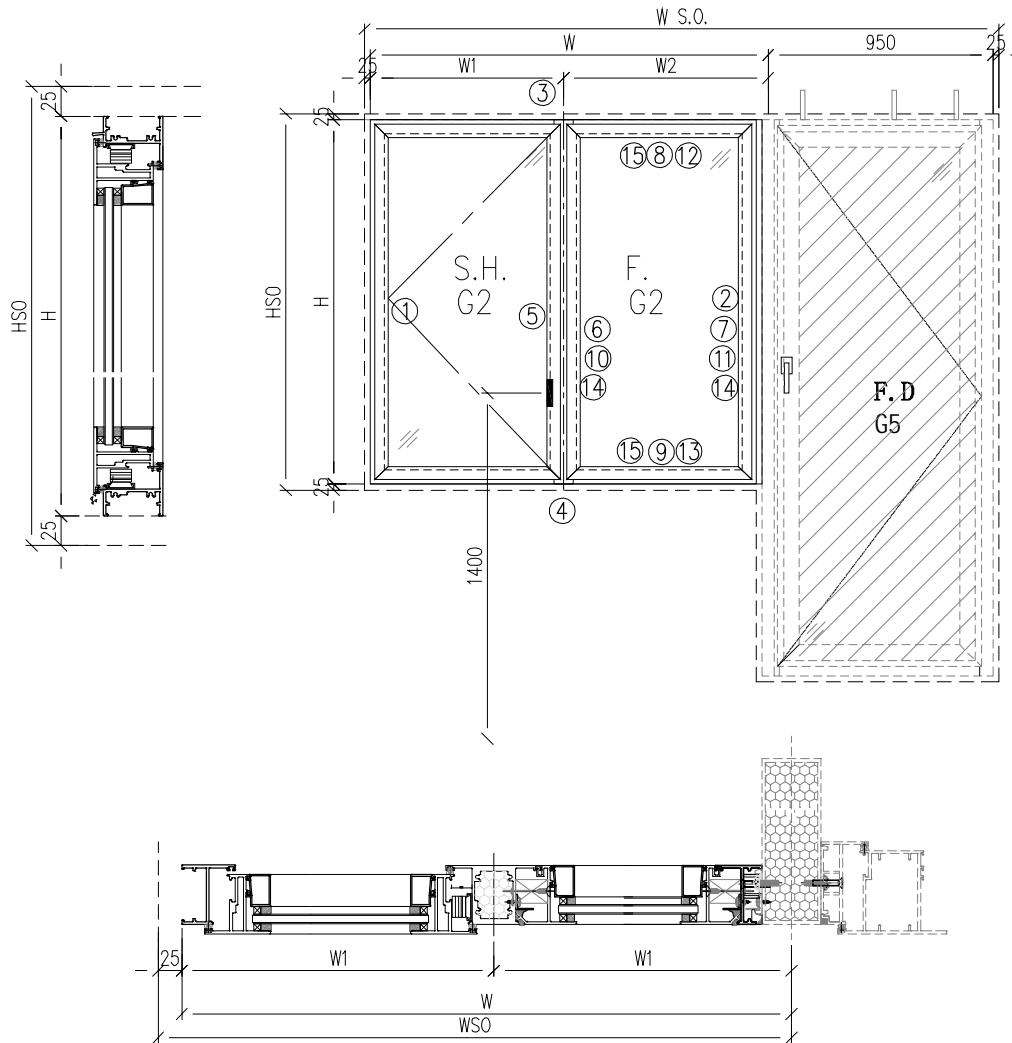







注意:



1. 玻璃線橫碰企
2. 窗玉搭位7mm
3. SH窗玉裝HHMS16-B扇撐
4. 生窗底部需開去水孔
5. 裝2組扣碼
6. SH窗用立興配件, 鎖3點
7. SH窗需裝窗粘框上裝1支
8. 滴水線比窗玉每頭長1mm

工程號	J-860	地盤	馬灣	附 件
名稱	鋁窗組裝圖		探	
材料	詳見加工圖		地盤	
顏色	--		工廠	

数据表见: 50-W31a-1~3

 美特鋁質有限公司 MIDI Aluminium Fabricator Ltd.				類別		物料號	
				制圖	LRA	2022.09.24	圖號 50-W31a-1
修改	-	-		復核	-	-	數量
日期	-	-		批准			位置
窗	窗號	W31a-01		XXX	0	WSO	1650
	幅數	1		XXX	0	HSO	1345
	W	1600		XXX	0		384-1F
	H	1295		W1	700		
				W2	900		
序號	料號	名稱	出筭	長度	支/幅	加工說明	
1	X86385	50生邊企	直口	1295	1	X86385-P3-1	
2	X86385	50生邊企	直口	1295	1	X86385-P4-1	
3	X86386	50頂橫	避位	1544	1	X86386-P1-1	
4	X86387	50生底橫	避位	1534	1	X86387-P1-1	
5	X86207	中企	避位	1249	1	X86207-P4-1	
6	X86209	企反拍線	避位	1243	1	X86209-G1-5	
7	X86209	企反拍線	避位	1243	1	X86209-G2-5	
8	X86209	橫反拍線	避位	775.5	1	X86209-G3-5	
9	X86209	橫反拍線	避位	775.5	1	X86209-G4-5	
10	JM1052	企檔膠鋁角		1229	1	JM1052-P1-5	
11	JM1052	企檔膠鋁角		1229	1	JM1052-P2-5	
12	JM1052	橫檔膠鋁角		761.5	1	JM1052-P3-5	
13	JM1052	橫檔膠鋁角		761.5	1	JM1052-P4-5	
14	X86202	企玻璃線		1186	2		
15	X86202	橫玻璃線		739.2	2		
窗玉用料							
1	X86199	50窗玉企	45°	1257	1	X86199-SH1-5	
2	X86199	50窗玉企	45°	1257	1	X86199-SH2-5	
3	X86199	50窗玉橫	45°	666.5	1	X86199-SH3-5	
4	X86199	50窗玉橫	45°	666.5	1	X86199-SH4-5	
5	X86202	50玻璃線-企	直口	1181.2	1	X86202-P1-5	
6	X86202	50玻璃線-企	直口	1181.2	1		
7	X86202	50玻璃線-橫	直口	554.5	2		
窗	窗號	W31a-02		XXX	0	WSO	1710
	幅數	1		XXX	0	HSO	1345
	W	1660		XXX	0		148A-2F
	H	1295		W1	700		
				W2	960		
序號	料號	名稱	出筭	長度	支/幅	加工說明	
1	X86385	50生邊企	直口	1295	1	X86385-P3-2	
2	X86385	50生邊企	直口	1295	1	X86385-P4-2	
3	X86386	50頂橫	避位	1604	1	X86386-P1-2	
4	X86387	50生底橫	避位	1594	1	X86387-P1-2	
5	X86207	中企	避位	1249	1	X86207-P4-2	
6	X86209	企反拍線	避位	1243	1	X86209-G1-6	
7	X86209	企反拍線	避位	1243	1	X86209-G2-6	
8	X86209	橫反拍線	避位	835.5	1	X86209-G3-6	
9	X86209	橫反拍線	避位	835.5	1	X86209-G4-6	
10	JM1052	企檔膠鋁角		1229	1	JM1052-P1-6	
11	JM1052	企檔膠鋁角		1229	1	JM1052-P2-6	
12	JM1052	橫檔膠鋁角		821.5	1	JM1052-P3-6	
13	JM1052	橫檔膠鋁角		821.5	1	JM1052-P4-6	
14	X86202	企玻璃線		1186	2		
15	X86202	橫玻璃線		799.2	2		
窗玉用料							
1	X86199	50窗玉企	45°	1257	1	X86199-SH1-6	
2	X86199	50窗玉企	45°	1257	1	X86199-SH2-6	
3	X86199	50窗玉橫	45°	666.5	1	X86199-SH3-6	
4	X86199	50窗玉橫	45°	666.5	1	X86199-SH4-6	
5	X86202	50玻璃線-企	直口	1181.2	1	X86202-P1-6	
6	X86202	50玻璃線-企	直口	1181.2	1		
7	X86202	50玻璃線-橫	直口	554.5	2		
工程號	J-860	地盤	馬灣	附件			
名稱	鋁窗組裝圖		探用				
材料	詳見加工圖		地盤				
顏色	--		工廠				

 美特鋁質 有限公司 MIDI Aluminium Fabricator Ltd.				類別		物料號	
				制圖	LRA	2022.09.24	圖號 50-W31a-2
修改	-	-		復核	-	-	數量
日期	-	-		批准			位置
窗	窗號	W31a-02a		XXX	0	WSO	1650
	幅數	1		XXX	0	HSO	1335
	W	1600		XXX	0		384-2F
	H	1285		W1	700		
				W2	900		
序號	料號	名稱	出筭	長度	支/幅	加工說明	
1	X86385	50生邊企	直口	1285	1	X86385-P3-3	
2	X86385	50生邊企	直口	1285	1	X86385-P4-3	
3	X86386	50頂橫	避位	1544	1	X86386-P1-3	
4	X86387	50生底橫	避位	1534	1	X86387-P1-3	
5	X86207	中企	避位	1239	1	X86207-P4-3	
6	X86209	企反拍線	避位	1233	1	X86209-G1-7	
7	X86209	企反拍線	避位	1233	1	X86209-G2-7	
8	X86209	橫反拍線	避位	775.5	1	X86209-G3-7	
9	X86209	橫反拍線	避位	775.5	1	X86209-G4-7	
10	JM1052	企檔膠鋁角		1219	1	JM1052-P1-7	
11	JM1052	企檔膠鋁角		1219	1	JM1052-P2-7	
12	JM1052	橫檔膠鋁角		761.5	1	JM1052-P3-7	
13	JM1052	橫檔膠鋁角		761.5	1	JM1052-P4-7	
14	X86202	企玻璃線		1176	2		
15	X86202	橫玻璃線		739.2	2		
窗玉用料							
1	X86199	50窗玉企	45°	1247	1	X86199-SH1-7	
2	X86199	50窗玉企	45°	1247	1	X86199-SH2-7	
3	X86199	50窗玉橫	45°	666.5	1	X86199-SH3-7	
4	X86199	50窗玉橫	45°	666.5	1	X86199-SH4-7	
5	X86202	50玻璃線-企	直口	1171.2	1	X86202-P1-7	
6	X86202	50玻璃線-企	直口	1171.2	1		
7	X86202	50玻璃線-橫	直口	554.5	2		
窗	窗號	W31a-03		XXX	0	WSO	1710
	幅數	1		XXX	0	HSO	1345
	W	1660		XXX	0		148A-1F
	H	1295		W1	700		
				W2	960		
序號	料號	名稱	出筭	長度	支/幅	加工說明	
1	X86385	50生邊企	直口	1295	1	X86385-P3-4	
2	X86385	50生邊企	直口	1295	1	X86385-P4-4	
3	X86386	50頂橫	避位	1604	1	X86386-P1-4	
4	X86387	50生底橫	避位	1594	1	X86387-P1-4	
5	X86207	中企	避位	1249	1	X86207-P4-4	
6	X86209	企反拍線	避位	1243	1	X86209-G1-8	
7	X86209	企反拍線	避位	1243	1	X86209-G2-8	
8	X86209	橫反拍線	避位	835.5	1	X86209-G3-8	
9	X86209	橫反拍線	避位	835.5	1	X86209-G4-8	
10	JM1052	企檔膠鋁角		1229	1	JM1052-P1-8	
11	JM1052	企檔膠鋁角		1229	1	JM1052-P2-8	
12	JM1052	橫檔膠鋁角		821.5	1	JM1052-P3-8	
13	JM1052	橫檔膠鋁角		821.5	1	JM1052-P4-8	
14	X86202	企玻璃線		1186	2		
15	X86202	橫玻璃線		799.2	2		
窗玉用料							
1	X86199	50窗玉企	45°	1257	1	X86199-SH1-8	
2	X86199	50窗玉企	45°	1257	1	X86199-SH2-8	
3	X86199	50窗玉橫	45°	666.5	1	X86199-SH3-8	
4	X86199	50窗玉橫	45°	666.5	1	X86199-SH4-8	
5	X86202	50玻璃線-企	直口	1181.2	1	X86202-P1-8	
6	X86202	50玻璃線-企	直口	1181.2	1		
7	X86202	50玻璃線-橫	直口	554.5	2		
工程號	J-860	地盤	馬灣	附件			
名稱	鋁窗組裝圖		採				
材料	詳見加工圖		地盤				
顏色	--		工廠				

 美特鋁質有限公司 MIDI Aluminium Fabricator Ltd.				類別		物料號	
				制圖	LRA	2022.09.24	圖號 50-W31a-3
修改	-	-		復核	-	-	數量
日期	-	-		批准			位置
窗	窗號	W31a-O4		XXX	0	WSO	1380
	幅數	1		XXX	0	HSO	1655
	W	1330		XXX	0		329-1F
	H	1605		W1	665		
				W2	665		
序號	料號	名稱	出筍	長度	支/幅	加工說明	
1	X86385	50生邊企	直口	1605	1	X86385-P3-5	
2	X86385	50生邊企	直口	1605	1	X86385-P4-5	
3	X86386	50頂橫	避位	1274	1	X86386-P1-5	
4	X86387	50生底橫	避位	1264	1	X86387-P1-5	
5	X86207	中企	避位	1559	1	X86207-P4-5	
6	X86209	企反拍線	避位	1553	1	X86209-G1-9	
7	X86209	企反拍線	避位	1553	1	X86209-G2-9	
8	X86209	橫反拍線	避位	540.5	1	X86209-G3-9	
9	X86209	橫反拍線	避位	540.5	1	X86209-G4-9	
10	JM1052	企檔膠鋁角		1539	1	JM1052-P1-9	
11	JM1052	企檔膠鋁角		1539	1	JM1052-P2-9	
12	JM1052	橫檔膠鋁角		526.5	1	JM1052-P3-9	
13	JM1052	橫檔膠鋁角		526.5	1	JM1052-P4-9	
14	X86202	企玻璃線		1496	2		
15	X86202	橫玻璃線		504.2	2		
窗玉用料							
1	X86199	50窗玉企	45°	1567	1	X86199-SH1-9	
2	X86199	50窗玉企	45°	1567	1	X86199-SH2-9	
3	X86199	50窗玉橫	45°	631.5	1	X86199-SH3-9	
4	X86199	50窗玉橫	45°	631.5	1	X86199-SH4-9	
5	X86202	50玻璃線-企	直口	1491.2	1	X86202-P1-9	
6	X86202	50玻璃線-企	直口	1491.2	1		
7	X86202	50玻璃線-橫	直口	519.5	2		
工程號	J-860	地盤	馬灣	附件			
名稱	鋁窗組裝圖		採				
材料	詳見加工圖		地盤				
顏色	--		工廠				

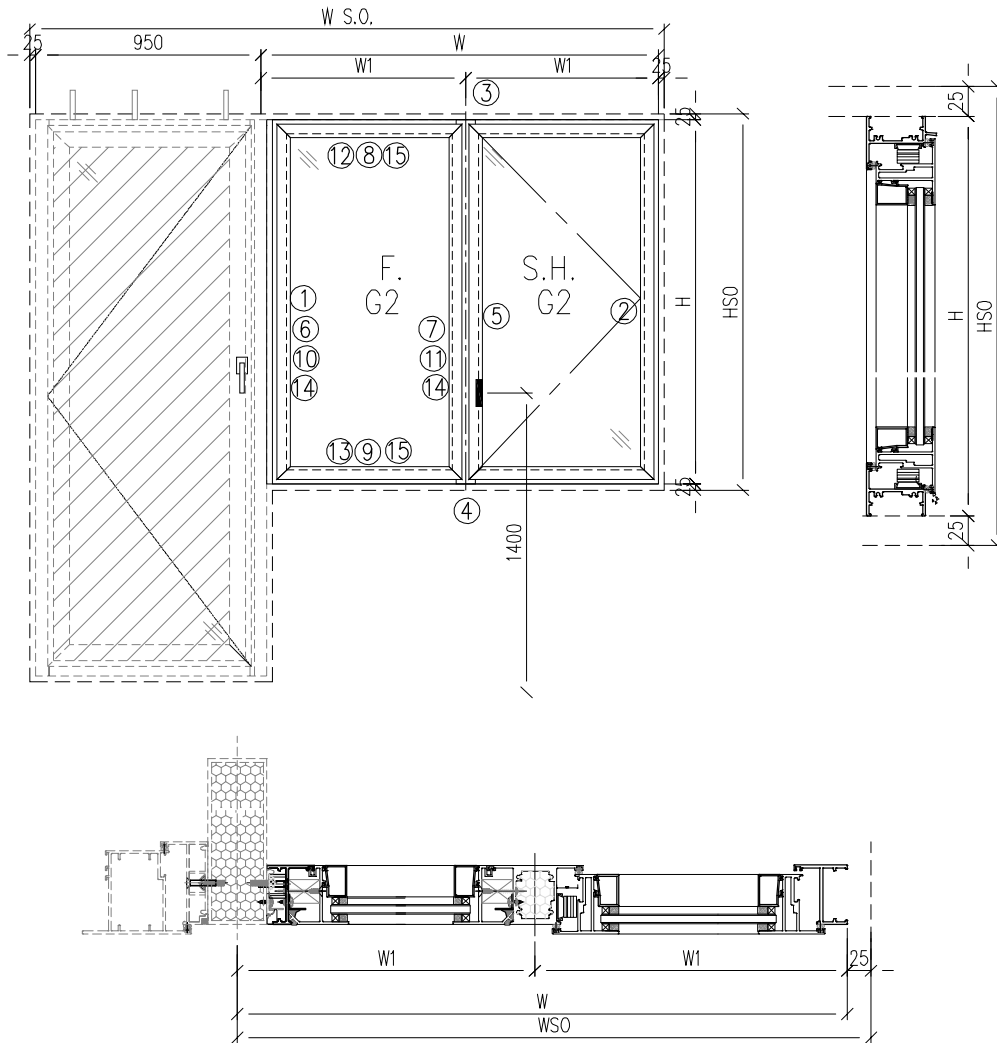

 美特鋁質 有限公司 MIDI Aluminium Fabricator Ltd.				類別		物料號	
				制圖	LRA	2022.09.24	圖號 50-W31aR
修改	-	-		復核	-	-	數量
日期	-	-		批准			位置







注意:

1. 玻璃線橫碰企
2. 窗玉搭位7mm
3. SH窗玉裝HHMS16-B扇撐
4. 生窗底部需開去水孔
5. 裝2組扣碼
6. SH窗用立興配件, 鎖3點
7. SH窗需裝窗粘框上裝1支
8. 滴水線比窗玉每頭長1mm

工程號	J-860	地盤	馬灣	附 件
名稱	鋁窗組裝圖		探	
材料	詳見加工圖		地盤	
顏色	--		工廠	
数据表见: 50-W31aR-1~3				

 美特鋁質有限公司 MIDI Aluminium Fabricator Ltd.				類別		物料號	
				制圖	LRA	2022.09.24	圖號 50-W31aR-1
修改	-	-	-	復核	-	-	數量
日期	-	-	-	批准			位置
窗	窗號	W31aR-01		XXX	0	WSO	1140
	幅數	2		XXX	0	HSO	1285
	W	1090		XXX	0		142-1F
	H	1235		W1	545		
				W2	545		
序號	料號	名稱	出筍	長度	支/幅	加工說明	
1	X86385	50生邊企	直口	1235	1	X86385-P5-1	
2	X86385	50生邊企	直口	1235	1	X86385-P2-5	
3	X86386	50頂橫	避位	1034	1	X86386-P2-1	
4	X86387	50生底橫	避位	1024	1	X86387-P2-1	
5	X86207	中企	避位	1189	1	X86207-P5-1	
6	X86209	企反拍線	避位	1183	1	X86209-G1-10	
7	X86209	企反拍線	避位	1183	1	X86209-G2-10	
8	X86209	橫反拍線	避位	420.5	1	X86209-G3-10	
9	X86209	橫反拍線	避位	420.5	1	X86209-G4-10	
10	JM1052	企檔膠鋁角		1169	1	JM1052-P1-10	
11	JM1052	企檔膠鋁角		1169	1	JM1052-P2-10	
12	JM1052	橫檔膠鋁角		406.5	1	JM1052-P3-10	
13	JM1052	橫檔膠鋁角		406.5	1	JM1052-P4-10	
14	X86202	企玻璃線		1126	2		
15	X86202	橫玻璃線		384.2	2		
窗玉用料							
1	X86199	50窗玉企	45°	1197	1	X86199-SH5-5	
2	X86199	50窗玉企	45°	1197	1	X86199-SH6-5	
3	X86199	50窗玉橫	45°	511.5	1	X86199-SH7-5	
4	X86199	50窗玉橫	45°	511.5	1	X86199-SH8-5	
5	X86202	50玻璃線-企	直口	1121.2	1	X86202-P2-5	
6	X86202	50玻璃線-企	直口	1121.2	1		
7	X86202	50玻璃線-橫	直口	399.5	2		
窗							
窗	窗號	W31aR-02		XXX	0	WSO	1680
	幅數	1		XXX	0	HSO	1755
	W	1630		XXX	0		141-1F
	H	1705		W1	700		
				W2	930		
序號	料號	名稱	出筍	長度	支/幅	加工說明	
1	X86385	50生邊企	直口	1705	1	X86385-P5-2	
2	X86385	50生邊企	直口	1705	1	X86385-P2-6	
3	X86386	50頂橫	避位	1574	1	X86386-P2-2	
4	X86387	50生底橫	避位	1564	1	X86387-P2-2	
5	X86207	中企	避位	1659	1	X86207-P5-2	
6	X86209	企反拍線	避位	1653	1	X86209-G1-11	
7	X86209	企反拍線	避位	1653	1	X86209-G2-11	
8	X86209	橫反拍線	避位	805.5	1	X86209-G3-11	
9	X86209	橫反拍線	避位	805.5	1	X86209-G4-11	
10	JM1052	企檔膠鋁角		1639	1	JM1052-P1-11	
11	JM1052	企檔膠鋁角		1639	1	JM1052-P2-11	
12	JM1052	橫檔膠鋁角		791.5	1	JM1052-P3-11	
13	JM1052	橫檔膠鋁角		791.5	1	JM1052-P4-11	
14	X86202	企玻璃線		1596	2		
15	X86202	橫玻璃線		769.2	2		
窗玉用料							
1	X86199	50窗玉企	45°	1667	1	X86199-SH5-6	
2	X86199	50窗玉企	45°	1667	1	X86199-SH6-6	
3	X86199	50窗玉橫	45°	666.5	1	X86199-SH7-6	
4	X86199	50窗玉橫	45°	666.5	1	X86199-SH8-6	
5	X86202	50玻璃線-企	直口	1591.2	1	X86202-P2-6	
6	X86202	50玻璃線-企	直口	1591.2	1		
7	X86202	50玻璃線-橫	直口	554.5	2		
工程號	J-860	地盤	馬灣	附 件			
名稱	鋁窗組裝圖		探				
材料	詳見加工圖		地盤				
顏色	--		工廠				

 美特鋁質有限公司 MIDI Aluminium Fabricator Ltd.				類別		物料號	
				制圖	LRA	2022.09.24	圖號 50-W31aR-2
修改	-	-	-	復核	-	-	數量
日期	-	-	-	批准			位置
窗	窗號	W31aR-03		XXX	0	WSO	1130
	幅數	2		XXX	0	HSO	1265
	W	1080		XXX	0		142-2F
	H	1215		W1	540		
			W2	540			
序號	料號	名稱	出筍	長度	支/幅	加工說明	
1	X86385	50生邊企	直口	1215	1	X86385-P5-3	
2	X86385	50生邊企	直口	1215	1	X86385-P2-7	
3	X86386	50頂橫	避位	1024	1	X86386-P2-3	
4	X86387	50生底橫	避位	1014	1	X86387-P2-3	
5	X86207	中企	避位	1169	1	X86207-P5-3	
6	X86209	企反拍線	避位	1163	1	X86209-G1-12	
7	X86209	企反拍線	避位	1163	1	X86209-G2-12	
8	X86209	橫反拍線	避位	415.5	1	X86209-G3-12	
9	X86209	橫反拍線	避位	415.5	1	X86209-G4-12	
10	JM1052	企檔膠鋁角		1149	1	JM1052-P1-12	
11	JM1052	企檔膠鋁角		1149	1	JM1052-P2-12	
12	JM1052	橫檔膠鋁角		401.5	1	JM1052-P3-12	
13	JM1052	橫檔膠鋁角		401.5	1	JM1052-P4-12	
14	X86202	企玻璃線		1106	2		
15	X86202	橫玻璃線		379.2	2		
窗玉用料							
1	X86199	50窗玉企	45°	1177	1	X86199-SH5-7	
2	X86199	50窗玉企	45°	1177	1	X86199-SH6-7	
3	X86199	50窗玉橫	45°	506.5	1	X86199-SH7-7	
4	X86199	50窗玉橫	45°	506.5	1	X86199-SH8-7	
5	X86202	50玻璃線-企	直口	1101.2	1	X86202-P2-7	
6	X86202	50玻璃線-企	直口	1101.2	1		
7	X86202	50玻璃線-橫	直口	394.5	2		
窗	窗號	W31aR-04		XXX	0	WSO	1910
	幅數	1		XXX	0	HSO	1345
	W	1860		XXX	0		148A-1F
	H	1295		W1	700		
			W2	1160			
序號	料號	名稱	出筍	長度	支/幅	加工說明	
1	X86385	50生邊企	直口	1295	1	X86385-P5-4	
2	X86385	50生邊企	直口	1295	1	X86385-P2-8	
3	X86386	50頂橫	避位	1804	1	X86386-P2-4	
4	X86387	50生底橫	避位	1794	1	X86387-P2-4	
5	X86207	中企	避位	1249	1	X86207-P5-4	
6	X86209	企反拍線	避位	1243	1	X86209-G1-13	
7	X86209	企反拍線	避位	1243	1	X86209-G2-13	
8	X86209	橫反拍線	避位	1035.5	1	X86209-G3-13	
9	X86209	橫反拍線	避位	1035.5	1	X86209-G4-13	
10	JM1052	企檔膠鋁角		1229	1	JM1052-P1-13	
11	JM1052	企檔膠鋁角		1229	1	JM1052-P2-13	
12	JM1052	橫檔膠鋁角		1021.5	1	JM1052-P3-13	
13	JM1052	橫檔膠鋁角		1021.5	1	JM1052-P4-13	
14	X86202	企玻璃線		1186	2		
15	X86202	橫玻璃線		999.2	2		
窗玉用料							
1	X86199	50窗玉企	45°	1257	1	X86199-SH5-8	
2	X86199	50窗玉企	45°	1257	1	X86199-SH6-8	
3	X86199	50窗玉橫	45°	666.5	1	X86199-SH7-8	
4	X86199	50窗玉橫	45°	666.5	1	X86199-SH8-8	
5	X86202	50玻璃線-企	直口	1181.2	1	X86202-P2-8	
6	X86202	50玻璃線-企	直口	1181.2	1		
7	X86202	50玻璃線-橫	直口	554.5	2		
工程號	J-860	地盤	馬灣	附 件			
名稱	鋁窗組裝圖		採				
材料	詳見加工圖		地盤				
顏色	--		工廠				

 美特鋁質 有限公司 MIDI Aluminium Fabricator Ltd.				類別		物料號			
				制圖	LRA	2022.09.24	圖號	50-W31aR-3	
修改	-	-		復核	-	-	數量		
日期	-	-		批准			位置		
窗	窗號	W31aR-05		XXX	0	WSO	1890		
	幅數	1		XXX	0	HSO	1345		
	W	1840		XXX	0		148A-2F		
	H	1295		W1	700				
				W2	1140				
序號	料號	名稱	出筍	長度	支/幅	加工說明			
1	X86385	50生邊企	直口	1295	1	X86385-P5-5			
2	X86385	50生邊企	直口	1295	1	X86385-P2-9			
3	X86386	50頂橫	避位	1784	1	X86386-P2-5			
4	X86387	50生底橫	避位	1774	1	X86387-P2-5			
5	X86207	中企	避位	1249	1	X86207-P5-5			
6	X86209	企反拍線	避位	1243	1	X86209-G1-14			
7	X86209	企反拍線	避位	1243	1	X86209-G2-14			
8	X86209	橫反拍線	避位	1015.5	1	X86209-G3-14			
9	X86209	橫反拍線	避位	1015.5	1	X86209-G4-14			
10	JM1052	企檔膠鋁角		1229	1	JM1052-P1-14			
11	JM1052	企檔膠鋁角		1229	1	JM1052-P2-14			
12	JM1052	橫檔膠鋁角		1001.5	1	JM1052-P3-14			
13	JM1052	橫檔膠鋁角		1001.5	1	JM1052-P4-14			
14	X86202	企玻璃線		1186	2				
15	X86202	橫玻璃線		979.2	2				
窗玉用料									
1	X86199	50窗玉企	45°	1257	1	X86199-SH5-9			
2	X86199	50窗玉企	45°	1257	1	X86199-SH6-9			
3	X86199	50窗玉橫	45°	666.5	1	X86199-SH7-9			
4	X86199	50窗玉橫	45°	666.5	1	X86199-SH8-9			
5	X86202	50玻璃線-企	直口	1181.2	1	X86202-P2-9			
6	X86202	50玻璃線-企	直口	1181.2	1				
7	X86202	50玻璃線-橫	直口	554.5	2				
工程號	J-860	地盤	馬灣	附件					
名稱	鋁窗組裝圖		採						
材料	詳見加工圖		地盤						
顏色	--		工廠						

 美特鋁質 有限公司 MIDI Aluminium Fabricator Ltd.				類別		物料號	
修改	-	-		制圖	LRA	2022.09.24	圖號 50-W31bR
日期	-	-		復核	-	-	數量
				批准			位置

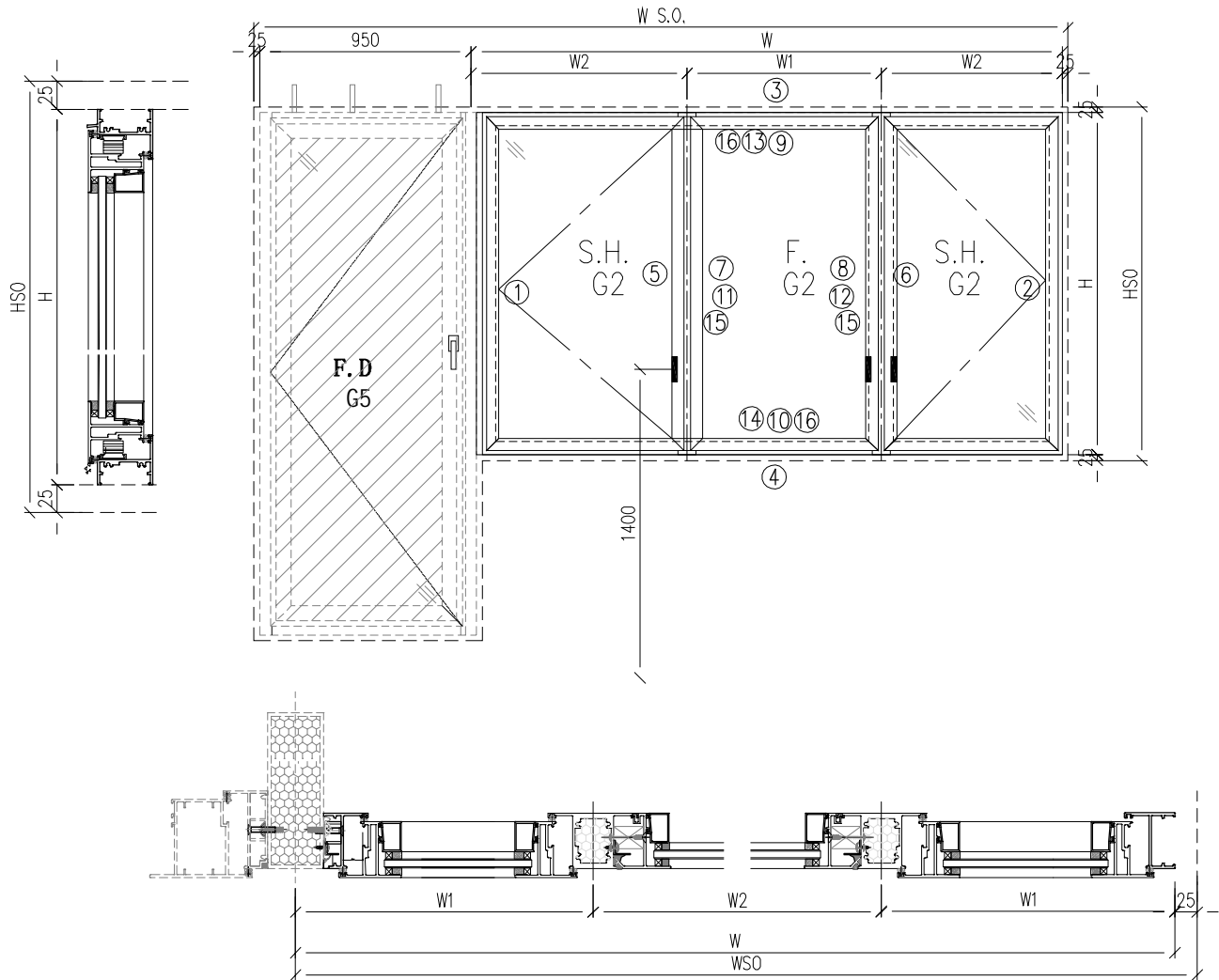

- 注意:
1. 玻璃線橫碰企
 2. 窗玉搭位7mm
 3. SH窗玉裝HHMS16-B扇撐
 4. 生窗底部需開去水孔
 5. 裝2組扣碼
 6. SH窗用立興配件, 鎖3點
 7. SH窗需裝窗拈框上裝1支
 8. 滴水線比窗玉每頭長1mm

工程號	J-860	地盤	馬灣	附 件
名稱	鋁窗組裝圖		探	
材料	詳見加工圖		地盤	
顏色	--		工廠	

数据表见: 50-W31bR-1~4

 美特鋁質有限公司 MIDI Aluminium Fabricator Ltd.				類別	物料號			
修改	-	-		制圖	LRA	2022.09.24	圖號	50-W31bR-1
日期	-	-		復核	-	-	數量	
				批准			位置	
窗	窗號	W31bR-01	XXX	0	WSO	2200		
	幅數	1	XXX	0	HSO	1235		
	W	2150	XXX	0	位置	139RP-2F		
	H	1185	W1	750				
			W2	700				
序號	料號	名稱	出筍	長度	支/幅	加工說明		
1	X86385	50生邊企	直口	1185	1	X86385-P6-1		
2	X86385	50生邊企	直口	1185	1	X86385-P2-10		
3	X86386	50頂橫	避位	2094	1	X86386-P3-1		
4	X86387	50生底橫	避位	2084	1	X86387-P3-1		
5	X86207	中企	避位	1139	1	X86207-P4-6		
6	X86207	中企	避位	1139	1	X86207-P5-6		
7	X86209	企反拍線	避位	1133	1	X86209-G1-15		
8	X86209	企反拍線	避位	1133	1	X86209-G2-15		
9	X86209	橫反拍線	避位	650	1	X86209-G3-15		
10	X86209	橫反拍線	避位	650	1	X86209-G4-15		
11	JM1052	企檔膠鋁角		1119	1	JM1052-P1-15		
12	JM1052	企檔膠鋁角		1119	1	JM1052-P2-15		
13	JM1052	橫檔膠鋁角		636	1	JM1052-P3-15		
14	JM1052	橫檔膠鋁角		636	1	JM1052-P4-15		
15	X86202	企玻璃線		1076	2			
16	X86202	橫玻璃線		563.6	2			
窗玉用料								
1	X86199	50窗玉企	45°	1147	1	X86199-SH1-10		
2	X86199	50窗玉企	45°	1147	1	X86199-SH2-10		
3	X86199	50窗玉企	45°	1147	1	X86199-SH5-10		
4	X86199	50窗玉企	45°	1147	1	X86199-SH6-10		
5	X86199	50窗玉橫	45°	646.5	1	X86199-SH3-10		
6	X86199	50窗玉橫	45°	646.5	1	X86199-SH4-10		
7	X86199	50窗玉橫	45°	666.5	1	X86199-SH7-10		
8	X86199	50窗玉橫	45°	666.5	1	X86199-SH8-10		
9	X86202	50玻璃線-企	直口	1071.2	1	X86202-P1-10		
10	X86202	50玻璃線-企	直口	1071.2	1	X86202-P2-10		
11	X86202	50玻璃線-企	直口	1071.2	2			
12	X86202	50玻璃線-橫	直口	534.5	2			
13	X86202	50玻璃線-橫	直口	554.5	2			
工程號	J-860	地盤	馬灣	附件				
名稱	鋁窗組裝圖		採用					
材料	詳見加工圖		地盤					
顏色	--		工廠					

 美特鋁質有限公司 MIDI Aluminium Fabricator Ltd.				類別	物料號		
				制圖	LRA	2022.09.24	圖號 50-W31bR-2
修改	-	-		復核	-	-	數量
日期	-	-		批准			位置
窗	窗號	W31bR-02	XXX	0	WSO	2290	
	幅數	1	XXX	0	HSO	1255	
	W	2240	XXX	0	位置	139RP-1F	
	H	1205	W1	840			
			W2	700			
序號	料號	名稱	出筍	長度	支/幅	加工說明	
1	X86385	50生邊企	直口	1205	1	X86385-P6-2	
2	X86385	50生邊企	直口	1205	1	X86385-P2-11	
3	X86386	50頂橫	避位	2184	1	X86386-P3-2	
4	X86387	50生底橫	避位	2174	1	X86387-P3-2	
5	X86207	中企	避位	1159	1	X86207-P4-7	
6	X86207	中企	避位	1159	1	X86207-P5-7	
7	X86209	企反拍線	避位	1153	1	X86209-G1-16	
8	X86209	企反拍線	避位	1153	1	X86209-G2-16	
9	X86209	橫反拍線	避位	740	1	X86209-G3-16	
10	X86209	橫反拍線	避位	740	1	X86209-G4-16	
11	JM1052	企檔膠鋁角		1139	1	JM1052-P1-16	
12	JM1052	企檔膠鋁角		1139	1	JM1052-P2-16	
13	JM1052	橫檔膠鋁角		726	1	JM1052-P3-16	
14	JM1052	橫檔膠鋁角		726	1	JM1052-P4-16	
15	X86202	企玻璃線		1096	2		
16	X86202	橫玻璃線		563.6	2		
窗玉用料							
1	X86199	50窗玉企	45°	1167	1	X86199-SH1-11	
2	X86199	50窗玉企	45°	1167	1	X86199-SH2-11	
3	X86199	50窗玉企	45°	1167	1	X86199-SH5-11	
4	X86199	50窗玉企	45°	1167	1	X86199-SH6-11	
5	X86199	50窗玉橫	45°	646.5	1	X86199-SH3-11	
6	X86199	50窗玉橫	45°	646.5	1	X86199-SH4-11	
7	X86199	50窗玉橫	45°	666.5	1	X86199-SH7-11	
8	X86199	50窗玉橫	45°	666.5	1	X86199-SH8-11	
9	X86202	50玻璃線-企	直口	1091.2	1	X86202-P1-11	
10	X86202	50玻璃線-企	直口	1091.2	1	X86202-P2-11	
11	X86202	50玻璃線-企	直口	1091.2	2		
12	X86202	50玻璃線-橫	直口	534.5	2		
13	X86202	50玻璃線-橫	直口	554.5	2		
工程號	J-860	地盤	馬灣				
名稱	鋁窗組裝圖		採	用	附件		
材料	詳見加工圖		地盤				
顏色	--		工廠				

 美特鋁質有限公司 MIDI Aluminium Fabricator Ltd.				類別	物料號				
修改	-	-		制圖	LRA	2022.09.24	圖號	50-W31bR-3	
日期	-	-		復核	-	-	數量		
				批准			位置		
窗	窗號	W31bR-03	XXX	0	WSO	2200			
	幅數	1	XXX	0	HSO	1755			
	W	2150	XXX	0	位置	141-1F			
	H	1705	W1	750					
			W2	700					
序號	料號	名稱	出筍	長度	支/幅	加工說明			
1	X86385	50生邊企	直口	1705	1	X86385-P6-3			
2	X86385	50生邊企	直口	1705	1	X86385-P2-12			
3	X86386	50頂橫	避位	2094	1	X86386-P3-3			
4	X86387	50生底橫	避位	2084	1	X86387-P3-3			
5	X86207	中企	避位	1659	1	X86207-P4-8			
6	X86207	中企	避位	1659	1	X86207-P5-8			
7	X86209	企反拍線	避位	1653	1	X86209-G1-17			
8	X86209	企反拍線	避位	1653	1	X86209-G2-17			
9	X86209	橫反拍線	避位	650	1	X86209-G3-17			
10	X86209	橫反拍線	避位	650	1	X86209-G4-17			
11	JM1052	企檔膠鋁角		1639	1	JM1052-P1-17			
12	JM1052	企檔膠鋁角		1639	1	JM1052-P2-17			
13	JM1052	橫檔膠鋁角		636	1	JM1052-P3-17			
14	JM1052	橫檔膠鋁角		636	1	JM1052-P4-17			
15	X86202	企玻璃線		1596	2				
16	X86202	橫玻璃線		563.6	2				
窗玉用料									
1	X86199	50窗玉企	45°	1667	1	X86199-SH1-12			
2	X86199	50窗玉企	45°	1667	1	X86199-SH2-12			
3	X86199	50窗玉企	45°	1667	1	X86199-SH5-12			
4	X86199	50窗玉企	45°	1667	1	X86199-SH6-12			
5	X86199	50窗玉橫	45°	646.5	1	X86199-SH3-12			
6	X86199	50窗玉橫	45°	646.5	1	X86199-SH4-12			
7	X86199	50窗玉橫	45°	666.5	1	X86199-SH7-12			
8	X86199	50窗玉橫	45°	666.5	1	X86199-SH8-12			
9	X86202	50玻璃線-企	直口	1591.2	1	X86202-P1-12			
10	X86202	50玻璃線-企	直口	1591.2	1	X86202-P2-12			
11	X86202	50玻璃線-企	直口	1591.2	2				
12	X86202	50玻璃線-橫	直口	534.5	2				
13	X86202	50玻璃線-橫	直口	554.5	2				
工程號	J-860	地盤	馬灣	附件					
名稱	鋁窗組裝圖		採						用
材料	詳見加工圖		地盤						
顏色	--		工廠						

 美特鋁質有限公司 MIDI Aluminium Fabricator Ltd.				類別	物料號			
修改	-	-		制圖	LRA	2022.09.24	圖號	50-W31bR-4
日期	-	-		復核	-	-	數量	
				批准			位置	
窗	窗號	W31bR-04	XXX	0	WSO	1870		
	幅數	2	XXX	0	HSO	1325		
	W	1820	XXX	0	位置	148A-1F		
	H	1275	W1	606.7		148A-2F		
			W2	606.65				
序號	料號	名稱	出筍	長度	支/幅	加工說明		
1	X86385	50生邊企	直口	1275	1	X86385-P6-4		
2	X86385	50生邊企	直口	1275	1	X86385-P2-13		
3	X86386	50頂橫	避位	1764	1	X86386-P3-4		
4	X86387	50生底橫	避位	1754	1	X86387-P3-4		
5	X86207	中企	避位	1229	1	X86207-P4-9		
6	X86207	中企	避位	1229	1	X86207-P5-9		
7	X86209	企反拍線	避位	1223	1	X86209-G1-18		
8	X86209	企反拍線	避位	1223	1	X86209-G2-18		
9	X86209	橫反拍線	避位	506.7	1	X86209-G3-18		
10	X86209	橫反拍線	避位	506.7	1	X86209-G4-18		
11	JM1052	企檔膠鋁角		1209	1	JM1052-P1-18		
12	JM1052	企檔膠鋁角		1209	1	JM1052-P2-18		
13	JM1052	橫檔膠鋁角		492.7	1	JM1052-P3-18		
14	JM1052	橫檔膠鋁角		492.7	1	JM1052-P4-18		
15	X86202	企玻璃線		1166	2			
16	X86202	橫玻璃線		470.25	2			
窗玉用料								
1	X86199	50窗玉企	45°	1237	1	X86199-SH1-13		
2	X86199	50窗玉企	45°	1237	1	X86199-SH2-13		
3	X86199	50窗玉企	45°	1237	1	X86199-SH5-13		
4	X86199	50窗玉企	45°	1237	1	X86199-SH6-13		
5	X86199	50窗玉橫	45°	553.15	1	X86199-SH3-13		
6	X86199	50窗玉橫	45°	553.15	1	X86199-SH4-13		
7	X86199	50窗玉橫	45°	573.15	1	X86199-SH7-13		
8	X86199	50窗玉橫	45°	573.15	1	X86199-SH8-13		
9	X86202	50玻璃線-企	直口	1161.2	1	X86202-P1-13		
10	X86202	50玻璃線-企	直口	1161.2	1	X86202-P2-13		
11	X86202	50玻璃線-企	直口	1161.2	2			
12	X86202	50玻璃線-橫	直口	441.15	2			
13	X86202	50玻璃線-橫	直口	461.15	2			
工程號	J-860	地盤	馬灣	附件				
名稱	鋁窗組裝圖		採用					
材料	詳見加工圖		地盤					
顏色	--		工廠					

 美特鋁質有限公司 MIDI Aluminium Fabricator Ltd.				類別		物料號	
				制圖	LRA	2022.09.24	圖號 50-W32aR
修改	-	-		復核	-	-	數量
日期	-	-		批准			位置

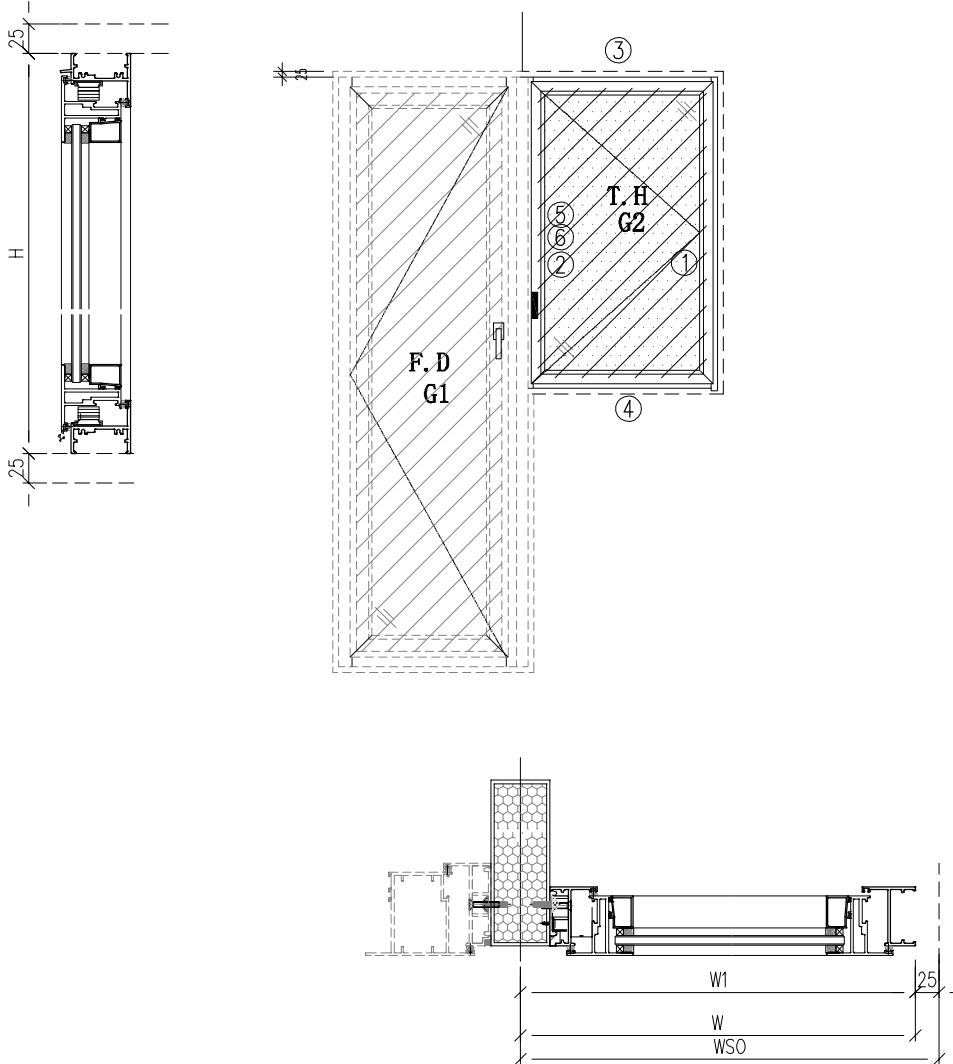

- 注意:
1. 玻璃線橫碰企
 2. 窗玉搭位7mm
 3. SH窗玉裝HHMS16-B扇撐
 4. 生窗底部需開去水孔
 5. 裝2組扣碼
 6. SH窗用立興配件, 鎖3點
 7. SH窗需裝窗拈框上裝1支
 8. 滴水線比窗玉每頭長1mm

工程號	J-860	地盤	馬灣	附 件
名稱	鋁窗組裝圖		探	
材料	詳見加工圖		地盤	
顏色	--		工廠	
数据表见: 50-W32aR-1				

美特鋁質有限公司 MIDI Aluminium Fabricator Ltd.				類別	物料號	圖號	50-W32aR-1	
修改	-	-		制圖	LRA	2022.09.24	數量	
日期	-	-		復核	-	-	位置	
				批准				
窗号	窗號	W32aR-2	XXX	0	WSO	1460		
	幅數	2	XXX	0	HSO	2070		
	W	460	XXX	0	位置	148A-1F		
	H	1295				148A-2F		
序號	料號	名稱	出筍	長度	支/幅	加工說明		
1	X86385	50生邊企	直口	1295	1	X86385-P7-1		
2	X86385	50生邊企	直口	1295	1	X86385-P2-14		
3	X86386	50頂橫	避位	404	1	X86386-W32aR-02		
4	X86387	50生底橫		394	1	X86387-W32aR-02		
5	X86528	夾邊		1295	1	X86528-P1-4		
6	JM1052	企檔膠鋁角	避位	1295	0	已收上		
窗玉用料								
1	X86199	50窗玉企	45°	1257	1	X86199-SH5-14		
2	X86199	50窗玉企	45°	1257	1	X86199-SH6-14		
3	X86199	50窗玉橫	45°	402	1	X86199-SH7-14		
4	X86199	50窗玉橫	45°	402	1	X86199-SH8-14		
5	X86202	50玻璃線-企	直口	1181.2	1	X86202-P2-14		
6	X86202	50玻璃線-企	直口	1181.2	1			
7	X86202	50玻璃線-橫	直口	290	2			
窗号	窗號	W32aR-4	XXX	0	WSO	1680		
	幅數	1	XXX	0	HSO	2090		
	W	845	XXX	0	位置	136A1-2F		
	H	1345						
序號	料號	名稱	出筍	長度	支/幅	加工說明		
1	X86385	50生邊企	直口	1345	1	X86385-P7-2		
2	X86385	50生邊企	直口	1345	1	X86385-P2-15		
3	X86386	50頂橫	避位	789	1	X86386-P4-1		
4	X86387	50生底橫		779	1	X86387-P4-1		
5	X86528	夾邊		1345	1	X86528-P1-15		
6	JM1052	企檔膠鋁角	避位	1345	1	已收上		
窗玉用料								
1	X86199	50窗玉企	45°	1307	1	X86199-SH5-15		
2	X86199	50窗玉企	45°	1307	1	X86199-SH6-15		
3	X86199	50窗玉橫	45°	787	1	X86199-SH7-15		
4	X86199	50窗玉橫	45°	787	1	X86199-SH8-15		
5	X86202	50玻璃線-企	直口	1231.2	1	X86202-P2-15		
6	X86202	50玻璃線-企	直口	1231.2	1			
7	X86202	50玻璃線-橫	直口	675	2			
工程號	J-860	地盤	馬灣	附件				
名稱	鋁窗組裝圖		採用					
材料	詳見加工圖		地盤					
顏色	--		工廠					

 美特鋁質 有限公司 MIDI Aluminium Fabricator Ltd.				類別		物料號	
				制圖	LRA	2022. 09. 24	圖號 50-W32a
修改	-	-		復核	-	-	數量
日期	-	-		批准			位置

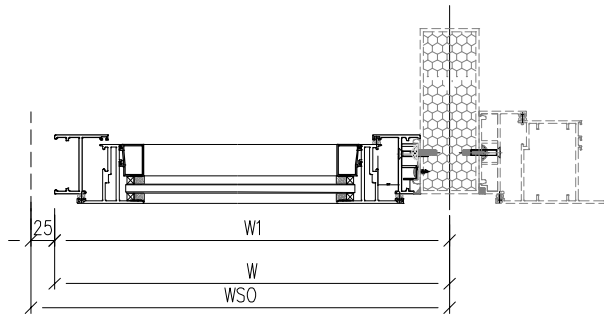
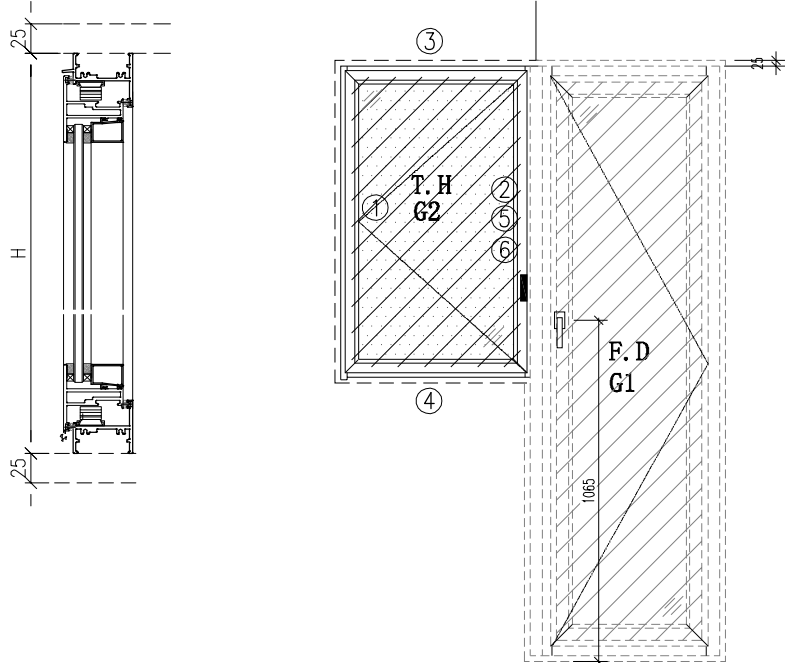

- 注意:
1. 玻璃線橫碰企
 2. 窗玉搭位7mm
 3. SH窗玉裝HHMS16-B扇撐
 4. 生窗底部需開去水孔
 5. 裝2組扣碼
 6. SH窗用立興配件, 鎖3點
 7. SH窗需裝窗拈框上裝1支
 8. 滴水線比窗玉每頭長1mm

工程號	J-860	地盤	馬灣	附 件
名稱	鋁窗組裝圖		探	
材料	詳見加工圖		地盤	
顏色	--		工廠	
数据表见: 50-W32a-1				

 美特铝质有限公司 MIDI Aluminium Fabricator Ltd.				類別		物料號			
				制圖	LRA	2022.09.24	圖號	50-W32a-1	
修改	-	-		復核	-	-	數量		
日期	-	-		批准			位置		
窗号	窗號	W32a-2	XXX	0	WS0	1650			
	幅數	1	XXX	0	HS0	2100			
	W	815	XXX	0	 四相	136A1-2F			
	H	1375							
序號	料號	名稱	出筍	長度	支/幅	加工說明			
1	X86385	50生邊企	直口	1375	1	X86385-P3-6			
2	X86385	50生邊企	直口	1375	1	X86385-P8-1			
3	X86386	50頂橫	避位	759	1	X86386-P5-1			
4	X86387	50生底橫		749	1	X86387-P5-1			
5	X86528	夾邊		1375	1	X86528-P2-10			
6	JM1052	企檔膠鋁角	避位	1375	1	已收上			
窗玉用料									
1	X86199	50窗玉企	45°	1337	1	X86199-SH1-14			
2	X86199	50窗玉企	45°	1337	1	X86199-SH2-14			
3	X86199	50窗玉橫	45°	757	1	X86199-SH3-14			
4	X86199	50窗玉橫	45°	757	1	X86199-SH4-14			
5	X86202	50玻璃線-企	直口	1261.2	1	X86202-P1-14			
6	X86202	50玻璃線-企	直口	1261.2	1				
7	X86202	50玻璃線-橫	直口	645	2				
工程號	J-860	地盤	馬灣	附件					
名稱	鋁窗組裝圖		採						用
材料	詳見加工圖		地盤						
顏色	--		工廠						

 美特鋁質 有限公司 MIDI Aluminium Fabricator Ltd.				類別		物料號	
修改	-	-		制圖	LRA	2022.09.24	圖號 50-W32.1
日期	-	-		復核	-	-	數量
				批准			位置

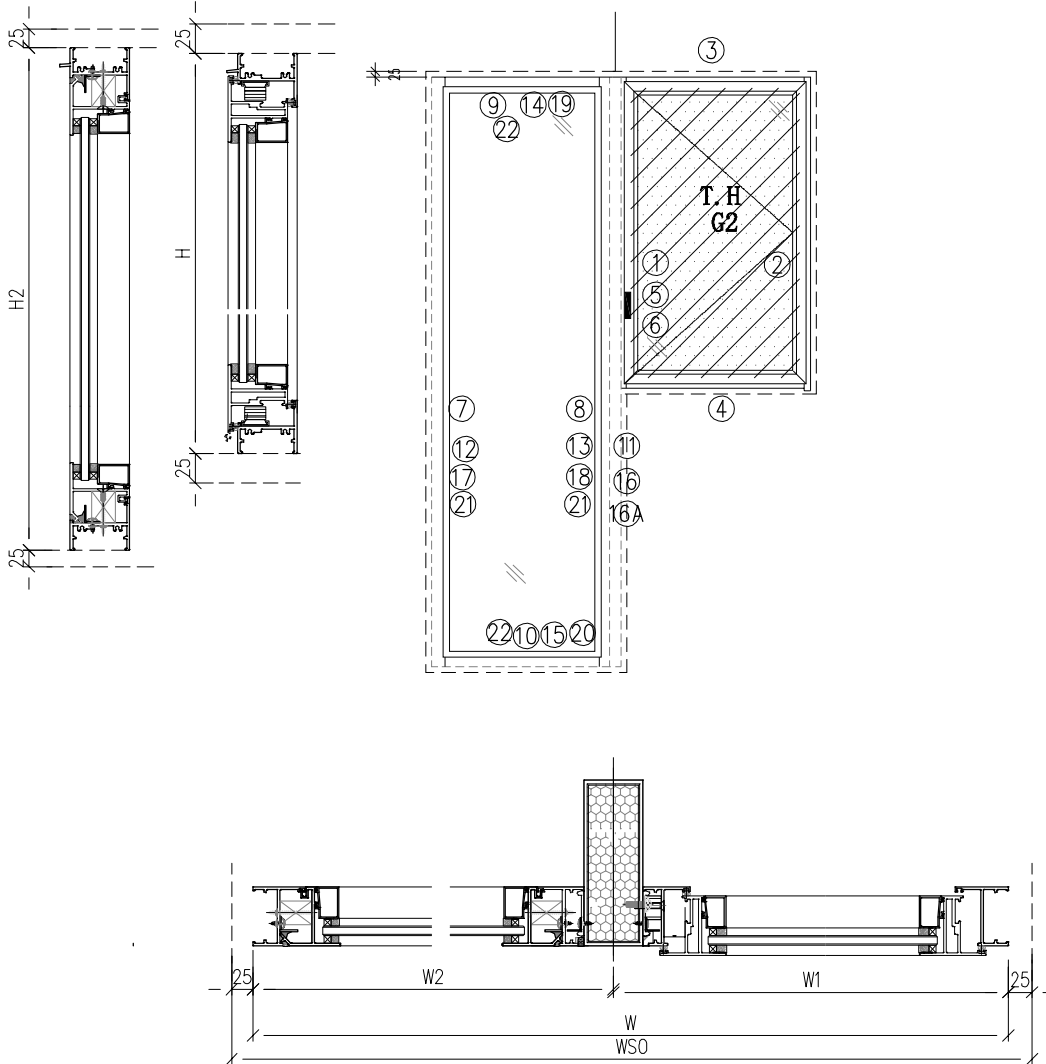

- 注意:
1. 玻璃線橫碰企
 2. 窗玉搭位7mm
 3. SH窗玉裝HHMS16-B扇撐
 4. 生窗底部需開去水孔
 5. 裝2組扣碼
 6. SH窗用立興配件, 鎖3點
 7. SH窗需裝窗拈框上裝1支
 8. 滴水線比窗玉每頭長1mm

工程號	J-860	地盤	馬灣	附 件
名稱	鋁窗組裝圖		探	
材料	詳見加工圖		地盤	
顏色	--		工廠	
数据表见: 50-W32.1-1~2				

美特铝质有限公司 MIDI Aluminium Fabricator Ltd.				類別	物料號		
修改	-	-		制圖	LRA	2022.09.24	圖號 50-W32.1-1
日期	-	-		復核	-	-	數量
				批准			位置
窗号	窗號	W32.1-01	XXX	0	WSO	1680	
	幅數	1	XXX	0	HSO	2100	
	W	700	XXX	0	位 置	136A1-2F	
	H	1300					
	W1	930					
序號	料號	名稱	出筍	長度	支/幅	加工說明	
1	X86385	50生邊企	直口	1300	1	X86385-P7-3	
2	X86385	50生邊企	直口	1300	1	X86385-P2-16	
3	X86386	50頂橫	避位	644	1	X86386-P4-2	
4	X86387	50生底橫	避位	634	1	X86387-P4-2	
5	X86528	夾邊	避位	1300	1	X86528-P1-16	
6	JM1052	企档胶铝角	避位	1300	0	已收	
7	X86385	梗邊企料	避位	1950	1	X86385-G1-13	
8	X86385	梗邊企料	避位	1950	1	X86385-P4-12	
9	X86386	50頂橫	避位	874	1	X86387-G4-7	
10	X86387	50生底橫	避位	864	1	X86386-G4-7	
11	JMFG0046	140X50铝通	避位	2100	1	JMFG0046-G2-1	
12	X86209	企反拍線	避位	1898	1	X86209-G1-37	
13	X86209	企反拍線	避位	1898	1	X86209-G2-37	
14	X86209	橫反拍線	避位	801	1	X86209-G3-47	
15	X86209	橫反拍線	避位	801	1	X86209-G4-47	
16	X86528	夾邊		1950	1	X86528-P2-9	
16A	JM1052	企档胶铝角		1950	0	已收上	
17	JM1052	企档胶铝角		1884	1	JM1052-P1-37	
18	JM1052	企档胶铝角		1884	1	JM1052-P2-37	
19	JM1052	橫档胶铝角		787	1	JM1052-P3-47	
20	JM1052	橫档胶铝角		787	1	JM1052-P4-47	
21	X86202	企玻璃线		1841	2		
22	X86202	橫玻璃线		764.6	2		
窗玉用料							
1	X86199	50窗玉企	45°	1262	1	X86199-SH5-16	
2	X86199	50窗玉企	45°	1262	1	X86199-SH6-16	
3	X86199	50窗玉橫	45°	642	1	X86199-SH7-16	
4	X86199	50窗玉橫	45°	642	1	X86199-SH8-16	
5	X86202	50玻璃線-企	直口	1186.2	1	X86202-P2-16	
6	X86202	50玻璃線-企	直口	1186.2	1		
7	X86202	50玻璃線-橫	直口	530	2		
工程號	J-860	地盤	馬灣	附 件			
名稱	鋁窗組裝圖		採				
材料	詳見加工圖		地盤				
顏色	--		工廠				

美特铝质 有限公司 MIDI Aluminium Fabricator Ltd.				類別	物料號		
修改	-	-		制圖	LRA	2022.09.24	圖號 50-W32.1-2
日期	-	-		復核	-	-	數量
				批准			位置
窗号	窗號	W32.1-02	XXX	0	WSO	1610	
	幅數	1	XXX	0	HSO	2100	
	W	700	XXX	0	位 置	136A1-1F	
	H	1360					
	W1	860					
序號	料號	名稱	出筍	長度	支/幅	加工說明	
1	X86385	50生邊企	直口	1360	1	X86385-P7-4	
2	X86385	50生邊企	直口	1360	1	X86385-P2-17	
3	X86386	50頂橫	避位	644	1	X86386-P4-3	
4	X86387	50生底橫	避位	634	1	X86387-P4-3	
5	X86528	夾邊	避位	1360	1	X86528-P1-17	
6	JM1052	企档胶铝角	避位	1360	1	已收	
7	X86385	梗邊企料	避位	1950	1	X86385-G1-15	
8	X86385	梗邊企料	避位	1950	1	X86385-P4-14	
9	X86386	50頂橫	避位	804	1	X86387-G4-8	
10	X86387	50生底橫	避位	794	1	X86386-G4-8	
11	JMFG0046	140X50铝通	避位	2100	1	JMFG0046-G2-2	
12	X86209	企反拍線	避位	1898	1	X86209-G1-38	
13	X86209	企反拍線	避位	1898	1	X86209-G2-38	
14	X86209	橫反拍線	避位	731	1	X86209-G3-48	
15	X86209	橫反拍線	避位	731	1	X86209-G4-48	
16	X86528	夾邊		1950	1	X86528-P2-9	
16A	JM1052	企档胶铝角		1950	1	已收上	
17	JM1052	企档胶铝角		1884	1	JM1052-P1-38	
18	JM1052	企档胶铝角		1884	1	JM1052-P2-38	
19	JM1052	橫档胶铝角		717	1	JM1052-P3-48	
20	JM1052	橫档胶铝角		717	1	JM1052-P4-48	
21	X86202	企玻璃线		1841	2		
22	X86202	橫玻璃线		694.6	2		
窗玉用料							
1	X86199	50窗玉企	45°	1322	1	X86199-SH5-17	
2	X86199	50窗玉企	45°	1322	1	X86199-SH6-17	
3	X86199	50窗玉橫	45°	642	1	X86199-SH7-17	
4	X86199	50窗玉橫	45°	642	1	X86199-SH8-17	
5	X86202	50玻璃線-企	直口	1246.2	1	X86202-P2-17	
6	X86202	50玻璃線-企	直口	1246.2	1		
7	X86202	50玻璃線-橫	直口	530	2		
工程號	J-860	地盤	馬灣	附 件			
名稱	鋁窗組裝圖		採				
材料	詳見加工圖		地盤				
顏色	--		工廠				

 美特鋁質 有限公司 MIDI Aluminium Fabricator Ltd.				類別		物料號	
				制圖	LRA	2022.09.24	圖號 50-W32.1R
修改	-	-		復核	-	-	數量
日期	-	-		批准			位置

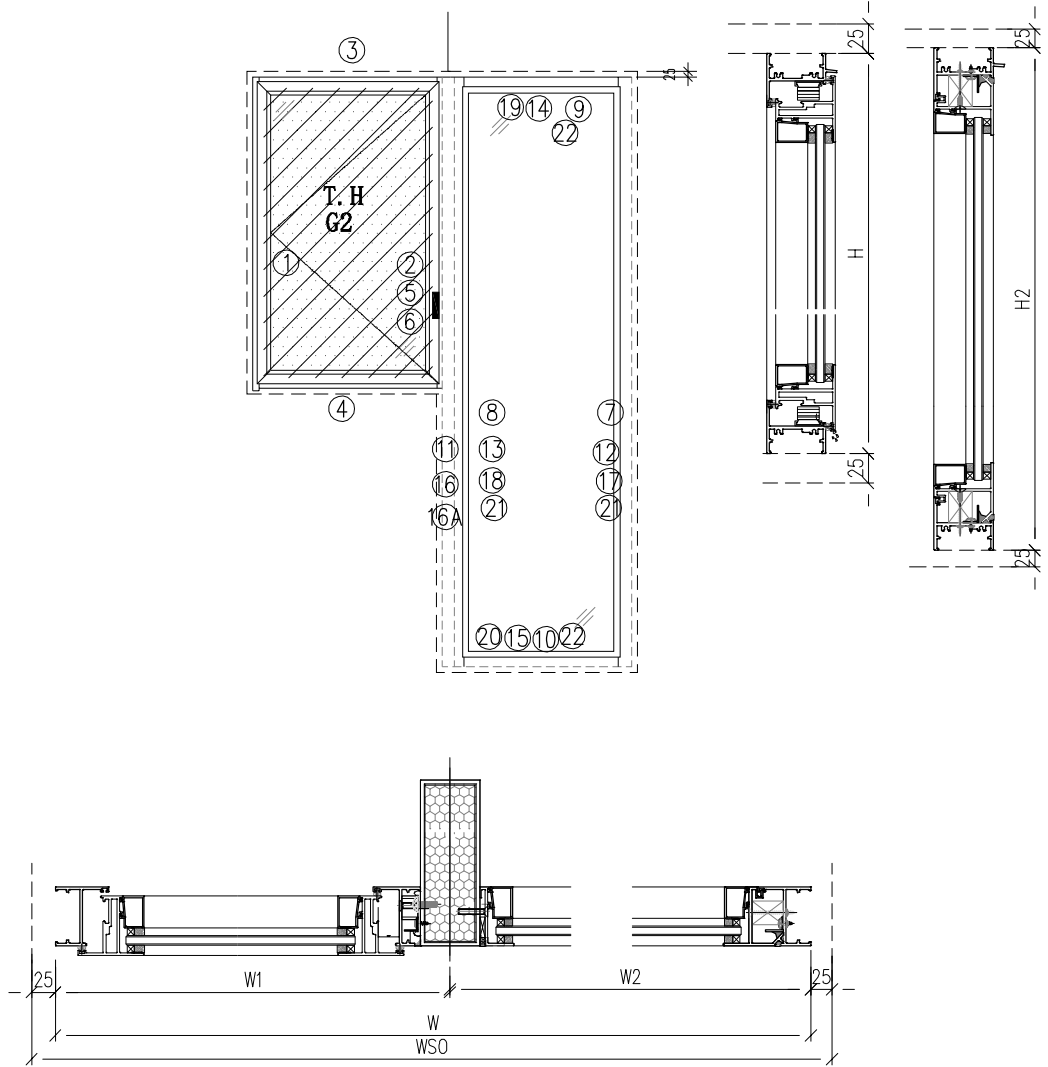

- 注意:
1. 玻璃線橫碰企
 2. 窗玉搭位7mm
 3. SH窗玉裝HHMS16-B扇撐
 4. 生窗底部需開去水孔
 5. 裝2組扣碼
 6. SH窗用立興配件, 鎖3點
 7. SH窗需裝窗拈框上裝1支
 8. 滴水線比窗玉每頭長1mm

工程號	J-860	地盤	馬灣	附 件
名稱	鋁窗組裝圖		探	
材料	詳見加工圖		地盤	
顏色	--		工廠	
数据表见: 50-W32.1R-1~2				

 美特铝质有限公司 MIDI Aluminium Fabricator Ltd.				類別	物料號		
				制圖	LRA	2022.09.24	圖號 50-W32.1R-1
修改	-	-		復核	-	-	數量
日期	-	-		批准			位置
窗号	窗號	W32.1R-01	XXX	0	WSO	1680	
	幅數	1	XXX	0	HSO	2090	
	W	700	XXX	0	位 置	136A1-2F	
	H	1290					
	W1	930					
序號	料號	名稱	出筍	長度	支/幅	加工說明	
1	X86385	50生邊企	直口	1290	1	X86385-P3-7	
2	X86385	50生邊企	直口	1290	1	X86385-P8-2	
3	X86386	50頂橫	避位	644	1	X86386-P5-2	
4	X86387	50生底橫	避位	634	1	X86387-P5-2	
5	X86528	夾邊	避位	1290	1	X86528-P2-11	
6	JM1052	企档胶铝角	避位	1290	1	已收	
7	X86385	梗邊企料	避位	1940	1	X86385-P5-12	
8	X86385	梗邊企料	避位	1940	1	X86385-G2-13	
9	X86386	50頂橫	避位	874	1	X86387-G4-9	
10	X86387	50生底橫	避位	864	1	X86386-G4-9	
11	JMFG0046	140X50铝通	避位	2090	1	JMFG0046-G3-1	
12	X86209	企反拍線	避位	1888	1	X86209-G1-39	
13	X86209	企反拍線	避位	1888	1	X86209-G2-39	
14	X86209	橫反拍線	避位	801	1	X86209-G3-49	
15	X86209	橫反拍線	避位	801	1	X86209-G4-49	
16	X86528	夾邊		1940	1	X86528-P1-10	
16A	JM1052	企档胶铝角		1940	1	已收上	
17	JM1052	企档胶铝角		1874	1	JM1052-P1-39	
18	JM1052	企档胶铝角		1874	1	JM1052-P2-39	
19	JM1052	橫档胶铝角		787	1	JM1052-P3-49	
20	JM1052	橫档胶铝角		787	1	JM1052-P4-49	
21	X86202	企玻璃线		1831	2		
22	X86202	橫玻璃线		764.6	2		
窗玉用料							
1	X86199	50窗玉企	45°	1252	1	X86199-SH1-15	
2	X86199	50窗玉企	45°	1252	1	X86199-SH2-15	
3	X86199	50窗玉橫	45°	642	1	X86199-SH3-15	
4	X86199	50窗玉橫	45°	642	1	X86199-SH4-15	
5	X86202	50玻璃線-企	直口	1176.2	1	X86202-P1-15	
6	X86202	50玻璃線-企	直口	1176.2	1		
7	X86202	50玻璃線-橫	直口	530	2		
工程號	J-860	地盤	馬灣				
名稱	鋁窗組裝圖		採	用	附		
材料	詳見加工圖		地盤		件		
顏色	--		工廠				

 美特铝质有限公司 MIDI Aluminium Fabricator Ltd.				類別	物料號		
修改	-	-		制圖	LRA	2022.09.24	圖號 50-W32.1R-2
日期	-	-		復核	-	-	數量
				批准			位置
窗号	窗號	W32.1R-02	XXX	0	WSO	1610	
	幅數	1	XXX	0	HSO	2100	
	W	700	XXX	0	位 置	136A1-1F	
	H	1340					
	W1	860					
序號	料號	名稱	出筍	長度	支/幅	加工說明	
1	X86385	50生邊企	直口	1340	1	X86385-P3-8	
2	X86385	50生邊企	直口	1340	1	X86385-P8-3	
3	X86386	50頂橫	避位	644	1	X86386-P5-3	
4	X86387	50生底橫	避位	634	1	X86387-P5-3	
5	X86528	夾邊	避位	1340	1	X86528-P2-12	
6	JM1052	企档胶铝角	避位	1340	1	已收	
7	X86385	梗邊企料	避位	1950	1	X86385-P5-13	
8	X86385	梗邊企料	避位	1950	1	X86385-G2-14	
9	X86386	50頂橫	避位	804	1	X86387-G4-10	
10	X86387	50生底橫	避位	794	1	X86386-G4-10	
11	JMFG0046	140X50铝通	避位	2100	1	JMFG0046-G3-2	
12	X86209	企反拍線	避位	1898	1	X86209-G1-40	
13	X86209	企反拍線	避位	1898	1	X86209-G2-40	
14	X86209	橫反拍線	避位	731	1	X86209-G3-50	
15	X86209	橫反拍線	避位	731	1	X86209-G4-50	
16	X86528	夾邊		1950	1	X86528-P1-11	
16A	JM1052	企档胶铝角		1950	1	已收上	
17	JM1052	企档胶铝角		1884	1	JM1052-P1-40	
18	JM1052	企档胶铝角		1884	1	JM1052-P2-40	
19	JM1052	橫档胶铝角		717	1	JM1052-P3-50	
20	JM1052	橫档胶铝角		717	1	JM1052-P4-50	
21	X86202	企玻璃线		1841	2		
22	X86202	橫玻璃线		694.6	2		
窗玉用料							
1	X86199	50窗玉企	45°	1302	1	X86199-SH1-16	
2	X86199	50窗玉企	45°	1302	1	X86199-SH2-16	
3	X86199	50窗玉橫	45°	642	1	X86199-SH3-16	
4	X86199	50窗玉橫	45°	642	1	X86199-SH4-16	
5	X86202	50玻璃線-企	直口	1226.2	1	X86202-P1-16	
6	X86202	50玻璃線-企	直口	1226.2	1		
7	X86202	50玻璃線-橫	直口	530	2		
工程號	J-860	地盤	馬灣	附 件			
名稱	鋁窗組裝圖		採				
材料	詳見加工圖		地盤				
顏色	--		工廠				

 美特鋁質 有限公司 MIDI Aluminium Fabricator Ltd.				類別		物料號	
				制圖	LRA	2022.09.24	圖號 50-W34a
修改	-	-		復核	-	-	數量
日期	-	-		批准			位置

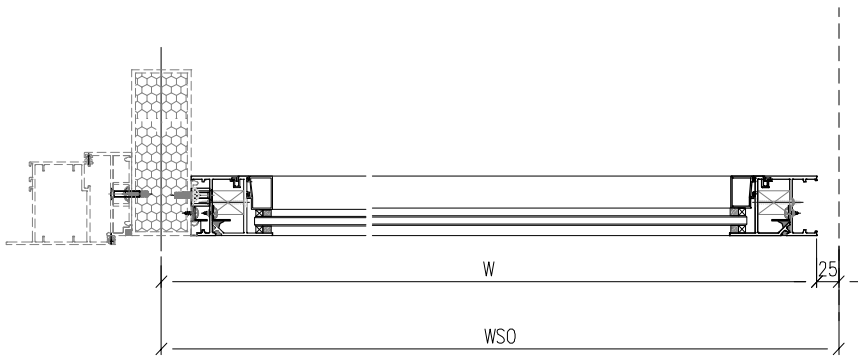
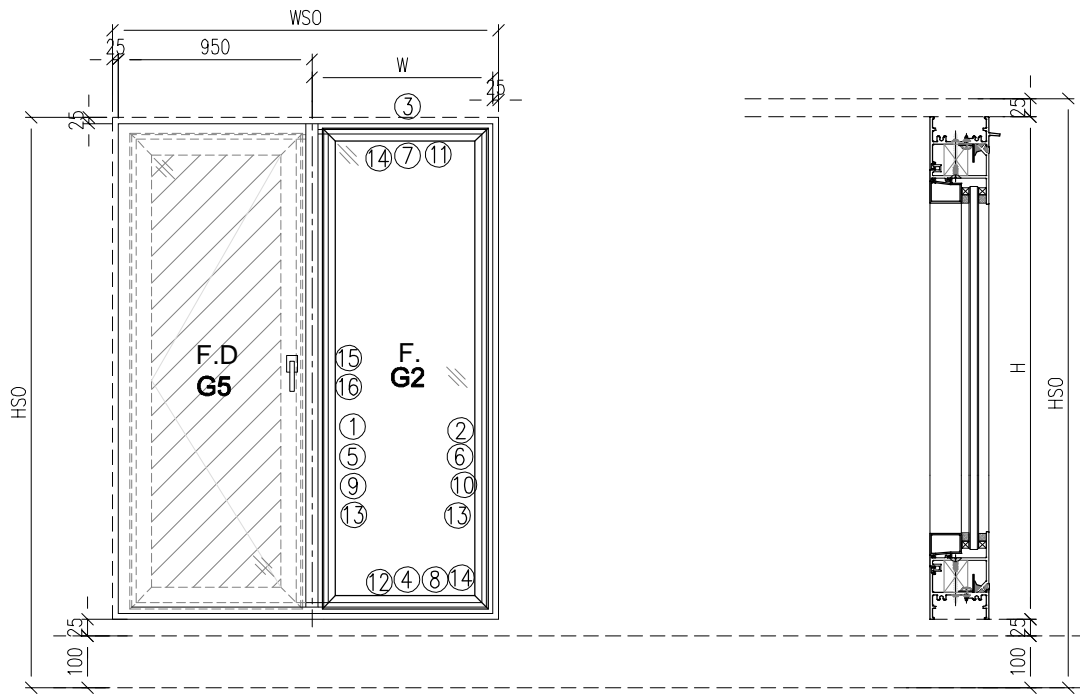

- 注意:
1. 玻璃線橫碰企
 2. 窗玉搭位7mm
 3. SH窗玉裝HHMS16-B扇撐
 4. 生窗底部需開去水孔
 5. 裝2組扣碼
 6. SH窗用立興配件, 鎖3點
 7. SH窗需裝窗拈框上裝1支
 8. 滴水線比窗玉每頭長1mm

工程號	J-860	地盤	馬灣	附 件
名稱	鋁窗組裝圖		採	
材料	詳見加工圖		地盤	
顏色	--		工廠	

数据表见: 50-W34a-1

 美特鋁質有限公司 MIDI Aluminium Fabricator Ltd.				類別		物料號		
				制圖	LRA	2022.09.24	圖號	50-W34a-1
修改	-	-		復核	-	-	數量	
日期	-	-		批准			位置	
窗號	窗號	W34a-02		XXX	0	WSO	2220	
	幅數	1		XXX	0	HSO	2040	
	W	1220		XXX	0	位置	148A-GF	
	H	1890						
序號	料號	名稱	出筭	長度	支/幅	加工說明		
1	X86385	50生邊企	直口	1890	1	X86385-P5-6		
2	X86385	50生邊企	直口	1890	1	X86385-G2-5		
3	X86386	50頂橫	避位	1164	1	X86386-G4-1		
4	X86387	50生底橫	避位	1154	1	X86387-G4-1		
5	X86209	企反拍線	避位	1838	1	X86209-G1-23		
6	X86209	企反拍線	避位	1838	1	X86209-G2-23		
7	X86209	橫反拍線	避位	1091	1	X86209-G3-23		
8	X86209	橫反拍線	避位	1091	1	X86209-G4-23		
9	JM1052	企檔膠鋁角		1824	1	JM1052-P1-23		
10	JM1052	企檔膠鋁角		1824	1	JM1052-P2-23		
11	JM1052	橫檔膠鋁角		1077	1	JM1052-P3-23		
12	JM1052	橫檔膠鋁角		1077	1	JM1052-P4-23		
13	X86202	企玻璃線		1781	2			
14	X86202	橫玻璃線		1054.6	2			
15	X86528	夾邊		1890	1	X86528-P1-5		
16	JM1052	企檔膠鋁角		1890	0	已收		
窗號	窗號	W34a-03		XXX	0	WSO	2500	
	幅數	1		XXX	0	HSO	2040	
	W	1500		XXX	0	位置	148A-GF	
	H	1890						
序號	料號	名稱	出筭	長度	支/幅	加工說明		
1	X86385	50生邊企	直口	1890	1	X86385-P5-7		
2	X86385	50生邊企	直口	1890	1	X86385-G2-6		
3	X86386	50頂橫	避位	1444	1	X86386-G4-2		
4	X86387	50生底橫	避位	1434	1	X86387-G4-2		
5	X86209	企反拍線	避位	1838	1	X86209-G1-24		
6	X86209	企反拍線	避位	1838	1	X86209-G2-24		
7	X86209	橫反拍線	避位	1371	1	X86209-G3-24		
8	X86209	橫反拍線	避位	1371	1	X86209-G4-24		
9	JM1052	企檔膠鋁角		1824	1	JM1052-P1-24		
10	JM1052	企檔膠鋁角		1824	1	JM1052-P2-24		
11	JM1052	橫檔膠鋁角		1357	1	JM1052-P3-24		
12	JM1052	橫檔膠鋁角		1357	1	JM1052-P4-24		
13	X86202	企玻璃線		1781	2			
14	X86202	橫玻璃線		1334.6	2			
15	X86528	夾邊		1890	1	X86528-P1-5		
16	JM1052	企檔膠鋁角		1890	1	已收		
工程號	J-860	地盤	馬灣	附件				
名稱	鋁窗組裝圖		採					
材料	詳見加工圖		地盤					
顏色	--		工廠					

 美特鋁質 有限公司 MIDI Aluminium Fabricator Ltd.				類別		物料號	
修改	-	-		制圖	LRA	2022.09.24	圖號 50-W34aR
日期	-	-		復核	-	-	數量
				批准			位置

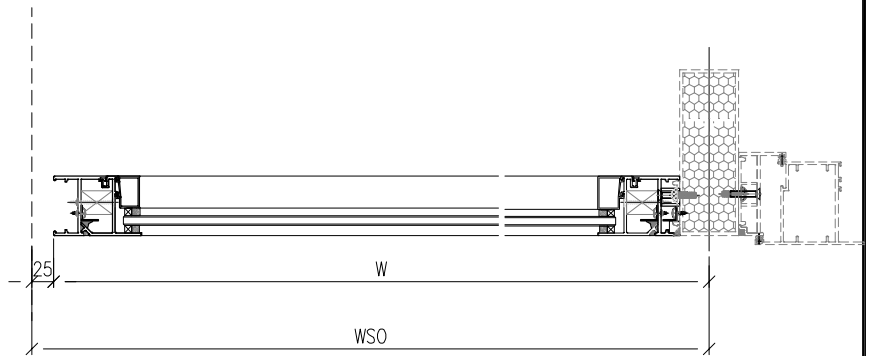
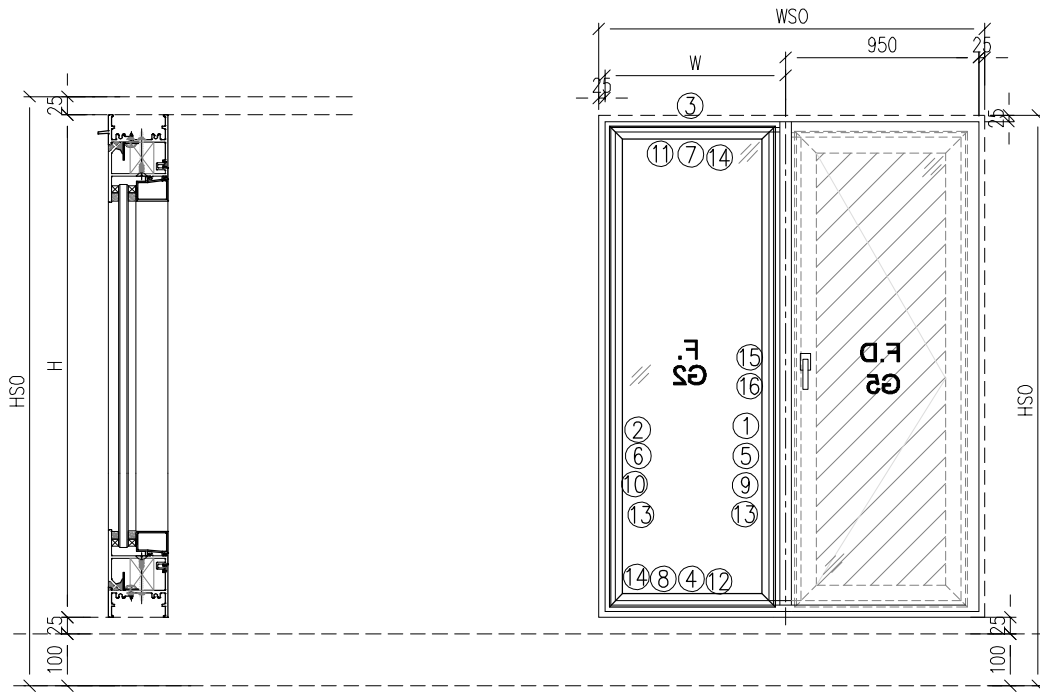

- 注意:
1. 玻璃線橫碰企
 2. 窗玉搭位7mm
 3. SH窗玉裝HHMS16-B扇撐
 4. 生窗底部需開去水孔
 5. 裝2組扣碼
 6. SH窗用立興配件, 鎖3點
 7. SH窗需裝窗拈框上裝1支
 8. 滴水線比窗玉每頭長1mm

工程號	J-860	地盤	馬灣	附 件
名稱	鋁窗組裝圖		探	
材料	詳見加工圖		地盤	
顏色	--		工廠	
数据表见: 50-W34aR-1				

 美特鋁質 有限公司 MIDI Aluminium Fabricator Ltd.				類別		物料號		
				制圖	LRA	2022.09.24	圖號	50-W34aR-1
修改	-	-		復核	-	-	數量	
日期	-	-		批准			位置	
窗號	窗號	W34aR-02	XXX	0	WSO	1470		
	幅數	1	XXX	0	HSO	2040		
	W	470	XXX	0	位置	148A-GF		
	H	1890						
序號	料號	名稱	出筭	長度	支/幅	加工說明		
1	X86385	50生邊企	直口	1890	1	X86385-G1-5		
2	X86385	50生邊企	直口	1890	1	X86385-P4-6		
3	X86386	50頂橫	避位	414	1	X86386-G4-3		
4	X86387	50生底橫	避位	404	1	X86387-G4-3		
5	X86209	企反拍線	避位	1838	1	X86209-G1-25		
6	X86209	企反拍線	避位	1838	1	X86209-G2-25		
7	X86209	橫反拍線	避位	341	1	X86209-G3-25		
8	X86209	橫反拍線	避位	341	1	X86209-G4-25		
9	JM1052	企檔膠鋁角		1824	1	JM1052-P1-25		
10	JM1052	企檔膠鋁角		1824	1	JM1052-P2-25		
11	JM1052	橫檔膠鋁角		327	1	JM1052-P3-25		
12	JM1052	橫檔膠鋁角		327	1	JM1052-P4-25		
13	X86202	企玻璃線		1781	2			
14	X86202	橫玻璃線		304.6	2			
15	X86528	夾邊		1890	1	X86528-P2-4		
16	JM1052	企檔膠鋁角		1890	1	已收		
窗號	窗號	W34aR-03	XXX	0	WSO	2480		
	幅數	1	XXX	0	HSO	2040		
	W	1480	XXX	0	位置	148A-GF		
	H	1890						
序號	料號	名稱	出筭	長度	支/幅	加工說明		
1	X86385	50生邊企	直口	1890	1	X86385-G1-6		
2	X86385	50生邊企	直口	1890	1	X86385-P4-7		
3	X86386	50頂橫	避位	1424	1	X86386-G4-4		
4	X86387	50生底橫	避位	1414	1	X86387-G4-4		
5	X86209	企反拍線	避位	1838	1	X86209-G1-26		
6	X86209	企反拍線	避位	1838	1	X86209-G2-26		
7	X86209	橫反拍線	避位	1351	1	X86209-G3-26		
8	X86209	橫反拍線	避位	1351	1	X86209-G4-26		
9	JM1052	企檔膠鋁角		1824	1	JM1052-P1-26		
10	JM1052	企檔膠鋁角		1824	1	JM1052-P2-26		
11	JM1052	橫檔膠鋁角		1337	1	JM1052-P3-26		
12	JM1052	橫檔膠鋁角		1337	1	JM1052-P4-26		
13	X86202	企玻璃線		1781	2			
14	X86202	橫玻璃線		1314.6	2			
15	X86528	夾邊		1890	1	X86528-P2-4		
16	JM1052	企檔膠鋁角		1890	1	已收		
工程號	J-860	地盤	馬灣	附件				
名稱	鋁窗組裝圖		採					
材料	詳見加工圖		地盤					
顏色	--		工廠					

 美特鋁質 有限公司 MIDI Aluminium Fabricator Ltd.				類別		物料號	
				制圖	LRA	2022.09.24	圖號 50-W34a-1A
修改	-	-		復核	-	-	數量
日期	-	-		批准			位置

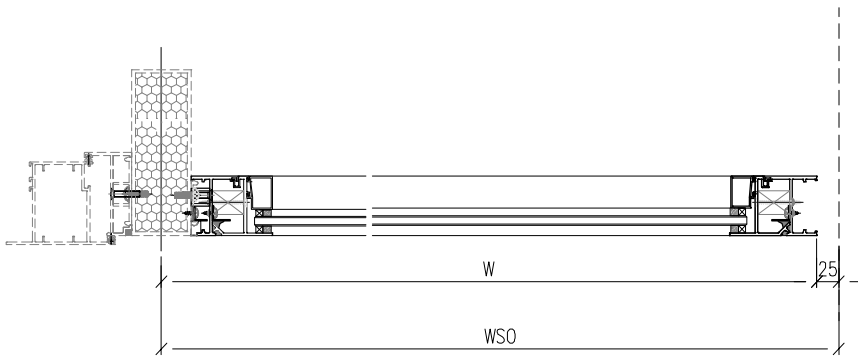
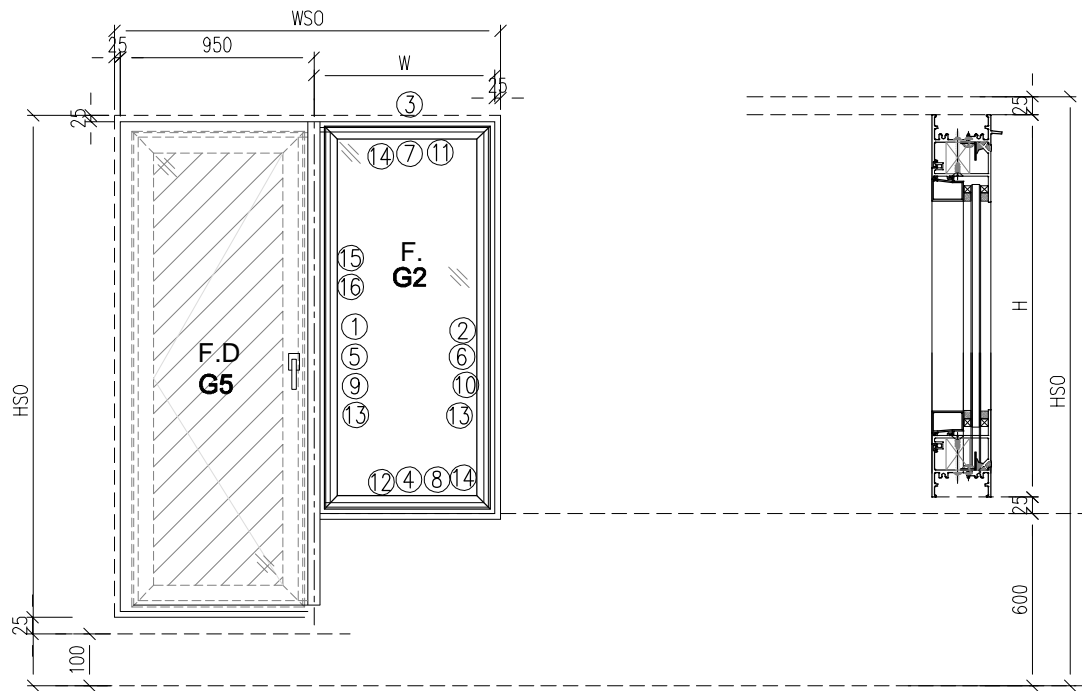

- 注意:
1. 玻璃線橫碰企
 2. 窗玉搭位7mm
 3. SH窗玉裝HHMS16-B扇撐
 4. 生窗底部需開去水孔
 5. 裝2組扣碼
 6. SH窗用立興配件, 鎖3點
 7. SH窗需裝窗拈框上裝1支
 8. 滴水線比窗玉每頭長1mm

工程號	J-860	地盤	馬灣	附 件
名稱	鋁窗組裝圖		探	
材料	詳見加工圖		地盤	
顏色	--		工廠	
数据表见: 50-W34a-1A-1				

 美特鋁質有限公司 MIDI Aluminium Fabricator Ltd.				類別		物料號	
				制圖	LRA	2022.09.24	圖號 50-W34a-1A-1
修改	-	-		復核	-	-	數量
日期	-	-		批准			位置

窗 口	窗號	W34a-01	XXX	0	WSO	2090
	幅數	1	XXX	0	HSO	2030
	W	1090	XXX	0	位置	142-GF
	H	1380				
序 號	料號	名稱	出筍	長度	支/幅	加工說明
1	X86385	50生邊企	直口	1380	1	X86385-P5-8
2	X86385	50生邊企	直口	1380	1	X86385-G2-7
3	X86386	50頂橫	避位	1034	1	X86386-G4-5
4	X86387	50生底橫	避位	1024	1	X86387-G4-5
5	X86209	企反拍線	避位	1328	1	X86209-G1-27
6	X86209	企反拍線	避位	1328	1	X86209-G2-27
7	X86209	橫反拍線	避位	961	1	X86209-G3-27
8	X86209	橫反拍線	避位	961	1	X86209-G4-27
9	JM1052	企檔膠鋁角		1314	1	JM1052-P1-27
10	JM1052	企檔膠鋁角		1314	1	JM1052-P2-27
11	JM1052	橫檔膠鋁角		947	1	JM1052-P3-27
12	JM1052	橫檔膠鋁角		947	1	JM1052-P4-27
13	X86202	企玻璃線		1271	2	
14	X86202	橫玻璃線		924.6	2	
15	X86528	夾邊		1380	1	X86528-P1-6
16	JM1052	企檔膠鋁角		1380	1	已收

工程號	J-860	地盤	馬灣	附 件
名稱	鋁窗組裝圖		採	
材料	詳見加工圖		地盤	
顏色	--		工廠	

 美特鋁質 有限公司 MIDI Aluminium Fabricator Ltd.				類別		物料號	
修改	-	-		制圖	LRA	2022.09.24	圖號 50-W34aR-1A
日期	-	-		復核	-	-	數量
				批准			位置

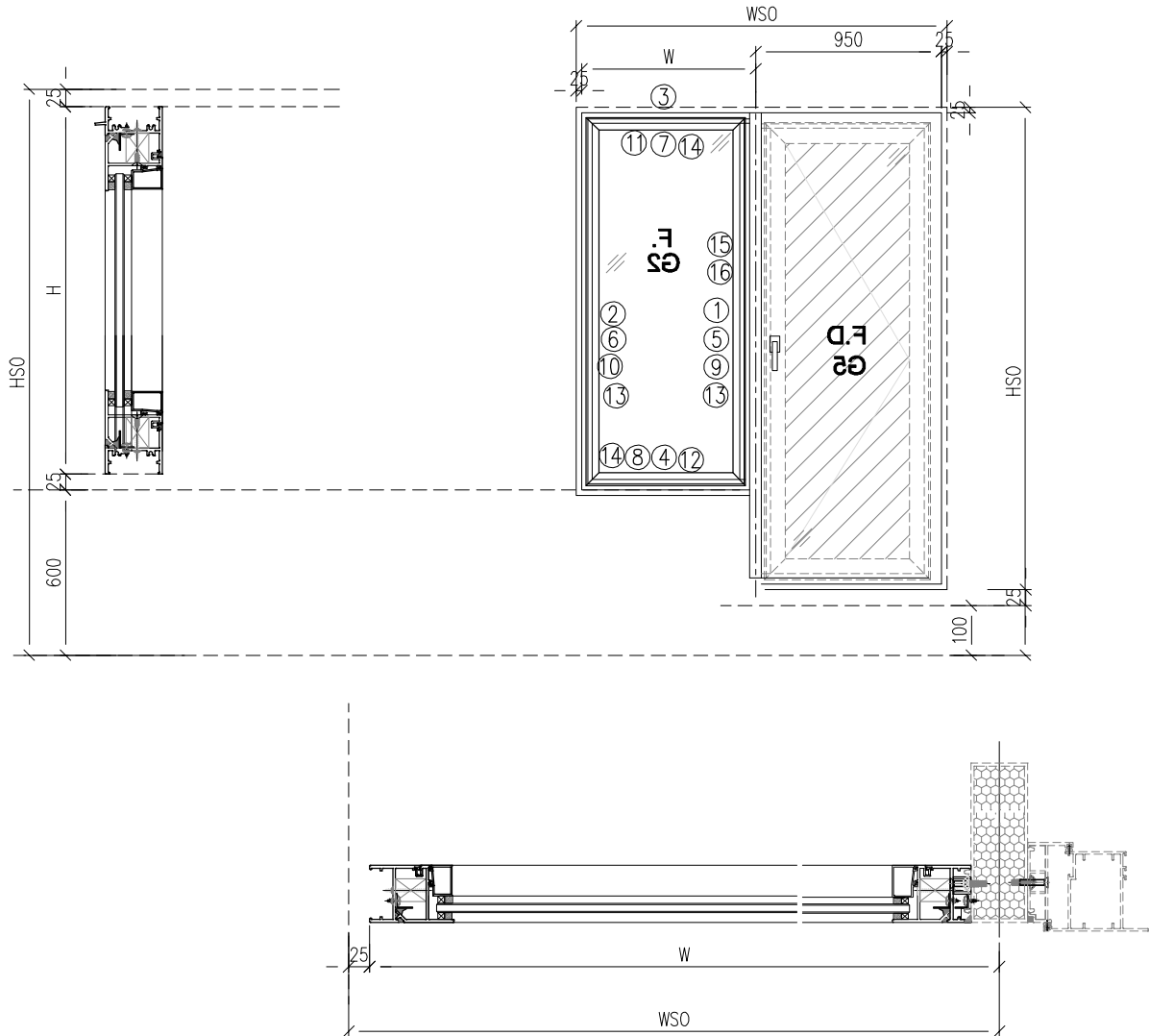

- 注意:
1. 玻璃線橫碰企
 2. 窗玉搭位7mm
 3. SH窗玉裝HHMS16-B扇撐
 4. 生窗底部需開去水孔
 5. 裝2組扣碼
 6. SH窗用立興配件, 鎖3點
 7. SH窗需裝窗拈框上裝1支
 8. 滴水線比窗玉每頭長1mm

工程號	J-860	地盤	馬灣	附 件
名稱	鋁窗組裝圖		探	
材料	詳見加工圖		地盤	
顏色	--		工廠	
数据表见: 50-W34aR-1A-1				

 美特鋁質有限公司 MIDI Aluminium Fabricator Ltd.				類別	物料號			
				制圖	LRA	2022.09.24	圖號 50-W34aR-1A-1	
修改	-	-		復核	-	-	數量	
日期	-	-		批准			位置	
窗 口	窗號	W34aR-01	XXX	0	WSO	2090		
	幅數	1	XXX	0	HSO	2030		
	W	1090	XXX	0	窗 框	142-GF		
	H	1380						
序 號	料號	名稱	出筍	長度	支/幅	加工說明		
1	X86385	50生邊企	直口	1380	1	X86385-G1-7		
2	X86385	50生邊企	直口	1380	1	X86385-P4-8		
3	X86386	50頂橫	避位	1034	1	X86386-G4-6		
4	X86387	50生底橫	避位	1024	1	X86387-G4-6		
5	X86209	企反拍線	避位	1328	1	X86209-G1-28		
6	X86209	企反拍線	避位	1328	1	X86209-G2-28		
7	X86209	橫反拍線	避位	961	1	X86209-G3-28		
8	X86209	橫反拍線	避位	961	1	X86209-G4-28		
9	JM1052	企檔膠鋁角		1314	1	JM1052-P1-28		
10	JM1052	企檔膠鋁角		1314	1	JM1052-P2-28		
11	JM1052	橫檔膠鋁角		947	1	JM1052-P3-28		
12	JM1052	橫檔膠鋁角		947	1	JM1052-P4-28		
13	X86202	企玻璃線		1271	2			
14	X86202	橫玻璃線		924.6	2			
15	X86528	夾邊		1380	1	X86528-P2-5		
16	JM1052	企檔膠鋁角		1380	1	已收		
工程號	J-860	地盤	馬灣					附 件
名稱	鋁窗組裝圖			採				
材料	詳見加工圖			地盤				
顏色	--			工廠				

 美特鋁質 有限公司 MIDI Aluminium Fabricator Ltd.				類別		物料號	
修改	-	-		制圖	LRA	2022.09.24	圖號 50-W34b-1
日期	-	-		復核	-	-	數量
				批准			位置

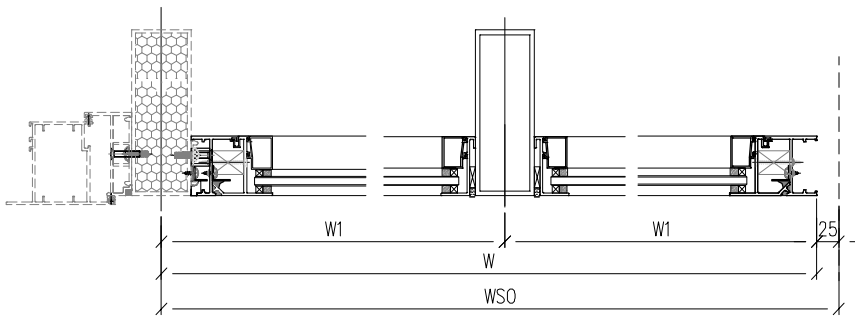
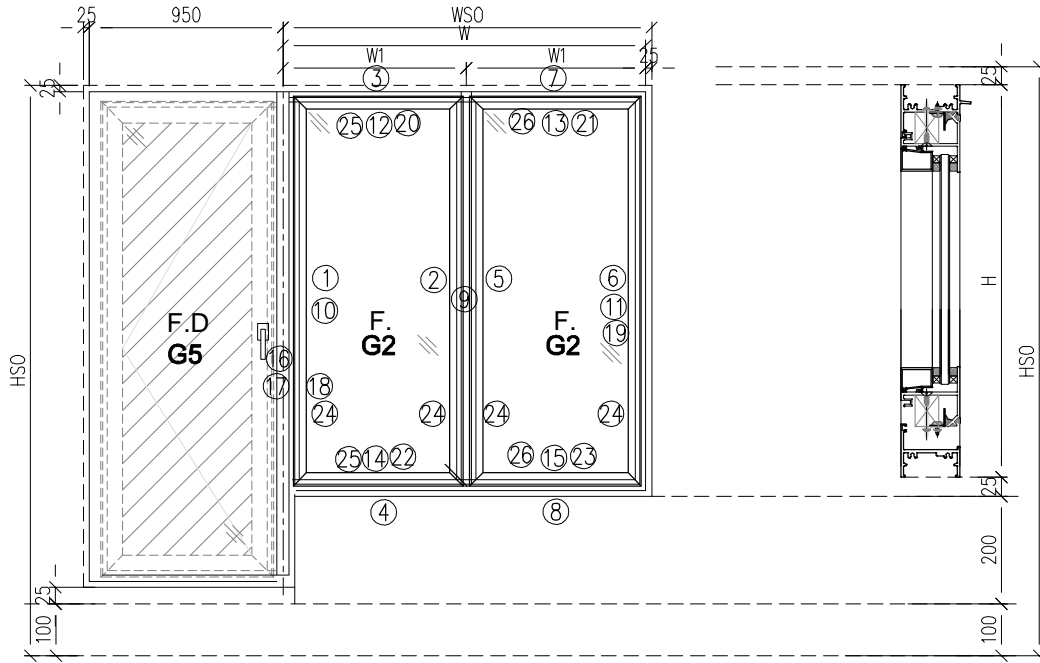

- 注意:
1. 玻璃線橫碰企
 2. 窗玉搭位7mm
 3. SH窗玉裝HHMS16-B扇撐
 4. 生窗底部需開去水孔
 5. 裝2組扣碼
 6. SH窗用立興配件, 鎖3點
 7. SH窗需裝窗拈框上裝1支
 8. 滴水線比窗玉每頭長1mm

工程號	J-860	地盤	馬灣	附 件
名稱	鋁窗組裝圖		採	
材料	詳見加工圖		地盤	
顏色	--		工廠	

数据表见: 50-W34b-1-1

 美特鋁質有限公司 MIDI Aluminium Fabricator Ltd.				類別	物料號	圖號																																	
				制圖	LRA	2022.09.24	50-W34b-1-1																																
修改	-	-		復核	-	-	數量																																
日期	-	-		批准			位置																																
窗	窗號	W34b-01	XXX	0	WSO	3140																																	
	幅數	1	XXX	0	HSO	2390																																	
	W	2140	XXX	0	位置	141-GF																																	
	H	2040																																					
	W1	1070																																					
序號	料號	名稱	出筍	長度	支/幅	加工說明																																	
1	X86385	50生邊企	直口	2040	1	X86385-P5-9																																	
2	X86209	反拍檔邊企	直口	2040	1	X86209-G5-3																																	
3	X86386	50頂橫	直口	1002.3	1	X86386-G2-3																																	
4	X86387	50生底橫	避位	995	1	X86387-G2-3																																	
5	X86209	反拍檔邊企	避位	2040	1	X86209-G6-3																																	
6	X86385	50生邊企	避位	2040	1	X86385-G2-8																																	
7	X86386	50頂橫	避位	1022.3	1	X86386-G3-3																																	
8	X86387	50生底橫	避位	1015	1	X86387-G3-3																																	
9	JMFG0046	140X50鋁通	避位	2390	1	JMFG0046-G1-3																																	
10	X86209	企反拍線	避位	1988	1	X86209-G1-29																																	
11	X86209	企反拍線	避位	1988	1	X86209-G2-29																																	
12	X86209	橫反拍線	避位	961	1	X86209-G3-29																																	
13	X86209	橫反拍線	避位	981	1	X86209-G3-30																																	
14	X86209	橫反拍線	避位	961	1	X86209-G4-29																																	
15	X86209	橫反拍線	避位	981	1	X86209-G4-30																																	
16	X86528	夾邊		2040	1	X86528-P1-7																																	
17	JM1052	企檔膠鋁角		2040	0	已收																																	
18	JM1052	企檔膠鋁角		1974	1	JM1052-P1-29																																	
19	JM1052	企檔膠鋁角		1974	1	JM1052-P2-29																																	
20	JM1052	橫檔膠鋁角		947	1	JM1052-P3-29																																	
21	JM1052	橫檔膠鋁角		967	1	JM1052-P3-30																																	
22	JM1052	橫檔膠鋁角		947	1	JM1052-P4-29																																	
23	JM1052	橫檔膠鋁角		967	1	JM1052-P4-30																																	
24	X86202	企玻璃線		1931	4																																		
25	X86202	橫玻璃線		924.8	2																																		
26	X86202	橫玻璃線		944.6	2																																		
<table border="1"> <tr> <td>工程號</td> <td>J-860</td> <td>地盤</td> <td>馬灣</td> <td rowspan="4">附 件</td> <td colspan="3"></td> </tr> <tr> <td>名稱</td> <td colspan="2">鋁窗組裝圖</td> <td>採</td> <td>用</td> <td colspan="3"></td> </tr> <tr> <td>材料</td> <td colspan="2">詳見加工圖</td> <td>地盤</td> <td></td> <td colspan="3"></td> </tr> <tr> <td>顏色</td> <td colspan="2">--</td> <td>工廠</td> <td></td> <td colspan="3"></td> </tr> </table>								工程號	J-860	地盤	馬灣	附 件				名稱	鋁窗組裝圖		採	用				材料	詳見加工圖		地盤					顏色	--		工廠				
工程號	J-860	地盤	馬灣	附 件																																			
名稱	鋁窗組裝圖		採		用																																		
材料	詳見加工圖		地盤																																				
顏色	--		工廠																																				

 美特鋁質 有限公司 MIDI Aluminium Fabricator Ltd.				類別		物料號	
				制圖	LRA	2022.09.24	圖號 50-W34bR
修改	-	-		復核	-	-	數量
日期	-	-		批准			位置

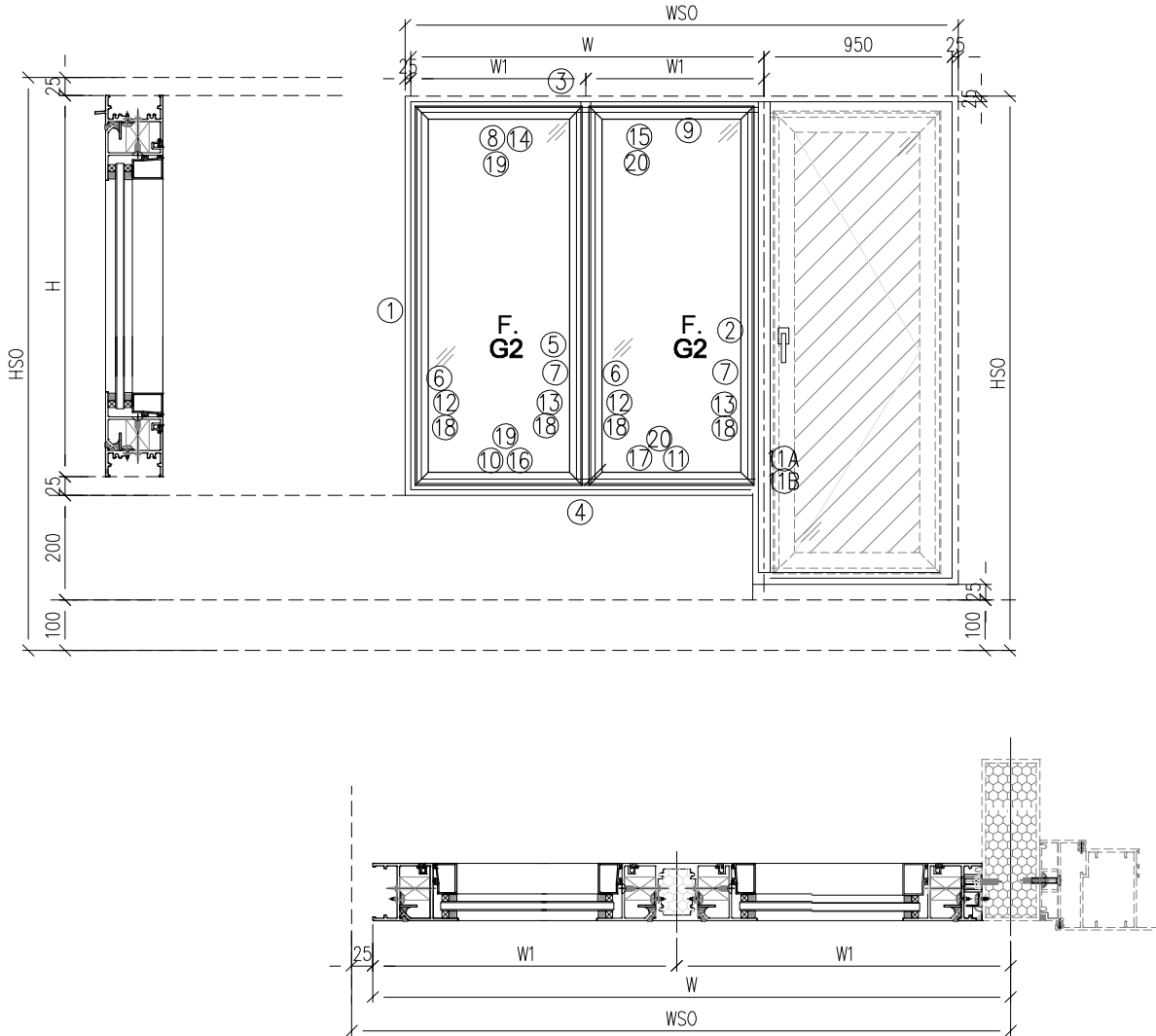

- 注意:
1. 玻璃線橫碰企
 2. 窗玉搭位7mm
 3. SH窗玉裝HHMS16-B扇撐
 4. 生窗底部需開去水孔
 5. 裝2組扣碼
 6. SH窗用立興配件, 鎖3點
 7. SH窗需裝窗拈框上裝1支
 8. 滴水線比窗玉每頭長1mm

工程號	J-860	地盤	馬灣	附 件
名稱	鋁窗組裝圖		探	
材料	詳見加工圖		地盤	
顏色	--		工廠	

数据表见: 50-W34bR-1

 美特鋁質有限公司 MIDI Aluminium Fabricator Ltd.				類別	物料號				
修改	-	-		制圖	LRA	2022.09.24	圖號	50-W34bR-1	
日期	-	-		復核	-	-	數量		
				批准			位置		
窗 口	窗號	W34bR-01	XXX	0	WS0	2650			
	幅數	1	XXX	0	HS0	2050			
	W	1650	XXX	0	位 置	141-GF			
	H	1700							
	W1	825							
序 號	料號	名稱	出筍	長度	支/幅	加工說明			
1	X86385	50生邊企	直口	1700	1	X86385-G1-7			
2	X86385	50生邊企	直口	1700	1	X86385-P4-9			
3	X86386	50頂橫	直口	1594	1	X86386-G1-3			
4	X86387	50生底橫	避位	1575	1	X86387-G1-3			
5	X86207	中柱	避位	1654	1	X86207-G1-3			
6	X86209	企反拍線	避位	1648	2	X86209-G1-30			
7	X86209	企反拍線	避位	1648	2	X86209-G2-30			
8	X86209	橫反拍線	避位	720.5	1	X86209-G3-31			
9	X86209	橫反拍線	避位	700.5	1	X86209-G3-32			
10	X86209	橫反拍線	避位	720.5	1	X86209-G4-31			
11	X86209	橫反拍線	避位	700.5	1	X86209-G4-32			
11A	X86528	夾邊		1700	1	X86528-P2-6			
11B	JM1052	企檔膠鋁角		1700	0	已收			
12	JM1052	企檔膠鋁角		1634	1	JM1052-P1-30			
13	JM1052	企檔膠鋁角		1634	1	JM1052-P2-30			
14	JM1052	橫檔膠鋁角		706.5	1	JM1052-P3-31			
15	JM1052	橫檔膠鋁角		686.5	1	JM1052-P3-32			
16	JM1052	橫檔膠鋁角		706.5	1	JM1052-P4-31			
17	JM1052	橫檔膠鋁角		686.5	1	JM1052-P4-32			
18	X86202	企玻璃線		1591	4				
19	X86202	橫玻璃線		684.2	2				
20	X86202	橫玻璃線		664.2	2				
工程號	J-860	地盤	馬灣	附件					
名稱	鋁窗組裝圖		採						用
材料	詳見加工圖		地盤						
顏色	--		工廠						

 美特鋁質 有限公司 MIDI Aluminium Fabricator Ltd.				類別		物料號	
修改	-	-		制圖	LRA	2022.09.24	圖號 50-W34c-3
日期	-	-		復核	-	-	數量
				批准			位置

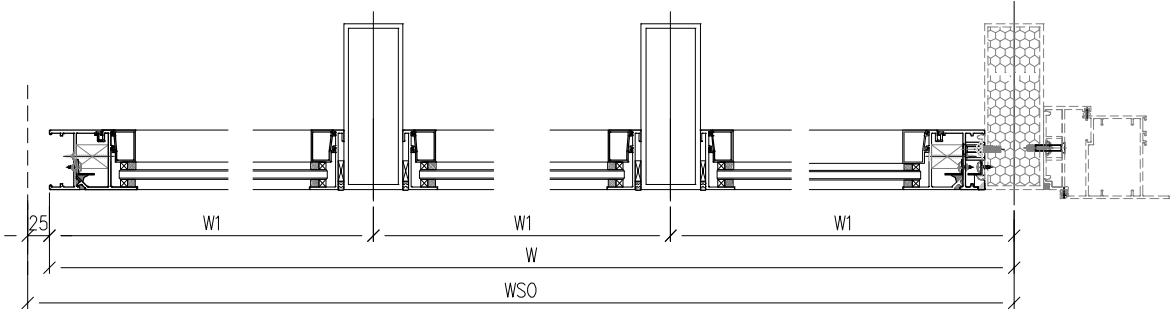
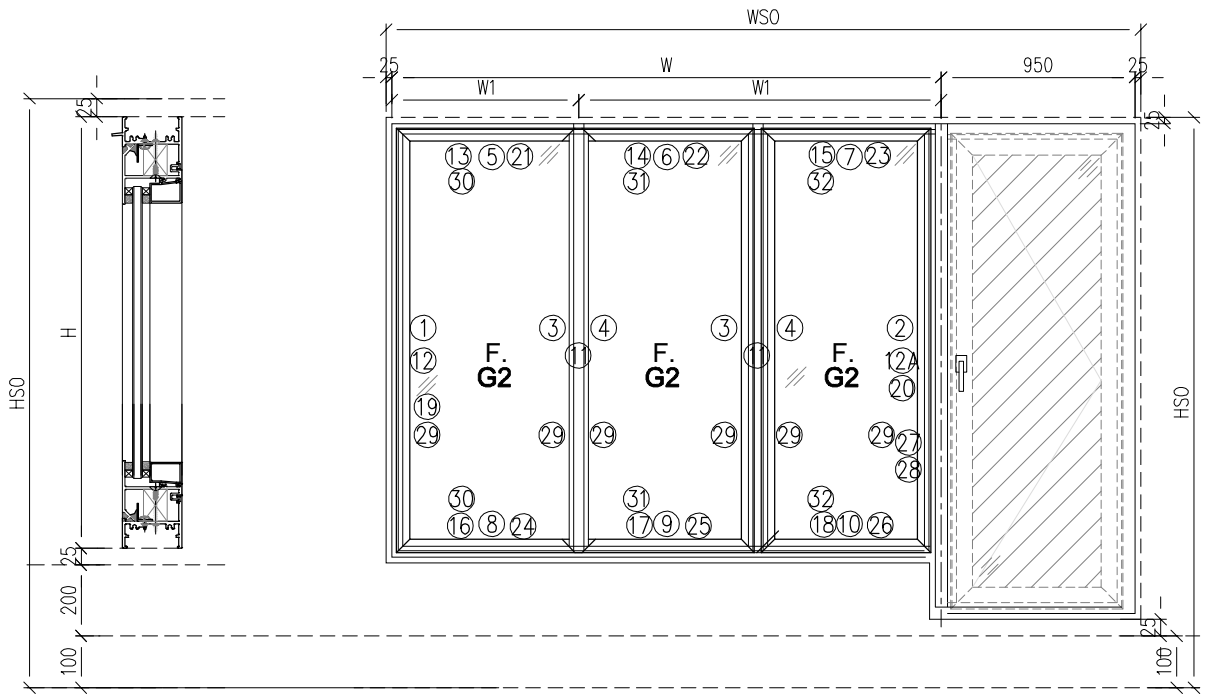

- 注意:
1. 玻璃線橫碰企
 2. 窗玉搭位7mm
 3. SH窗玉裝HHMS16-B扇撐
 4. 生窗底部需開去水孔
 5. 裝2組扣碼
 6. SH窗用立興配件, 鎖3點
 7. SH窗需裝窗拈框上裝1支
 8. 滴水線比窗玉每頭長1mm

工程號	J-860	地盤	馬灣	附 件
名稱	鋁窗組裝圖		探	
材料	詳見加工圖		地盤	
顏色	--		工廠	
数据表见: 50-W34C-3-1				

 美特鋁質有限公司 MIDI Aluminium Fabricator Ltd.				類別		物料號		
				制圖	LRA	2022.09.24	圖號	50-W34c-3-1
修改	-	-		復核	-	-	數量	
日期	-	-		批准			位置	
窗 號	窗號	W34CR-03		XXX	0	WSO	3980	
	幅數	1		XXX	0	HSO	2100	
	W	2980		XXX	0	位置	322-GF	
	H	1750						
	W1	993.3						
序 號	料號	名稱		出筍	長度	支/幅	加工說明	
1	X86385	50生邊企		直口	1750	1	X86385-G1-9	
2	X86385	50生邊企		直口	1750	1	X86385-P4-10	
3	X86209	反拍檔邊企		直口	1750	2	X86209-G5-4	
4	X86209	反拍檔邊企		直口	1750	2	X86209-G6-4	
5	X86386	50頂橫		直口	945.6	1	X86386-G2-4	
6	X86386	50頂橫			933.9	1	X86386-G5-1	
7	X86386	50頂橫			925.6	1	X86386-G3-4	
8	X86387	50生底橫		避位	938.3	1	X86387-G2-4	
9	X86387	50生底橫		避位	929.3	1	X86387-G5-1	
10	X86387	50生底橫		避位	918.3	1	X86387-G3-4	
11	JMFG0046	140X50鋁通		避位	2100	2	JMFG0046-G1-4	
12	X86209	企反拍線		避位	1698	1	X86209-G1-31	
12A	X86209	企反拍線		避位	1698	1	X86209-G2-31	
13	X86209	橫反拍線		避位	904.3	1	X86209-G3-33	
14	X86209	橫反拍線		避位	924.3	1	X86209-G3-34	
15	X86209	橫反拍線		避位	884.3	1	X86209-G3-35	
16	X86209	橫反拍線		避位	904.3	1	X86209-G4-33	
17	X86209	橫反拍線		避位	924.3	1	X86209-G4-34	
18	X86209	橫反拍線		避位	884.3	1	X86209-G4-35	
19	JM1052	企檔膠鋁角			1684	1	JM1052-P1-31	
20	JM1052	企檔膠鋁角			1684	1	JM1052-P2-31	
21	JM1052	橫檔膠鋁角			890.3	1	JM1052-P3-33	
22	JM1052	橫檔膠鋁角			910.3	1	JM1052-P3-34	
23	JM1052	橫檔膠鋁角			870.3	1	JM1052-P3-35	
24	JM1052	橫檔膠鋁角			890.3	1	JM1052-P4-33	
25	JM1052	橫檔膠鋁角			910.3	1	JM1052-P4-34	
26	JM1052	橫檔膠鋁角			870.3	1	JM1052-P4-35	
27	X86528	夾邊			1750	1	X86528-P2-7	
28	JM1052	企檔膠鋁角			1750	0	已收	
29	X86202	企玻璃線			1641	6		
30	X86202	橫玻璃線			867.9	2		
31	X86202	橫玻璃線			888.1	2		
32	X86202	橫玻璃線			848.1	2		
工程號 J-860 地盤 馬灣								
名稱 鋁窗組裝圖				採 用		附 件		
材 料 詳見加工圖				地盤				
顏 色 --				工廠				

 美特鋁質 有限公司 MIDI Aluminium Fabricator Ltd.				類別		物料號	
修改	-	-		制圖	LRA	2022.09.24	圖號 50-W34C-2
日期	-	-		復核	-	-	數量
				批准			位置

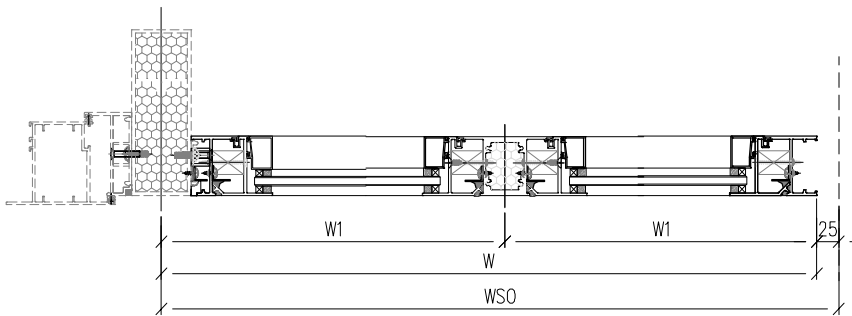
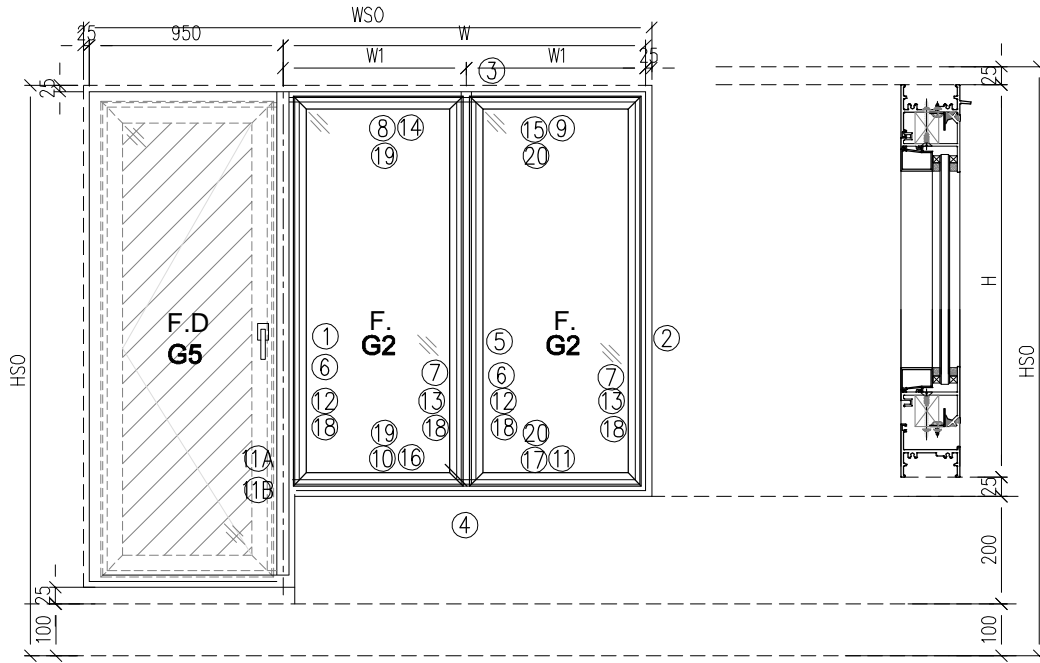

- 注意:
1. 玻璃線橫碰企
 2. 窗玉搭位7mm
 3. SH窗玉裝HHMS16-B扇撐
 4. 生窗底部需開去水孔
 5. 裝2組扣碼
 6. SH窗用立興配件, 鎖3點
 7. SH窗需裝窗拈框上裝1支
 8. 滴水線比窗玉每頭長1mm

工程號	J-860	地盤	馬灣	附 件
名稱	鋁窗組裝圖		探	
材料	詳見加工圖		地盤	
顏色	--		工廠	

数据表见: 50-W34C-2-1

 美特鋁質有限公司 MIDI Aluminium Fabricator Ltd.				類別	物料號				
修改	-	-		制圖	LRA	2022.09.24	圖號	50-W34C-2-1	
日期	-	-		復核	-	-	數量		
				批准			位置		
窗 口	窗號	W34C-02	XXX	0	WS0	2610			
	幅數	1	XXX	0	HS0	2080			
	W	1610	XXX	0	位 置	384-GF			
	H	1730							
	W1	805							
序 號	料號	名稱	出筍	長度	支/幅	加工說明			
1	X86385	50生邊企	直口	1730	1	X86385-P5-10			
2	X86385	50生邊企	直口	1730	1	X86385-G2-9			
3	X86386	50頂橫	直口	1554	1	X86386-G1-4			
4	X86387	50生底橫	避位	1544	1	X86387-G1-4			
5	X86207	中柱	避位	1684	1	X86027-G1-4			
6	X86209	企反拍線	避位	1678	2	X86209-G1-32			
7	X86209	企反拍線	避位	1678	2	X86209-G2-32			
8	X86209	橫反拍線	避位	680.5	1	X86209-G3-36			
9	X86209	橫反拍線	避位	700.5	1	X86209-G3-37			
10	X86209	橫反拍線	避位	680.5	1	X86209-G4-36			
11	X86209	橫反拍線	避位	700.5	1	X86209-G4-37			
11A	X86528	夾邊		1730	1	X86528-P1-8			
11B	JM1052	企檔膠鋁角		1730	1	已收			
12	JM1052	企檔膠鋁角		1664	2	JM1052-P1-32			
13	JM1052	企檔膠鋁角		1664	2	JM1052-P2-32			
14	JM1052	橫檔膠鋁角		666.5	1	JM1052-P3-36			
15	JM1052	橫檔膠鋁角		686.5	1	JM1052-P3-37			
16	JM1052	橫檔膠鋁角		666.5	1	JM1052-P4-36			
17	JM1052	橫檔膠鋁角		686.5	1	JM1052-P4-37			
18	X86202	企玻璃線		1621	4				
19	X86202	橫玻璃線		664.2	2				
20	X86202	橫玻璃線		644.2	2				
工程號	J-860	地盤	馬灣	附件					
名稱	鋁窗組裝圖		採						用
材料	詳見加工圖		地盤						
顏色	--		工廠						

 美特鋁質 有限公司 MIDI Aluminium Fabricator Ltd.				類別		物料號	
修改	-	-		制圖	LRA	2022.09.24	圖號 50-W34-1
日期	-	-		復核	-	-	數量
				批准			位置

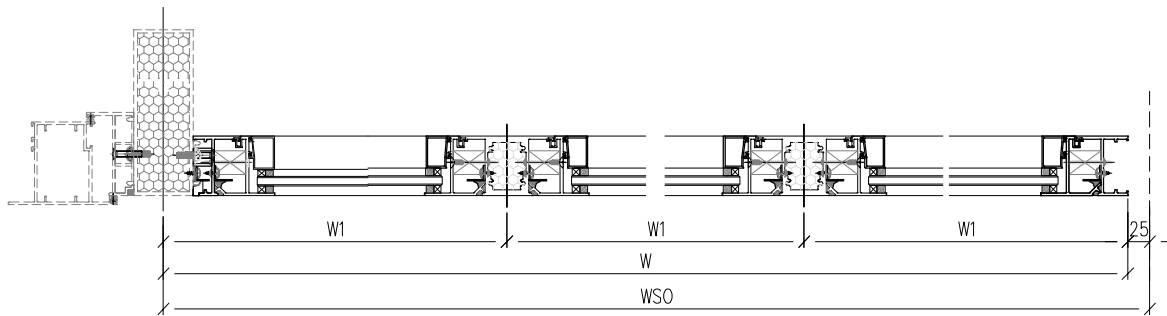
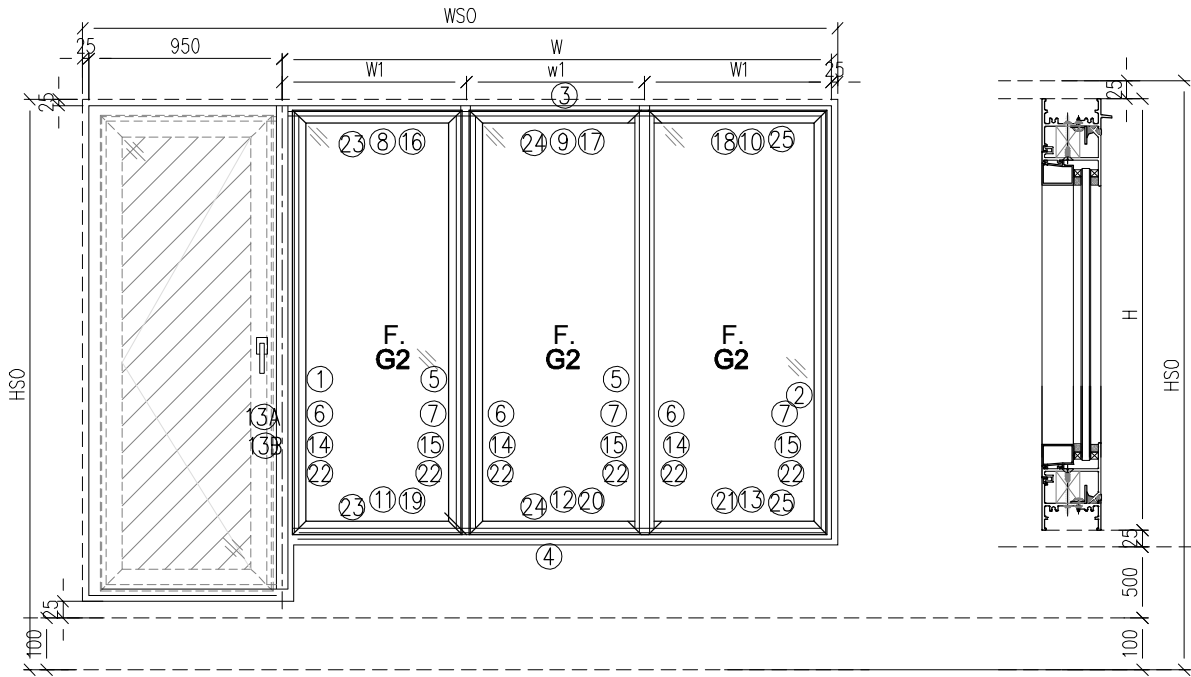

- 注意:
1. 玻璃線橫碰企
 2. 窗玉搭位7mm
 3. SH窗玉裝HHMS16-B扇撐
 4. 生窗底部需開去水孔
 5. 裝2組扣碼
 6. SH窗用立興配件, 鎖3點
 7. SH窗需裝窗拈框上裝1支
 8. 滴水線比窗玉每頭長1mm

工程號	J-860	地盤	馬灣	附 件
名稱	鋁窗組裝圖		探	
材料	詳見加工圖		地盤	
顏色	--		工廠	
数据表见: 50-W34-1-1				

 美特鋁質有限公司 MIDI Aluminium Fabricator Ltd.				類別	物料號		
				制圖	LRA	2022.09.24	圖號 50-W34-1-1
修改	-	-		復核	-	-	數量
日期	-	-		批准			位置
窗	窗號	W34-01	XXX	0	WS0	3500	
	幅數	1	XXX	0	HS0	2150	
	W	2500	XXX	0	位置	275-GF	
	H	1500					
	W1	833.3					
序號	料號	名稱	出筍	長度	支/幅	加工說明	
1	X86385	50生邊企	直口	1500	1	X86385-P5-11	
2	X86385	50生邊企	直口	1500	1	X86385-G2-10	
3	X86386	50頂橫	直口	2444	1	X86386-P6-1	
4	X86387	50生底橫	避位	2425	1	X86387-P6-1	
5	X86207	中柱	避位	1454	2	X86207-G1-5	
6	X86209	企反拍線	避位	1448	3	X86209-G1-33	
7	X86209	企反拍線	避位	1448	3	X86209-G2-33	
8	X86209	橫反拍線	避位	708.8	1	X86209-G3-38	
9	X86209	橫反拍線	避位	733.3	1	X86209-G3-39	
10	X86209	橫反拍線	避位	728.8	1	X86209-G3-40	
11	X86209	橫反拍線	避位	708.8	1	X86209-G4-38	
12	X86209	橫反拍線	避位	733.3	1	X86209-G4-39	
13	X86209	橫反拍線	避位	728.8	1	X86209-G4-40	
13A	X86528	夾邊		1500	1	X86528-P1-9	
13B	JM1052	企檔膠鋁角		1500	1	已收	
14	JM1052	企檔膠鋁角		1434	3	JM1052-P1-33	
15	JM1052	企檔膠鋁角		1434	3	JM1052-P2-33	
16	JM1052	橫檔膠鋁角		694.8	1	JM1052-P3-38	
17	JM1052	橫檔膠鋁角		719.3	1	JM1052-P3-39	
18	JM1052	橫檔膠鋁角		714.8	1	JM1052-P3-40	
19	JM1052	橫檔膠鋁角		694.8	1	JM1052-P4-38	
20	JM1052	橫檔膠鋁角		719.3	1	JM1052-P4-39	
21	JM1052	橫檔膠鋁角		714.8	1	JM1052-P4-40	
22	X86202	企玻璃線		1391	6		
23	X86202	橫玻璃線		672.5	2		
24	X86202	橫玻璃線		696.9	2		
25	X86202	橫玻璃線		692.5	2		
工程號	J-860	地盤	馬灣				
名稱	鋁窗組裝圖		採	用	附件		
材料	詳見加工圖		地盤				
顏色	--		工廠				

 美特鋁質 有限公司 MIDI Aluminium Fabricator Ltd.				類別		物料號	
修改	-	-		制圖	LRA	2022.09.24	圖號 50-W32d-#1
日期	-	-		復核	-	-	數量
				批准			位置

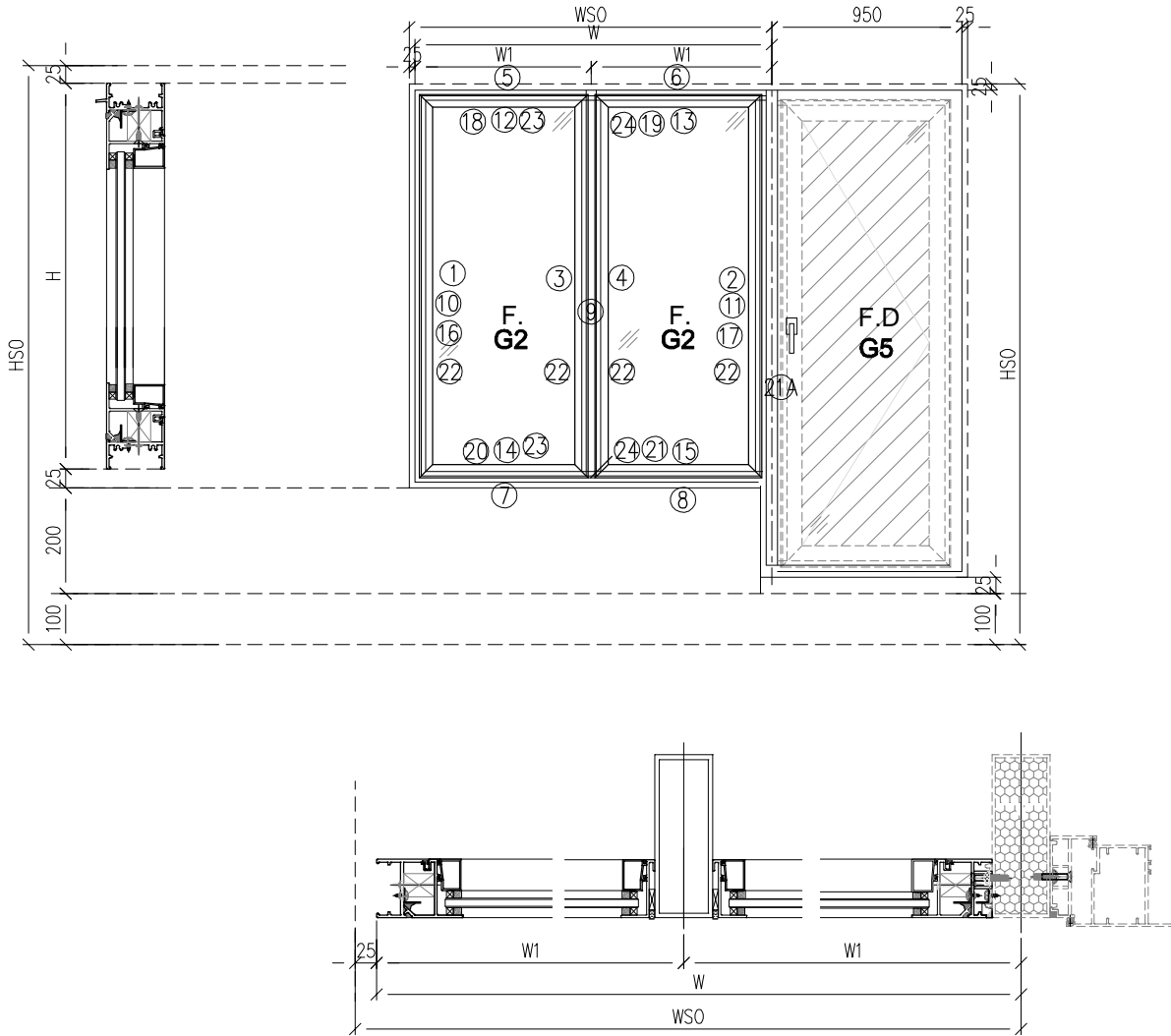

- 注意:
1. 玻璃線橫碰企
 2. 窗玉搭位7mm
 3. SH窗玉裝HHMS16-B扇撐
 4. 生窗底部需開去水孔
 5. 裝2組扣碼
 6. SH窗用立興配件, 鎖3點
 7. SH窗需裝窗拈框上裝1支
 8. 滴水線比窗玉每頭長1mm

工程號	J-860	地盤	馬灣	附 件
名稱	鋁窗組裝圖		採	
材料	詳見加工圖		地盤	
顏色	--		工廠	
数据表见: 50-W32d-#1-1				

 美特鋁質有限公司 MIDI Aluminium Fabricator Ltd.				類別	物料號				
修改	-	-		制圖	LRA	2022.09.24	圖號	50-W32d-#1-1	
日期	-	-		復核	-	-	數量		
				批准			位置		
窗	窗號	W32d-#1	XXX	0	WSO	3020			
	幅數	1	XXX	0	HSO	2300			
	W	2020	XXX	0	位置	329-GF			
	H	1915							
	W1	1010.0							
序號	料號	名稱	出筍	長度	支/幅	加工說明			
1	X86385	50生邊企	直口	1915	1	X86385-G1-10			
2	X86385	50生邊企	直口	1915	1	X86385-P4-11			
3	X86209	反拍檔邊企	直口	1915	1	X86209-G5-5			
4	X86209	反拍檔邊企	直口	1915	1	X86209-G6-5			
5	X86386	50頂橫	直口	962.3	1	X86386-G2-5			
6	X86386	50頂橫		942.3	1	X86386-G3-5			
7	X86387	50生底橫	避位	955.0	1	X86387-G2-5			
8	X86387	50生底橫	避位	935.0	1	X86387-G3-5			
9	JMFG0046	140X50鋁通	避位	2265	1	JMFG0046-G1-5			
10	X86209	企反拍線	避位	1863	1	X86209-G1-34			
11	X86209	企反拍線	避位	1863	1	X86209-G2-34			
12	X86209	橫反拍線	避位	921.0	1	X86209-P3-41			
13	X86209	橫反拍線	避位	901.0	1	X86209-P3-42			
14	X86209	橫反拍線	避位	921.0	1	X86209-P4-41			
15	X86209	橫反拍線	避位	901.0	1	X86209-P4-42			
16	JM1052	企檔膠鋁角		1849	1	JM1052-P1-34			
17	JM1052	企檔膠鋁角		1849	1	JM1052-P2-34			
18	JM1052	橫檔膠鋁角		907.0	1	JM1052-P3-41			
19	JM1052	橫檔膠鋁角		887.0	1	JM1052-P3-42			
20	JM1052	橫檔膠鋁角		907.0	1	JM1052-P4-41			
21	JM1052	橫檔膠鋁角		887.0	1	JM1052-P4-42			
21A	X86528	夾邊		1915	1	X86528-P2-8			
22	X86202	企玻璃線		1806	4				
23	X86202	橫玻璃線		884.6	2				
24	X86202	橫玻璃線		864.8	2				
工程號	J-860	地盤	馬灣	附件					
名稱	鋁窗組裝圖		採						用
材料	詳見加工圖		地盤						
顏色	--		工廠						

 美特鋁質 有限公司 MIDI Aluminium Fabricator Ltd.				類別		物料號	
修改	-	-		制圖	LRA	2022.09.24	圖號 50-W32d-#2
日期	-	-		復核	-	-	數量
				批准			位置

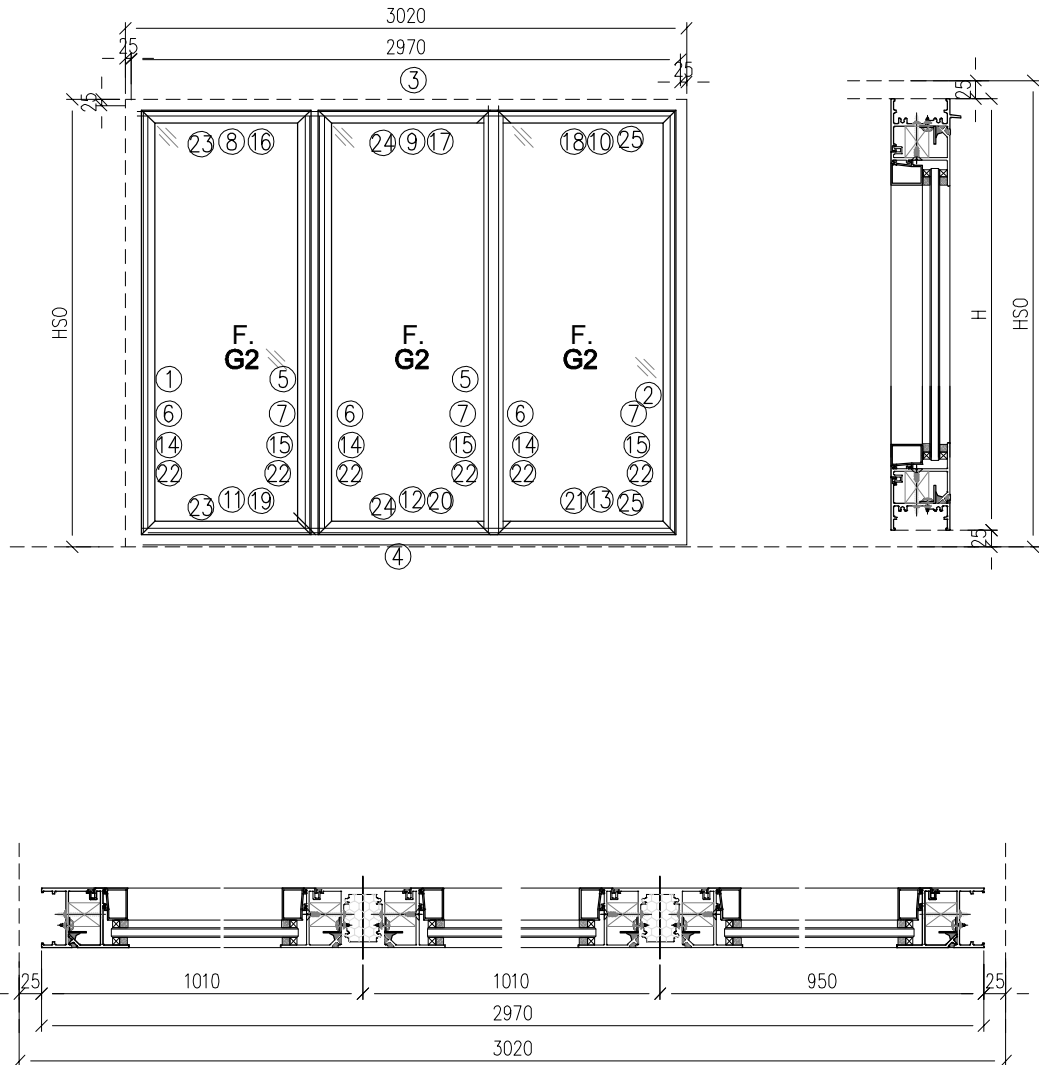

- 注意:
1. 玻璃線橫碰企
 2. 窗玉搭位7mm
 3. SH窗玉裝HHMS16-B扇撐
 4. 生窗底部需開去水孔
 5. 裝2組扣碼
 6. SH窗用立興配件, 鎖3點
 7. SH窗需裝窗拈框上裝1支
 8. 滴水線比窗玉每頭長1mm

工程號	J-860	地盤	馬灣	附件
名稱	鋁窗組裝圖		探用	
材料	詳見加工圖		地盤	
顏色	--		工廠	

数据表见: 50-50-W32d-#2-1

 美特鋁質 有限公司 MIDI Aluminium Fabricator Ltd.				類別		物料號	
				制圖	LRA	2022.09.24	圖號 50-W32d-#2-1
修改	-	-		復核	-	-	數量
日期	-	-		批准			位置
窗 口	窗號	W32d-#2	W1	1010	WS0	3020	
	幅數	1	W2	1010	HS0	750	
	W	2970	XXX	0	位 置	329-GF	
	H	665					
	W3	950.0					
序 號	料號	名稱	出筍	長度	支/幅	加工說明	
1	X86385	50生邊企	直口	665	1	X86385-G1-11	
2	X86385	50生邊企	直口	665	1	X86385-G2-11	
3	X86386	50頂橫	直口	2934	1	X86386-P6-2	
4	X86387	50生底橫	避位	2924	1	X86387-P6-2	
5	X86207	中柱	避位	619	2	X86207-G1-6	
6	X86209	企反拍線	避位	613	3	X86209-G1-35	
7	X86209	企反拍線	避位	613	3	X86209-G2-35	
8	X86209	橫反拍線	避位	905.5	1	X86209-P3-43	
9	X86209	橫反拍線	避位	910.0	1	X86209-P3-44	
10	X86209	橫反拍線	避位	845.5	1	X86209-P3-45	
11	X86209	橫反拍線	避位	905.5	1	X86209-P4-43	
12	X86209	橫反拍線	避位	910.0	1	X86209-P4-44	
13	X86209	橫反拍線	避位	845.5	1	X86209-P4-45	
14	JM1052	企檔膠鋁角		599	3	JM1052-P1-35	
15	JM1052	企檔膠鋁角		599	3	JM1052-P2-35	
16	JM1052	橫檔膠鋁角		891.5	1	JM1052-P3-43	
17	JM1052	橫檔膠鋁角		896.0	1	JM1052-P3-44	
18	JM1052	橫檔膠鋁角		831.5	1	JM1052-P3-45	
19	JM1052	橫檔膠鋁角		891.5	1	JM1052-P3-43	
20	JM1052	橫檔膠鋁角		896.0	1	JM1052-P3-44	
21	JM1052	橫檔膠鋁角		831.5	1	JM1052-P3-45	
22	X86202	企玻璃線		556	6		
23	X86202	橫玻璃線		869.2	2		
24	X86202	橫玻璃線		873.6	2		
25	X86202	橫玻璃線		809.2	2		
工程號	J-860	地盤	馬灣				
名稱	鋁窗組裝圖		採	用	附 件		
材料	詳見加工圖		地盤				
顏色	--		工廠				

 美特铝质有限公司 MIDI Aluminium Fabricator Ltd.				類別		物料號	
				制圖	LRA	2022.09.24	圖號 50-W32d-#3
修改	-	-		復核	-	-	數量
日期	-	-		批准			位置

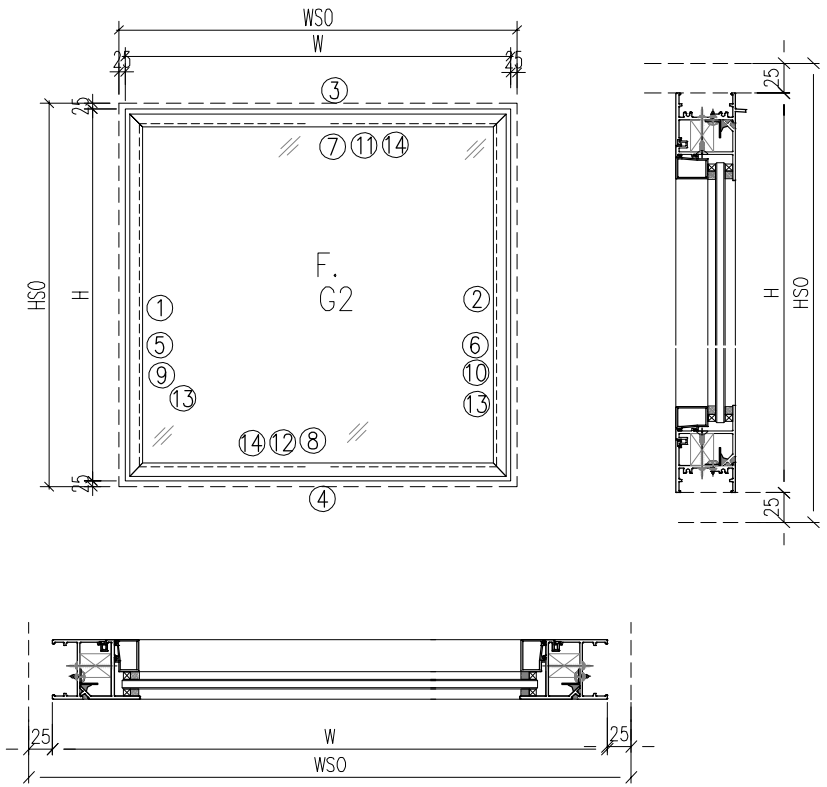

窗号	窗號	W32d-#3	XXX	0	WSO	800
	幅數	1	XXX	0	HSO	750
	W	750	XXX	0	位置	329-GF
	H	665				
序號	料號	名稱	出筭	長度	支/幅	加工說明
1	X86385	50生邊企	直口	665	1	X86385-G1-12
2	X86385	50生邊企	直口	665	1	X86385-G2-12
3	X86386	50頂橫	避位	714	1	X86386-G4-11
4	X86387	50生底橫	避位	704	1	X86387-G4-11
5	X86209	企反拍线	避位	613	1	X86209-G1-36
6	X86209	企反拍线	避位	613	1	X86209-G2-36
7	X86209	橫反拍线	避位	641	1	X86209-P3-46
8	X86209	橫反拍线	避位	641	1	X86209-P4-46
9	JM1052	企档胶铝角		599	1	JM1052-P1-36
10	JM1052	企档胶铝角		599	1	JM1052-P2-36
11	JM1052	橫档胶铝角		627	1	JM1052-P3-46
12	JM1052	橫档胶铝角		627	1	JM1052-P4-46
13	X86202	企玻璃线		556	2	
14	X86202	橫玻璃线		604.4	2	

注意：
1. 玻璃線橫碰企

工程號	J-860	地盤	馬灣	附 件
名稱	鋁窗組裝圖		探用	
材料	詳見加工圖		地盤	
顏色	--		工廠	
数据表见：50-W18				

 美特鋁質有限公司 MIDI Aluminium Fabricator Ltd.				類別		物料號	
				制圖	LRA	2023.5.6	圖號 FY-1
修改	-	-		復核	-	-	數量 -
日期	-	-		批准			位置

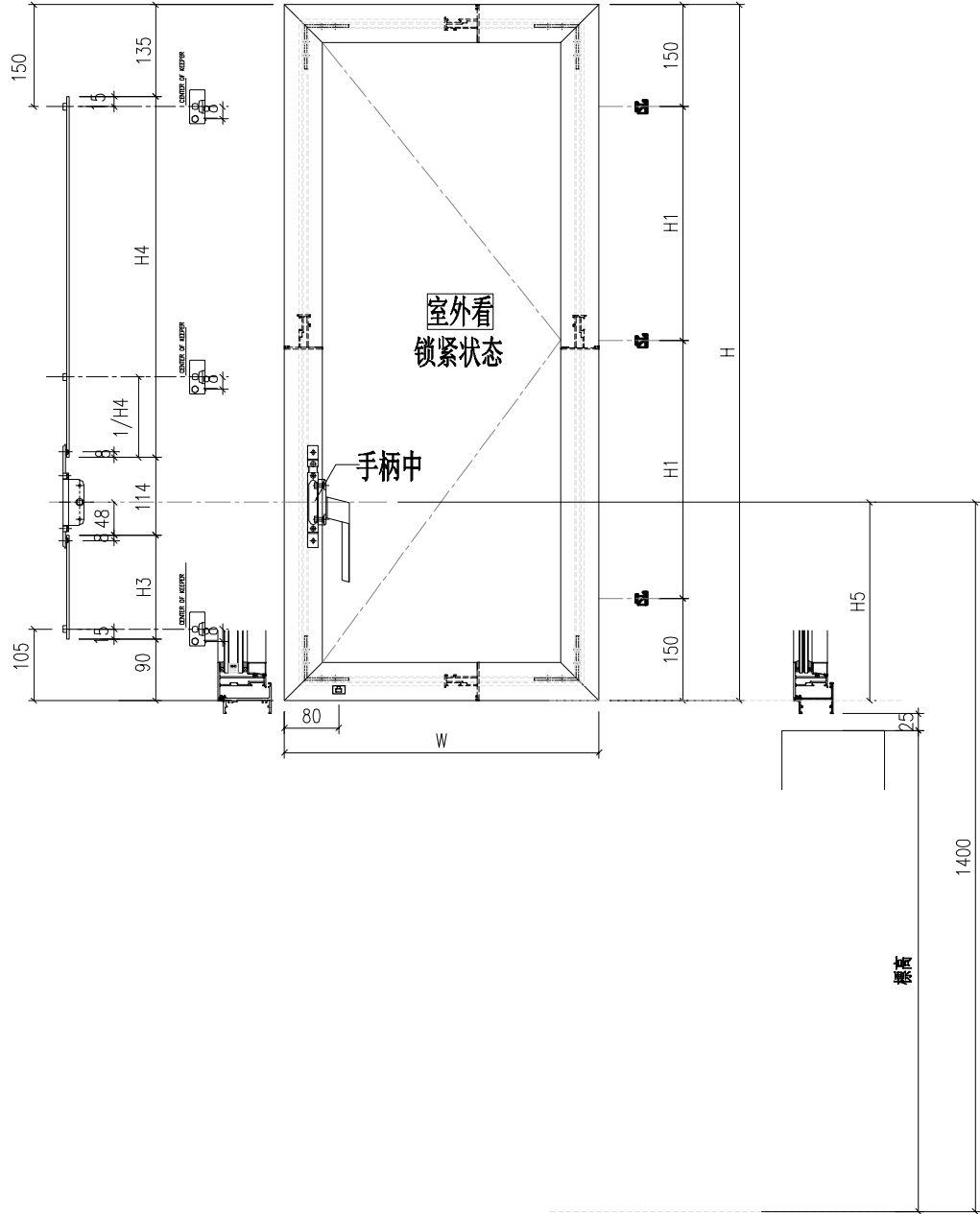

工程號	J-860	地盤	啟德站	附件
名稱	多点锁放样图		採用	
材料	UCT546635SC-3		地盤	
顏色	-		工廠	

 美特鋁質有限公司 MIDI Aluminium Fabricator Ltd.				類別	物料號		圖號		FY-1-1			
修改	-	-		制圖	LRA	2023.5.6	圖號	FY-1-1				
日期	-	-		復核	-	-	數量	-				
				批准			位置					
序号	窗號	窗玉號	窗玉W	窗玉H	H1	H3 (编号及长度)		H4 (编号及长度)		H5	数量	
1	W27.1-1	W27.1-1B	456.5	1192	446	CB-8	528	KB-2	325	666	1	
2	W27.1-2	W27.1-2B	456.5	1162	431	CB-1	398	KB-8	425	536	1	
3	W27.1-3	W27.1-3B	456.5	1142	421	CB-4	478	KB-2	325	616	1	
4	W27.1-4	W27.1-4B	456.5	1202	451	CB-2	418	KB-9	445	556	1	
5	W31aR-01	W31aR-01	511.5	1197	448.5	CB-5	493	KB-5	365	631	2	
6	W31aR-02	W31aR-02	666.5	1667	683.5	CB-5	493	KB-12	835	631	1	
7	W31aR-03	W31aR-03	506.5	1177	438.5	CB-5	493	KB-4	345	631	2	
8	W31aR-04	W31aR-04	666.5	1257	478.5	CB-5	493	KB-8	425	631	1	
9	W31aR-05	W31aR-05	666.5	1257	478.5	CB-5	493	KB-8	425	631	1	
10	W31bR-01	W31bR-01B	666.5	1147	423.5	CB-5	493	KB-1	315	631	2	
11	W31bR-02	W31bR-02B	666.5	1167	433.5	CB-5	493	KB-3	335	631	1	
12	W31bR-03	W31bR-03B	666.5	1667	683.5	CB-5	493	KB-12	835	631	1	
13	W31bR-04	W31bR-04B	573.2	1237	468.5	CB-5	493	KB-6	405	631	2	
14	W32aR-02	W32aR-02	402.0	1257	478.5	CB-5	493	KB-8	425	631	2	
15	W32aR-04	W32aR-04	787.0	1307	503.5	CB-7	523	KB-9	445	661	1	
16	W32.1-01	W32.1-01	642.0	1262	481	CB-3	468	KB-10	455	606	1	
17	W32.1-02	W32.1-02	642.0	1322	511	CB-8	528	KB-10	455	666	1	
工程號	J-860	地盤	啟德站		探用		附件					
名稱	多点锁放样图											
材料	UCT546635SC-3			地盤								
顏色	-			工廠								

 美特鋁質有限公司 MIDI Aluminium Fabricator Ltd.				類別		物料號	
修改	-	-		制圖	LRA	2023.5.6	圖號 FY-2
日期	-	-		復核	-	-	數量 -
				批准			位置

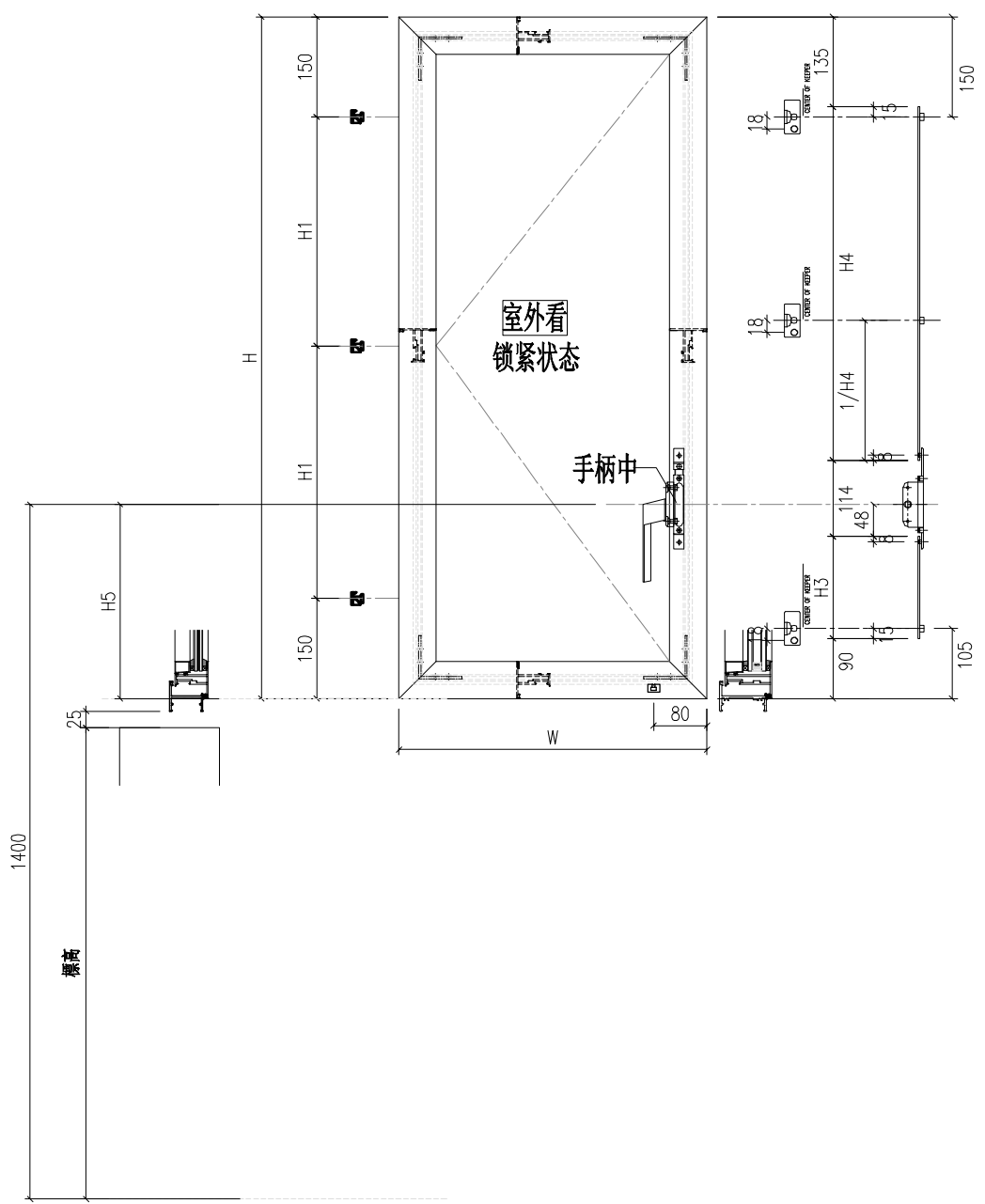

工程號	J-860	地盤	啟德站	附件
名稱	多点锁放样图		採用	
材料	UCT546635SC-3		地盤	
顏色	-		工廠	

 美特鋁質有限公司 MIDI Aluminium Fabricator Ltd.				類別	物料號		圖號		FY-2-1			
修改	-	-		制圖	LRA	2023.5.6	圖號	FY-2-1				
日期	-	-		復核	-	-	數量	-				
				批准			位置					
序号	窗號	窗玉號	窗玉W	窗玉H	H1	H3 (编号及长度)		H4 (编号及长度)		H5	数量	
1	W27.1-1	W27.1-1A	461	1192	446	CB-8	528	KB-2	325	666	1	
2	W27.1-2	W27.1-2A	461	1162	431	CB-1	398	KB-8	425	536	1	
3	W27.1-3	W27.1-3A	461	1142	421	CB-4	478	KB-2	325	616	1	
4	W27.1-4	W27.1-4A	461	1202	451	CB-2	418	KB-9	445	556	1	
5	W31a-01	W31a-01	666.5	1257	478.5	CB-5	493	KB-8	425	631	1	
6	W31a-02	W31a-02	666.5	1257	478.5	CB-5	493	KB-8	425	631	1	
7	W31a-02a	W31a-02a	666.5	1247	473.5	CB-5	493	KB-7	415	631	1	
8	W31a-03	W31a-03	666.5	1257	478.5	CB-5	493	KB-8	425	631	1	
9	W31a-04	W31a-04	631.5	1567	633.5	CB-5	493	KB-11	735	631	1	
10	W31bR-01	W31bR-01A	646.5	1147	423.5	CB-5	493	KB-1	315	631	1	
11	W31bR-02	W31bR-02A	646.5	1167	433.5	CB-5	493	KB-3	335	631	1	
12	W31bR-03	W31bR-03A	646.5	1667	683.5	CB-5	493	KB-12	835	631	1	
13	W31bR-04	W31bR-04A	553.2	1237	468.5	CB-5	493	KB-6	405	631	2	
14	W32a-02	W32a-02	757	1337	518.5	CB-9	543	KB-10	455	681	1	
15	W32.1R-01	W32.1R-01	642	1252	476	CB-3	468	KB-9	445	606	1	
16	W32.1R-02	W32.1R-02	642	1302	501	CB-6	508	KB-10	455	646	1	
17												
工程號	J-860	地盤	啟德站		探用		附件					
名稱	多点锁放样图											
材料	UCT546635SC-3			地盤								
顏色	-			工廠								



美特鋁質 有限公司
MIDI Aluminium Fabricator Ltd.

類別		物料號		
制圖	LRA	2023.10.27	圖號	X86385-P1
修改	-	-	數量	-
日期	-	-	位置	
復核	-	-		
批准				

序號	料號	H	H1	H2	N	N1	數量	用於窗號		
1	X86385-P1-1	1230	550	680	1	300	1	300	1	W27.1-01
2	X86385-P1-2	1200	450	750	2	300	1	300	1	W27.1-02
3	X86385-P1-3	1180	550	630	1	300	1	300	1	W27.1-03
4	X86385-P1-4	1240	450	790	2	300	1	300	1	W27.1-04

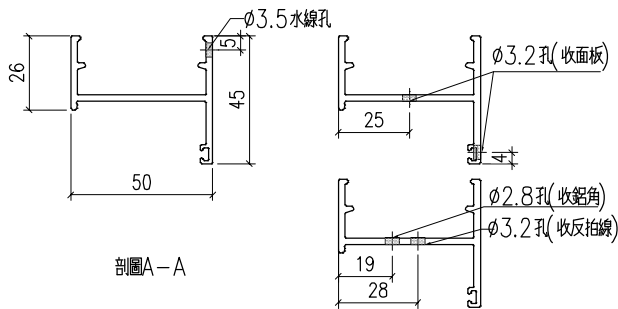
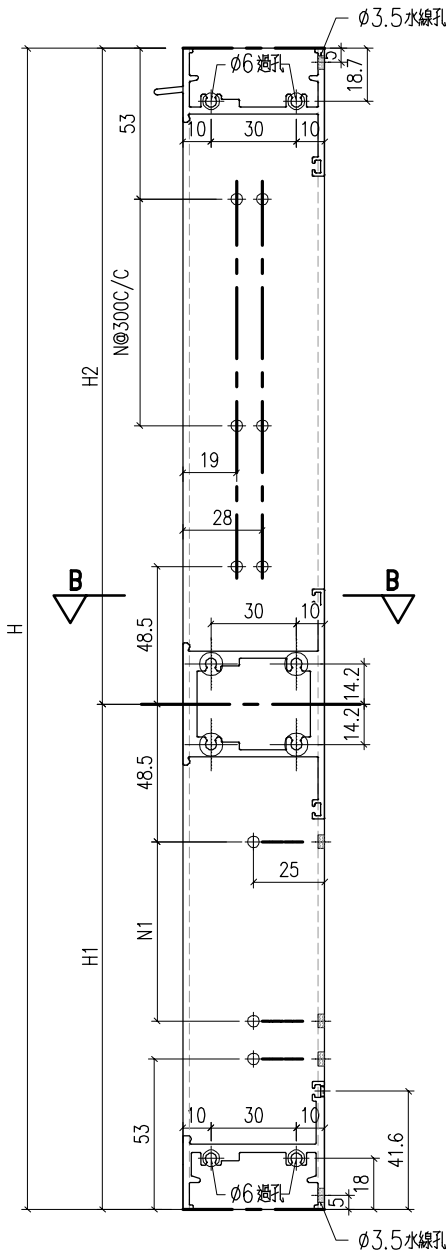

工程號	J-860	地盤	馬灣	附 件
名稱	生邊企加工圖		採用	
材料	X86385		地盤	
顏色	-		工廠	

 美特鋁質有限公司 MIDI Aluminium Fabricator Ltd.				類別		物料號	
修改	-	-		制圖	LRA	2023.9.27	圖號 X86385-P2
日期	-	-		復核	-	-	數量 -
				批准			位置

序號	料號	H					H1	數量	用於窗號
1	X86385-P2-1	1230					446	1	W27.1-01
2	X86385-P2-2	1200					431	1	W27.1-02
3	X86385-P2-3	1180					421	1	W27.1-03
4	X86385-P2-4	1240					451	1	W27.1-04
5	X86385-P2-5	1235					448.5	2	W31aR-01
6	X86385-P2-6	1705					683.5	1	W31aR-02
7	X86385-P2-7	1215					438.5	2	W31aR-03
8	X86385-P2-8	1295					478.5	1	W31aR-04
9	X86385-P2-9	1295					478.5	1	W31aR-05
10	X86385-P2-10	1185					423.5	1	W31bR-01
11	X86385-P2-11	1205					433.5	1	W31bR-02
12	X86385-P2-12	1705					683.5	1	W31bR-03
13	X86385-P2-13	1275					468.5	2	W31bR-04
14	X86385-P2-14	1295					478.5	2	W32aR-02
15	X86385-P2-15	1345					503.5	1	W32aR-04
16	X86385-P2-16	1300					481	1	W32.1-01
17	X86385-P2-17	1360					511	1	W32.1-02

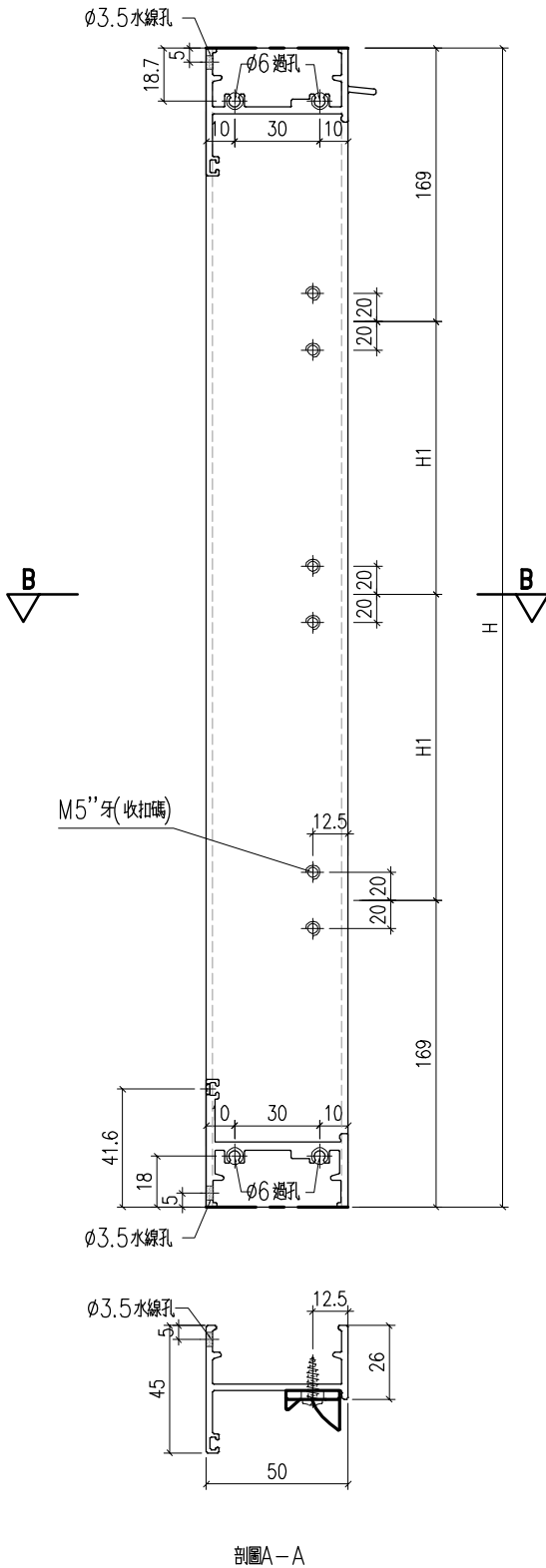

工程號	J-860	地盤	馬灣	附 件
名稱	生邊企加工圖		採用	
材料	X86385		地盤	
顏色	-		工廠	

 美特鋁質有限公司 MIDI Aluminium Fabricator Ltd.				類別		物料號	
修改	-	-		制圖	LRA	2023.9.27	圖號 X86385-P3
日期	-	-		復核	-	-	數量 -
				批准			位置

序號	料號	H	H1	數量	用於窗號
1	X86385-P3-1	1295	478.5	1	W31a-01
2	X86385-P3-2	1295	478.5	1	W31a-02
3	X86385-P3-3	1285	473.5	1	W31a-02a
4	X86385-P3-4	1295	478.5	1	W31a-03
5	X86385-P3-5	1605	633.5	1	W31a-04
6	X86385-P3-6	1375	518.5	1	W32a-02
7	X86385-P3-7	1290	476	1	W32.1R-01
8	X86385-P3-8	1340	501	1	W32.1R-02

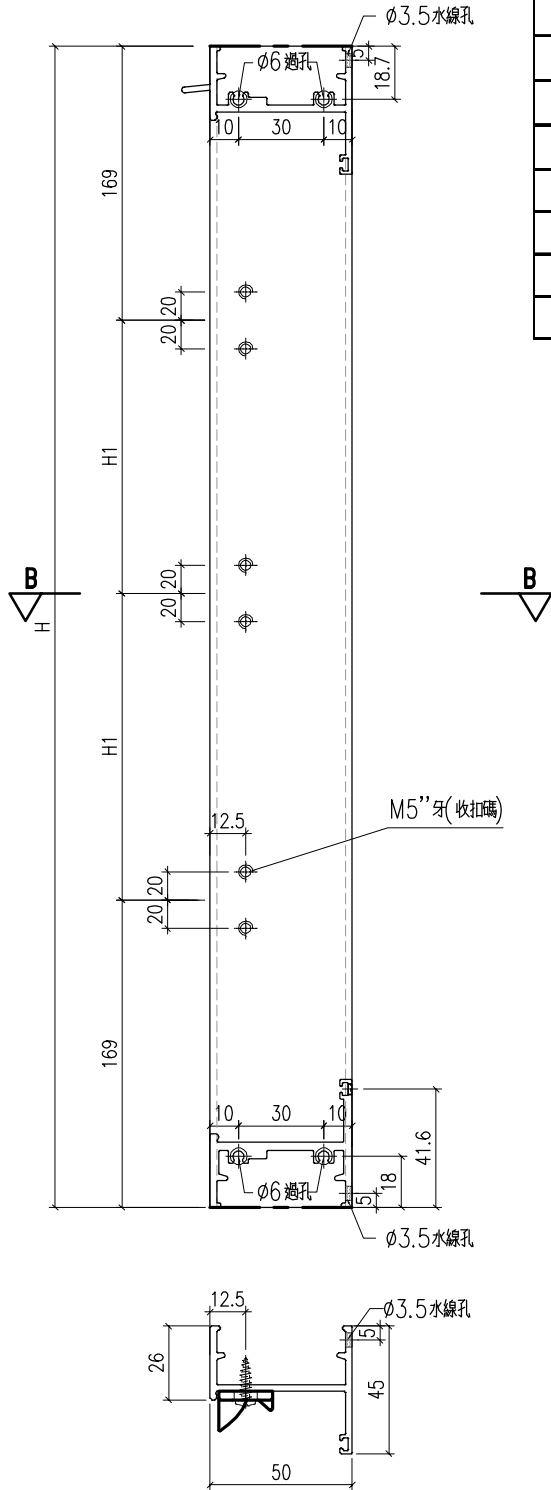

剖圖A-A

工程號	J-860	地盤	馬灣	採 用	附 件
名稱	生邊企加工圖				
材料	X86385		地盤		
顏色	-		工廠		



美特鋁質 有限公司
MIDI Aluminium Fabricator Ltd.

類別		物料號		
制圖	LRA	2023.9.27	圖號	X86385-P4
修改	-	-	數量	—
日期	-	-	批准	

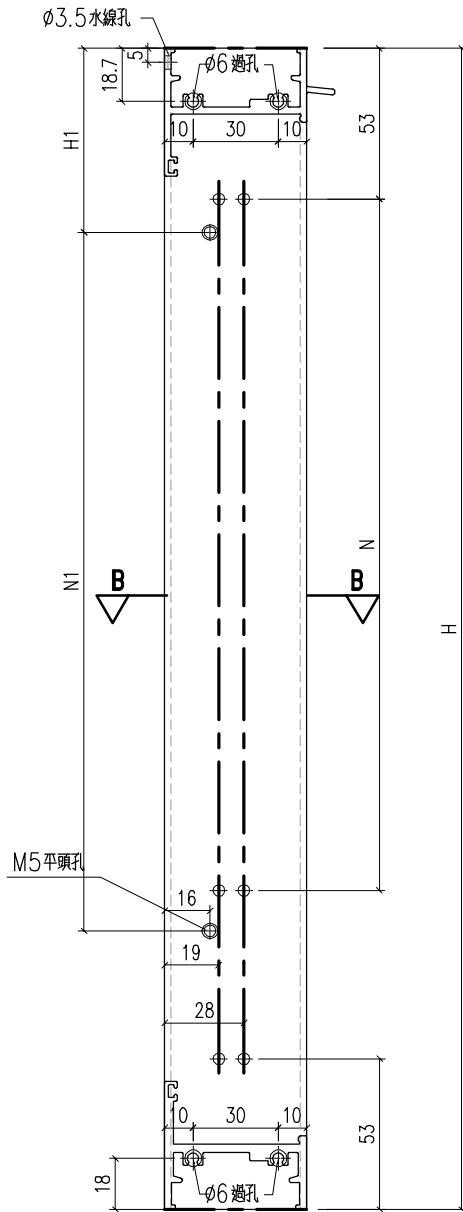

序號	料號	L	N	H1	N1	數量	用於窗號		
1	X86385-P4-1	1295	3	300	197.5	3	300	1	W31a-01
2	X86385-P4-2	1295	3	300	197.5	3	300	1	W31a-02
3	X86385-P4-3	1285	3	300	192.5	3	300	1	W31a-02a
4	X86385-P4-4	1295	3	300	197.5	3	300	1	W31a-03
5	X86385-P4-5	1605	4	300	202.5	4	300	1	W31a-04
6	X86385-P4-6	1890	5	300	195	5	300	1	W34aR-02
7	X86385-P4-7	1890	5	300	195	5	300	1	W34aR-03
8	X86385-P4-8	1380	4	300	90	4	300	1	W34aR-01
9	X86385-P4-9	1700	5	300	100	5	300	1	W34bR-01
10	X86385-P4-10	1750	5	300	125	5	300	1	W34cR-03
11	X86385-P4-11	1915	5	300	207.5	5	300	1	W32d-#1
12	X86385-P4-12	1950	5	300	225	5	300	1	W32.1-01
13	X86385-P4-13	1950	5	300	225	5	300	1	W32.1-02

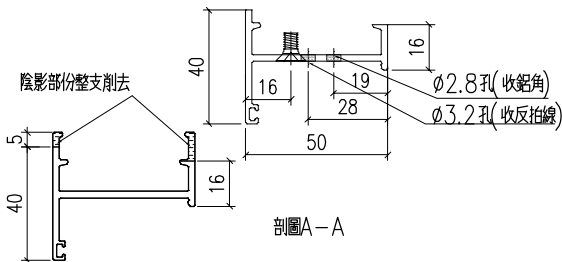

工程號	J-860	地盤	馬灣	附 件
名稱	生邊企加工圖		採用	
材料	X86385		地盤	
顏色	—		工廠	

 美特鋁質有限公司 MIDI Aluminium Fabricator Ltd.				類別		物料號	
				制圖	LRA	2023.9.27	圖號 X86385-P5
修改	-	-		復核	-	-	數量 -
日期	-	-		批准			位置

序號	料號	L	N	H1	N1	數量	用於窗號		
1	X86385-P5-1	1235	3	300	167.5	3	300	2	W31aR-01
2	X86385-P5-2	1705	5	300	102.5	5	300	1	W31aR-02
3	X86385-P5-3	1215	3	300	157.5	3	300	2	W31aR-03
4	X86385-P5-4	1295	3	300	197.5	3	300	1	W31aR-04
5	X86385-P5-5	1295	3	300	47.5	4	300	1	W31aR-05
6	X86385-P5-6	1890	5	300	195	5	300	1	W34a-02
7	X86385-P5-7	1890	5	300	195	5	300	1	W34a-03
8	X86385-P5-8	1380	4	300	90	4	300	1	W34a-01
9	X86385-P5-9	2040	6	300	120	6	300	1	W34b-01
10	X86385-P5-10	1730	5	300	115	5	300	1	W34c-02
11	X86385-P5-11	1500	4	300	150	4	300	1	W34-01
12	X86385-P5-12	1940	5	300	220	5	300	1	W32.1R-01
13	X86385-P5-13	1950	5	300	225	5	300	1	W32.1R-02

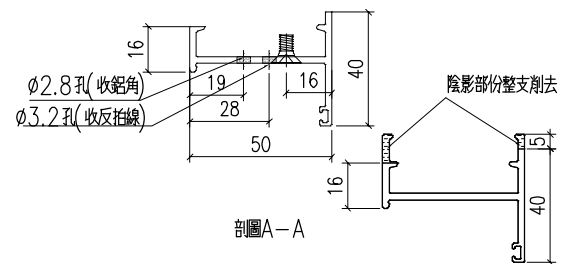
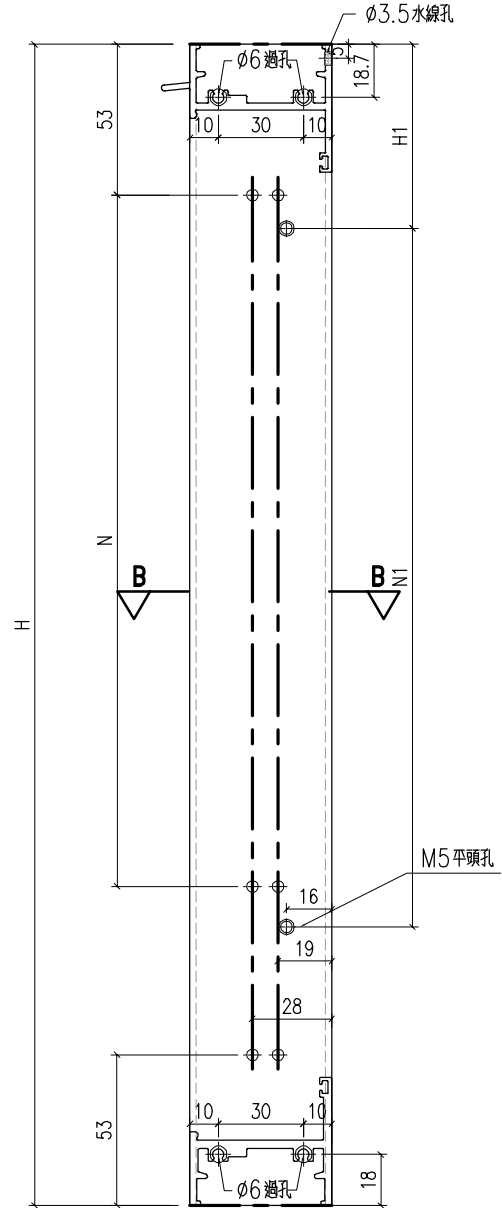

工程號	J-860	地盤	馬灣	採 用	附 件
名稱	生邊企加工圖		地盤		
材料	X86385		工廠		
顏色	-				

 美特鋁質有限公司 MIDI Aluminium Fabricator Ltd.				類別		物料號	
修改	-	-		制圖	LRA	2023.9.27	圖號 X86385-P6
日期	-	-		復核	-	-	數量 -
				批准			位置

序號	料號	H	H1	H2	N	數量	
1	X86385-P6-1	1185	423.5	142.5	3	300	1 W31bR-01
2	X86385-P6-2	1205	433.5	152.5	3	300	1 W31bR-02
3	X86385-P6-3	1705	683.5	252.5	4	300	1 W31bR-03
4	X86385-P6-4	1275	468.5	187.5	3	300	2 W31bR-04

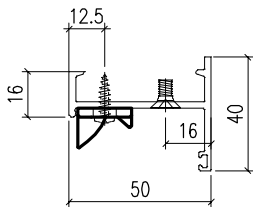
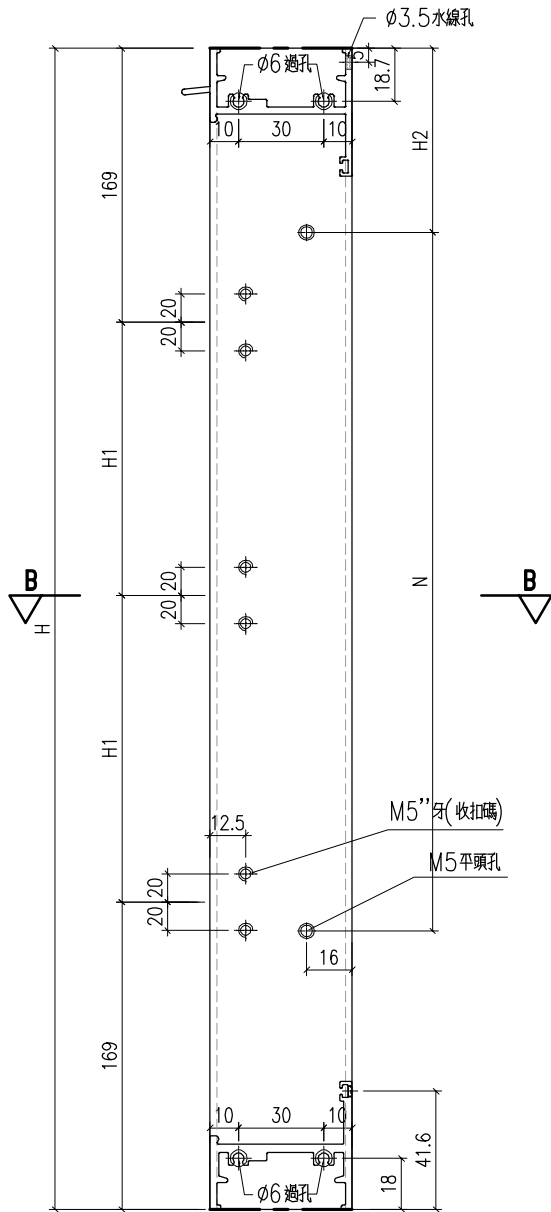

剖面A-A

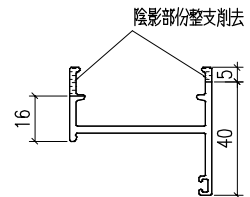

工程號	J-860	地盤	馬灣	附 件
名稱	生邊企加工圖		採用	
材料	X86385		地盤	
顏色	-		工廠	

 美特鋁質有限公司 MIDI Aluminium Fabricator Ltd.				類別		物料號	
修改	-	-		制圖	LRA	2023.9.27	圖號 X86385-P7
日期	-	-		復核	-	-	數量 -
				批准			位置

序號	料號	H	H1	H2	N	數量	用於窗號	
1	X86385-P7-1	1295	201	197.5	3	300	2	W32aR-02
2	X86385-P7-2	1345	211	72.5	4	300	1	W32aR-04
3	X86385-P7-3	1300	216	200	3	300	1	W32.1-01
4	X86385-P7-4	1360	216	80	4	300	1	W32.1-02

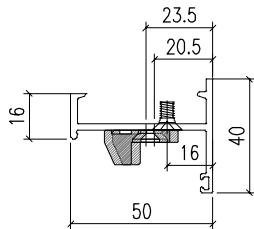
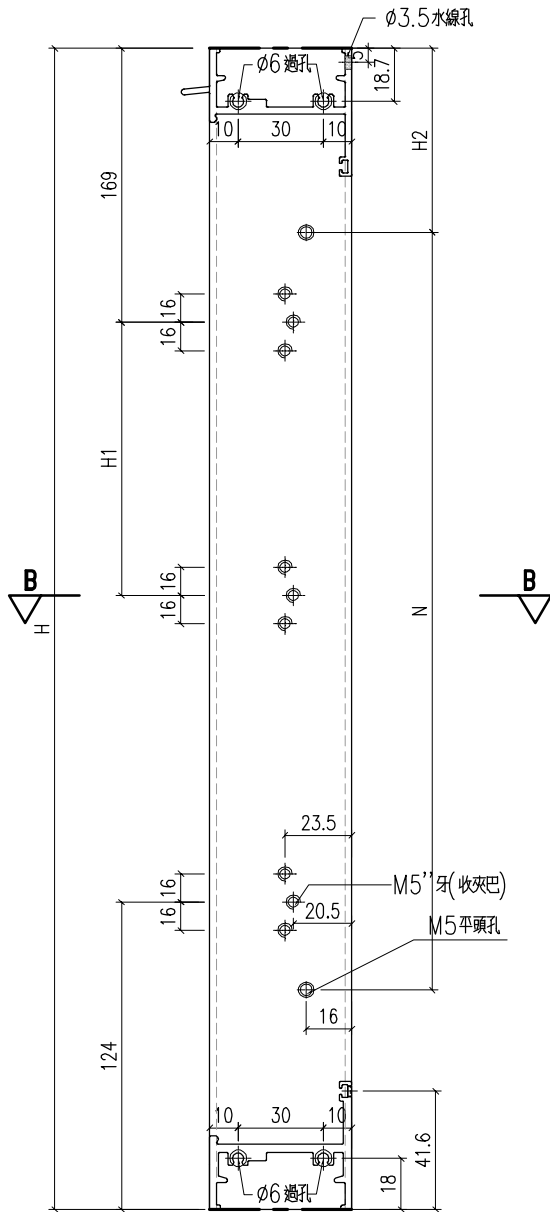

剖面A-A

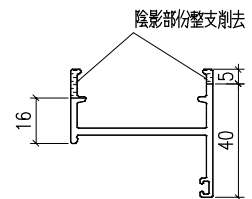

工程號	J-860	地盤	馬灣	附件
名稱	生邊企加工圖		採用	
材料	X86385		地盤	
顏色	-		工廠	



美特鋁質 有限公司
MIDI Aluminium Fabricator Ltd.

類別		物料號		
制圖	LRA	2023.9.27	圖號	X86385-P8
修改	-	-	數量	—
日期	-	-	位置	
復核	-	-		
批准				

序號	料號	H	H1	H2	N	數量	用於窗號	
1	X86385-P8-1	1375	216	87.5	4	300	1	W32a-02
2	X86385-P8-2	1290	211	195	3	300	1	W32.1R-01
3	X86385-P8-3	1340	216	220	3	300	1	W32.1R-02
4								

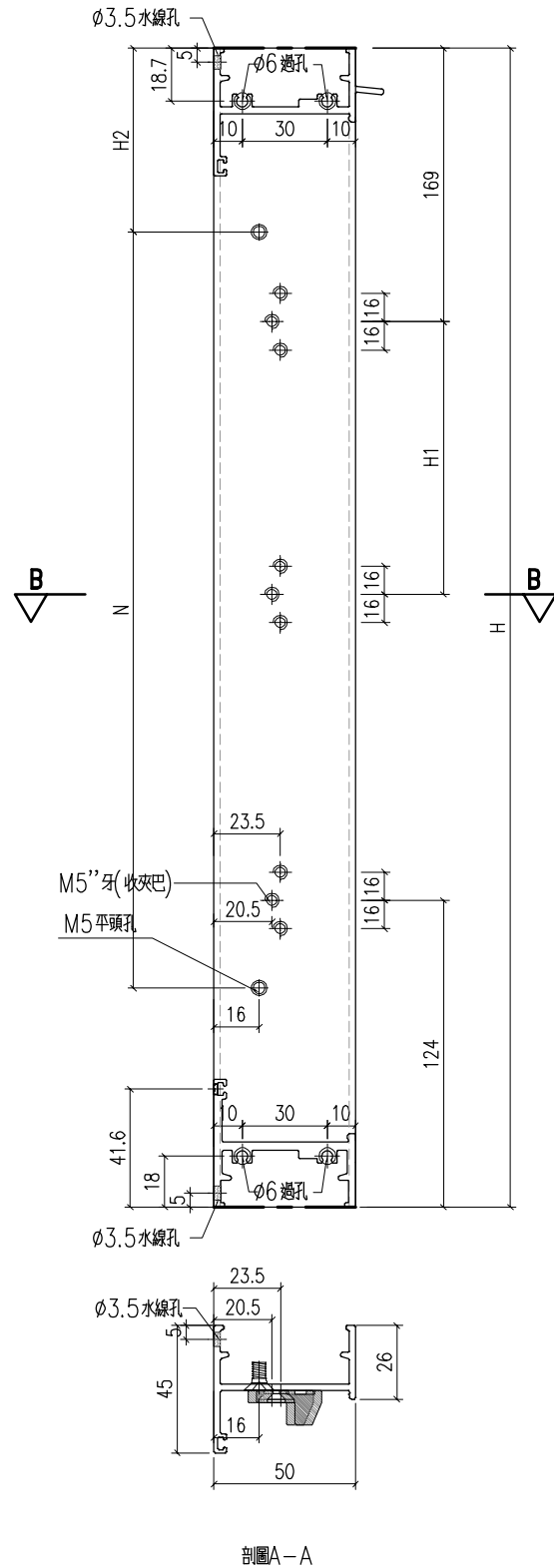

剖圖A-A

工程號	J-860	地盤	馬灣	附件
名稱	生邊企加工圖		採用	
材料	X86385		地盤	
顏色	—		工廠	

 美特鋁質 有限公司 MIDI Aluminium Fabricator Ltd.				類別		物料號	
修改	-	-		制圖	LRA	2023.9.27	圖號 X86385-G1
日期	-	-		復核	-	-	數量 -
				批准			位置

序號	料號	H	N	數量	用於窗號	
1	X86385-G1-1	1360	3	300	1	W18-01
2	X86385-G1-2	1360	3	300	1	W18-03
3	X86385-G1-3	1755	5	300	1	W18-02
4	X86385-G1-4	1940	5	300	1	W18-04
5	X86385-G1-5	1890	5	300	1	W34aR-02
6	X86385-G1-6	1890	5	300	1	W34aR-03
7	X86385-G1-7	1380	4	300	1	W34aR-01
8	X86385-G1-8	1700	5	300	1	W34bR-01
9	X86385-G1-9	1750	5	300	1	W34cR-03
10	X86385-G1-10	1915	5	300	1	W32d-#1
11	X86385-G1-11	665	1	300	1	W32d-#2
12	X86385-G1-12	665	1	300	1	W32d-#3
13	X86385-G1-13	1950	5	300	1	W32.1-01
14	X86385-G1-14	1950	5	300	1	W32.1-02

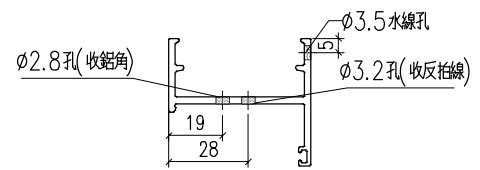
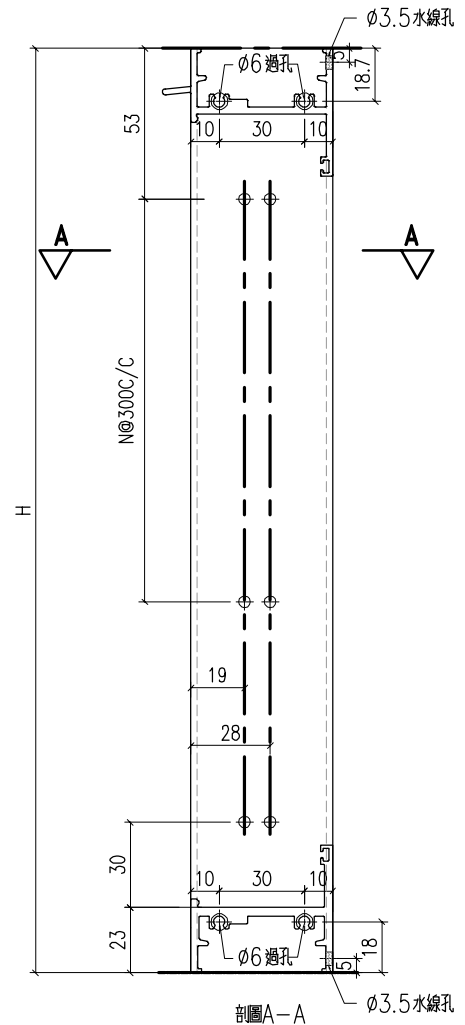

工程號	J-860	地盤	馬灣	附件
名稱	生邊企加工圖		採用	
材料	X86385		地盤	
顏色	-		工廠	

 美特鋁質 有限公司 MIDI Aluminium Fabricator Ltd.				類別		物料號	
修改	-	-		制圖	LRA	2023.9.27	圖號 X86385-G2
日期	-	-		復核	-	-	數量 -
				批准			位置

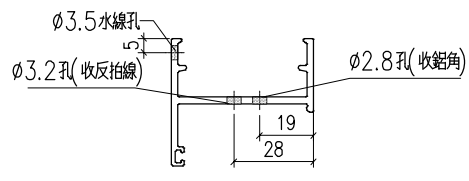
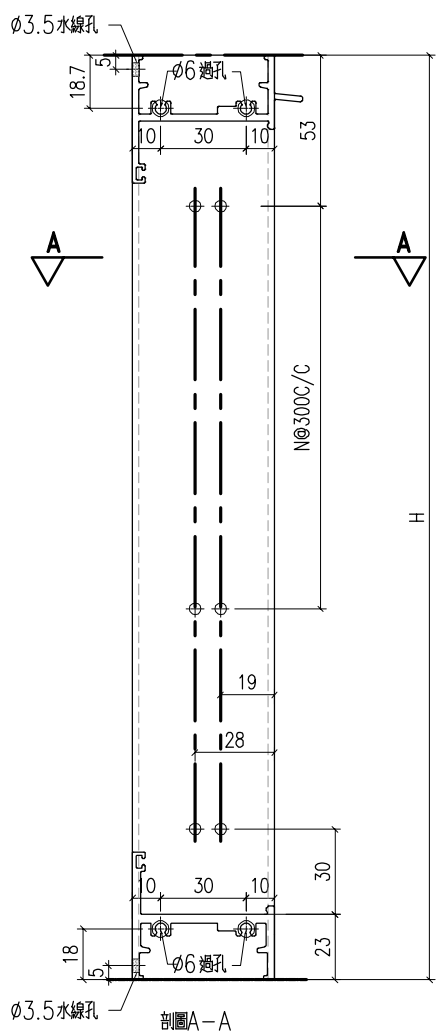

序號	料號	H	N	數量	用於窗號	
1	X86385-G2-1	1360	3	300	1	W18-01
2	X86385-G2-2	1360	3	300	1	W18-03
3	X86385-G2-3	1755	5	300	1	W18-02
4	X86385-G2-4	1940	5	300	1	W18-04
5	X86385-G2-5	1890	5	300	1	W34a-02
6	X86385-G2-6	1890	5	300	1	W34a-03
7	X86385-G2-7	1380	4	300	1	W34a-01
8	X86385-G2-8	2040	6	300	1	W34b-01
9	X86385-G2-9	1730	5	300	1	W34c-02
10	X86385-G2-10	1500	4	300	1	W34-01
11	X86385-G2-11	665	1	300	1	W32d-#2
12	X86385-G2-12	665	1	300	1	W32d-#3
13	X86385-G2-13	1940	5	300	1	W32.1R-01
14	X86385-G2-14	1950	5	300	1	W32.1R-02

工程號	J-860	地盤	馬灣	附件
名稱	生邊企加工圖		採用	
材料	X86385		地盤	
顏色	-		工廠	



美特鋁質 有限公司
MIDI Aluminium Fabricator Ltd.

類別		物料號		
制圖	LRA	2023.5.6	圖號	X86199-SH1
修改	-	-	數量	-
日期	-	-	位置	
復核	-	-		
批准				

序號	料號	W	數量	用於窗號
1	X86199-SH1-1	1192	1	W27.1-1
2	X86199-SH1-2	1162	1	W27.1-2
3	X86199-SH1-3	1142	1	W27.1-3
4	X86199-SH1-4	1202	1	W27.1-4
5	X86199-SH1-5	1257	1	W31a-01
6	X86199-SH1-6	1257	1	W31a-02
7	X86199-SH1-7	1247	1	W31a-02a
8	X86199-SH1-8	1257	1	W31a-03
9	X86199-SH1-9	1567	1	W31a-04
10	X86199-SH1-10	1147	1	W31bR-01
11	X86199-SH1-11	1167	1	W31bR-02
12	X86199-SH1-12	1667	1	W31bR-03
13	X86199-SH1-13	1237	2	W31bR-04
14	X86199-SH1-14	1337	1	W32a-02
15	X86199-SH1-15	1252	1	W32.1R-01
16	X86199-SH1-16	1302	1	W32.1R-02

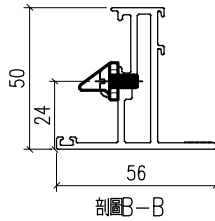
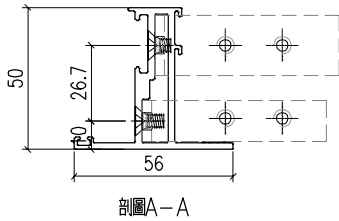
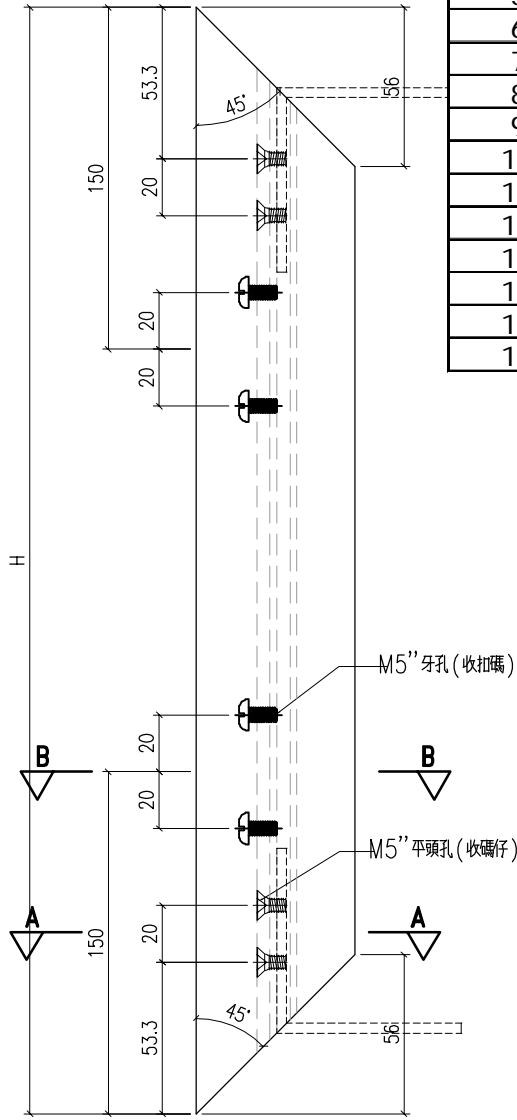

工程號	J-860	地盤	馬灣	附 件
名稱	50窗玉料		採 用	
材 料	X86199		地盤	
顏 色	-		工廠	

 美特鋁質有限公司 MIDI Aluminium Fabricator Ltd.				類別		物料號	
修改	-	-		制圖	LRA	2023.9.27	圖號 X86199-SH2
日期	-	-		復核	-	-	數量 -
				批准			位置

序號	料號	W	H5	數量	用於窗號
1	X86199-SH2-1	1192	666	1	W27.1-1
2	X86199-SH2-2	1162	536	1	W27.1-2
3	X86199-SH2-3	1142	616	1	W27.1-3
4	X86199-SH2-4	1202	556	1	W27.1-4
5	X86199-SH2-5	1257	631	1	W31a-01
6	X86199-SH2-6	1257	631	1	W31a-02
7	X86199-SH2-7	1247	631	1	W31a-02a
8	X86199-SH2-8	1257	631	1	W31a-03
9	X86199-SH2-9	1567	631	1	W31a-04
10	X86199-SH2-10	1147	631	1	W31bR-01
11	X86199-SH2-11	1167	631	1	W31bR-02
12	X86199-SH2-12	1667	631	1	W31bR-03
13	X86199-SH2-13	1237	631	2	W31bR-04
14	X86199-SH2-14	1337	681	1	W32a-02
15	X86199-SH2-15	1252	606	1	W32.1R-01
16	X86199-SH2-16	1302	646	1	W32.1R-02

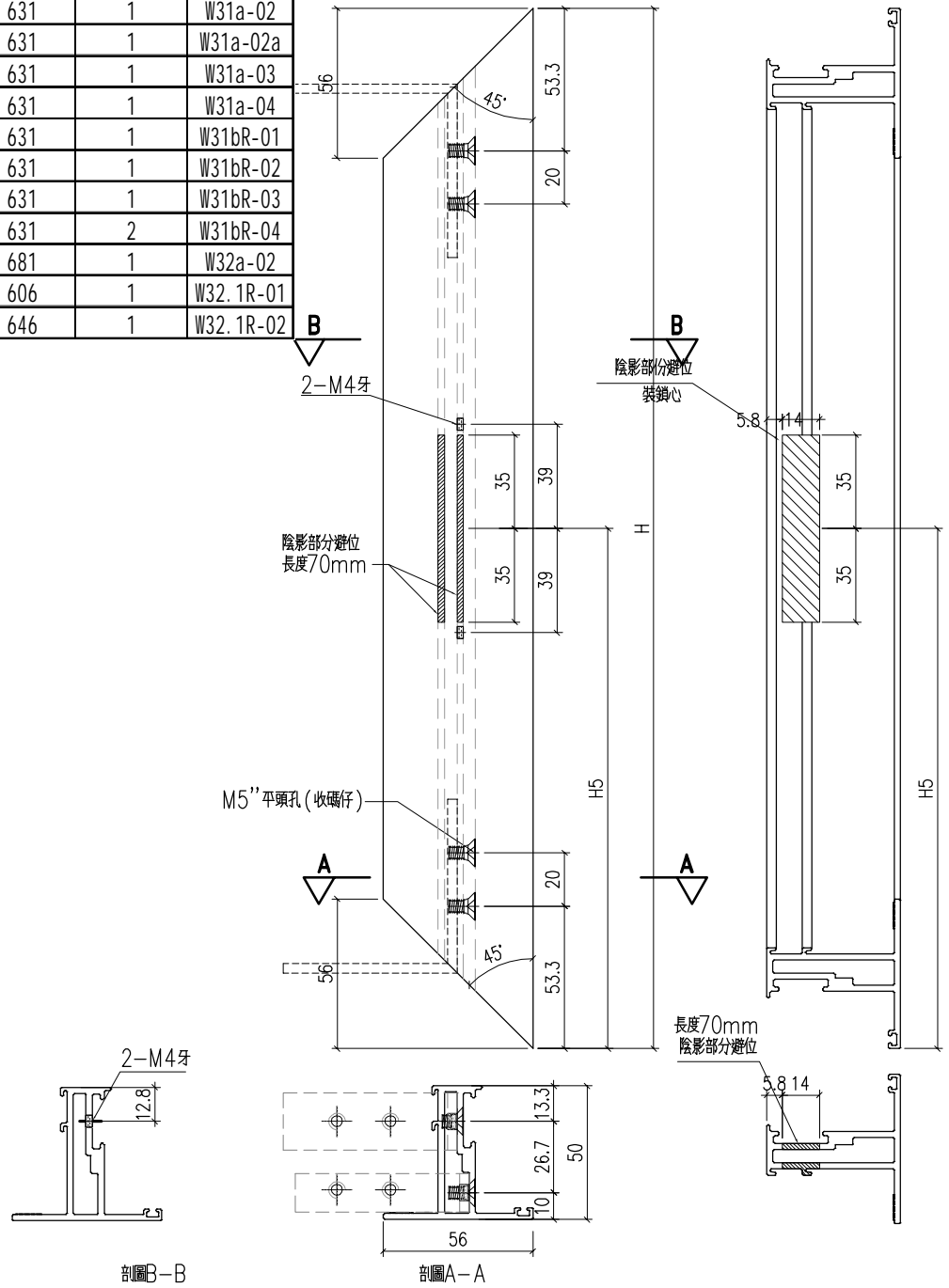

工程號	J-860	地盤	馬灣	附件
名稱	50窗玉料		採用	
材料	X86199		地盤	
顏色	-		工廠	

 美特鋁質 有限公司 MIDI Aluminium Fabricator Ltd.				類別		物料號	
修改	-	-		制圖	LRA	2023.9.27	圖號 X86199-SH3
日期	-	-		復核	-	-	數量 -
				批准			位置

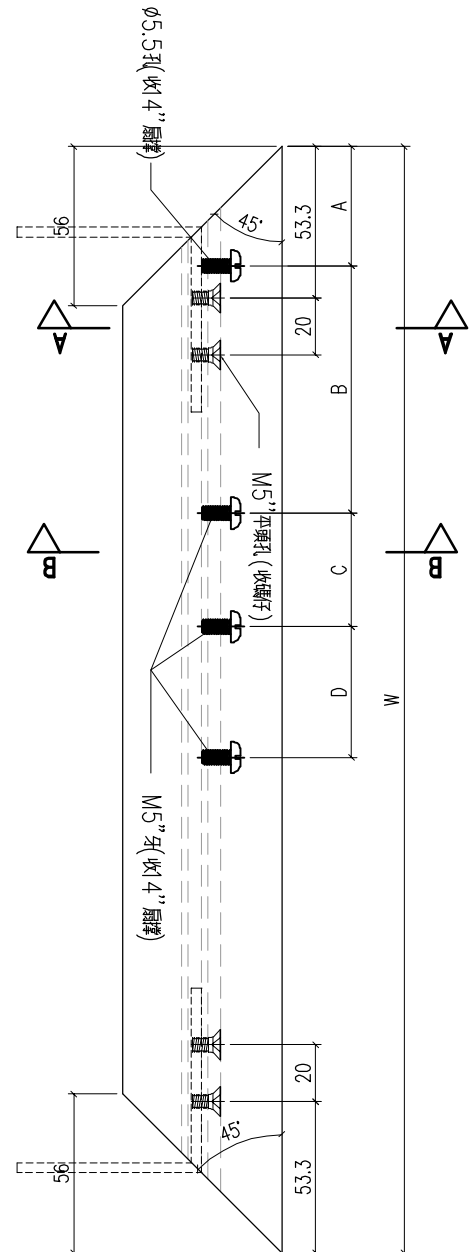
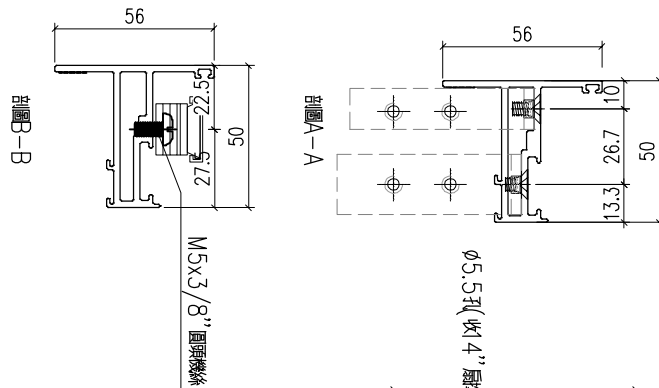

序號	料號	H	A	B	C	D	數量	用於窗號
1	X86199-SH3-1	461	42	47	40	76	1	W27.1-1
2	X86199-SH3-2	461	42	47	40	76	1	W27.1-2
3	X86199-SH3-3	461	42	47	40	76	1	W27.1-3
4	X86199-SH3-4	461	42	47	40	76	1	W27.1-4
5	X86199-SH3-5	666.5	42	87	40	76	1	W31a-01
6	X86199-SH3-6	666.5	42	87	40	76	1	W31a-02
7	X86199-SH3-7	666.5	42	87	40	76	1	W31a-02a
8	X86199-SH3-8	666.5	42	87	40	76	1	W31a-03
9	X86199-SH3-9	631.5	42	87	40	76	1	W31a-04
10	X86199-SH3-10	646.5	42	87	40	76	1	W31bR-01
11	X86199-SH3-11	646.5	42	87	40	76	1	W31bR-02
12	X86199-SH3-12	646.5	42	87	40	76	1	W31bR-03
13	X86199-SH3-13	553.2	42	87	40	76	2	W31bR-04
14	X86199-SH3-14	757	42	87	40	76	1	W32a-02
15	X86199-SH3-15	642	42	87	40	76	1	W32.1R-01
16	X86199-SH3-16	642	42	87	40	76	1	W32.1R-02

工程號	J-860	地盤	馬灣	附 件
名稱	50窗玉料		採用	
材料	X86199		地盤	
顏色	-		工廠	

 美特鋁質有限公司 MIDI Aluminium Fabricator Ltd.				類別		物料號	
修改	-	-		制圖	LRA	2023.9.27	圖號 X86199-SH4
日期	-	-		復核	-	-	數量 -
				批准			位置

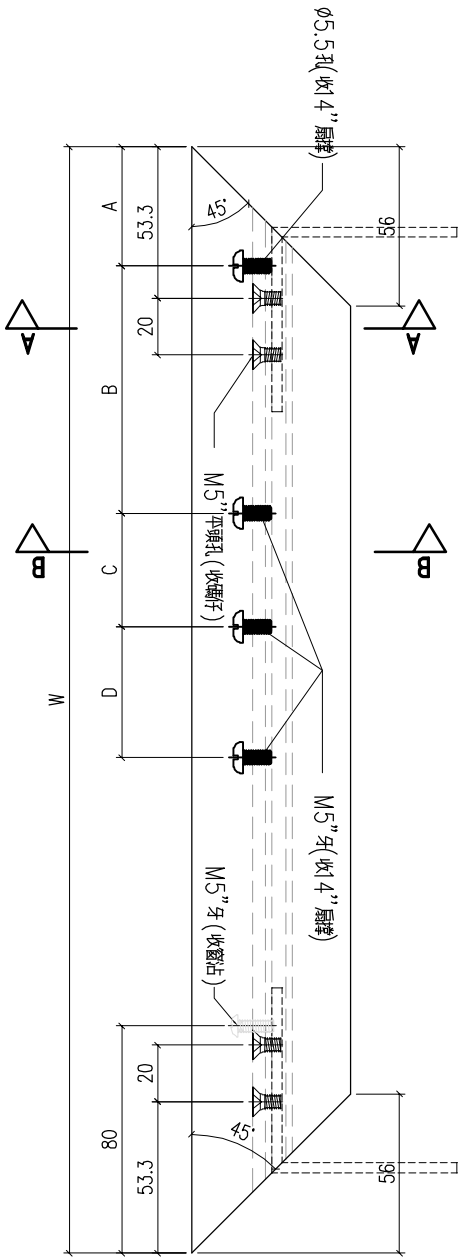
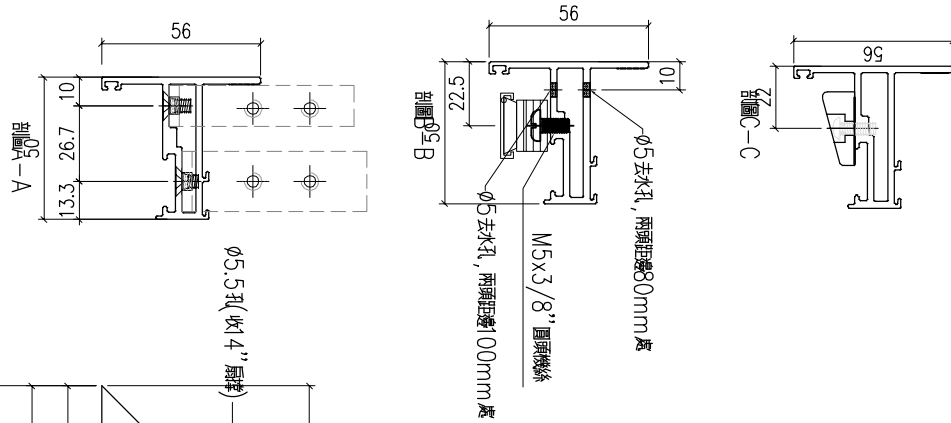

序號	料號	H	A	B	C	D	數量	用於窗號
1	X86199-SH4-1	461	42	47	40	76	1	W27.1-1
2	X86199-SH4-2	461	42	47	40	76	1	W27.1-2
3	X86199-SH4-3	461	42	47	40	76	1	W27.1-3
4	X86199-SH4-4	461	42	47	40	76	1	W27.1-4
5	X86199-SH4-5	666.5	42	87	40	76	1	W31a-01
6	X86199-SH4-6	666.5	42	87	40	76	1	W31a-02
7	X86199-SH4-7	666.5	42	87	40	76	1	W31a-02a
8	X86199-SH4-8	666.5	42	87	40	76	1	W31a-03
9	X86199-SH4-9	631.5	42	87	40	76	1	W31a-04
10	X86199-SH4-10	646.5	42	87	40	76	1	W31bR-01
11	X86199-SH4-11	646.5	42	87	40	76	1	W31bR-02
12	X86199-SH4-12	646.5	42	87	40	76	1	W31bR-03
13	X86199-SH4-13	553.2	42	87	40	76	2	W31bR-04
14	X86199-SH4-14	757	42	87	40	76	1	W32a-02
15	X86199-SH4-15	642	42	87	40	76	1	W32.1R-01
16	X86199-SH4-16	642	42	87	40	76	1	W32.1R-02

工程號	J-860	地盤	馬灣	探 用 地 盤 工 廠	附 件
名稱	50窗玉料				
材料	X86199				
顏色	-				

 美特鋁質有限公司 MIDI Aluminium Fabricator Ltd.				類別		物料號	
修改	-	-		制圖	LRA	2023.9.27	圖號 X86199-SH5
日期	-	-		復核	-	-	數量 -
				批准			位置

序號	料號	W	H5	數量	用於窗號
1	X86199-SH5-1	1192	666	1	W27.1-1
2	X86199-SH5-2	1162	536	1	W27.1-2
3	X86199-SH5-3	1142	616	1	W27.1-3
4	X86199-SH5-4	1202	556	1	W27.1-4
5	X86199-SH5-5	1197	631	2	W31aR-01
6	X86199-SH5-6	1667	631	1	W31aR-02
7	X86199-SH5-7	1177	631	2	W31aR-03
8	X86199-SH5-8	1257	631	1	W31aR-04
9	X86199-SH5-9	1257	631	1	W31aR-05
10	X86199-SH5-10	1147	631	2	W31bR-01
11	X86199-SH5-11	1167	631	1	W31bR-02
12	X86199-SH5-12	1667	631	1	W31bR-03
13	X86199-SH5-13	1237	631	2	W31bR-04
14	X86199-SH5-14	1257	631	2	W32aR-02
15	X86199-SH5-15	1307	661	1	W32aR-04
16	X86199-SH5-16	1262	606	1	W32.1-01
17	X86199-SH5-17	1322	666	1	W32.1-02

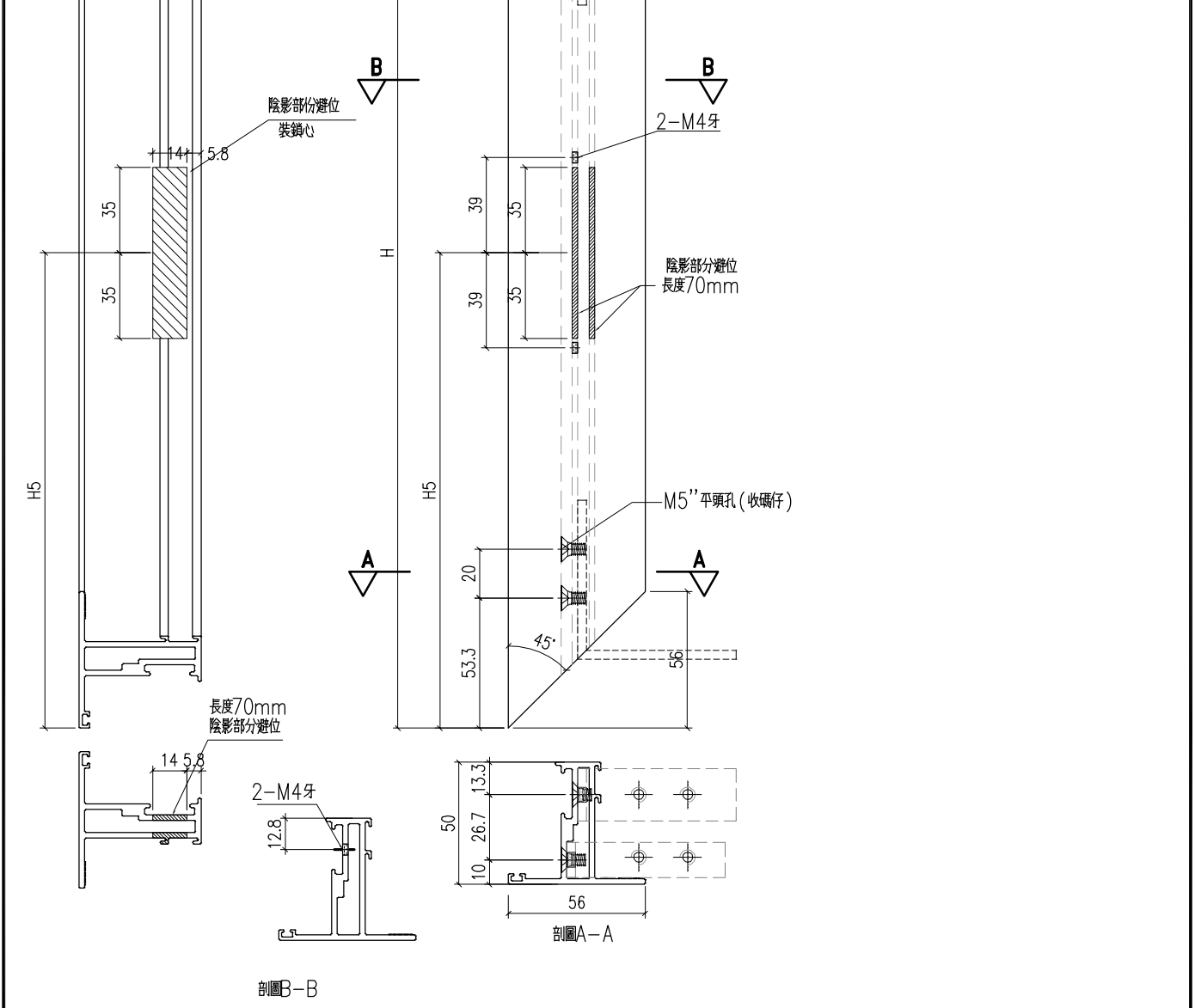

工程號	J-860	地盤	馬灣	附 件
名稱	50窗玉料		採用	
材料	X86199		地盤	
顏色	-		工廠	

 美特鋁質有限公司 MIDI Aluminium Fabricator Ltd.				類別		物料號	
修改	-	-		制圖	LRA	2023.5.6	圖號 X86199-SH6
日期	-	-		復核	-	-	數量 -
				批准			位置

序號	料號	W	數量	用於窗號
1	X86199-SH6-1	1192	1	W27.1-1
2	X86199-SH6-2	1162	1	W27.1-2
3	X86199-SH6-3	1142	1	W27.1-3
4	X86199-SH6-4	1202	1	W27.1-4
5	X86199-SH6-5	1197	2	W31aR-01
6	X86199-SH6-6	1667	1	W31aR-02
7	X86199-SH6-7	1177	2	W31aR-03
8	X86199-SH6-8	1257	1	W31aR-04
9	X86199-SH6-9	1257	1	W31aR-05
10	X86199-SH6-10	1147	2	W31bR-01
11	X86199-SH6-11	1167	1	W31bR-02
12	X86199-SH6-12	1667	1	W31bR-03
13	X86199-SH6-13	1237	2	W31bR-04
14	X86199-SH6-14	1257	2	W32aR-02
15	X86199-SH6-15	1307	1	W32aR-04
16	X86199-SH6-16	1262	1	W32.1-01
17	X86199-SH6-17	1322	1	W32.1-02

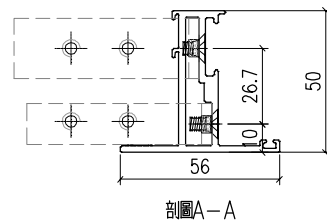
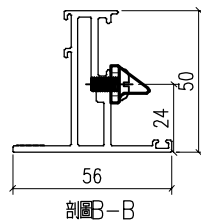
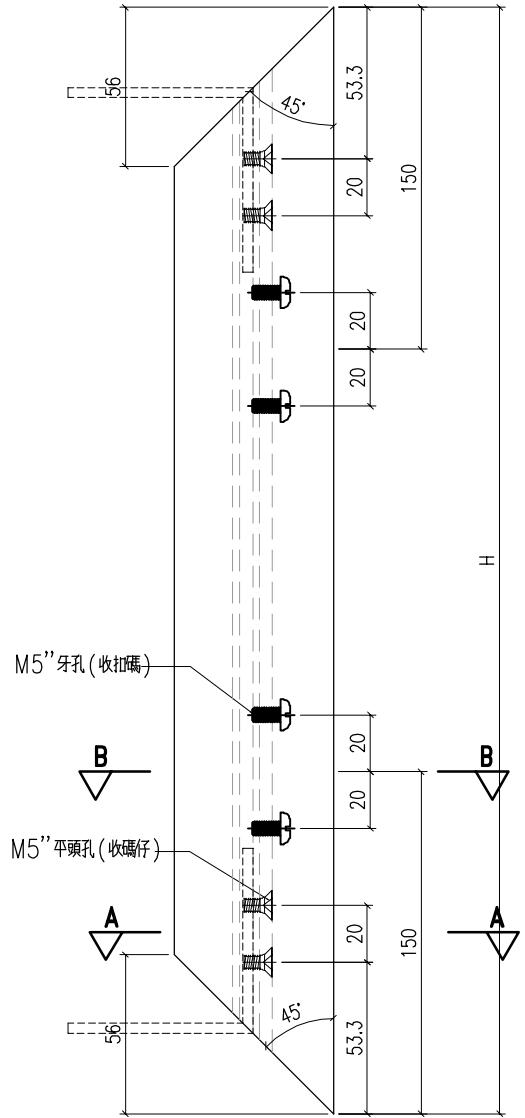

工程號	J-860	地盤	馬灣	附 件
名稱	50窗玉料		採用	
材料	X86199		地盤	
顏色	-		工廠	

 美特鋁質有限公司 MIDI Aluminium Fabricator Ltd.				類別		物料號	
修改	-	-		制圖	LRA	2023.9.27	圖號
日期	-	-		復核	-	-	數量
				批准			位置

序號	料號	H	A	B	C	D	數量	用於窗號
1	X86199-SH7-1	456.5	42	47	40	76	1	W27.1-1
2	X86199-SH7-2	456.5	42	47	40	76	1	W27.1-2
3	X86199-SH7-3	456.5	42	47	40	76	1	W27.1-3
4	X86199-SH7-4	456.5	42	47	40	76	1	W27.1-4
5	X86199-SH7-5	511.5	42	87	40	76	2	W31aR-01
6	X86199-SH7-6	666.5	42	87	40	76	1	W31aR-02
7	X86199-SH7-7	506.5	42	87	40	76	2	W31aR-03
8	X86199-SH7-8	666.5	42	87	40	76	1	W31aR-04
9	X86199-SH7-9	666.5	42	87	40	76	1	W31aR-05
10	X86199-SH7-10	666.5	42	87	40	76	2	W31bR-01
11	X86199-SH7-11	666.5	42	87	40	76	1	W31bR-02
12	X86199-SH7-12	666.5	42	87	40	76	1	W31bR-03
13	X86199-SH7-13	573.2	42	87	40	76	2	W31bR-04
14	X86199-SH7-14	402	41.5	68.5	66	0	2	W32aR-02
15	X86199-SH7-15	787	42	87	40	76	1	W32aR-04
16	X86199-SH7-16	642	42	87	40	76	1	W32.1-01
17	X86199-SH7-17	642	42	87	40	76	1	W32.1-02

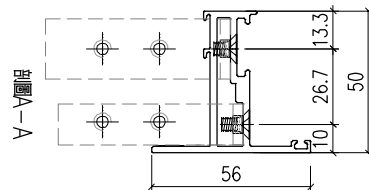
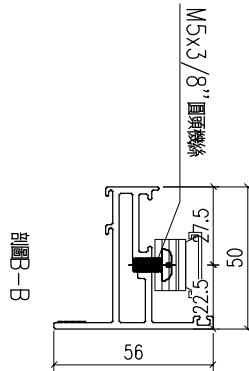
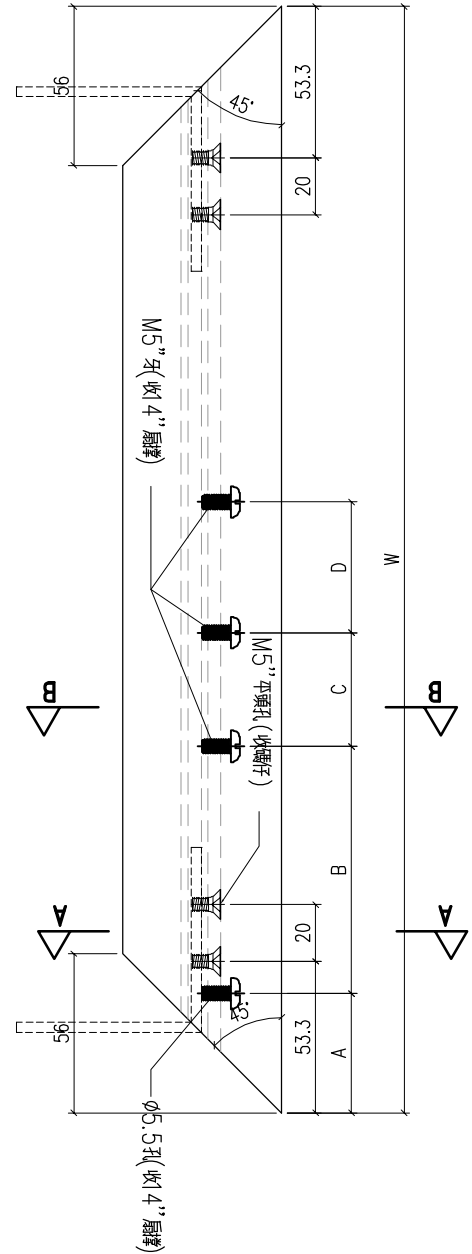

工程號	J-860	地盤	馬灣	採 用	附 件
名稱	50窗玉料				
材料	X86199		地盤		
顏色	-		工廠		

 美特鋁質有限公司 MIDI Aluminium Fabricator Ltd.				類別		物料號	
修改	-	-		制圖	LRA	2023.9.27	圖號 X86199-SH8
日期	-	-		復核	-	-	數量 -
				批准			位置

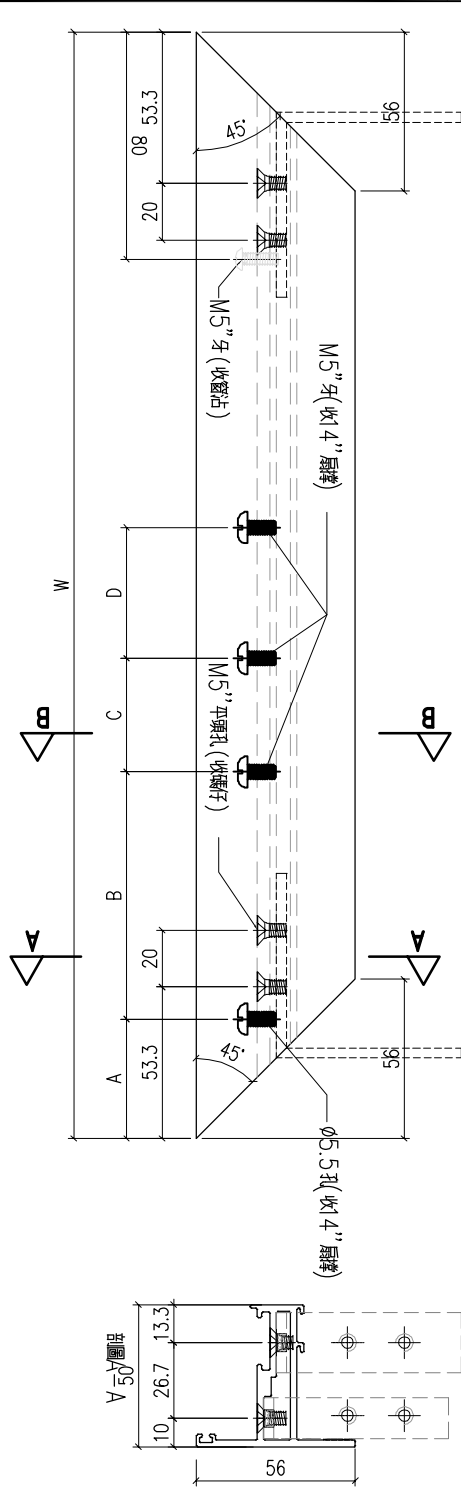

序號	料號	H	A	B	C	D	數量	用於窗號
1	X86199-SH8-1	456.5	42	47	40	76	1	W27.1-1
2	X86199-SH8-2	456.5	42	47	40	76	1	W27.1-2
3	X86199-SH8-3	456.5	42	47	40	76	1	W27.1-3
4	X86199-SH8-4	456.5	42	47	40	76	1	W27.1-4
5	X86199-SH8-5	511.5	42	87	40	76	2	W31aR-01
6	X86199-SH8-6	666.5	42	87	40	76	1	W31aR-02
7	X86199-SH8-7	506.5	42	87	40	76	2	W31aR-03
8	X86199-SH8-8	666.5	42	87	40	76	1	W31aR-04
9	X86199-SH8-9	666.5	42	87	40	76	1	W31aR-05
10	X86199-SH8-10	666.5	42	87	40	76	2	W31bR-01
11	X86199-SH8-11	666.5	42	87	40	76	1	W31bR-02
12	X86199-SH8-12	666.5	42	87	40	76	1	W31bR-03
13	X86199-SH8-13	573.2	42	87	40	76	2	W31bR-04
14	X86199-SH8-14	402	41.5	68.5	66	0	2	W32aR-02
15	X86199-SH8-15	787	42	87	40	76	1	W32aR-04
16	X86199-SH8-16	642	42	87	40	76	1	W32.1-01
17	X86199-SH8-17	642	42	87	40	76	1	W32.1-02

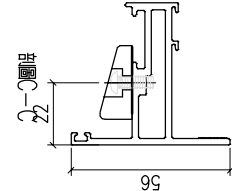
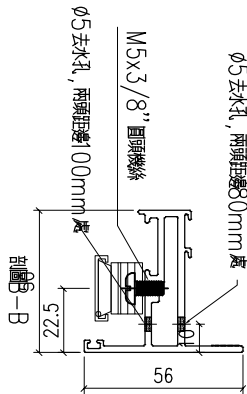
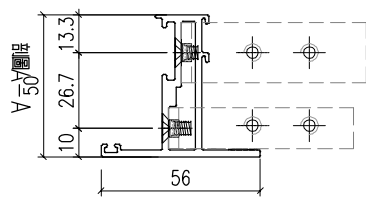

工程號	J-860	地盤	馬灣	採 用	附 件
名稱	50窗玉料		地盤		
材料	X86199		工廠		
顏色	-				

 美特鋁質有限公司 MIDI Aluminium Fabricator Ltd.				類別		物料號	
修改	-	-		制圖	LRA	2023.9.27	圖號 X86207-P1
日期	-	-		復核	-	-	數量 -
				批准			位置

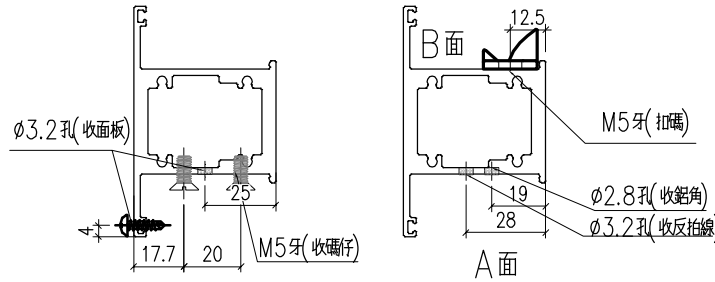
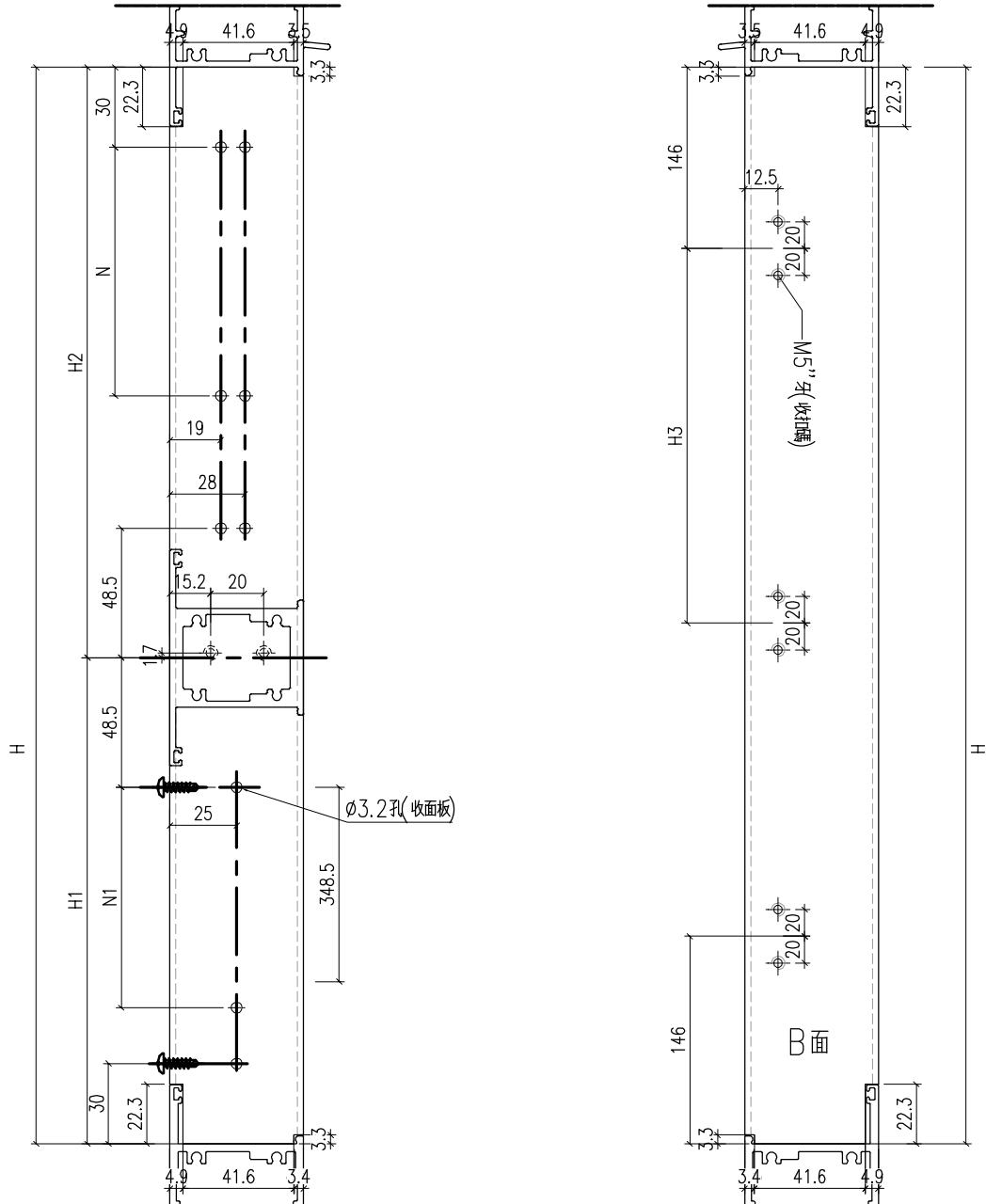

序號	料號	H	H1	H2	N	H3	N1	數量	用於窗號	
1	X86207-P1-1	1184	527	657	1	300	446	300	1	W27.1-01
2	X86207-P1-2	1154	427	727	2	300	431	300	1	W27.1-02
3	X86207-P1-3	1134	527	607	1	300	421	300	1	W27.1-03
4	X86207-P1-4	1194	427	767	2	300	451	300	1	W27.1-04

工程號	J-860	地盤	馬灣	附 件
名稱	左生右生		採用	
材料	X86207		地盤	
顏色	-		工廠	

 美特鋁質 有限公司 MIDI Aluminium Fabricator Ltd.				類別		物料號	
				制圖	LRA	2023.9.27	圖號 X86207-P2
修改	-	-		復核	-	-	數量 --
日期	-	-		批准			位置

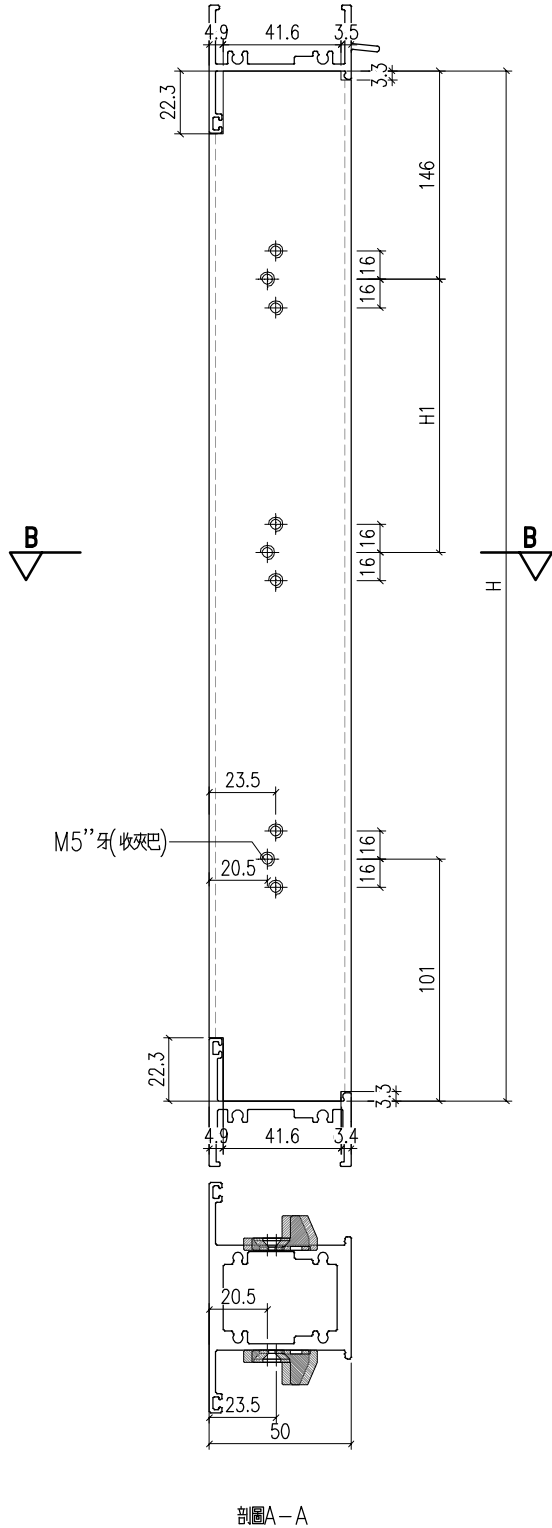

序號	料號	H				H1	數量	用於窗號
1	X86207-P2-1	1184				151	1	W27.1-01
2	X86207-P2-2	1154				201	1	W27.1-02
3	X86207-P2-3	1134				151	1	W27.1-03
4	X86207-P2-4	1194				211	1	W27.1-04

工程號	J-860	地盤	馬灣	附 件
名稱	左生右生		採用	
材料	X86207		地盤	
顏色	-		工廠	

 美特鋁質有限公司 MIDI Aluminium Fabricator Ltd.				類別		物料號	
				制圖	LRA	2023.9.27	圖號 X86207-P3
修改	-	-		復核	-	-	數量 1
日期	-	-		批准			位置

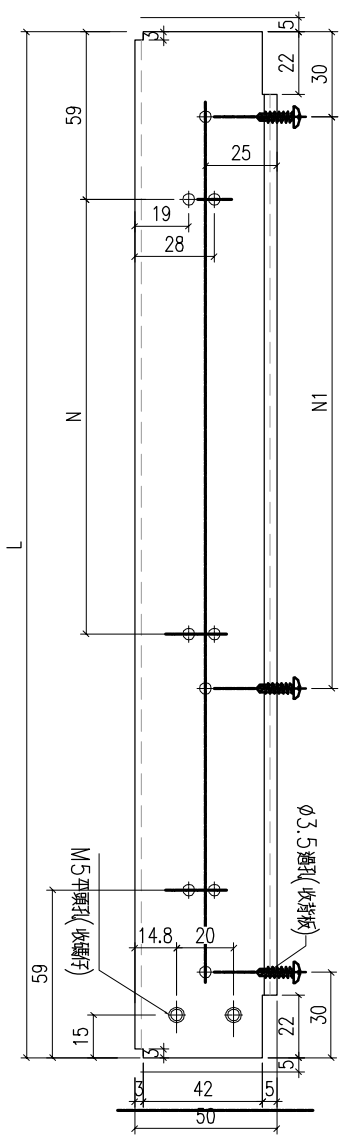
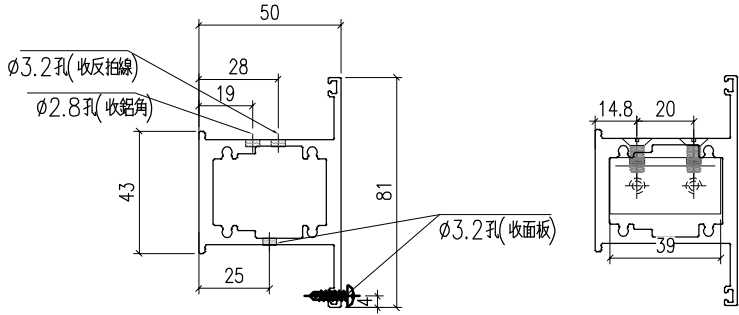

序號	料號	L		N	H3	N1	數量	用於窗號
1	X86207-P3-1	768.5		2	300	2	300	1 W27.1-01
2	X86207-P3-2	598.5		1	300	1	300	1 W27.1-02
3	X86207-P3-3	788.5		2	300	2	300	1 W27.1-03
4	X86207-P3-4	598.5		1	300	1	300	1 W27.1-04

工程號	J-860	地盤	馬灣	附 件
名稱	上生下生中橫		採用	
材料	X86207		地盤	
顏色	-		工廠	

 美特鋁質 有限公司 MIDI Aluminium Fabricator Ltd.				類別		物料號	
修改	-	-		制圖	LRA	2023.9.27	圖號 X86207-P4
日期	-	-		復核	-	-	數量 -
				批准			位置

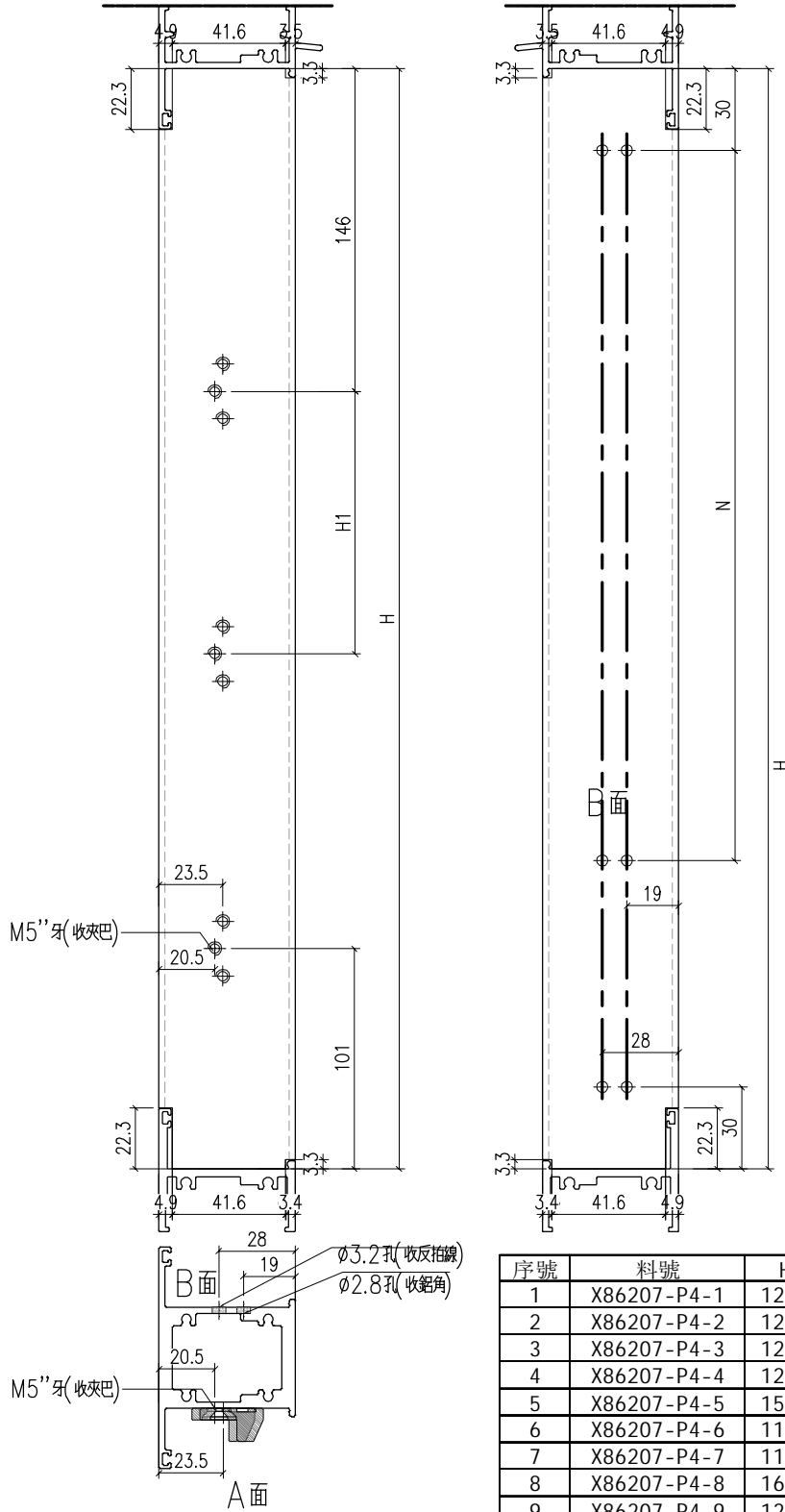

序號	料號	H	H1	N	數量	用於窗號
1	X86207-P4-1	1249	201	3	300	1 W31a-01
2	X86207-P4-2	1249	201	3	300	1 W31a-02
3	X86207-P4-3	1239	196	3	300	1 W31a-02a
4	X86207-P4-4	1249	201	3	300	1 W31a-03
5	X86207-P4-5	1559	356	4	300	1 W31a-04
6	X86207-P4-6	1139	146	3	300	1 W31bR-01
7	X86207-P4-7	1159	156	3	300	1 W31bR-02
8	X86207-P4-8	1659	406	5	300	1 W31bR-03
9	X86207-P4-9	1229	191	3	300	2 W31bR-04

工程號	J-860	地盤	馬灣	附 件
名稱	左生右生		採用	
材料	X86207		地盤	
顏色	-		工廠	

 美特鋁質 有限公司 MIDI Aluminium Fabricator Ltd.				類別		物料號	
修改	-	-		制圖	LRA	2023.9.27	圖號 X86207-P5
日期	-	-		復核	-	-	數量 -
				批准			位置

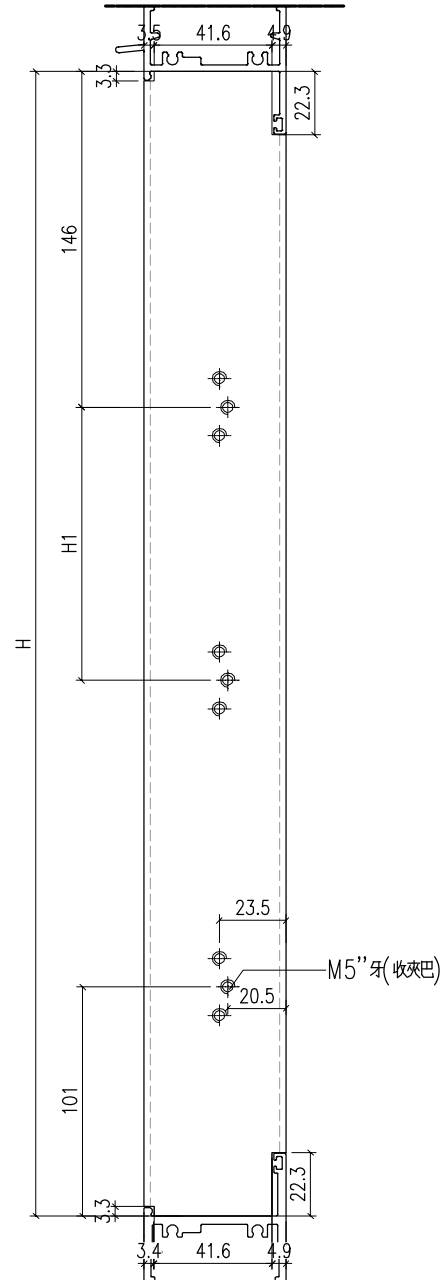
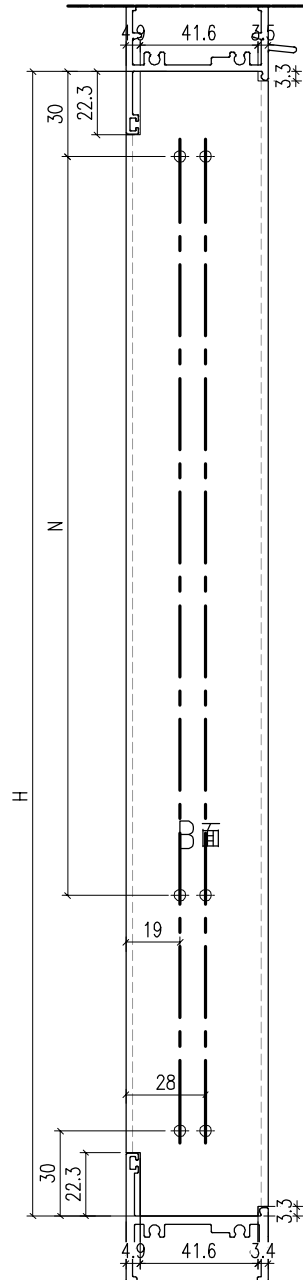

序號	料號	H	H1	N	數量	用於窗號
1	X86207-P5-1	1189	171	3	300	2 W31aR-01
2	X86207-P5-2	1659	406	5	300	1 W31aR-02
3	X86207-P5-3	1169	161	3	300	2 W31aR-03
4	X86207-P5-4	1249	201	3	300	1 W31aR-04
5	X86207-P5-5	1249	201	3	300	1 W31aR-05
6	X86207-P5-6	1139	146	3	300	1 W31bR-01
7	X86207-P5-7	1159	156	3	300	1 W31bR-02
8	X86207-P5-8	1659	406	5	300	1 W31bR-03
9	X86207-P5-9	1229	191	3	300	2 W31bR-04

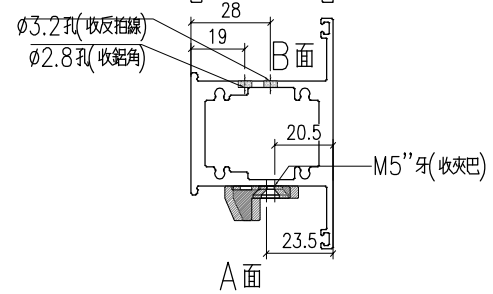

工程號	J-860	地盤	馬灣	附 件
名稱	左生右生		採用	
材料	X86207		地盤	
顏色	-		工廠	

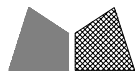

美特鋁質有限公司
MIDI Aluminium Fabricator Ltd.

類別		物料號		
制圖	LRA	2023.9.27	圖號	X86207-G1
修改	-	-	數量	-
日期	-	-	位置	
復核	-	-		
批准				

序號	料號	H	N		數量	用於窗號
1	X86027-G1-1	1314	3	300	1	W18-01
2	X86027-G1-2	1314	3	300	1	W18-03
3	X86027-G1-3	1654	5	300	1	W34bR-01
4	X86027-G1-4	1684	5	300	1	W34c-02
5	X86027-G1-5	1454	4	300	2	W34-01
6	X86027-G1-6	619	1	300	2	W32d-#2

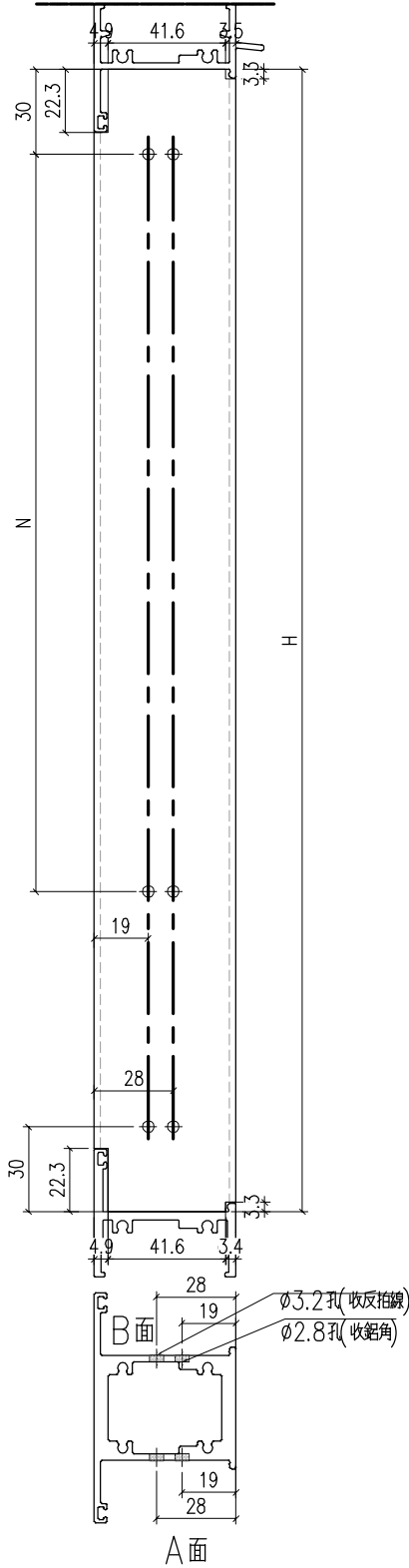

工程號	J-860	地盤	馬灣	附件
名稱	左生右生		採用	
材料	X86207		地盤	
顏色	-		工廠	

 美特鋁質 有限公司 MIDI Aluminium Fabricator Ltd.				類別		物料號	
修改	-	-		制圖	LRA	2023.9.27	圖號 X86202-P1
日期	-	-		復核	-	-	數量 -
				批准			位置

料號	H	H5	數量	用於窗號
X86202-P1-1	1116.2	628.1	1	W27.1-1
X86202-P1-2	1086.2	498.1	1	W27.1-2
X86202-P1-3	1066.2	578.1	1	W27.1-3
X86202-P1-4	1126.2	518.1	1	W27.1-4
X86202-P1-5	1181.2	593.1	1	W31a-01
X86202-P1-6	1181.2	593.1	1	W31a-02
X86202-P1-7	1171.2	593.1	1	W31a-02a
X86202-P1-8	1181.2	593.1	1	W31a-03
X86202-P1-9	1491.2	593.1	1	W31a-04
X86202-P1-10	1071.2	593.1	1	W31bR-01
X86202-P1-11	1091.2	593.1	1	W31bR-02
X86202-P1-12	1591.2	593.1	1	W31bR-03
X86202-P1-13	1161.2	593.1	2	W31bR-04
X86202-P1-14	1261.2	643.1	1	W32a-02
X86202-P1-15	1176.2	568.1	1	W32.1R-01
X86202-P1-16	1226.2	608.1	1	W32.1R-02

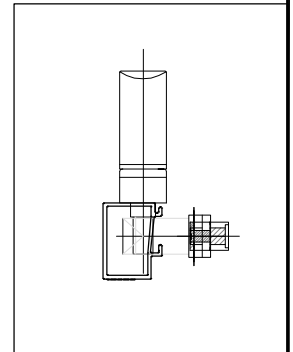
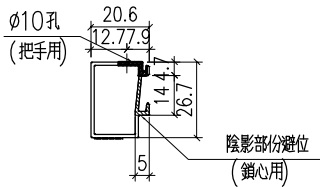
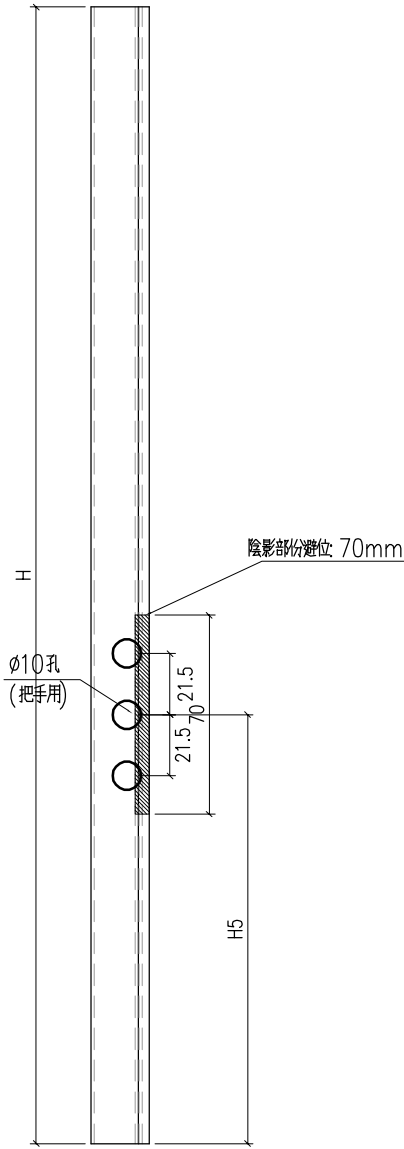

工程號	J-860	地盤	馬灣	採 用	附 件
名稱	50窗玻璃線				
材料	X86202		地盤		
顏色	-		工廠		

 美特鋁質 有限公司 MIDI Aluminium Fabricator Ltd.				類別		物料號	
修改	-	-		制圖	LRA	2023.9.27	圖號 X86202-P2
日期	-	-		復核	-	-	數量 -
				批准			位置

料號	H	H5	數量	用於窗號
X86202-P2-1	1116.2	628.1	1	W27.1-1
X86202-P2-2	1086.2	498.1	1	W27.1-2
X86202-P2-3	1066.2	578.1	1	W27.1-3
X86202-P2-4	1126.2	518.1	1	W27.1-4
X86202-P2-5	1121.2	593.1	2	W31aR-01
X86202-P2-6	1591.2	593.1	1	W31aR-02
X86202-P2-7	1101.2	593.1	2	W31aR-03
X86202-P2-8	1181.2	593.1	1	W31aR-04
X86202-P2-9	1181.2	593.1	1	W31aR-05
X86202-P2-10	1071.2	593.1	2	W31bR-01
X86202-P2-11	1091.2	593.1	1	W31bR-02
X86202-P2-12	1591.2	593.1	1	W31bR-03
X86202-P2-13	1161.2	593.1	2	W31bR-04
X86202-P2-14	1181.2	593.1	2	W32aR-02
X86202-P2-15	1231.2	623.1	1	W32aR-04
X86202-P2-16	1186.2	568.1	1	W32.1-01
X86202-P2-17	1246.2	628.1	1	W32.1-02

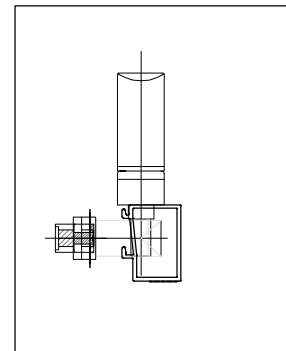
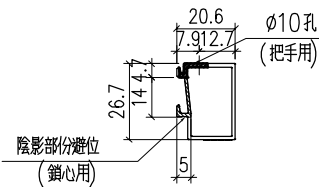
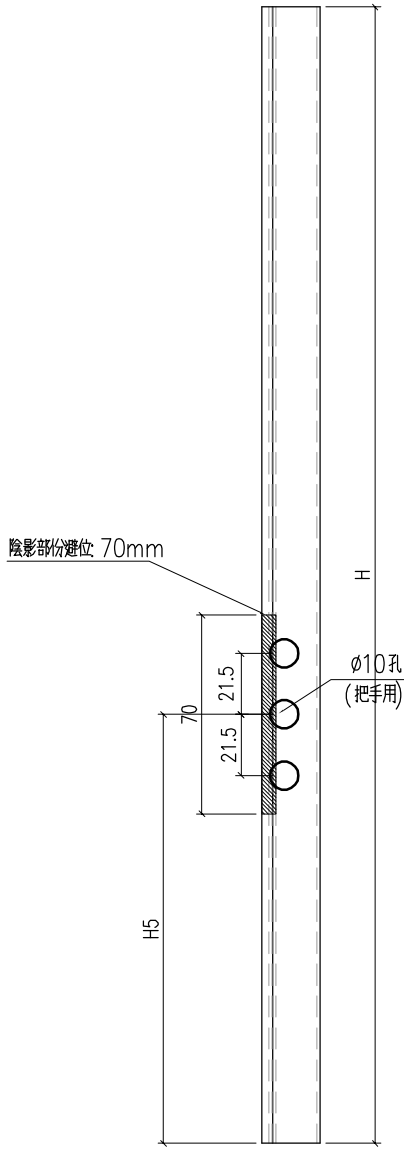

工程號	J-860	地盤	馬灣	採 用	附 件
名稱	50窗玻璃線				
材料	X86202		地盤		
顏色	-		工廠		

 美特鋁質 有限公司 MIDI Aluminium Fabricator Ltd.				類別		物料號	
修改	-	-		制圖	LRA	2023.9.27	圖號 X86386-W27.1
日期	-	-		復核	-	-	數量 -
				批准			位置

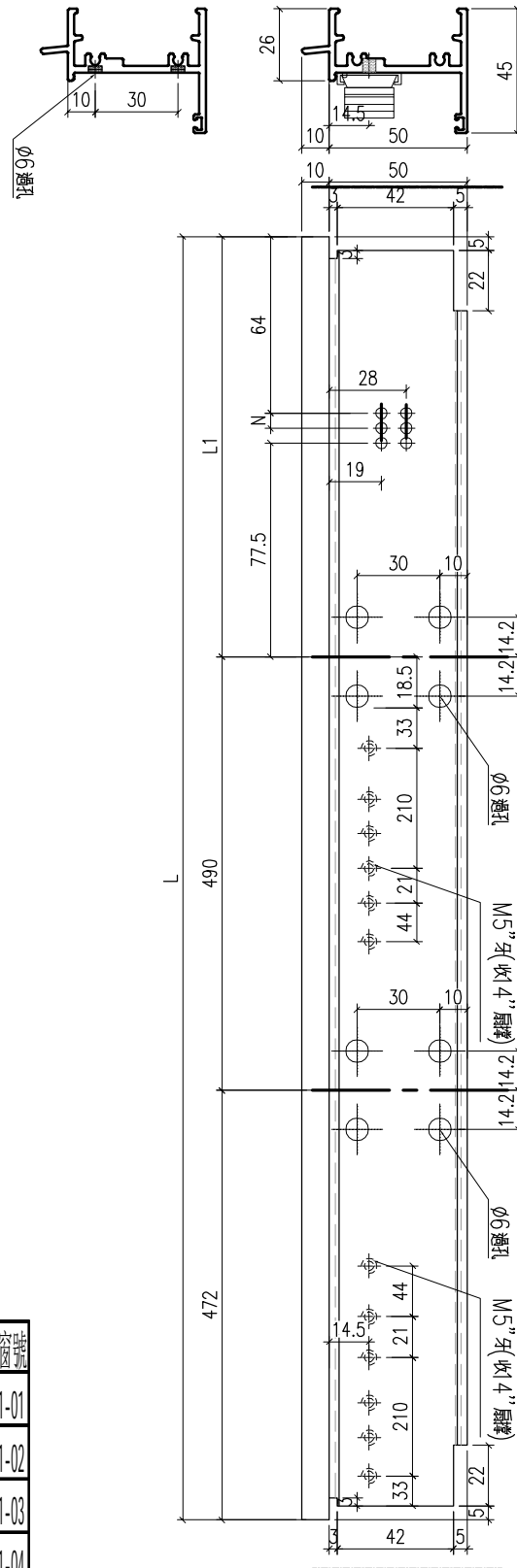

序號	料號	L	L1	N	數量	用於窗號
1	X86386-W27.1-1	1754	792	2 300	1	W27.1-01
2	X86386-W27.1-2	1584	622	1 300	1	W27.1-02
3	X86386-W27.1-3	1774	812	2 300	1	W27.1-03
4	X86386-W27.1-4	1584	622	1 300	1	W27.1-04

工程號	J-860	地盤	馬灣	附 件
名稱	生頂橫加工圖		採用	
材料	X86386		地盤	
顏色	-		工廠	

 美特鋁質 有限公司 MIDI Aluminium Fabricator Ltd.				類別		物料號	
修改	-	-		制圖	LRA	2023.9.27	圖號 X86386-P1
日期	-	-		復核	-	-	數量 -
				批准			位置

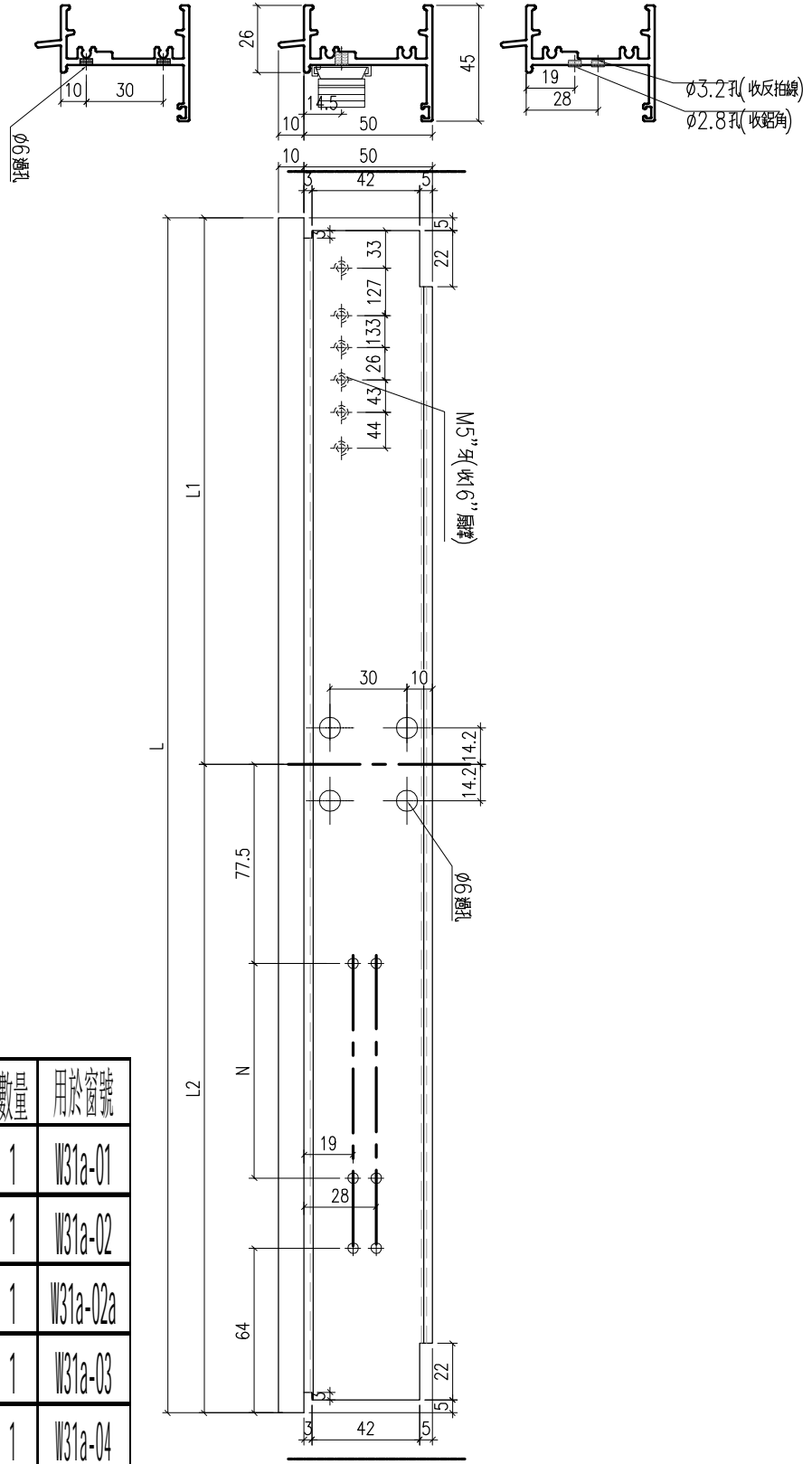

工程號	J-860	地盤	馬灣	附 件
名稱	生頂橫加工圖		採用	
材料	X86386		地盤	
顏色	-		工廠	

 美特鋁質 有限公司 MIDI Aluminium Fabricator Ltd.				類別		物料號	
修改	-	-		制圖	LRA	2023.9.27	圖號 X86386-P2
日期	-	-		復核	-	-	數量 -
				批准			位置

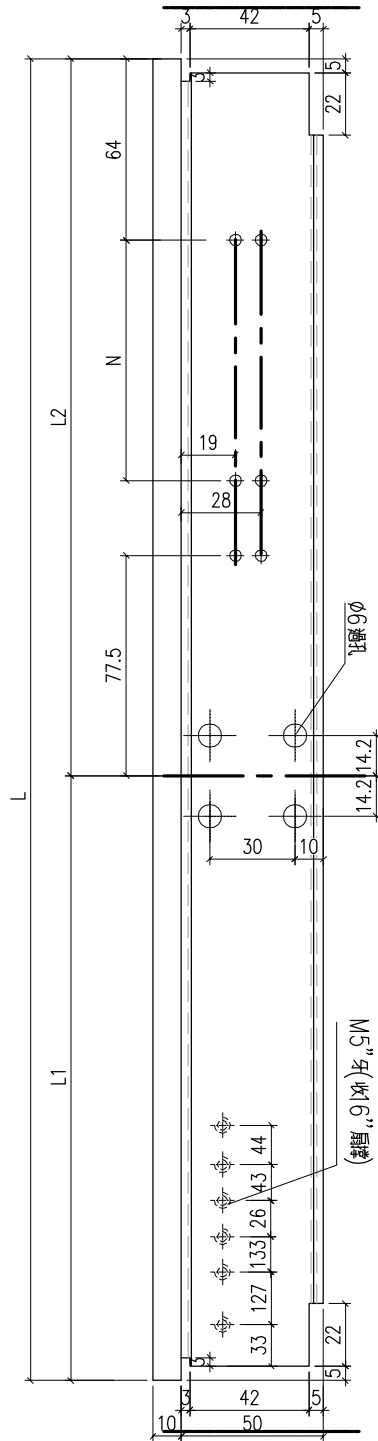
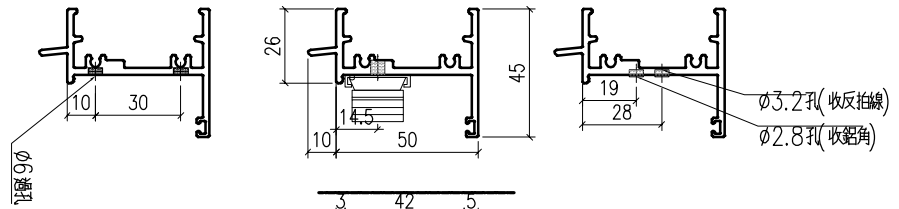

序號	料號	L	L1	L2	N	數量	用於窗號	
1	X86386-P2-1	1034	527	507	1	300	2	W31aR-01
2	X86386-P2-2	1574	682	892	2	300	1	W31aR-02
3	X86386-P2-3	1024	522	502	1	300	2	W31aR-03
4	X86386-P2-4	1804	682	1122	3	300	1	W31aR-04
5	X86386-P2-5	1784	682	1102	3	300	1	W31aR-05

工程號	J-860	地盤	馬灣	附 件
名稱	生頂橫加工圖		採用	
材料	X86386		地盤	
顏色	-		工廠	

 美特鋁質 有限公司 MIDI Aluminium Fabricator Ltd.				類別		物料號	
修改	-	-		制圖	LRA	2023.9.27	圖號 X86386-P3
日期	-	-		復核	-	-	數量 -
				批准			位置

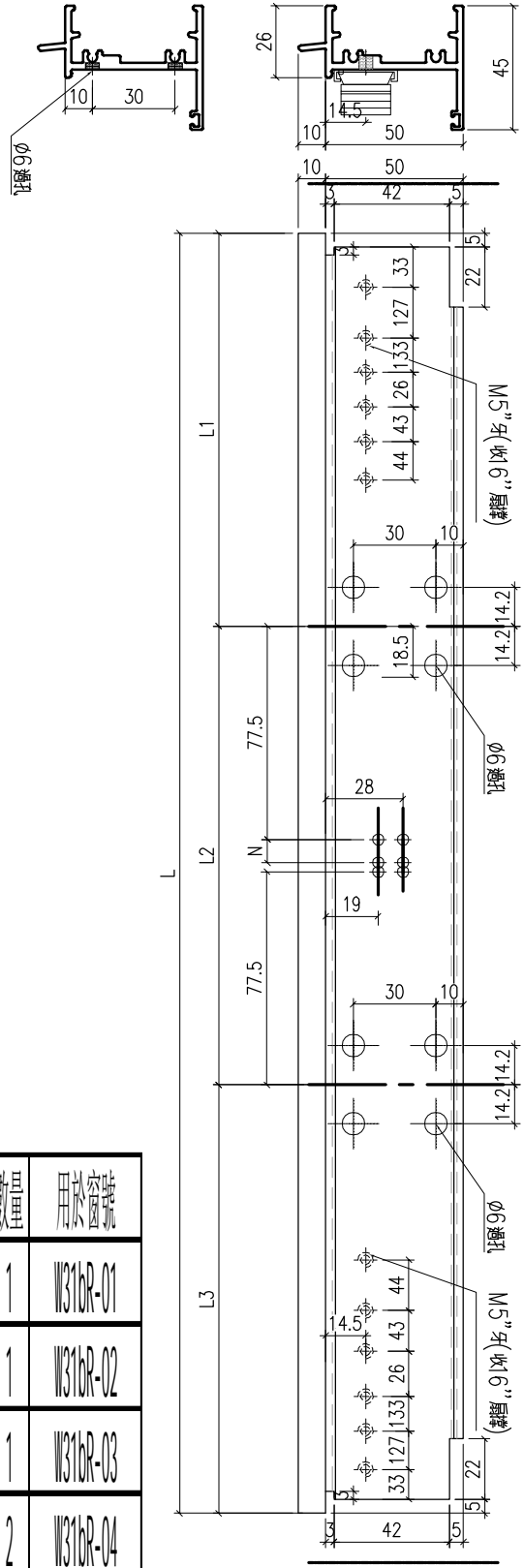

序號	料號	L	L1	L2	L3	N	數量	單位	用於窗號
1	X86386-P3-1	2094	682	750	662	1	300	1	W31bR-01
2	X86386-P3-2	2184	682	840	662	2	300	1	W31bR-02
3	X86386-P3-3	2094	682	750	662	1	300	1	W31bR-03
4	X86386-P3-4	1764	588.7	606.6	568.7	1	300	2	W31bR-04

工程號	J-860	地盤	馬灣	附件
名稱	生頂橫加工圖		採用	
材料	X86386		地盤	
顏色	-		工廠	

 美特鋁質 有限公司 MIDI Aluminium Fabricator Ltd.				類別		物料號	
修改	-	-		制圖	LRA	2023.9.27	圖號 X86386-W32aR-02
日期	-	-		復核	-	-	數量 -
				批准			位置

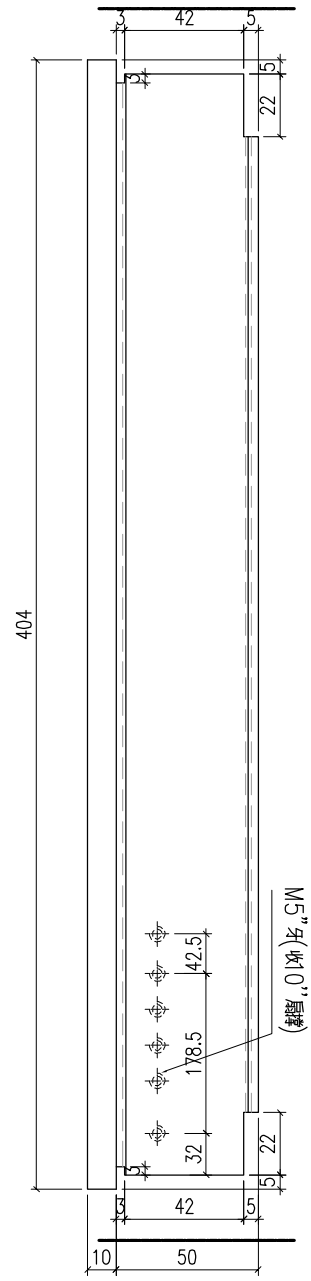
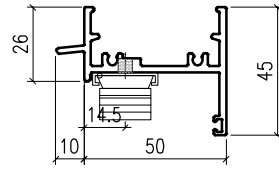

工程號	J-860	地盤	馬灣	附 件
名稱	生頂橫加工圖		採用	
材料	X86386		地盤	
顏色	-		工廠	

 美特鋁質 有限公司 MIDI Aluminium Fabricator Ltd.				類別		物料號	
修改	-	-		制圖	LRA	2023.9.27	圖號 X86386-P4
日期	-	-		復核	-	-	數量 -
				批准			位置

序號	料號	L	數量	用於窗號
1	X86386-P4-1	789	1	W32aR-04
2	X86386-P4-2	644	1	W32.1-01
3	X86386-P4-3	644	1	W32.1-02

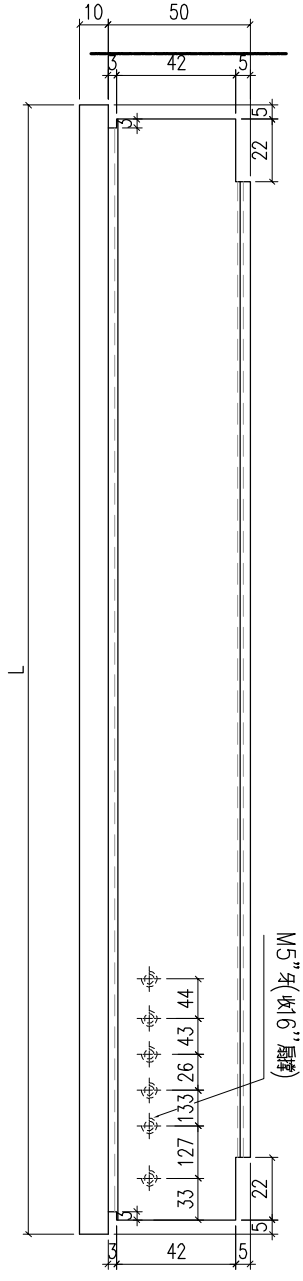
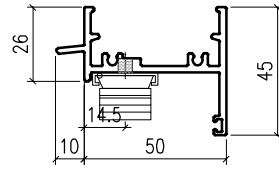

工程號	J-860	地盤	馬灣	附 件
名稱	生頂橫加工圖		採用	
材料	X86386		地盤	
顏色	-		工廠	

 美特鋁質 有限公司 MIDI Aluminium Fabricator Ltd.				類別		物料號	
修改	-	-		制圖	LRA	2023.9.27	圖號 X86386-P5
日期	-	-		復核	-	-	數量 -
				批准			位置

序號	料號	L	數量	用於窗號
1	X86386-P5-1	759	1	W32a-02
2	X86386-P5-2	644	1	W32.1R-01
3	X86386-P5-3	644	1	W32.1R-02

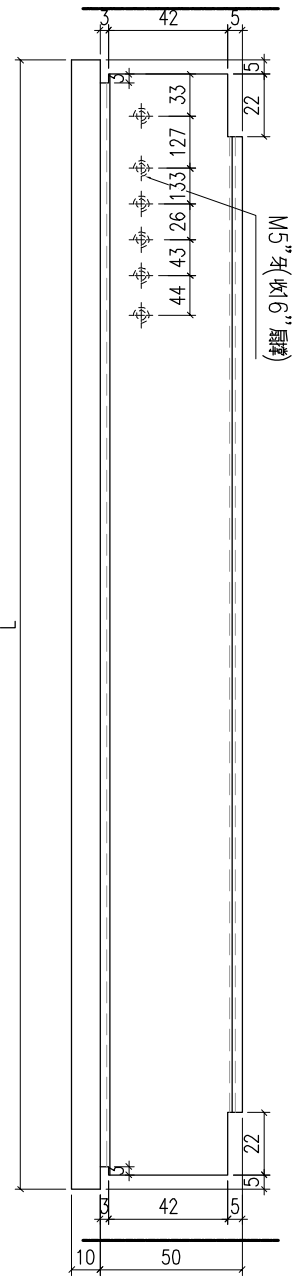
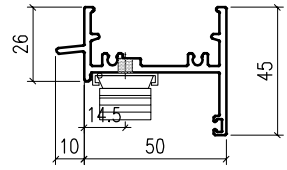

M5 牙 (收 6) 螺絲
(每 9 呎 1 個)

工程號	J-860	地盤	馬灣	附件
名稱	生頂橫加工圖		採用	
材料	X86386		地盤	
顏色	-		工廠	

 美特鋁質 有限公司 MIDI Aluminium Fabricator Ltd.				類別		物料號	
修改	-	-		制圖	LRA	2023.9.27	圖號 X86386-P6
日期	-	-		復核	-	-	數量 -
				批准			位置

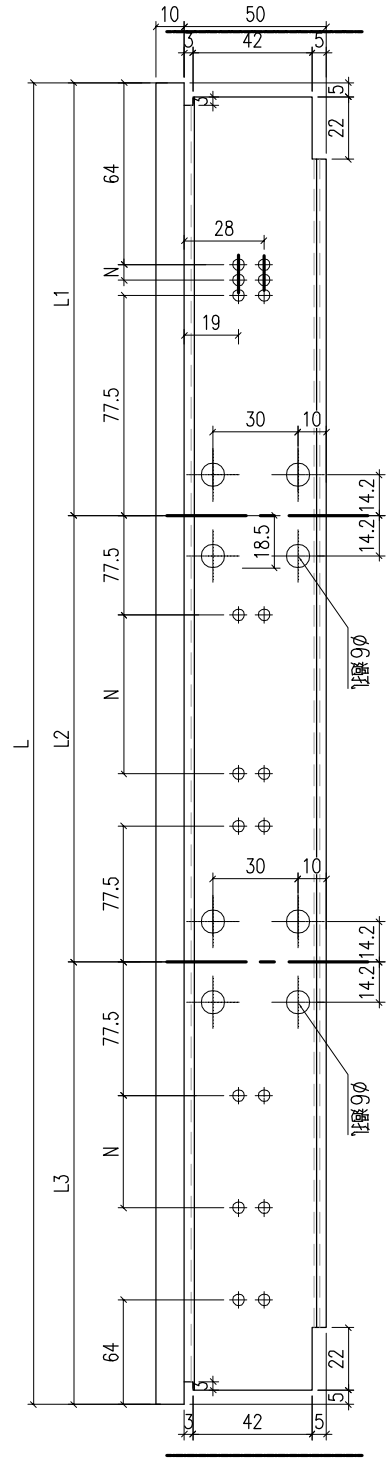
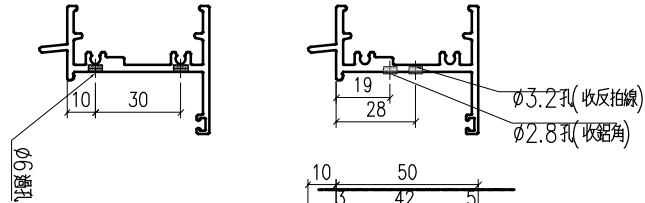

序號	料號	L	L1	L2	L3	N1	數量	數量
1	X86386-P6-1	2444	795.3	833.3	815.3	2	300	1 W34-01
2	X86386-P6-2	2934	992	1010	932	2	300	1 W32d-#2

工程號	J-860	地盤	馬灣	附 件
名稱	生頂橫加工圖		採用	
材料	X86386		地盤	
顏色	-		工廠	

 美特鋁質 有限公司 MIDI Aluminium Fabricator Ltd.				類別		物料號	
修改	-	-		制圖	LRA	2023.9.27	圖號 X86386-G1
日期	-	-		復核	-	-	數量 -
				批准			位置

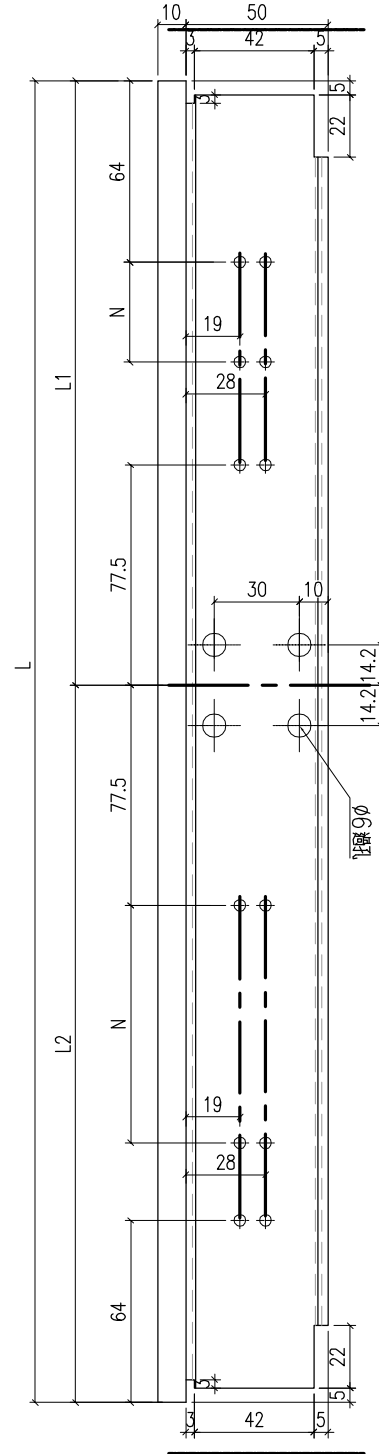
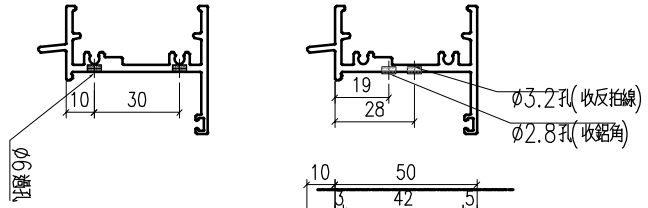

序號	料號	L	L1	L2	N	數量	用於窗號
1	X86386-G1-1	1604	802	802	2	300	W18-01
2	X86386-G1-2	1574	787	787	2	300	W18-03
3	X86386-G1-3	1594	807	787	2	300	W34bR-01
4	X86386-G1-4	1554	767	787	2	300	W34c-02

工程號	J-860	地盤	馬灣	附件
名稱	生頂橫加工圖		採用	
材料	X86386		地盤	
顏色	-		工廠	

 美特鋁質 有限公司 MIDI Aluminium Fabricator Ltd.				類別		物料號	
修改	-	-		制圖	LRA	2023.9.27	圖號 X86386-G2
日期	-	-		復核	-	-	數量 -
				批准			位置

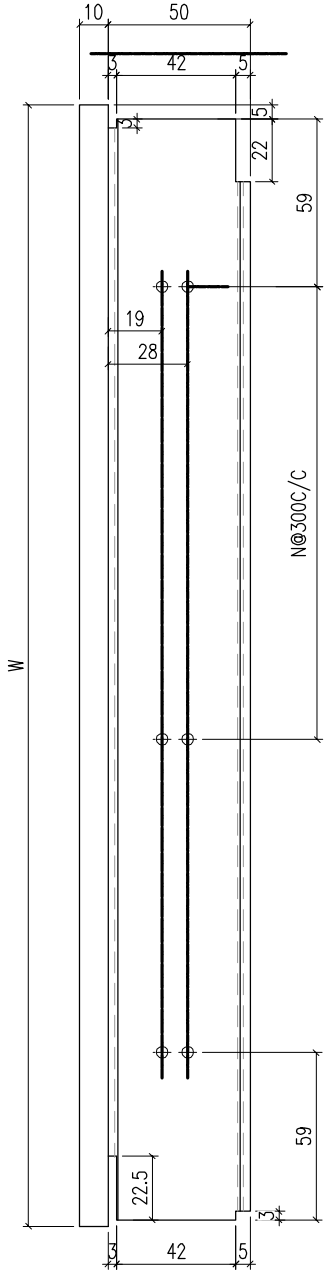
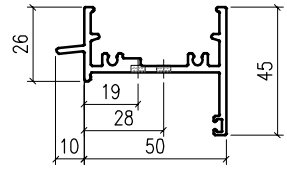

序號	料號	L		N	數量	用於窗號
1	X86386-G2-1	867.3		2	300	1 W18-02
2	X86386-G2-2	842.3		2	300	1 W18-04
3	X86386-G2-3	1002.3		2	300	1 W34b-1
4	X86386-G2-4	945.6		2	300	1 W34cR-03
5	X86386-G2-5	962.3		2	300	1 W32d-#1

工程號	J-860	地盤	馬灣	附 件
名稱	生頂橫加工圖		探用	
材料	X86386		地盤	
顏色	-		工廠	

 美特鋁質 有限公司 MIDI Aluminium Fabricator Ltd.				類別		物料號	
修改	-	-		制圖	LRA	2023.9.27	圖號 X86386-G3
日期	-	-		復核	-	-	數量 -
				批准			位置

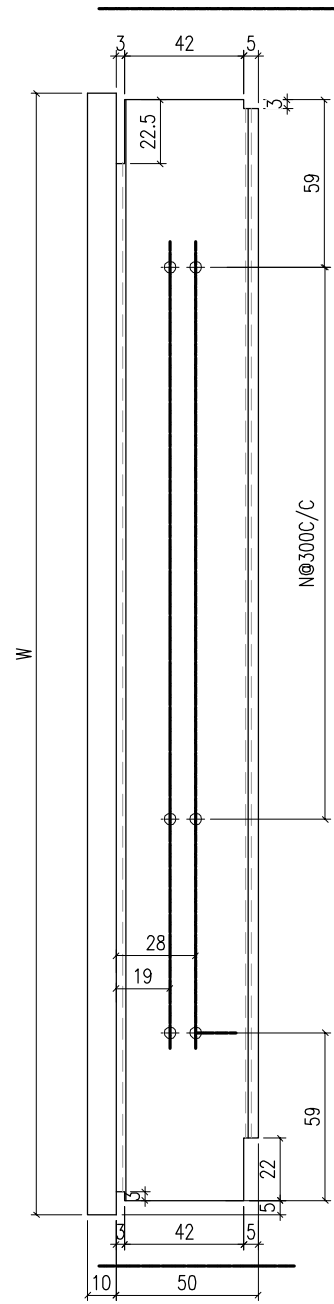
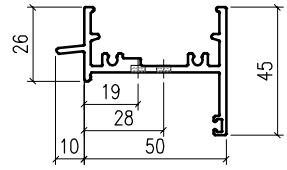

序號	料號	L		N	數量	用於窗號
1	X86386-G3-1	867.3		2	300	1 W18-02
2	X86386-G3-2	842.3		2	300	1 W18-04
3	X86386-G3-3	1022.3		2	300	1 W34b-1
4	X86386-G3-4	925.6		2	300	1 W34cR-03
5	X86386-G3-5	942.3		2	300	1 W32d-#1

工程號	J-860	地盤	馬灣	附 件
名稱	生頂橫加工圖		採用	
材料	X86386		地盤	
顏色	-		工廠	

 美特鋁質 有限公司 MIDI Aluminium Fabricator Ltd.				類別		物料號	
修改	-	-		制圖	LRA	2023.9.27	圖號 X86386-G4
日期	-	-		復核	-	-	數量 -
				批准			位置

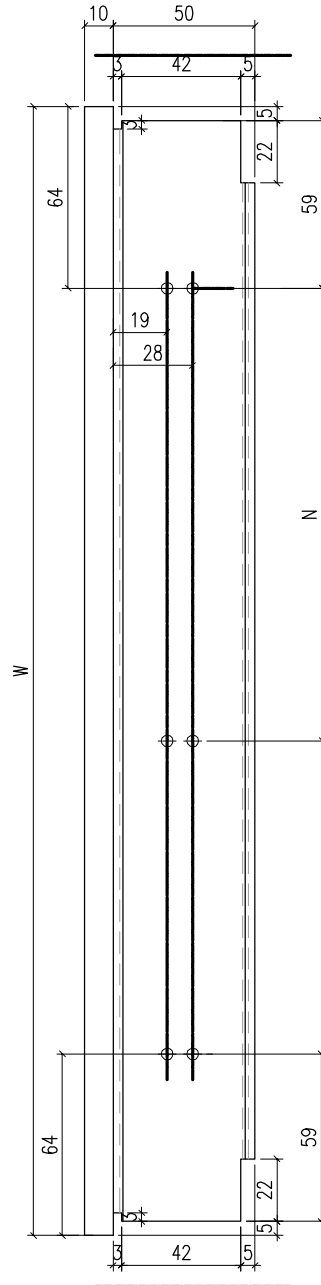
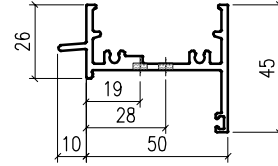

序號	料號	L			N	數量	用於窗號
1	X86386-G4-1	1164			3	300	W34a-02
2	X86386-G4-2	1444			4	300	W34a-03
3	X86386-G4-3	414			1	200	W34aR-02
4	X86386-G4-4	1424			4	300	W34aR-03
5	X86386-G4-5	1034			2	300	W34a-01
6	X86386-G4-6	1034			2	300	W34aR-01
7	X86386-G4-7	874			2	300	W32.1-01
8	X86386-G4-8	804			2	300	W32.1-02
9	X86386-G4-9	874			2	300	W32.1R-01
10	X86386-G4-10	804			2	300	W32.1R-02
11	X86386-G4-11	714			1	300	W32d-#3

工程號	J-860	地盤	馬灣	附 件
名稱	生頂橫加工圖		採用	
材料	X86386		地盤	
顏色	-		工廠	

 美特鋁質 有限公司 MIDI Aluminium Fabricator Ltd.				類別		物料號	
修改	-	-		制圖	LRA	2023.9.27	圖號 X86386-G5
日期	-	-		復核	-	-	數量 -
				批准			位置

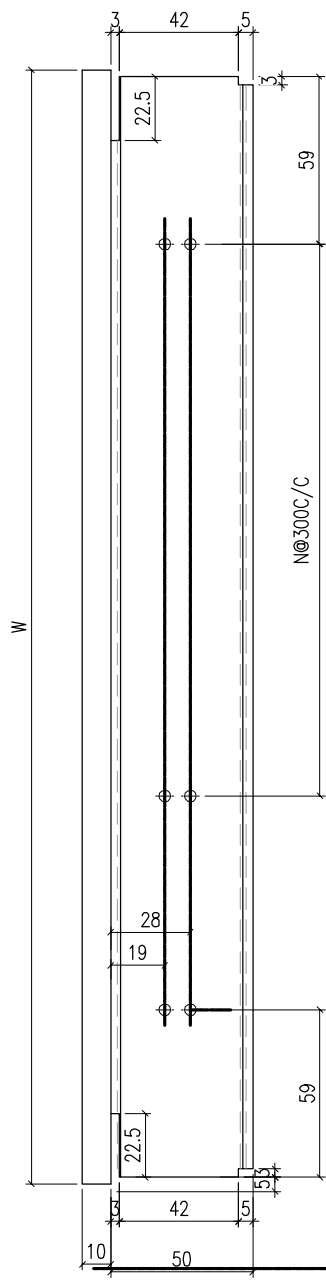
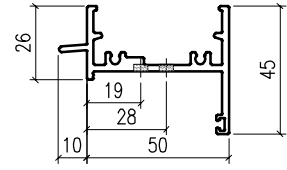

序號	料號	L		N	數量	用於窗號
1	X86386-G5-1	933.9		2	300	1 W34cR-03
2						

工程號	J-860	地盤	馬灣	附件
名稱	生頂橫加工圖		採用	
材料	X86386		地盤	
顏色	-		工廠	

 美特鋁質 有限公司 MIDI Aluminium Fabricator Ltd.				類別		物料號	
修改	-	-		制圖	LRA	2023.9.27	圖號 X86387-P2
日期	-	-		復核	-	-	數量 -
				批准			位置

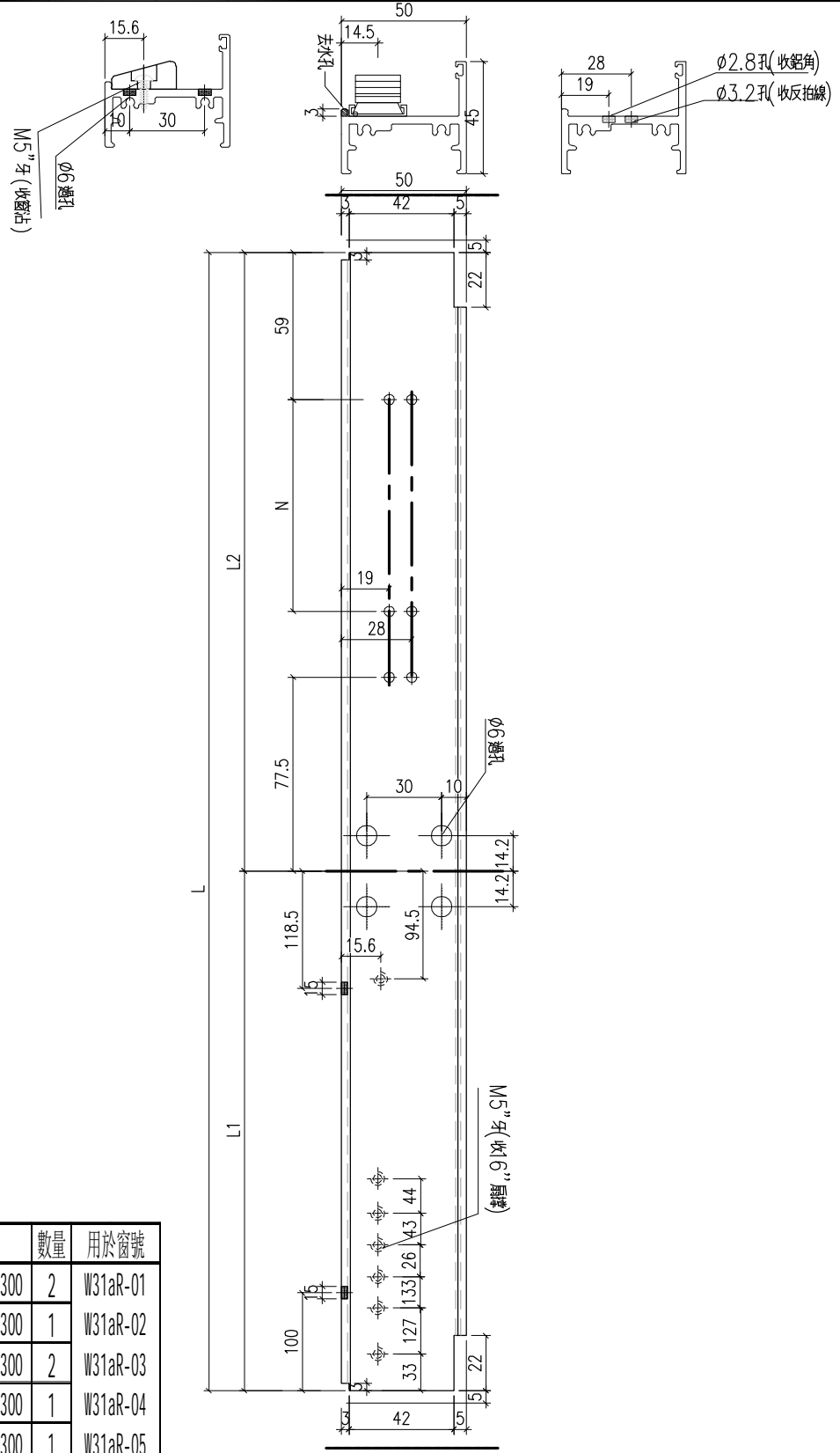

序號	料號	L	L1	L2	N	數量	用於窗號
1	X86387-P2-1	1024	522	502	1	300	2 W31aR-01
2	X86387-P2-2	1564	677	887	2	300	1 W31aR-02
3	X86387-P2-3	1014	517	497	1	300	2 W31aR-03
4	X86387-P2-4	1794	677	1117	3	300	1 W31aR-04
5	X86387-P2-5	1774	677	1097	3	300	1 W31aR-05

工程號	J-860	地盤	馬灣	附 件
名稱	生底橫加工圖		採用	
材料	X86387		地盤	
顏色	-		工廠	

 美特鋁質 有限公司 MIDI Aluminium Fabricator Ltd.				類別		物料號	
修改	-	-		制圖	LRA	2023.9.27	圖號 X86387-W32aR-02
日期	-	-		復核	-	-	數量 -
				批准			位置

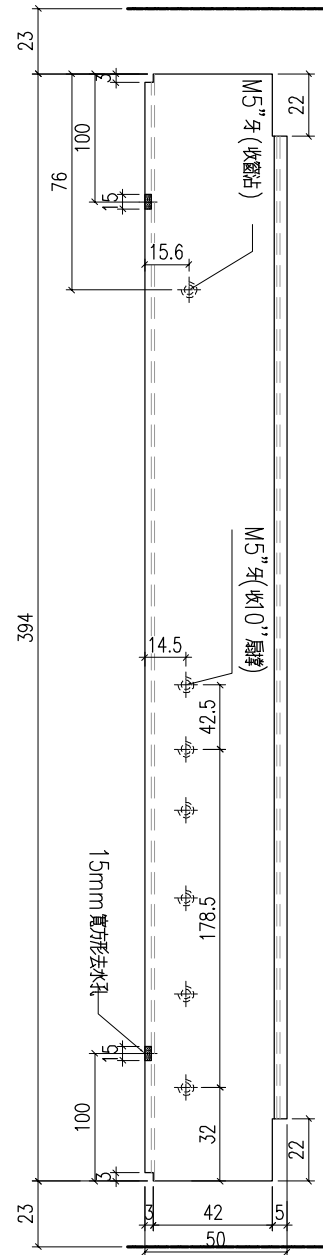
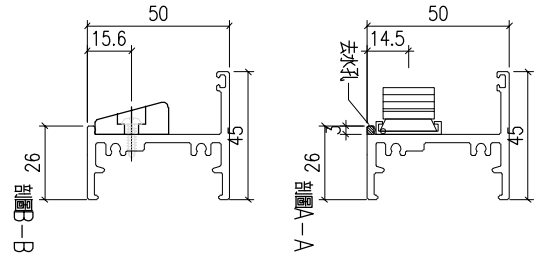

工程號	J-860	地盤	馬灣	採 用	附 件
名稱	生底橫				
材料	X86387		地盤		
顏色	-		工廠		

 美特鋁質有限公司 MIDI Aluminium Fabricator Ltd.				類別		物料號	
修改	-	-		制圖	LRA	2023.9.27	圖號 X86387-P4
日期	-	-		復核	-	-	數量 -
				批准			位置

序號	料號	L	數量	用於窗號
1	X86387-P4-1	779	1	W32aR-04
2	X86387-P4-2	634	1	W32.1-01
3	X86387-P4-3	634	1	W32.1-02

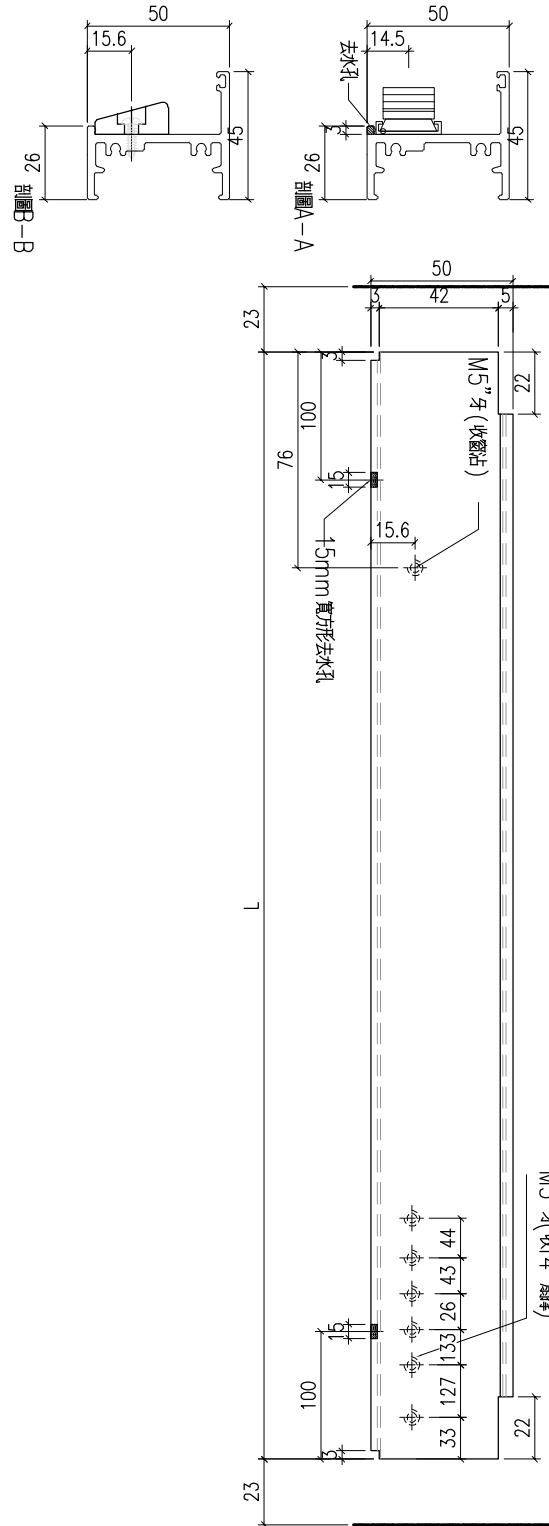

工程號	J-860	地盤	馬灣	附件
名稱	生底橫		採用	
材料	X86387		地盤	
顏色	-		工廠	

 美特鋁質有限公司 MIDI Aluminium Fabricator Ltd.				類別		物料號	
修改	-	-		制圖	LRA	2023.9.27	圖號 X86387-P5
日期	-	-		復核	-	-	數量 -
				批准			位置

序號	料號	L	數量	用於窗號
1	X86387-P5-1	749	1	W32a-02
2	X86387-P5-2	634	1	W32.1R-01
3	X86387-P5-3	634	1	W32.1R-02

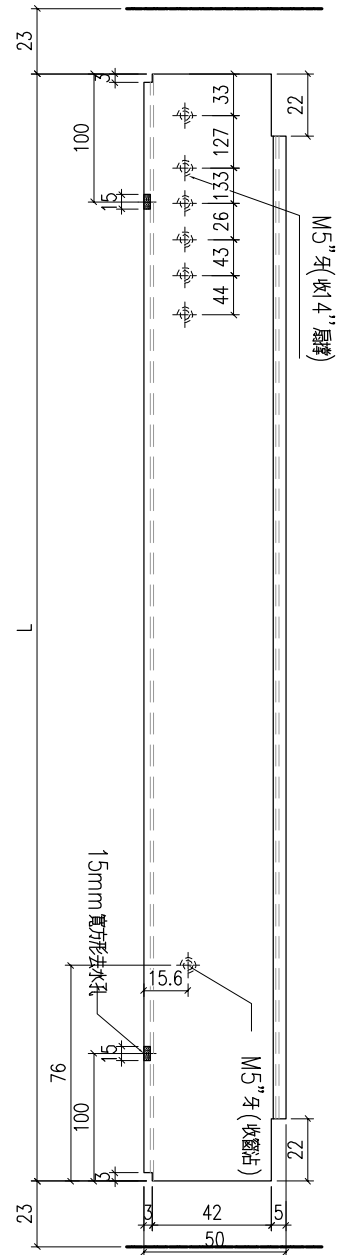
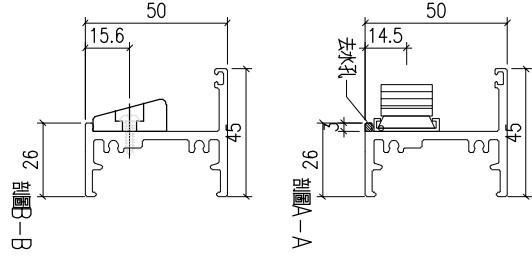

工程號	J-860	地盤	馬灣	附件
名稱	生底橫	採用		
材料	X86387	地盤		
顏色	-	工廠		

 美特鋁質 有限公司 MIDI Aluminium Fabricator Ltd.				類別		物料號	
修改	-	-		制圖	LRA	2023.9.27	圖號 X86387-G1
日期	-	-		復核	-	-	數量 -
				批准			位置

序號	料號	L	L1	L2	N	數量	用於窗號
1	X86387-G1-1	1594	797	797	2	300	W18-01
2	X86387-G1-2	1564	782	782	2	300	W18-03
3	X86387-G1-3	1584	802	782	2	300	W34bR-01
4	X86387-G1-4	1544	762	782	2	300	W34c-02

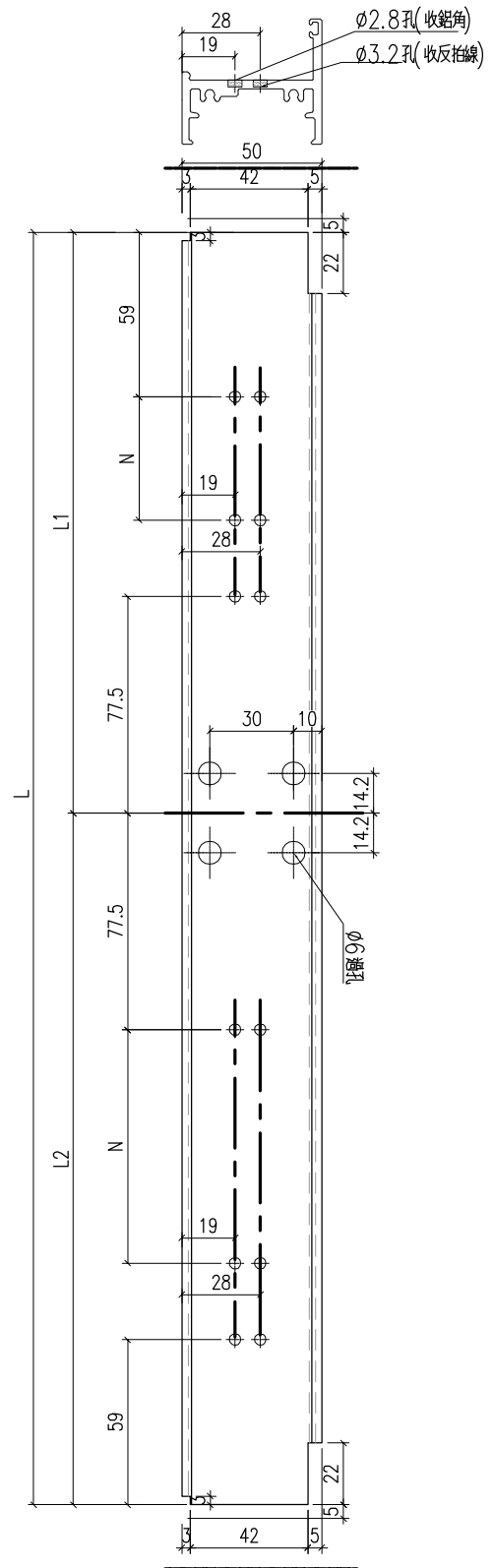

工程號	J-860	地盤	馬灣	附件
名稱	生底橫加工圖		採用	
材料	X86387		地盤	
顏色	-		工廠	

 美特鋁質有限公司 MIDI Aluminium Fabricator Ltd.				類別		物料號	
修改	-	-		制圖	LRA	2023.9.27	圖號 X86387-G2
日期	-	-		復核	-	-	數量 -
				批准			位置

序號	料號	L			N	數量	用於窗號
1	X86387-G2-1	860			2	300	1 W18-02
2	X86387-G2-2	835			2	300	1 W18-04
3	X86387-G2-3	995			2	300	1 W34b-1
4	X86387-G2-4	938.3			2	300	1 W34cR-03
5	X86387-G2-5	955.0			2	300	1 W32d-#1

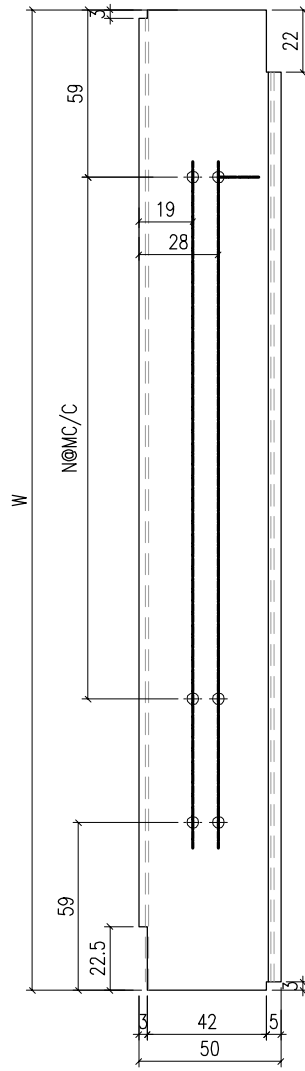
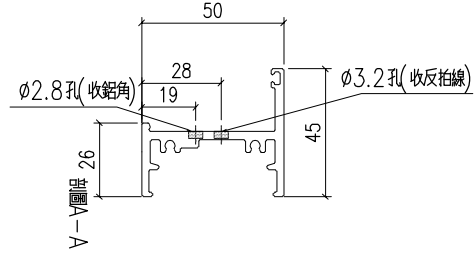

工程號	J-860	地盤	馬灣	附件
名稱	生底橫		採用	
材料	X86387		地盤	
顏色	-		工廠	

 美特鋁質 有限公司 MIDI Aluminium Fabricator Ltd.				類別		物料號	
修改	-	-		制圖	LRA	2023.9.27	圖號 X86387-G3
日期	-	-		復核	-	-	數量 -
				批准			位置

序號	料號	L		N	數量	用於窗號
1	X86387-G3-1	860		2	300	1 W18-02
2	X86387-G3-2	835		2	300	1 W18-04
3	X86387-G3-3	1015		2	300	1 W34b-1
4	X86387-G3-4	918.3		2	300	1 W34cR-03
5	X86387-G3-5	935.0		2	300	1 W32d-#1

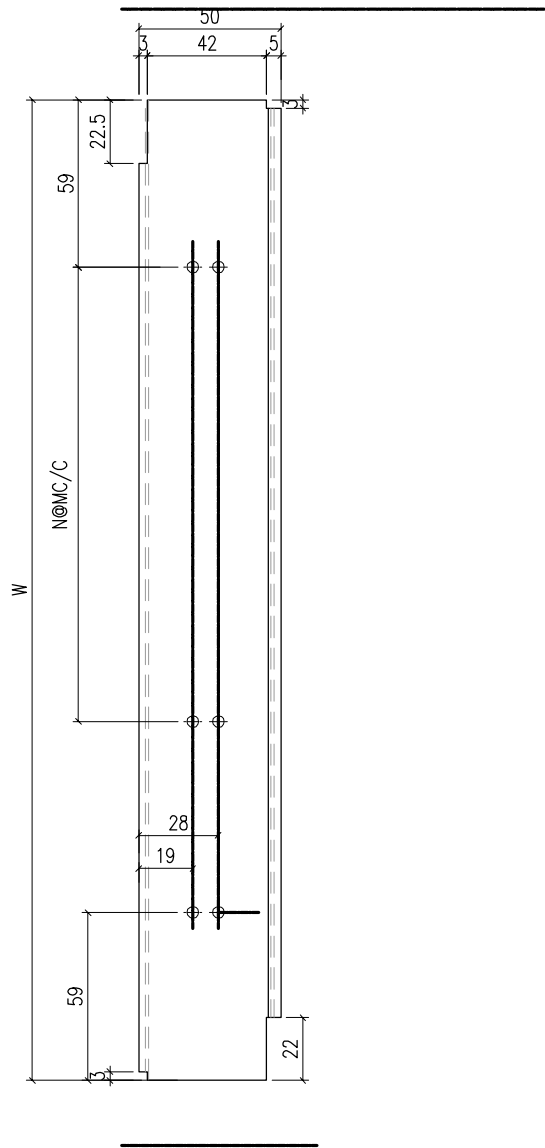
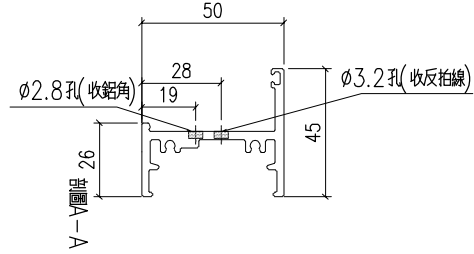

工程號	J-860	地盤	馬灣	附件
名稱	生底橫		採用	
材料	X86387		地盤	
顏色	-		工廠	

 美特鋁質有限公司 MIDI Aluminium Fabricator Ltd.				類別		物料號	
修改	-	-		制圖	LRA	2023.9.27	圖號 X86387-G4
日期	-	-		復核	-	-	數量 -
				批准			位置

序號	料號	L		N	數量	用於窗號
1	X86387-G4-1	1154		3	300	1 W34a-02
2	X86387-G4-2	1434		4	300	1 W34a-03
3	X86387-G4-3	404		1	200	1 W34aR-02
4	X86387-G4-4	1414		4	300	1 W34aR-03
5	X86387-G4-5	1024		2	300	1 W34a-01
6	X86387-G4-6	1024		2	300	1 W34aR-01
7	X86387-G4-7	864		2	300	1 W32.1-01
8	X86387-G4-8	794		2	300	1 W32.1-02
9	X86387-G4-9	874		2	300	1 W32.1R-01
10	X86387-G4-10	804		2	300	1 W32.1R-02
11	X86387-G4-11	704		1	300	1 W32d-#3

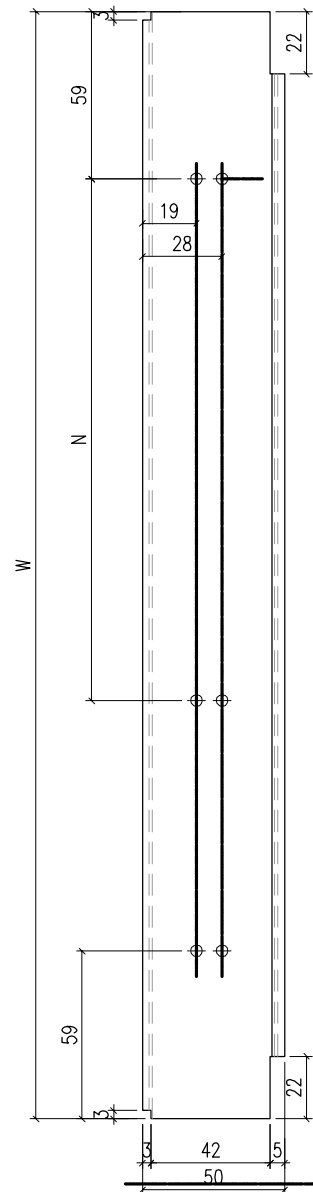
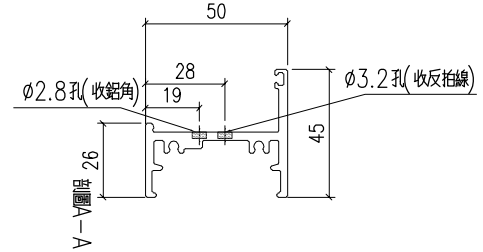

工程號	J-860	地盤	馬灣	附 件
名稱	生底橫		採用	
材料	X86387		地盤	
顏色	-		工廠	

 美特鋁質 有限公司 MIDI Aluminium Fabricator Ltd.				類別		物料號	
修改	-	-		制圖	LRA	2023.9.27	圖號 X86387-G5
日期	-	-		復核	-	-	數量 -
				批准			位置

序號	料號	L		N	數量	用於窗號
1	X86387-G5-1	929.3		2	300	1 W34cR-03
2						

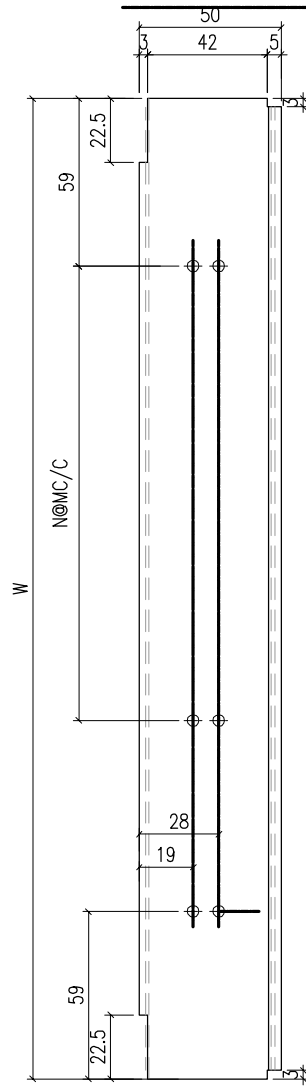
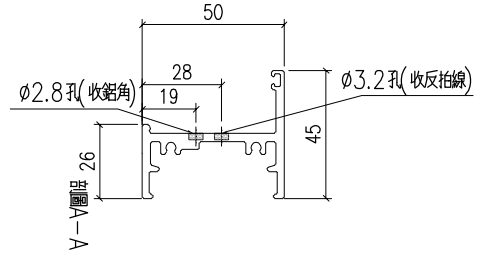

工程號	J-860	地盤	馬灣	附件
名稱	生底橫		採用	
材料	X86387		地盤	
顏色	-		工廠	

 美特鋁質 有限公司 MIDI Aluminium Fabricator Ltd.				類別		物料號	
				制圖	LRA	2023.9.27	圖號 X85964-CB
修改	-	-		復核	-	-	數量 -
日期	-	-		批准			位置

序號	料號	H	數量	用於窗號
1	CB-1	398	1	W27.1-2
2	CB-1	398	1	W27.1-2
3	CB-2	418	1	W27.1-4
4	CB-2	418	1	W27.1-4
5	CB-3	468	1	W32.1R-01
6	CB-3	468	1	W32.1-01
7	CB-4	478	1	W27.1-3
8	CB-4	478	1	W27.1-3
9	CB-5	493	1	W31a-01
10	CB-5	493	1	W31a-02
11	CB-5	493	1	W31a-02a
12	CB-5	493	1	W31a-03
13	CB-5	493	1	W31a-04
14	CB-5	493	1	W31bR-01
15	CB-5	493	1	W31bR-02
16	CB-5	493	1	W31bR-03
17	CB-5	493	2	W31bR-04
18	CB-5	493	2	W31aR-01
19	CB-5	493	1	W31aR-02
20	CB-5	493	2	W31aR-03
21	CB-5	493	1	W31aR-04
22	CB-5	493	1	W31aR-05
23	CB-5	493	2	W31bR-01
24	CB-5	493	1	W31bR-02
25	CB-5	493	1	W31bR-03
26	CB-5	493	2	W31bR-04
27	CB-5	493	2	W32aR-02
28	CB-6	508	1	W32.1R-02
29	CB-7	523	1	W32aR-04
30	CB-8	528	1	W27.1-1
31	CB-8	528	1	W27.1-1
32	CB-8	528	1	W32.1-02
33	CB-9	543	1	W32a-02

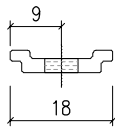
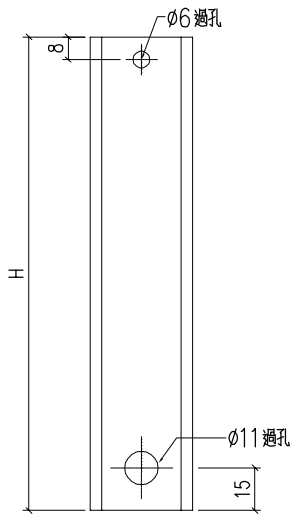

工程號	J-860	地盤	馬灣	附 件
名稱	拉巴		採用	
材料	X85964		地盤	
顏色	-		工廠	

 美特鋁質 有限公司 MIDI Aluminium Fabricator Ltd.				類別		物料號	
				制圖	LRA	2023.9.27	圖號 X85964-KB
修改	-	-		復核	-	-	數量 -
日期	-	-		批准			位置

序號	料號	H	H1	數量	用於窗號
1	KB-1	315	146	1	W31bR-01
2	KB-1	315	146	2	W31bR-01
3	KB-10	455	216	1	W32a-02
4	KB-10	455	216	1	W32.1R-02
5	KB-10	455	216	1	W32.1-01
6	KB-10	455	216	1	W32.1-02
7	KB-11	735	356	1	W31a-04
8	KB-12	835	406	1	W31bR-03
9	KB-12	835	406	1	W31aR-02
10	KB-12	835	406	1	W31bR-03
11	KB-2	325	151	1	W27.1-1
12	KB-2	325	151	1	W27.1-3
13	KB-2	325	151	1	W27.1-1
14	KB-2	325	151	1	W27.1-3
15	KB-3	335	156	1	W31bR-02
16	KB-3	335	156	1	W31bR-02
17	KB-4	345	161	2	W31aR-03
18	KB-5	365	171	2	W31aR-01
19	KB-6	405	191	2	W31bR-04
20	KB-6	405	191	2	W31bR-04
21	KB-7	415	196	1	W31a-02a
22	KB-8	425	201	1	W27.1-2
23	KB-8	425	201	1	W31a-01
24	KB-8	425	201	1	W31a-02
25	KB-8	425	201	1	W31a-03
26	KB-8	425	201	1	W27.1-2
27	KB-8	425	201	1	W31aR-04
28	KB-8	425	201	1	W31aR-05
29	KB-8	425	201	2	W32aR-02
30	KB-9	445	211	1	W27.1-4
31	KB-9	445	211	1	W32.1R-01
32	KB-9	445	211	1	W27.1-4
33	KB-9	445	211	1	W32aR-04

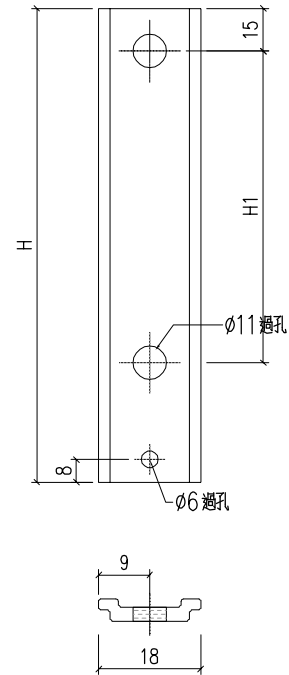

工程號	J-860	地盤	馬灣	附 件
名稱	拉巴	採用		
材料	X85964	地盤		
顏色	-	工廠		

 美特鋁質 有限公司 MIDI Aluminium Fabricator Ltd.				類別		物料號	
				制圖	LRA	2023.9.27	圖號 X85528-P1
修改	-	-		復核	-	-	數量 -
日期	-	-		批准			位置

序號	料號	L	H1	N1	數量	用於窗號	配鋁角
1	X86528-P1-1	1235	167.5	3	300	2	W31aR-01 JM1052-P6-1
2	X86528-P1-2	1705	102.5	5	300	1	W31aR-02 JM1052-P6-2
3	X86528-P1-3	1215	157.5	3	300	2	W31aR-03 JM1052-P6-3
4	X86528-P1-4	1295	197.5	3	300	1	W31aR-04 JM1052-P6-4
5	X86528-P1-4	1295	47.5	4	300	1	W31aR-05 JM1052-P6-4
6	X86528-P1-5	1890	195	5	300	1	W34a-02 JM1052-P6-5
7	X86528-P1-5	1890	195	5	300	1	W34a-03 JM1052-P6-5
8	X86528-P1-6	1380	90	4	300	1	W34a-01 JM1052-P6-6
9	X86528-P1-7	2040	120	6	300	1	W34b-01 JM1052-P6-7
10	X86528-P1-8	1730	115	5	300	1	W34c-02 JM1052-P6-8
11	X86528-P1-9	1500	150	4	300	1	W34-01 JM1052-P6-9
12	X86528-P1-10	1940	220	5	300	1	W32.1R-01 JM1052-P6-10
13	X86528-P1-11	1950	225	5	300	1	W32.1R-02 JM1052-P6-11
14	X86528-P1-12	1185	142.5	3	300	1	W31bR-01 JM1052-P6-12
15	X86528-P1-13	1205	152.5	3	300	1	W31bR-02 JM1052-P6-13
16	X86528-P1-2	1705	252.5	4	300	1	W31bR-03 JM1052-P6-2
17	X86528-P1-14	1275	187.5	3	300	2	W31bR-04 JM1052-P6-14
18	X86528-P1-4	1295	197.5	3	300	2	W32aR-02 JM1052-P6-4
19	X86528-P1-15	1345	72.5	4	300	1	W32aR-04 JM1052-P6-15
20	X86528-P1-16	1300	200	3	300	1	W32.1-01 JM1052-P6-16
21	X86528-P1-17	1360	80	4	300	1	W32.1-02 JM1052-P6-17

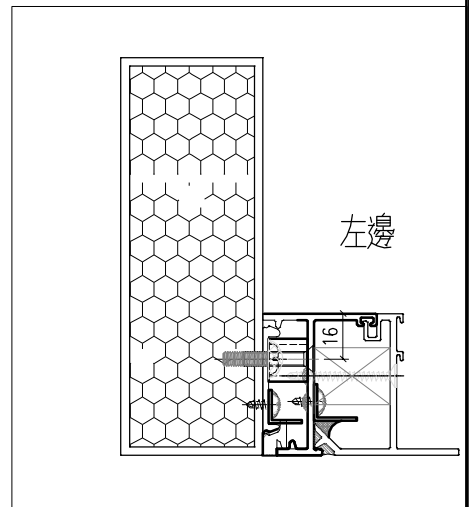
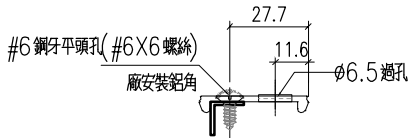
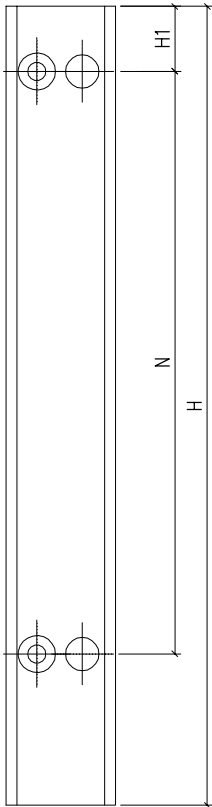

工程號	J-860	地盤	馬灣	採 用	附 件
名稱	拉巴		地盤		
材料	X85964		工廠		
顏色	-				

 美特鋁質 有限公司 MIDI Aluminium Fabricator Ltd.				類別		物料號	
				制圖	LRA	2023.9.27	圖號 X85528-P2
修改	-	-		復核	-	-	數量 -
日期	-	-		批准			位置

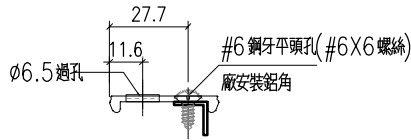
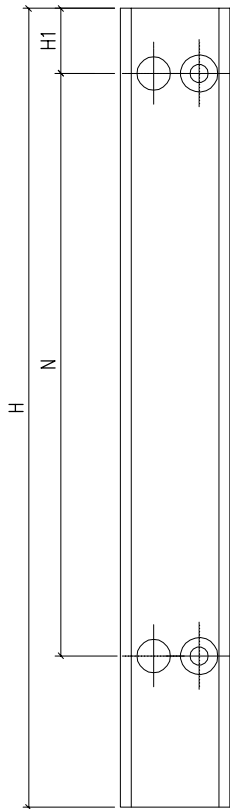

序號	料號	H	H1	N1		數量	用於窗號	配鋁角
1	X86528-P2-1	1295	197.5	3	300	1	W31a-01	JM1052-P5-1
2	X86528-P2-1	1295	197.5	3	300	1	W31a-02	JM1052-P5-1
3	X86528-P2-2	1285	192.5	3	300	1	W31a-02a	JM1052-P5-2
4	X86528-P2-1	1295	197.5	3	300	1	W31a-03	JM1052-P5-1
5	X86528-P2-3	1605	202.5	4	300	1	W31a-04	JM1052-P5-3
6	X86528-P2-4	1890	195	5	300	1	W34aR-02	JM1052-P5-4
7	X86528-P2-4	1890	195	5	300	1	W34aR-03	JM1052-P5-4
8	X86528-P2-5	1380	90	4	300	1	W34aR-01	JM1052-P5-5
9	X86528-P2-6	1700	100	5	300	1	W34bR-01	JM1052-P5-6
10	X86528-P2-7	1750	125	5	300	1	W34cR-03	JM1052-P5-7
11	X86528-P2-8	1915	207.5	5	300	1	W32d-#1	JM1052-P5-8
12	X86528-P2-9	1950	225	5	300	1	W32.1-01	JM1052-P5-9
13	X86528-P2-9	1950	225	5	300	1	W32.1-02	JM1052-P5-9
14	X86528-P2-10	1375	87.5	4	300	1	W32a-02	JM1052-P5-10
15	X86528-P2-11	1290	195	3	300	1	W32.1R-01	JM1052-P5-11
16	X86528-P2-12	1340	220	3	300	1	W32.1R-02	JM1052-P5-12
17								

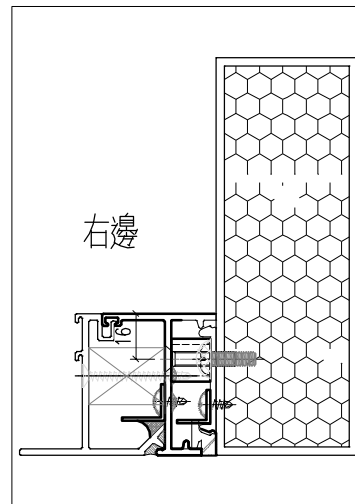

工程號	J-860	地盤	馬灣	附 件
名稱	拉巴		採用	
材料	X85964		地盤	
顏色	-		工廠	

 美特鋁質 有限公司 MIDI Aluminium Fabricator Ltd.				類別		物料號	
修改	-	-		制圖	LRA	2023.9.27	圖號 X86209-G1
日期	-	-		復核	-	-	數量 -
				批准			位置

序號	料號	H	N		數量	用於窗號
1	X86209-G1-1	632.5	1	300	1	W27.1-01
2	X86209-G1-2	702.5	2	300	1	W27.1-02
3	X86209-G1-3	582.5	1	300	1	W27.1-03
4	X86209-G1-4	742.5	2	300	1	W27.1-04
5	X86209-G1-5	1243	3	300	1	W31a-01
6	X86209-G1-6	1243	3	300	1	W31a-02
7	X86209-G1-7	1233	3	300	1	W31a-02a
8	X86209-G1-8	1243	3	300	1	W31a-03
9	X86209-G1-9	1553	4	300	1	W31a-04
10	X86209-G1-10	1183	3	300	2	W31aR-01
11	X86209-G1-11	1653	5	300	1	W31aR-02
12	X86209-G1-12	1163	3	300	2	W31aR-03
13	X86209-G1-13	1243	3	300	1	W31aR-04
14	X86209-G1-14	1243	3	300	1	W31aR-05
15	X86209-G1-15	1133	3	300	1	W31bR-01
16	X86209-G1-16	1153	3	300	1	W31bR-02
17	X86209-G1-17	1653	5	300	1	W31bR-03
18	X86209-G1-18	1223	3	300	2	W31bR-04
19	X86209-G1-19	1308	3	300	2	W18-01
20	X86209-G1-20	1308	3	300	2	W18-03
21	X86209-G1-21	1703	5	300	1	W18-02
22	X86209-G1-22	1888	5	300	1	W18-04
23	X86209-G1-23	1838	5	300	1	W34a-02
24	X86209-G1-24	1838	5	300	1	W34a-03
25	X86209-G1-25	1838	5	300	1	W34aR-02
26	X86209-G1-26	1838	5	300	1	W34aR-03
27	X86209-G1-27	1328	4	300	1	W34a-01
28	X86209-G1-28	1328	4	300	1	W34aR-01
29	X86209-G1-29	1988	6	300	1	W34b-01
30	X86209-G1-30	1648	5	300	2	W34bR-01
31	X86209-G1-31	1698	5	300	1	W34cR-03
32	X86209-G1-32	1678	5	300	2	W34c-02
33	X86209-G1-33	1448	4	300	3	W34-01
34	X86209-G1-34	1863	5	300	1	W32d-#1
35	X86209-G1-35	613	1	300	3	W32d-#2
36	X86209-G1-36	613	1	300	1	W32d-#3
37	X86209-G1-37	1898	5	300	1	W32.1-01
38	X86209-G1-38	1898	5	300	1	W32.1-02
39	X86209-G1-39	1888	5	300	1	W32.1R-01
40	X86209-G1-40	1898	5	300	1	W32.1R-02

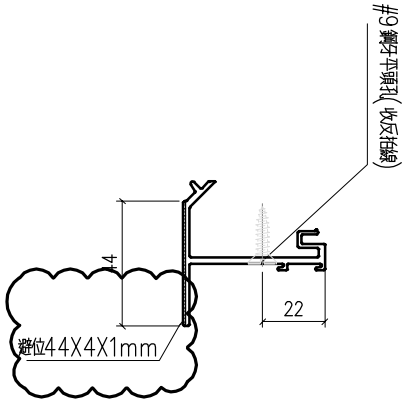
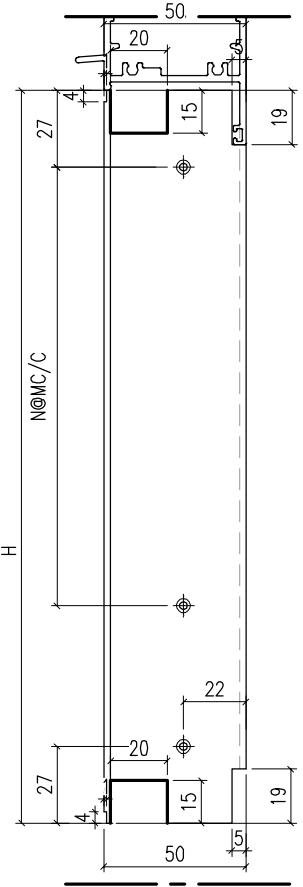

工程號	J-860	地盤	馬灣	附 件
名稱	反拍線		採用	
材料	X86209		地盤	
顏色	-		工廠	

 美特鋁質有限公司 MIDI Aluminium Fabricator Ltd.				類別		物料號	
修改	-	-		制圖	LRA	2023.9.27	圖號 X86209-G2
日期	-	-		復核	-	-	數量 -
				批准			位置

序號	料號	H	N		數量	用於窗號
1	X86209-G2-1	632.5	1	300	1	W27.1-01
2	X86209-G2-2	702.5	2	300	1	W27.1-02
3	X86209-G2-3	582.5	1	300	1	W27.1-03
4	X86209-G2-4	742.5	2	300	1	W27.1-04
5	X86209-G2-5	1243	3	300	1	W31a-01
6	X86209-G2-6	1243	3	300	1	W31a-02
7	X86209-G2-7	1233	3	300	1	W31a-02a
8	X86209-G2-8	1243	3	300	1	W31a-03
9	X86209-G2-9	1553	4	300	1	W31a-04
10	X86209-G2-10	1183	3	300	2	W31aR-01
11	X86209-G2-11	1653	5	300	1	W31aR-02
12	X86209-G2-12	1163	3	300	2	W31aR-03
13	X86209-G2-13	1243	3	300	1	W31aR-04
14	X86209-G2-14	1243	3	300	1	W31aR-05
15	X86209-G2-15	1133	3	300	1	W31bR-01
16	X86209-G2-16	1153	3	300	1	W31bR-02
17	X86209-G2-17	1653	5	300	1	W31bR-03
18	X86209-G2-18	1223	3	300	2	W31bR-04
19	X86209-G2-19	1308	3	300	2	W18-01
20	X86209-G2-20	1308	3	300	2	W18-03
21	X86209-G2-21	1703	5	300	1	W18-02
22	X86209-G2-22	1888	5	300	1	W18-04
23	X86209-G2-23	1838	5	300	1	W34a-02
24	X86209-G2-24	1838	5	300	1	W34a-03
25	X86209-G2-25	1838	5	300	1	W34aR-02
26	X86209-G2-26	1838	5	300	1	W34aR-03
27	X86209-G2-27	1328	4	300	1	W34a-01
28	X86209-G2-28	1328	4	300	1	W34aR-01
29	X86209-G2-29	1988	6	300	1	W34b-01
30	X86209-G2-30	1648	5	300	2	W34bR-01
31	X86209-G2-31	1698	5	300	1	W34cR-03
32	X86209-G2-32	1678	5	300	2	W34c-02
33	X86209-G2-33	1448	4	300	3	W34-01
34	X86209-G2-34	1863	5	300	1	W32d-#1
35	X86209-G2-35	613	1	300	3	W32d-#2
36	X86209-G2-36	613	1	300	1	W32d-#3
37	X86209-G2-37	1898	5	300	1	W32.1-01
38	X86209-G2-38	1898	5	300	1	W32.1-02
39	X86209-G2-39	1888	5	300	1	W32.1R-01
40	X86209-G2-40	1898	5	300	1	W32.1R-02

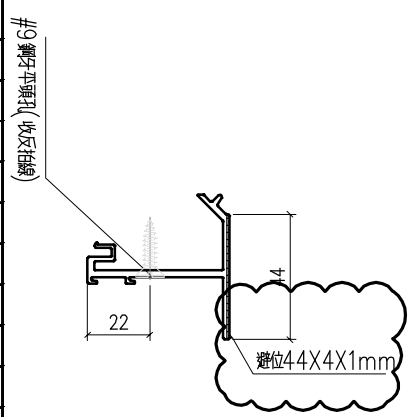
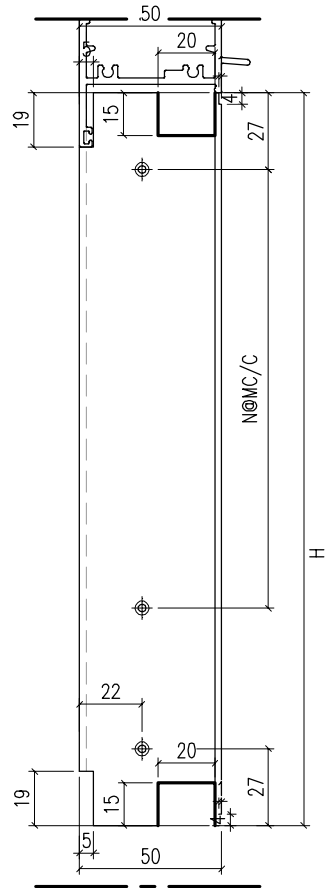

工程號	J-860	地盤	馬灣	附 件
名稱	反拍線		採用	
材料	X86209		地盤	
顏色	-		工廠	

 美特鋁質 有限公司 MIDI Aluminium Fabricator Ltd.				類別	物料號	圖號	X86209-G3	
修改	-	-		制圖	LRA	2023.9.27	數量	-
日期	-	-		復核	-	-	位置	
				批准				

序號	料號	H	N	數量	用於窗號	
1	X86209-G3-1	705.5	2	300	1	W27.1-01
2	X86209-G3-2	535.5	1	300	1	W27.1-02
3	X86209-G3-3	725.5	2	300	1	W27.1-03
4	X86209-G3-4	535.5	1	300	1	W27.1-04
5	X86209-G3-5	775.5	2	300	1	W31a-01
6	X86209-G3-6	835.5	2	300	1	W31a-02
7	X86209-G3-7	775.5	2	300	1	W31a-02a
8	X86209-G3-8	835.5	2	300	1	W31a-03
9	X86209-G3-9	540.5	1	300	1	W31a-04
10	X86209-G3-10	420.5	1	300	2	W31aR-01
11	X86209-G3-11	805.5	2	300	1	W31aR-02
12	X86209-G3-12	415.5	1	300	2	W31aR-03
13	X86209-G3-13	1035.5	3	300	1	W31aR-04
14	X86209-G3-14	1015.5	3	300	1	W31aR-05
15	X86209-G3-15	650	1	300	1	W31bR-01
16	X86209-G3-16	740	2	300	1	W31bR-02
17	X86209-G3-17	650	1	300	1	W31bR-03
18	X86209-G3-18	506.7	1	300	2	W31bR-04
19	X86209-G3-19	715.5	2	300	2	W18-01
20	X86209-G3-20	700.5	2	300	2	W18-03
21	X86209-G3-21	825.9	2	300	2	W18-02
22	X86209-G3-22	800.9	2	300	2	W18-04
23	X86209-G3-23	1091	3	300	1	W34a-02
24	X86209-G3-24	1371	4	300	1	W34a-03
25	X86209-G3-25	341	1	200	1	W34aR-02
26	X86209-G3-26	1351	4	300	1	W34aR-03
27	X86209-G3-27	961	2	300	1	W34a-01
28	X86209-G3-28	961	2	300	1	W34aR-01
29	X86209-G3-29	960.9	2	300	1	W34b-01
30	X86209-G3-30	980.9	2	300	1	W34b-01
31	X86209-G3-31	720.5	2	300	1	W34bR-01
32	X86209-G3-32	700.5	2	300	1	W34bR-01
33	X86209-G3-33	904.2	2	300	1	W34cR-03
34	X86209-G3-34	924.1	2	300	1	W34cR-03
35	X86209-G3-35	884.2	2	300	1	W34cR-03
36	X86209-G3-36	680.5	2	300	1	W34c-02
37	X86209-G3-37	700.5	2	300	1	W34c-02
38	X86209-G3-38	708.8	2	300	1	W34-01
39	X86209-G3-39	733.3	2	300	1	W34-01
40	X86209-G3-40	728.8	2	300	1	W34-01
41	X86209-G3-41	920.9	2	300	1	W32d-#1
42	X86209-G3-42	900.9	2	300	1	W32d-#1
43	X86209-G3-43	905.5	2	300	1	W32d-#2
44	X86209-G3-44	910	2	300	1	W32d-#2
45	X86209-G3-45	845.5	2	300	1	W32d-#2
46	X86209-G3-46	641	2	300	1	W32d-#3
47	X86209-G3-47	801	2	300	1	W32.1-01
48	X86209-G3-48	731	2	300	1	W32.1-02
49	X86209-G3-49	801	2	300	1	W32.1R-01
50	X86209-G3-50	731	2	300	1	W32.1R-01

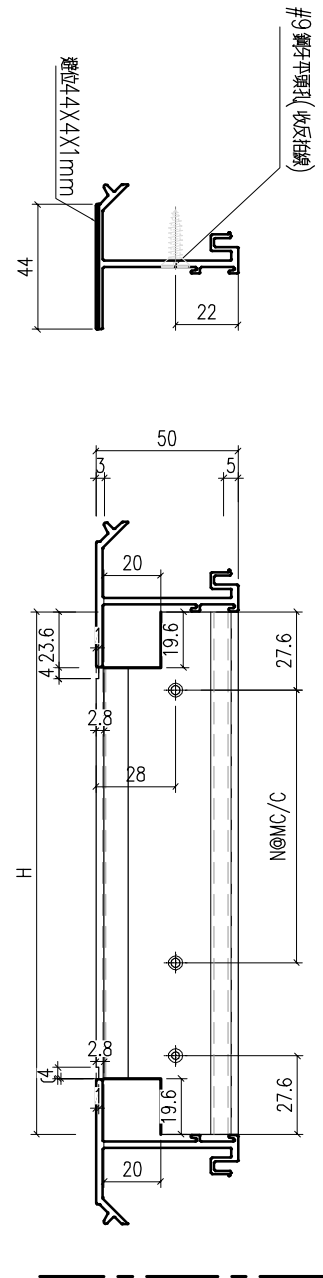

工程號	J-860	地盤	馬灣	附 件
名稱	反拍線		採用	
材料	X86209		地盤	
顏色	-		工廠	

 美特鋁質有限公司 MIDI Aluminium Fabricator Ltd.				類別		物料號	
修改	-	-		制圖	LRA	2023.9.27	圖號
日期	-	-		復核	-	-	數量
				批准			位置
							X86209-G4

序號	料號	H	N	數量	用於窗號	
1	X86209-G4-1	705.5	2	300	1	W27.1-01
2	X86209-G4-2	535.5	1	300	1	W27.1-02
3	X86209-G4-3	725.5	2	300	1	W27.1-03
4	X86209-G4-4	535.5	1	300	1	W27.1-04
5	X86209-G4-5	775.5	2	300	1	W31a-01
6	X86209-G4-6	835.5	2	300	1	W31a-02
7	X86209-G4-7	775.5	2	300	1	W31a-02a
8	X86209-G4-8	835.5	2	300	1	W31a-03
9	X86209-G4-9	540.5	1	300	1	W31a-04
10	X86209-G4-10	420.5	1	300	2	W31aR-01
11	X86209-G4-11	805.5	2	300	1	W31aR-02
12	X86209-G4-12	415.5	1	300	2	W31aR-03
13	X86209-G4-13	1035.5	3	300	1	W31aR-04
14	X86209-G4-14	1015.5	3	300	1	W31aR-05
15	X86209-G4-15	650	1	300	1	W31bR-01
16	X86209-G4-16	740	2	300	1	W31bR-02
17	X86209-G4-17	650	1	300	1	W31bR-03
18	X86209-G4-18	506.7	1	300	2	W31bR-04
19	X86209-G4-19	715.5	2	300	2	W18-01
20	X86209-G4-20	700.5	2	300	2	W18-03
21	X86209-G4-21	825.9	2	300	2	W18-02
22	X86209-G4-22	800.9	2	300	2	W18-04
23	X86209-G4-23	1091	3	300	1	W34a-02
24	X86209-G4-24	1371	3	300	1	W34a-03
25	X86209-G4-25	341	1	200	1	W34aR-02
26	X86209-G4-26	1351	4	300	1	W34aR-03
27	X86209-G4-27	961	2	300	1	W34a-01
28	X86209-G4-28	961	2	300	1	W34aR-01
29	X86209-G4-29	960.9	2	300	1	W34b-01
30	X86209-G4-30	980.9	2	300	1	W34b-01
31	X86209-G4-31	720.5	2	300	1	W34bR-01
32	X86209-G4-32	700.5	2	300	1	W34bR-01
33	X86209-G4-33	904.2	2	300	1	W34cR-03
34	X86209-G4-34	924.1	2	300	1	W34cR-03
35	X86209-G4-35	884.2	2	300	1	W34cR-03
36	X86209-G4-36	680.5	2	300	1	W34c-02
37	X86209-G4-37	700.5	2	300	1	W34c-02
38	X86209-G4-38	708.8	2	300	1	W34-01
39	X86209-G4-39	733.3	2	300	1	W34-01
40	X86209-G4-40	728.8	2	300	1	W34-01
41	X86209-G4-41	920.9	2	300	1	W32d-#1
42	X86209-G4-42	900.9	2	300	1	W32d-#1
43	X86209-G4-43	905.5	2	300	1	W32d-#2
44	X86209-G4-44	910	2	300	1	W32d-#2
45	X86209-G4-45	845.5	2	300	1	W32d-#2
46	X86209-G4-46	641	2	300	1	W32d-#3
47	X86209-G4-47	801	2	300	1	W32.1-01
48	X86209-G4-48	731	2	300	1	W32.1-02
49	X86209-G4-49	801	2	300	1	W32.1R-01
50	X86209-G4-50	731	2	300	1	W32.1R-01

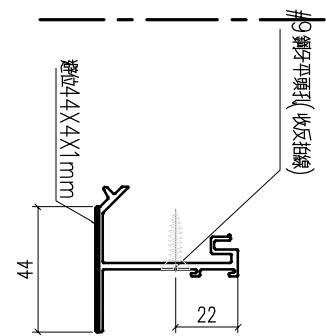
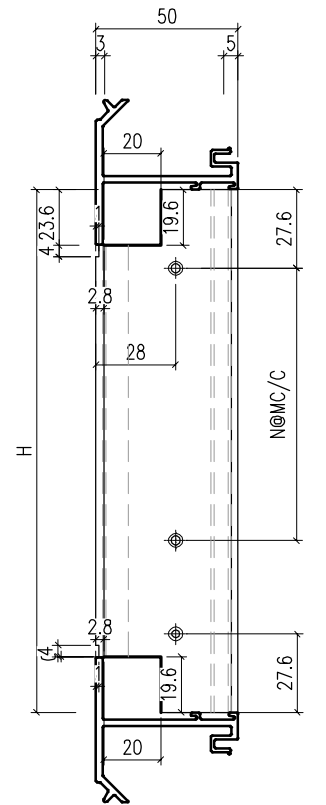

工程號	J-860	地盤	馬灣	附 件
名稱	反拍線		採用	
材料	X86209		地盤	
顏色	-		工廠	

 美特鋁質有限公司 MIDI Aluminium Fabricator Ltd.				類別		物料號	
修改	-	-		制圖	LRA	2023.9.27	圖號 CY-LJ1-1
日期	-	-		復核	-	-	數量 —
				批准			位置

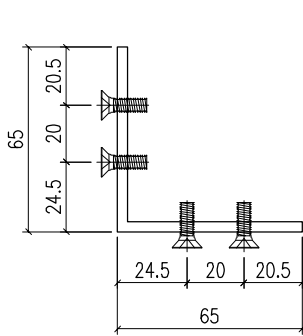
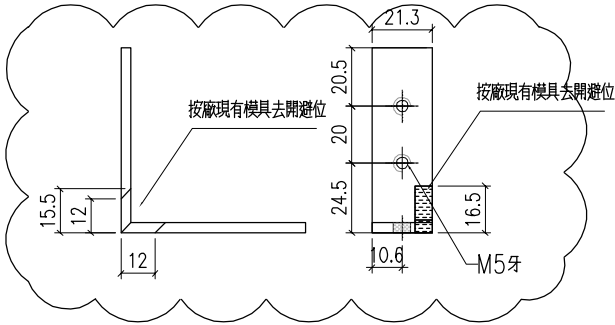

CY-LJ1-1
已做0.5mm 搶位
800

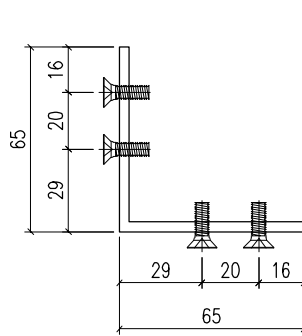
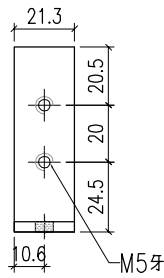

CY-LJ1-2
已做0.5mm 搶位
800

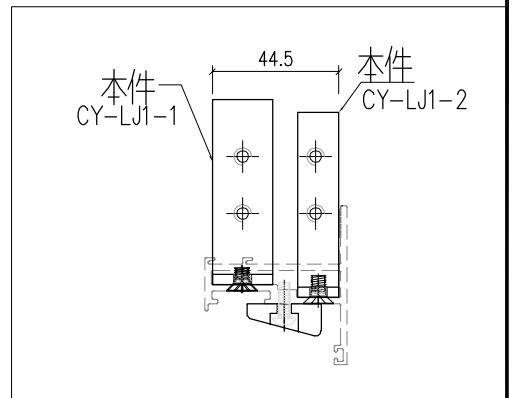
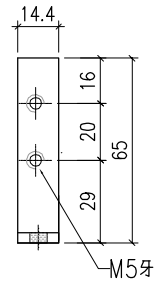

工程號	J-860	地盤	馬灣	附 件
名稱	鋁角加工圖		採用	
材料	JM1069 (65x65x3.5mm 鋁角)		地盤	
顏色	MILL		工廠	

 美特鋁質 有限公司 MIDI Aluminium Fabricator Ltd.				類別		物料號	
				制圖	LRA	2023.9.27	圖號 CY-LJ2
修改	-	-		復核	-	-	數量 -
日期	-	-		批准			位置

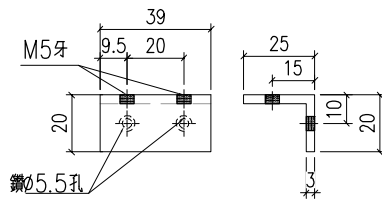

CY-LJ2-1

數量:10

用庫存鋁角做

工程號	J-860	地盤	馬灣	附件
名稱	鋁角加工圖		採用	
材料	XXX		地盤	
顏色	MILL		工廠	

 美特鋁質 有限公司 MIDI Aluminium Fabricator Ltd.				類別		物料號	
修改	-	-		制圖	LRA	2023.9.27	圖號 X86209-G5
日期	-	-		復核	-	-	數量 -
				批准			位置

序號	料號	H	N	數量	用於窗號	
1	X86029-G5-1	1755	5	300	1	W18-02
2	X86029-G5-2	1940	5	300	1	W18-04
3	X86029-G5-3	2040	6	300	1	W34b-1
4	X86029-G5-4	1750	5	300	2	W34cR-03
5	X86029-G5-5	1915	5	300	1	W32d-#1

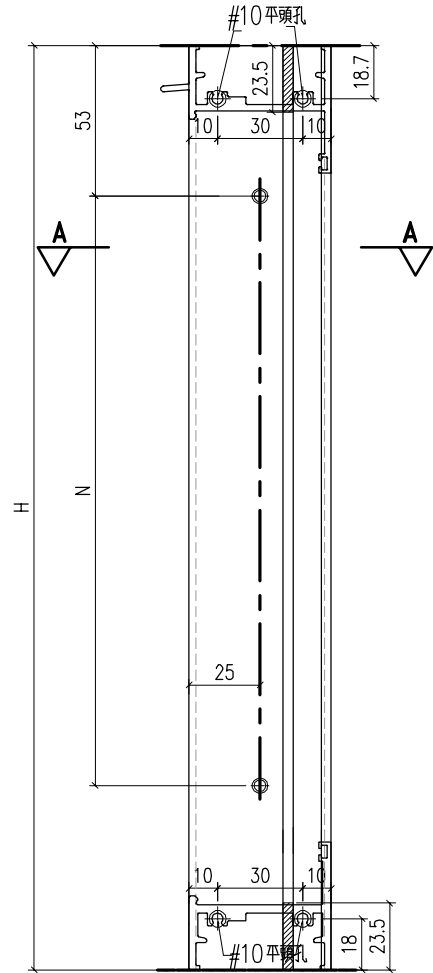

剖面A-A

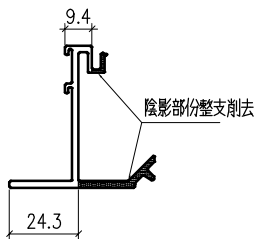
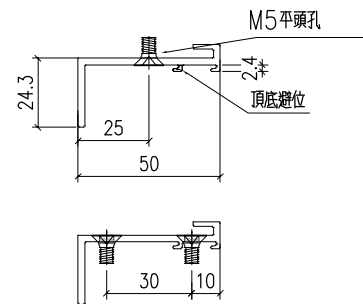

工程號	J-860	地盤	馬灣	採 用	附 件
名稱	反拍線				
材料	X86209		地盤		
顏色	-		工廠		



類別		物料號		
制圖	LRA	2023.9.27	圖號	X86209-G6
修改	-	-	數量	-
日期	-	-	位置	
復核	-	-		
批准				

序號	料號	H	N		數量	用於窗號
1	X86029-G6-1	1755	5	300	1	W18-02
2	X86029-G6-2	1940	5	300	1	W18-04
3	X86029-G6-3	2040	6	300	1	W34b-1
4	X86029-G6-4	1750	5	300	2	W34cR-03
5	X86029-G6-5	1915	5	300	1	W32d-#1

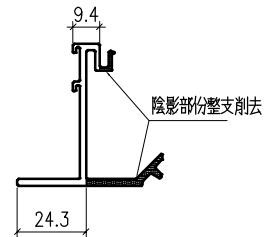
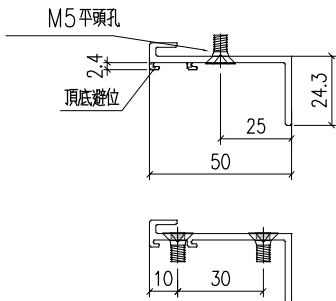
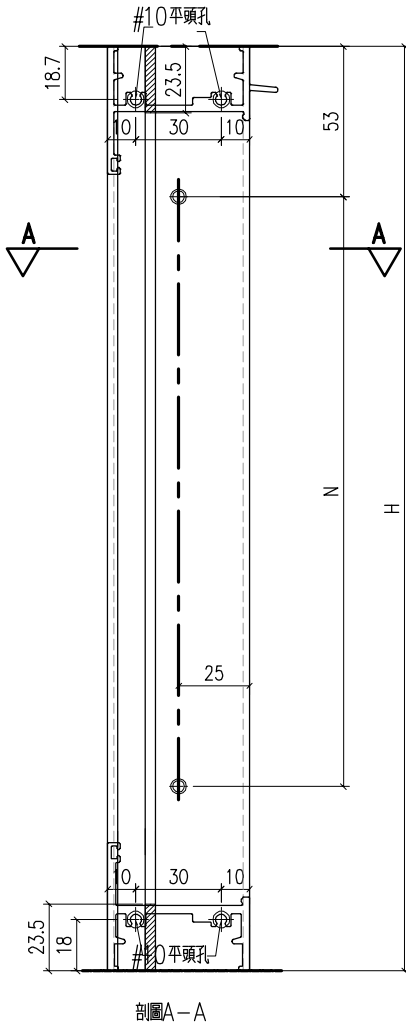

工程號	J-860	地盤	馬灣	附 件
名稱	反拍線	採用		
材料	X86209	地盤		
顏色	-	工廠		

 美特鋁質有限公司 MIDI Aluminium Fabricator Ltd.				類別		物料號	
修改	-	-		制圖	LRA	2023.9.27	圖號 JMFG0046-G1
日期	-	-		復核	-	-	數量 -
				批准			位置

序號	料號	H	H1		N	數量	用於窗號	
1	JMFG0046-G1-1	2030	1755		5	300	1	W18-02
2	JMFG0046-G1-2	2290	1940		5	300	1	W18-04
3	JMFG0046-G1-3	2390	2040		6	300	1	W34b-1
4	JMFG0046-G1-4	2100	1750		5	300	2	W34cR-03
5	JMFG0046-G1-5	2265	1915		3	300	1	W32d-#1

頂用膠及墊膠封口

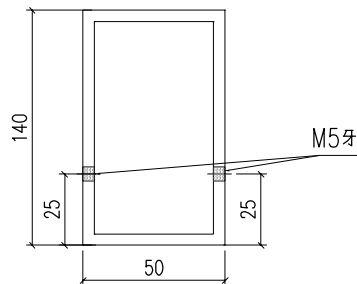
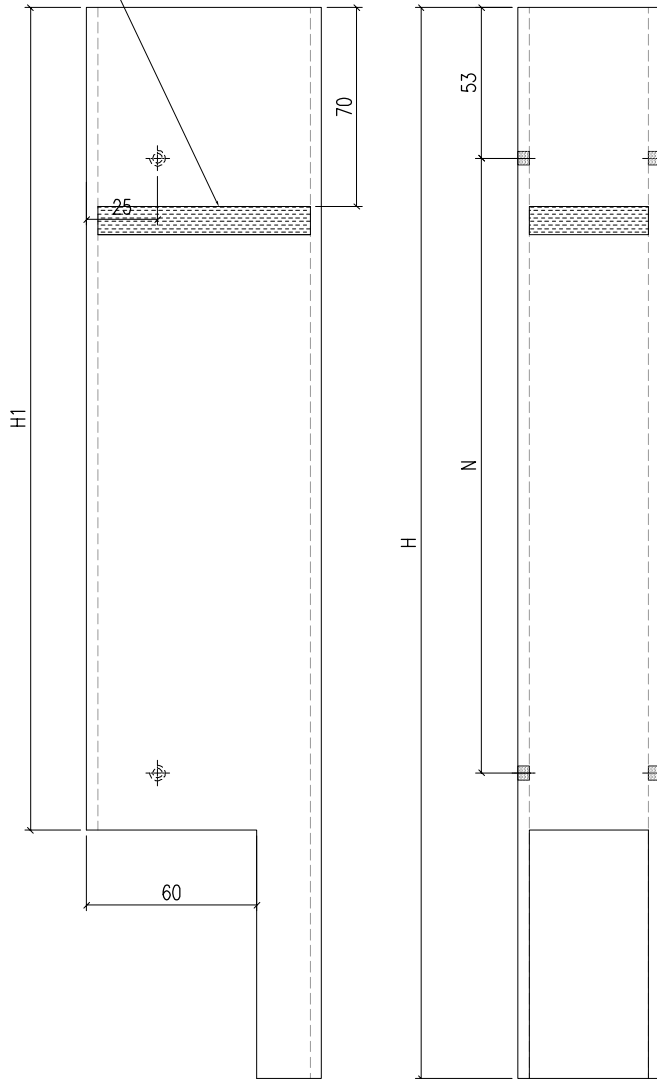

工程號	J-860	地盤	馬灣	附 件
名稱	50*140通		採用	
材料	JMFG0046		地盤	
顏色	-		工廠	

 美特鋁質有限公司 MIDI Aluminium Fabricator Ltd.				類別		物料號	
修改	-	-		制圖	LRA	2023.9.27	圖號 JMFG0046-G2
日期	-	-		復核	-	-	數量 -
				批准			位置

序號	料號	H	H1	H2	N	A	數量	用於窗號
1	JMFG0046-G2-1	2100	1950	200	3	300	3X300	1 W32.1-01
2	JMFG0046-G2-2	2100	1950	80	4	300	4X300	1 W32.1-02

頂用膠及墊膠封口

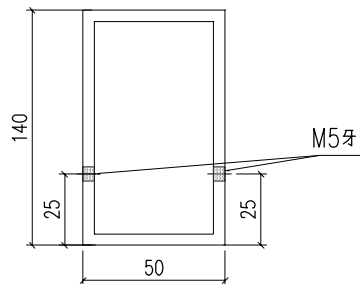
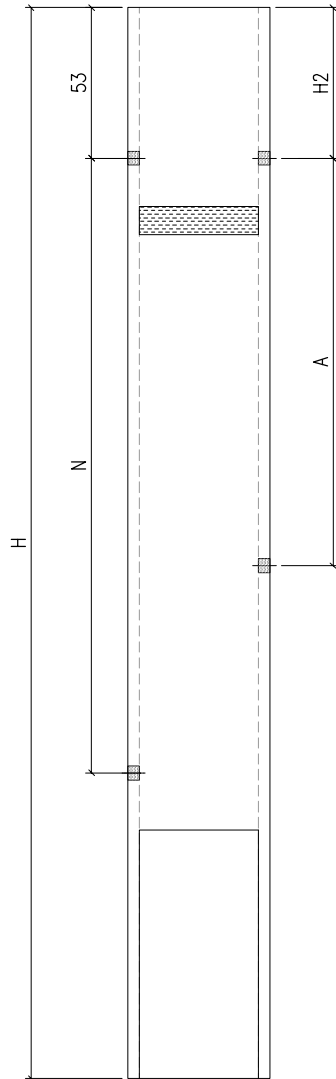
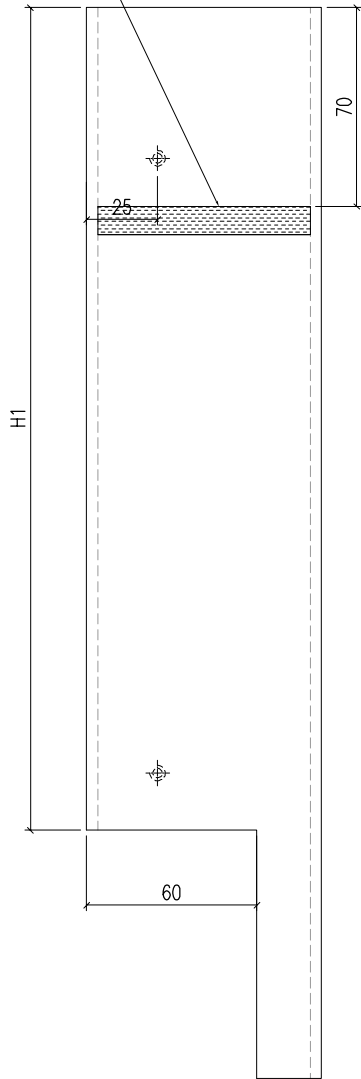

工程號	J-860	地盤	馬灣	附 件
名稱	50*140通		採用	
材料	JMFG0046		地盤	
顏色	-		工廠	

 美特鋁質 有限公司 MIDI Aluminium Fabricator Ltd.				類別		物料號	
修改	-	-		制圖	LRA	2023.9.27	圖號 JMFG0046-G3
日期	-	-		復核	-	-	數量 -
				批准			位置

序號	料號	H	H1	H2	N	A	數量	用於窗號	
1	JMFG0046-G3-1	2090	1940	195	3	300	3X300	1	W32.1R-01
2	JMFG0046-G3-2	2100	1950	220	3	300	4X300	1	W32.1R-02

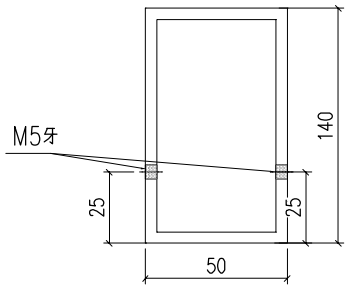
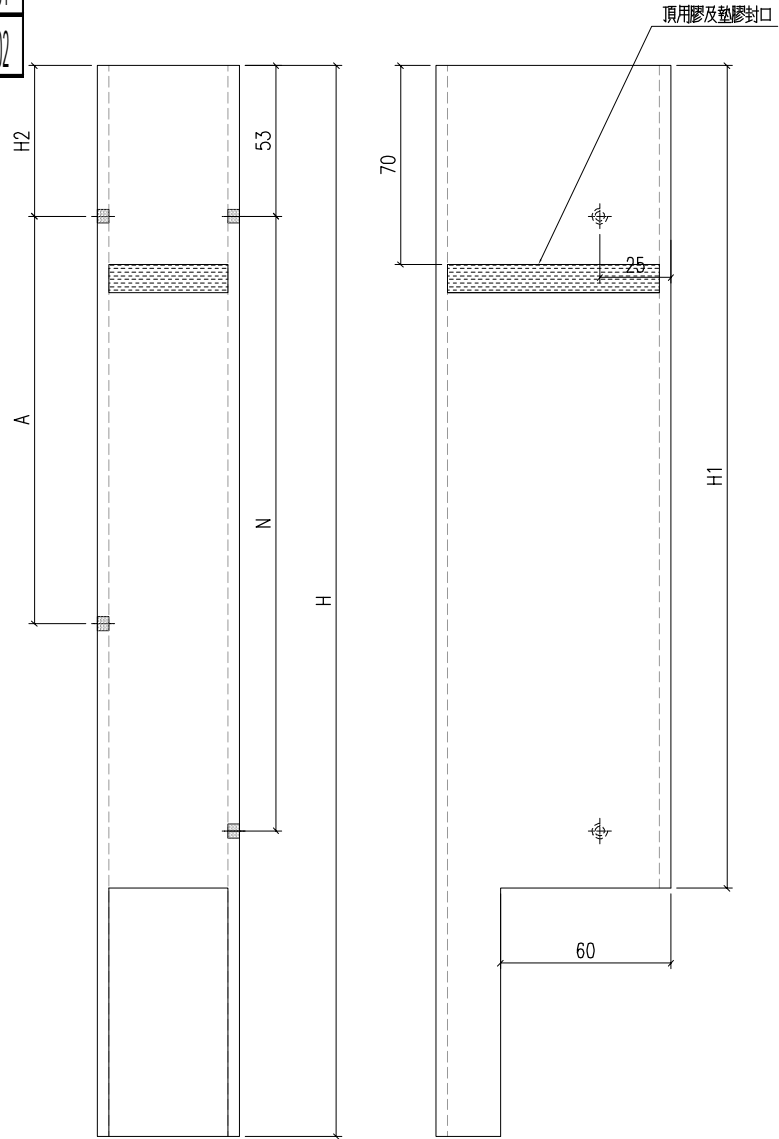

工程號	J-860	地盤	馬灣	附 件
名稱	50*140通	採用		
材料	JMFG0046	地盤		
顏色	-	工廠		

 美特鋁質 有限公司 MIDI Aluminium Fabricator Ltd.				類別		物料號	
修改	-	-		制圖	LRA	2023.5.6	圖號 JM1052-P1
日期	-	-		復核	-	-	數量 -
				批准			位置

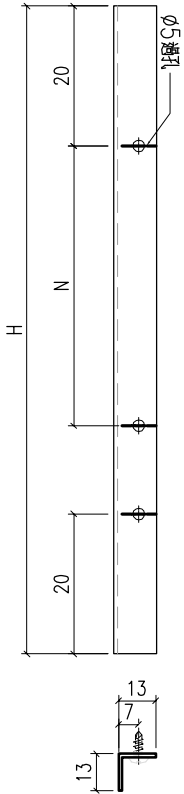

圖號	H	N		數量	用於窗號
JM1052-P1-1	618.5	1	300	1	W27.1-01
JM1052-P1-2	688.5	2	300	1	W27.1-02
JM1052-P1-3	568.5	1	300	1	W27.1-03
JM1052-P1-4	728.5	2	300	1	W27.1-04
JM1052-P1-5	1229	3	300	1	W31a-01
JM1052-P1-6	1229	3	300	1	W31a-02
JM1052-P1-7	1219	3	300	1	W31a-02a
JM1052-P1-8	1229	3	300	1	W31a-03
JM1052-P1-9	1539	4	300	1	W31a-04
JM1052-P1-10	1169	3	300	2	W31aR-01
JM1052-P1-11	1639	5	300	1	W31aR-02
JM1052-P1-12	1149	3	300	2	W31aR-03
JM1052-P1-13	1229	3	300	1	W31aR-04
JM1052-P1-14	1229	3	300	1	W31aR-05
JM1052-P1-15	1119	3	300	1	W31bR-01
JM1052-P1-16	1139	3	300	1	W31bR-02
JM1052-P1-17	1639	5	300	1	W31bR-03
JM1052-P1-18	1209	3	300	2	W31bR-04
JM1052-P1-19	1294	3	300	2	W18-01
JM1052-P1-20	1294	3	300	2	W18-03
JM1052-P1-21	1689	5	300	1	W18-02
JM1052-P1-22	1874	5	300	1	W18-04
JM1052-P1-23	1824	5	300	1	W34a-02
JM1052-P1-24	1824	5	300	1	W34a-03
JM1052-P1-25	1824	5	300	1	W34aR-02
JM1052-P1-26	1824	5	300	1	W34aR-03
JM1052-P1-27	1314	4	300	1	W34a-01
JM1052-P1-28	1314	4	300	1	W34aR-01
JM1052-P1-29	1974	6	300	1	W34b-01
JM1052-P1-30	1634	5	300	2	W34bR-01
JM1052-P1-31	1684	5	300	1	W34cR-03
JM1052-P1-32	1664	5	300	2	W34c-02
JM1052-P1-33	1434	4	300	3	W34-01
JM1052-P1-34	1849	5	300	1	W32d-#1
JM1052-P1-35	599	1	300	3	W32d-#2
JM1052-P1-36	599	1	300	1	W32d-#3
JM1052-P1-37	1884	5	300	1	W32.1-01
JM1052-P1-38	1884	5	300	1	W32.1-02
JM1052-P1-39	1874	5	300	1	W32.1R-01
JM1052-P1-40	1884	5	300	1	W32.1R-02

工程號	J-859	地盤	啟德站	附件
名稱	反拍線擋膠鋁角		採用	
材料	13*13*1.3鋁角		地盤	
顏色	-		工廠	

 美特鋁質有限公司 MIDI Aluminium Fabricator Ltd.				類別		物料號	
修改	-	-		制圖	LRA	2023.5.6	圖號 JM1052-P2
日期	-	-		復核	-	-	數量 -
				批准			位置

圖號	H	N		數量	用於窗號
JM1052-P2-1	618.5	1	300	1	W27.1-01
JM1052-P2-2	688.5	2	300	1	W27.1-02
JM1052-P2-3	568.5	1	300	1	W27.1-03
JM1052-P2-4	728.5	2	300	1	W27.1-04
JM1052-P2-5	1229	3	300	1	W31a-01
JM1052-P2-6	1229	3	300	1	W31a-02
JM1052-P2-7	1219	3	300	1	W31a-02a
JM1052-P2-8	1229	3	300	1	W31a-03
JM1052-P2-9	1539	4	300	1	W31a-04
JM1052-P2-10	1169	3	300	2	W31aR-01
JM1052-P2-11	1639	5	300	1	W31aR-02
JM1052-P2-12	1149	3	300	2	W31aR-03
JM1052-P2-13	1229	3	300	1	W31aR-04
JM1052-P2-14	1229	3	300	1	W31aR-05
JM1052-P2-15	1119	3	300	1	W31bR-01
JM1052-P2-16	1139	3	300	1	W31bR-02
JM1052-P2-17	1639	5	300	1	W31bR-03
JM1052-P2-18	1209	3	300	2	W31bR-04
JM1052-P2-19	1294	3	300	2	W18-01
JM1052-P2-20	1294	3	300	2	W18-03
JM1052-P2-21	1689	5	300	1	W18-02
JM1052-P2-22	1874	5	300	1	W18-04
JM1052-P2-23	1824	5	300	1	W34a-02
JM1052-P2-24	1824	5	300	1	W34a-03
JM1052-P2-25	1824	5	300	1	W34aR-02
JM1052-P2-26	1824	5	300	1	W34aR-03
JM1052-P2-27	1314	4	300	1	W34a-01
JM1052-P2-28	1314	4	300	1	W34aR-01
JM1052-P2-29	1974	6	300	1	W34b-01
JM1052-P2-30	1634	5	300	2	W34bR-01
JM1052-P2-31	1684	5	300	1	W34cR-03
JM1052-P2-32	1664	5	300	2	W34c-02
JM1052-P2-33	1434	4	300	3	W34-01
JM1052-P2-34	1849	5	300	1	W32d-#1
JM1052-P2-35	599	1	300	3	W32d-#2
JM1052-P2-36	599	1	300	1	W32d-#3
JM1052-P2-37	1884	5	300	1	W32.1-01
JM1052-P2-38	1884	5	300	1	W32.1-02
JM1052-P2-39	1874	5	300	1	W32.1R-01
JM1052-P2-40	1884	5	300	1	W32.1R-02

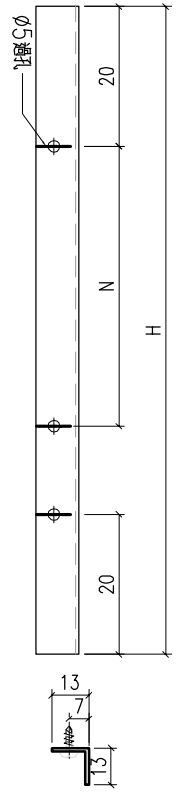

工程號	J-859	地盤	啟德站	附件
名稱	反拍線擋膠鋁角		採用	
材料	13*13*1.3鋁角		地盤	
顏色	-		工廠	

 美特鋁質有限公司 MIDI Aluminium Fabricator Ltd.				類別		物料號	
修改	-	-		制圖	LRA	2023.5.6	圖號 JM1052-P3
日期	-	-		復核	-	-	數量 -
				批准			位置

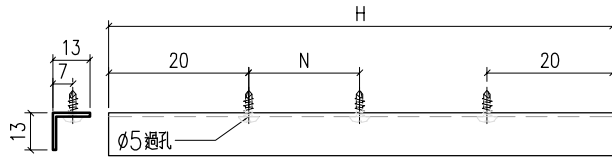

圖號	H	N		數量	用於窗號
JM1052-P3-1	691.5	2	300	1	W27.1-01
JM1052-P3-2	521.5	1	300	1	W27.1-02
JM1052-P3-3	711.5	2	300	1	W27.1-03
JM1052-P3-4	521.5	1	300	1	W27.1-04
JM1052-P3-5	761.5	2	300	1	W31a-01
JM1052-P3-6	821.5	2	300	1	W31a-02
JM1052-P3-7	761.5	2	300	1	W31a-02a
JM1052-P3-8	821.5	2	300	1	W31a-03
JM1052-P3-9	526.5	1	300	1	W31a-04
JM1052-P3-10	406.5	1	300	2	W31aR-01
JM1052-P3-11	791.5	2	300	1	W31aR-02
JM1052-P3-12	401.5	1	300	2	W31aR-03
JM1052-P3-13	1021.5	3	300	1	W31aR-04
JM1052-P3-14	1001.5	3	300	1	W31aR-05
JM1052-P3-15	636	1	300	1	W31bR-01
JM1052-P3-16	726	2	300	1	W31bR-02
JM1052-P3-17	636	1	300	1	W31bR-03
JM1052-P3-18	492.7	1	300	2	W31bR-04
JM1052-P3-19	701.5	2	300	2	W18-01
JM1052-P3-20	686.5	2	300	2	W18-03
JM1052-P3-21	811.9	2	300	2	W18-02
JM1052-P3-22	786.9	2	300	2	W18-04
JM1052-P3-23	1077	3	300	1	W34a-02
JM1052-P3-24	1357	4	300	1	W34a-03
JM1052-P3-25	327	1	200	1	W34aR-02
JM1052-P3-26	1337	4	300	1	W34aR-03
JM1052-P3-27	947	2	300	1	W34a-01
JM1052-P3-28	947	2	300	1	W34aR-01
JM1052-P3-29	946.9	2	300	1	W34b-01
JM1052-P3-30	966.9	2	300	1	W34b-01
JM1052-P3-31	706.5	2	300	1	W34bR-01
JM1052-P3-32	686.5	2	300	1	W34bR-01
JM1052-P3-33	890.2	2	300	1	W34cR-03
JM1052-P3-34	910.1	2	300	1	W34cR-03
JM1052-P3-35	870.2	2	300	1	W34cR-03
JM1052-P3-36	666.5	2	300	1	W34c-02
JM1052-P3-37	686.5	2	300	1	W34c-02
JM1052-P3-38	694.8	2	300	1	W34-01
JM1052-P3-39	719.3	2	300	1	W34-01
JM1052-P3-40	714.8	2	300	1	W34-01
JM1052-P3-41	906.9	2	300	1	W32d-#1
JM1052-P3-42	886.9	2	300	1	W32d-#1
JM1052-P3-43	891.5	2	300	1	W32d-#2
JM1052-P3-44	896	2	300	1	W32d-#2
JM1052-P3-45	831.5	2	300	1	W32d-#2
JM1052-P3-46	627	2	300	1	W32d-#3
JM1052-P3-47	787	2	300	1	W32.1-01
JM1052-P3-48	717	2	300	1	W32.1-02
JM1052-P3-49	787	2	300	1	W32.1R-01
JM1052-P3-50	717	2	300	1	W32.1R-01

工程號	J-859	地盤	啟德站	附 件
名稱	反拍線擋膠鋁角		採用	
材料	13*13*1.3鋁角		地盤	
顏色	-		工廠	

 美特鋁質有限公司 MIDI Aluminium Fabricator Ltd.				類別		物料號	
修改	-	-		制圖	LRA	2023.5.6	圖號 JM1052-P4
日期	-	-		復核	-	-	數量 -
				批准			位置

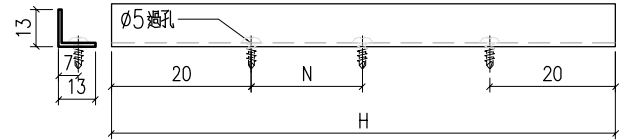

圖號	H	N	數量	用於窗號	
JM1052-P4-1	691.5	2	300	1	W27.1-01
JM1052-P4-2	521.5	1	300	1	W27.1-02
JM1052-P4-3	711.5	2	300	1	W27.1-03
JM1052-P4-4	521.5	1	300	1	W27.1-04
JM1052-P4-5	761.5	2	300	1	W31a-01
JM1052-P4-6	821.5	2	300	1	W31a-02
JM1052-P4-7	761.5	2	300	1	W31a-02a
JM1052-P4-8	821.5	2	300	1	W31a-03
JM1052-P4-9	526.5	1	300	1	W31a-04
JM1052-P4-10	406.5	1	300	2	W31aR-01
JM1052-P4-11	791.5	2	300	1	W31aR-02
JM1052-P4-12	401.5	1	300	2	W31aR-03
JM1052-P4-13	1021.5	3	300	1	W31aR-04
JM1052-P4-14	1001.5	3	300	1	W31aR-05
JM1052-P4-15	636	1	300	1	W31bR-01
JM1052-P4-16	726	2	300	1	W31bR-02
JM1052-P4-17	636	1	300	1	W31bR-03
JM1052-P4-18	492.7	1	300	2	W31bR-04
JM1052-P4-19	701.5	2	300	2	W18-01
JM1052-P4-20	686.5	2	300	2	W18-03
JM1052-P4-21	811.9	2	300	2	W18-02
JM1052-P4-22	786.9	2	300	2	W18-04
JM1052-P4-23	1077	3	300	1	W34a-02
JM1052-P4-24	1357	3	300	1	W34a-03
JM1052-P4-25	327	1	200	1	W34aR-02
JM1052-P4-26	1337	4	300	1	W34aR-03
JM1052-P4-27	947	2	300	1	W34a-01
JM1052-P4-28	947	2	300	1	W34aR-01
JM1052-P4-29	946.9	2	300	1	W34b-01
JM1052-P4-30	966.9	2	300	1	W34b-01
JM1052-P4-31	706.5	2	300	1	W34bR-01
JM1052-P4-32	686.5	2	300	1	W34bR-01
JM1052-P4-33	890.2	2	300	1	W34cR-03
JM1052-P4-34	910.1	2	300	1	W34cR-03
JM1052-P4-35	870.2	2	300	1	W34cR-03
JM1052-P4-36	666.5	2	300	1	W34c-02
JM1052-P4-37	686.5	2	300	1	W34c-02
JM1052-P4-38	694.8	2	300	1	W34-01
JM1052-P4-39	719.3	2	300	1	W34-01
JM1052-P4-40	714.8	2	300	1	W34-01
JM1052-P4-41	906.9	2	300	1	W32d-#1
JM1052-P4-42	886.9	2	300	1	W32d-#1
JM1052-P4-43	891.5	2	300	1	W32d-#2
JM1052-P4-44	896	2	300	1	W32d-#2
JM1052-P4-45	831.5	2	300	1	W32d-#2
JM1052-P4-46	627	2	300	1	W32d-#3
JM1052-P4-47	787	2	300	1	W32.1-01
JM1052-P4-48	717	2	300	1	W32.1-02
JM1052-P4-49	787	2	300	1	W32.1R-01
JM1052-P4-50	717	2	300	1	W32.1R-01

工程號	J-859	地盤	啟德站	附 件
名稱	反拍線擋膠鋁角		採用	
材料	13*13*1.3鋁角		地盤	
顏色	-		工廠	

 美特鋁質有限公司 MIDI Aluminium Fabricator Ltd.				類別		物料號	
修改	-	-		制圖	LRA	2023.5.6	圖號 JM1052-P5
日期	-	-		復核	-	-	數量 -
				批准			位置

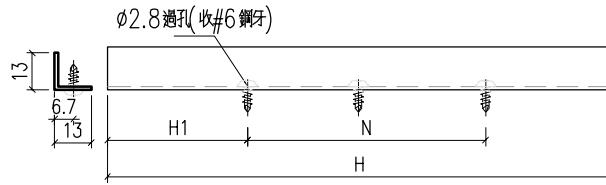

序號	料號	H	H1	N1		數量	用於窗號
1	JM1052-P5-1	1295	197.5	3	300	1	W31a-01
2	JM1052-P5-1	1295	197.5	3	300	1	W31a-02
3	JM1052-P5-2	1285	192.5	3	300	1	W31a-02a
4	JM1052-P5-1	1295	197.5	3	300	1	W31a-03
5	JM1052-P5-3	1605	202.5	4	300	1	W31a-04
6	JM1052-P5-4	1890	195	5	300	1	W34aR-02
7	JM1052-P5-4	1890	195	5	300	1	W34aR-03
8	JM1052-P5-5	1380	90	4	300	1	W34aR-01
9	JM1052-P5-6	1700	100	5	300	1	W34bR-01
10	JM1052-P5-7	1750	125	5	300	1	W34cR-03
11	JM1052-P5-8	1915	207.5	5	300	1	W32d-#1
12	JM1052-P5-9	1950	225	5	300	1	W32.1-01
13	JM1052-P5-9	1950	225	5	300	1	W32.1-02
14	JM1052-P5-10	1375	87.5	4	300	1	W32a-02
15	JM1052-P5-11	1290	195	3	300	1	W32.1R-01
16	JM1052-P5-12	1340	220	3	300	1	W32.1R-02

序號	料號	L	H1	N1		數量	用於窗號
1	JM1052-P6-1	1235	167.5	3	300	2	W31aR-01
2	JM1052-P6-2	1705	102.5	5	300	1	W31aR-02
3	JM1052-P6-3	1215	157.5	3	300	2	W31aR-03
4	JM1052-P6-4	1295	197.5	3	300	1	W31aR-04
5	JM1052-P6-4	1295	47.5	4	300	1	W31aR-05
6	JM1052-P6-5	1890	195	5	300	1	W34a-02
7	JM1052-P6-5	1890	195	5	300	1	W34a-03
8	JM1052-P6-6	1380	90	4	300	1	W34a-01
9	JM1052-P6-7	2040	120	6	300	1	W34b-01
10	JM1052-P6-8	1730	115	5	300	1	W34c-02
11	JM1052-P6-9	1500	150	4	300	1	W34-01
12	JM1052-P6-10	1940	220	5	300	1	W32.1R-01
13	JM1052-P6-11	1950	225	5	300	1	W32.1R-02
14	JM1052-P6-12	1185	142.5	3	300	1	W31bR-01
15	JM1052-P6-13	1205	152.5	3	300	1	W31bR-02
16	JM1052-P6-2	1705	252.5	4	300	1	W31bR-03
17	JM1052-P6-14	1275	187.5	3	300	2	W31bR-04
18	JM1052-P6-4	1295	197.5	3	300	2	W32aR-02
19	JM1052-P6-15	1345	72.5	4	300	1	W32aR-04
20	JM1052-P6-16	1300	200	3	300	1	W32.1-01
21	JM1052-P6-17	1360	80	4	300	1	W32.1-02

工程號	J-859	地盤	啟德站	附 件
名稱	反拍線擋膠鋁角		採用	
材料	13*13*1.3鋁角		地盤	
顏色	-		工廠	

鋁材開料總表

工程號碼: 第三批 工程名稱: J860

序號	鋁料編號	名稱	表面處理		開料長度	實用長料總數量		浪費率(%)
			顏色	層厚		支數	長度	
1	JM1052				6000	43	258000	3.61
2	JMFG0046				6000	5	30000	27.08
3	X86199				5750	26	149500	4.57
4	X86202				5750	65	373750	1.65
5	X86207				5650	10	56500	9.38
6	X86209				5450	48	261600	3.17
7	X86385				5650	28	158200	4.47
8	X86386				5750	13	74750	3.93
9	X86387				5750	13	74750	4.68
10	X86528				6000	7	42000	5.15

送至: _____

由: _____

日期: _____

簡短說明: _____

共25頁 第1頁

打印日期: 2023/10/31 打印時間: 9:28

鋁材開料清單 X86528

窗號	編號(用料狀況)	實用長度(長料開數)	需要支數	開料支數	長料支數	餘料支數	編號(剩餘長度)
X86528-P1-7	1	2040.0	1	1	1	0	1@(3904)x1
X86528-P1-11, X86528-P2-9	(餘料)1-2	1950.0	3	2	0	2	1@(1948)x1 2@(2038)x1
X86528-P2-9	2	1950.0		1	1	0	2@(3994)x1
X86528-P1-10	(餘料)1	1940.0	1	1	0	1	1@(2)x1
X86528-P2-8	(餘料)2	1915.0	1	1	0	1	2@(117)x1
X86528-P1-5, X86528-P2-4	(餘料)3, 3	1890.0	4	2	0	2	3@(2158)x1 3@(262)x1
X86528-P1-5, X86528-P2-4	3-4	1890.0		2	2	0	3-4@(4054)x2
X86528-P2-7	(餘料)4	1750.0	1	1	0	1	4@(2298)x1
X86528-P1-8	(餘料)4	1730.0	1	1	0	1	4@(562)x1
X86528-P2-6	5	1700.0	1	1	1	0	5@(4244)x1
X86528-P1-9	(餘料)5	1500.0	1	1	0	1	5@(2738)x1
X86528-P1-6	(餘料)5	1380.0	2	1	0	1	5@(1352)x1
X86528-P2-5	6	1380.0		1	1	0	6@(4564)x1
X86528-P2-10	(餘料)6	1375.0	1	1	0	1	6@(3183)x1
X86528-P1-17	(餘料)6	1360.0	1	1	0	1	6@(1817)x1
X86528-P1-15	(餘料)5	1345.0	1	1	0	1	5@(1)x1
X86528-P2-12	(餘料)6	1340.0	1	1	0	1	6@(471)x1
X86528-P1-16	7	1300.0	1	1	1	0	7@(4644)x1
X86528-P1-4	(餘料)7	1295.0	2	2	0	1	7@(2042)x1
X86528-P2-11	(餘料)7	1290.0	1	1	0	1	7@(746)x1

鋁材開料清單 X86387

窗號	編號(用料狀況)	實用長度(長料開數)	需要支數	開料支數	長料支數	餘料支數	編號(剩餘長度)
X86387-P6-2	(餘料)1	2924.0	1	1	0	1	1@(1230)x1
X86387-P6-1	2	2425.0	1	1	1	0	2@(3269)x1
X86387-P3-2	(餘料)2	2174.0	1	1	0	1	2@(1089)x1
X86387-P3-3	(餘料)3	2084.0	2	1	0	1	3@(1520)x1
X86387-P3-1	3	2084.0		1	1	0	3@(3610)x1
X86387-P2-4	4	1794.0	1	1	1	0	4@(3900)x1
X86387-P2-5	(餘料)4	1774.0	1	1	0	1	4@(2120)x1
X86387-W27.1-3	(餘料)4	1764.0	1	1	0	1	4@(350)x1
X86387-P3-4	5	1754.0	2	2	1	0	5@(2180)x1
X86387-W27.1-1	(餘料)5	1744.0	1	1	0	1	5@(430)x1
X86387-P1-2, X86387-P1-4	(餘料)6, 6	1594.0	3	2	0	2	6@(2500)x1 6@(900)x1
X86387-G1-1	6	1594.0		1	1	0	6@(4100)x1
X86387-G1-3	7	1575.0	1	1	1	0	7@(4119)x1
X86387-W27.1-2, X86387-W27.1-4	(餘料)7, 7	1574.0	2	2	0	2	7@(2539)x1 7@(959)x1
X86387-P2-2	(餘料)8	1564.0	2	1	0	1	8@(2560)x1
X86387-G1-2	8	1564.0		1	1	0	8@(4130)x1
X86387-G1-4	(餘料)8	1544.0	1	1	0	1	8@(1010)x1
X86387-P1-1, X86387-P1-3	1, 9	1534.0	2	2	2	0	1@(4160)x1 9@(4160)x1
X86387-G4-2	(餘料)3	1434.0	1	1	0	1	3@(80)x1
X86387-G4-4	(餘料)9	1414.0	1	1	0	1	9@(2740)x1
X86387-P1-5	(餘料)9	1264.0	1	1	0	1	9@(1470)x1
X86387-G4-1	(餘料)1	1154.0	1	1	0	1	1@(70)x1
X86387-G4-5, X86387-G4-6	(餘料)2, 9	1024.0	4	2	0	2	2@(59)x1 9@(440)x1
X86387-P2-1	10	1024.0		2	1	0	10@(3640)x1
X86387-G3-3	(餘料)10	1015.0	1	1	0	1	10@(2619)x1
X86387-P2-3	(餘料)10	1014.0	2	2	0	1	10@(579)x1
X86387-G2-3	(餘料)8	995.0	1	1	0	1	8@(9)x1
X86387-G2-5	11	955.0	1	1	1	0	11@(4739)x1
X86387-G2-4	(餘料)7	938.3	1	1	0	1	7@(14.7)x1
X86387-G3-5	(餘料)11	935.0	1	1	0	1	11@(3798)x1
X86387-G5-1	(餘料)11	929.3	1	1	0	1	11@(2862.7)x1
X86387-G3-4	(餘料)11	918.3	1	1	0	1	11@(1938.4)x1
X86386-G4-7, X86386-G4-9	(餘料)6, 11	864.0	2	2	0	2	6@(30)x1 11@(1068.4)x1
X86387-G2-1	(餘料)11	860.0	2	1	0	1	11@(202.4)x1
X86387-G3-1	12	860.0		1	1	0	12@(4834)x1
X86387-G2-2, X86387-G3-2	(餘料)12, 12	835.0	2	2	0	2	12@(3993)x1 12@(3152)x1
X86386-G4-10, X86386-G4-8	(餘料)12, 12	794.0	2	2	0	2	12@(2352)x1 12@(1552)x1
X86387-P4-1	(餘料)12	779.0	1	1	0	1	12@(767)x1
X86387-P5-1	(餘料)12	749.0	1	1	0	1	12@(12)x1
X86387-G4-11	13	704.0	1	1	1	0	13@(4990)x1
X86387-P4-2, X86387-P4-3, X86387-P5-2, X86387-P5-3	(餘料)13, 13, 13, 13	634.0	4	4	0	4	13@(4350)x1 13@(3710)x1 13@(3070)x1 13@(2430)x1
X86387-G4-3	(餘料)5	404.0	1	1	0	1	5@(20)x1

工程號碼: 第三批, 工程名稱: J860

開料長度: 5750, 總長料支數: 13, 總開料支數: 57

鋸片厚度 (mm): 6, 料頭尾總切除 (mm): 50, 浪費率 (%): 4.68

鋁材開料清單 X86387

窗號	編號(用料狀況)	實用長度(長料開數)	需要 支數	開料 支數	長料 支數	餘料 支數	編號(剩餘長度)
X86387-W32aR-02	(餘料) 9-10	394.0	2	2	0	2	9@(40)x1 10@(179)x1

鋁材開料清單 X86386

窗號	編號(用料狀況)	實用長度(長料開數)	需要支數	開料支數	長料支數	餘料支數	編號(剩餘長度)
X86386-P6-2	(餘料)1	2934.0	1	1	0	1	1@(1210)x1
X86386-P6-1	2	2444.0	1	1	1	0	2@(3250)x1
X86386-P3-2	(餘料)2	2184.0	1	1	0	1	2@(1060)x1
X86386-P3-3	(餘料)3	2094.0	2	1	0	1	3@(1500)x1
X86386-P3-1	3	2094.0		1	1	0	3@(3600)x1
X86386-P2-4	4	1804.0	1	1	1	0	4@(3890)x1
X86386-P2-5	(餘料)4	1784.0	1	1	0	1	4@(2100)x1
X86386-W27.1-3	(餘料)4	1774.0	1	1	0	1	4@(320)x1
X86386-P3-4	5	1764.0	2	2	1	0	5@(2160)x1
X86386-W27.1-1	(餘料)5	1754.0	1	1	0	1	5@(400)x1
X86386-P1-2, X86386-P1-4	(餘料)6, 6	1604.0	3	2	0	2	6@(2480)x1 6@(870)x1
X86386-G1-1	6	1604.0		1	1	0	6@(4090)x1
X86386-G1-3	7	1594.0	1	1	1	0	7@(4100)x1
X86386-W27.1-2, X86386-W27.1-4	(餘料)7, 7	1584.0	2	2	0	2	7@(2510)x1 7@(920)x1
X86386-P2-2	(餘料)8	1574.0	2	1	0	1	8@(2540)x1
X86386-G1-2	8	1574.0		1	1	0	8@(4120)x1
X86386-G1-4	(餘料)8	1554.0	1	1	0	1	8@(980)x1
X86386-P1-1, X86386-P1-3	1, 9	1544.0	2	2	2	0	1@(4150)x1 9@(4150)x1
X86386-G4-2	(餘料)3	1444.0	1	1	0	1	3@(50)x1
X86386-G4-4	(餘料)9	1424.0	1	1	0	1	9@(2720)x1
X86386-P1-5	(餘料)9	1274.0	1	1	0	1	9@(1440)x1
X86386-G4-1	(餘料)1	1164.0	1	1	0	1	1@(40)x1
X86386-G4-5, X86386-G4-6	(餘料)2, 9	1034.0	4	2	0	2	2@(20)x1 9@(400)x1
X86386-P2-1	10	1034.0		2	1	0	10@(3620)x1
X86386-P2-3	(餘料)10	1024.0	2	2	0	1	10@(1560)x1
X86386-G3-3	(餘料)10	1022.3	1	1	0	1	10@(531.7)x1
X86386-G2-3	11	1002.3	1	1	1	0	11@(4691.7)x1
X86386-G2-5	(餘料)8	962.3	1	1	0	1	8@(11.7)x1
X86386-G2-4	(餘料)11	945.6	1	1	0	1	11@(3740.1)x1
X86386-G3-5	(餘料)11	942.3	1	1	0	1	11@(2791.8)x1
X86386-G5-1	(餘料)11	933.9	1	1	0	1	11@(1851.9)x1
X86386-G3-4	(餘料)11	925.6	1	1	0	1	11@(920.3)x1
X86387-G4-7, X86387-G4-9	(餘料)7, 11	874.0	2	2	0	2	7@(40)x1 11@(40.3)x1
X86386-G3-1	(餘料)12	867.3	2	1	0	1	12@(3953.4)x1
X86386-G2-1	12	867.3		1	1	0	12@(4826.7)x1
X86386-G2-2, X86386-G3-2	(餘料)6, 12	842.3	2	2	0	2	6@(21.7)x1 12@(3105.1)x1
X86387-G4-10, X86387-G4-8	(餘料)12, 12	804.0	2	2	0	2	12@(2295.1)x1 12@(1485.1)x1
X86386-P4-1	(餘料)12	789.0	1	1	0	1	12@(690.1)x1
X86386-P5-1	13	759.0	1	1	1	0	13@(4935)x1
X86386-G4-11	(餘料)13	714.0	1	1	0	1	13@(4215)x1
X86386-P4-2, X86386-P4-3, X86386-P5-2, X86386-P5-3	(餘料)12-13, 13, 13	644.0	4	4	0	4	12@(40.1)x1 13@(3565)x1 13@(2915)x1 13@(2265)x1
X86386-G4-3	(餘料)10	414.0	1	1	0	1	10@(111.7)x1
X86386-W32aR-02	(餘料)13	404.0	2	2	0	1	13@(1445)x1

鋁材開料清單 X86385

窗號	編號(用料狀況)	實用長度(長料開數)	需要支數	開料支數	長料支數	餘料支數	編號(剩餘長度)
X86385-P5-9	(餘料)1	2040.0	2	1	0	1	1@(1508)x1
X86385-G2-8	1	2040.0		1	1	0	1@(3554)x1
X86385-G1-15, X86385-P4-12, X86385-P5-13	(餘料)2-4	1950.0	6	3	0	3	2-4@(1688)x3
X86385-G1-13, X86385-G2-14, X86385-P4-14	2-4	1950.0		3	3	0	2-4@(3644)x3
X86385-G2-13, X86385-P5-12	(餘料)5-6	1940.0	4	2	0	2	5-6@(1708)x2
X86385-G1-4, X86385-G2-4	5-6	1940.0		2	2	0	5-6@(3654)x2
X86385-P4-11	(餘料)7	1915.0	2	1	0	1	7@(1758)x1
X86385-G1-10	7	1915.0		1	1	0	7@(3679)x1
X86385-G1-6, X86385-G2-6, X86385-P4-7, X86385-P5-7	(餘料)8-11	1890.0	8	4	0	4	8-11@(1808)x4
X86385-G1-5, X86385-G2-5, X86385-P4-6, X86385-P5-6	8-11	1890.0		4	4	0	8-11@(3704)x4
X86385-G1-3, X86385-G2-3	(餘料)8-9	1755.0	2	2	0	2	8-9@(47)x2
X86385-G1-9, X86385-P4-10	(餘料)7, 10	1750.0	2	2	0	2	7@(2)x1 10@(52)x1
X86385-G2-9	(餘料)11	1730.0	2	1	0	1	11@(72)x1
X86385-P5-10	12	1730.0		1	1	0	12@(3864)x1
X86385-P2-12, X86385-P2-6, X86385-P6-3	(餘料)12, 12-13	1705.0	4	3	0	3	12@(2153)x1 12@(442)x1 13@(2178)x1
X86385-P5-2	13	1705.0		1	1	0	13@(3889)x1
X86385-G1-7, X86385-P4-9	(餘料)5-6	1700.0	2	2	0	2	5-6@(2)x2
X86385-P3-5, X86385-P4-5	(餘料)2-3	1605.0	2	2	0	2	2-3@(77)x2
X86385-G2-10, X86385-P5-11	(餘料)1, 4	1500.0	2	2	0	2	1@(2)x1 4@(182)x1
X86385-G1-7, X86385-P4-8, X86385-P5-8	(餘料)13-14, 14	1380.0		4	3	0	3
X86385-G2-7	14	1380.0		1	1	0	14@(4214)x1
X86385-P3-6	(餘料)14	1375.0	2	1	0	1	14@(61)x1
X86385-P8-1	15	1375.0		1	1	0	15@(4219)x1
X86385-G1-1, X86385-G1-2, X86385-G2-1, X86385-P2-17, X86385-P7-4	(餘料)15, 15, 15-16, 16	1360.0	6	5	0	5	15@(2853)x1 15@(1487)x1 15@(121)x1 16@(2868)x1 16@(1502)x1
X86385-G2-2	16	1360.0		1	1	0	16@(4234)x1
X86385-P2-15	(餘料)16	1345.0	2	1	0	1	16@(151)x1
X86385-P7-2	17	1345.0		1	1	0	17@(4249)x1
X86385-P3-8, X86385-P8-3	(餘料)17, 17	1340.0	2	2	0	2	17@(2903)x1 17@(1557)x1
X86385-P2-16	(餘料)17	1300.0		2	1	0	1
X86385-P7-3	18	1300.0		1	1	0	18@(4294)x1

鋁材開料清單 X86385

窗號	編號(用料狀況)	實用長度(長料開數)	需要支數	開料支數	長料支數	餘料支數	編號(剩餘長度)
X86385-P2-14, X86385-P2-8, X86385-P3-1, X86385-P3-2, X86385-P3-4, X86385-P4-2, X86385-P4-4, X86385-P5-4, X86385-P7-1	(餘料)18, 18-19, 19, 19-20, 20, 20-21	1295.0	14	11	0	9	18@(1692)x1 18@(391)x1 19@(2998)x1 19@(1697)x1 19@(396)x1 20@(2998)x1 20@(1697)x1 20@(396)x1 21@(1697)x1
X86385-P2-9, X86385-P4-1, X86385-P5-5	19-21	1295.0		3	3	0	19-21@(4299)x3
X86385-P3-7	(餘料)21	1290.0	2	1	0	1	21@(401)x1
X86385-P8-2	22	1290.0		1	1	0	22@(4304)x1
X86385-P3-3, X86385-P4-3	(餘料)22, 22	1285.0	2	2	0	2	22@(3013)x1 22@(1722)x1
X86385-P2-13, X86385-P6-4	(餘料)22-23	1275.0	4	3	0	2	22@(441)x1 23@(1757)x1
X86385-P2-13	23	1275.0		1	1	0	23@(4319)x1
X86385-P1-4	(餘料)23	1240.0	2	1	0	1	23@(511)x1
X86385-P2-4	24	1240.0		1	1	0	24@(4354)x1
X86385-P2-5, X86385-P5-1	(餘料)24, 24	1235.0	4	3	0	2	24@(1872)x1 24@(631)x1
X86385-P5-1	25	1235.0		1	1	0	25@(4359)x1
X86385-P1-1, X86385-P2-1	(餘料)25, 25	1230.0	2	2	0	2	25@(3123)x1 25@(1887)x1
X86385-P2-7, X86385-P5-3	(餘料)25-26	1215.0	4	3	0	2	25@(666)x1 26@(1937)x1
X86385-P2-7	26	1215.0		1	1	0	26@(4379)x1
X86385-P2-11	(餘料)26	1205.0	2	1	0	1	26@(726)x1
X86385-P6-2	27	1205.0		1	1	0	27@(4389)x1
X86385-P1-2, X86385-P2-2	(餘料)27, 27	1200.0	2	2	0	2	27@(3183)x1 27@(1977)x1
X86385-P2-10	(餘料)27	1185.0	2	1	0	1	27@(786)x1
X86385-P6-1	28	1185.0		1	1	0	28@(4409)x1
X86385-P1-3, X86385-P2-3	(餘料)28, 28	1180.0	2	2	0	2	28@(3223)x1 28@(2037)x1
X86385-G1-11, X86385-G1-12, X86385-G2-11, X86385-G2-12	(餘料)13, 26-28	665.0	4	4	0	4	13@(121)x1 26@(55)x1 27@(115)x1 28@(1366)x1

鋁材開料清單 X86209

窗號	編號(用料狀況)	實用長度(長料開數)	需要支數	開料支數	長料支數	餘料支數	編號(剩餘長度)
X86209-G6-3	(餘料)1	2040.0	2	1	0	1	1@(1308)x1
X86209-G5-3	1	2040.0		1	1	0	1@(3354)x1
X86209-G2-29	(餘料)2	1988.0	2	1	0	1	2@(1412)x1
X86209-G1-29	2	1988.0		1	1	0	2@(3406)x1
X86209-G6-2	(餘料)3	1940.0	2	1	0	1	3@(1508)x1
X86209-G5-2	3	1940.0		1	1	0	3@(3454)x1
X86209-G6-5	(餘料)4	1915.0	2	1	0	1	4@(1558)x1
X86209-G5-5	4	1915.0		1	1	0	4@(3479)x1
X86209-G1-38, X86209-G2-37, X86209-G2-40	(餘料)5-7	1898.0	6	3	0	3	5-7@(1592)x3
X86209-G1-37, X86209-G1-40, X86209-G2-38	5-7	1898.0		3	3	0	5-7@(3496)x3
X86209-G1-39, X86209-G2-39	(餘料)8-9	1888.0	4	2	0	2	8-9@(1612)x2
X86209-G1-22, X86209-G2-22	8-9	1888.0		2	2	0	8-9@(3506)x2
X86209-G2-34	(餘料)10	1863.0	2	1	0	1	10@(1662)x1
X86209-G1-34	10	1863.0		1	1	0	10@(3531)x1
X86209-G1-24, X86209-G1-26, X86209-G2-24, X86209-G2-26	(餘料)11-14	1838.0	8	4	0	4	11-14@(1712)x4
X86209-G1-23, X86209-G1-25, X86209-G2-23, X86209-G2-25	11-14	1838.0		4	4	0	11-14@(3556)x4
X86209-G6-1	(餘料)15	1755.0	2	1	0	1	15@(1878)x1
X86209-G5-1	15	1755.0		1	1	0	15@(3639)x1
X86209-G5-4, X86209-G6-4	(餘料)15-16	1750.0	4	3	0	2	15@(122)x1 16@(132)x1
X86209-G5-4	16	1750.0		1	1	0	16@(3644)x1
X86209-G1-21, X86209-G2-21	(餘料)11-12	1703.0	2	2	0	2	11-12@(3)x2
X86209-G1-31, X86209-G2-31	(餘料)13-14	1698.0	2	2	0	2	13-14@(8)x2
X86209-G2-32	(餘料)17	1678.0	4	1	0	1	17@(348)x1
X86209-G1-32, X86209-G2-32	17-18	1678.0		3	2	0	17@(2032)x1 18@(3716)x1
X86209-G1-11, X86209-G1-17, X86209-G2-11	(餘料)10, 18, 18	1653.0	4	3	0	3	10@(3)x1 18@(2057)x1 18@(398)x1
X86209-G2-17	19	1653.0		1	1	0	19@(3741)x1
X86209-G1-30	(餘料)19	1648.0	4	2	0	1	19@(433)x1
X86209-G2-30	20	1648.0		2	1	0	20@(2092)x1
X86209-G1-9, X86209-G2-9	(餘料)5-6	1553.0	2	2	0	2	5-6@(33)x2
X86209-G1-33, X86209-G2-33	(餘料)3-4, 7-9, 20	1448.0	6	6	0	6	3@(54)x1 4@(104)x1 7@(138)x1 8-9@(158)x2 20@(638)x1
X86209-G3-24	(餘料)2	1371.0	2	1	0	1	2@(35)x1
X86209-G4-24	21	1371.0		1	1	0	21@(4023)x1
X86209-G3-26, X86209-G4-26	(餘料)21, 21	1351.0	2	2	0	2	21@(2666)x1 21@(1309)x1
X86209-G1-28, X86209-G2-27, X86209-G2-28	(餘料)22, 22, 22	1328.0	4	3	0	3	22@(2732)x1 22@(1398)x1 22@(64)x1

鋁材開料清單 X86209

窗號	編號(用料狀況)	實用長度(長料開數)	需要支數	開料支數	長料支數	餘料支數	編號(剩餘長度)
X86209-G1-27	22	1328.0		1	1	0	22@(4066)x1
X86209-G1-20, X86209-G2-20	(餘料)23-24	1308.0	8	4	0	2	23-24@(144)x2
X86209-G1-19, X86209-G2-19	23-24	1308.0		4	2	0	23-24@(2772)x2
X86209-G1-13, X86209-G1-14, X86209-G1-6, X86209-G1-8, X86209-G2-13, X86209-G2-5, X86209-G2-6, X86209-G2-8	(餘料)1, 21, 25, 25, 25-26, 26, 26	1243.0	10	8	0	8	1@(59)x1 21@(60)x1 25@(2902)x1 25@(1653)x1 25@(404)x1 26@(2902)x1 26@(1653)x1 26@(404)x1
X86209-G1-5, X86209-G2-14	25-26	1243.0		2	2	0	25-26@(4151)x2
X86209-G2-7	(餘料)27	1233.0	2	1	0	1	27@(2922)x1
X86209-G1-7	27	1233.0		1	1	0	27@(4161)x1
X86209-G1-18	(餘料)27	1223.0	4	2	0	1	27@(464)x1
X86209-G2-18	28	1223.0		2	1	0	28@(2942)x1
X86209-G1-10	(餘料)28	1183.0	4	2	0	1	28@(564)x1
X86209-G2-10	29	1183.0		2	1	0	29@(3022)x1
X86209-G1-12	(餘料)29	1163.0	4	2	0	1	29@(684)x1
X86209-G2-12	30	1163.0		2	1	0	30@(3062)x1
X86209-G1-16, X86209-G2-16	(餘料)30, 30	1153.0	2	2	0	2	30@(1903)x1 30@(744)x1
X86209-G2-15	(餘料)31	1133.0	2	1	0	1	31@(3122)x1
X86209-G1-15	31	1133.0		1	1	0	31@(4261)x1
X86209-G3-23, X86209-G4-23	(餘料)31, 31	1091.0	2	2	0	2	31@(2025)x1 31@(928)x1
X86209-G4-13	(餘料)32	1035.5	2	1	0	1	32@(3317)x1
X86209-G3-13	32	1035.5		1	1	0	32@(4358.5)x1
X86209-G3-14, X86209-G4-14	(餘料)32, 32	1015.5	2	2	0	2	32@(2295.5)x1 32@(1274)x1
X86209-G3-30	(餘料)32	981.0	2	1	0	1	32@(287)x1
X86209-G4-30	33	981.0		1	1	0	33@(4413)x1
X86209-G3-27, X86209-G3-28, X86209-G3-29, X86209-G4-27, X86209-G4-29	(餘料)33, 33, 33, 33-34	961.0	6	5	0	5	33@(3446)x1 33@(2479)x1 33@(1512)x1 33@(545)x1 34@(3466)x1
X86209-G4-28	34	961.0		1	1	0	34@(4433)x1
X86209-G3-34, X86209-G4-34	(餘料)34, 34	924.3	2	2	0	2	34@(2535.7)x1 34@(1605.4)x1
X86209-P3-41, X86209-P4-41	(餘料)31, 34	921.0	2	2	0	2	31@(1)x1 34@(678.4)x1
X86209-P4-44	(餘料)35	910.0	2	1	0	1	35@(3568)x1
X86209-P3-44	35	910.0		1	1	0	35@(4484)x1
X86209-P3-43, X86209-P4-43	(餘料)35, 35	905.5	2	2	0	2	35@(2656.5)x1 35@(1745)x1
X86209-G3-33	(餘料)35	904.3	2	1	0	1	35@(834.7)x1
X86209-G4-33	36	904.3		1	1	0	36@(4489.7)x1
X86209-P3-42, X86209-P4-42	(餘料)36, 36	901.0	2	2	0	2	36@(3582.7)x1 36@(2675.7)x1
X86209-G3-35, X86209-G4-35	(餘料)36, 36	884.3	2	2	0	2	36@(1785.4)x1 36@(895.1)x1

鋁材開料清單 X86209

窗號	編號(用料狀況)	實用長度(長料開數)	需要支數	開料支數	長料支數	餘料支數	編號(剩餘長度)
X86209-P3-45	(餘料)36	845.5	2	1	0	1	36@(43.6)x1
X86209-P4-45	37	845.5		1	1	0	37@(4548.5)x1
X86209-G3-6, X86209-G3-8, X86209-G4-6, X86209-G4-8	(餘料)37, 37, 37, 37	835.5	4	4	0	4	37@(3707)x1 37@(2865.5)x1 37@(2024)x1 37@(1182.5)x1
X86209-G3-21	(餘料)35, 37	825.8	4	2	0	2	35@(2.9)x1 37@(350.7)x1
X86209-G4-21	38	825.8		2	1	0	38@(3736.4)x1
X86209-G3-11, X86209-G4-11	(餘料)38, 38	805.5	2	2	0	2	38@(2924.9)x1 38@(2113.4)x1
X86209-G3-47, X86209-G3-49, X86209-G4-49	(餘料)38, 38-39	801.0	4	3	0	3	38@(1306.4)x1 38@(499.4)x1 39@(3786)x1
X86209-G4-47	39	801.0		1	1	0	39@(4593)x1
X86209-G3-22, X86209-G4-22	(餘料)39, 39	800.8	4	4	0	2	39@(2172.4)x1 39@(558.8)x1
X86209-G3-7, X86209-G4-5, X86209-G4-7	(餘料)40, 40, 40	775.5	4	3	0	3	40@(3837)x1 40@(3055.5)x1 40@(2274)x1
X86209-G3-5	40	775.5		1	1	0	40@(4618.5)x1
X86209-G1-4, X86209-G2-4	(餘料)40, 40	742.5	2	2	0	2	40@(1525.5)x1 40@(777)x1
X86209-G3-16	(餘料)40	740.0	2	1	0	1	40@(31)x1
X86209-G4-16	41	740.0		1	1	0	41@(4654)x1
X86209-G3-39, X86209-G4-39	(餘料)30, 41	733.3	2	2	0	2	30@(4.7)x1 41@(3914.7)x1
X86209-G3-48, X86209-G3-50, X86209-G4-48, X86209-G4-50	(餘料)41, 41, 41, 41	731.0	4	4	0	4	41@(3177.7)x1 41@(2440.7)x1 41@(1703.7)x1 41@(966.7)x1
X86209-G3-40	(餘料)41	728.8	2	1	0	1	41@(231.9)x1
X86209-G4-40	42	728.8		1	1	0	42@(4665.2)x1
X86209-G3-3, X86209-G4-3	(餘料)42, 42	725.2	2	2	0	2	42@(3934)x1 42@(3202.8)x1
X86209-G3-31, X86209-G4-31	(餘料)42, 42	720.5	2	2	0	2	42@(2476.3)x1 42@(1749.8)x1
X86209-G3-19	(餘料)42	715.4	4	2	0	1	42@(307)x1
X86209-G4-19	43	715.4		2	1	0	43@(3957.2)x1
X86209-G3-38, X86209-G4-38	(餘料)43, 43	708.8	2	2	0	2	43@(3242.4)x1 43@(2527.6)x1
X86209-G3-1, X86209-G4-1	(餘料)43, 43	705.2	2	2	0	2	43@(1816.4)x1 43@(1105.2)x1
X86209-G1-2	(餘料)43	702.5	2	1	0	1	43@(396.7)x1
X86209-G2-2	44	702.5		1	1	0	44@(4691.5)x1
X86209-G3-32, X86209-G3-37, X86209-G4-32, X86209-G4-37	(餘料)44, 44, 44, 44	700.5	4	4	0	4	44@(3985)x1 44@(3278.5)x1 44@(2572)x1 44@(1865.5)x1
X86209-G3-20	(餘料)44	700.4	4	2	0	1	44@(452.7)x1
X86209-G4-20	45	700.4		2	1	0	45@(3987.2)x1
X86209-G3-36, X86209-G4-36	(餘料)45, 45	680.5	2	2	0	2	45@(3300.7)x1 45@(2614.2)x1

鋁材開料清單 X86209

窗號	編號(用料狀況)	實用長度(長料開數)	需要支數	開料支數	長料支數	餘料支數	編號(剩餘長度)
X86209-G3-15, X86209-G3-17, X86209-G4-15, X86209-G4-17	(餘料)29, 34, 45, 45	650.0	4	4	0	4	29@(28)x1 34@(22.4)x1 45@(1958.2)x1 45@(1302.2)x1
X86209-P3-46, X86209-P4-46	(餘料)45, 45	641.0	2	2	0	2	45@(655.2)x1 45@(8.2)x1
X86209-G2-1	(餘料)46	632.5	2	1	0	1	46@(4123)x1
X86209-G1-1	46	632.5		1	1	0	46@(4761.5)x1
X86209-G1-35, X86209-G1-36, X86209-G2-35	(餘料)20, 46, 46, 46	613.0	8	7	0	4	20@(19)x1 46@(2885)x1 46@(2266)x1 46@(409)x1
X86209-G2-36	47	613.0		1	1	0	47@(4781)x1
X86209-G1-3, X86209-G2-3	(餘料)47, 47	582.5	2	2	0	2	47@(4192.5)x1 47@(3604)x1
X86209-G3-9, X86209-G4-9	(餘料)28, 39	540.5	2	2	0	2	28@(17.5)x1 39@(12.3)x1
X86209-G3-2, X86209-G3-4, X86209-G4-2, X86209-G4-4	(餘料)33, 47, 47, 47	535.2	4	4	0	4	33@(3.8)x1 47@(3062.8)x1 47@(2521.6)x1 47@(1980.4)x1
X86209-G3-18, X86209-G4-18	(餘料)47, 47	506.7	4	3	0	2	47@(955)x1 47@(442.3)x1
X86209-G4-18	48	506.7		1	1	0	48@(4887.3)x1
X86209-G3-10, X86209-G4-10	(餘料)19, 27, 38, 44	420.5	4	4	0	4	19@(6.5)x1 27@(37.5)x1 38@(72.9)x1 44@(26.2)x1
X86209-G3-12, X86209-G4-12	(餘料)47-48, 48	415.5	4	4	0	3	47@(20.8)x1 48@(4465.8)x1 48@(3622.8)x1
X86209-G3-25, X86209-G4-25	(餘料)17-18	341.0	2	2	0	2	17@(1)x1 18@(51)x1

鋁材開料清單 X86207

窗號	編號(用料狀況)	實用長度(長料開數)	需要支數	開料支數	長料支數	餘料支數	編號(剩餘長度)
X86027-G1-4	(餘料)1	1684.0	1	1	0	1	1@(2655)x1
X86207-P4-8, X86207-P5-8	(餘料)1-2	1659.0	3	2	0	2	1@(990)x1 2@(2270)x1
X86207-P5-2	2	1659.0		1	1	0	2@(3935)x1
X86207-G1-3	(餘料)2	1654.0	1	1	0	1	2@(610)x1
X86207-P4-5	3	1559.0	1	1	1	0	3@(4035)x1
X86207-G1-5	(餘料)3	1454.0	2	2	0	1	3@(1115)x1
X86207-G1-2	(餘料)4	1314.0	2	1	0	1	4@(2960)x1
X86207-G1-1	4	1314.0		1	1	0	4@(4280)x1
X86207-P4-2, X86207-P4-4, X86207-P5-5	(餘料)4, 4-5	1249.0	5	3	0	3	4@(1705)x1 4@(450)x1 5@(3090)x1
X86207-P4-1, X86207-P5-4	1, 5	1249.0		2	2	0	1@(4345)x1 5@(4345)x1
X86207-P4-3	(餘料)5	1239.0	1	1	0	1	5@(1845)x1
X86207-P4-9, X86207-P5-9	(餘料)5-6	1229.0	4	3	0	2	5@(610)x1 6@(1895)x1
X86207-P4-9	6	1229.0		1	1	0	6@(4365)x1
X86207-P1-4	(餘料)6	1194.0	2	1	0	1	6@(695)x1
X86207-P2-4	7	1194.0		1	1	0	7@(4400)x1
X86207-P5-1	(餘料)7	1189.0	2	2	0	1	7@(2010)x1
X86207-P1-1	(餘料)7	1184.0	2	1	0	1	7@(820)x1
X86207-P2-1	8	1184.0		1	1	0	8@(4410)x1
X86207-P5-3	(餘料)8	1169.0	2	2	0	1	8@(2060)x1
X86207-P4-7	(餘料)8	1159.0	2	1	0	1	8@(895)x1
X86207-P5-7	9	1159.0		1	1	0	9@(4435)x1
X86207-P1-2, X86207-P2-2	(餘料)9, 9	1154.0	2	2	0	2	9@(3275)x1 9@(2115)x1
X86207-P4-6	(餘料)9	1139.0	2	1	0	1	9@(970)x1
X86207-P5-6	10	1139.0		1	1	0	10@(4455)x1
X86207-P1-3, X86207-P2-3	(餘料)10, 10	1134.0	2	2	0	2	10@(3315)x1 10@(2175)x1
X86207-P3-3	(餘料)1	788.5	1	1	0	1	1@(195.5)x1
X86207-P3-1	(餘料)3	768.5	1	1	0	1	3@(340.5)x1
X86207-G1-6	(餘料)6-7	619.0	2	2	0	2	6@(70)x1 7@(195)x1
X86207-P3-2, X86207-P3-4	(餘料)2, 5	598.5	2	2	0	2	2@(5.5)x1 5@(5.5)x1

鋁材開料清單 X86202

窗號	編號(用料狀況)	實用長度(長料開數)	需要支數	開料支數	長料支數	餘料支數	編號(剩餘長度)
JM1052-P4-30	1-2	1931.0	4	4	2	0	1-2@(1826)x2
JM1052-P4-48, JM1052-P4-50	(餘料)3-4	1841.0	6	3	0	2	3-4@(159)x2
JM1052-P4-47, JM1052-P4-48	3-4	1841.0		3	2	0	3@(2006)x1 4@(3853)x1
JM1052-P4-49	(餘料)6	1831.0	6	2	0	1	6@(189)x1
JM1052-P4-22	5-6	1831.0		4	2	0	5@(189)x1 6@(3863)x1
X86528-P2-8	(餘料)1-2	1806.0	4	2	0	2	1-2@(14)x2
X86528-P2-8	7	1806.0		2	1	0	7@(2076)x1
JM1052-P4-23, JM1052-P4-24, JM1052-P4-26	(餘料)7-9	1781.0	8	4	0	3	7@(289)x1 8-9@(339)x2
JM1052-P4-23, JM1052-P4-25, JM1052-P4-26	8-10	1781.0		4	3	0	8@(3913)x1 9@(2126)x1 10@(3913)x1
JM1052-P4-21	(餘料)10	1646.0		2	0	1	10@(609)x1
JM1052-P4-21	11	1646.0		2	1	0	11@(2396)x1
X86528-P2-7	(餘料)11	1641.0	6	1	0	1	11@(749)x1
X86528-P2-7	12-13	1641.0		5	2	0	12@(759)x1 13@(2406)x1
JM1052-P4-37	(餘料)13	1621.0	4	1	0	1	13@(779)x1
JM1052-P4-37	14	1621.0		3	1	0	14@(819)x1
JM1052-P4-17	(餘料)15	1596.0	4	1	0	1	15@(894)x1
JM1052-P4-11, JM1052-P4-17	15-16	1596.0		3	2	0	15@(2496)x1 16@(4098)x1
X86202-P1-12, X86202-P2-12, X86202-P2-6	(餘料)16, 16-17	1591.2	6	3	0	3	16@(2500.8)x1 16@(903.6)x1 17@(908.4)x1
X86202-P2-12, X86202-P2-6	17-18	1591.2		3	2	0	17@(2505.6)x1 18@(4102.8)x1
JM1052-P4-32	(餘料)18	1591.0		4	2	0	1
JM1052-P4-32	19	1591.0		2	1	0	19@(2506)x1
JM1052-P4-9	(餘料)19	1496.0	2	1	0	1	19@(1004)x1
JM1052-P4-9	20	1496.0		1	1	0	20@(4198)x1
X86202-P1-9	(餘料)20, 20	1491.2	2	2	0	2	20@(2700.8)x1 20@(1203.6)x1
JM1052-P4-40	21-22	1391.0	6	6	2	0	21@(112)x1 22@(2906)x1
JM1052-P4-24	(餘料)22	1334.6	2	2	0	1	22@(224.8)x1
JM1052-P4-26	23	1314.6	2	2	1	0	23@(3058.8)x1
JM1052-P4-27	(餘料)23	1271.0	4	2	0	1	23@(504.8)x1
JM1052-P4-28	24	1271.0		2	1	0	24@(3146)x1
X86202-P1-14	(餘料)24, 24	1261.2	2	2	0	2	24@(1878.8)x1 24@(611.6)x1
JM1052-P4-19, JM1052-P4-20	25-26	1251.0	8	8	2	0	25-26@(672)x2
X86202-P2-17	(餘料)27	1246.2	2	1	0	1	27@(3195.6)x1
X86202-P2-17	27	1246.2		1	1	0	27@(4447.8)x1
X86202-P2-15	(餘料)27, 27	1231.2	2	2	0	2	27@(1958.4)x1 27@(721.2)x1
X86202-P1-16	(餘料)28	1226.2	2	1	0	1	28@(3235.6)x1
X86202-P1-16	28	1226.2		1	1	0	28@(4467.8)x1
X86202-P2-16	(餘料)20, 28	1186.2	2	2	0	2	20@(11.4)x1 28@(2043.4)x1

鋁材開料清單 X86202

窗號	編號(用料狀況)	實用長度(長料開數)	需要支數	開料支數	長料支數	餘料支數	編號(剩餘長度)
JM1052-P4-13, JM1052-P4-14, JM1052-P4-5, JM1052-P4-8	(餘料)28-29, 29-30	1186.0	9	6	0	4	28@(851.4)x1 29@(2124)x1 29-30@(932)x2
JM1052-P4-13, JM1052-P4-6	29-30	1186.0		3	2	0	29@(4508)x1 30@(3316)x1
X86202-P1-5, X86202-P1-6, X86202-P1-8, X86202-P2-14, X86202-P2-8, X86202-P2-9	(餘料)31, 31, 31-32, 32-33, 33-34	1181.2	14	9	0	8	31@(3325.6)x1 31@(2138.4)x1 31@(951.2)x1 32@(3325.6)x1 32@(951.2)x1 33@(2138.4)x1 33@(951.2)x1 34@(3325.6)x1
X86202-P1-5, X86202-P1-8, X86202-P2-14, X86202-P2-9	31-34	1181.2		5	4	0	31-32@(4512.8)x2 33@(3325.6)x1 34@(4512.8)x1
X86202-P1-15	(餘料)34, 34	1176.2	2	2	0	2	34@(2143.4)x1 34@(961.2)x1
JM1052-P4-7	35	1176.0	2	2	1	0	35@(3336)x1
X86202-P1-7	(餘料)35, 35	1171.2	2	2	0	2	35@(2158.8)x1 35@(981.6)x1
JM1052-P4-18	36	1166.0	4	4	1	0	36@(1012)x1
X86202-P2-13	(餘料)37	1161.2	8	2	0	1	37@(1031.2)x1
X86202-P1-13, X86202-P2-13	37-38	1161.2		6	2	0	37@(3365.6)x1 38@(1031.2)x1
X86202-P2-4, X86299-SH4-4	(餘料)39, 39	1126.2	4	3	0	2	39@(3435.6)x1 39@(1171.2)x1
X86202-P1-4	39	1126.2		1	1	0	39@(4567.8)x1
JM1052-P4-10	(餘料)39	1126.0	4	1	0	1	39@(39.2)x1
JM1052-P4-10	40	1126.0		3	1	0	40@(2304)x1
X86202-P2-5	(餘料)40	1121.2	4	2	0	1	40@(49.6)x1
X86202-P2-5	41	1121.2		2	1	0	41@(3445.6)x1
X86202-P1-1, X86202-P2-1, X86299-SH4-1	(餘料)41, 41, 41	1116.2	4	3	0	3	41@(2323.4)x1 41@(1201.2)x1 41@(79)x1
X86299-SH4-1	42	1116.2		1	1	0	42@(4577.8)x1
JM1052-P4-12	(餘料)42	1106.0	4	4	0	1	42@(129.8)x1
X86202-P2-7	(餘料)43	1101.2	4	2	0	1	43@(1271.2)x1
X86202-P2-7	43	1101.2		2	1	0	43@(3485.6)x1
JM1052-P4-16	(餘料)43	1096.0	2	1	0	1	43@(169.2)x1
JM1052-P4-16	44	1096.0		1	1	0	44@(4598)x1
X86202-P1-11, X86202-P2-11	(餘料)44, 44, 44	1091.2	4	4	0	3	44@(3500.8)x1 44@(2403.6)x1 44@(209.2)x1
X86202-P2-2, X86299-SH4-2	(餘料)45, 45	1086.2	4	3	0	2	45@(3515.6)x1 45@(1331.2)x1
X86202-P1-2	45	1086.2		1	1	0	45@(4607.8)x1
JM1052-P4-15	(餘料)45	1076.0	2	1	0	1	45@(249.2)x1
JM1052-P4-15	46	1076.0		1	1	0	46@(4618)x1
X86202-P1-10, X86202-P2-10	(餘料)46, 46, 46	1071.2	4	4	0	3	46@(3540.8)x1 46@(2463.6)x1 46@(309.2)x1
X86202-P2-3, X86299-SH4-3	(餘料)47, 47	1066.2	4	3	0	2	47@(3555.6)x1 47@(1411.2)x1
X86202-P1-3	47	1066.2		1	1	0	47@(4627.8)x1
JM1052-P4-23	(餘料)47	1054.6	2	1	0	1	47@(350.6)x1

鋁材開料清單 X86202

窗號	編號(用料狀況)	實用長度(長料開數)	需要支數	開料支數	長料支數	餘料支數	編號(剩餘長度)
JM052-P4-23	48	1054.6		1	1	0	48@(4639.4)x1
JM052-P4-13	(餘料)36-37	999.2	2	2	0	2	36@(6.8)x1 37@(26)x1
JM052-P4-14	(餘料)19, 38	979.2	2	2	0	2	19@(18.8)x1 38@(46)x1
JM052-P4-30	(餘料)31-32	944.6	2	2	0	2	31-32@(.6)x2
JM052-P4-30	(餘料)29-30	924.8	2	2	0	2	29-30@(1.2)x2
JM052-P4-27, JM052-P4-28	(餘料)33-35, 48	924.6	4	4	0	4	33@(20.6)x1 34@(30.6)x1 35@(51)x1 48@(3708.8)x1
X86528-P2-7	(餘料)16-17	888.1	2	2	0	2	16@(9.5)x1 17@(14.3)x1
X86528-P2-8	(餘料)15, 18	884.6	2	2	0	2	15@(3.4)x1 18@(18.2)x1
JM052-P3-45	(餘料)48	873.6	2	2	0	1	48@(1949.6)x1
JM052-P3-45	(餘料)48	869.2	2	2	0	1	48@(199.2)x1
X86528-P2-7	49	867.9	2	2	1	0	49@(3952.2)x1
X86528-P2-8	(餘料)49	864.8	2	2	0	1	49@(2210.6)x1
X86528-P2-7	(餘料)49	848.1	2	2	0	1	49@(502.4)x1
JM052-P3-45	(餘料)14, 28	809.2	2	2	0	2	14@(3.8)x1 28@(36.2)x1
JM052-P4-8	(餘料)50	799.2	4	2	0	1	50@(2479.2)x1
JM052-P4-6	50	799.2		2	1	0	50@(4089.6)x1
JM052-P4-21	(餘料)50	789.4	4	3	0	1	50@(93)x1
JM052-P4-21	51	789.4		1	1	0	51@(4904.6)x1
JM052-P4-11	(餘料)13, 51	769.2	2	2	0	2	13@(3.8)x1 51@(4129.4)x1
JM052-P4-47, JM052-P4-49	(餘料)51, 51	764.6	4	4	0	2	51@(2588.2)x1 51@(1047)x1
JM052-P4-22	(餘料)51	764.4	4	1	0	1	51@(276.6)x1
JM052-P4-22	52	764.4		3	1	0	52@(3388.8)x1
JM052-P4-5, JM052-P4-7	(餘料)11-12, 52	739.2	3	3	0	3	11@(3.8)x1 12@(13.8)x1 52@(2643.6)x1
JM052-P4-40	(餘料)27, 52	696.9	2	2	0	2	27@(18.3)x1 52@(1940.7)x1
JM052-P4-48	(餘料)52	694.6	4	2	0	1	52@(539.5)x1
JM052-P4-50	53	694.6		2	1	0	53@(4298.8)x1
JM052-P4-40	(餘料)53	692.5	2	2	0	1	53@(2901.8)x1
JM052-P4-3	(餘料)53	689.2	2	2	0	1	53@(1511.4)x1
JM052-P4-4	(餘料)53	685.5	2	2	0	1	53@(128.4)x1
JM052-P4-32	54	684.2	2	2	1	0	54@(4319.6)x1
JM052-P4-19	(餘料)54	678.9	4	4	0	1	54@(1580)x1
X86202-P2-15	(餘料)54	675.0	2	2	0	1	54@(218)x1
JM052-P4-40	55	672.5	2	2	1	0	55@(4343)x1
JM052-P4-1	(餘料)55	669.2	2	2	0	1	55@(2992.6)x1
JM052-P4-32, JM052-P4-37	(餘料)25-26, 55	664.2	4	4	0	3	25-26@(1.8)x2 55@(1652.2)x1
JM052-P4-20	(餘料)55	663.9	4	2	0	1	55@(312.4)x1
JM052-P4-20	56	663.9		2	1	0	56@(4360.2)x1
JM052-P4-2	(餘料)56	645.5	2	2	0	1	56@(3057.2)x1
X86202-P1-14	(餘料)56	645.0	2	2	0	1	56@(1755.2)x1
JM052-P4-37	(餘料)56	644.2	2	2	0	1	56@(454.8)x1

鋁材開料清單 X86202

窗號	編號(用料狀況)	實用長度(長料開數)	需要支數	開料支數	長料支數	餘料支數	編號(剩餘長度)
JMI052-P4-46	(餘料)24	604.4	2	1	0	1	24@(1.2)x1
JMI052-P4-46	57	604.4		1	1	0	57@(5089.6)x1
JMI052-P4-1	(餘料)10, 57	575.5	2	2	0	2	10@(27.5)x1 57@(4508.1)x1
JMI052-P4-15, JMI052-P4-16, JMI052-P4-17	(餘料)57, 57, 57	563.6	6	6	0	3	57@(3368.9)x1 57@(2229.7)x1 57@(1090.5)x1
JMI052-P3-45, JMI052-P4-46	(餘料)57-58	556.0	8	3	0	2	57@(528.5)x1 58@(1766)x1
JMI052-P3-45	58	556.0		5	1	0	58@(2890)x1
X86202-P1-5, X86202-P1-6, X86202-P1-7, X86202-P1-8, X86202-P2-10, X86202-P2-11, X86202-P2-12, X86202-P2-6, X86202-P2-8, X86202-P2-9	(餘料)58, 58-59, 59, 59, 59-60, 60, 60	554.5	20	18	0	10	58@(645)x1 58@(84.5)x1 59@(4018.5)x1 59@(2897.5)x1 59@(1776.5)x1 59@(655.5)x1 59@(95)x1 60@(4018.5)x1 60@(2897.5)x1 60@(1776.5)x1
X86202-P1-6, X86202-P2-12	59-60	554.5		2	2	0	59-60@(5139.5)x2
X86202-P2-10, X86202-P2-11, X86202-P2-12	(餘料)60, 60-61	534.5	6	5	0	3	60@(695.5)x1 60@(155)x1 61@(4078.5)x1
X86202-P2-11	61	534.5		1	1	0	61@(5159.5)x1
X86202-P1-15, X86202-P1-16, X86202-P2-16, X86202-P2-17	(餘料)52, 61, 61, 61, 61	530.0	8	8	0	5	52@(3.5)x1 61@(3542.5)x1 61@(2470.5)x1 61@(1398.5)x1 61@(326.5)x1
JMI052-P4-3	62	525.5	2	2	1	0	62@(4637)x1
X86202-P1-9	(餘料)57, 62	519.5	2	2	0	2	57@(3)x1 62@(4111.5)x1
JMI052-P4-9	(餘料)62	504.2	2	2	0	1	62@(3091.1)x1
JMI052-P4-2, JMI052-P4-4	(餘料)62, 62	499.2	4	4	0	2	62@(2080.7)x1 62@(1070.3)x1
JMI052-P4-18	(餘料)23, 49, 62	470.3	4	4	0	3	23@(28.6)x1 49@(26.1)x1 62@(117.8)x1
X86202-P2-13	63	461.2	4	4	1	0	63@(3831.4)x1
X86202-P2-13	(餘料)56, 63	441.2	4	4	0	2	56@(7.7)x1 63@(2490)x1
X86202-P2-5	(餘料)63	399.5	4	4	0	1	63@(868)x1
X86202-P2-7	(餘料)63	394.5	4	2	0	1	63@(66.9)x1
X86202-P2-7	64	394.5		2	1	0	64@(4899)x1
JMI052-P4-10	(餘料)64	384.2	4	4	0	1	64@(3338.2)x1
JMI052-P4-12	(餘料)64	379.2	4	4	0	1	64@(1797.4)x1
X86202-P2-1, X86202-P2-2, X86202-P2-3, X86202-P2-4	(餘料)64, 64, 64-65	349.0	8	7	0	4	64@(1087.4)x1 64@(377.4)x1 64@(22.4)x1 65@(4635)x1
X86202-P2-3	65	349.0		1	1	0	65@(5345)x1

工程號碼: 第三批, 工程名稱: J860

開料長度: 5750, 總長料支數: 65, 總開料支數: 378

鋸片厚度(mm): 6, 料頭尾總切除(mm): 50, 浪費率(%): 1.65

鋁材開料清單 X86202

窗號	編號(用料狀況)	實用長度(長料開數)	需要 支數	開料 支數	長料 支數	餘料 支數	編號(剩餘長度)
X86202-P2-1, X86202-P2-2, X86202-P2-3, X86202-P2-4	(餘料) 47, 65, 65, 65, 65	344.5	8	8	0	5	47@(.1)x1 65@(4284.5)x1 65@(3583.5)x1 65@(2882.5)x1 65@(2181.5)x1
JM1052-P4-25	(餘料) 8-9	304.6	2	2	0	2	8-9@(28.4)x2
X86202-P2-14	(餘料) 46, 55, 61, 65	290.0	4	4	0	4	46@(13.2)x1 55@(16.4)x1 61@(30.5)x1 65@(1885.5)x1

鋁材開料清單 X86199

窗號	編號(用料狀況)	實用長度(長料開數)	需要支數	開料支數	長料支數	餘料支數	編號(剩餘長度)
X86199-SH2-12, X86199-SH5-12, X86199-SH6-12, X86199-SH6-6	(餘料)1, 1-2, 2	1667.0	6	4	0	4	1@(2354)x1 1@(681)x1 2@(2354)x1 2@(681)x1
X86199-SH1-12, X86199-SH5-6	1-2	1667.0		2	2	0	1-2@(4027)x2
X86199-SH2-9	(餘料)3	1567.0	2	1	0	1	3@(2554)x1
X86199-SH1-9	3	1567.0		1	1	0	3@(4127)x1
X86199-SH1-14	(餘料)3	1337.0	2	1	0	1	3@(1211)x1
X86199-SH2-14	4	1337.0		1	1	0	4@(4357)x1
X86199-SH5-17, X86199-SH6-17	(餘料)4, 4	1322.0	2	2	0	2	4@(3029)x1 4@(1701)x1
X86199-SH5-15	(餘料)4	1307.0	2	1	0	1	4@(388)x1
X86199-SH6-15	5	1307.0		1	1	0	5@(4387)x1
X86199-SH1-16, X86199-SH2-16	(餘料)5, 5	1302.0	2	2	0	2	5@(3079)x1 5@(1771)x1
X86199-SH5-16	(餘料)5	1262.0	2	1	0	1	5@(503)x1
X86199-SH6-16	6	1262.0		1	1	0	6@(4432)x1
X86199-SH1-5, X86199-SH1-6, X86199-SH1-8, X86199-SH2-6, X86199-SH2-8, X86199-SH5-14, X86199-SH5-8, X86199-SH5-9, X86199-SH6-14, X86199-SH6-8, X86199-SH6-9	(餘料)6, 6, 6-7, 7, 7-8, 8, 8-9, 9	1257.0	14	11	0	11	6@(3169)x1 6@(1906)x1 6@(643)x1 7@(3174)x1 7@(1911)x1 7@(648)x1 8@(3174)x1 8@(1911)x1 8@(648)x1 9@(3174)x1 9@(1911)x1
X86199-SH2-5, X86199-SH5-14, X86199-SH6-14	7-9	1257.0		3	3	0	7-9@(4437)x3
X86199-SH1-15	(餘料)9	1252.0	2	1	0	1	9@(653)x1
X86199-SH2-15	10	1252.0		1	1	0	10@(4442)x1
X86199-SH1-7, X86199-SH2-7	(餘料)10, 10	1247.0	2	2	0	2	10@(3189)x1 10@(1936)x1
X86199-SH1-13, X86199-SH2-13, X86199-SH5-13, X86199-SH6-13	(餘料)10-11, 11-12	1237.0	8	6	0	4	10@(693)x1 11@(1971)x1 11@(728)x1 12@(1971)x1
X86199-SH1-13, X86199-SH5-13	11-12	1237.0		2	2	0	11-12@(4457)x2
X86299-SH1-4, X86299-SH2-4, X86299-SH6-4	(餘料)3, 12-13	1202.0	4	3	0	3	3@(3)x1 12@(763)x1 13@(3284)x1
X86299-SH5-4	13	1202.0		1	1	0	13@(4492)x1
X86199-SH5-5	(餘料)13	1197.0	4	2	0	1	13@(878)x1
X86199-SH6-5	14	1197.0		2	1	0	14@(3294)x1
X86299-SH1-1, X86299-SH2-1, X86299-SH6-1	(餘料)14, 14-15	1192.0	4	3	0	3	14@(2096)x1 14@(898)x1 15@(3304)x1
X86299-SH5-1	15	1192.0		1	1	0	15@(4502)x1
X86199-SH5-7	(餘料)15	1177.0	4	2	0	1	15@(938)x1
X86199-SH6-7	16	1177.0		2	1	0	16@(3334)x1
X86199-SH1-11, X86199-SH2-11, X86199-SH6-11	(餘料)16, 16-17	1167.0	4	3	0	3	16@(2161)x1 16@(988)x1 17@(3354)x1

鋁材開料清單 X86199

窗號	編號(用料狀況)	實用長度(長料開數)	需要支數	開料支數	長料支數	餘料支數	編號(剩餘長度)
X86199-SH5-11	17	1167.0		1	1	0	17@(4527)x1
X86299-SH1-2, X86299-SH2-2, X86299-SH6-2	(餘料)17, 17-18	1162.0	4	3	0	3	17@(2186)x1 17@(1018)x1 18@(3364)x1
X86299-SH5-2	18	1162.0		1	1	0	18@(4532)x1
X86199-SH1-10, X86199-SH2-10, X86199-SH6-10	(餘料)18, 18-19	1147.0	4	3	0	3	18@(2211)x1 18@(1058)x1 19@(3394)x1
X86199-SH5-10	19	1147.0		1	1	0	19@(4547)x1
X86299-SH1-3, X86299-SH2-3, X86299-SH6-3	(餘料)19, 19-20	1142.0	4	3	0	3	19@(2246)x1 19@(1098)x1 20@(3404)x1
X86299-SH5-3	20	1142.0		1	1	0	20@(4552)x1
X86199-SH7-15, X86199-SH8-15	(餘料)13-14	787.0	2	2	0	2	13@(85)x1 14@(105)x1
X86199-SH3-14, X86199-SH4-14	(餘料)12, 15	757.0	2	2	0	2	12@(0)x1 15@(175)x1
X86199-SH3-5, X86199-SH3-6, X86199-SH3-7, X86199-SH3-8, X86199-SH4-5, X86199-SH4-6, X86199-SH4-7, X86199-SH4-8, X86199-SH7-10, X86199-SH7-11, X86199-SH7-12, X86199-SH7-6, X86199-SH7-8, X86199-SH8-10, X86199-SH8-11, X86199-SH8-12, X86199-SH8-6, X86199-SH8-8, X86199-SH8-9	(餘料)1-2, 10-11, 16-20, 20, 20, 20, 20-21, 21, 21, 21, 21, 21	666.5	20	19	0	19	1-2@(8.5)x2 10@(20.5)x1 11@(55.5)x1 16@(315.5)x1 17@(345.5)x1 18@(385.5)x1 19@(425.5)x1 20@(2731.5)x1 20@(2059)x1 20@(1386.5)x1 20@(714)x1 20@(41.5)x1 21@(4355)x1 21@(3682.5)x1 21@(3010)x1 21@(2337.5)x1 21@(1665)x1 21@(992.5)x1
X86199-SH7-9	21	666.5		1	1	0	21@(5027.5)x1
X86199-SH3-10, X86199-SH3-11, X86199-SH4-10, X86199-SH4-11, X86199-SH4-12	(餘料)9, 21-22, 22, 22	646.5	6	5	0	5	9@(.5)x1 21@(340)x1 22@(4395)x1 22@(3742.5)x1 22@(3090)x1
X86199-SH3-12	22	646.5		1	1	0	22@(5047.5)x1
X86199-SH3-15, X86199-SH3-16, X86199-SH4-15, X86199-SH4-16, X86199-SH7-16, X86199-SH7-17, X86199-SH8-17	(餘料)7-8, 22, 22, 22, 22-23	642.0	8	7	0	7	7-8@(0)x2 22@(2442)x1 22@(1794)x1 22@(1146)x1 22@(498)x1 23@(4404)x1
X86199-SH8-16	23	642.0		1	1	0	23@(5052)x1
X86199-SH3-9, X86199-SH4-9	(餘料)6, 23	631.5	2	2	0	2	6@(5.5)x1 23@(3766.5)x1
X86199-SH7-13, X86199-SH8-13	(餘料)23, 23	573.2	4	4	0	2	23@(2608.2)x1 23@(1449.9)x1
X86199-SH3-13	(餘料)23	553.2	4	2	0	1	23@(331.6)x1
X86199-SH4-13	24	553.2		2	1	0	24@(4581.7)x1
X86199-SH7-5, X86199-SH8-5	(餘料)24, 24	511.5	4	4	0	2	24@(3546.7)x1 24@(2511.7)x1

鋁材開料清單 X86199

窗號	編號(用料狀況)	實用長度(長料開數)	需要支數	開料支數	長料支數	餘料支數	編號(剩餘長度)
X86199-SH7-7, X86199-SH8-7	(餘料) 24, 24	506.5	4	4	0	2	24@(1486.7)x1 24@(461.7)x1
X86299-SH3-1, X86299-SH3-2, X86299-SH3-4, X86299-SH4-1, X86299-SH4-2, X86299-SH4-3, X86299-SH4-4	(餘料) 5, 22, 25, 25, 25, 25, 25	461.0	8	7	0	7	5@(36)x1 22@(31)x1 25@(4766)x1 25@(4299)x1 25@(3832)x1 25@(3365)x1 25@(2898)x1
X86299-SH3-3	25	461.0		1	1	0	25@(5233)x1
X86299-SH7-1, X86299-SH7-2, X86299-SH7-3, X86299-SH7-4, X86299-SH8-1, X86299-SH8-2, X86299-SH8-4	(餘料) 25, 25, 25, 25, 25, 25-26	456.5	8	7	0	7	25@(2435.5)x1 25@(1973)x1 25@(1510.5)x1 25@(1048)x1 25@(585.5)x1 25@(123)x1 26@(4775)x1
X86299-SH8-3	26	456.5		1	1	0	26@(5237.5)x1
X86199-SH7-14, X86199-SH8-14	(餘料) 19, 24, 26	402.0	4	4	0	3	19@(17.5)x1 24@(53.7)x1 26@(3959)x1

工程號碼: 第三批, 工程名稱: J860

開料長度: 6000, 總長料支數: 5, 總開料支數: 10

鋸片厚度(mm): 6, 料頭尾總切除(mm): 50, 浪費率(%): 27.08

鋁材開料清單 JMFG0046

窗號	編號(用料狀況)	實用長度(長料開數)	需要 支數	開料 支數	長料 支數	餘料 支數	編號(剩餘長度)
JMFG0046-G1-3	1	2390.0	1	1	1	0	1@(3554)x1
JMFG0046-G1-2	(餘料)1	2290.0	1	1	0	1	1@(1258)x1
JMFG0046-G1-5	2	2265.0	1	1	1	0	2@(3679)x1
JMFG0046-G1-4, JMFG0046-G2-1, JMFG0046-G3-2	(餘料)2-4	2100.0	5	3	0	3	2@(1573)x1 3-4@(1738)x2
JMFG0046-G1-4, JMFG0046-G2-2	3-4	2100.0		2	2	0	3-4@(3844)x2
JMFG0046-G3-1	5	2090.0	1	1	1	0	5@(3854)x1
JMFG0046-G1-1	(餘料)5	2030.0	1	1	0	1	5@(1818)x1

鋁材開料清單 JMI052

窗號	編號(用料狀況)	實用長度(長料開數)	需要支數	開料支數	長料支數	餘料支數	編號(剩餘長度)
JMI052-P2-29	(餘料)1	1974.0	2	1	0	1	1@(1990)x1
JMI052-P1-29	1	1974.0		1	1	0	1@(3970)x1
X86528-P1-11	(餘料)1	1950.0	2	1	0	1	1@(34)x1
X86528-P2-9	2	1950.0		1	1	0	2@(3994)x1
X86528-P1-10	(餘料)2	1940.0	1	1	0	1	2@(2048)x1
X86528-P1-5, X86528-P2-4	(餘料)2-3	1890.0	3	2	0	2	2@(152)x1 3@(2158)x1
X86528-P2-4	3	1890.0		1	1	0	3@(4054)x1
JMI052-P1-37, JMI052-P1-40, JMI052-P2-37, JMI052-P2-40	(餘料)3-4, 4-5	1884.0	6	4	0	4	3@(268)x1 4@(2170)x1 4@(280)x1 5@(2170)x1
JMI052-P1-38, JMI052-P2-38	4-5	1884.0		2	2	0	4-5@(4060)x2
JMI052-P1-22, JMI052-P2-22, JMI052-P2-39	(餘料)5-6, 6	1874.0	4	3	0	3	5@(290)x1 6@(2190)x1 6@(310)x1
JMI052-P1-39	6	1874.0		1	1	0	6@(4070)x1
JMI052-P2-34	(餘料)7	1849.0	2	1	0	1	7@(2240)x1
JMI052-P1-34	7	1849.0		1	1	0	7@(4095)x1
JMI052-P1-23, JMI052-P1-25, JMI052-P1-26, JMI052-P2-24, JMI052-P2-25	(餘料)7-8, 8-9, 9	1824.0	8	5	0	5	7@(410)x1 8@(2290)x1 8@(460)x1 9@(2290)x1 9@(460)x1
JMI052-P1-24, JMI052-P2-23, JMI052-P2-26	8-10	1824.0		3	3	0	8-10@(4120)x3
X86528-P1-8	(餘料)10	1730.0	1	1	0	1	10@(2384)x1
JMI052-P1-21	(餘料)10	1689.0	2	1	0	1	10@(689)x1
JMI052-P2-21	11	1689.0		1	1	0	11@(4255)x1
JMI052-P1-31, JMI052-P2-31	(餘料)11, 11	1684.0	2	2	0	2	11@(2565)x1 11@(875)x1
JMI052-P2-32	(餘料)12	1664.0	4	1	0	1	12@(940)x1
JMI052-P1-32, JMI052-P2-32	12-13	1664.0		3	2	0	12@(2610)x1 13@(4280)x1
JMI052-P1-11, JMI052-P1-17, JMI052-P2-17	(餘料)13, 13-14	1639.0	4	3	0	3	13@(2635)x1 13@(990)x1 14@(2660)x1
JMI052-P2-11	14	1639.0		1	1	0	14@(4305)x1
JMI052-P1-30	(餘料)14	1634.0	2	1	0	1	14@(1020)x1
JMI052-P2-30	15	1634.0		1	1	0	15@(4310)x1
JMI052-P1-9, JMI052-P2-9	(餘料)15, 15	1539.0	2	2	0	2	15@(2765)x1 15@(1220)x1
X86528-P1-9	16	1500.0	1	1	1	0	16@(4444)x1
JMI052-P1-33	(餘料)16	1434.0	6	3	0	1	16@(124)x1
JMI052-P2-33	17	1434.0		3	1	0	17@(1630)x1
X86528-P1-6	(餘料)17	1380.0	2	1	0	1	17@(244)x1
X86528-P2-5	18	1380.0		1	1	0	18@(4564)x1
X86528-P2-10	(餘料)18	1375.0	1	1	0	1	18@(3183)x1
X86528-P1-17	(餘料)18	1360.0	1	1	0	1	18@(1817)x1
JMI052-P3-24	(餘料)18	1357.0	2	1	0	1	18@(454)x1
JMI052-P4-24	19	1357.0		1	1	0	19@(4587)x1
X86528-P1-15	(餘料)19	1345.0	1	1	0	1	19@(3236)x1
X86528-P2-12	(餘料)19	1340.0	1	1	0	1	19@(1890)x1

鋁材開料清單 JMI052

窗號	編號(用料狀況)	實用長度(長料開數)	需要支數	開料支數	長料支數	餘料支數	編號(剩餘長度)
JMI052-P3-26	(餘料)19	1337.0	2	1	0	1	19@(547)x1
JMI052-P4-26	20	1337.0		1	1	0	20@(4607)x1
JMI052-P1-27, JMI052-P1-28, JMI052-P2-27	(餘料)20, 20, 20	1314.0	4	3	0	3	20@(3287)x1 20@(1967)x1 20@(647)x1
JMI052-P2-28	21	1314.0		1	1	0	21@(4630)x1
JMI052-P1-19, JMI052-P1-20, JMI052-P2-19, JMI052-P2-20	(餘料)21, 21-22, 22	1294.0	8	6	0	4	21@(2030)x1 21@(730)x1 22@(2050)x1 22@(750)x1
JMI052-P1-20, JMI052-P2-20	22-23	1294.0		2	2	0	22-23@(4650)x2
X86528-P2-11	(餘料)23	1290.0	1	1	0	1	23@(3354)x1
JMI052-P1-13, JMI052-P1-14, JMI052-P1-6, JMI052-P1-8, JMI052-P2-13, JMI052-P2-5, JMI052-P2-6, JMI052-P2-8	(餘料)23, 23-24, 24, 24-25, 25, 25	1229.0	10	8	0	8	23@(2119)x1 23@(884)x1 24@(3480)x1 24@(2245)x1 24@(1010)x1 25@(3480)x1 25@(2245)x1 25@(1010)x1
JMI052-P1-5, JMI052-P2-14	24-25	1229.0		2	2	0	24-25@(4715)x2
JMI052-P2-7	(餘料)26	1219.0	2	1	0	1	26@(3500)x1
JMI052-P1-7	26	1219.0		1	1	0	26@(4725)x1
JMI052-P1-18, JMI052-P2-18	(餘料)15, 26, 26	1209.0	4	3	0	3	15@(5)x1 26@(2285)x1 26@(1070)x1
JMI052-P2-18	27	1209.0		1	1	0	27@(4735)x1
JMI052-P1-10, JMI052-P2-10	(餘料)27, 27	1169.0	4	4	0	2	27@(2385)x1 27@(35)x1
JMI052-P2-12	(餘料)28	1149.0	4	2	0	1	28@(1330)x1
JMI052-P1-12	28	1149.0		2	1	0	28@(3640)x1
JMI052-P1-16	(餘料)28	1139.0	2	1	0	1	28@(185)x1
JMI052-P2-16	29	1139.0		1	1	0	29@(4805)x1
JMI052-P1-15, JMI052-P2-15	(餘料)29, 29	1119.0	2	2	0	2	29@(3680)x1 29@(2555)x1
JMI052-P3-23, JMI052-P4-23	(餘料)29, 29	1077.0	2	2	0	2	29@(1472)x1 29@(389)x1
JMI052-P3-13	(餘料)26	1021.5	2	1	0	1	26@(42.5)x1
JMI052-P4-13	30	1021.5		1	1	0	30@(4922.5)x1
JMI052-P3-14, JMI052-P4-14	(餘料)14, 24	1001.5	2	2	0	2	14@(12.5)x1 24@(2.5)x1
JMI052-P3-30, JMI052-P4-30	(餘料)13, 25	967.0	2	2	0	2	13@(17)x1 25@(37)x1
JMI052-P3-27, JMI052-P3-28, JMI052-P3-29, JMI052-P4-27, JMI052-P4-28	(餘料)30, 30, 30, 30, 30	947.0	6	5	0	5	30@(3969.5)x1 30@(3016.5)x1 30@(2063.5)x1 30@(1110.5)x1 30@(157.5)x1
JMI052-P4-29	31	947.0		1	1	0	31@(4997)x1
JMI052-P3-34, JMI052-P4-34	(餘料)12, 31	910.3	2	2	0	2	12@(23.7)x1 31@(4080.7)x1
JMI052-P3-41, JMI052-P4-41	(餘料)31, 31	907.0	2	2	0	2	31@(3167.7)x1 31@(2254.7)x1
JMI052-P3-44	(餘料)31, 31	896.0	2	2	0	2	31@(1352.7)x1 31@(450.7)x1

鋁材開料清單 JMI052

窗號	編號(用料狀況)	實用長度(長料開數)	需要支數	開料支數	長料支數	餘料支數	編號(剩餘長度)
JMI052-P3-43	(餘料)32	891.5	2	1	0	1	32@(4155)x1
JMI052-P3-43	32	891.5		1	1	0	32@(5052.5)x1
JMI052-P3-33, JMI052-P4-33	(餘料)32, 32	890.3	2	2	0	2	32@(3258.7)x1 32@(2362.4)x1
JMI052-P3-42, JMI052-P4-42	(餘料)32, 32	887.0	2	2	0	2	32@(1469.4)x1 32@(576.4)x1
JMI052-P3-35	(餘料)23	870.3	2	1	0	1	23@(7.7)x1
JMI052-P4-35	33	870.3		1	1	0	33@(5073.7)x1
JMI052-P3-45	(餘料)11, 33	831.5	2	2	0	2	11@(37.5)x1 33@(4236.2)x1
JMI052-P3-6, JMI052-P3-8, JMI052-P4-6, JMI052-P4-8	(餘料)33, 33, 33, 33	821.5	4	4	0	4	33@(3408.7)x1 33@(2581.2)x1 33@(1753.7)x1 33@(926.2)x1
JMI052-P3-21, JMI052-P4-21	(餘料)33-34	811.8	4	3	0	2	33@(108.4)x1 34@(3496.6)x1
JMI052-P3-21	34	811.8		1	1	0	34@(5132.2)x1
JMI052-P3-11, JMI052-P4-11	(餘料)34, 34	791.5	2	2	0	2	34@(2699.1)x1 34@(1901.6)x1
JMI052-P3-47, JMI052-P3-49, JMI052-P4-49	(餘料)34, 34-35	787.0	4	3	0	3	34@(1108.6)x1 34@(315.6)x1 35@(4364)x1
JMI052-P4-47	35	787.0		1	1	0	35@(5157)x1
JMI052-P3-22, JMI052-P4-22	(餘料)35, 35	786.8	4	4	0	2	35@(2778.4)x1 35@(1192.8)x1
JMI052-P3-5, JMI052-P4-5, JMI052-P4-7	(餘料)35-36, 36	761.5	4	3	0	3	35@(425.3)x1 36@(4415)x1 36@(3647.5)x1
JMI052-P3-7	36	761.5		1	1	0	36@(5182.5)x1
JMI052-P1-4, JMI052-P2-4	(餘料)22, 36	728.5	2	2	0	2	22@(15.5)x1 36@(2913)x1
JMI052-P3-16, JMI052-P4-16	(餘料)36, 36	726.0	2	2	0	2	36@(2181)x1 36@(1449)x1
JMI052-P3-39, JMI052-P4-39	(餘料)21, 36	719.3	2	2	0	2	21@(4.7)x1 36@(723.7)x1
JMI052-P3-48, JMI052-P4-48, JMI052-P4-50	(餘料)36-37, 37	717.0	4	3	0	3	36@(.7)x1 37@(4504)x1 37@(3781)x1
JMI052-P3-50	37	717.0		1	1	0	37@(5227)x1
JMI052-P3-40, JMI052-P4-40	(餘料)37, 37	714.8	2	2	0	2	37@(3060.2)x1 37@(2339.4)x1
JMI052-P3-3, JMI052-P4-3	(餘料)37, 37	711.2	2	2	0	2	37@(1622.2)x1 37@(905)x1
JMI052-P3-31	(餘料)37	706.5	2	1	0	1	37@(192.5)x1
JMI052-P4-31	38	706.5		1	1	0	38@(5237.5)x1
JMI052-P3-19, JMI052-P4-19	(餘料)38, 38	701.4	4	4	0	2	38@(3822.7)x1 38@(2407.9)x1
JMI052-P3-38, JMI052-P4-38	(餘料)38, 38	694.8	2	2	0	2	38@(1707.1)x1 38@(1006.3)x1
JMI052-P3-1	(餘料)38	691.2	2	1	0	1	38@(309.1)x1
JMI052-P4-1	39	691.2		1	1	0	39@(5252.8)x1
JMI052-P1-2, JMI052-P2-2	(餘料)39, 39	688.5	2	2	0	2	39@(4558.3)x1 39@(3863.8)x1
JMI052-P3-32, JMI052-P3-37, JMI052-P4-32, JMI052-P4-37	(餘料)39, 39, 39, 39	686.5	4	4	0	4	39@(3171.3)x1 39@(2478.8)x1 39@(1786.3)x1 39@(1093.8)x1

鋁材開料清單 JMI052

窗號	編號(用料狀況)	實用長度(長料開數)	需要支數	開料支數	長料支數	餘料支數	編號(剩餘長度)
JMI052-P3-20, JMI052-P4-20	(餘料) 39-40	686.4	4	3	0	2	39@(401.4)x1 40@(3872.8)x1
JMI052-P3-20	40	686.4		1	1	0	40@(5257.6)x1
JMI052-P3-36, JMI052-P4-36	(餘料) 10, 40	666.5	2	2	0	2	10@(16.5)x1 40@(3200.3)x1
JMI052-P3-15, JMI052-P3-17, JMI052-P4-15, JMI052-P4-17	(餘料) 20, 40, 40, 40	636.0	4	4	0	4	20@(5)x1 40@(2558.3)x1 40@(1916.3)x1 40@(1274.3)x1
JMI052-P3-46, JMI052-P4-46	(餘料) 40, 40	627.0	2	2	0	2	40@(641.3)x1 40@(8.3)x1
JMI052-P2-1	(餘料) 41	618.5	2	1	0	1	41@(4701)x1
JMI052-P1-1	41	618.5		1	1	0	41@(5325.5)x1
JMI052-P1-35, JMI052-P1-36, JMI052-P2-35	(餘料) 41, 41, 41	599.0	8	7	0	3	41@(2886)x1 41@(2281)x1 41@(466)x1
JMI052-P2-36	42	599.0		1	1	0	42@(5345)x1
JMI052-P1-3, JMI052-P2-3	(餘料) 32, 42	568.5	2	2	0	2	32@(1.9)x1 42@(4770.5)x1
JMI052-P3-9, JMI052-P4-9	(餘料) 19, 42	526.5	2	2	0	2	19@(14.5)x1 42@(4238)x1
JMI052-P3-2, JMI052-P3-4, JMI052-P4-2, JMI052-P4-4	(餘料) 42, 42, 42, 42	521.2	4	4	0	4	42@(3710.8)x1 42@(3183.6)x1 42@(2656.4)x1 42@(2129.2)x1
JMI052-P3-18, JMI052-P4-18	(餘料) 42, 42	492.7	4	4	0	2	42@(1131.8)x1 42@(134.4)x1
JMI052-P3-10, JMI052-P4-10	(餘料) 8-9, 18, 31	406.5	4	4	0	4	8-9@(47.5)x2 18@(41.5)x1 31@(38.2)x1
JMI052-P3-12, JMI052-P4-12	(餘料) 7, 35, 41	401.5	4	3	0	3	7@(2.5)x1 35@(17.8)x1 41@(58.5)x1
JMI052-P4-12	43	401.5		1	1	0	43@(5542.5)x1
JMI052-P3-25, JMI052-P4-25	(餘料) 29, 39	327.0	2	2	0	2	29@(56)x1 39@(68.4)x1