



工程指示 / 要求簡箋 ENGINEER INSTRUCTIONS(E.I.)

工程指示編號:	EI- 6761 / 23	修改版本:	-
	HK- 2195 / 23		
工程編號:	J 859	工程名稱:	啟德6551
收件人:	生統	發件人:	nero
工程項目:	後裝窗 - 後裝窗、FD門及趟門包裝保護方案	日期:	20/09/2023

<input type="checkbox"/> 原合約工程包	<input type="checkbox"/> 原合約工程加 / 減賬 QT-	<input type="checkbox"/> 新工程報價 QT-
---------------------------------	--	------------------------------------

信件批核號碼/圖紙參考編號:	批核模具圖紙編號:
客戶指示附件:	管理內部批簽署:

<input type="checkbox"/> 初步鋁料 B.M.	<input type="checkbox"/> 加工拆圖, 然後生產	<input type="checkbox"/> 尺寸表
<input type="checkbox"/> 正式鋁料 B.M.	<input type="checkbox"/> 技術上資料/指示	<input type="checkbox"/> 報價
<input type="checkbox"/> 配件 B.M.	<input type="checkbox"/> 樣辦或貨品說明書	<input type="checkbox"/> 分判合約
<input type="checkbox"/> 其他:		

內容:
關於 後裝窗、FD門及趟門包裝保護方案
請按附件資料方法包裝。
完成上列要求日期: 22/09/2023

國內

<input type="checkbox"/> 生產技術總監	<input type="checkbox"/> 連附件	<input type="checkbox"/> 技術部	<input type="checkbox"/> 連附件	<input type="checkbox"/> 生產部	<input type="checkbox"/> 連附件
<input type="checkbox"/> 採購部	<input type="checkbox"/> 連附件	<input checked="" type="checkbox"/> 生產統籌部	<input checked="" type="checkbox"/> 連附件	<input type="checkbox"/> 報關組	<input type="checkbox"/> 連附件
<input checked="" type="checkbox"/> 質檢部	<input checked="" type="checkbox"/> 連附件	<input type="checkbox"/> 會計部	<input type="checkbox"/> 連附件	<input type="checkbox"/> 機械設計部	<input type="checkbox"/> 連附件
<input checked="" type="checkbox"/> 香港辦	<input checked="" type="checkbox"/> 連附件	<input type="checkbox"/> 其他:			

香港

<input type="checkbox"/> 行政部	<input type="checkbox"/> 連附件	<input type="checkbox"/> 會計部	<input type="checkbox"/> 連附件	<input type="checkbox"/> 統籌部	<input type="checkbox"/> 連附件	<input type="checkbox"/> 工程部	<input type="checkbox"/> 連附件
<input type="checkbox"/> 採購部	<input type="checkbox"/> 連附件	<input type="checkbox"/> QS部	<input type="checkbox"/> 連附件	<input type="checkbox"/> 地盤管理	<input type="checkbox"/> 連附件	<input type="checkbox"/> 維修部	<input type="checkbox"/> 連附件

*發件人簽署:		*組別成員批核簽署:	
傳遞編號:	M-2195 / 23	項目經理簽署:	

J-859 啟德6551后裝窗包裝保護示意-1

50窗型/70窗型-生邊企及頂格百葉位
有反拍線生邊位

*所有玻璃壓線的碰口間隙 $\leq 0.2\text{MM}$

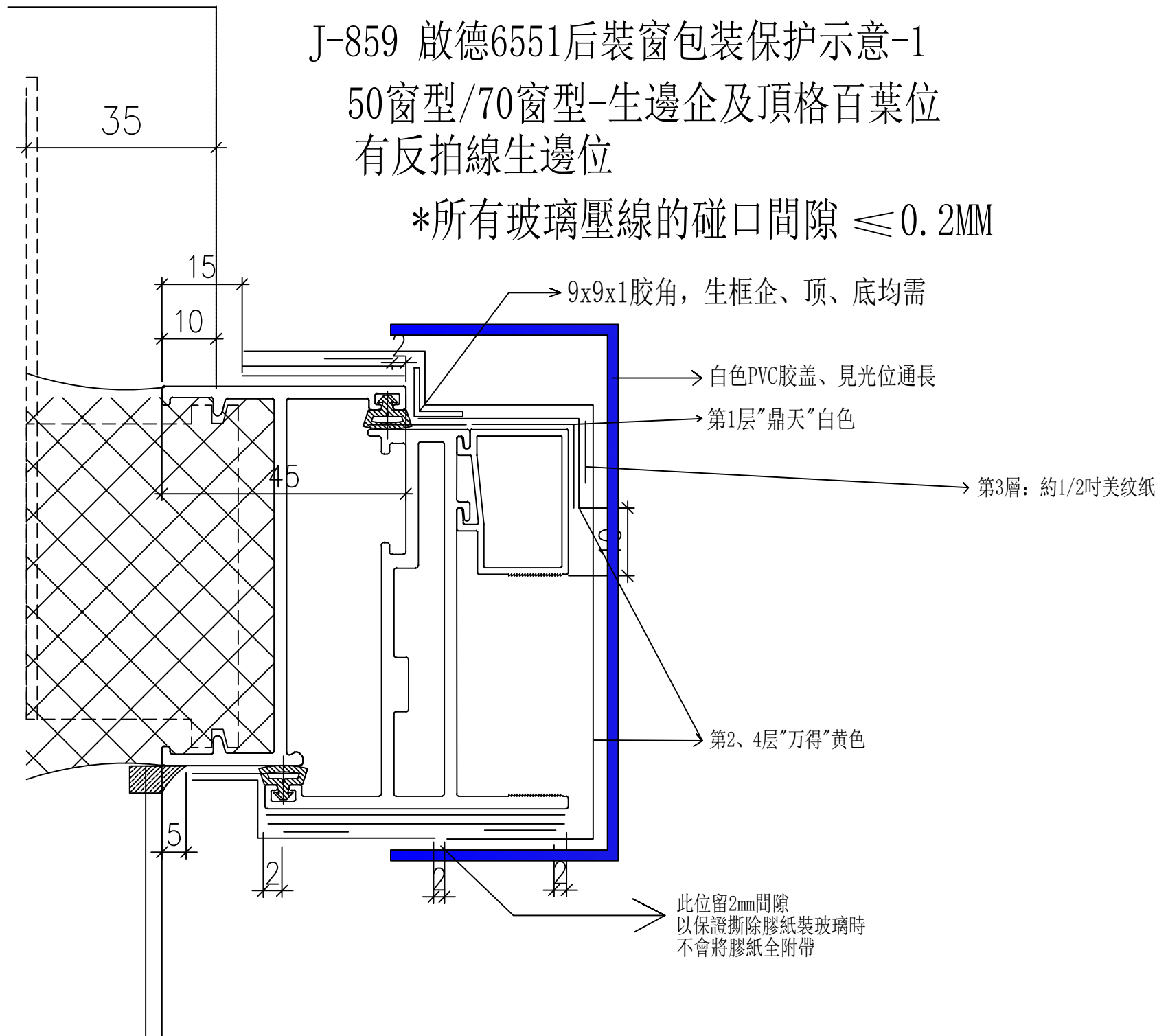

J-859 啟德6551后裝窗包裝保護示意-2

50窗型/70窗型-夾框通位

*所有玻璃壓線的碰口間隙 $\leq 0.2\text{MM}$

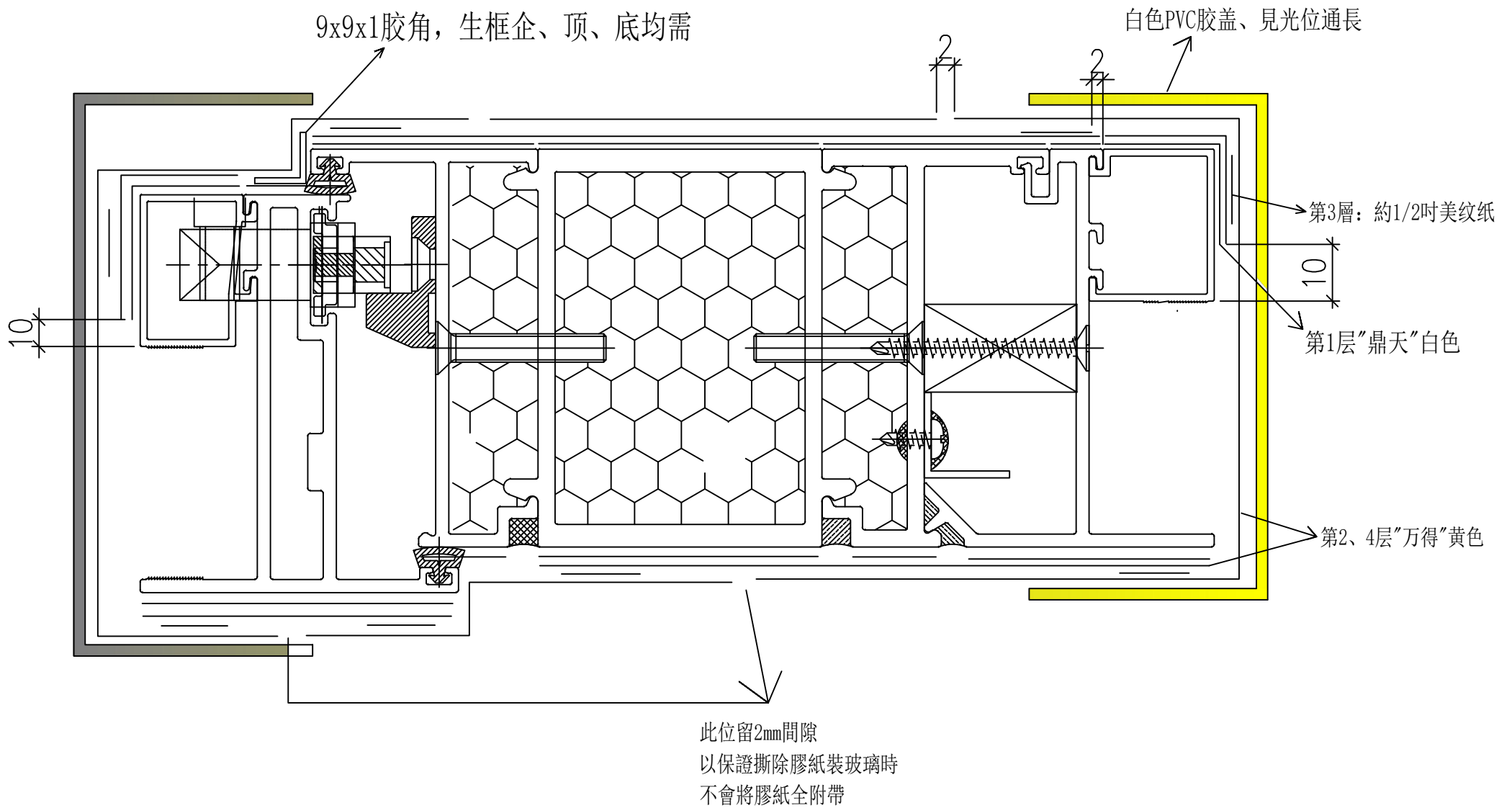

J-859 啟德6551后裝窗包裝保護示意-3
50窗型/70窗型/FD門-百葉、夾框通位

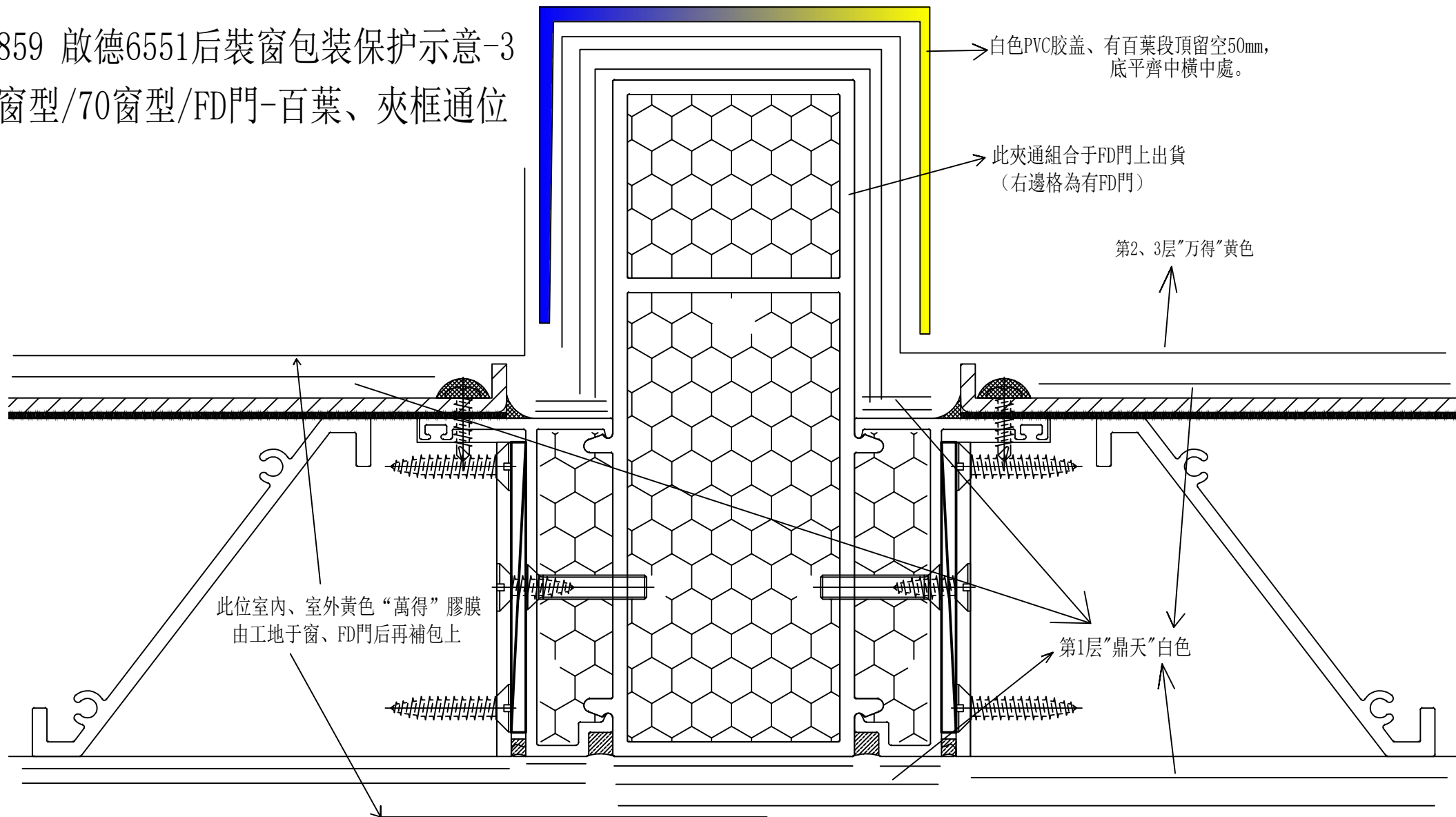

J-859 啟德6551后裝窗包裝保護示意-4

50窗型/70窗型/FD門-頂、中橫百葉+抽油煙單位

*所有玻璃壓線的碰口間隙 $\leq 0.2\text{MM}$

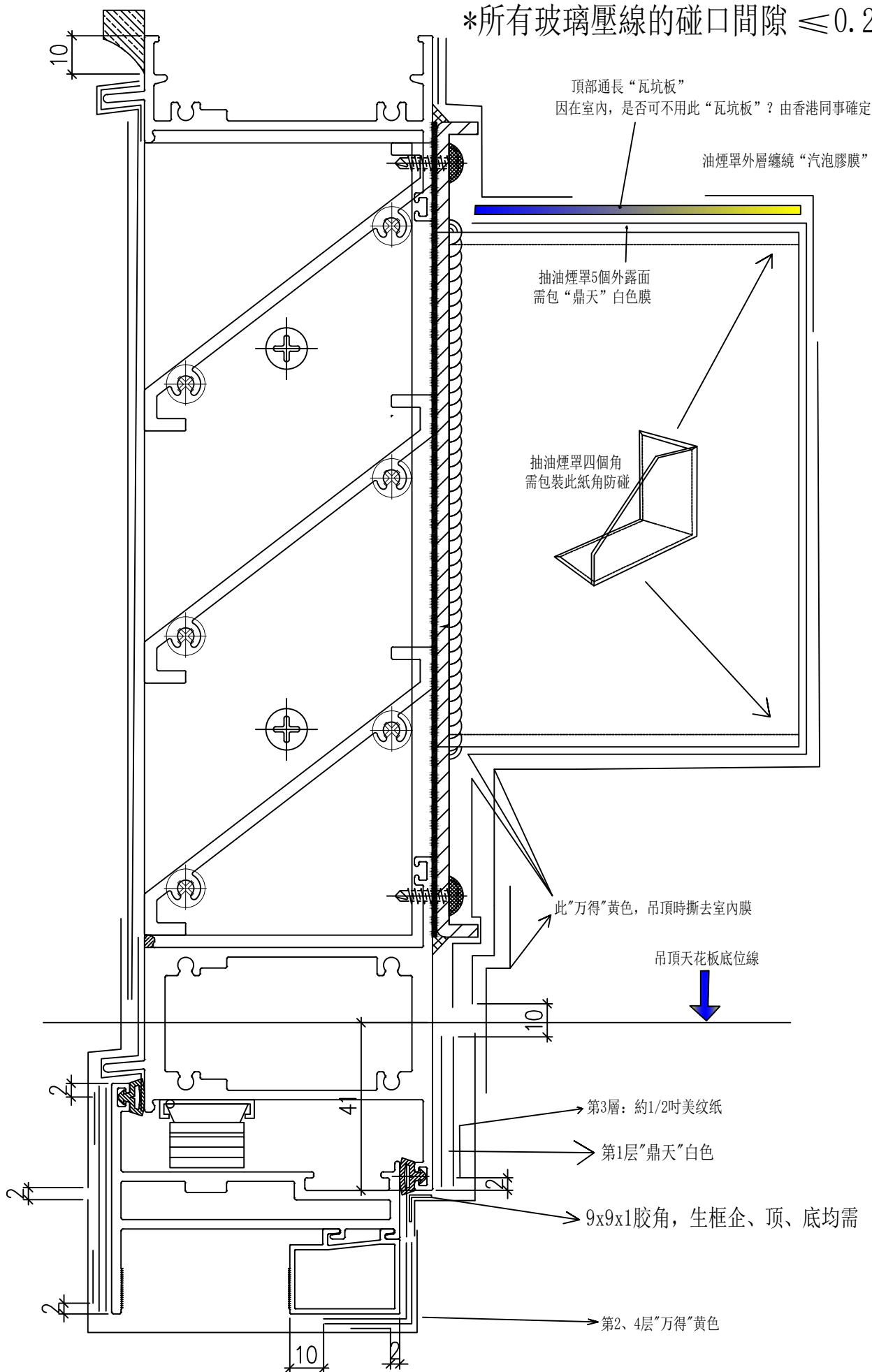

J-859 啟德6551后裝窗包裝保護示意-5

50窗型/70窗型-生底位（兼顧底完成面高度有變化）

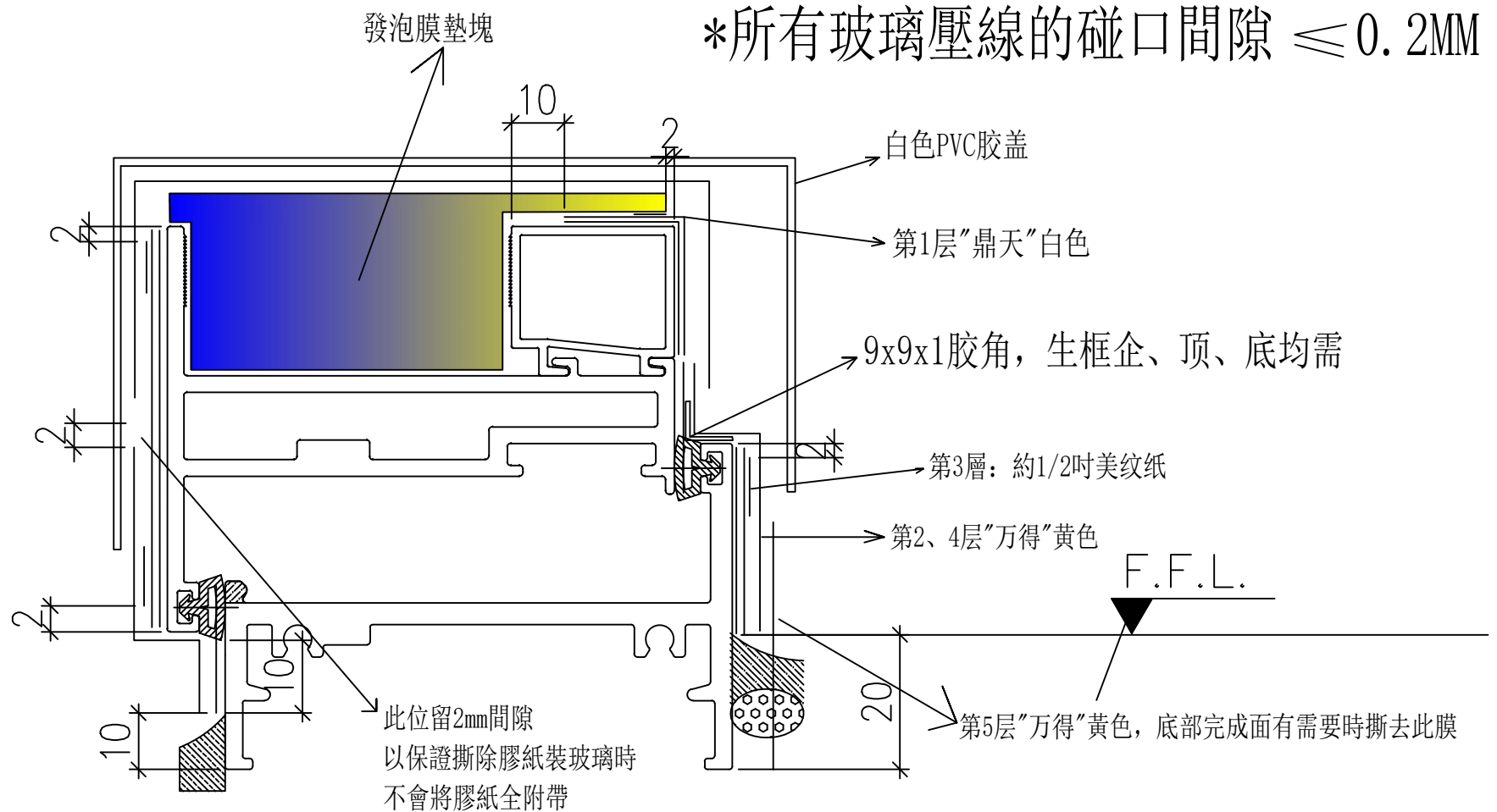

J-859 啟德6551后裝窗包裝保護示意-6 70窗型-FD門企向邊框位、頂格百葉位

*所有玻璃壓線的碰口間隙 $\leq 0.2\text{MM}$

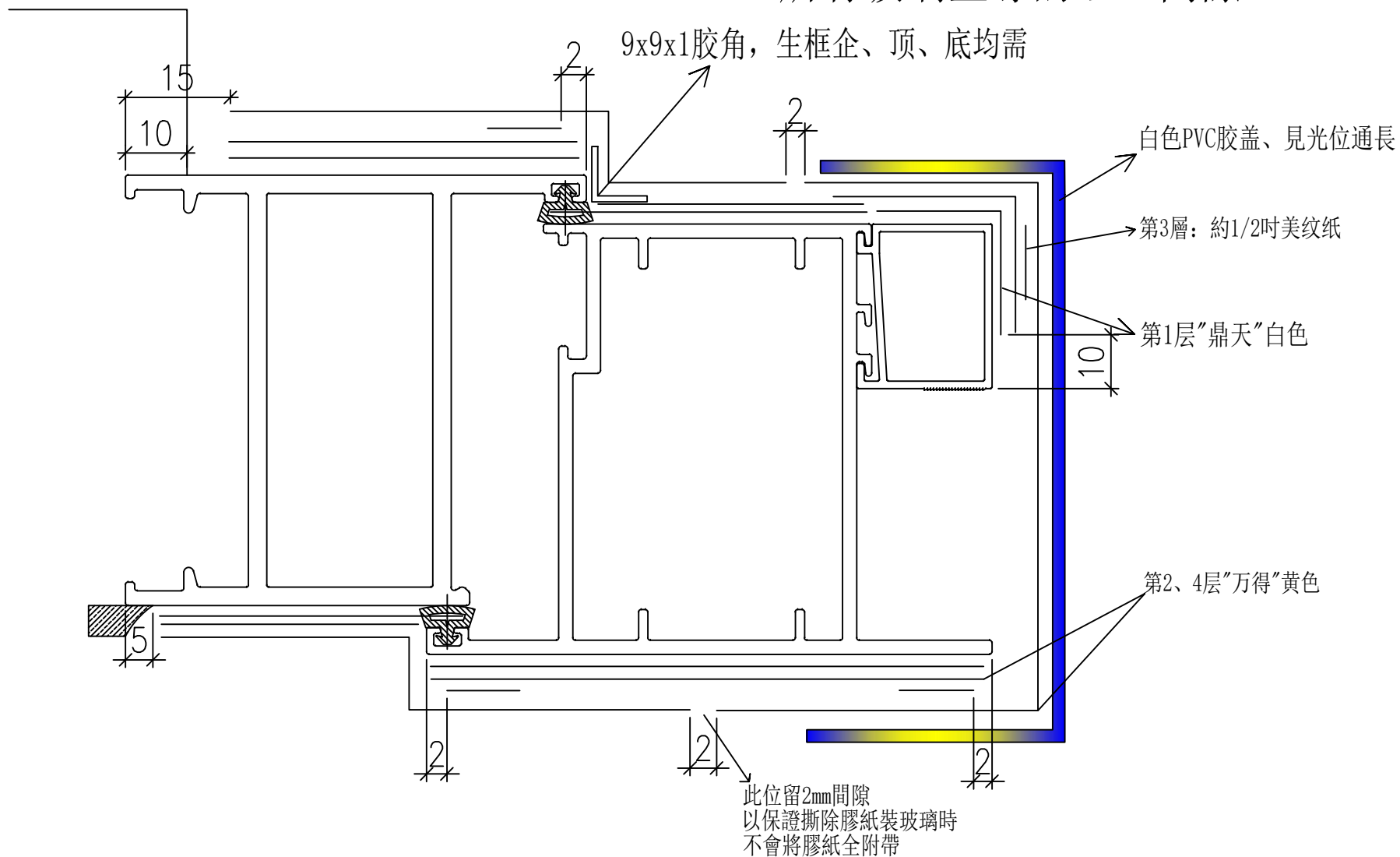

J-859 啟德6551后裝窗包裝保護示意-7 70窗型-FD門夾通、門扇位

*所有玻璃壓線的碰口間隙 $\leq 0.2\text{MM}$

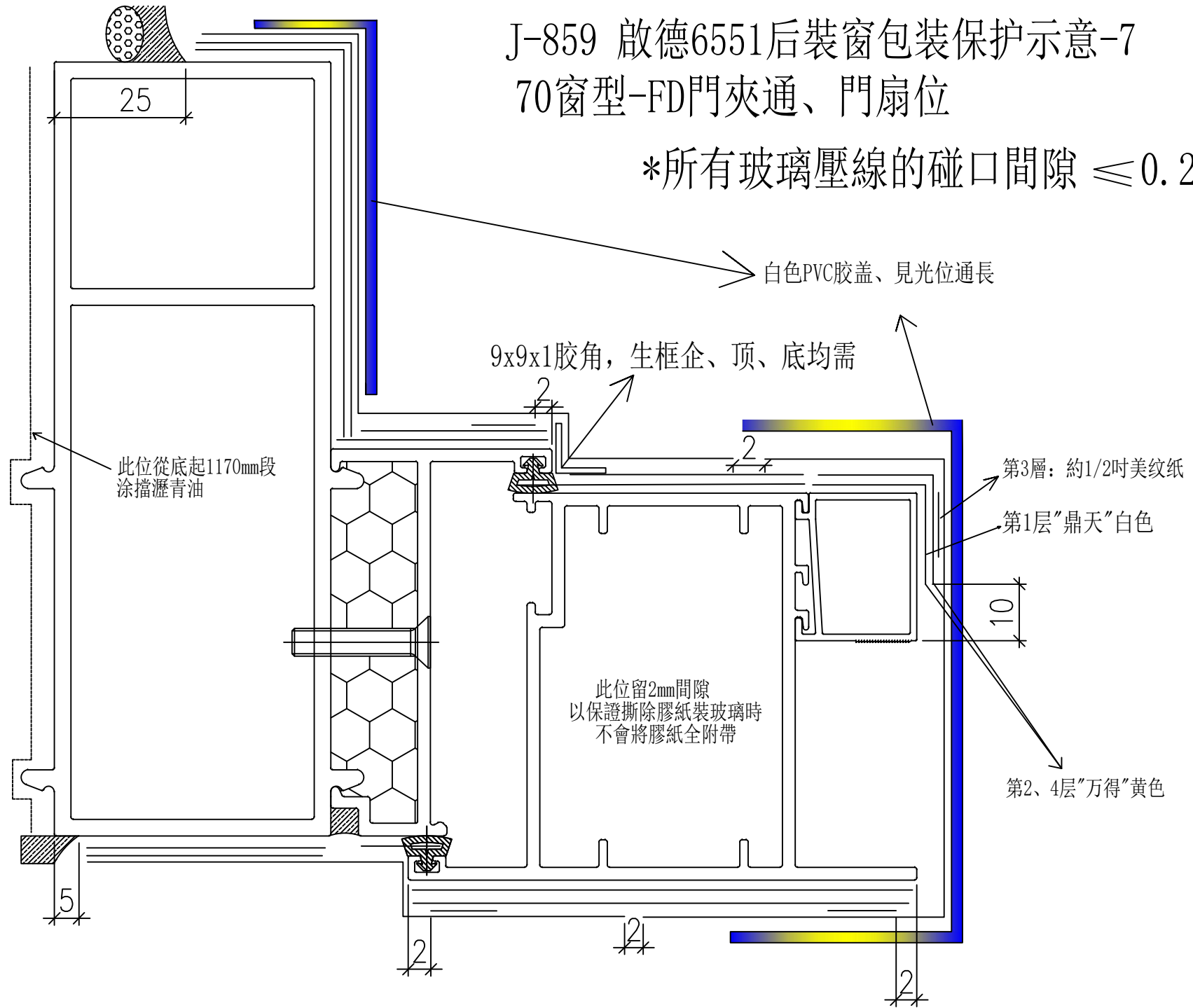

J-859 啟德6551后裝窗包裝保護示意-8

70窗型-FD門框頂位（頂格無百葉款）

*所有玻璃壓線的碰口間隙 $\leq 0.2\text{MM}$

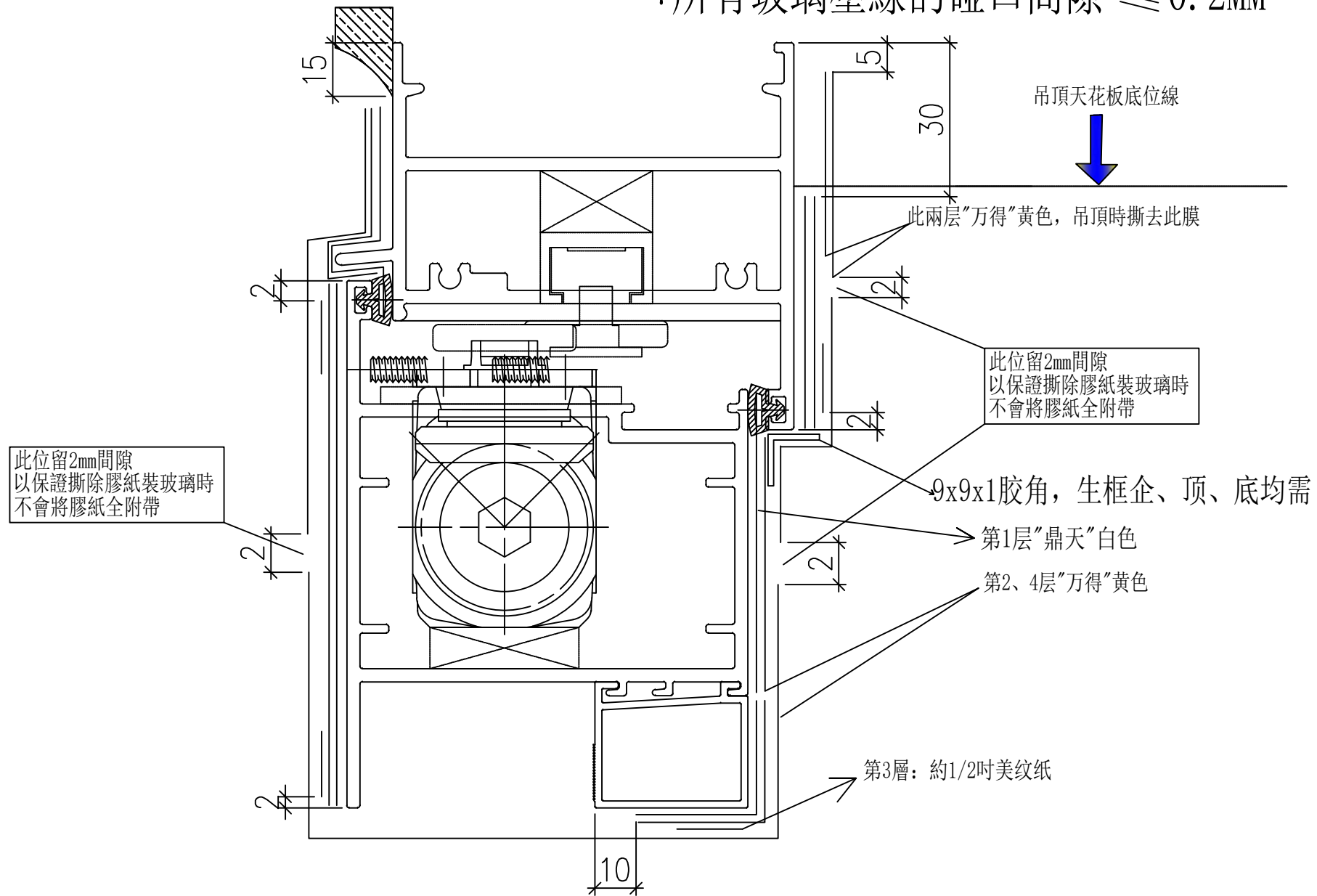

J-859 啟德6551后裝窗包裝保護示意-9

70窗型-FD門底位（兼顧底完成面高度有變化）

*所有玻璃壓線的碰口間隙 $\leq 0.2\text{MM}$

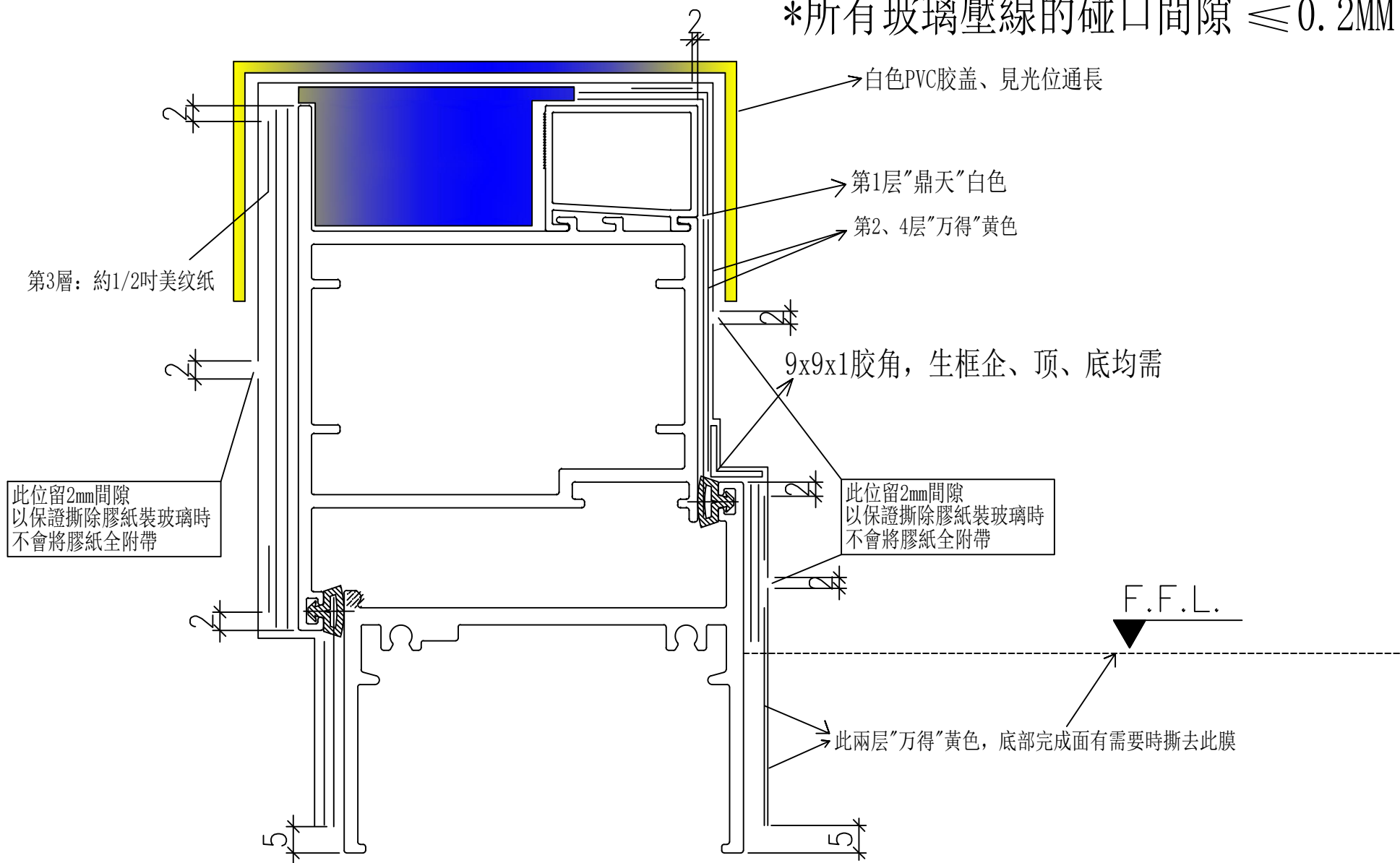

J-859 啟德6551后裝提升門包裝保護示意-10
 提升門框需在廠組裝、碰口防水、成品包裝出貨

*所有玻璃壓線的碰口間隙 $\leq 0.2\text{MM}$

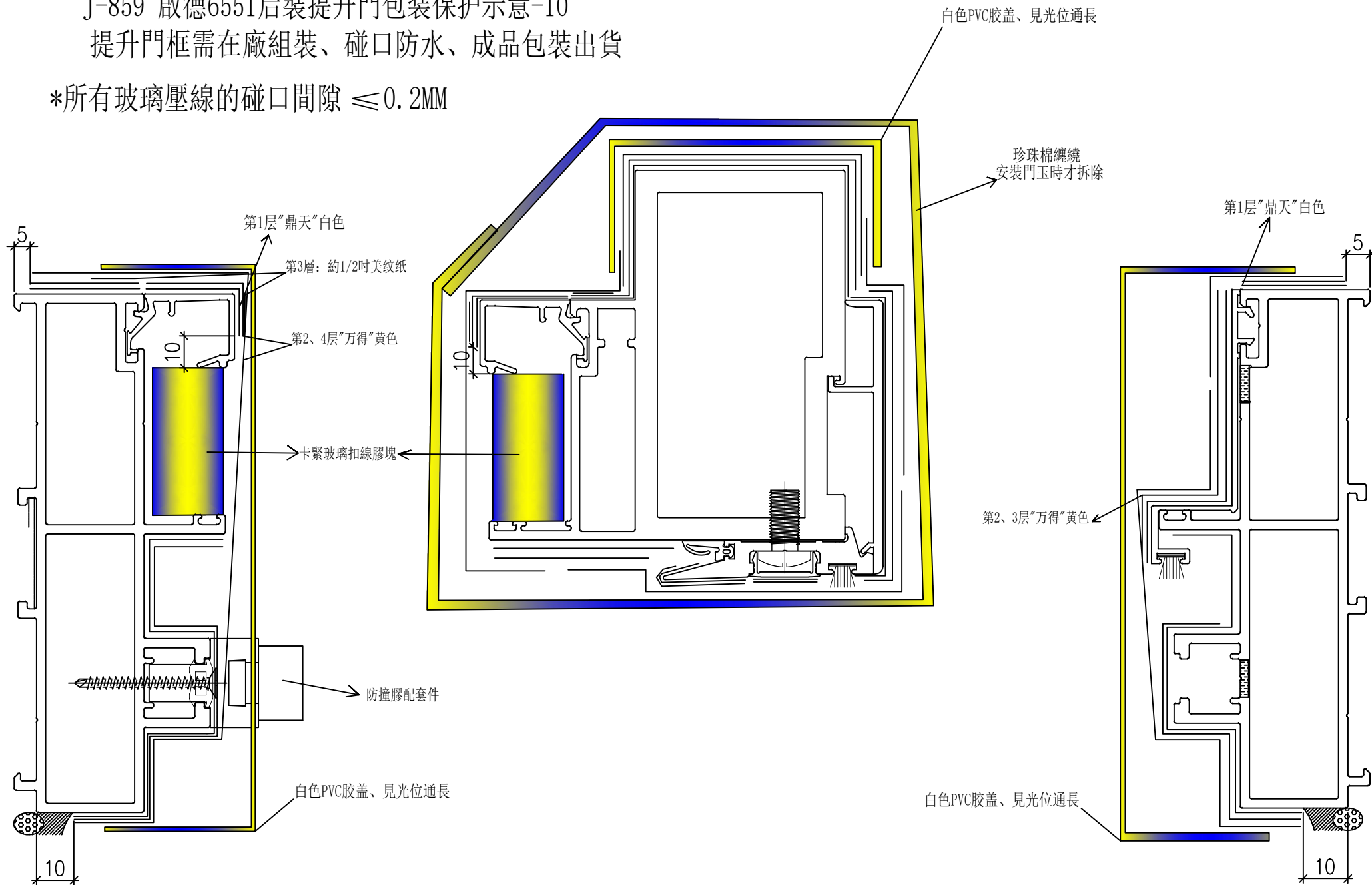

J-859 啟德6551后裝窗包裝保護示意-11 提升門玉

*所有玻璃壓線的碰口間隙

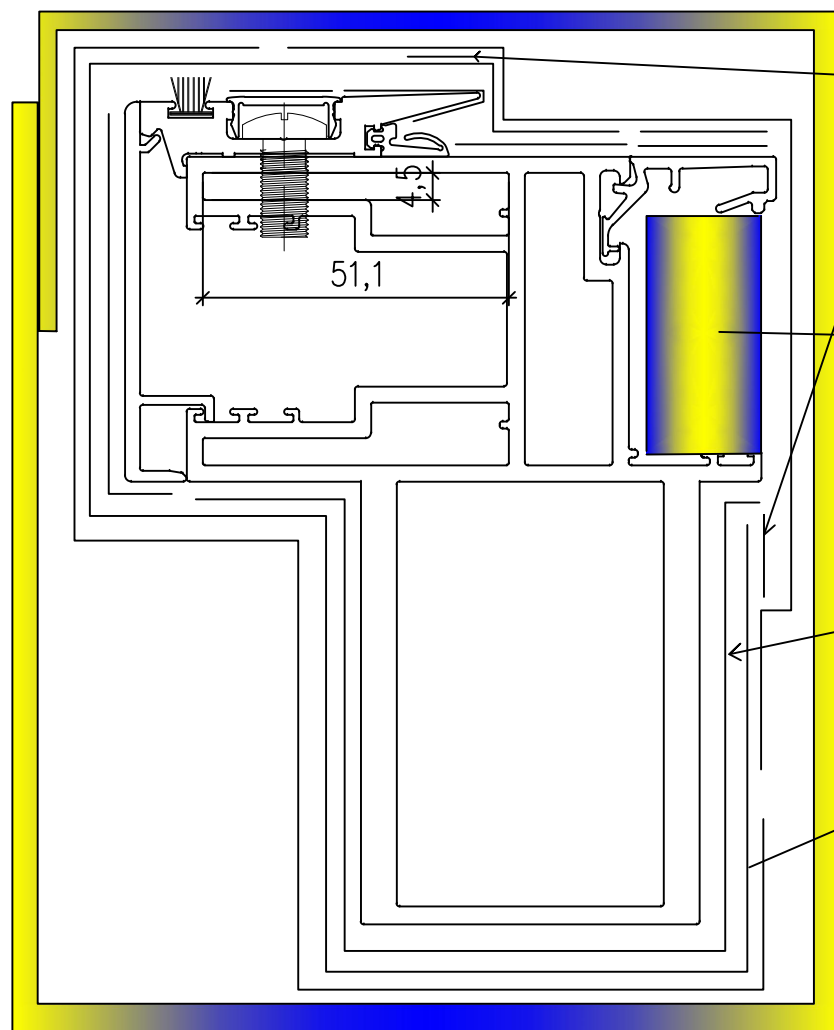

出貨成品四周用珍珠棉纏繞
工地安裝門玉、裝配玻璃時拆除

第3層：約1/2吋美紋紙

卡緊玻璃扣線膠塊

第1層“鼎天”白色

第2、4層“萬得”黃色

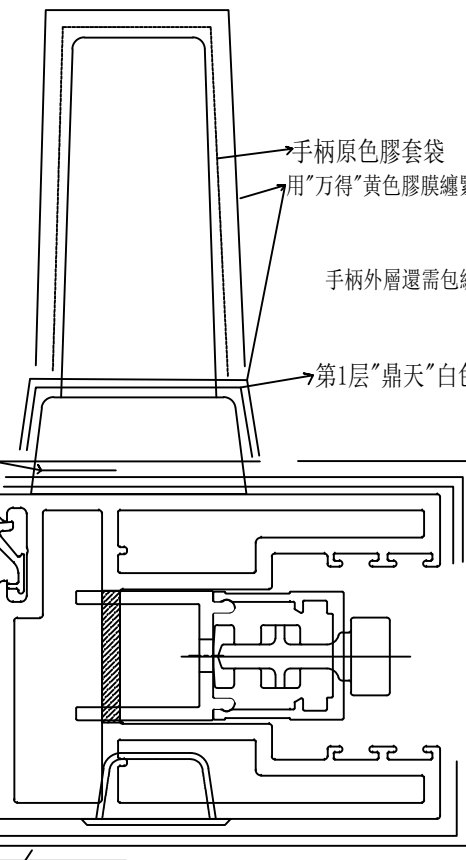

手柄原色膠布袋

用“萬得”黃色膠膜纏緊

手柄外層還需包纏珍珠棉

第1層“鼎天”白色

J-859 啟德6551后裝窗包裝保護示意-12

趟門框頂底橫包裝保護

