



工程指示 / 要求簡箋 ENGINEER INSTRUCTIONS(E.I.)

工程指示編號:	EI- 6286 / 23	修改版本:	-
	HK- 1234 / 23		
工程編號:	J 859	工程名稱:	啟德6551
收件人:	生統	發件人:	nero
工程項目:	預製窗 - 廠用配件(50窗用補料)	日期:	31/05/2023

<input type="checkbox"/> 原合約工程包	<input type="checkbox"/> 原合約工程加 / 減賬 QT-	<input type="checkbox"/> 新工程報價 QT-
---------------------------------	--	------------------------------------

信件批核號碼/圖紙參考編號:	批核模具圖紙編號:
客戶指示附件:	管理內部批簽署:

<input type="checkbox"/> 初步鋁料 B.M.	<input type="checkbox"/> 加工拆圖, 然後生產	<input type="checkbox"/> 尺寸表
<input type="checkbox"/> 正式鋁料 B.M.	<input type="checkbox"/> 技術上資料/指示	<input type="checkbox"/> 報價
<input type="checkbox"/> 配件 B.M.	<input type="checkbox"/> 樣辦或貨品說明書	<input type="checkbox"/> 分判合約
<input type="checkbox"/> 其他:		

內容:
請按附件資料訂購。

完成上列要求日期: 07/06/2023

國內

<input type="checkbox"/> 生產技術總監	<input type="checkbox"/> 連附件	<input type="checkbox"/> 技術部	<input type="checkbox"/> 連附件	<input type="checkbox"/> 生產部	<input type="checkbox"/> 連附件
<input type="checkbox"/> 採購部	<input type="checkbox"/> 連附件	<input checked="" type="checkbox"/> 生產統籌部	<input checked="" type="checkbox"/> 連附件	<input type="checkbox"/> 報關組	<input type="checkbox"/> 連附件
<input type="checkbox"/> 質檢部	<input type="checkbox"/> 連附件	<input type="checkbox"/> 會計部	<input type="checkbox"/> 連附件	<input type="checkbox"/> 機械設計部	<input type="checkbox"/> 連附件
<input type="checkbox"/> 香港辦	<input type="checkbox"/> 連附件	<input type="checkbox"/> 其他:			

香港

<input type="checkbox"/> 行政部	<input type="checkbox"/> 連附件	<input type="checkbox"/> 會計部	<input type="checkbox"/> 連附件	<input type="checkbox"/> 統籌部	<input type="checkbox"/> 連附件	<input type="checkbox"/> 工程部	<input type="checkbox"/> 連附件
<input type="checkbox"/> 採購部	<input type="checkbox"/> 連附件	<input type="checkbox"/> QS部	<input type="checkbox"/> 連附件	<input type="checkbox"/> 地盤管理	<input type="checkbox"/> 連附件	<input type="checkbox"/> 維修部	<input type="checkbox"/> 連附件

*發件人簽署:	*組別成員批核簽署:
傳遞編號: H61234 / 23	項目經理簽署:

 美特鋁質有限公司 MIDI Aluminium Fabricator Ltd.	工程號:	J-859	計算:	HXL	日期:	5/31/2022	送呈:	施哥	
	地盤名稱:	启德站	核對:	AN	日期:	5/31/2022	副本:		
廠用配件B.M.表		項目類別:	预制窗	批准:	日期:				
BM編號:		A/C Code: - 版次					此BM依據EI4548A收施工圖大樣計		

序號	修改標示	配件圖號	物料編號	配件名稱	顏色	實用	後備	總數	單位	備注
1			立興MLDFOB-18正常款	50/70窗手柄 (不分左右,平开窗用)	820BC3638	40		40	個	配相關螺絲(SHL窗102個/T.H窗121個)
2			立興MLDPR/1103A	手柄	820BC3638	40		40	套	用于TH窗,不分左右
3			立興MCTB/1103A	七字平脚		40		40	套	用于TH窗
4			立興WMFEP-NC/30549	座脚尼龙盖		40		40	套	用于TH窗
5			立興GTAO-50	25mm平收單向傳動器	鋅合金	80		80	個	配相關螺絲
6			立興 NBSS	窗玉扣碼 (16mm)	黑色	200		200	個	SH窗3对 TH窗2对
7			立興 ACRP-13.5	多點鎖13.5mm高傳動珠	S.S	440		440	個	SH鎖3點 TH鎖8點
8			立興 MPCS-L-AC	左转角器	电珍珠铬	40		40	支	T窗用
9			立興 MPCS-R-AC	右转角器	电珍珠铬	40		40	支	T窗用
10			立興伸縮支撐	TRST10	不鏽鋼	80		80	隻	T窗用
12			立興HHMS-N-16	HHMS-N-16"扇撐	不鏽鋼	80		80	支	SH窗用
14			立興HYLP14-L	HYLP14-L"扇撐	不鏽鋼	40		40	支	TH窗用
15			立興HYLP14-R	HYLP14-R"扇撐	不鏽鋼	40		40	支	TH窗用
16		VERSION A	MVQ(Silicone) 硬度65±5	J837-CWH-S32膠條	黑色	300		300	米	窗玉窗框胶条MVQ(Silicone)
17		VERSION A	MVQ(Silicone) 硬度50±5	J837-CWH-S31膠條	黑色	150		150	米	窗玉角胶条MVQ(Silicone)
18				3/16x3/8"平頭機絲	A4-70	1256		1256	粒	窗玉组角
19				3/16x1/4"平頭機絲	A4-70	1360		1360	粒	窗玉组角
20			小头8mm平头	M5x10平頭機絲	A4-70	680		680	粒	修扇撐
21			螺丝头不高于3mm	M5x12圓頭機絲	A4-70	1300		1300	粒	修扇撐
22				M5x12圓頭機絲	A4-70	400		400	粒	修窗扣碼
23				M5x10圓頭機絲	A4-70	160		160	粒	修限位撐用

 美特鋁質有限公司 MIDI Aluminium Fabricator Ltd.	工程號:	J-859	計算:	HXL	日期:	5/31/2022	送呈:	施哥	
	地盤名稱:	后德站	核對:	AN	日期:	5/31/2022	副本:		
廠用配件B.M.表		項目類別:	预制窗	批准:	日期:				
BM編號:		A/C Code: - 版次					此BM依據EI4548A收施工圖大樣計		

序號	修改標示	配件圖號	物料編號	配件名稱	顏色	實用	後備	總數	單位	備注
24				#8x3/8"圓頭鋼牙	A4-70	160		160	粒	修轉角器用
25				DC791 防水膠	Bronze	20		20	支	窗組裝碰口，螺絲頭300ml/支
26				M4x10平頭機絲	S.S-316	160		160	粒	收鎖芯（平頭要6.2）
27				M5x20平頭機絲	S.S-316	160		160	粒	收手柄于鎖芯

LINEAR DENSITY ±5%Kg/m	AREA mm ²	WEIGHT 0.003 ±5%Kg/pcs	VOLUME 2.145 cm ³	VERSION A
---------------------------	-------------------------	---------------------------	---------------------------------	--------------

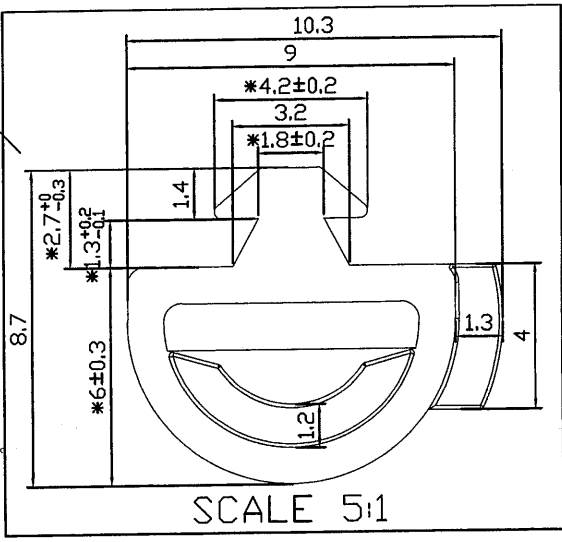
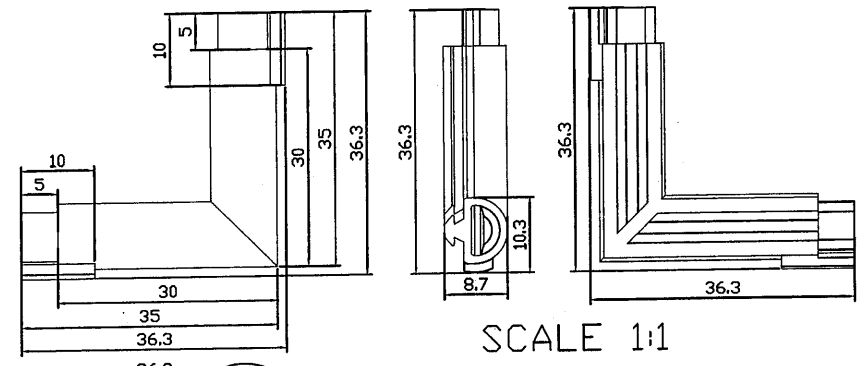
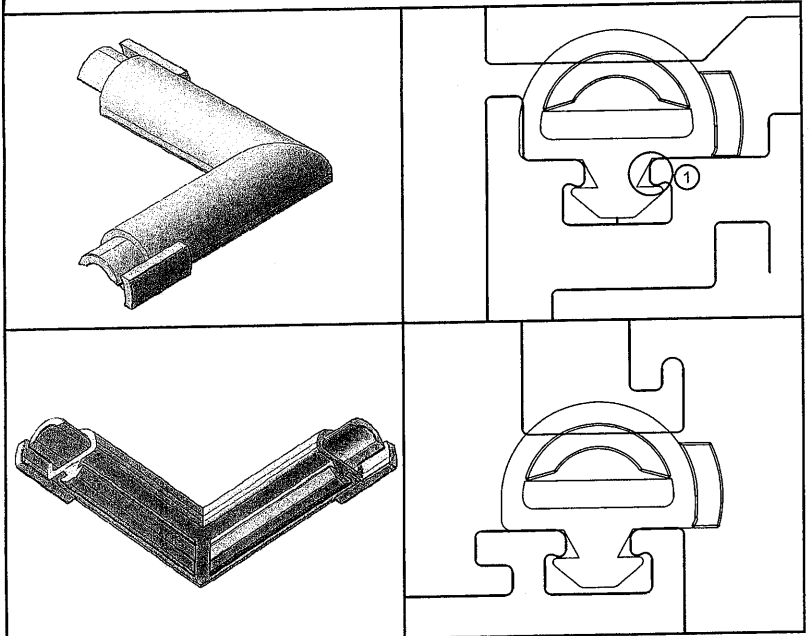

CUSTOMERS APPROVAL DRAWING
(客户批准图)

EXCLUSIVE SHAPES: IN THOSE INSTANCES WHERE THE SHAPE IS DEVELOPED AS AN 'EXCLUSIVE', THE CUSTOMER WHOSE NAME APPEARS IN THIS DRAWING SHALL ACCEPT FULL RESPONSIBILITY FOR ALL CLAIMS MADE AGAINST THE CUSTOMER OR PERSONS CLAIMING UNDER THE CUSTOMER, OR WING KAY.

(独特形状: 在形状被开发为“完整”的情况下, 其名称出现在此图纸上的客户应承担全部责任, 为防止客户或个人, 向梁基提出索赔的所有申请。)

THAT THE EXTRUDED SHAPES SHOWN AND PRODUCTS MADE FROM IT, INFRINGES ANY PATENT, REGISTERED DESIGN OR COPYRIGHT IS THE SUBJECT OF CONFIDENTIAL INFORMATION, THE CUSTOMER SHALL INDEMNIFY WING KAY AGAINST ALL DAMAGES, LOSSES AND EXPENSES ARISING OUT OF ANY CLAIM.

(由此产生的挤压形状和侵犯任何专利, 注册设计或版权的机密信息的客户应赔偿所有侵害者赔偿。任何索赔产生的损失和费用。)

SHAPE DIMENSIONS: THIS DRAWING HAS BEEN CHECKED FOR CORRECT DIMENSIONS, TOLERANCES AND ANY OTHER SPECIAL REQUIREMENTS BY THE CUSTOMER. ALTERATIONS MADE AFTER TOOL AGE MANUFACTURE IS COMMENCED WILL BE AT OUR ACCOUNT.

(形状尺寸, 本图纸已经检查了正确的尺寸与公差和客户的相关特殊要求。在模具制造开始后进行的更改需更改我们的技术文件内容。)

CUSTOMER:
SIGNATURE:

技术说明:

- 1、未标注公差按IT14级执行;
- 2、表面不得有扭曲、锯齿边、杂质颗粒及气泡等缺陷;
- 3、带“*”尺寸为关键尺寸。
- 4、带“-----”面为见光面, 表面光洁度Ra=0.1, 其余表面光洁度Ra=0.4。
- 5、如无特殊要求, 则按我司《密封胶条激光打码技术规范》执行。

技术要求:

- 1、详细参考CAD三维图!
- 2、与2091-856-CWH-S32配合使用!
- 3、模具表面需做细磨砂处理, 使胶角与胶条表面效果一致。

根据客户图纸进行描图, 已告知客户存在压头难压①现象, 故不保证不保障安装效果, 请客户下单试装。

THE TABLE OF CHANGE RECORD					SIZE TOLERANCE		USER NO.	APPROVED & DATE
MARK	OLD-VER.	CONTENT	DESIGN	DATE	RANGE	TOLERANCE	2091-856-CWH-S31	PROOFREADING & DATE
①					0-<1.5	±0.15	KIND NO.	
②					1.5-<2.5	±0.20	MOULD&RACK NO.	梁弘业 2022/12/5
③					2.5-<4.0	±0.25	MATERIAL	DESIGN&DRAWN & DATE
					4.0-<6.3	±0.35	50'±5'	000
					6.3-<10	±0.40	HARDNESS	Tracking & DATE
					10-<16	±0.50		苏志君 2022/11/30
					16-<25	±0.70		
					25-<40	±0.80		
					40-<63	±1.00		
					63-<100	±1.30		
					ABOVE 100	±1.50		

PROJECT

PRC TEL +86 757 25330008 FAX +86 757 25330009
HK TEL +852 29046818 FAX +852 25625698
Http://www.wingkay.com wingkay@wingkay.com

9 DEC 2022

LINEAR DENSITY 0,038 ±5%Kg/m	AREA 30,13 mm ²	WEIGHT ±5%Kg/pcs	VOLUME cm ³	VERSION A
---------------------------------	-------------------------------	---------------------	---------------------------	--------------

CUSTOMERS APPROVAL DRAWING
(客户批准图)

EXCLUSIVE SHAPES IN THOSE INSTANCES WHERE THE SHAPE IS DEVELOPED AS AN "EXCLUSIVE", THE CUSTOMER WHOSE NAME APPEARS ON THIS DRAWING SHALL ACCEPT FULL RESPONSIBILITY FOR ALL CLAIMS MADE AGAINST THE CUSTOMER OR PERSONS CLAIMING UNDER THE CUSTOMER, OR WING KAY.

(独特形状: 在形状被开发为“独家”的情况下, 其名称出现在此图上的客户应承担全部责任以防止客户或个人, 向贵基提出索赔的所有申诉。)

THAT THE EXTRUDED SHAPES SHOWN AND PRODUCTS MADE FROM IT, INFRINGES ANY PATENT, REGISTERED DESIGN OR COPYRIGHT IS THE SUBJECT OF CONFIDENTIAL INFORMATION, THE CUSTOMER SHALL INDEMNIFY WING KAY AGAINST ALL DAMAGES, LOSSES AND EXPENSES ARISING OUT OF ANY CLAIM.

(由此产生的挤压形状和侵犯任何专利, 注册设计或版权的机密信息的客户应赔偿所有相关赔偿。任何索赔产生的损失和费用。)

SHAPE DIMENSIONS: THIS DRAWING HAS BEEN CHECKED FOR CORRECT DIMENSIONS, TOLERANCES AND ANY OTHER SPECIAL REQUIREMENTS BY THE CUSTOMER. ALTERATIONS MADE AFTER TOOL AGE MANUFACTURE IS COMMENCED WILL BE AT OUR ACCOUNT.

(形状尺寸: 本图已经检查了正确的尺寸与公差和客户的相关特殊要求。在模具制造开始后进行的更改需要更改我们的技术文件内容。)

CUSTOMER:
SIGNATURE:



OK
JAT
Midi
07-12-2022

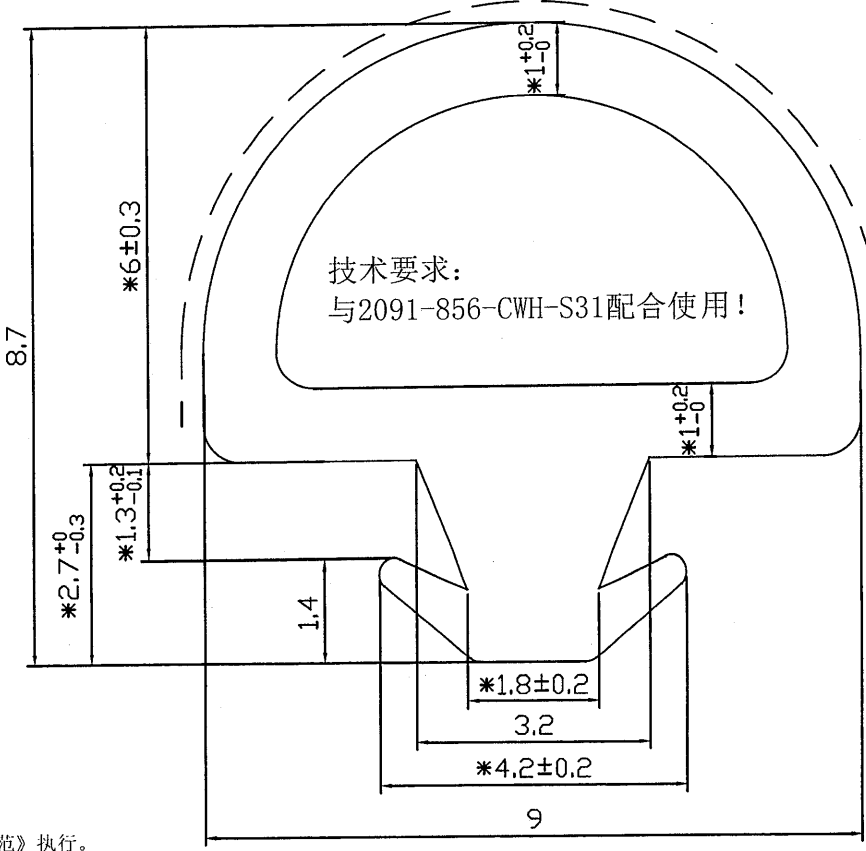

技术要求:
与2091-856-CWH-S31配合使用!

SCALE 10:1

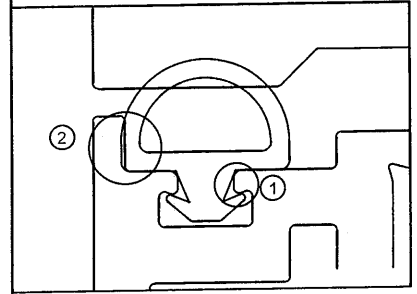
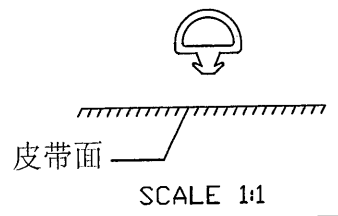

包装方式: 普通包装
安装方式: 压入式

技术说明:

- 1、未标注公差按IT14级执行;
- 2、表面不得有扭曲、锯齿边、杂质颗粒及气泡等缺陷;
- 3、带“*”尺寸为关键尺寸。
- 4、带“-----”面为见光面, 表面光洁度Ra=0.1, 其余表面光洁度Ra=0.4。
- 5、如无特殊要求, 则按我司《密封胶条激光打码技术规范》执行。

根据客户图纸进行描图, 已告知客户存在压头难压 ①及出现干涉 ②现象, 故不保证不保障安装效果, 请客户下单试装。

THE TABLE OF CHANGE RECORD					SIZE TOLERANCE		USER NO.	APPROVED & DATE
MARK	OLD-VER.	CONTENT	DESIGN	DATE	RANGE	TOLERANCE	2091-856-CWH-S32	
					0-<1.5	±0.15		
					1.5-<2.5	±0.20		
					2.5-<4.0	±0.25		
①					4.0-<6.3	±0.35		
					6.3-<10	±0.40		
					10-<16	±0.50		
②					16-<25	±0.70		
					25-<40	±0.80		
					40-<63	±1.00		
					63-<100	±1.30		
③					ABOVE 100	±1.50		
							MATERIAL MVQ(Silicone)	DESIGN&DRAWN & DATE 000
							HARDNESS 65°±5°	Tracking & DATE 苏志君 2022/11/30

PROJECT

PRC TEL +86 757 25330008 FAX +86 757 25330009
HK TEL +852 29046818 FAX +852 25625698
Http://www.wingkay.com wingkay@wingkay.com

9 DEC 2022

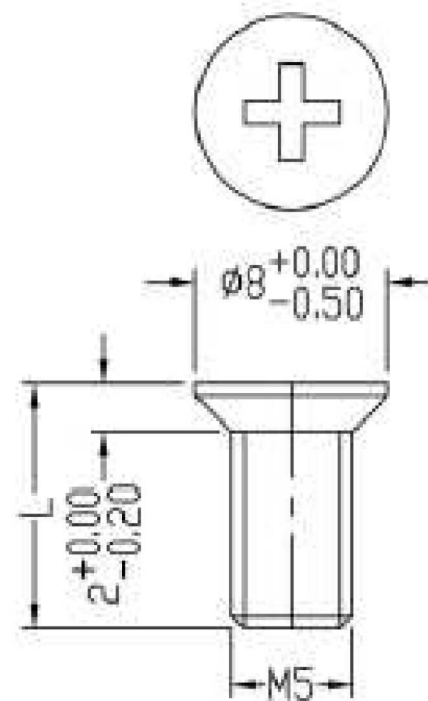

小头8mm平头

螺丝头不高于
3mm

