

工程指示 / 要求簡箋 ENGINEER INSTRUCTIONS(E.I.)

工程指示編號:	EI- 5276	修改版本:	-
	HK- 1890		
工程編號:	J 859	工程名稱:	NKIL6551
收件人:	生統	發件人:	Edwin Ho
工程項目:	Sales Mock Up窗生產 (附BM表及鋁型材)	日期:	31/10/2022

<input type="checkbox"/> 原合約工程包	<input type="checkbox"/> 原合約工程加 / 減賬 QT-	<input type="checkbox"/> 新工程報價 QT-
---------------------------------	--	------------------------------------

信件批核號碼/圖紙參考編號:	批核模具圖紙編號:
客戶指示附件:	管理內部批簽署:

<input type="checkbox"/> 初步鋁料 B.M.	<input type="checkbox"/> 加工拆圖, 然後生產	<input type="checkbox"/> 尺寸表
<input type="checkbox"/> 正式鋁料 B.M.	<input type="checkbox"/> 技術上資料/指示	<input type="checkbox"/> 報價
<input type="checkbox"/> 配件 B.M.	<input type="checkbox"/> 樣辦或貨品說明書	<input type="checkbox"/> 分判合約
<input type="checkbox"/> 其他:		



內容: 請依附件資料, 使用859佛沙窗料生產Sales Mock Up窗。
完成上列要求日期: 28/11/2022

國內

<input type="checkbox"/> 生產技術總監	<input type="checkbox"/> 連附件	<input type="checkbox"/> 技術部	<input type="checkbox"/> 連附件	<input type="checkbox"/> 生產部	<input type="checkbox"/> 連附件
<input type="checkbox"/> 採購部	<input type="checkbox"/> 連附件	<input checked="" type="checkbox"/> 生產統籌部	<input checked="" type="checkbox"/> 連附件	<input type="checkbox"/> 報關組	<input type="checkbox"/> 連附件
<input type="checkbox"/> 質檢部	<input type="checkbox"/> 連附件	<input type="checkbox"/> 會計部	<input type="checkbox"/> 連附件	<input type="checkbox"/> 機械設計部	<input type="checkbox"/> 連附件
<input checked="" type="checkbox"/> 香港辦	<input checked="" type="checkbox"/> 連附件	<input type="checkbox"/> 其他:			

香港

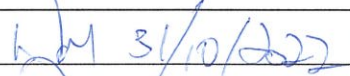
<input type="checkbox"/> 行政部	<input type="checkbox"/> 連附件	<input type="checkbox"/> 會計部	<input type="checkbox"/> 連附件	<input type="checkbox"/> 統籌部	<input type="checkbox"/> 連附件	<input type="checkbox"/> 工程部	<input type="checkbox"/> 連附件
<input type="checkbox"/> 採購部	<input type="checkbox"/> 連附件	<input type="checkbox"/> QS部	<input type="checkbox"/> 連附件	<input type="checkbox"/> 地盤管理	<input type="checkbox"/> 連附件	<input checked="" type="checkbox"/> 維修部	<input type="checkbox"/> 連附件

*發件人簽署: Edwin Ho	*組別成員批核簽署: 
傳遞編號:	項目經理簽署: 

圖則登記表  
DRAWING REGISTER

工程名稱 Project Title: 后德站-佛沙窗试模窗 拆圖	月 日	接收日期 Receiving Date (適用於客戶圖則)									
工程編號 Project No: J-859											

分發予 Distributed To	年	22									
	月	10									
	日	22									

圖則編號 Drg. No.	圖則名稱 Drawing Title	修訂編號 Revision No.									
W1/P-T1	窗組裝圖	-									
W6/P-T1	窗組裝圖	-									
W1/P-T5	窗組裝圖	-									
W2/P-T1	窗組裝圖	-									
W8A/P-T1	窗組裝圖	-									
W3/P-T5	窗組裝圖	-									
W5/P-T5	窗組裝圖	-									
50SH-1	窗玉放样图	-									
50SH-3	窗玉放样图	-									
50TH-2	窗玉放样图	-									
70SH-4	窗玉放样图	-									
70TH-1	窗玉放样图	-									
70TH-4	窗玉放样图	-									
70TH-8	窗玉放样图	-									
X86211-P01	鋁料加工圖	-									
X86211-P02	鋁料加工圖	-									
X86211-P03	鋁料加工圖	-									
X86010-P01	鋁料加工圖	-									
X86010-P05	鋁料加工圖	-									
X86010-P06	鋁料加工圖	-									
X86003-P01	鋁料加工圖	-									
X86003-P03	鋁料加工圖	-									
X86003-P07	鋁料加工圖	-									
X86003-P15	鋁料加工圖	-									
X86003-P16	鋁料加工圖	-									
X86210-P01	鋁料加工圖	-									
X86210-P13	鋁料加工圖	-									
X86210-P14	鋁料加工圖	-									
X86007-P05	鋁料加工圖	-									
X86007-P06	鋁料加工圖	-									
X86262-P01	鋁料加工圖	-									
X86262-P04	鋁料加工圖	-									

圖則登記表  
DRAWING REGISTER

工程名稱 Project Title: 后德站-佛沙窗试模窗 拆圖	月 日	接收日期 Receiving Date (適用於客戶圖則)									
工程編號 Project No: J-859											

分發予 Distributed To	年	22									
	月	10									
	日	22									

圖則編號 Drg. No.	圖則名稱 Drawing Title	修訂編號 Revision No.									
X86206-P01	鋁料加工圖	-									
X86008-P01	鋁料加工圖	-									
X86012-P01	鋁料加工圖	-									
X86204-P01	鋁料加工圖	-									
X86204-P03	鋁料加工圖	-									
X86213-P01	鋁料加工圖	-									
X86013-P01	鋁料加工圖	-									
X86013-P03	鋁料加工圖	-									
X86014-P01	鋁料加工圖	-									
X86014-P02	鋁料加工圖	-									
X86205-P01	鋁料加工圖	-									
X86205-P04	鋁料加工圖	-									
X86205-P06	鋁料加工圖	-									
X86205-P07	鋁料加工圖	-									
X86022-P01	鋁料加工圖	-									
X86022-P04	鋁料加工圖	-									
X86022-P05	鋁料加工圖	-									
X86212-P03	鋁料加工圖	-									
X86262-P01	鋁料加工圖	-									
X86263-P01	鋁料加工圖	-									
X86263-P02	鋁料加工圖	-									
X86263-P03	鋁料加工圖	-									
X86263-P04	鋁料加工圖	-									
FPT-LJ1	鋁料加工圖	-									
X86199-P01	鋁料加工圖	-									
X86199-P02	鋁料加工圖	-									
X86199-P04	鋁料加工圖	-									
X86199-P05	鋁料加工圖	-									
X86199-P08	鋁料加工圖	-									
X86199-P09	鋁料加工圖	-									
X86199-P10	鋁料加工圖	-									
X86199-P11	鋁料加工圖	-									

圖則登記表  
DRAWING REGISTER

工程名稱 Project Title: 后德站-佛沙窗试模窗 拆圖	月 日	接收日期 Receiving Date (適用於客戶圖則)									
工程編號 Project No: J-859											

分發予 Distributed To	年	22									
	月	10									
	日	22									

圖則編號 Drg. No.	圖則名稱 Drawing Title	修訂編號 Revision No.									
X86198-P01	鋁料加工圖	-									
X86198-P03	鋁料加工圖	-									
X86198-P06	鋁料加工圖	-									
X86198-P07	鋁料加工圖	-									
X86198-P08	鋁料加工圖	-									
X86198-P09	鋁料加工圖	-									
X86198-P10	鋁料加工圖	-									
X86198-P11	鋁料加工圖	-									
X86200-P1	鋁料加工圖	-									
X86200-P2	鋁料加工圖	-									
X86202-P1	鋁料加工圖	-									
X86202-P2	鋁料加工圖	-									
50-BY1	鋁料加工圖	-									
50-BY1-1	鋁料加工圖	-									
50-BY2	鋁料加工圖	-									
50-BY2-1	鋁料加工圖	-									
X86203-P1	鋁料加工圖	-									
X86203-P2	鋁料加工圖	-									
70-BY1	鋁料加工圖	-									
70-BY1-1	鋁料加工圖	-									
70-BY1-2	鋁料加工圖	-									
70-BY2	鋁料加工圖	-									
70-BY2-1	鋁料加工圖	-									
X85958-P1	鋁料加工圖	-									
X85958-P2	鋁料加工圖	-									
LP-P1	鋁料加工圖	-									
LP-P2	鋁料加工圖	-									
J859-CY-LJ1	鋁料加工圖	-									
J859-CY-LJ2	鋁料加工圖	-									
J859-CY-LJ3	鋁料加工圖	-									
J859-CY-LJ4	鋁料加工圖	-									

 美特鋁質有限公司 MIDI Aluminium Fabricator Ltd.		工程號: J-859	計算:	HXL	日期:	2022.10.21	送呈:	胡哥/威哥						
		地盤名稱: 后德站	核對:	林仁安	日期:	2022.10.21	副本:							
廠用鋁型材B.M.表		項目類別: 样板房	批准:		日期:		此BM依據EI/5223/22,A版施工圖 計算							
		BM編號:859-WI-M01-X-XXX	A/C Code : C	鋁料(Kg):	597.59	無顏色鋁料(Kg):	22.34	V.F總(米 <sup>2</sup> )	94.58					
序號	修改標示	物料編號	鋁料名稱	顏色	合金狀態	長度	數量 (支)			重量(Kgs)		V.F.(米 <sup>2</sup> )		備注
						(mm)	實用	後備	總數	Kg/M	總重量	米 <sup>2</sup> /米	Total_V.F.	
1		X86003	70生邊企(AW-01)	UCT853684XL-3	6063-T6	4750	6	1	7	1.147	38.14	0.229	7.6	
2		X86198	70窗玉料(AW-02)	UCT853684XL-3	6063-T6	5850	4	1	5	1.422	41.59	0.195	5.7	
3		X86022	70生底橫(AW-17)	UCT853684XL-3	6063-T6	5950	2	1	3	1.288	22.99	0.189	3.4	
4		X86203	50窗百葉片(AW-23)	UCT853684XL-3	6063-T6	5700	2	1	3	0.894	15.29	0.238	4.1	
5		X86007	70生夾企(AW-05)	UCT853684XL-3	6063-T6	4750	6	1	7	0.835	27.76	0.174	5.8	
6		X86204	50滴水上生下生(AW-24)	UCT853684XL-3	6063-T6	5800	1	1	2	1.688	19.58	0.305	3.5	
7		X85958	70窗百葉片(AW-25)	UCT853684XL-3	6063-T6	4650	6	1	7	1.041	33.88	0.262	8.5	
8		X86010	50生邊企(AW-08)	UCT853684XL-3	6063-T6	4750	2	1	3	1.023	14.58	0.206	2.9	
9		X86199	50窗玉料(AW-09)	UCT853684XL-3	6063-T6	5750	3	1	4	1.149	26.43	0.172	4.0	
10		X86202	玻璃線(AW-22)	UCT853684XL-3	6063-T5	5450	5	1	6	0.304	9.94	0.047	1.5	
11		X86205	70滴水上生下生(AW-26)	UCT853684XL-3	6063-T6	4650	2	1	3	1.936	27.01	0.358	5.0	
12		X86206	70左生右生(AW-27)	UCT853684XL-3	6063-T6	5250	1	1	2	1.936	20.33	0.327	3.4	
13		X86210	70加長生邊企(AW-33)	UCT853684XL-3	6063-T6	4750	5	1	6	1.550	44.18	0.274	7.8	
14		X86211	50加長生邊企(AW-34)	UCT853684XL-3	6063-T6	4750	2	1	3	1.425	20.31	0.250	3.6	
15		X86212	70加長生底橫(AW-35)	UCT853684XL-3	6063-T6	5350	1	1	2	1.691	18.09	0.265	2.8	
16		X86213	50加長生底橫(AW-36)	UCT853684XL-3	6063-T6	5200	1	1	2	1.566	16.29	0.241	2.5	
17		X86012	50生頂橫(AW-10)	UCT853684XL-3	6063-T6	5950	1	1	2	1.217	14.48	0.236	2.8	
18		X86013	50生底橫(AW-11)	UCT853684XL-3	6063-T6	5850	1	1	2	1.163	13.61	0.224	2.6	
19		X86014	70生頂橫(AW-12)	UCT853684XL-3	6063-T6	5900	2	1	3	1.347	23.84	0.260	4.6	
20		X86262	70上生下梗中橫(AW-13)	UCT853684XL-3	6063-T6	5500	1	1	2	1.838	20.22	0.233	2.6	
21		X86200	50生窗玻璃線(AW-15)	UCT853684XL-3	6063-T5	5650	5	1	6	0.276	9.36	0.042	1.4	
22		X86201	梗窗玻璃線(AW-16)	UCT853684XL-3	6063-T5	4750	5	1	6	0.255	7.27	0.047	1.3	
23		X86263	反拍線(AW-18)	UCT853684XL-3	6063-T6	5300	3	1	4	0.899	19.06	0.190	4.0	
24		JM1069	50窗鋁角(AW-19)	MILL	6061-T6	5650	1		1	1.200	6.78			組裝窗玉用

25		JM1069A	70窗鋁角(AW-20)	MILL	6061-T6	5400	1		1	1.530	8.26			組裝窗玉用		
26		JM3094	20X20X2.5鋁通	MILL	6063-T6	5750	1		1	0.553	3.18			反拍綫 用夾企 品		
27			15X3鋁巴	UCT853684XL-3	6063-T5	5450	1		1	0.146	0.80	0.036	0.2	百叶用 (待訂)		
28		JM1053	23*26*3鋁角	MILL	6063-T5	5550	1		1	0.404	2.24			駁接用		
29		X86008	中立柱 (AW-42)	UCT853684XL-3	6063-T6	5150	2	1	3	4.020	62.11	0.150	2.3			
30		JM1052	13*13*1.3鋁角	MILL	6063-T5	5500	5	1	6	0.057	1.88			反拍綫擋膠鋁角		
31		X85964	歐標槽拉巴	UCT853684XL-3	6063-T6	5750	3	1	4	0.128	2.94	0.022	0.5			
32			45*3鋁巴	UCT853684XL-3	6063-T6	5800	1		1	0.366	2.12	0.096	0.6	用于百叶		
33			65*3鋁巴	UCT853684XL-3	6063-T6	5800	1		1	0.528	3.06	0.136	0.8	用于百叶		
								合計：	108		597.59		94.577			

# J-859佛沙窗鋁料模圖(一)

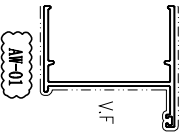

模號: X86003  
名稱: 70生邊企  
合金狀態: 6063-T6  
重量: 1.147KG/M  
V.F.: 229.14mm

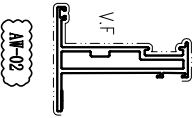

模號: X86198  
名稱: 70窗玉料  
合金狀態: 6063-T6  
重量: 1.422KG/M  
V.F.: 195.2 mm

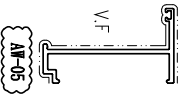

模號: X86007  
名稱: 70生光企  
合金狀態: 6063-T6  
重量: 0.835KG/M  
V.F.: 173.62mm

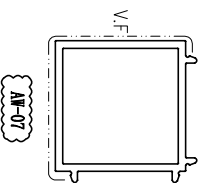

模號: X86009  
名稱: 90° 轉相通  
合金狀態: 6063-T6  
重量: 4.98 KG/M  
V.F.: 150 mm

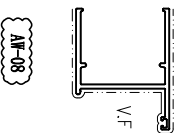

模號: X86010  
名稱: 50生邊企  
合金狀態: 6063-T6  
重量: 1.023KG/M  
V.F.: 205.66mm

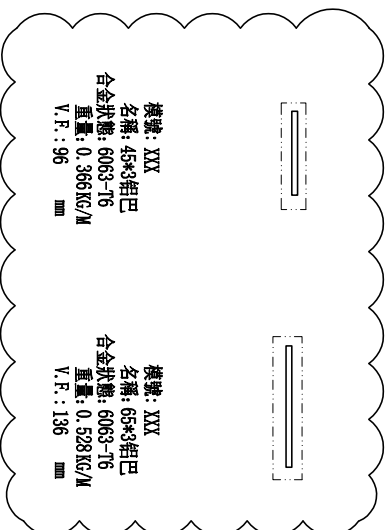

模號: XXX  
名稱: 45\*3相巴  
合金狀態: 6063-T6  
重量: 0.366KG/M  
V.F.: 96 mm

模號: XXX  
名稱: 65\*3相巴  
合金狀態: 6063-T6  
重量: 0.528KG/M  
V.F.: 136 mm

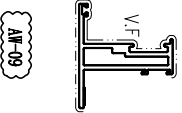

模號: X86199  
名稱: 50窗玉料  
合金狀態: 6063-T6  
重量: 1.149KG/M  
V.F.: 172.40mm

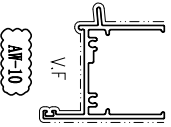

模號: X86012  
名稱: 50生頂橫  
合金狀態: 6063-T6  
重量: 1.217KG/M  
V.F.: 235.61mm

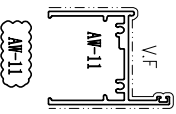

模號: X86013  
名稱: 50生底橫  
合金狀態: 6063-T6  
重量: 1.163KG/M  
V.F.: 224.25mm

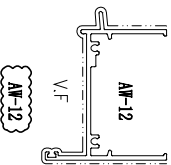

模號: X86014  
名稱: 70生頂橫  
合金狀態: 6063-T6  
重量: 1.347KG/M  
V.F.: 260.19mm

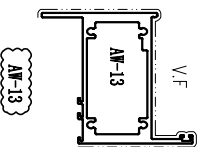

模號: X86262  
名稱: 70上生下梗中橫  
合金狀態: 6063-T6  
重量: 1.838KG/M  
V.F.: 233.49mm



模號: X86200  
名稱: 50生窗玻璃綫  
合金狀態: 6063-T6  
重量: 0.276KG/M  
V.F.: 41.3 mm



模號: X86201  
名稱: 梗窗玻璃綫  
合金狀態: 6063-T6  
重量: 0.255KG/M  
V.F.: 47.3 mm

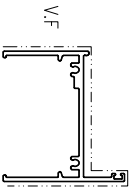

模號: X86022  
名稱: 70生底橫  
合金狀態: 6063-T6  
重量: 1.288KG/M  
V.F.: 189 mm

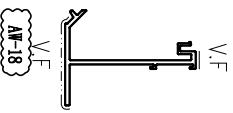

模號: X86263  
名稱: 反拍綫  
合金狀態: 6063-T6  
重量: 0.899KG/M  
V.F.: 189.77mm

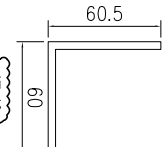

模號: JM1069  
名稱: 50窗鋁角  
合金狀態: 6061-T6  
重量: 1.200KG/M  
V.F.: 0 mm

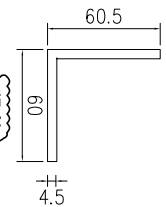

模號: JM1069A  
名稱: 70窗鋁角  
合金狀態: 6061-T6  
重量: 1.530KG/M  
V.F.: 0 mm

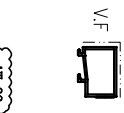

模號: X86202  
名稱: 玻璃綫  
合金狀態: 6063-T6  
重量: 0.304KG/M  
V.F.: 47.3 mm

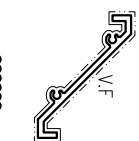

模號: X86203  
名稱: 50白葉片  
合金狀態: 6063-T6  
重量: 0.894KG/M  
V.F.: 238.49mm

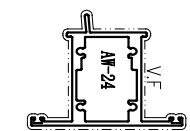

模號: X86204  
名稱: 50滴水上下生中橫  
合金狀態: 6063-T6  
重量: 1.891KG/M  
V.F.: 305.3 mm

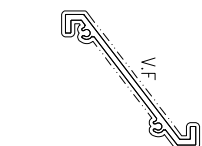

模號: X85988  
名稱: 70白葉片  
合金狀態: 6063-T6  
重量: 1.041KG/M  
V.F.: 262.6 mm

# J-859佛沙窗鋁料模圖(三)

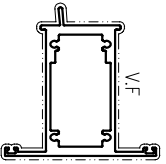

模號: X86205  
名稱: 70清水上生下生中橫  
合金狀態: 6063-T6  
重量: 2.482KG/M  
V.F.: 357.9 mm

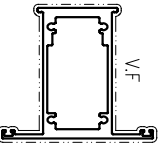

模號: X86206  
名稱: 70左生右生中橫  
合金狀態: 6063-T6  
重量: 2.428KG/M  
V.F.: 327.5 mm

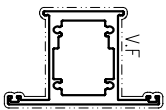

模號: X86027  
名稱: 50左生右生中橫  
合金狀態: 6063-T6  
重量: 2.179KG/M  
V.F.: 299.1 mm

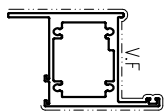

模號: X86208  
名稱: 50上生下下梗中橫  
合金狀態: 6063-T6  
重量: 2.135KG/M  
V.F.: 208.5 mm

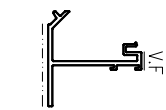

模號: X86209  
名稱: 反拍綫  
合金狀態: 6063-T6  
重量: 0.769KG/M  
V.F.: 52.8 mm

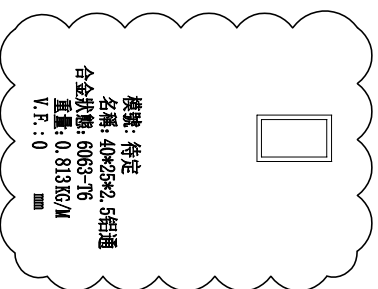

模號: 待定  
名稱: 40\*25\*2.5相通  
合金狀態: 6063-T6  
重量: 0.813KG/M  
V.F.: 0 mm

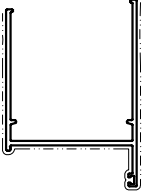

模號: X86210  
名稱: 70生邊企  
合金狀態: 6063-T6  
重量: 1.55 KG/M  
V.F.: 274.5 mm

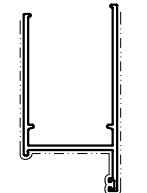

模號: X86211  
名稱: 50生邊企  
合金狀態: 6063-T6  
重量: 1.425KG/M  
V.F.: 250.6 mm

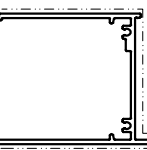

模號: X86212  
名稱: 70生底橫  
合金狀態: 6063-T6  
重量: 1.691KG/M  
V.F.: 265 mm

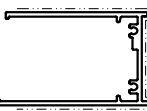

模號: X86213  
名稱: 50生底橫  
合金狀態: 6063-T6  
重量: 1.566KG/M  
V.F.: 240.7 mm

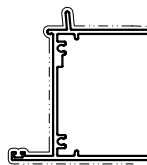

模號: X86243  
名稱: 70生頂橫  
合金狀態: 6063-T6  
重量: 1.745KG/M  
V.F.: 259.6 mm

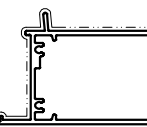

模號: X86244  
名稱: 50生頂橫  
合金狀態: 6063-T6  
重量: 1.62 KG/M  
V.F.: 237.9 mm

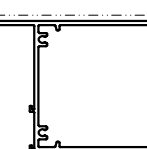

模號: X86245  
名稱: 70短頂橫  
合金狀態: 6063-T6  
重量: 1.648KG/M  
V.F.: 175.8 mm



模號: X86242  
名稱: 50圓玻璃綫  
合金狀態: 6063-T5  
重量: 0.286KG/M  
V.F.: 41.3 mm

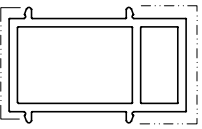

模號: X86008  
名稱: 直角通  
合金狀態: 6063-T6  
重量: 4.02 KG/M  
V.F.: 150 mm



模號: JM1052 (13\*13\*1.3鋁角)  
名稱: 反拍綫膠鋁角  
合金狀態: 待定  
重量: 0.057KG/M  
V.F.: 0 mm



模號: 機號待定  
名稱: 歐標槽拉巴  
合金狀態: 待定  
重量: 0.128KG/M  
V.F.: 22 mm



模號: JM3094  
名稱: 5船通  
合金狀態: 6063-T6  
重量: 0.512KG/M  
V.F.: 0 mm



模號: XXXX  
名稱: 15X3鋁巴  
合金狀態: 6063-T5  
重量: 0.146KG/M  
V.F.: 0 mm



模號: JM1053  
名稱: 23\*26\*3鋁角  
合金狀態: 待定  
重量: 0.404KG/M  
V.F.: 0 mm



模號: BT4062  
名稱: 25X3鋁巴  
合金狀態: 6063-T5  
重量: 0.219KG/M  
V.F.: 0 mm

類別		物料號	
制圖	LRA	2022.02.04	圖號 X86012-P1
修改	-	-	數量
日期	-	-	位置
復核	-	-	
批准			

序号	編號	L	A	B	C	數量	位置
1	X86012-P1-1	604	52	2	250	1	W1P-T1/W3P-T2/W2P-T9A
2	X86012-P1-2	634	67	2	250	1	W6P-T1
3	X86012-P1-3	584	42	2	250		W9P-T1/W9AP-T1
4	X86012-P1-4	614	57	2	250		W5P-T2/W12P-T1
5	X86012-P1-5	644	72	2	250	2	W1P-T5/W2P-T5/W1P-T6/T2P-T6/T7AP-T5/T5P-T9
6	X86012-P1-6	1094	97	3	300		W10P-T6
7	X86012-P1-7	594	47	2	250		W6P-T8
8	X86012-P1-8	484	42	2	200		W14P-T9
9							
10							

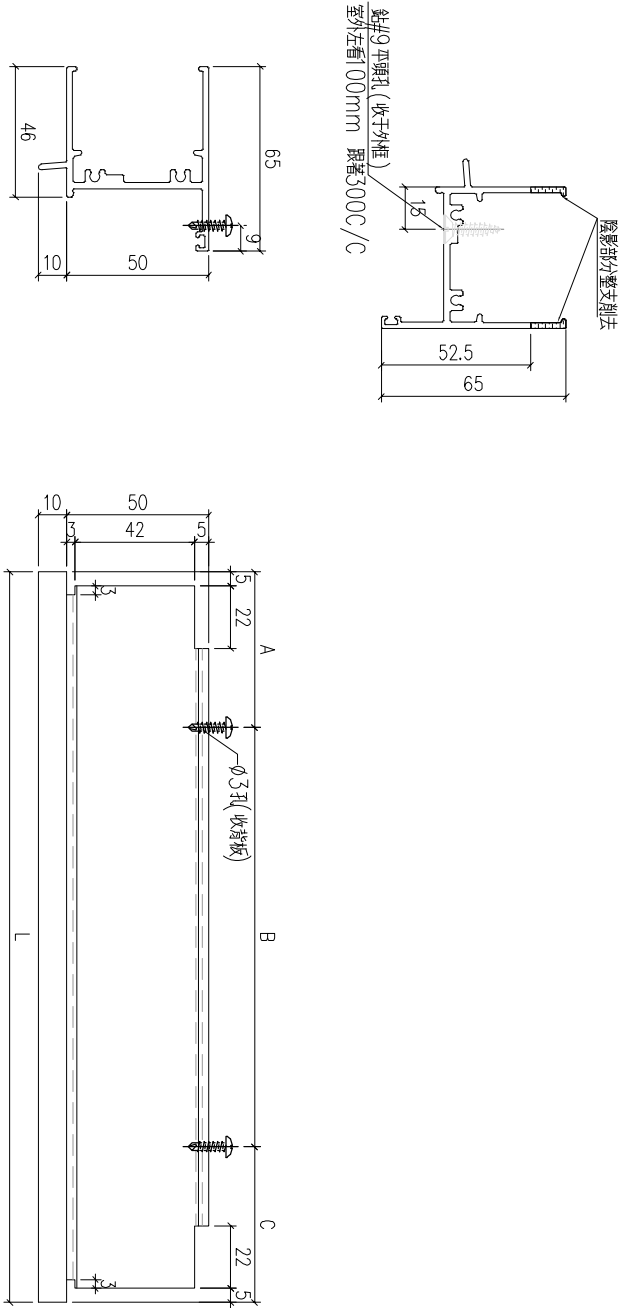

工程號	J-859	地盤	啟德站	附件
名稱	50百叶顶橫		採	
材料	X86012		地盤	
顏色	--		工廠	



美特鋁質有限公司  
MIDI Aluminium Fabricator Ltd.

類別		物料號	
制圖	LRA	2022.02.04	圖號 X86204-P1
修改	-	-	數量
日期	-	-	位置

序号	編號	L	A	B	C	數量	位置
1	X86204-P1-1	604	52	2 250	52	1	W1P-T1
2	X86204-P1-2	634	67	2 250	67	1	W6P-T1
3	X86204-P1-3	584	42	2 250	42		W9P-T1/W9AP-T1
4	X86204-P1-4	614	57	2 250	57		W12P-T1

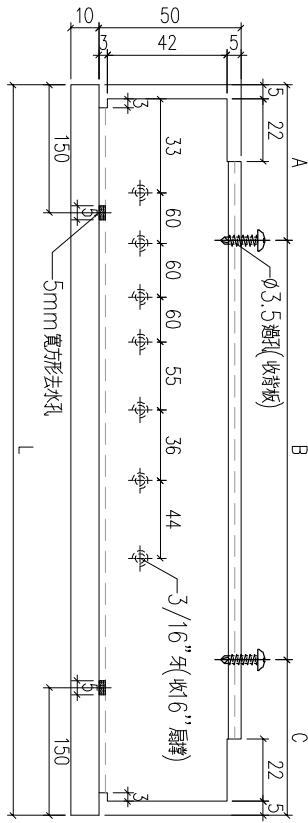
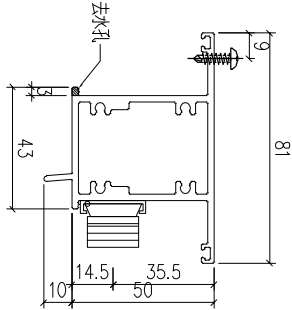

工程號	J-859	地盤	啟德站	附件
名稱	50上生下生中橫		探	
材料	X86204		地盤	
顏色	--		工廠	

 <b>美特鋁質</b> 有限公司 MIDI Aluminium Fabricator Ltd.				類別		物料號	
修改	-	-		制圖	LRA	2022.02.04	圖號 X86204-P3
日期	-	-		復核	-	-	數量
				批准			位置

序号	编号	L	A	B	C	D	E	数量	位置
1	X86204-P3-1	604	52	2	250	52	277	163.5	W2P-T9A
2	X86204-P3-2	614	57	2	250	57	287	163.5	W5P-T2
3	X86204-P3-3	644	72	2	250	72	317	163.5	W1P-T5/W2P-T5/W1P-T6/T2P-T6/T7AP-T5/T5P-T9
4	X86204-P3-4	484	42	2	200	42	242	121	W14P/T9

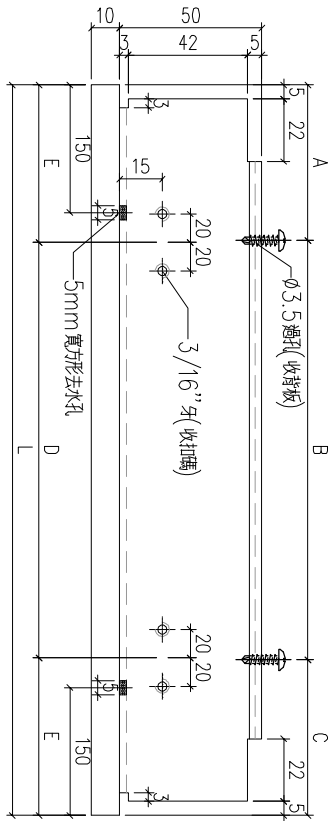
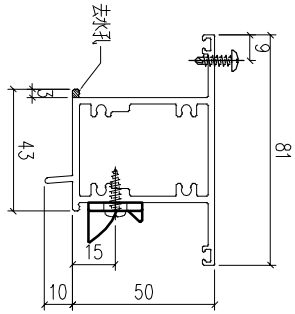

工程號	J-859	地盤	啟德站	附 件
名稱	50上生下生中橫		探	
材料	X86204		地盤	
顏色	--		工廠	

 <b>美特鋁質</b> 有限公司 MIDI Aluminium Fabricator Ltd.				類別		物料號	
修改	-	-		制圖	LRA	2022.02.04	圖號 X86213-P1
日期	-	-		復核	-	-	數量
				批准			位置

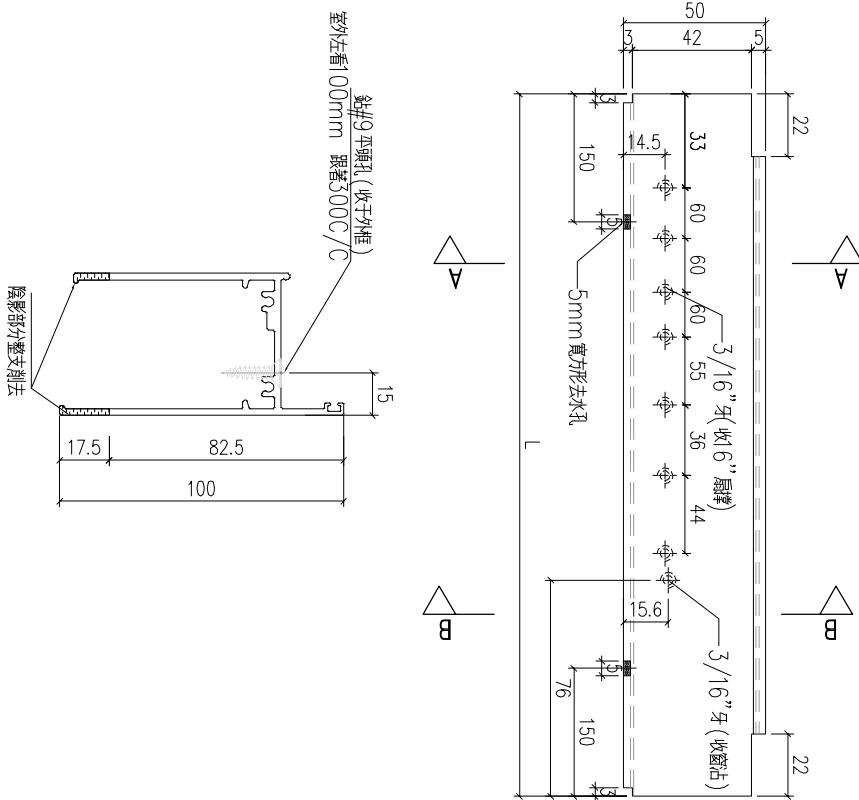
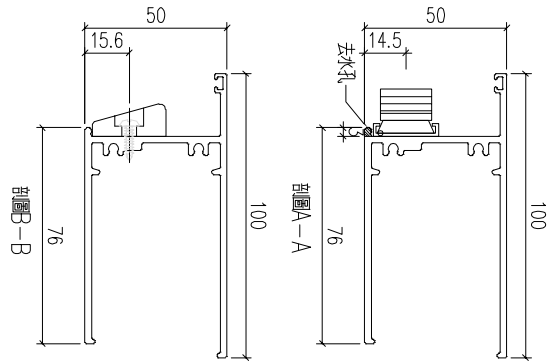

序号	编号	L	数量	位置
1	X86213-P1-1	594	1	W1P-T1
2	X86213-P1-2	574	0	W9P-T1/W9AP-T1

工程號	J-859	地盤	啟德站	附 件
名稱	50生底橫	採	用	
材料	X86213	地盤		
顏色	--	工廠		

 <b>美特鋁質</b> 有限公司 MIDI Aluminium Fabricator Ltd.				類別		物料號	
修改	-	-		制圖	LRA	2022.02.04	圖號 X86013-P1
日期	-	-		復核	-	-	數量
				批准			位置

序号	编号	L	数量	位置
1	X86013-P1-2	624	1	W6P-T1
2	X86013-P1-4	604		W12P-T1

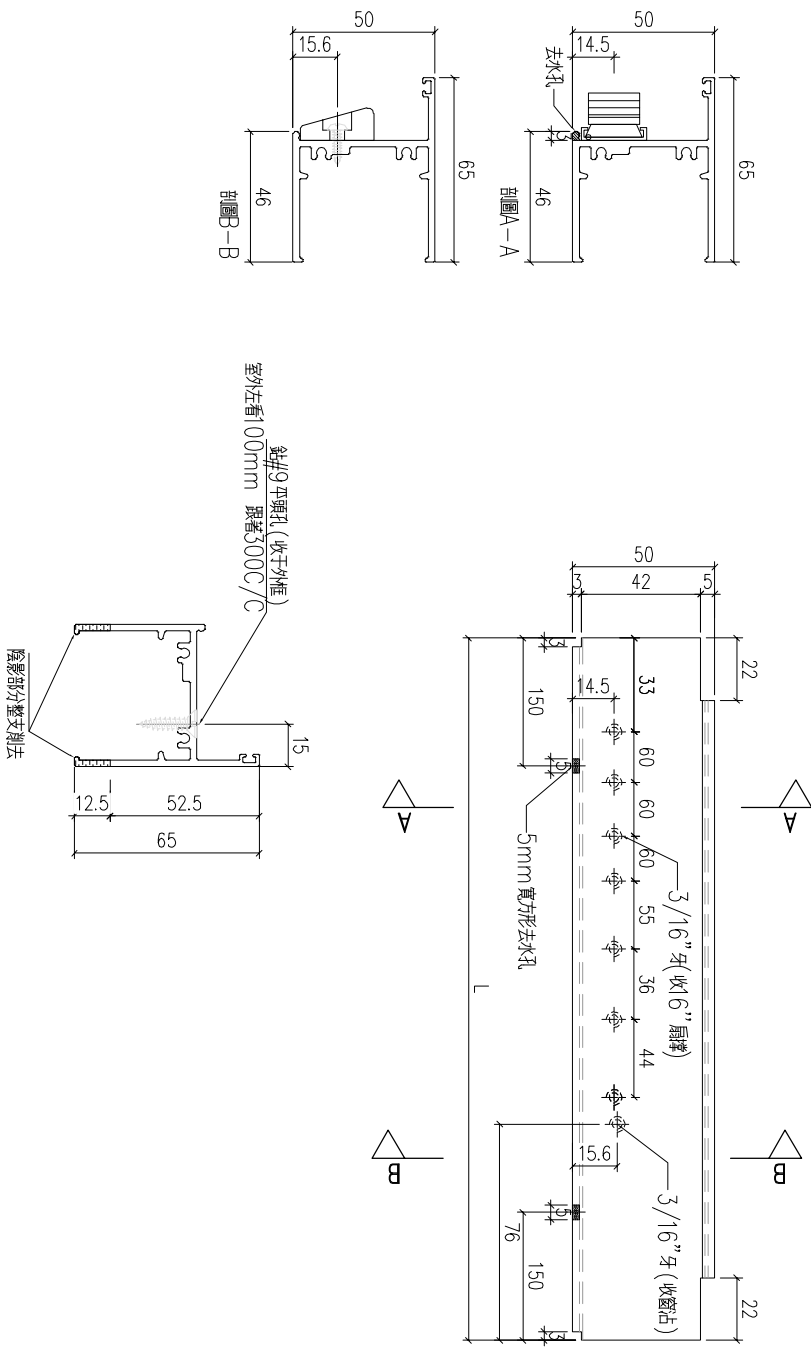

工程號	J-859	地盤	啟德站	附件
名稱	50生底橫		採	
材料	X86013		地盤	
顏色	--		工廠	





美特鋁質有限公司  
MIDI Aluminium Fabricator Ltd.

修改	-	-		
日期	-	-		

類別		物料號		圖號			
制圖		LRA		X86014-P1			
復核		-		數量			
批准		-		位置			
序號	編號	L	A	B	C	數量	位置
1	X86014-P1-1	1669	84.5	5	300	84.5	W2P-T1
2	X86014-P1-2	1064	82	3	300	82	W4P-T1
3	X86014-P1-3	1594	47	5	300	47	W5P-T1
4	X86014-P1-4	1014	57	3	300	57	W1P-T2
5	X86014-P1-5	1484	142	4	300	142	W4P-T2
6	X86014-P1-6	744	72	2	300	72	W1P-T3
7	X86014-P1-7	1444	122	4	300	122	W3P-T5/W3P-T6
8	X86014-P1-8	1014	57	3	300	57	W4P-T5
9	X86014-P1-9	1619	59.5	5	300	59.5	W8AP-T5
10	X86014-P1-10	1124	112	3	300	112	W4P-T6
11	X86014-P1-11	1324	62	4	300	62	W11P-T6
12	X86014-P1-12	764	82	2	300	82	W2P-T7
13	X86014-P1-13	1074	87	3	300	87	W1P-T8
14	X86014-P1-14	604	22	2	280	22	W1P-T9
15	X86014-P1-15	1144	122	3	300	122	W4P-T9
16	X86014-P1-16	1194	147	3	300	147	W12P-T9
17	X86014-P1-17	1664	82	5	300	82	W13P-T9
18	X86014-P1-18	714	57	2	300	57	W3P-T9A
19	X86014-P1-19	804	102	2	300	102	W4P-T9A
20	X86014-P1-20	559	129.5	1	300	129.5	W16AP-T9
21	X86014-P1-21	704	52	2	300	52	W5P-T5/W5P-T6
22	X86014-P1-22	544	122	1	300	122	W5P-T5/W5P-T6
23	X86014-P1-23	669	54.5	2	280	54.5	W1P-T7
24	X86014-P1-24	444	72	1	300	72	W1P-T7
25	X86014-P1-25	949	54.5	3	280	54.5	W10P-T9
26	X86014-P1-26	1249	64.5	4	280	64.5	W10P-T9

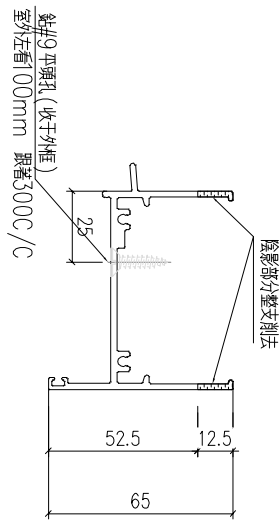
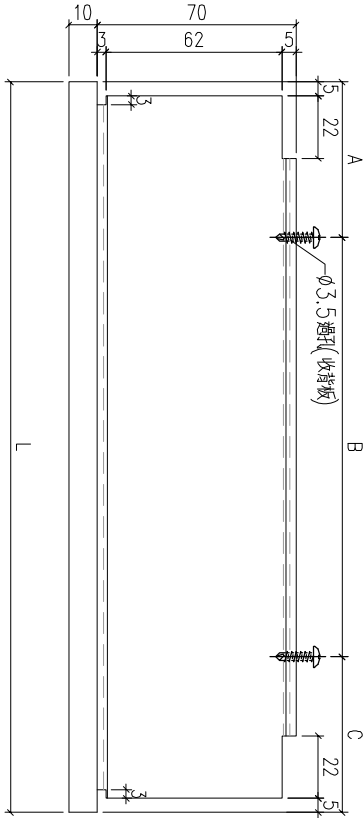
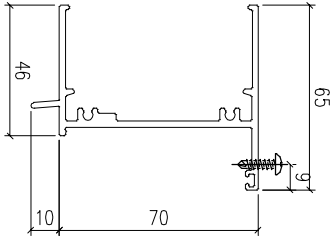

工程號	J-859	地盤	啟德站	附 件
名稱	70生頂橫	採	用	
材料	X86014	地盤		
顏色	--	工廠		

 <b>美特鋁質</b> 有限公司 MIDI Aluminium Fabricator Ltd.				類別		物料號	
				制圖	LRA	2022.02.04	圖號 X86014-P2
修改	-	-		復核	-	-	數量 1
日期	-	-		批准			位置

W8AP-T1

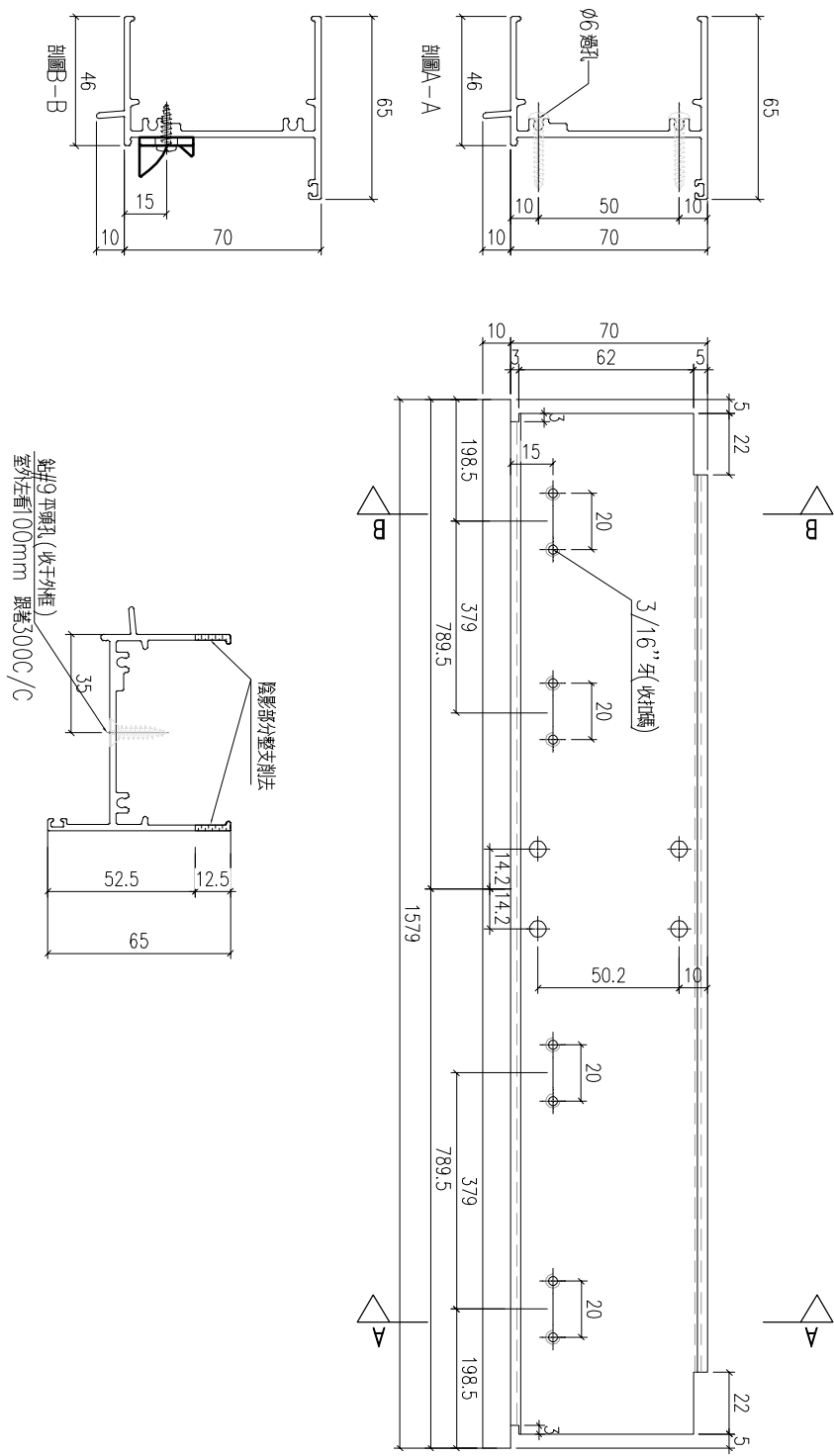

工程號	J-859	地盤	啟德站	附件
名稱	70生頂橫		探用	
材料	X86014		地盤	
顏色	--		工廠	

類別		物料號	
制圖	LRA	2022.02.04	圖號 X86205-P1
修改	-	-	數量
日期	-	-	位置
復核	-	-	
批准			

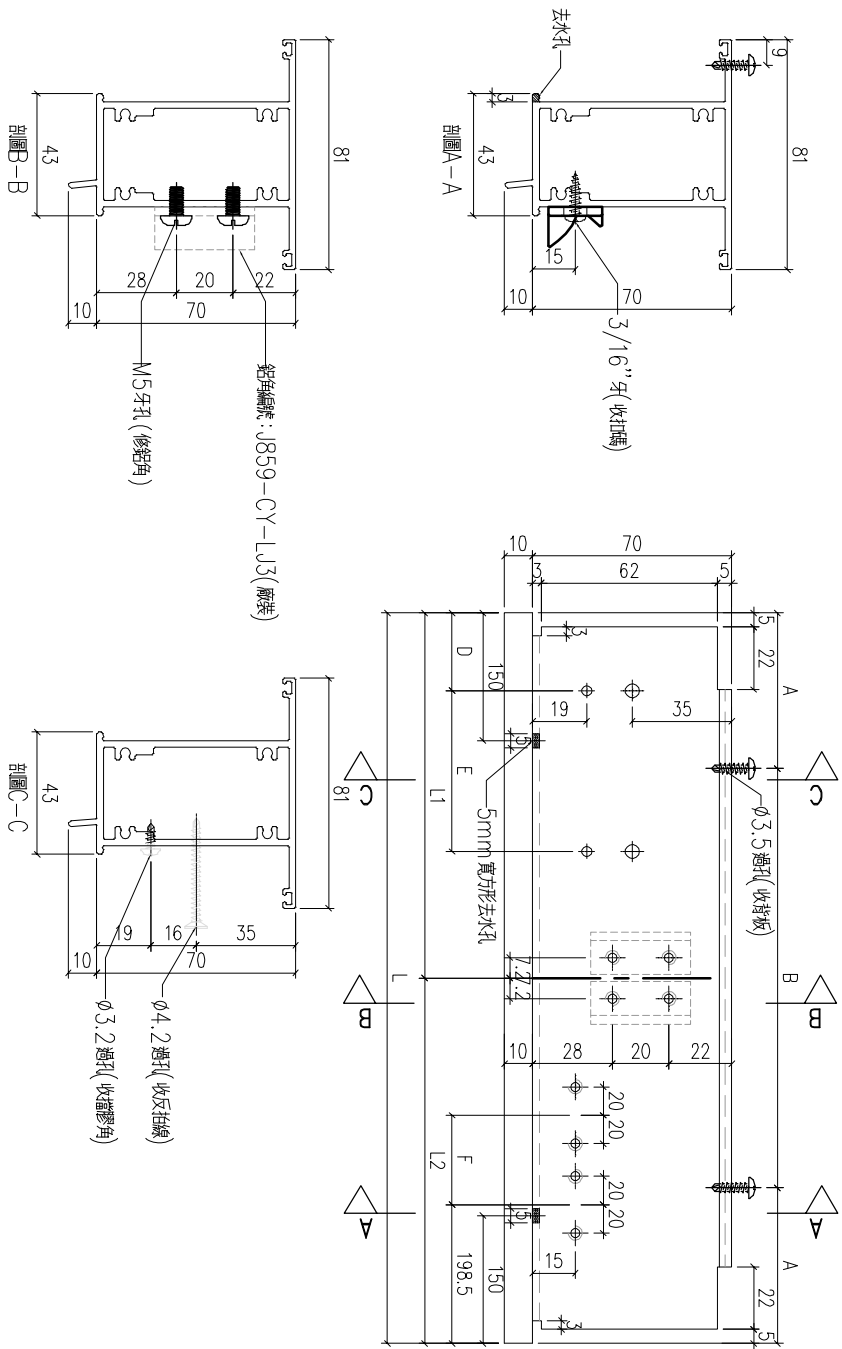

序号	编号	L	L1	L2	A	B	D	E	F	数量	位置		
1	X86205-P1-1	1669	867	802	84.5	5	300	141.2	2	300	391.5	1	W2P-T1
2	X86205-P1-2	1444	712	732	122	4	300	63.7	2	300	321.5		W3P-T6

工程號	J-859	地盤	啟德站	附 件
名稱	70上生下生中橫		探	
材料	X86205		地盤	
顏色	--		工廠	



 <b>美特鋁質</b> 有限公司 MIDI Aluminium Fabricator Ltd.				類別		物料號	
				制圖	LRA	2022.02.04	圖號 X86205-P6
修改	-	-		復核	-	-	數量 2
日期	-	-		批准			位置

W5P-T5

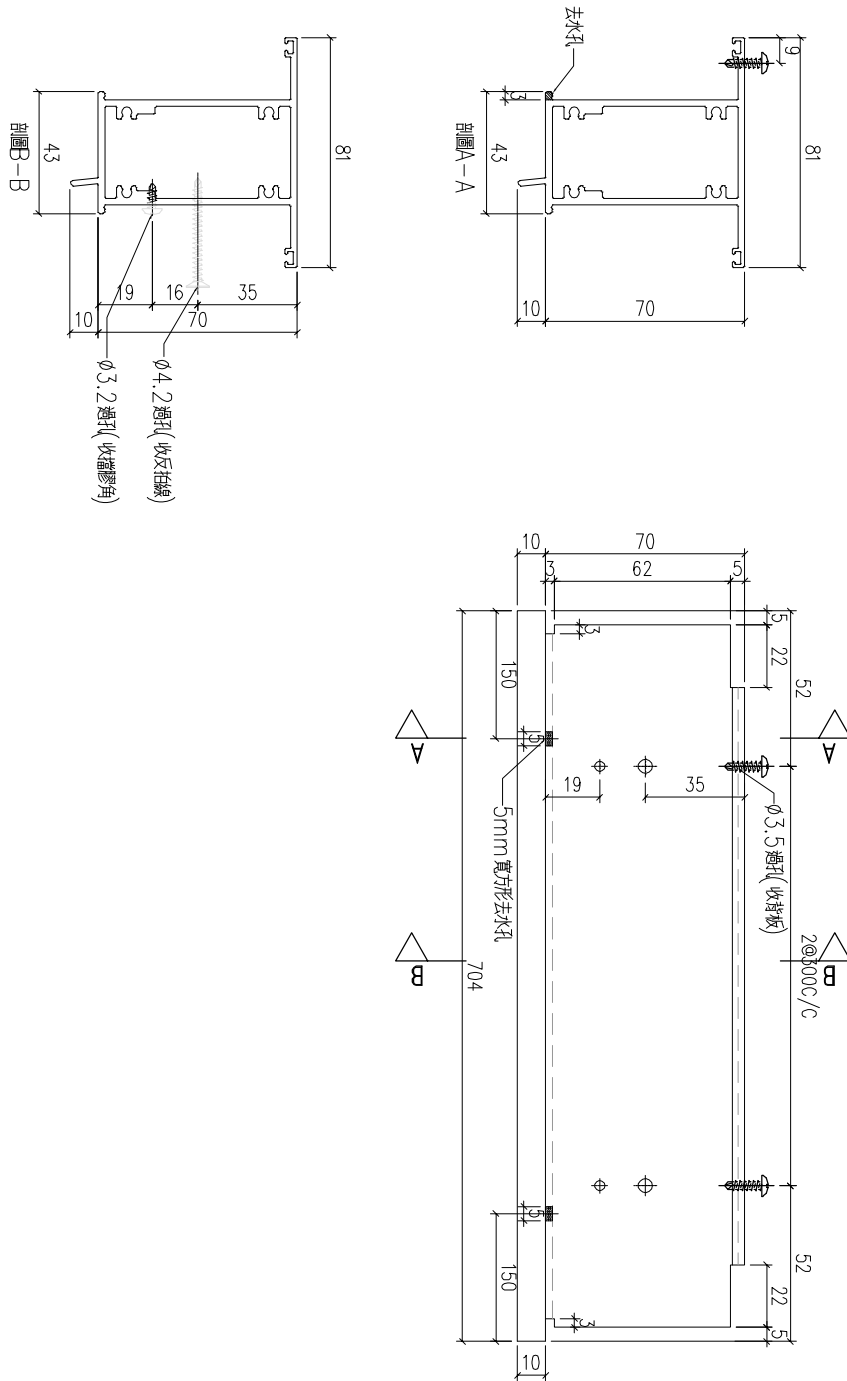

工程號	J-859	地盤	啟德站	附 件
名稱	70上生下生中橫		探	
材料	X86025		地盤	
顏色	--		工廠	

 美特鋁質有限公司 MIDI Aluminium Fabricator Ltd.				類別		物料號	
修改	-	-		制圖	LRA	2022.02.04	圖號 X86205-P7
日期	-	-		復核	-	-	數量 2
				批准			位置

WSP-T5

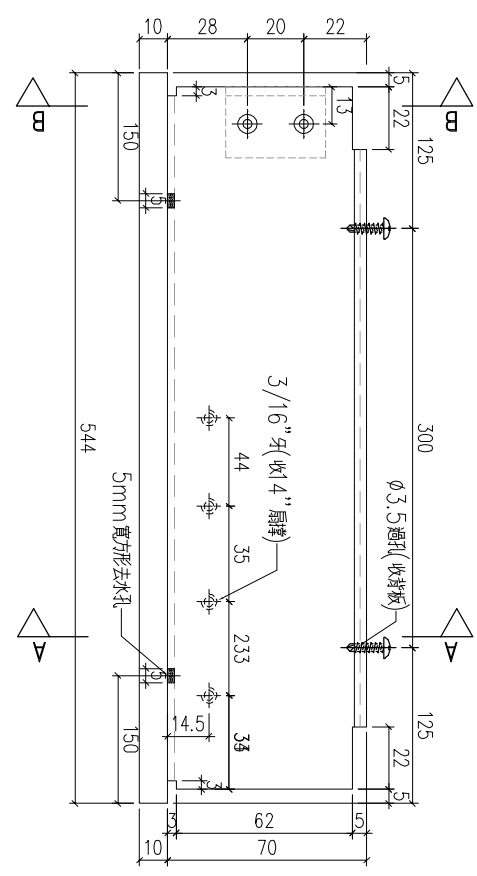
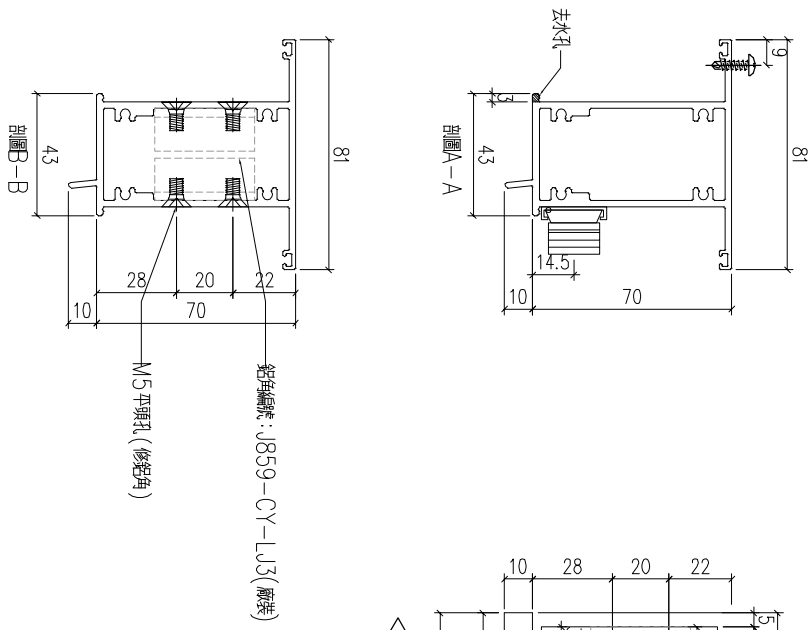

工程號	J-859	地盤	啟德站	附 件
名稱	70上生下生中橫		探	
材料	X86205		地盤	
顏色	--		工廠	

類別		物料號	
制圖	LRA	2022.02.04	圖號 X86022-P1
修改	-	-	數量
日期	-	-	位置
復核	-	-	
批准			

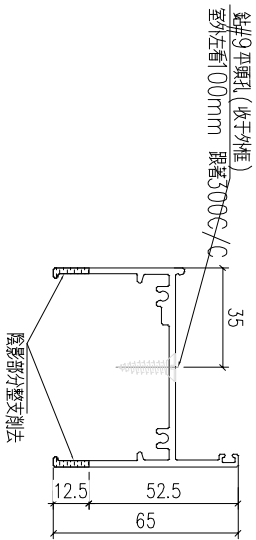
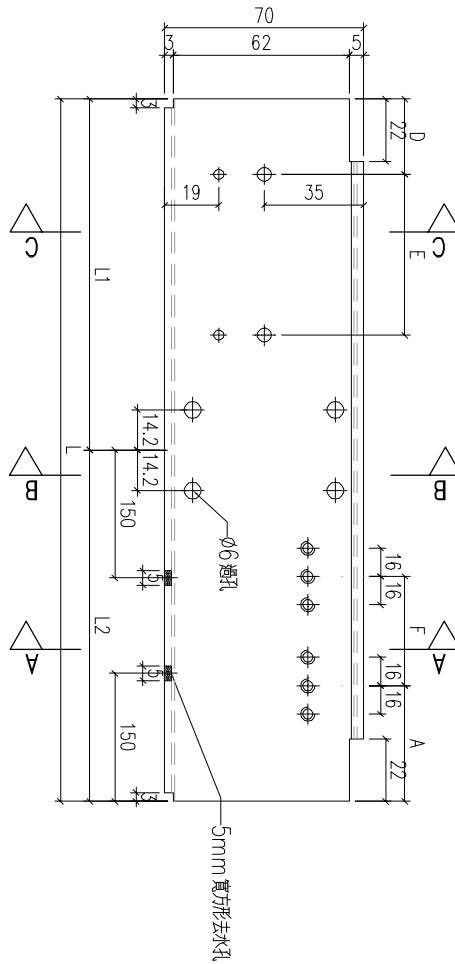
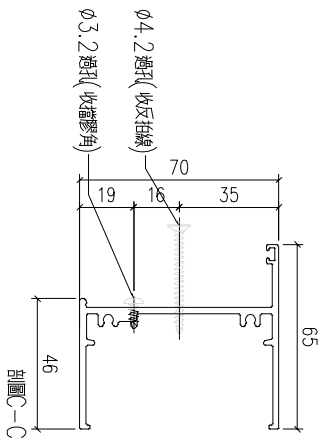
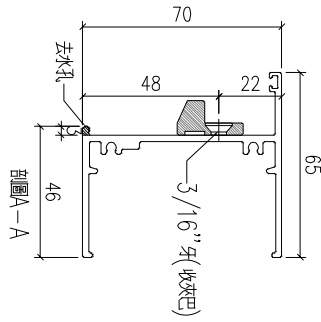
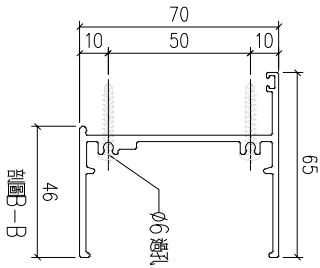

序号	编号	L	L1	L2	A	B	D	E	F	数量	位置	
1	X86022-P1-1	1659	862	797	193.5		136.25	2	300	391	1	W2P-T1
2	X86022-P1-2	1434	707	727	193.5		58.75	2	300	321.5		W3P-T6

工程號	J-859	地盤	啟德站	附件
名稱	70生底橫		探	
材料	X86022		地盤	
顏色	--		工廠	

類別		物料號	
制圖	LRA	2022.02.04	圖號 X86022-P4
修改	-	-	數量
日期	-	-	位置
復核	-	-	
批准			

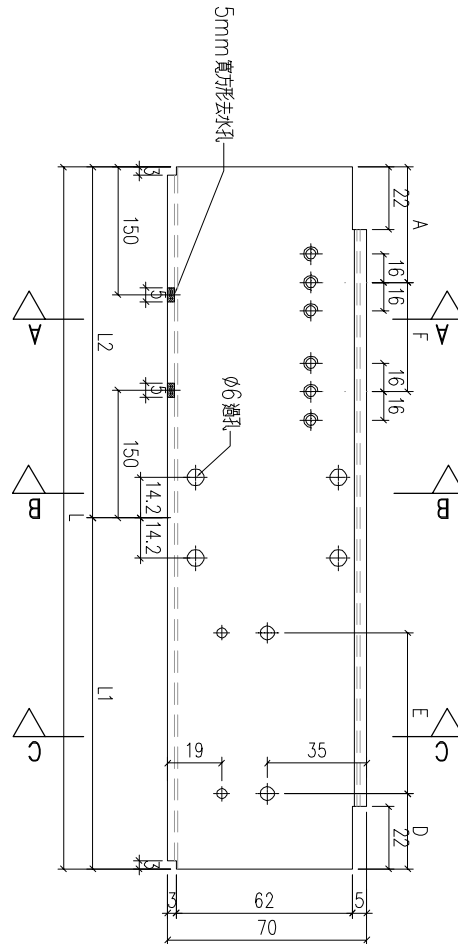
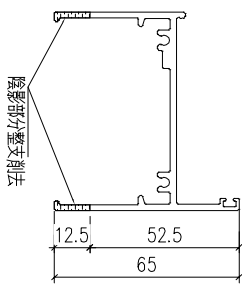
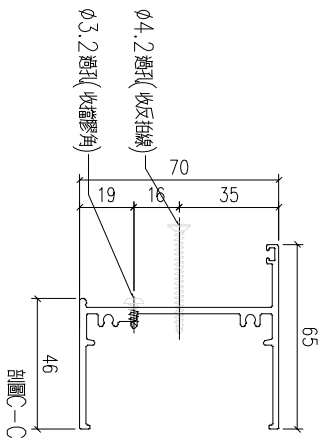
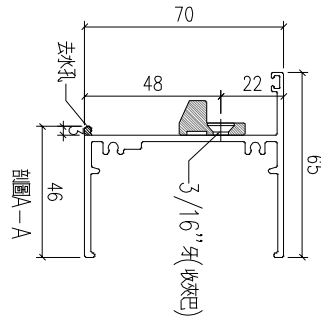
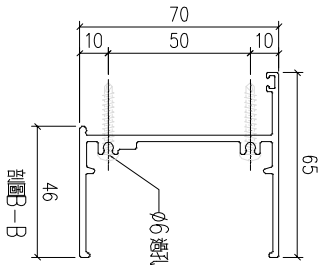

序号	编号	L	L1	L2	A	B	D	E	F	数量	位置
1	X86022-P4-1	1004	327	677	193.5		43.75	1	250	271.5	W1P-T2
2	X86022-P4-2	1434	707	727	193.5		58.75	2	300	321.5	W3P-T5
3	X86022-P4-3	1114	407	707	193.5		58.75	1	300	301.5	W4P-T6
4	X86022-P4-4	1239	627	612	146		68.75	2	250	301.5	W10P-T9

工程號	J-859	地盤	啟德站	附件
名稱	70生底橫	採	用	
材料	X86022	地盤		
顏色	--	工廠		

 <b>美特鋁質有限公司</b> MIDI Aluminium Fabricator Ltd.				類別		物料號	
修改	-	-		制圖	LRA	2022.02.04	圖號 X86022-P5
日期	-	-		復核	-	-	數量
				批准			位置

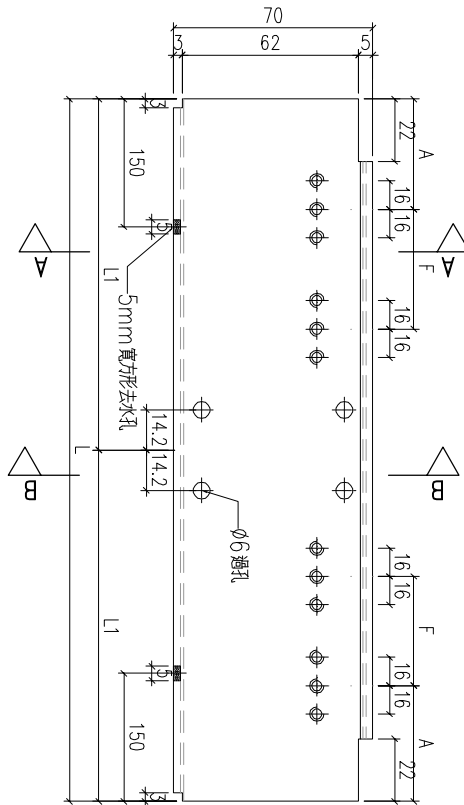
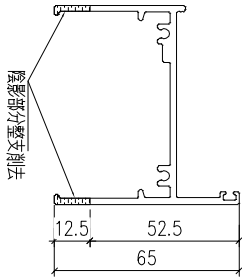
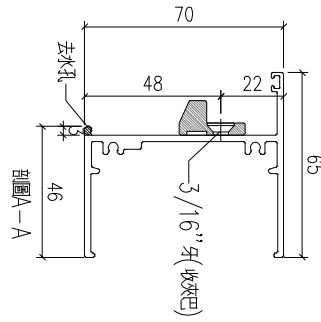
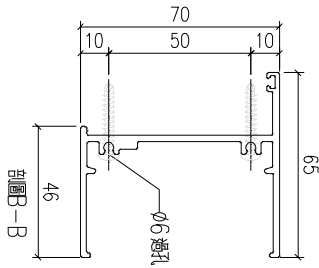

序号	编号	L	L1	L2	A	B	D	E	F	数量	位置
1	X86022-P5-1	1569	784.5	784.5	193.5				379	1	W8AP-T1
2	X86022-P5-2	1609	804.5	804.5	193.5				399		W8AP-T5
3	X86022-P5-3	1654	407	1247	193.5				421.5		W13P-T9

工程號	J-859	地盤	啟德站	附件
名稱	70生底橫		探	
材料	X86022		地盤	
顏色	--		工廠	

 <b>美特鋁質</b> 有限公司 MIDI Aluminium Fabricator Ltd.				類別		物料號	
修改	-	-		制圖	LRA	2022.02.04	圖號 X86212-P3
日期	-	-		復核	-	-	數量 -
				批准			位置

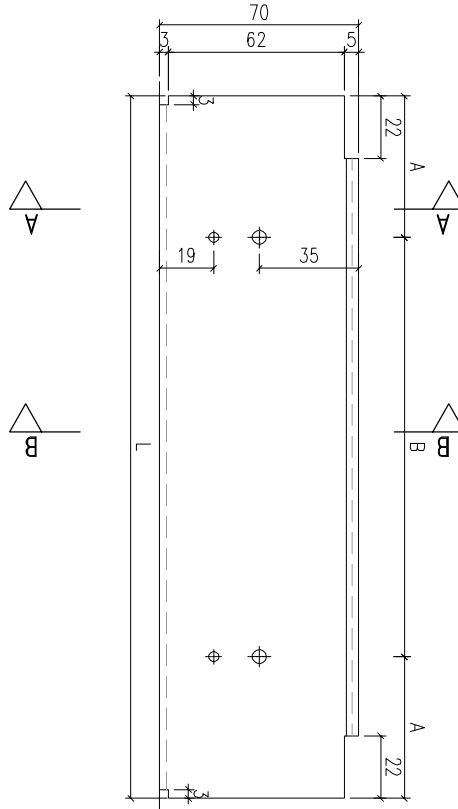
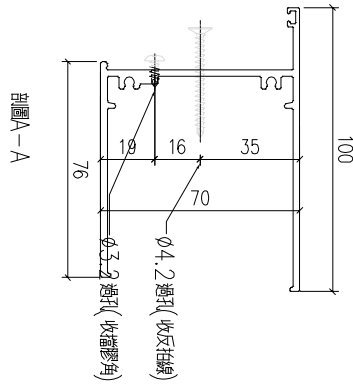
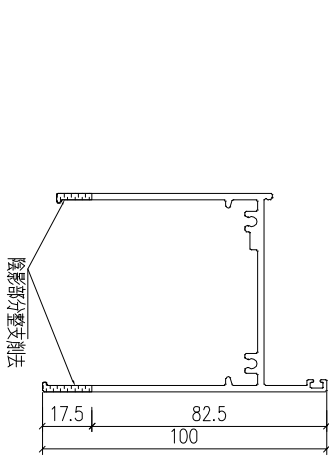

序号	编号	L	L1	L2	A	B	D	E	F	数量	位置
1	X86212-P3-1	694			47	300				2	W5P-15/W5P-16
2	X86212-P3-2	534			117	300				2	W5P-15/W5P-16
3											
4											

工程號	J-859	地盤	啟德站	附 件
名稱	70上生下生中橫		採	
材料	X86212		地盤	
顏色	--		工廠	

 美特鋁質有限公司 MIDI Aluminium Fabricator Ltd.				類別		物料號	
				制圖	LRA	2022.02.04	圖號 X86262-P1
修改	-	-		復核	-	-	數量 2
日期	-	-		批准			位置

W5P-T5

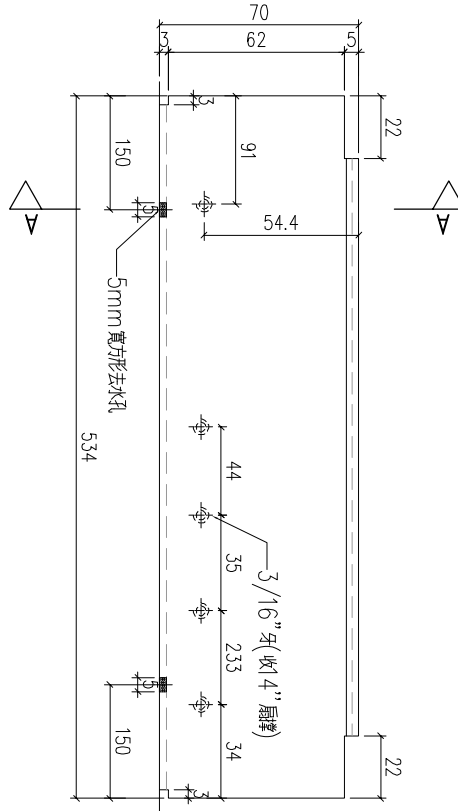
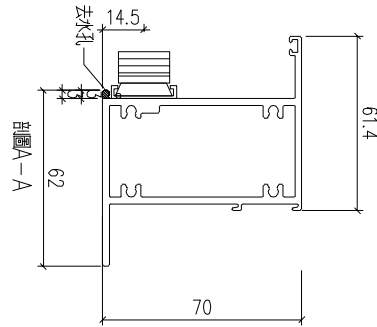
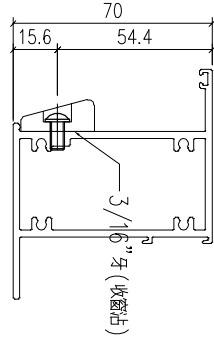

工程號	J-859	地盤	啟德站	附 件
名稱	70上生下梗中橫		探	
材料	X86262		地盤	
顏色	--		工廠	

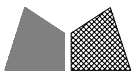

美特鋁質有限公司  
MIDI Aluminium Fabricator Ltd.

類別		物料號	
制圖	LRA	2022.02.04	圖號 X86263-P1
修改	-	-	數量
日期	-	-	位置
復核	-	-	
批准			

序号	编号	L	D	E	F	数量	位置
1	X86263-P1-1	809.5	104.75	2	300	2	W2P-T1
2	X86263-P1-2	304.5	12.25	1	280		W4P-T1
3	X86263-P1-3	834.5	117.25	2	300		W5P-T1
4	X86263-P1-4	274.5	12.25	1	250		W1P-T2
5	X86263-P1-5	754.5	77.25	2	300		W4P-T2
6	X86263-P1-6	654.5	27.25	2	300	4	W3P-T5/W3P-T6
7	X86263-P1-7	354.5	27.25	1	300		W4P-T6
8	X86263-P1-8	594.5	17.25	2	280		W11P-T6
9	X86263-P1-9	499.5	99.75	1	300		W1P-T8
10	X86263-P1-10	424.5	62.25	1	300		W4P-T9
11	X86263-P1-11	574.5	37.25	2	250		W10P-T9
12	X86263-P1-12	474.5	87.25	1	300		W12P-T9
13	X86263-P1-13	780	90	2	300		W15P-T9
14	X86263-P1-14	631	15.5	2	300	4	W5P-T5/W5P-T6
15	X86263-P1-15	471	85.5	1	300	4	W5P-T5/W5P-T6

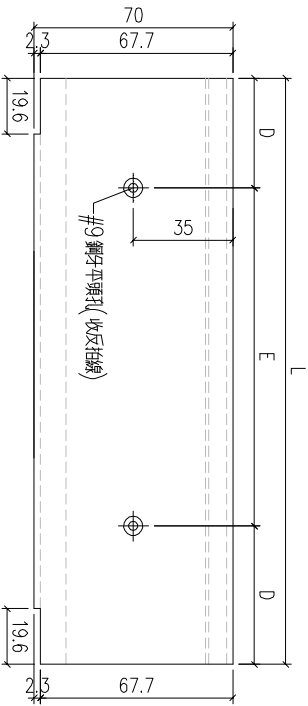
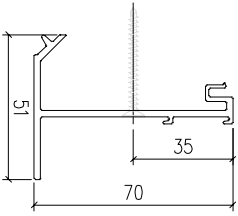

工程號	J-859	地盤	啟德站	附 件
名稱	橫反拍線		探	
材料	X86263		地盤	
顏色	--		工廠	

 <b>美特鋁質</b> 有限公司 MIDI Aluminium Fabricator Ltd.				類別		物料號	
				制圖	LRA	2022.02.04	圖號 X86263-P2
修改	-	-		復核	-	-	數量
日期	-	-		批准			位置

序号	编号	L	D	E		数量	位置
1	X86263-P2-1	1242.5	21.25	4	300	1	W2P-T1
2							W4P-T1
3							W5P-T1
4							W1P-T2
5						2	W3P-T5/W3P-T6
6							W4P-T6
7							W1P-T8
8							W4P-T9
9							W10P-T9
10							W12P-T9
11							W15P-T9
12	X86263-P2-2	1212.5	46.25	4	280		W4P-T2
13	X86263-P2-3	1412.5	106.25	4	300		W11P-T6
14	X86263-P2-4	2012.5	106.25	6	300	4	W5P-T5/W5P-T6
15							

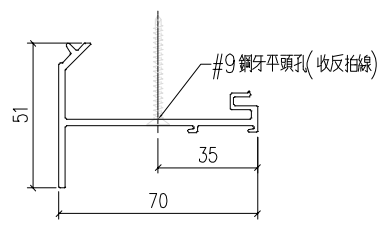
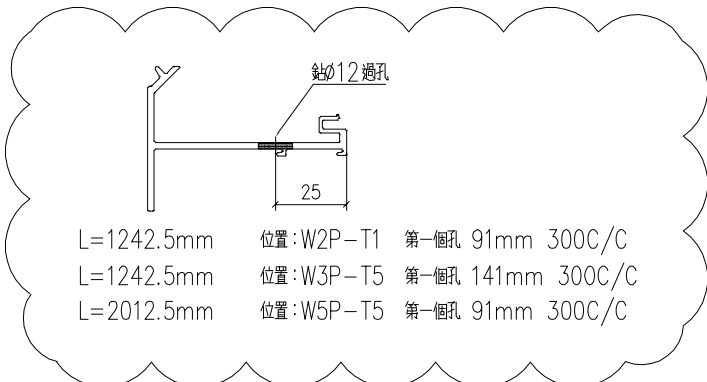
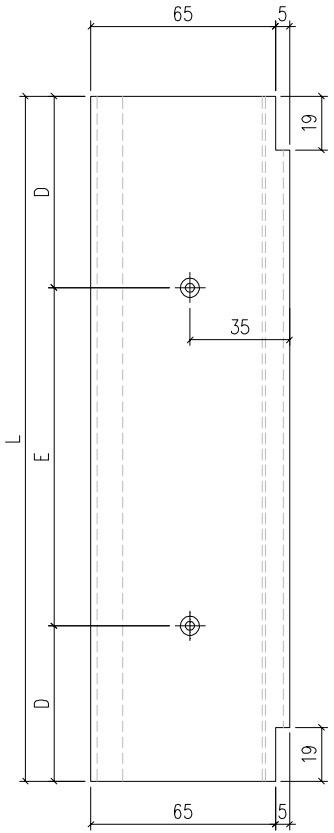

工程號	J-859	地盤	啟德站	探用附件
名稱	反拍線		地盤	
材料	X86019		工廠	
顏色	--			

 <b>美特鋁質</b> 有限公司 MIDI Aluminium Fabricator Ltd.				類別		物料號	
				制圖	LRA	2022.02.04	圖號 X86263-P3
修改	-	-		復核	-	-	數量 2
日期	-	-		批准			位置

W5P-T5

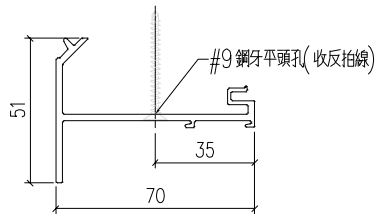
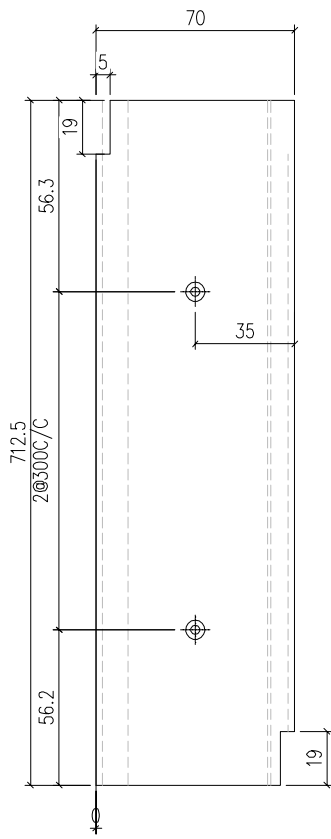

工程號	J-859	地盤	啟德站	探用附件
名稱	反拍線		地盤	
材料	X86019		工廠	
顏色	--			

 美特鋁質 有限公司 MIDI Aluminium Fabricator Ltd.				類別		物料號	
				制圖	LRA	2022.02.04	圖號 X86263-P4
修改	-	-		復核	-	-	數量 2
日期	-	-		批准			位置

W5P-T5

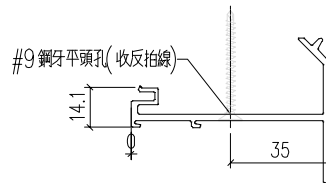
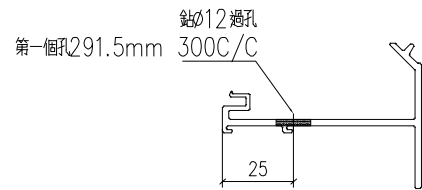
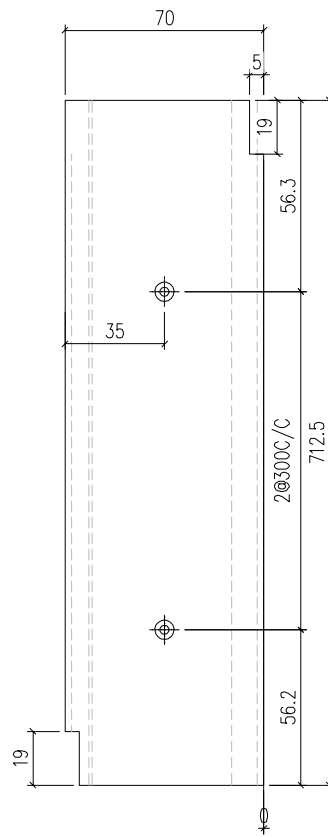

工程號	J-859	地盤	啟德站	探 用 附 件
名稱	反拍線			
材料	X86019			
顏色	--			



美特鋁質有限公司  
MIDI Aluminium Fabricator Ltd.

類別		物料號	
制圖	LRA	2022.02.04	圖號 FPX-LJ1
修改	-	-	數量 -
日期	-	-	位置
	復核	-	
	批准		

序號	編號	L	D	E	F	數量	位置
1	LG-P1-1	804.5	102.25	2	300	2	W2P-T1
2	LG-P1-2	299.5	9.75	1	280		W4P-T1
3	LG-P1-3	829.5	114.75	2	300		W5P-T1
4	LG-P1-4	269.5	9.75	1	250		W1P-T2
5	LG-P1-5	749.5	74.75	2	300		W4P-T2
6	LG-P1-6	649.5	24.75	2	300	4	W3P-T5/W3P-T6
7	LG-P1-7	349.5	24.75	1	300		W4P-T6
8	LG-P1-8	589.5	14.75	2	280		W11P-T6
9	LG-P1-9	494.5	97.25	1	300		W1P-T8
10	LG-P1-10	419.5	59.75	1	300		W4P-T9
11	LG-P1-11	569.5	34.75	2	250		W10P-T9
12	LG-P1-12	469.5	84.75	1	300		W12P-T9
13	LG-P1-13	775	87.5	2	300		W15P-T9
14	LG-P1-14	626	13	2	300	4	W5P-T5/W5P-T6
15	LG-P1-15	466	83	1	300	4	W5P-T5/W5P-T6
16						1	W2P-T1
17							W4P-T1
18							W5P-T1
19							W1P-T2
20						2	W3P-T5/W3P-T6
21	LG-P2-1	1237.5	18.75	4	300		W4P-T6
22							W1P-T8
23							W4P-T9
24							W10P-T9
25							W12P-T9
26							W15P-T9
27	LG-P2-2	1207.5	43.75	4	280		W4P-T2
28	LG-P2-3	1407.5	103.75	4	300		W11P-T6
29	LG-P2-4	2007.5	103.75	6	300	4	W5P-T5/W5P-T6
30	LG-P2-5	707.5	53.75	2	300	4	W5P-T5/W5P-T6

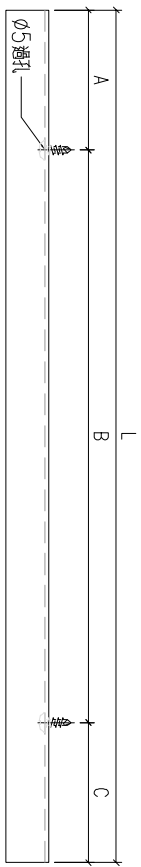
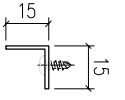

工程號	J-859	地盤	啟德站	附 件
名稱	反拍線擋膠鋁角		採	
材料	—		地盤	
顏色	--		工廠	

 <b>美特鋁質</b> 有限公司 MIDI Aluminium Fabricator Ltd.				類別		物料號	
				制圖	LRA	2022.02.04	圖號 J859-X86211-P01
修改	-	-		復核	-	-	數量
日期	-	-		批准			位置

位置	數量
W1P/T1	1

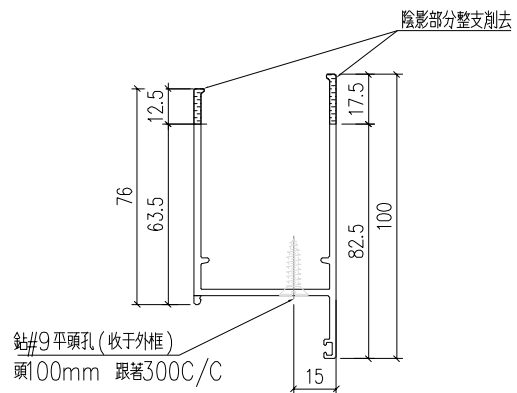
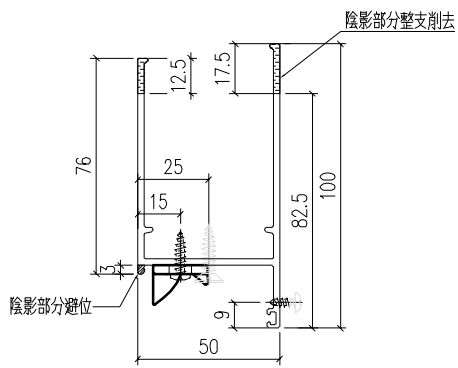
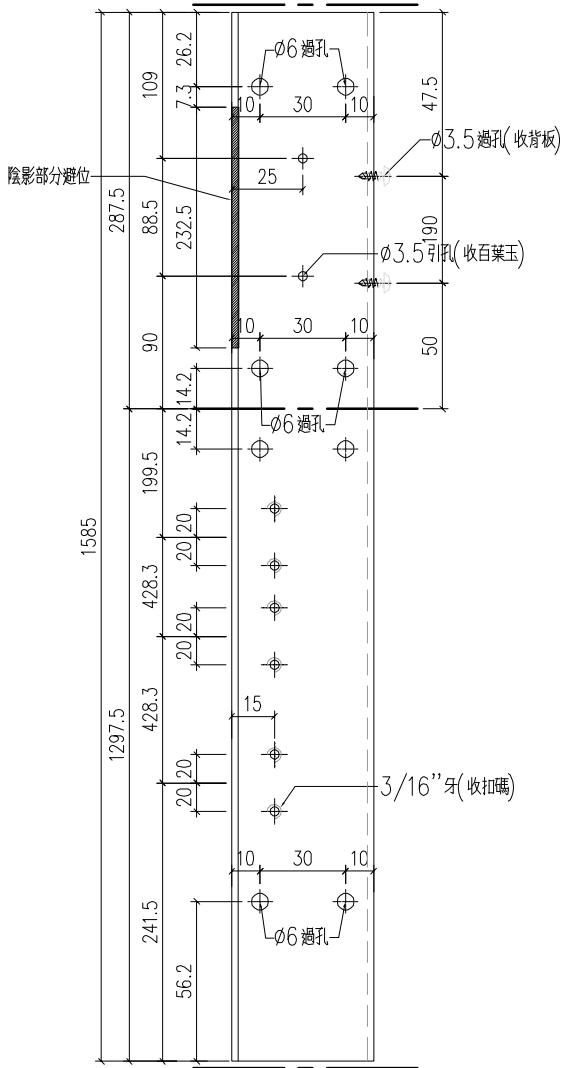

工程號	J-859	地盤	啟德站	探 用 附 件
名稱	50生邊企		地盤	
材料	X86211		工廠	
顏色	--			

 <b>美特鋁質</b> 有限公司 MIDI Aluminium Fabricator Ltd.				類別		物料號	
				制圖	LRA	2022.02.04	圖號 J859-X86211-P02
修改	-	-		復核	-	-	數量
日期	-	-		批准			位置

位置	數量
W1P/T1	1

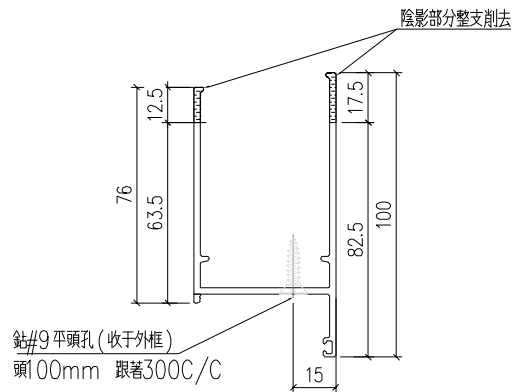
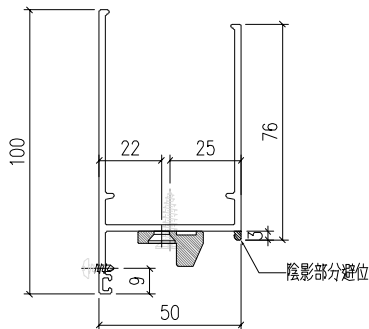
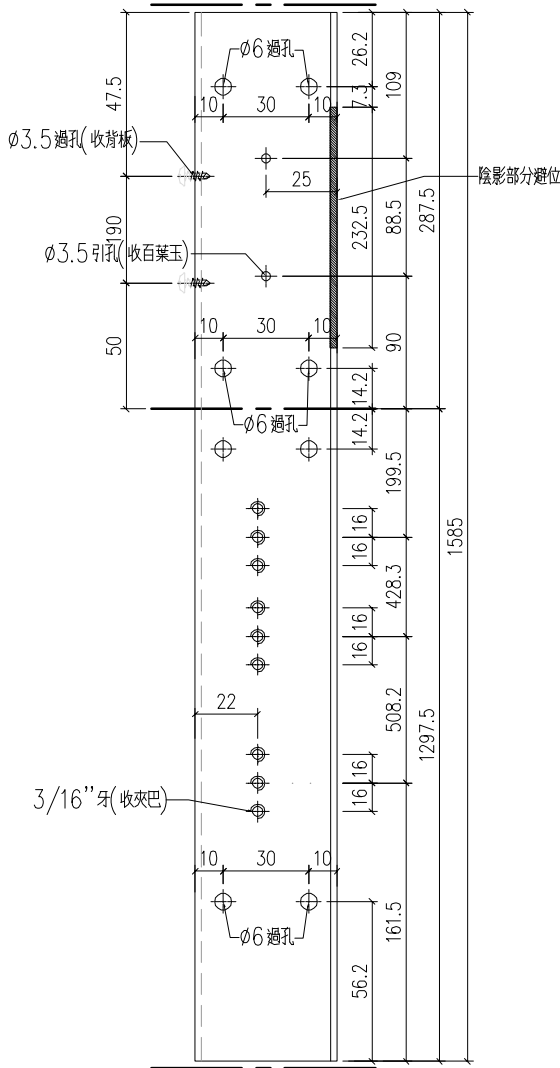

工程號	J-859	地盤	啟德站	探 用 附 件
名稱	50生邊企		地盤	
材料	X86211		工廠	
顏色	--			

 <b>美特鋁質</b> 有限公司 MIDI Aluminium Fabricator Ltd.				類別		物料號	
修改	-	-		制圖	LRA	2022.02.04	圖號 J859-X86211-P03
日期	-	-		復核	-	-	數量
				批准			位置

位置	數量
W6P/T1	1

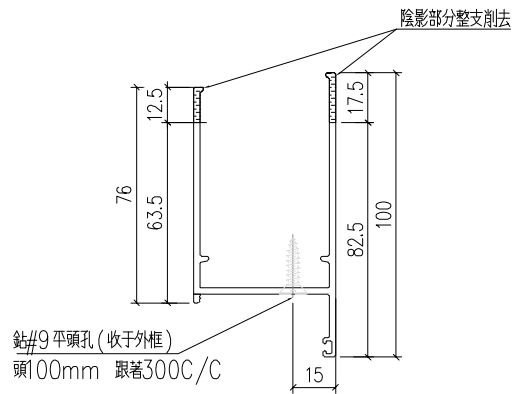
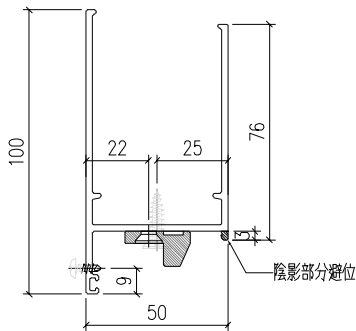
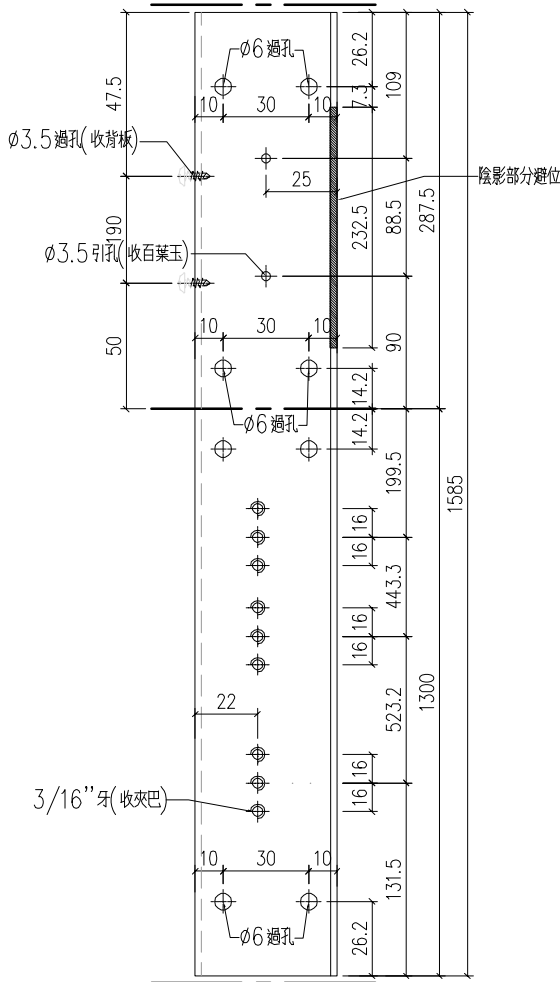

工程號	J-859	地盤	啟德站	探 用 附 件
名稱	50生邊企		地盤	
材料	X86211		工廠	
顏色	--			

 <b>美特鋁質</b> 有限公司 MIDI Aluminium Fabricator Ltd.				類別		物料號	
修改	-	-		制圖	LRA	2022.02.04	圖號 J859-X86010-P01
日期	-	-		復核	-	-	數量
				批准			位置

位置	數量
W6P/T1	1

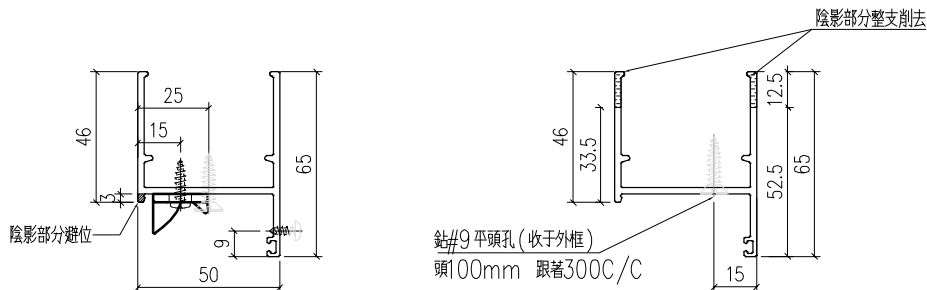
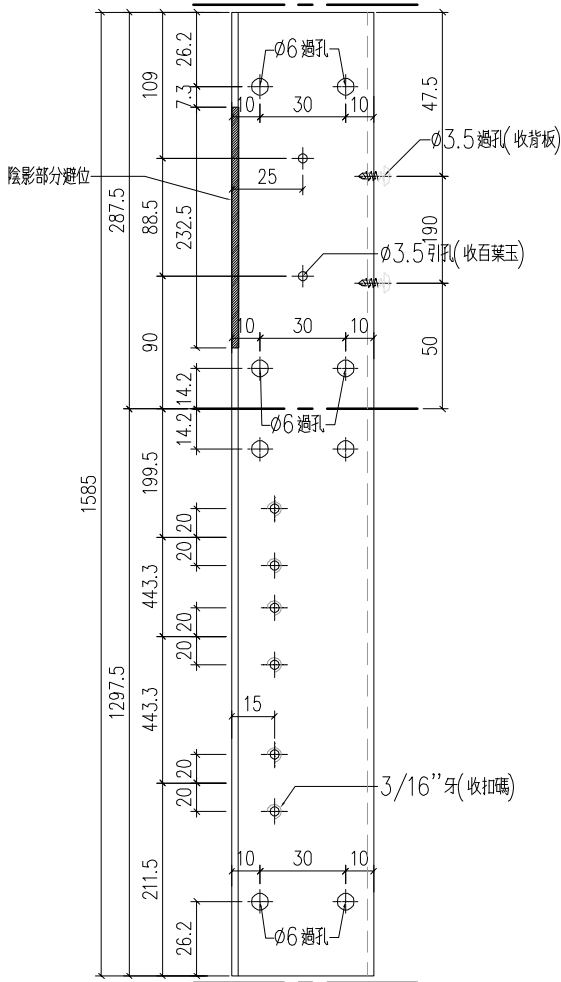

工程號	J-859	地盤	啟德站	探用附件
名稱	50生邊企		地盤	
材料	X86010		工廠	
顏色	--			



 <b>美特鋁質</b> 有限公司 MIDI Aluminium Fabricator Ltd.				類別		物料號	
修改	-	-		制圖	LRA	2022.02.04	圖號 J859-X86010-P06
日期	-	-		復核	-	-	數量
				批准			位置

位置	數量
W1P/T5	1

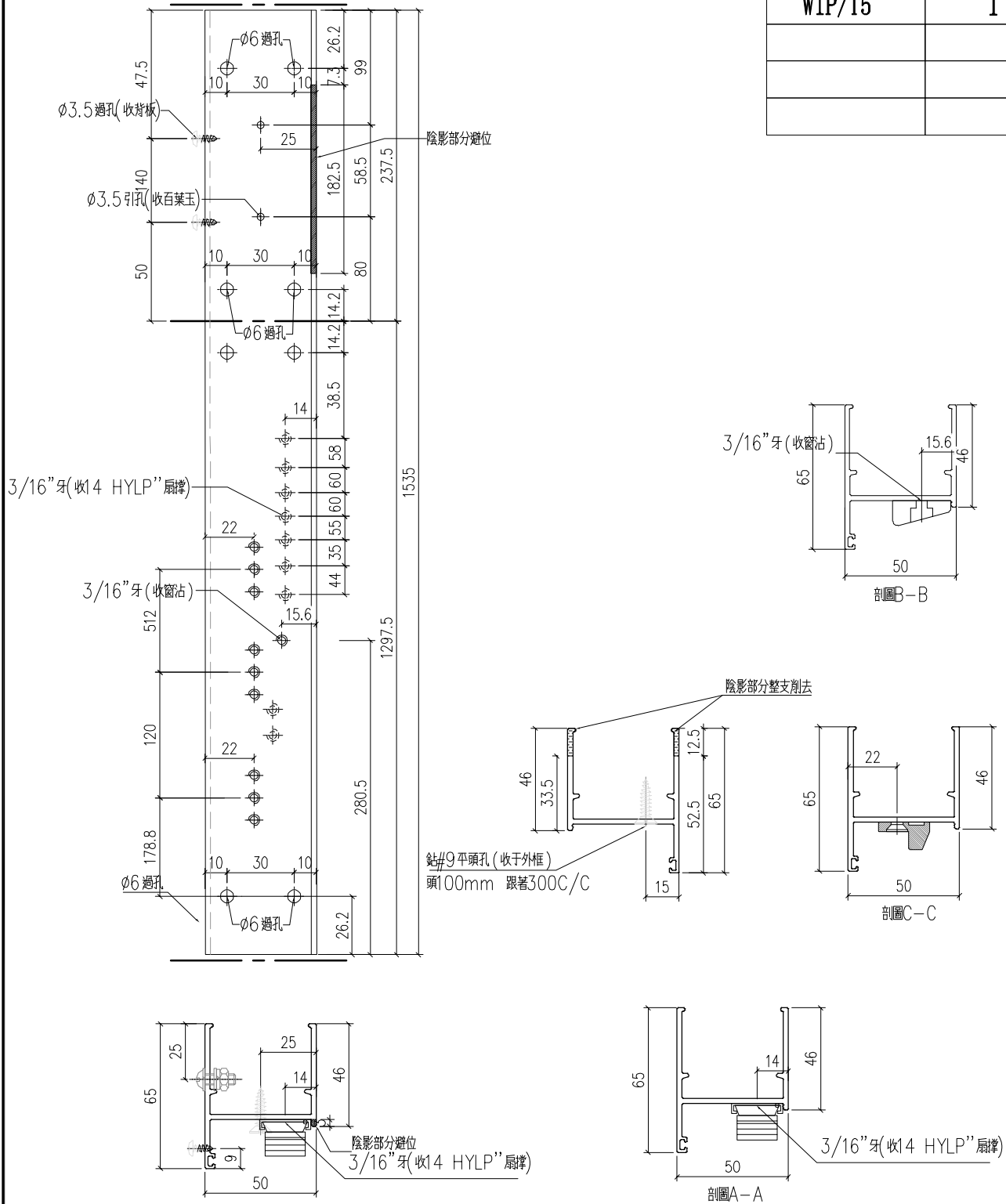

工程號	J-859	地盤	啟德站	探 用 附 件
名稱	50生邊企		地盤	
材料	X86010		工廠	
顏色	--			

 <b>美特鋁質</b> 有限公司 MIDI Aluminium Fabricator Ltd.				類別		物料號	
修改	-	-		制圖	LRA	2022.02.04	圖號 X86003-P01
日期	-	-		復核	-	-	數量
				批准			位置

位置	數量
W2P/T1	1

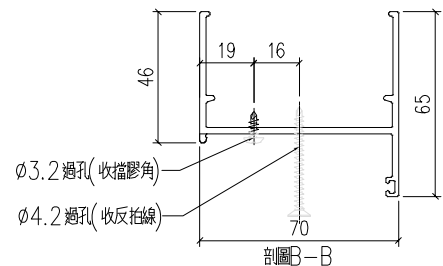
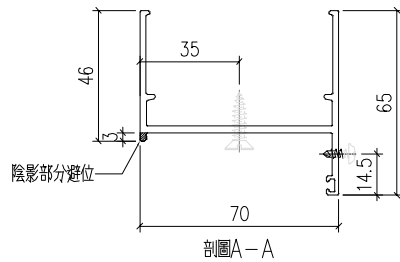
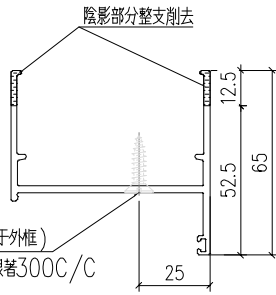
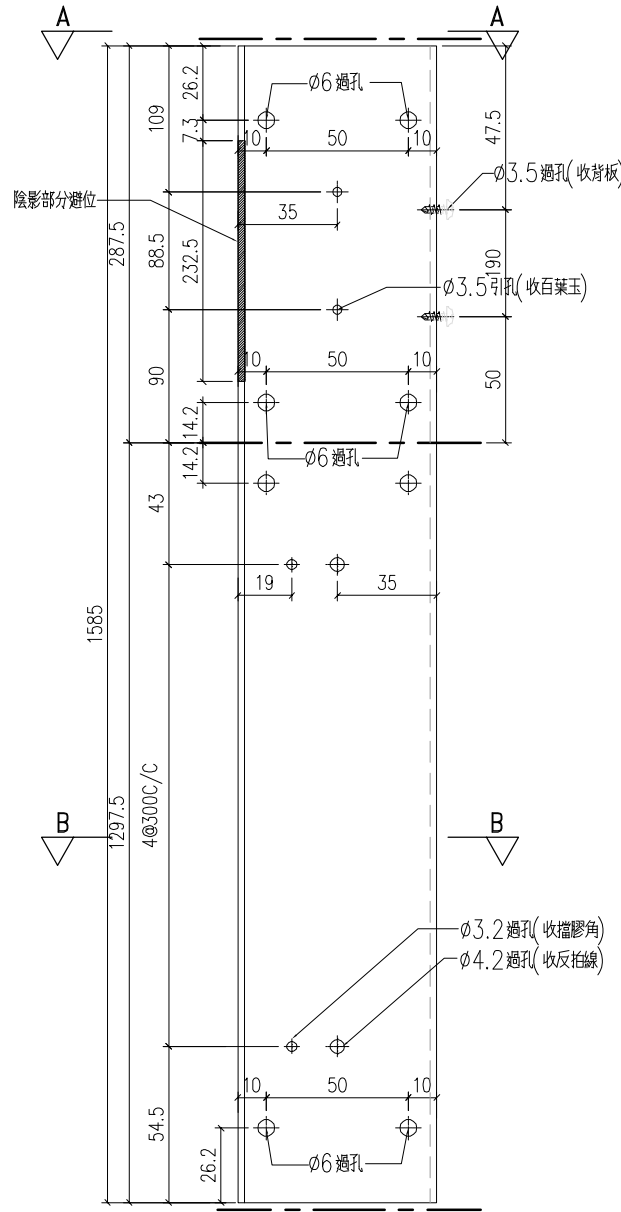

工程號	J-859	地盤	啟德站	探 用 附 件
名稱	70生邊企		地盤	
材料	X86003		工廠	
顏色	--			

 <b>美特鋁質</b> 有限公司 MIDI Aluminium Fabricator Ltd.				類別		物料號	
				制圖	LRA	2022.02.04	圖號 X86003-P15
修改	-	-		復核	-	-	數量
日期	-	-		批准			位置

位置	數量
W8AP/T1	1

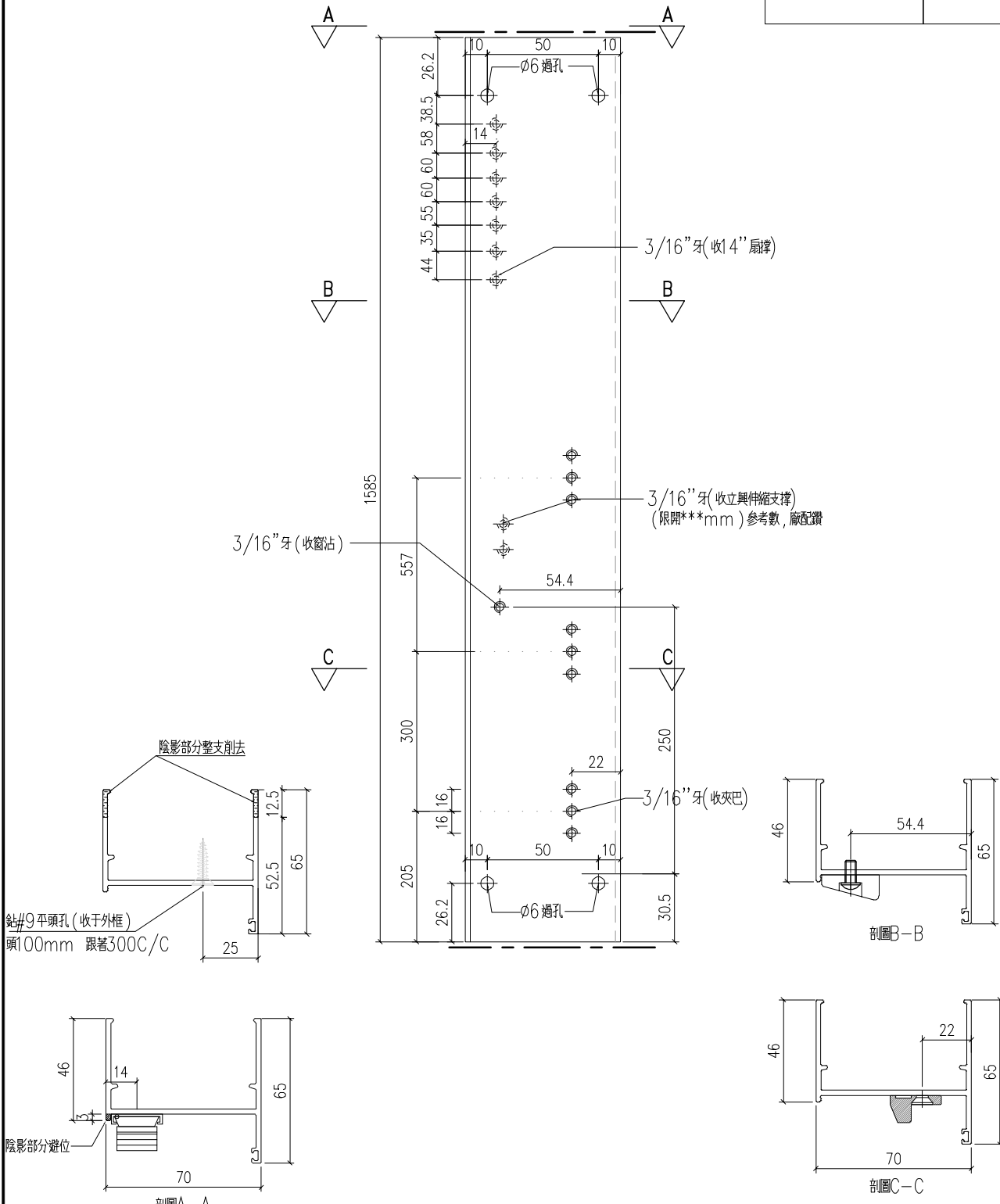

工程號	J-859	地盤	啟德站	附件
名稱	70生邊企		探用	
材料	X86003		地盤	
顏色	--		工廠	

 <b>美特鋁質</b> 有限公司 MIDI Aluminium Fabricator Ltd.				類別		物料號	
修改	-	-		制圖	LRA	2022.02.04	圖號 X86003-P16
日期	-	-		復核	-	-	數量
				批准			位置

位置	數量
W8AP/T1	1

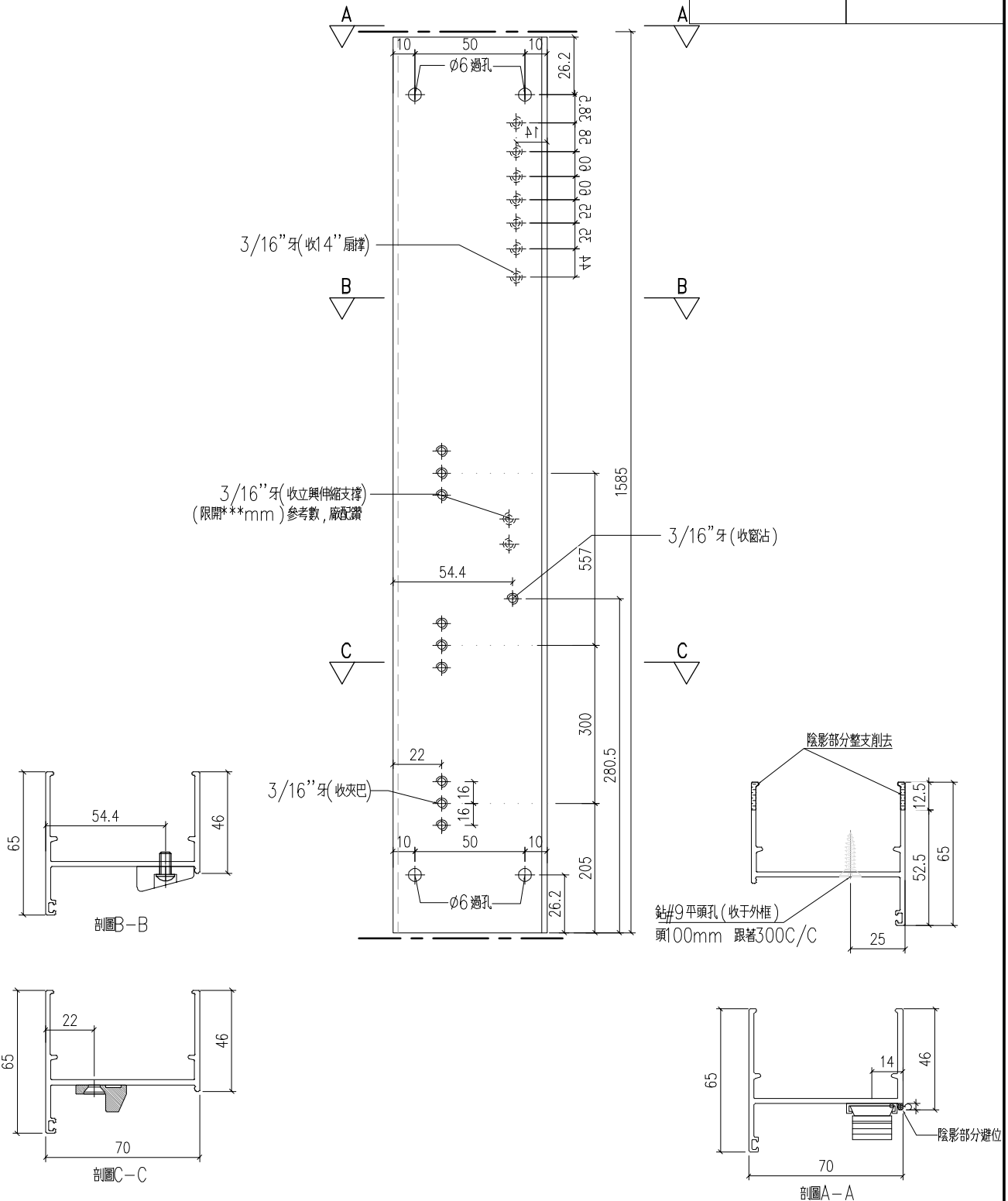

工程號	J-859	地盤	啟德站	附件
名稱	70生邊企		採	
材料	X86003		地盤	
顏色	--		工廠	



 <b>美特鋁質</b> 有限公司 MIDI Aluminium Fabricator Ltd.				類別		物料號	
修改	-	-		制圖	LRA	2022.02.04	圖號 X86003-P07
日期	-	-		復核	-	-	數量
				批准			位置

位置	數量
W3P/T5	2

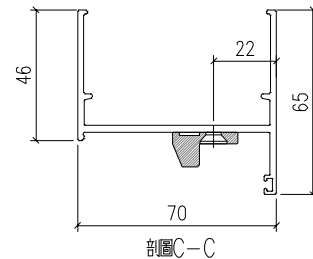
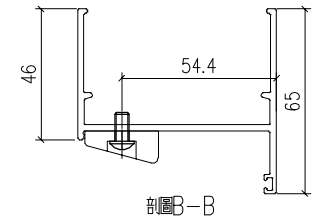
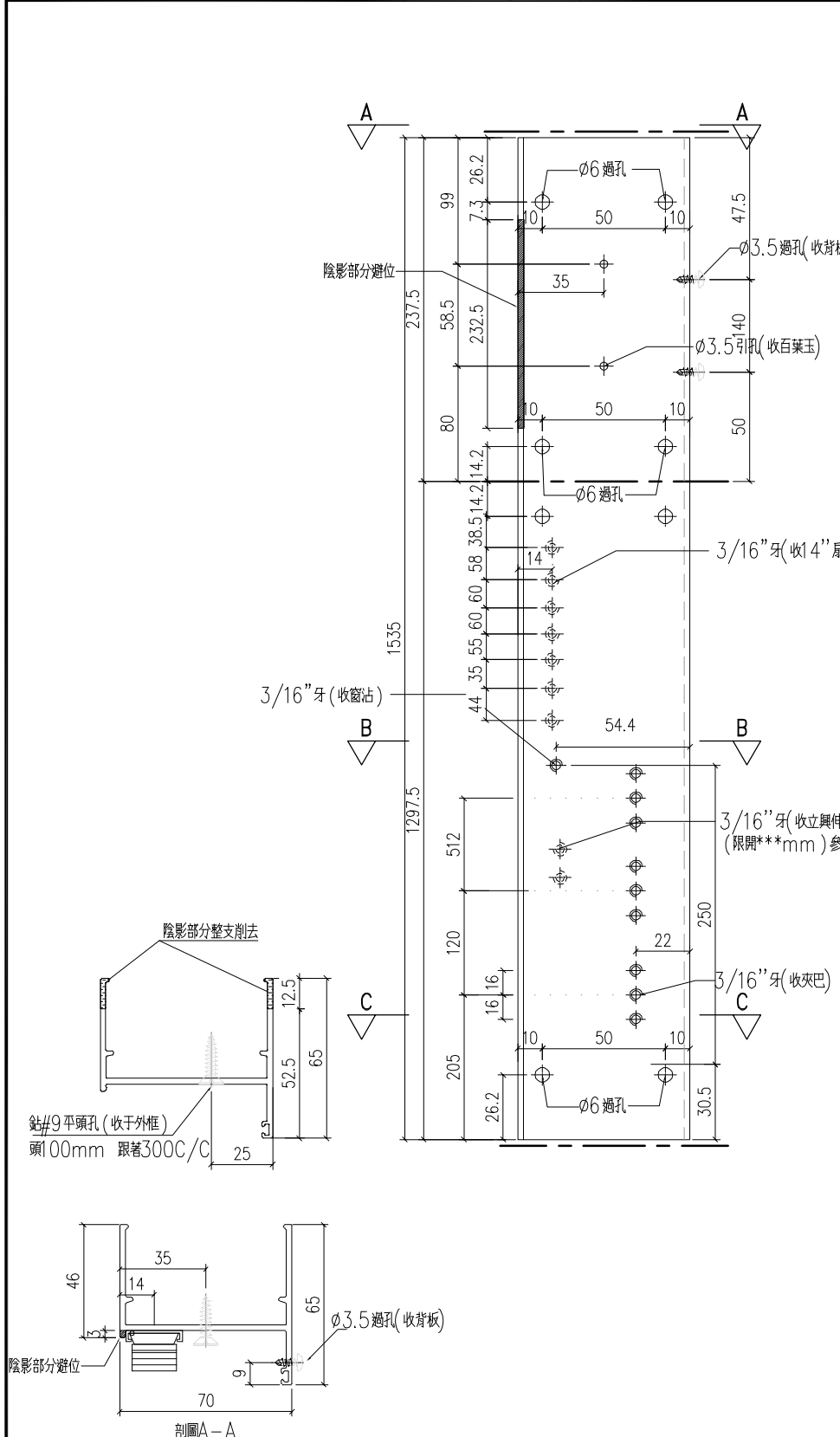

工程號	J-859	地盤	啟德站	探用附件
名稱	70生邊企			
材料	X86003		地盤	
顏色	--		工廠	

 <b>美特鋁質</b> 有限公司 MIDI Aluminium Fabricator Ltd.				類別		物料號	
修改	-	-		制圖	LRA	2022.02.04	圖號 X86210-P01
日期	-	-		復核	-	-	數量
				批准			位置

位置	數量
W2P/T1	1

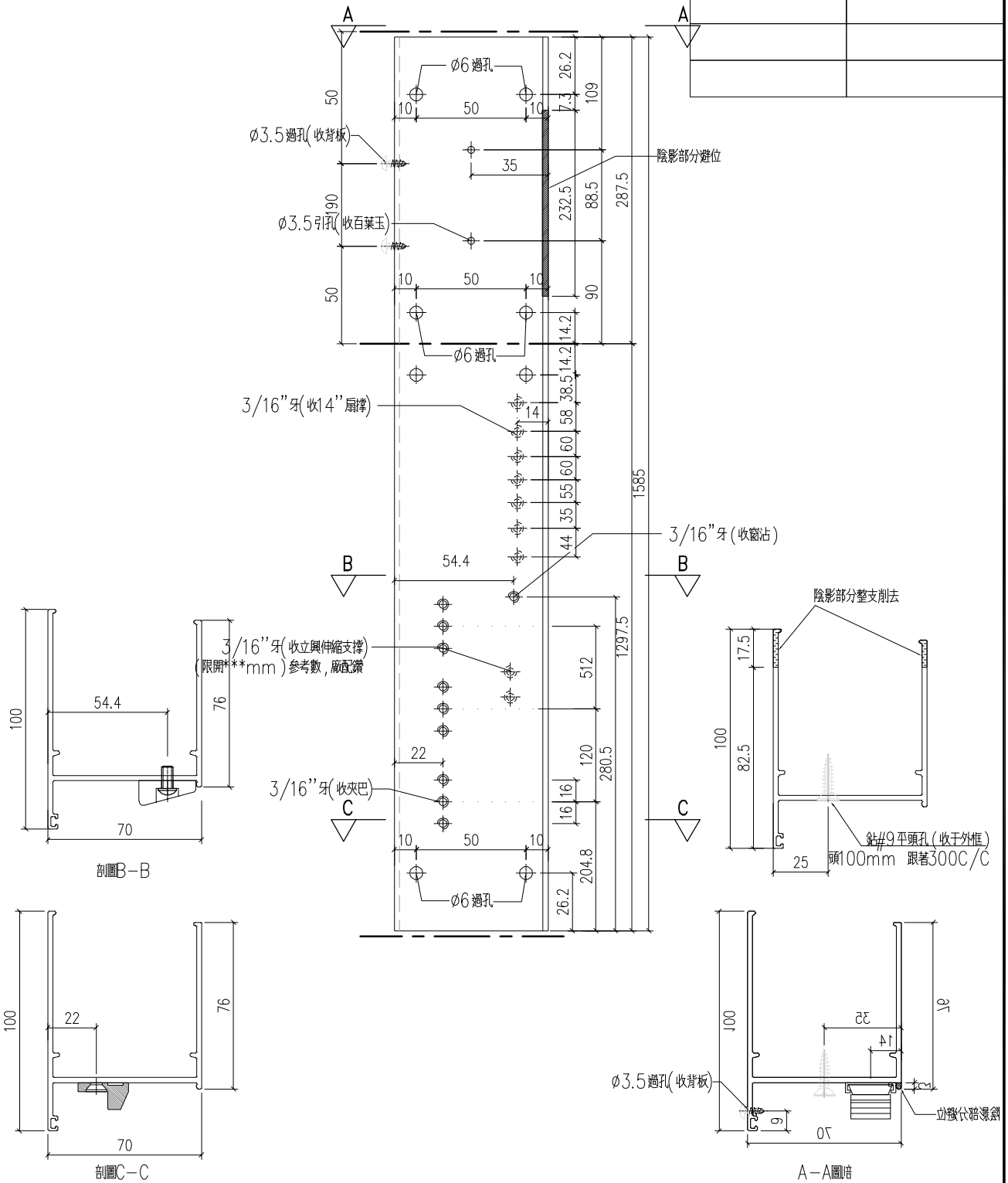

工程號	J-859	地盤	啟德站	探 用 附 件
名稱	70生邊企		地盤	
材料	X86210		工廠	
顏色	--			



 <b>美特鋁質</b> 有限公司 MIDI Aluminium Fabricator Ltd.				類別		物料號	
修改	-	-		制圖	LRA	2022.02.04	圖號 X86210-P14
日期	-	-		復核	-	-	數量
				批准			位置

位置	數量
W5P/T5	2

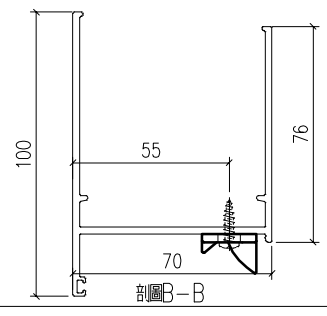
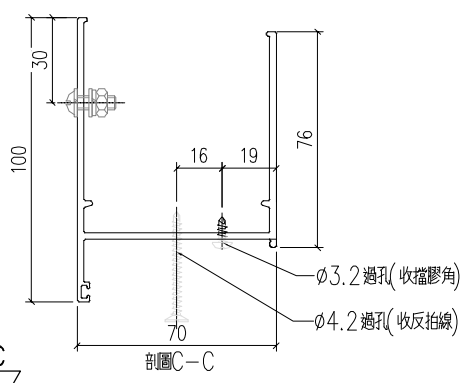
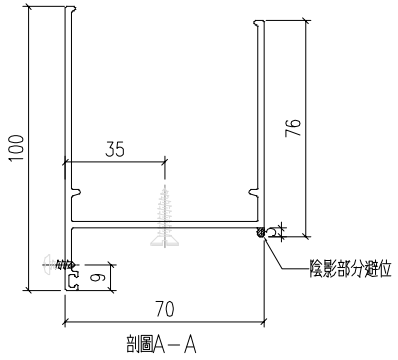
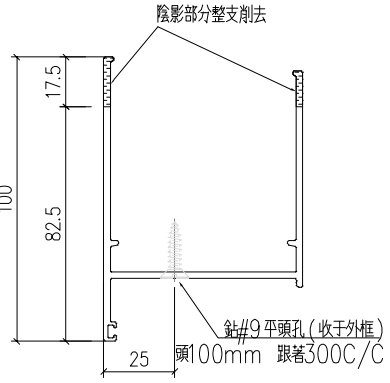
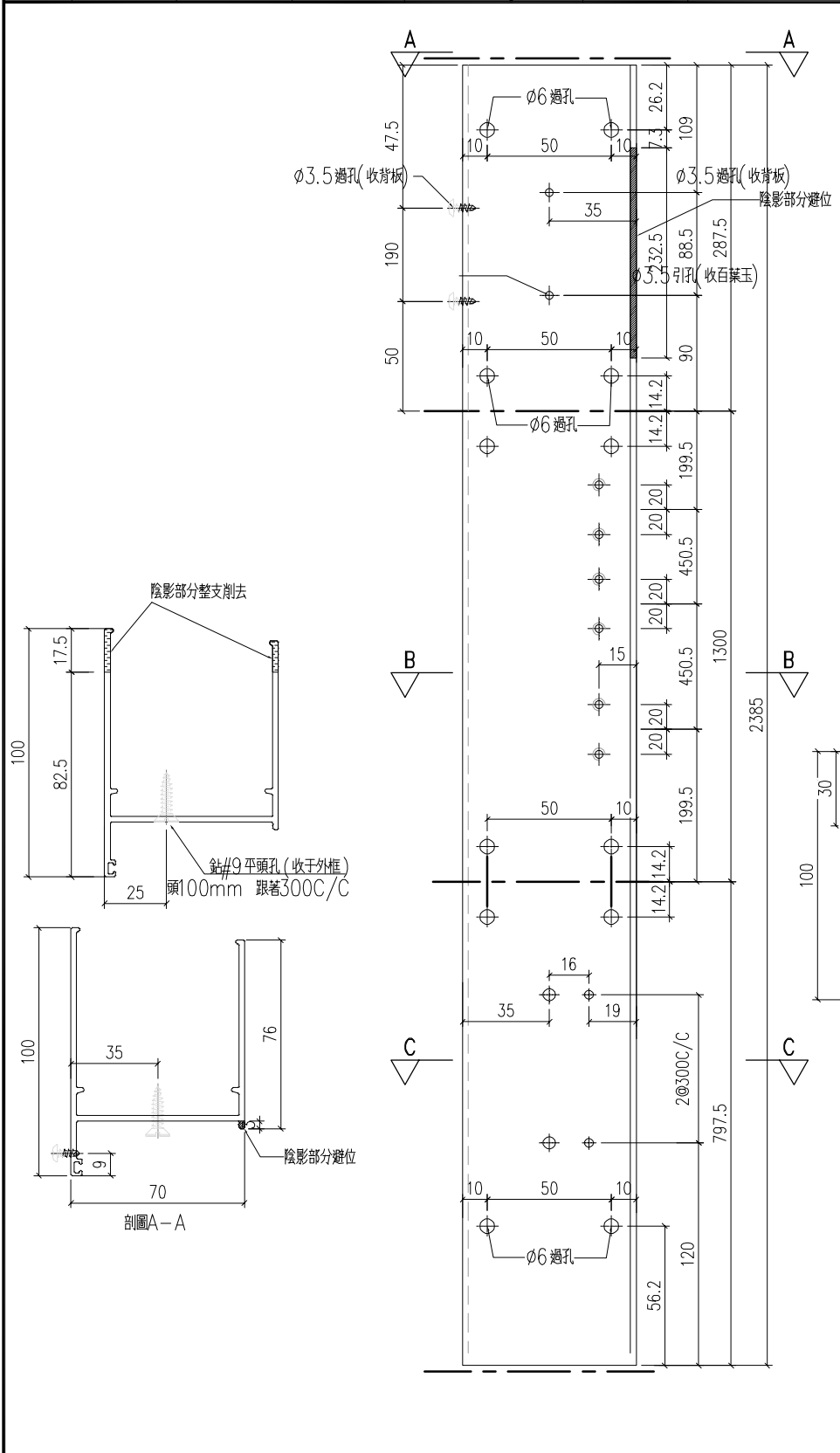

工程號	J-859	地盤	啟德站	附 件
名稱	70生邊企		探	
材料	X86210		地盤	
顏色	--		工廠	

 <b>美特鋁質</b> 有限公司 MIDI Aluminium Fabricator Ltd.				類別		物料號	
				制圖	LRA	2022.02.04	圖號 X86007-P05
修改	-	-		復核	-	-	數量
日期	-	-		批准			位置

位置	數量
W5P/T5	2

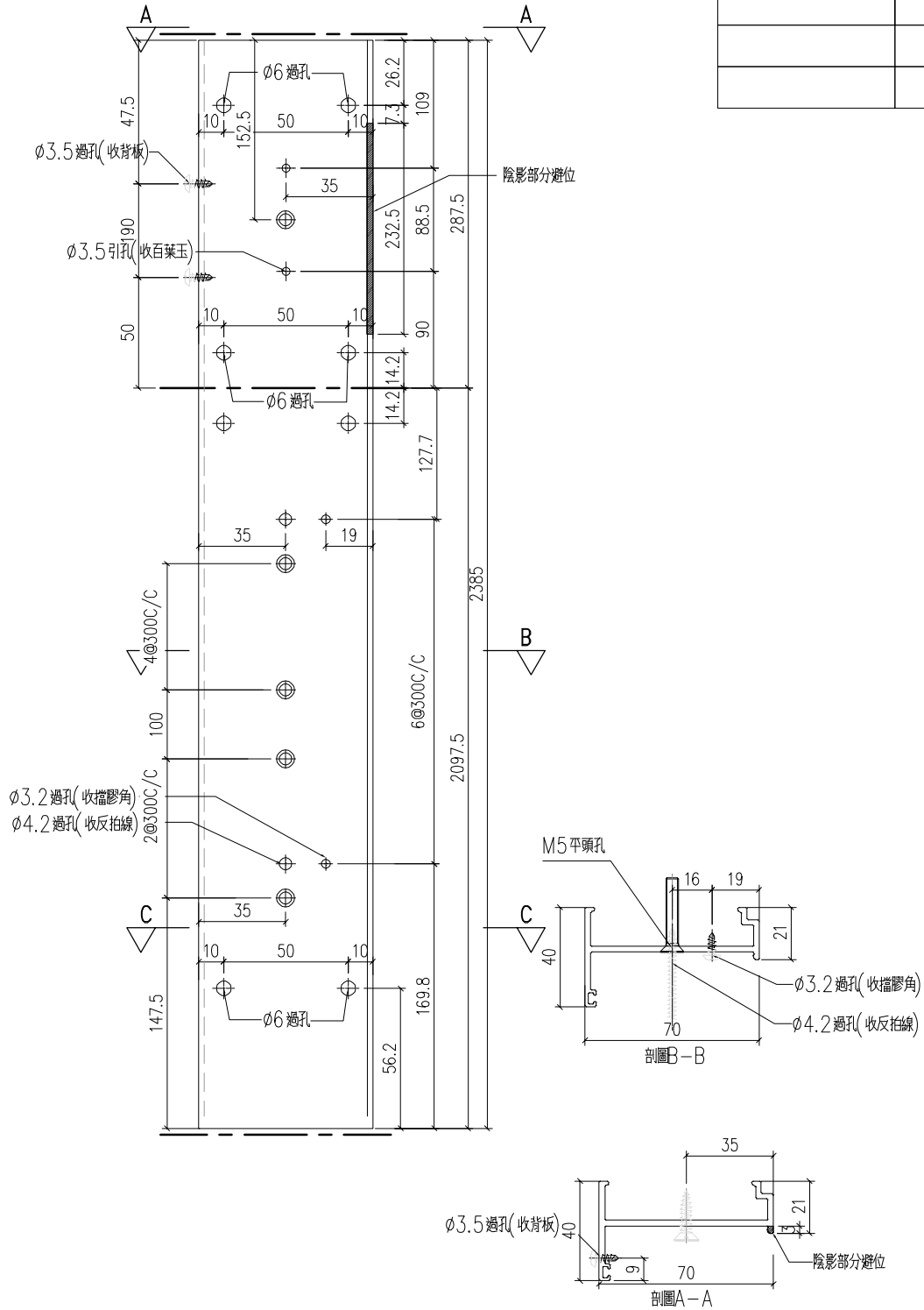

工程號	J-859	地盤	啟德站	附 件
名稱	70生夾企		探	
材料	X86007		地盤	
顏色	--		工廠	

 <b>美特鋁質</b> 有限公司 MIDI Aluminium Fabricator Ltd.				類別		物料號	
修改	-	-		制圖	LRA	2022.02.04	圖號 X86007-P06
日期	-	-		復核	-	-	數量
				批准			位置

位置	數量
W5P/T5	2

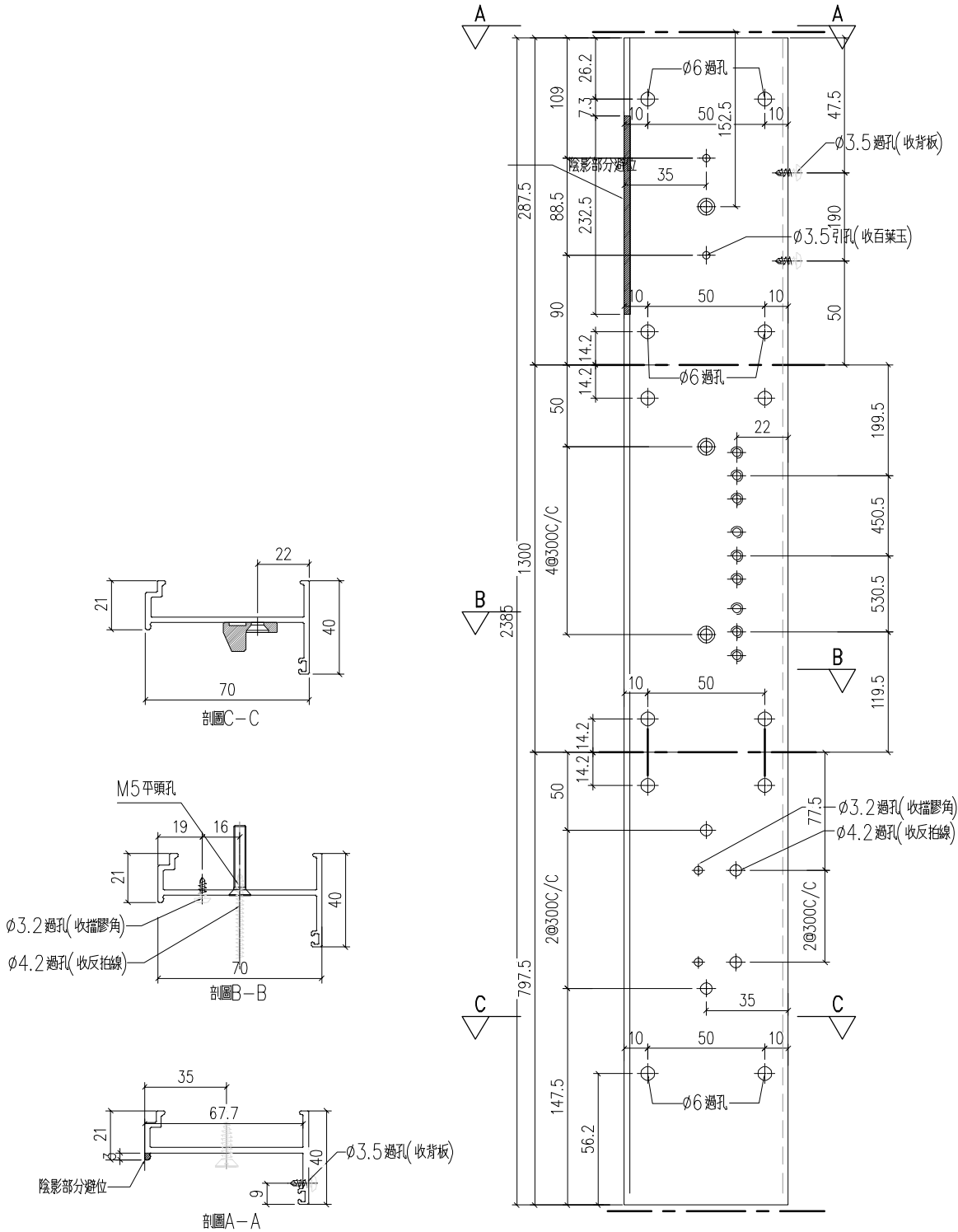

工程號	J-859	地盤	啟德站	探用附件
名稱	70生夾企			
材料	X86007			
顏色	--		工廠	

 <b>美特鋁質</b> 有限公司 MIDI Aluminium Fabricator Ltd.				類別		物料號	
修改	-	-		制圖	LRA	2022.02.04	圖號 X86262-P01
日期	-	-		復核	-	-	數量
				批准			位置

W2P/T1	1
--------	---

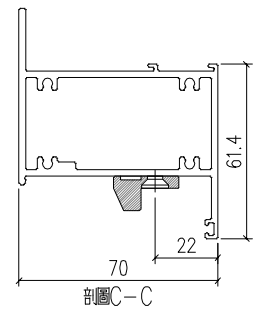
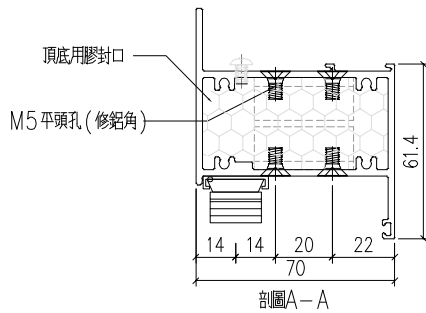
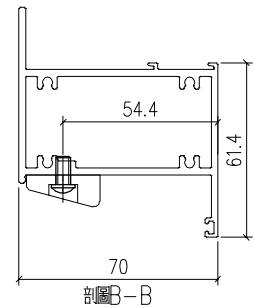
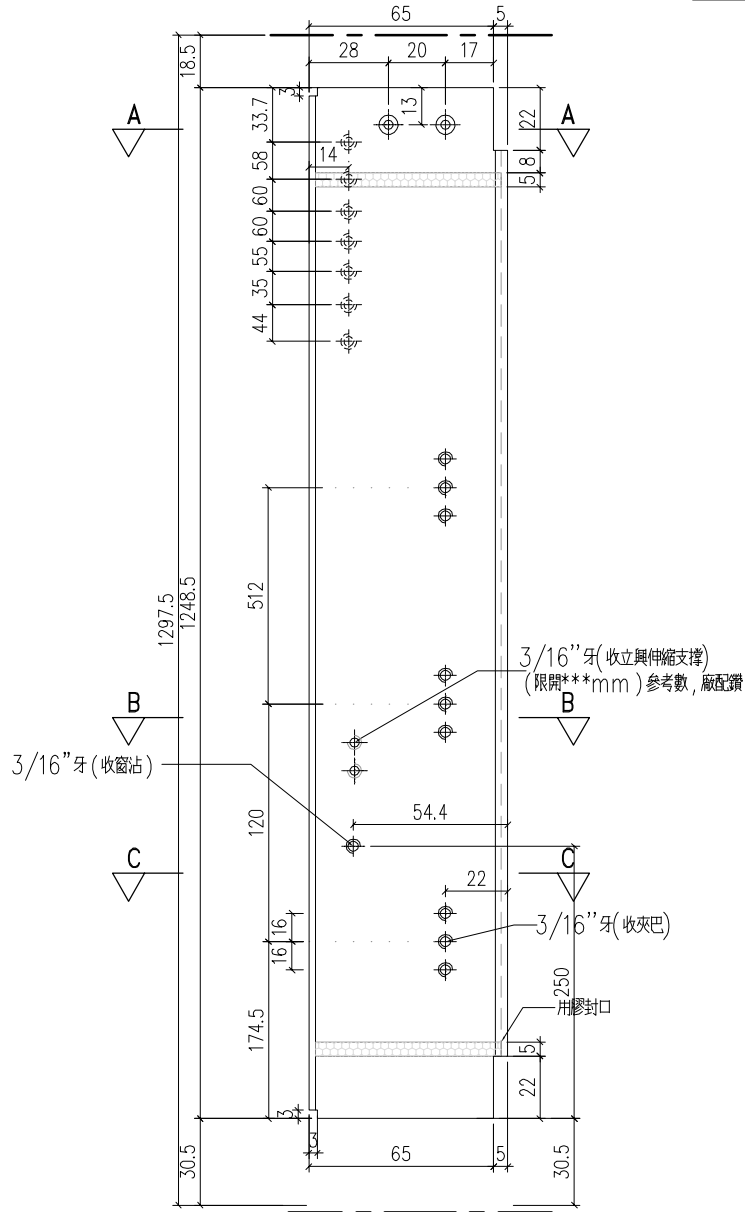

工程號	J-859	地盤	啟德站	附 件
名稱	70上生下梗中橫		探	
材料	X86262		地盤	
顏色	--		工廠	

 <b>美特鋁質</b> 有限公司 MIDI Aluminium Fabricator Ltd.				類別		物料號	
修改	-	-		制圖	LRA	2022.02.04	圖號 X86262-P04
日期	-	-		復核	-	-	數量
				批准			位置

W3P/T5	2

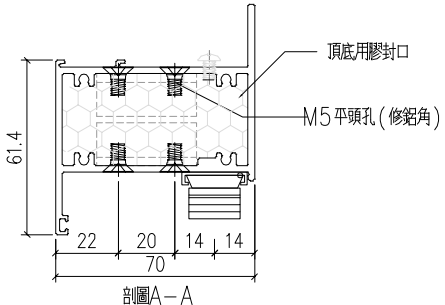
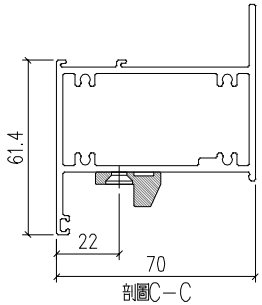
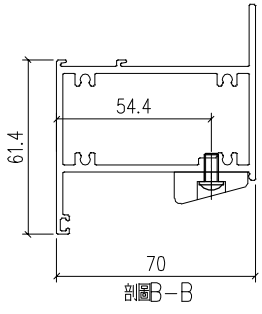
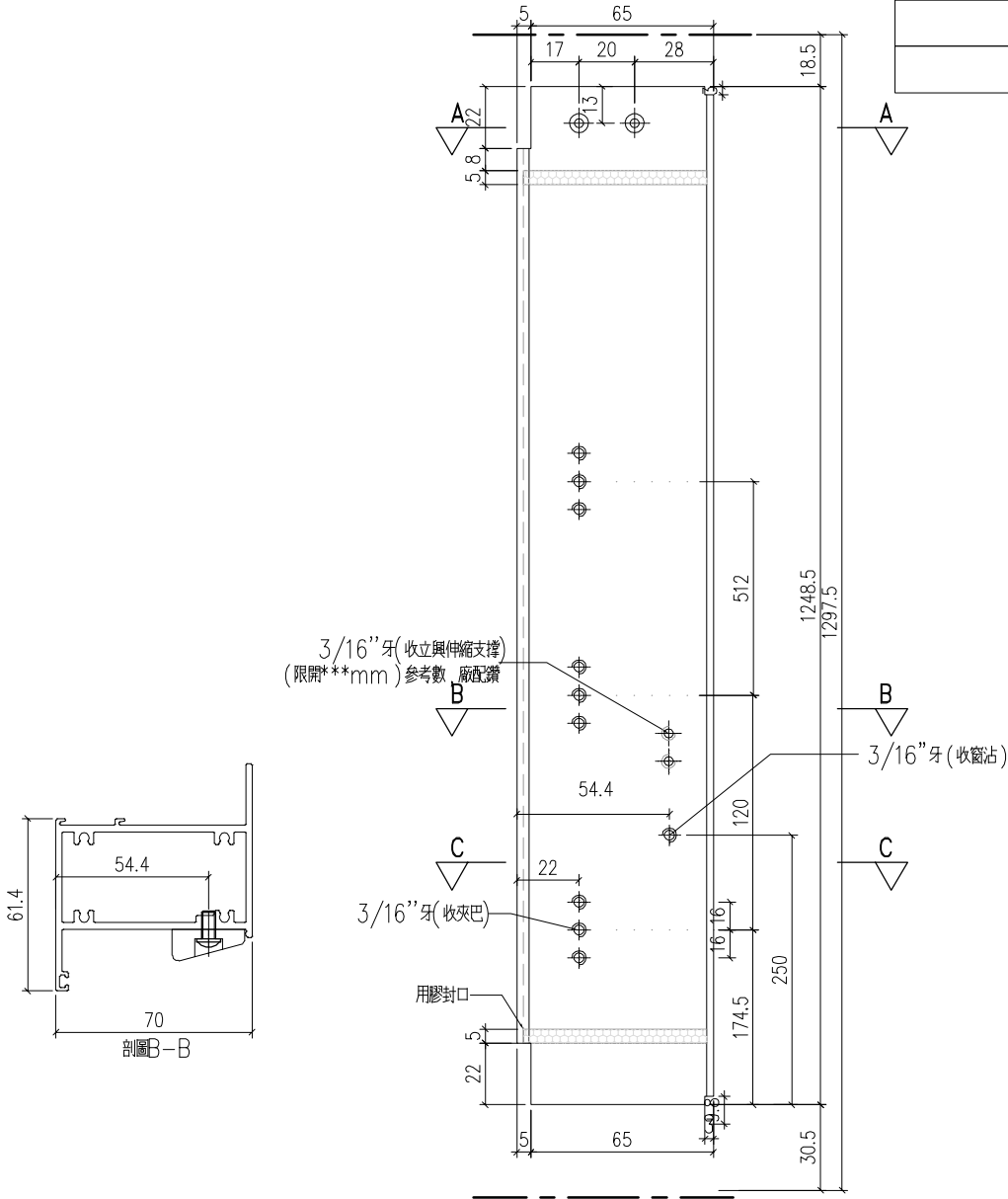

工程號	J-859	地盤	啟德站	探用附件
名稱	70上生下梗中橫			
材料	X86262		地盤	
顏色	--		工廠	

 <b>美特鋁質</b> 有限公司 MIDI Aluminium Fabricator Ltd.				類別		物料號	
修改	-	-		制圖	LRA	2022.02.04	圖號 X86206-P01
日期	-	-		復核	-	-	數量
				批准			位置

位置	數量
W8AP/T1	1

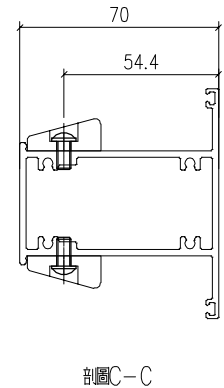
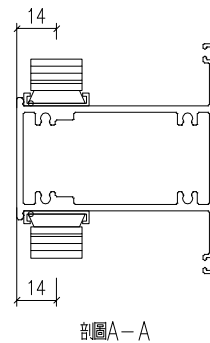
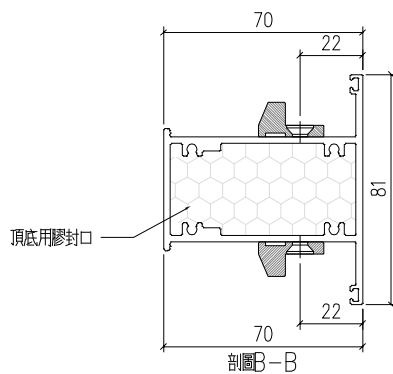
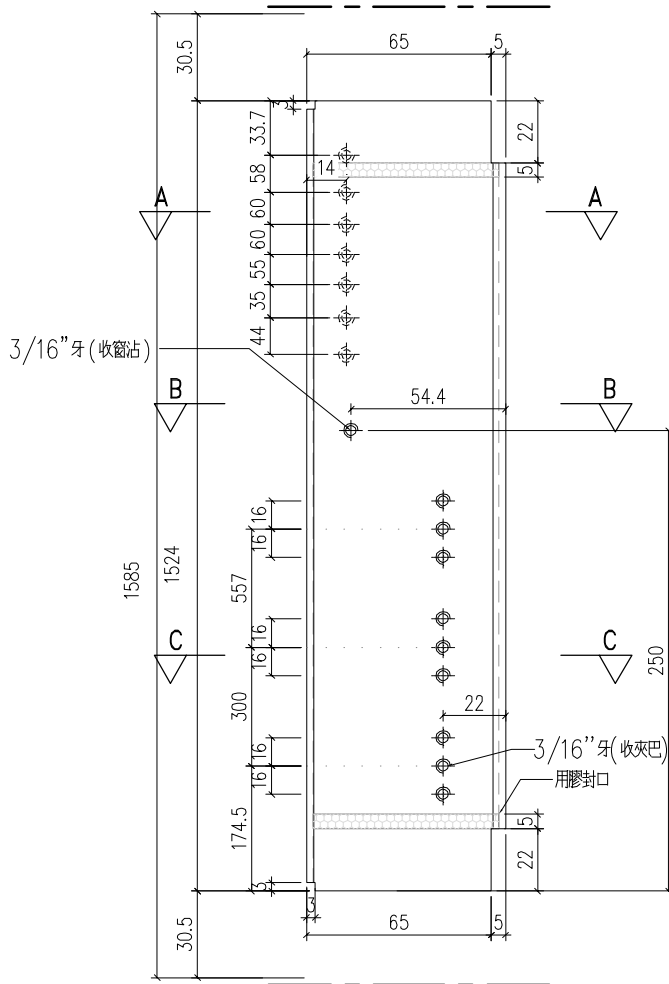

工程號	J-859	地盤	啟德站	附 件
名稱	70左生右生中橫		採	
材料	X86206		地盤	
顏色	--		工廠	

 <b>美特鋁質</b> 有限公司 MIDI Aluminium Fabricator Ltd.				類別		物料號	
				制圖	LRA	2022.02.04	圖號 X86008-P01
修改	-	-		復核	-	-	數量
日期	-	-		批准			位置

位置	數量
W5P/T5	2

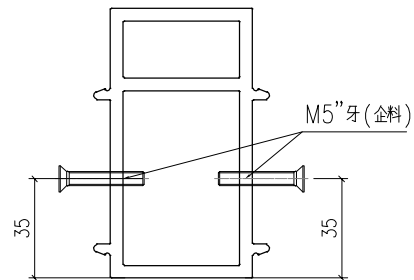
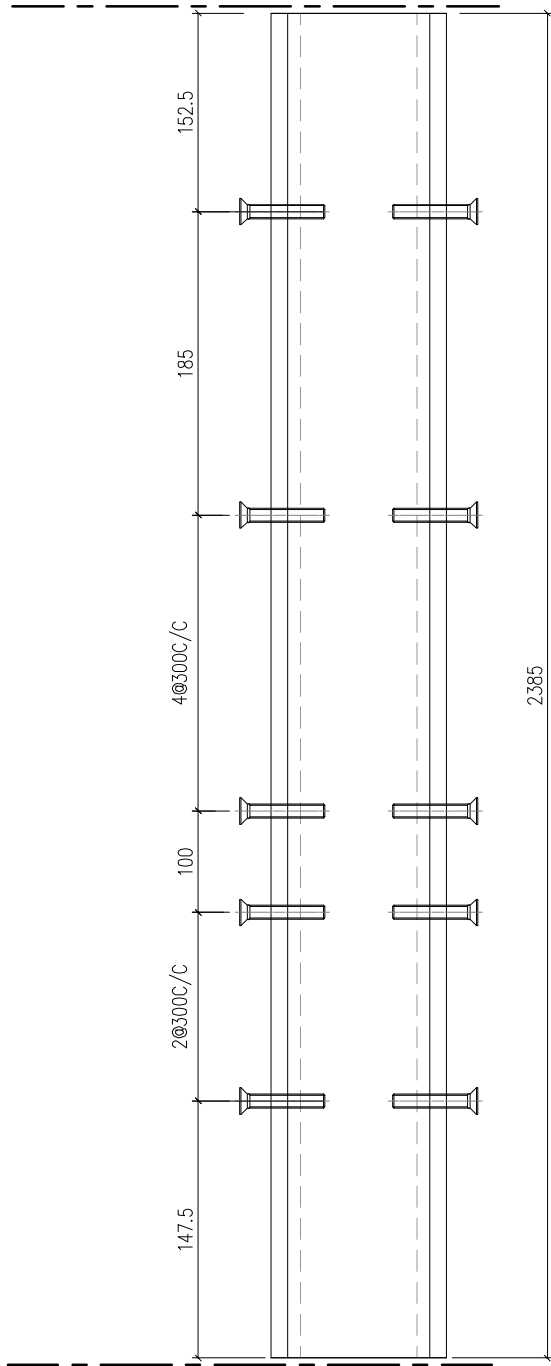

工程號	J-859	地盤	啟德站	探用附件
名稱	70中立柱		地盤	
材料	X86008		工廠	
顏色	--			

 美特鋁質有限公司 MIDI Aluminium Fabricator Ltd.	工程號	J-859	拆圖	LRA	2022.01.16
	地盤	啟德站	復核		
名稱	啟德站	顏色	—	批准	—

背板编号: 290-BL1-1  
 百叶编号: (W1/P)/T1-BY1

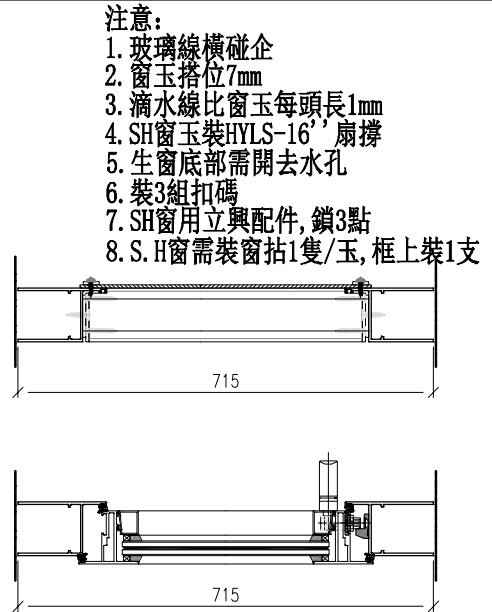
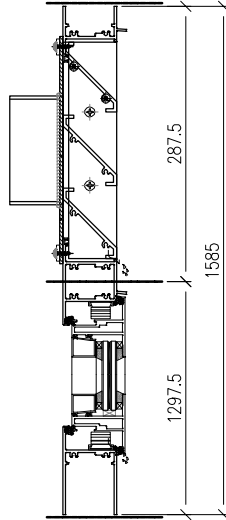
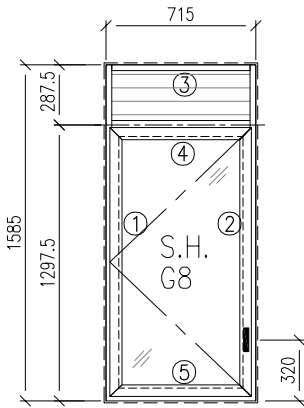

序號	料號	名稱	出筍	長度	支/幅	加工說明	加工細則										
1	X86211	50生邊企	直口	1585	1	X86211-P01	頂底留__mm										
2	X86211	50生邊企	直口	1585	1	X86211-P02	頂底留__mm										
3	X86012	50百叶頂橫	避位	604	1	X86012-P1-1	企料底部開避位__mm										
4	X86204	50上生下生中橫	避位	604	1	X86204-P1-1	底橫料防水巴鋸去__mm										
5	X86213	50生底橫	避位	594	1	X86213P1-1	水線孔在企料——頂底										
6							安裝扣碼										
7							多點鎖芯型號:										
8							手柄型號:										
9							限位撐型號:										
10							T窗最大開度:										
窗玉用料							窗玉搭位數: 7mm										
1	X86199	50窗玉企	45°	1226.5	1	X86199-P1-1	<table border="1"> <thead> <tr> <th>窗款</th> <th>寬度 (mm)</th> <th>高度 (mm)</th> <th>支/幅</th> <th>撐長</th> </tr> </thead> <tbody> <tr> <td>SH</td> <td>602</td> <td>1226.5</td> <td>1</td> <td>16''</td> </tr> </tbody> </table>	窗款	寬度 (mm)	高度 (mm)	支/幅	撐長	SH	602	1226.5	1	16''
窗款	寬度 (mm)	高度 (mm)	支/幅	撐長													
SH	602	1226.5	1	16''													
2	X86199	50窗玉企	45°	1226.5	1	X86199-P2-1											
3	X86199	50窗玉橫	45°	602	1	X86199-P4-1											
4	X86199	50窗玉橫	45°	602	1	X86199-P5-1											
5	X86200	50玻璃線-企	直口	1150.7	1	X86200-P1-1											
6	X86200	50玻璃線-企	直口	1150.7	1												
7	X86200	50玻璃線-橫	直口	490	2												
							大圖版次	本圖版	-	-							
							-	日期	-	-							
							窗號	數量									
							-	-	幅								
							(W1/P)/T1	1	幅								
									幅								
									幅								
							圖號	(W1/P)/T1									

 美特鋁質有限公司 MIDI Aluminium Fabricator Ltd.	工程號	J-859	拆圖	LRA	2022.01.16
	地盤	啟德站	復核		
名稱	啟德站	顏色	—	批准	—

背板编号: 290-BL1-2  
百叶编号: (W6/P)/T1-BY1

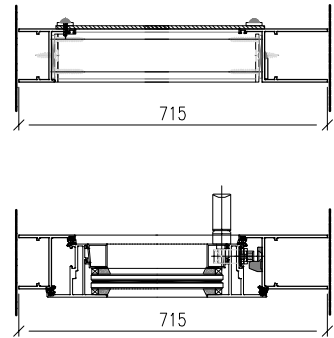
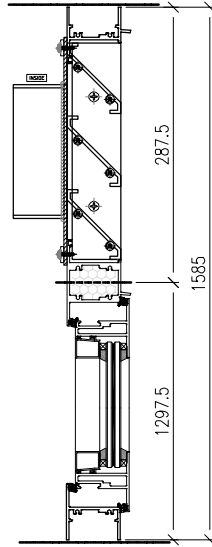
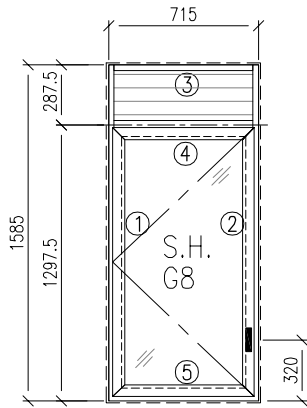

注意:

1. 玻璃線橫碰企
2. 窗玉搭位7mm
3. 滴水線比窗玉每頭長1mm
4. SH窗玉裝HYLS-16''扇撐
5. 生窗底部需開去水孔
6. 裝3組扣碼
7. SH窗用立興配件, 鎖3點
8. S.H窗需裝窗拈1隻/玉, 框上裝1支

序號	料號	名稱	出筍	長度	支/幅	加工說明	加工細則										
1	X86010	50生邊企	直口	1585	1	X86010-P01	頂底留__mm										
2	X86211	50生邊企	直口	1585	1	X86211-P03	頂底留__mm										
3	X86012	50百叶頂橫	避位	634	1	X86012-T1-2	企料底部開避位__mm										
4	X86204	50上生下生中橫	避位	634	1	X86204-P1-2	底橫料防水巴鋸去__mm										
5	X86013	50生底橫	避位	624	1	X86013-P1-2	水線孔在企料——頂底										
6							安裝扣碼										
7							多點鎖芯型號:										
8							手柄型號:										
9							限位撐型號:										
10							T窗最大開度:										
窗玉用料							窗玉搭位數: 7mm										
1	X86199	50窗玉企	45°	1256.5	1	X86199-P1-2	<table border="1"> <thead> <tr> <th>窗款</th> <th>寬度 (mm)</th> <th>高度 (mm)</th> <th>只/幅</th> <th>撐長</th> </tr> </thead> <tbody> <tr> <td>SH</td> <td>632</td> <td>1256.5</td> <td>1</td> <td>16''</td> </tr> </tbody> </table>	窗款	寬度 (mm)	高度 (mm)	只/幅	撐長	SH	632	1256.5	1	16''
窗款	寬度 (mm)	高度 (mm)	只/幅	撐長													
SH	632	1256.5	1	16''													
2	X86199	50窗玉企	45°	1256.5	1	X86199-P2-2											
3	X86199	50窗玉橫	45°	632	1	X86199-P4-3											
4	X86199	50窗玉橫	45°	632	1	X86199-P5-3											
5	X86200	50玻璃線-企	直口	1180.7	1	X86200-P1-3											
6	X86200	50玻璃線-企	直口	1180.7	1												
7	X86200	50玻璃線-橫	直口	519.5	2												
							大圖版次	本圖版	-	-							
							-	日期	-	-							
							窗號	數量									
							-	- 幅									
							(W6/P)/T1	1 幅									
								幅									
								幅									
圖號							(W6/P)/T1										

 美特鋁質有限公司 MIDI Aluminium Fabricator Ltd.	工程號	J-859	拆圖	LRA	2022.01.16
	地盤	啟德站	復核		
名稱	啟德站	顏色	—	批准	—

背板编号: 250-BL1-2  
百叶编号: (W1/P)/T5-BY1

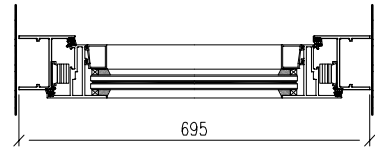
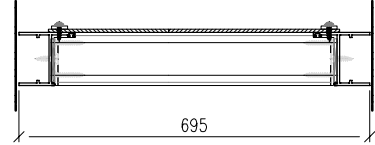
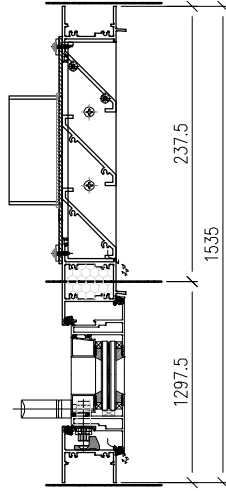
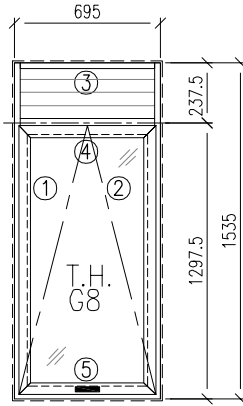

- 注意:
1. 玻璃線橫碰企
  2. 窗玉搭位7mm
  3. 滴水線比窗玉每頭長1mm
  4. TH窗玉裝HYLP14''扇撐
  5. 生窗底部需開去水孔
  6. 裝2組扣碼
  7. TH窗用立興配件, 鎖4點
  8. TH窗需裝窗拈2隻/玉, 框上裝2支

序號	料號	名稱	出筒	長度	支/幅	加工說明	加工細則										
1	X86010	50生邊企	直口	1535	1	X86010-P05	頂底留__mm										
2	X86010	50生邊企	直口	1535	1	X86010-P06	頂底留__mm										
3	X86012	50百叶頂橫	避位	644	1	X86012-P1-5	企料底部開避位__mm										
4	X86204	50上生下生中橫	避位	644	1	X86204-P3-3	底橫料防水巴鋸去__mm										
5	X86013	50生底橫	避位	634	1	X86013-P3-2	水線孔在企料——頂底										
6							安裝扣碼										
7																	
8							多點鎖芯型號:										
9							手柄型號:										
10							限位撐型號:										
窗玉用料							T窗最大開度:										
							窗玉搭位數: 7mm										
1	X86199	50窗玉企	45°	1256.5	1	X86199-P8-1	<table border="1"> <thead> <tr> <th>窗款</th> <th>寬度 (mm)</th> <th>高度 (mm)</th> <th>支/幅</th> <th>撐長</th> </tr> </thead> <tbody> <tr> <td>TH</td> <td>642</td> <td>1256.5</td> <td>1</td> <td>14''</td> </tr> </tbody> </table>	窗款	寬度 (mm)	高度 (mm)	支/幅	撐長	TH	642	1256.5	1	14''
窗款	寬度 (mm)	高度 (mm)	支/幅	撐長													
TH	642	1256.5	1	14''													
2	X86199	50窗玉企	45°	1256.5	1	X86199-P9-1											
3	X86199	50窗玉橫	45°	642	1	X86199-P10-2											
4	X86199	50窗玉橫	45°	642	1	X86199-P11-2											
5	X86200	50玻璃線-企	直口	1180.7	2												
6	X86200	50玻璃線-企	直口	529.7	1	X86200-P2-2											
7	X86200	50玻璃線-橫	直口	529.7	1												
大圖版次							本圖版	-	-								
-							日期	-	-								
窗號							數量										
(W1/P)/T5							2 幅										
							幅										
							幅										
							幅										
圖號							(W1/P)/T5										

 美特鋁質有限公司 MIDI Aluminium Fabricator Ltd.	工程號	J-859	拆圖	LRA	2022.01.16
	地盤	啟德站	復核		
名稱	啟德站	顏色	—	批准	—

背板编号: 290-BL1-6  
 百叶编号: (W2/P)/T1-BY2



- 注意:
1. 玻璃線橫碰企
  2. 窗玉搭位7mm
  3. 滴水線比窗玉每頭長1mm
  4. TH窗玉裝HYLP14', 扇撐
  5. 生窗底部需開去水孔
  6. 裝2組扣碼
  7. TH窗用立興配件, 鎖4點
  8. TH窗需裝窗拈2隻/玉, 框上裝2支

序號	料號	名稱	出筒	長度	支/幅	加工說明	加工細則			
1	X86003	70生邊企	直口	1585	1	X86003-P01	頂底留__mm			
2	X86210	70生邊企	直口	1585	1	X86210-P01	頂底留__mm			
3	X86262	70左梗右生	直口	1248.5	1	X86262-P01	企料底部開避位__mm			
4	X86014	70生頂橫	避位	1669	1	X86014-P1-1	底橫料防水巴鋸去__mm			
5	X86205	70上生下生中橫	避位	1669	1	X86205-P1-1	水線孔在企料——頂底			
6	X86022	70生底橫	避位	1659	1	X86022-P1-1	安裝扣碼			
7	X86263	70反拍線(企)	避位	1242.5	1	X86263-P2-1	多點鎖芯型號:			
8	X86263	70反拍線(橫)	避位	809.5	2	X86263-P1-1	手柄型號:			
9	X86201	70梗玻線(企)	直口	1185.5	2		限位撐型號:			
10	X86201	70梗玻線(橫)	直口	770.5	2		T窗最大開度:			
11		擋膠鋁角	直口	1237.5	1	LG-P2-1	窗玉搭位數: 7mm			
12		擋膠鋁角	直口	804.5	2	LG-P1-1				
12										
13										
14										
15										
17							窗款 寬度(mm) 高度(mm) 只/幅 撐長			
18							TH 786.5 1256.5 1 14'			
19										
20										
窗玉							大圖版次	本圖版	-	-
1	X86198	70窗玉企	45°	1256.5	1	X86198-P8-1	-	日期	-	-
2	X86198	70窗玉企	45°	1256.5	1	X86198-P9-1				
3	X86198	70窗玉橫	45°	786.5	1	X86198-P10-1	窗	號	數量	
4	X86198	70窗玉橫	45°	786.5	1	X86198-P11-1	-		-	幅
5	X86202	70玻璃線-企	直口	1180.7	2		(W2/P)/T1		1	幅
6	X86202	70玻璃線-橫	直口	674.2	1	X86202-P2-1				幅
7	X86202	70玻璃線-橫	直口	674.2	1					幅
							圖號	(W2/P)/T1		

 美特鋁質有限公司 MIDI Aluminium Fabricator Ltd.	工程號	J-859	拆圖	LRA	2022.01.16
	地盤	啟德站	復核		
名稱	啟德站	顏色	—	批准	—

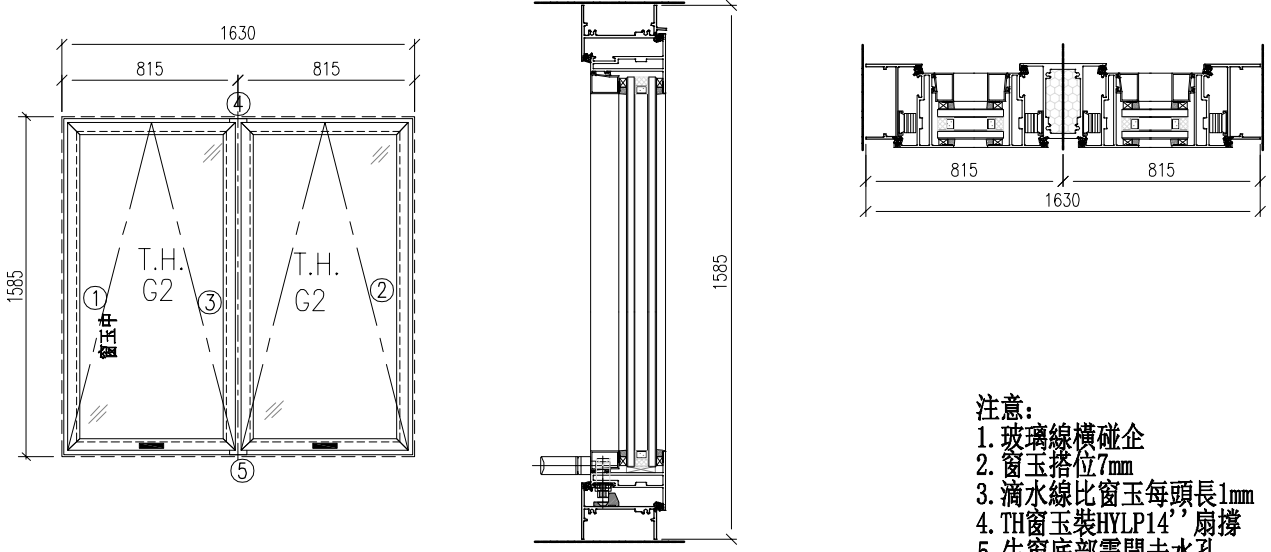

- 注意:
1. 玻璃線橫碰企
  2. 窗玉搭位7mm
  3. 滴水線比窗玉每頭長1mm
  4. TH窗玉裝HYLP14'扇撐
  5. 生窗底部需開去水孔
  6. 裝2組扣碼
  7. TH窗用立興配件, 鎖4點
  8. TH窗需裝窗拈2隻/玉, 框上裝2支

序號	料號	名稱	出筍	長度	支/幅	加工說明
1	X86003	70生邊企	直口	1585	1	X86003-P15
2	X86003	70生邊企	直口	1585	1	X86003-P16
3	X86206	70左生右生中橫	直口	1524	1	X86206-P01
4	X86014	70生頂橫	避位	1579	1	X86014-P2
5	X86022	70生底橫	避位	1569	1	X86022-P5-1
6						
7						
8						
9						
10						
11						
12						
12						
13						
14						
15						
17						
18						
19						
20						
窗玉						
1	X86198	70窗玉企	45°	1532	2	X86198-P8-2
2	X86198	70窗玉企	45°	1532	2	X86198-P9-2
3	X86198	70窗玉橫	45°	774	2	X86198-P10-8
4	X86198	70窗玉橫	45°	774	2	X86198-P11-8
5	X86202	70玻璃線-企	直口	1456.2	4	
6	X86202	70玻璃線-橫	直口	662	2	X86202-P2-5
7	X86202	70玻璃線-橫	直口	662	2	
8						
9						
10						
11						
12						

加工細則			
頂底留__mm			
頂底留__mm			
企料底部開避位__mm			
底橫料防水巴鋸去__mm			
水線孔在企料——頂底			
安裝扣碼			
多點鎖芯型號:			
手柄型號:			
限位撐型號:			
T窗最大開度:			
窗玉搭位數: 7mm			
窗款	寬度 (mm)	高度 (mm)	撐長
TH	774	1532	2 14''
大圖版次			
本圖版		-	-
日期		-	-
窗號			數量
-			- 幅
W8aP/T1			1 幅
			幅
			幅
圖號	W8aP/T1		

 美特鋁質有限公司 MIDI Aluminium Fabricator Ltd.	工程號	J-859	拆圖	LRA	2022.01.16
	地盤	啟德站	復核		
名稱	啟德站	顏色	—	批准	—

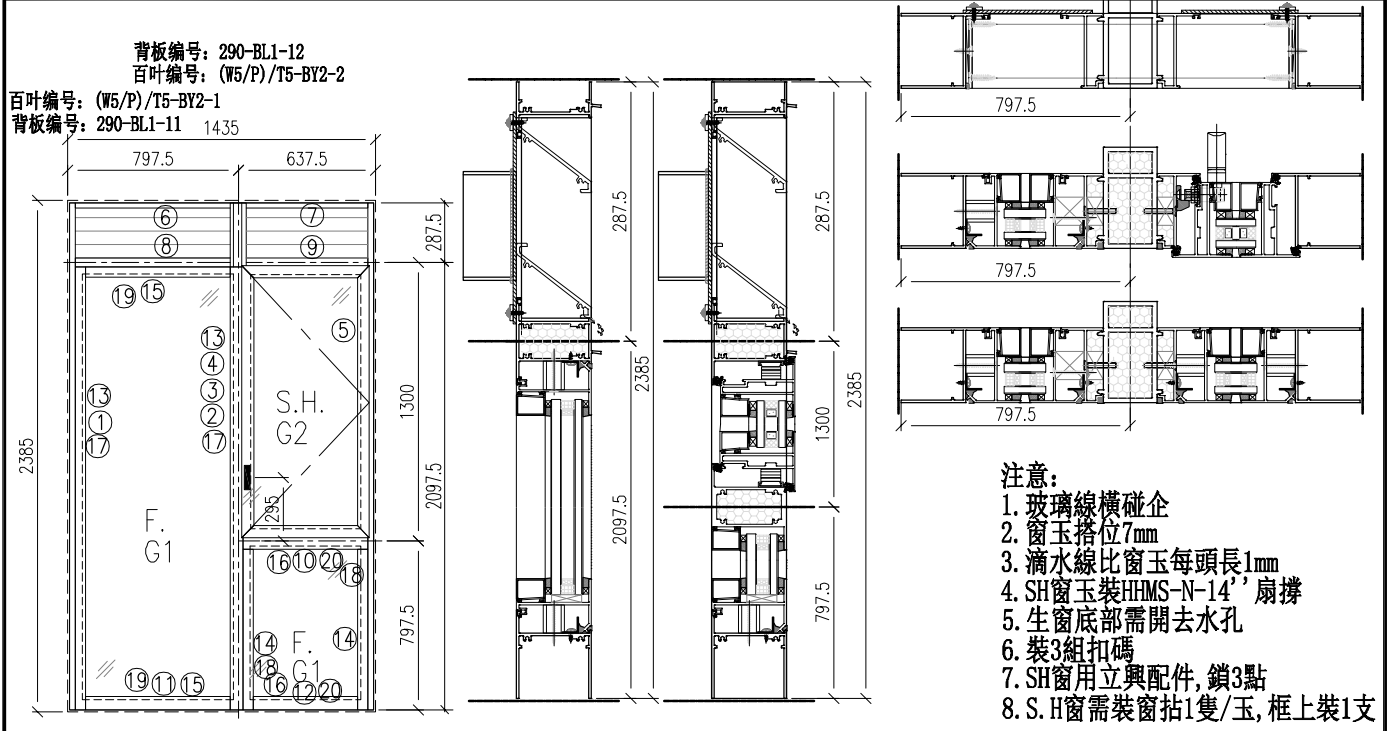

序號	料號	名稱	出筍	長度	支/幅	加工說明
1	X86210	70生邊企	直口	2385	1	X86210-P13
2	X86007	70生夾企	直口	2385	1	X86007-P05
3	X86008	70直角通		2385	1	X86008-P01
4	X86007	70生夾企	直口	2385	1	X86007-P06
5	X86210	70生邊企	直口	2385	1	X86210-P14
6	X86014	70生頂橫	避位	704	1	X86014-P1-21
7	X86014	70生頂橫	避位	544	1	X86014-P1-22
8	X86205	70中橫	避位	704	1	X86205-P6
9	X86205	70中橫	避位	544	1	X86205-P7
10	X86262	70中橫	避位	534	1	X86262-P1
11	X86212	70底橫	避位	694	1	X86212-P3-1
12	X86212	70底橫	避位	534	1	X86212-P3-2
13	X86263	反拍線(企)	避位	2012.5	2	X86263-P2-4
14	X86263	反拍線(企)	避位	712.5	2	X86263-P3/P4
15	X86263	反拍線(橫)	避位	631	2	X86263-P1-14
16	X86263	反拍線(橫)	避位	471	1	X86263-P1-15
17	X86201	70玻璃線-企	直口	1955.5	0	
18	X86201	70玻璃線-企	直口	684	2	
19	X86201	70玻璃線-橫	直口	592	2	
20	X86201	70玻璃線-橫	直口	432	0	
21		擋膠鋁角	直口	007.5/62	4	LG-P2-4/LG-P1-14
22		擋膠鋁角	直口	707.5/46	4	LG-P2-5/LG-P1-15

加工細則				
頂底留__mm				
頂底留__mm				
企料底部開避位__mm				
底橫料防水巴鋸去__mm				
水線孔在企料——頂底				
安裝扣碼				
多點鎖芯型號:				
手柄型號:				
限位撐型號:				
T窗最大開度:				
窗玉搭位數: 7mm				
窗款	寬度 (mm)	高度 (mm)	只/幅	撐長
SH	542	1271	1	16''

窗玉						
1	X86198	70窗玉企	45°	1271	1	X86198-P3-2
2	X86198	70窗玉企	45°	1271	1	X86198-P1-2
3	X86198	70窗玉橫	45°	542	1	X86198-P6-5
4	X86198	70窗玉橫	45°	542	1	X86198-P7-5
5	X86202	70玻璃線-企	直口	1195.2	1	X86202-P1-3
6	X86202	70玻璃線-企	直口	1195.2	1	
7	X86202	70玻璃線-橫	直口	430	2	

大圖版次	本圖版	-	-
-	日期	-	-
窗號		數量	
-		- 幅	
(W5/P)/T5		2 幅	
		幅	
		幅	
圖號	(W5/P)/T5		

 美特鋁質 有限公司 MIDI Aluminium Fabricator Ltd.	工程號	J-859	拆圖	LRA	2022.01.16
	地盤	啟德站	復核		
名稱	啟德站	顏色	—	批准	—

背板编号: 250-BL1-8  
百叶编号: (W3/P)/T5-BY2

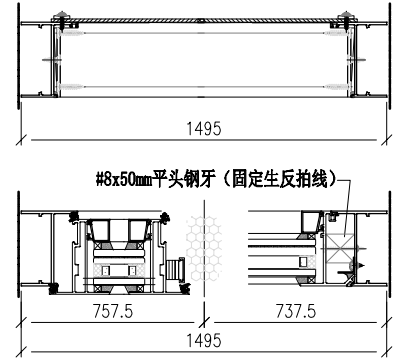
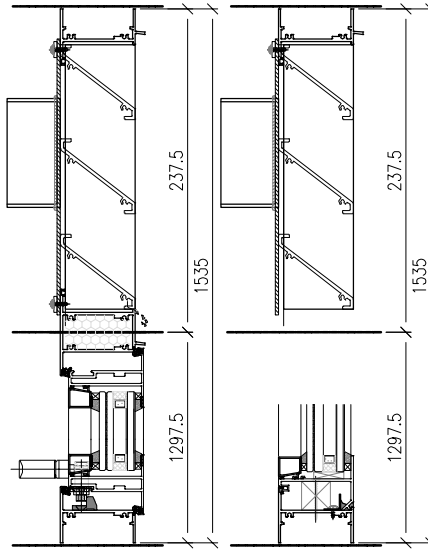
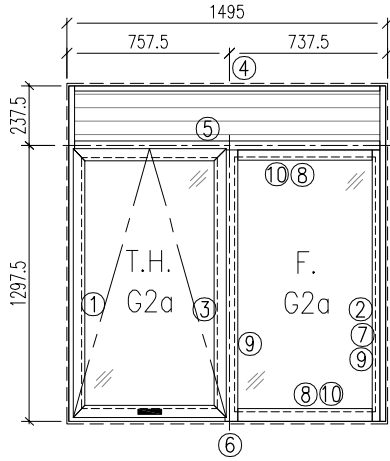

- 注意:
1. 玻璃線橫碰企
  2. 窗玉搭位7mm
  3. 滴水線比窗玉每頭長1mm
  4. TH窗玉裝HYLP14', 扇撐
  5. 生窗底部需開去水孔
  6. 裝2組扣碼
  7. TH窗用立興配件, 鎖4點
  8. TH窗需裝窗拈2隻/玉, 框上裝2支

序號	料號	名稱	出筍	長度	支/幅	加工說明
1	X86003	70生邊企	直口	1535	1	X86003-P07
2	X86003	70生邊企	直口	1535	1	X86003-P03
3	X86262	70左梗右生	直口	1248.5	1	X86262-P04
4	X86014	70生頂橫	避位	1444	1	X86014-P1-7
5	X86205	70上生下生中橫	避位	1444	1	X86205-P4-2
6	X86022	70生底橫	避位	1434	1	X86022-P4-2
7	X86263	70反拍線(企)	避位	1242.5	1	X86263-P2-1
8	X86263	70反拍線(橫)	避位	654.5	2	X86263-P1-6
9	X86201	70梗玻線(企)	直口	1185.5	2	
10	X86201	70梗玻線(橫)	直口	618.3	2	
11		檔膠鋁角	直口	1237.5	1	LG-P2-1
12		檔膠鋁角	直口	649.5	2	LG-P1-6
12						
13						
14						
15						
17						
18						
19						
20						

加工細則			
頂底留__mm			
頂底留__mm			
企料底部開避位__mm			
底橫料防水巴鋸去__mm			
水線孔在企料__頂底			
安裝扣碼			
多點鎖芯型號:			
手柄型號:			
限位撐型號:			
T窗最大開度:			
窗玉搭位數: 7mm			

窗款	寬度 (mm)	高度 (mm)	只/幅	撐長
TH	716.5	1256.5	1	14'

窗玉						
1	X86198	70窗玉企	45°	1256.5	1	X86198-P8-1
2	X86198	70窗玉企	45°	1256.5	1	X86198-P9-1
3	X86198	70窗玉橫	45°	716.5	1	X86198-P10-4
4	X86198	70窗玉橫	45°	716.5	1	X86198-P11-4
5	X86200	50玻璃線-企	直口	1180.7	2	
6	X86200	50玻璃線-橫	直口	604.2	1	X86200-P2-5
7	X86200	50玻璃線-橫	直口	604.2	1	

大圖版次	本圖版	-	-
-	日期	-	-
窗號		數量	
-		- 幅	
(W3/P)/T5		2 幅	
		幅	
		幅	
圖號	(W3/P)/T5		

 <b>美特鋁質</b> 有限公司 MIDI Aluminium Fabricator Ltd.				類別		物料號	
修改	-	-		制圖	LRA	2022.02.04	圖號 50SH-1
日期	-	-		復核	-	-	數量
				批准			位置

使用窗號	W	數量	扇
(W1/P)/T1	602	1	HYLS-16"

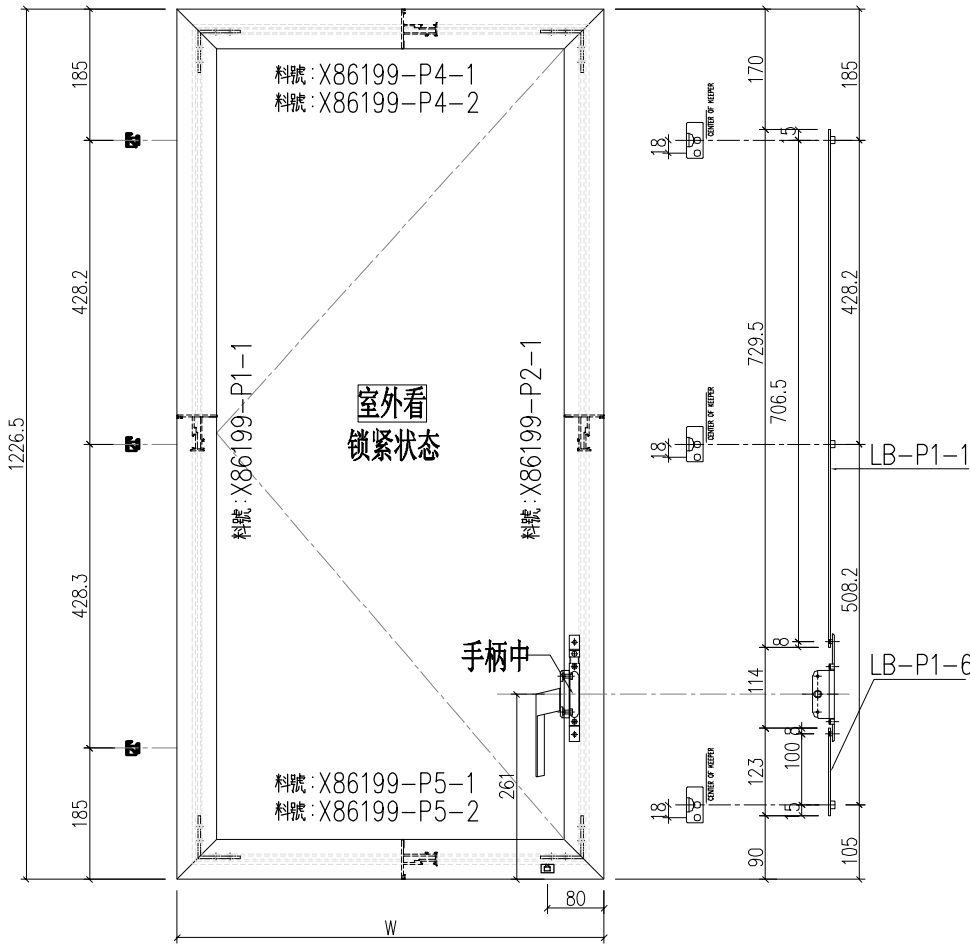
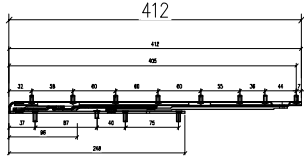

工程號	J-859	地盤	啟德站	探用附件
名稱	多点锁放样图			
材料	-			
顏色	--			

 <b>美特鋁質</b> 有限公司 MIDI Aluminium Fabricator Ltd.				類別		物料號	
				制圖	LRA	2022.02.04	圖號 50SH-3
修改	-	-		復核	-	-	數量
日期	-	-		批准			位置

使用窗號	W	數量	扇
(W6/P)/T1	632	1	HYLS-16"

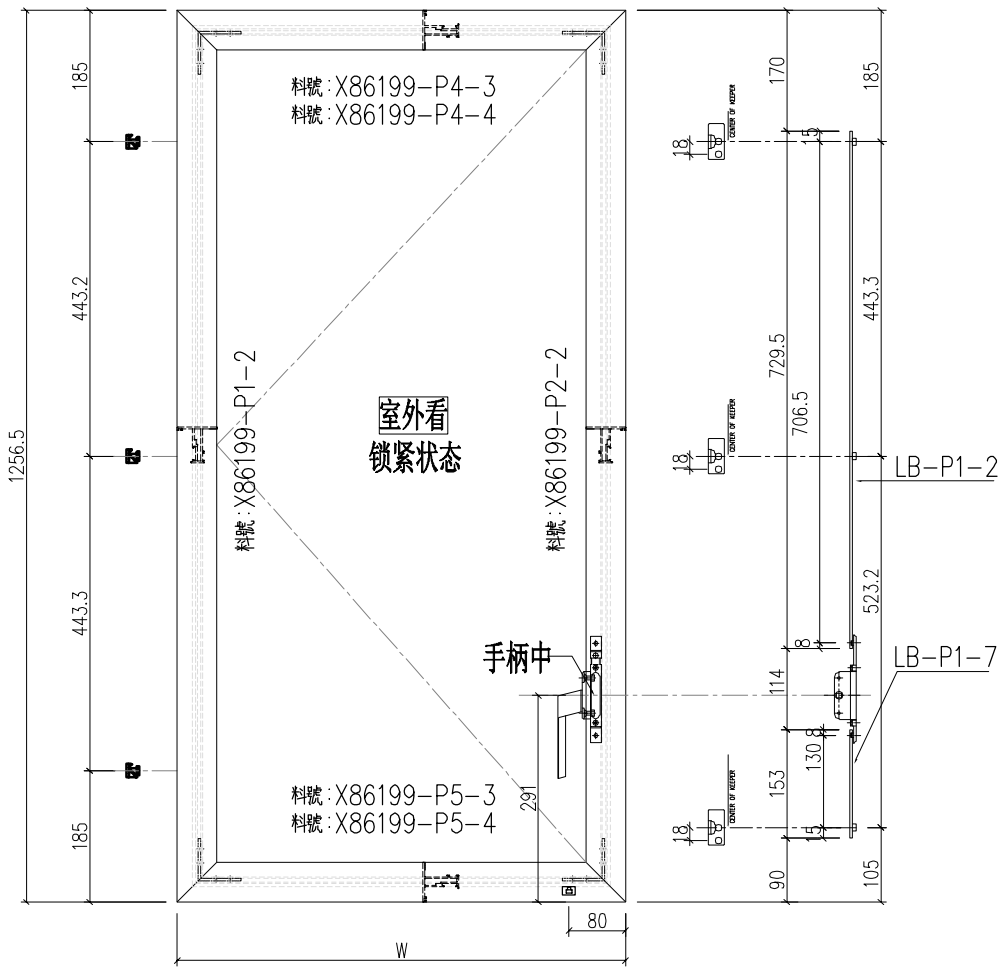

工程號	J-859	地盤	啟德站	附件
名稱	多点锁放样图		探用	
材料	-		地盤	
顏色	--		工廠	

 <b>美特鋁質</b> 有限公司 MIDI Aluminium Fabricator Ltd.				類別		物料號	
修改	-	-		制圖	LRA	2022.02.04	圖號 50TH-2
日期	-	-		復核	-	-	數量
				批准			位置

使用窗號	數量	扇
(W1/P)/T5	2	HYLP-14"

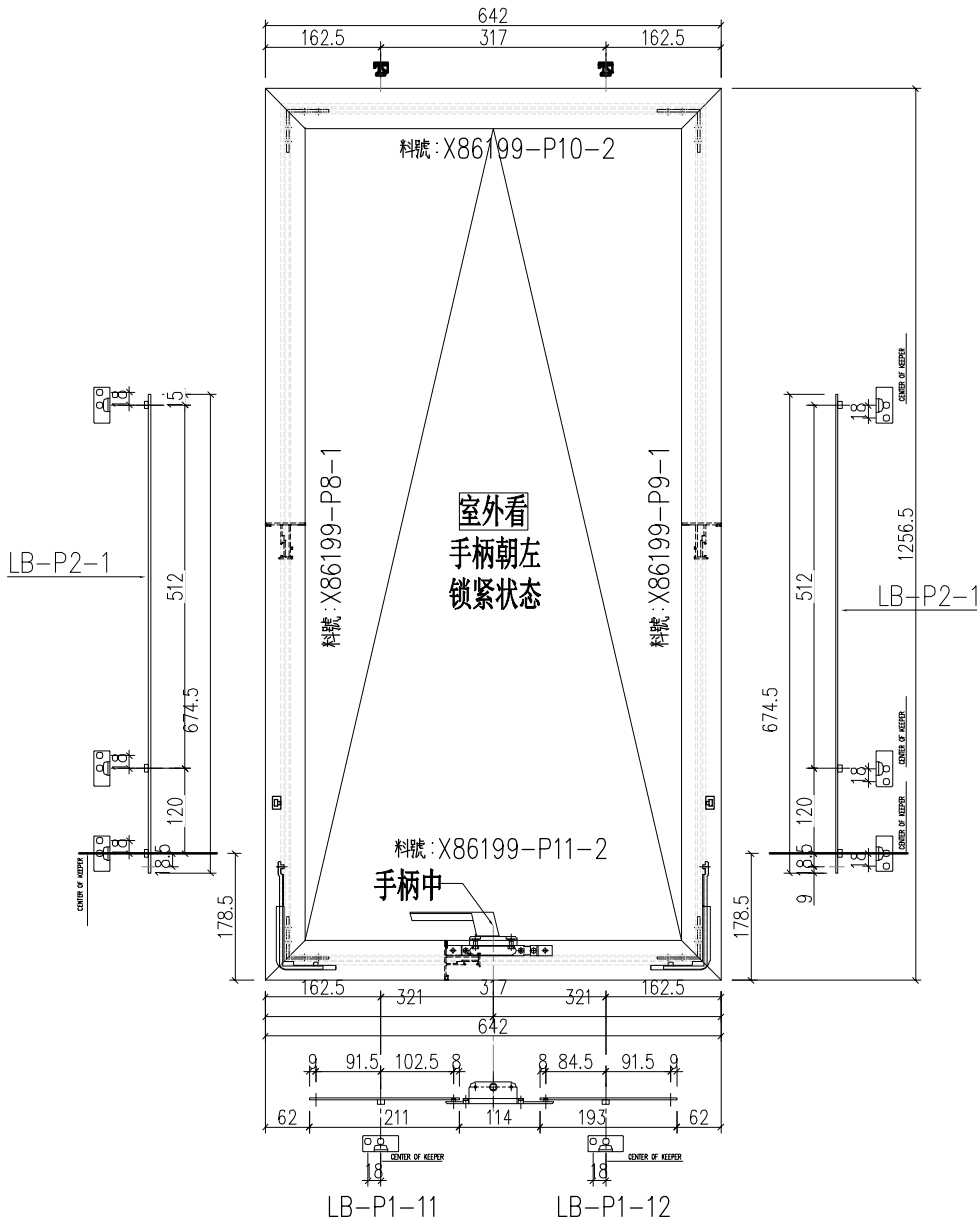

工程號	J-859	地盤	啟德站	探用附件
名稱	多点锁放样图			
材料	-		地盤	
顏色	--		工廠	

 <b>美特鋁質</b> 有限公司 MIDI Aluminium Fabricator Ltd.				類別		物料號	
				制圖	LRA	2022.02.04	圖號 70SH-4
修改	-	-		復核	-	-	數量
日期	-	-		批准			位置

使用窗號	W	數量	扇
(W5/P)/T5	542	2	HHMS-14"

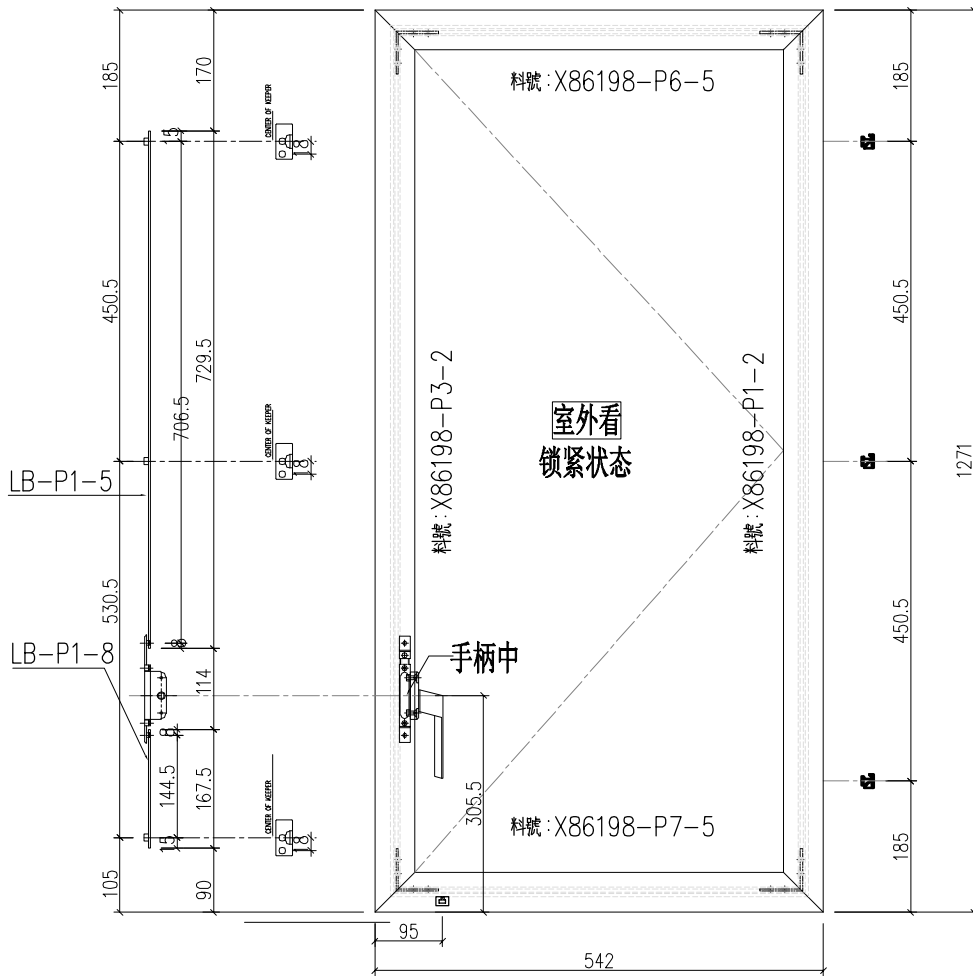

工程號	J-859	地盤	啟德站	附件
名稱	多点锁放样图		探	
材料	-		地盤	
顏色	--		工廠	

 <b>美特鋁質</b> 有限公司 MIDI Aluminium Fabricator Ltd.				類別		物料號	
修改	-	-		制圖	LRA	2022.02.04	圖號 70TH-1
日期	-	-		復核	-	-	數量
				批准			位置

使用窗號	數量	扇
(W2/P)/T1	1	HYLP-14"

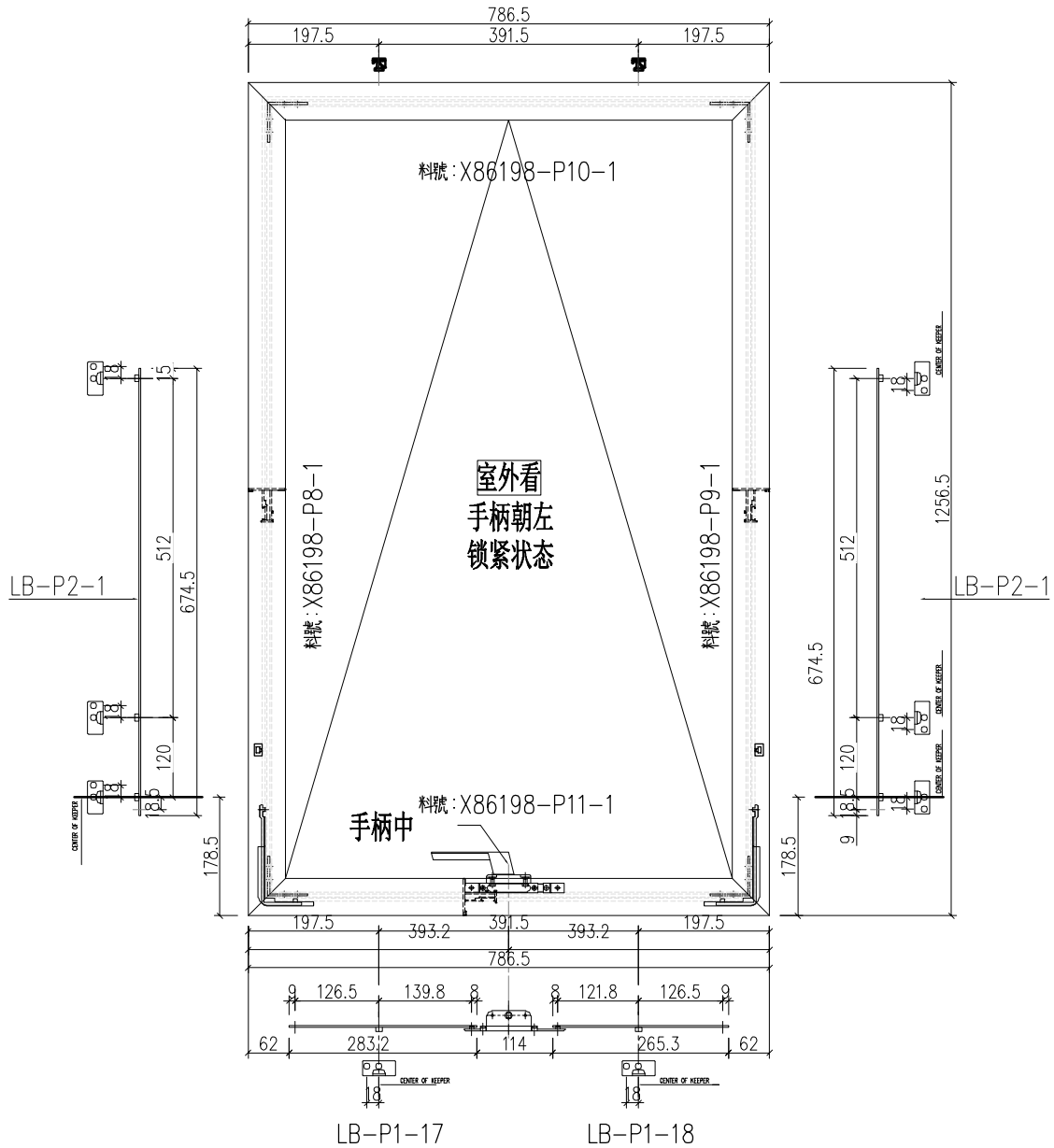

工程號	J-859	地盤	啟德站	探用附件
名稱	多点锁放样图			
材料	-		地盤	
顏色	--		工廠	

 <b>美特鋁質</b> 有限公司 MIDI Aluminium Fabricator Ltd.				類別		物料號	
修改	-	-		制圖	LRA	2022.02.04	圖號 70TH-8
日期	-	-		復核	-	-	數量
				批准			位置

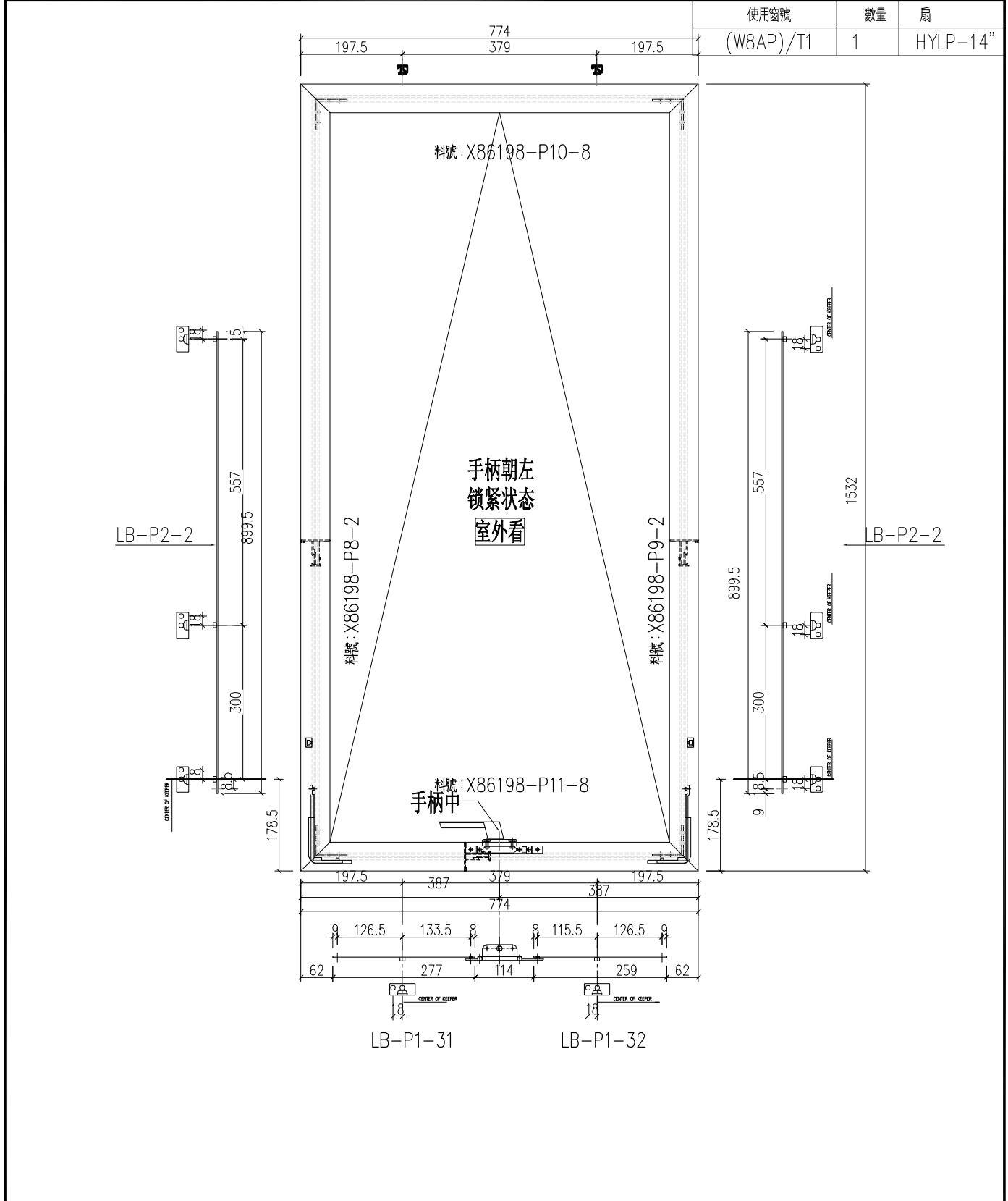

工程號	J-859	地盤	啟德站	附件
名稱	多点锁放样图		探用	
材料	-		地盤	
顏色	--		工廠	

 <b>美特鋁質</b> 有限公司 MIDI Aluminium Fabricator Ltd.				類別		物料號	
修改	-	-		制圖	LRA	2022.02.04	圖號 70TH-4
日期	-	-		復核	-	-	數量
				批准			位置

使用窗號	數量	扇
(W3/P)/T5	2	HYLP-14"

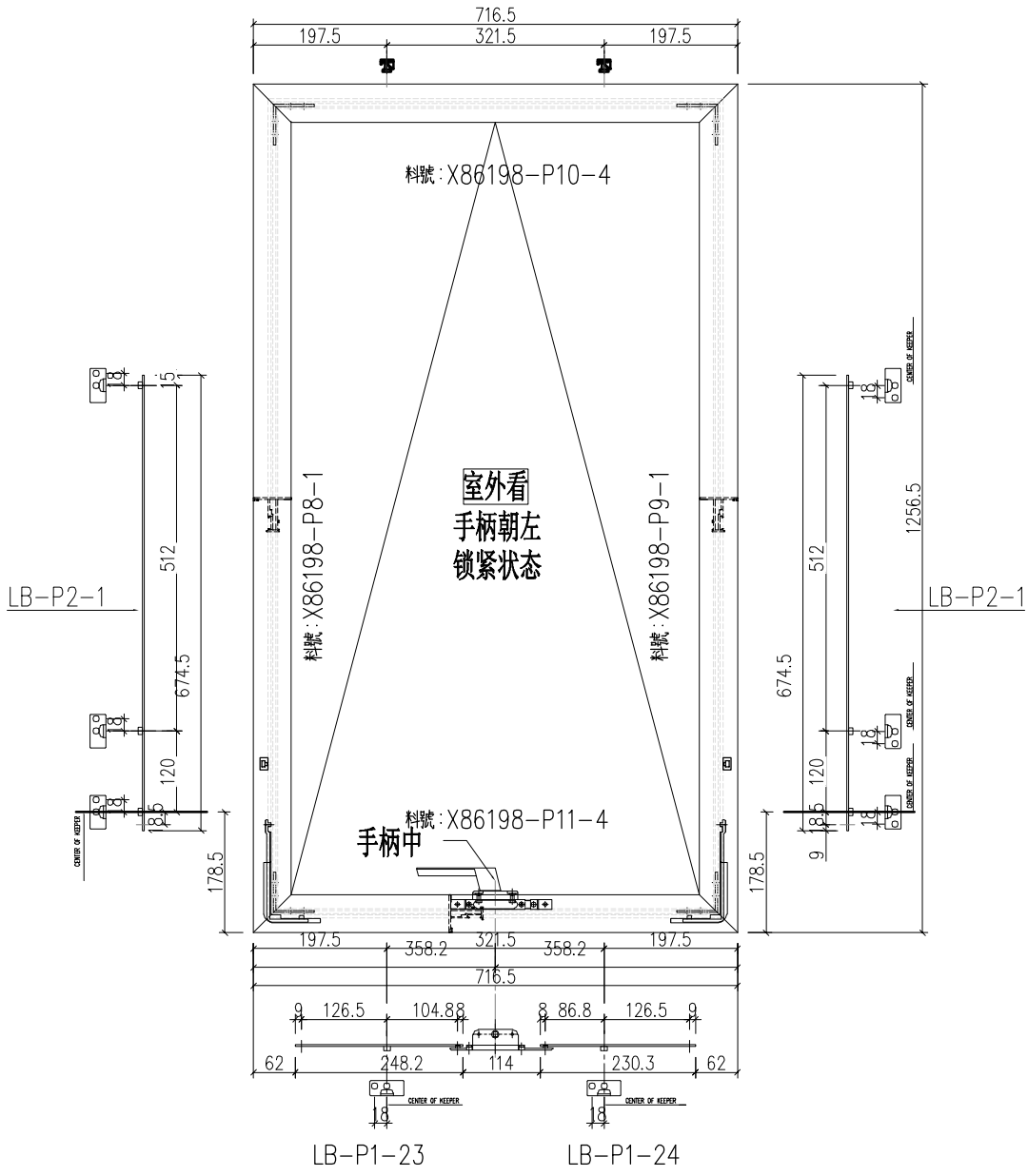

工程號	J-859	地盤	啟德站	探 用 附 件
名稱	多点锁放样图		地盤	
材料	-		工廠	
顏色	--			

 <b>美特鋁質有限公司</b> MIDI Aluminium Fabricator Ltd.				類別		物料號	
修改	-	-		制圖	LRA	2022.02.04	圖號 X86198-P11
日期	-	-		復核	-	-	數量
				批准			位置

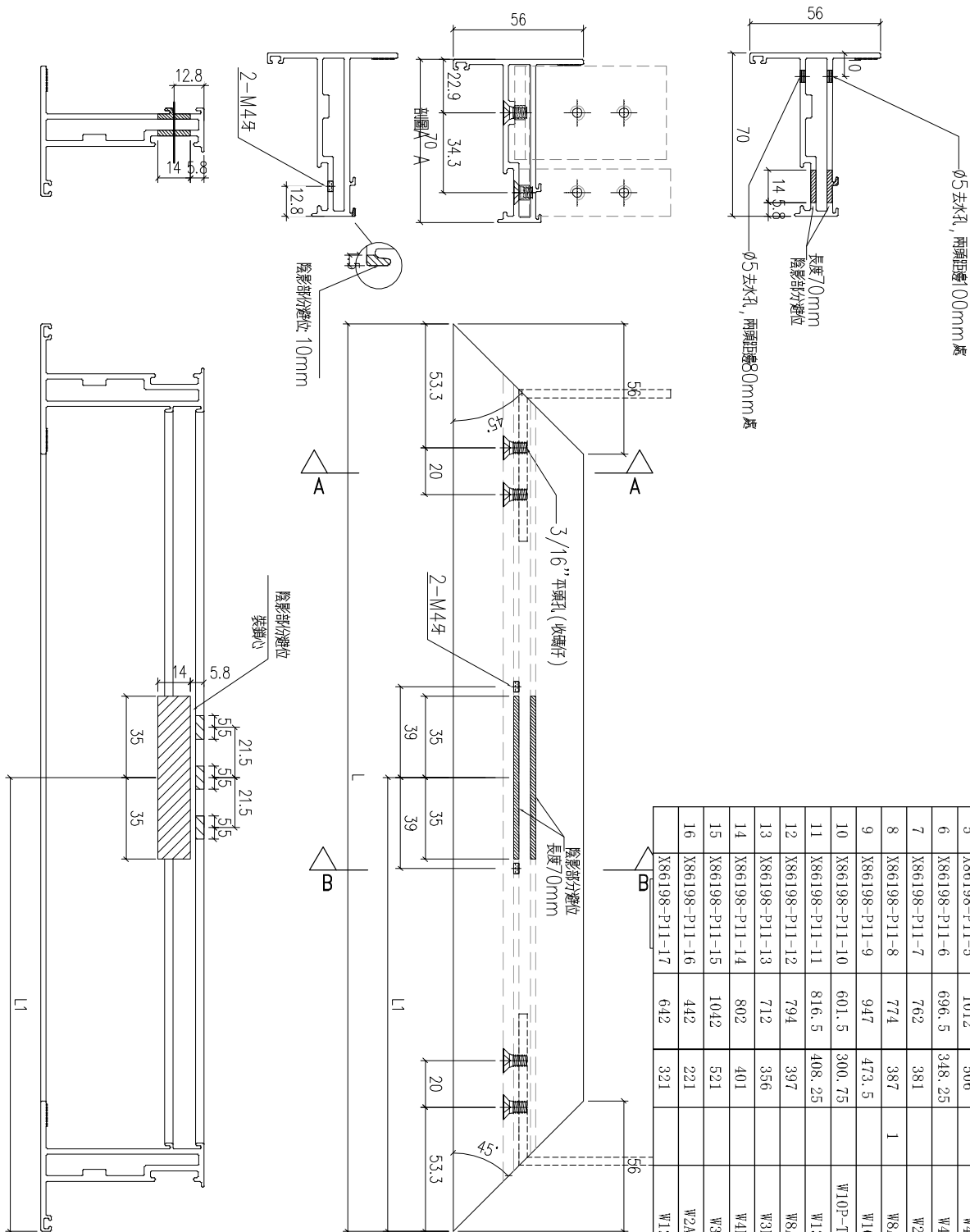

序号	编号	L	L1	数量	位置
1	X86198-P11-1	786.5	393.25	1	W2P-T1
2	X86198-P11-2	666.5	333.25		W1P-T2/W1P-T7
3	X86198-P11-3	742	371		W1P-T3/W3P-T9
4	X86198-P11-4	716.5	358.25	2	W3P-T5/W3P-T6
5	X86198-P11-5	1012	506		W4P-T5
6	X86198-P11-6	696.5	348.25		W4P-T6
7	X86198-P11-7	762	381		W2P-T7
8	X86198-P11-8	774	387	1	W8AP-T1
9	X86198-P11-9	947	473.5		W10P-T9
10	X86198-P11-10	601.5	300.75		W10P-T9/W1P-T9
11	X86198-P11-11	816.5	408.25		W13P-T9
12	X86198-P11-12	794	397		W8AP-T5
13	X86198-P11-13	712	356		W3P-T9A
14	X86198-P11-14	802	401		W4P-T9A
15	X86198-P11-15	1042	521		W3P-T9
16	X86198-P11-16	442	221		W2AP-T9A
	X86198-P11-17	642	321		W12P-T2

工程號	J-859	地盤	啟德站	附 件
名稱	70窗玉料	採	用	
材料	X86120	地盤		
顏色	--	工廠		

 <b>美特鋁質有限公司</b> MIDI Aluminium Fabricator Ltd.				類別		物料號	
修改	-	-		制圖	LRA	2022.02.04	圖號 X86198-P10
日期	-	-		復核	-	-	數量
				批准			位置

序号	编号	L	A	数量	位置
1	X86198-P10-1	786.5	197.5	1	W2P-T1
2	X86198-P10-2	666.5	197.5		W1P-T2/W1P-T7
3	X86198-P10-3	742	197.5		W1P-T3/W9P-T9
4	X86198-P10-4	716.5	197.5	2	W3P-T5/W3P-T6
5	X86198-P10-5	1012	262.5		W4P-T5
6	X86198-P10-6	696.5	197.5		W4P-T6
7	X86198-P10-7	762	197.5		W2P-T7
8	X86198-P10-8	774	197.5	1	W8AP-T1
9	X86198-P10-9	947	197.5		W10P-T9
10	X86198-P10-10	601.5	150		W10P-T9/W1P-T9
11	X86198-P10-11	816.5	197.5		W13P-T9
12	X86198-P10-12	794	197.5		W8AP-T5
13	X86198-P10-13	712	197.5		W3P-T9A
14	X86198-P10-14	802	197.5		W4P-T9A
15	X86198-P10-15	1042	262.5		W3P-T9
16	X86198-P10-16	442	150		W2AP-T9A
	X86198-P10-17	642	162.5		W12P-T2

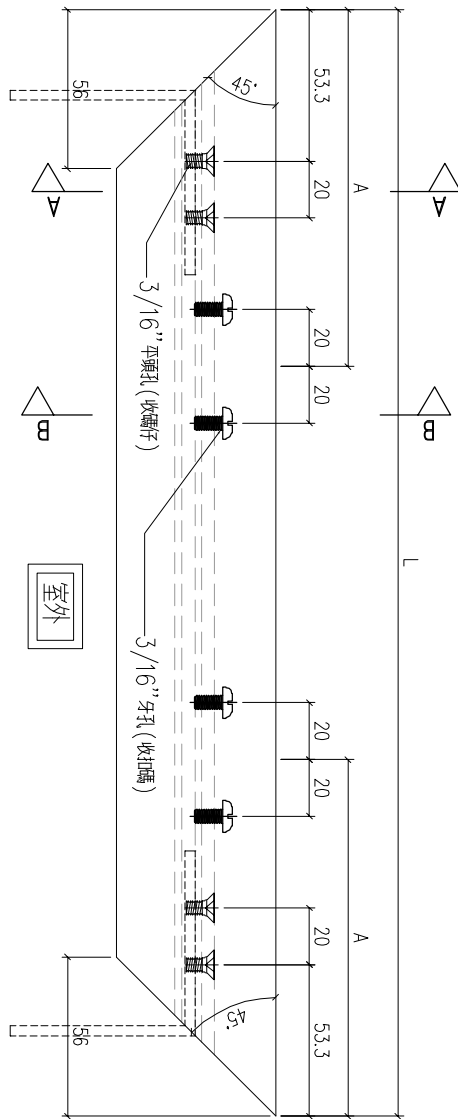
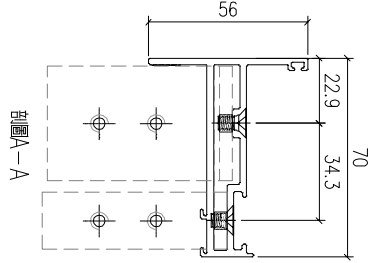
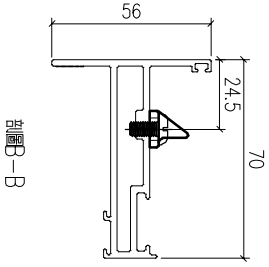

工程號	J-859	地盤	啟德站	附件
名稱	70窗玉料	採	用	
材料	X86120	地盤		
顏色	--	工廠		

 <b>美特鋁質</b> 有限公司 MIDI Aluminium Fabricator Ltd.				類別		物料號	
修改	-	-		制圖	LRA	2022.02.04	圖號 X86198-P9
日期	-	-		復核	-	-	數量
				批准			位置

序号	编号	L	L1	数量	位置
1	X86198-P9-1	1256.5	510	1	W2P-T1
					W1P-T2
					W1P-T3
				2	W3P-T5
					W3P-T6
					W4P-T5
					W4P-T6
					W2P-T7
					W10P-T9
					W13P-T9
	W3P-T9A				
	W4P-T9A				
2	X86198-P9-2	1532	750	1	W8A-T1
3	X86198-P9-3	1456	750		W8A-T5
4	X86198-P9-4	1226.5	510		W1P-T7
					W1P-T9
5	X86198-P9-5	1232	510		W3P-T9
					W9P-T9
6	X86198-P9-6	1482	750		W2AP-T9A
					W12P-T2

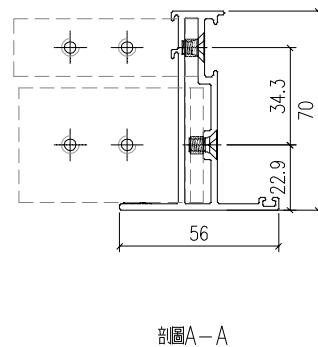
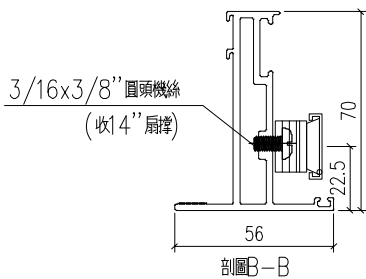
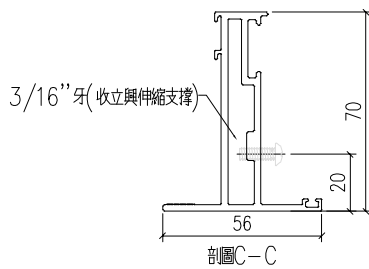
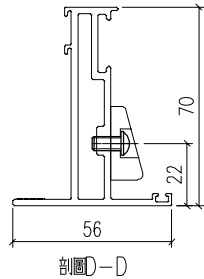
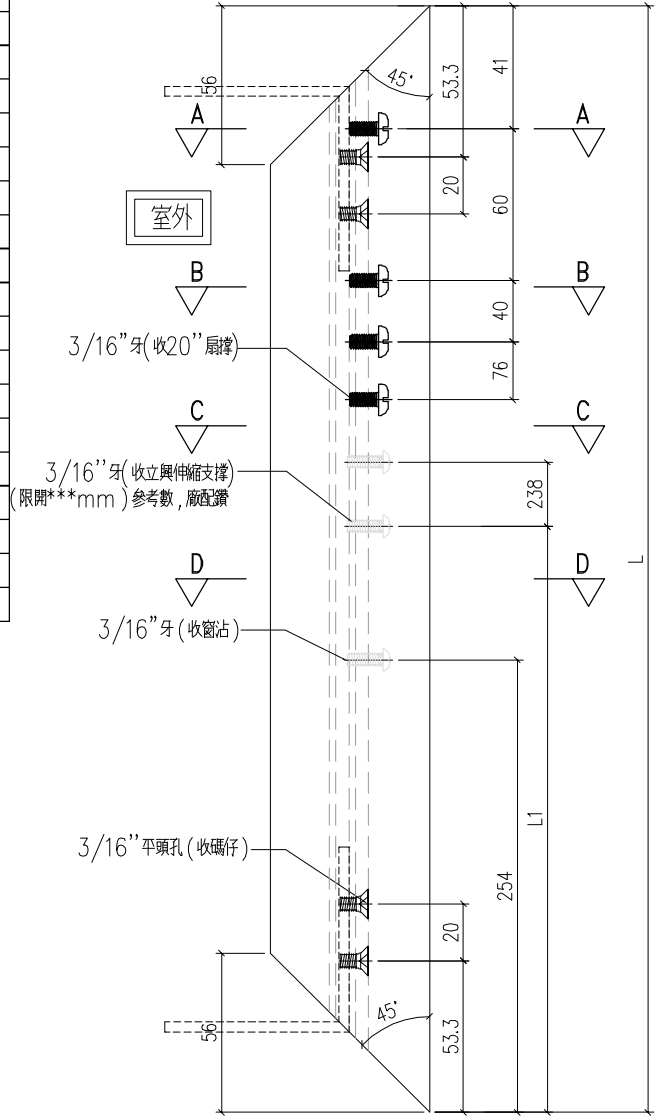

工程號	J-859	地盤	啟德站	探用附件
名稱	70窗玉料			
材料	X86120			
顏色	--		工廠	



美特鋁質有限公司  
MIDI Aluminium Fabricator Ltd.

類別		物料號		
制圖	LRA	2022.02.04	圖號	X86198-P8
修改	-	-	數量	
日期	-	-	位置	
復核	-	-		
批准				

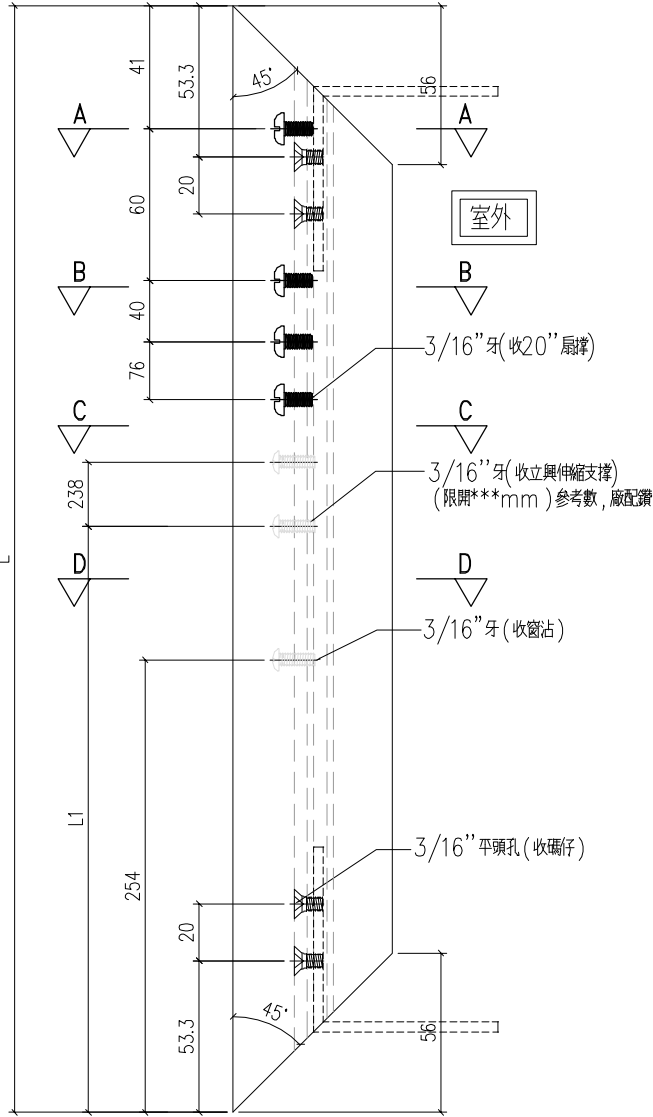

序号	编号	L	L1	数量	位置
1	X86198-P8-1	1256.5	510	1	W2P-T1
					W1P-T2
					W1P-T3
				2	W3P-T5
					W3P-T6
					W4P-T5
					W4P-T6
					W2P-T7
					W10P-T9
	W13P-T9				
	W3P-T9A				
	W4P-T9A				
2	X86198-P8-2	1532	750	1	W8A-T1
3	X86198-P8-3	1456	750		W8A-T5
4	X86198-P8-4	1226.5	510		W1P-T7
					W1P-T9
5	X86198-P8-5	1232	510		W3P-T9
					W9P-T9
6	X86198-P8-6	1482	750		W2AP-T9A
					W12P-T2

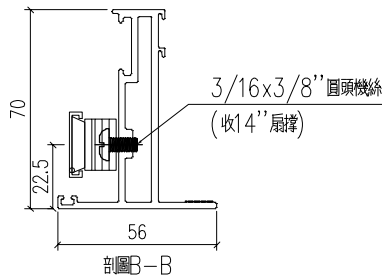
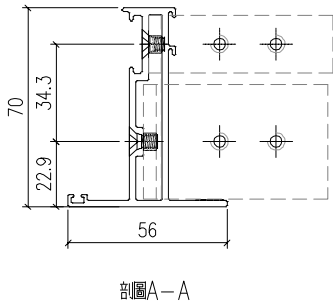
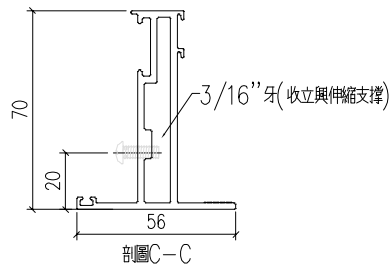
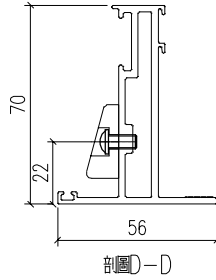

工程號	J-859	地盤	啟德站	附件
名稱	70窗玉料	採	用	
材料	X86120	地盤		
顏色	--	工廠		

類別		物料號	
制圖	LRA	2022.02.04	圖號 X86198-P7
修改	-	-	數量
日期	-	-	位置
		復核 -	
		批准	

序号	编号	L	A	B	C	D	数量	位置
1	X86198-P7-1	686.5	42	87	40	75		W5P-T1
2	X86198-P7-2	666.5	42	87	40	75		W15P-T9
3	X86198-P7-3	501.5	42	63	40	76		W1P-T8
4	X86198-P7-4	646.5	42	87	40	75		W4P-T9/W12P-T9
5	X86198-P7-5	542	42	63	40	76	2	W5P-T5
6	X86198-P7-6	442	42	63	40	76		W1P-T7
7	X86198-P7-7	656.5	42	87	40	75		W4P-T2
8	X86198-P7-8	557	42	87	40	75		W16AP-T9

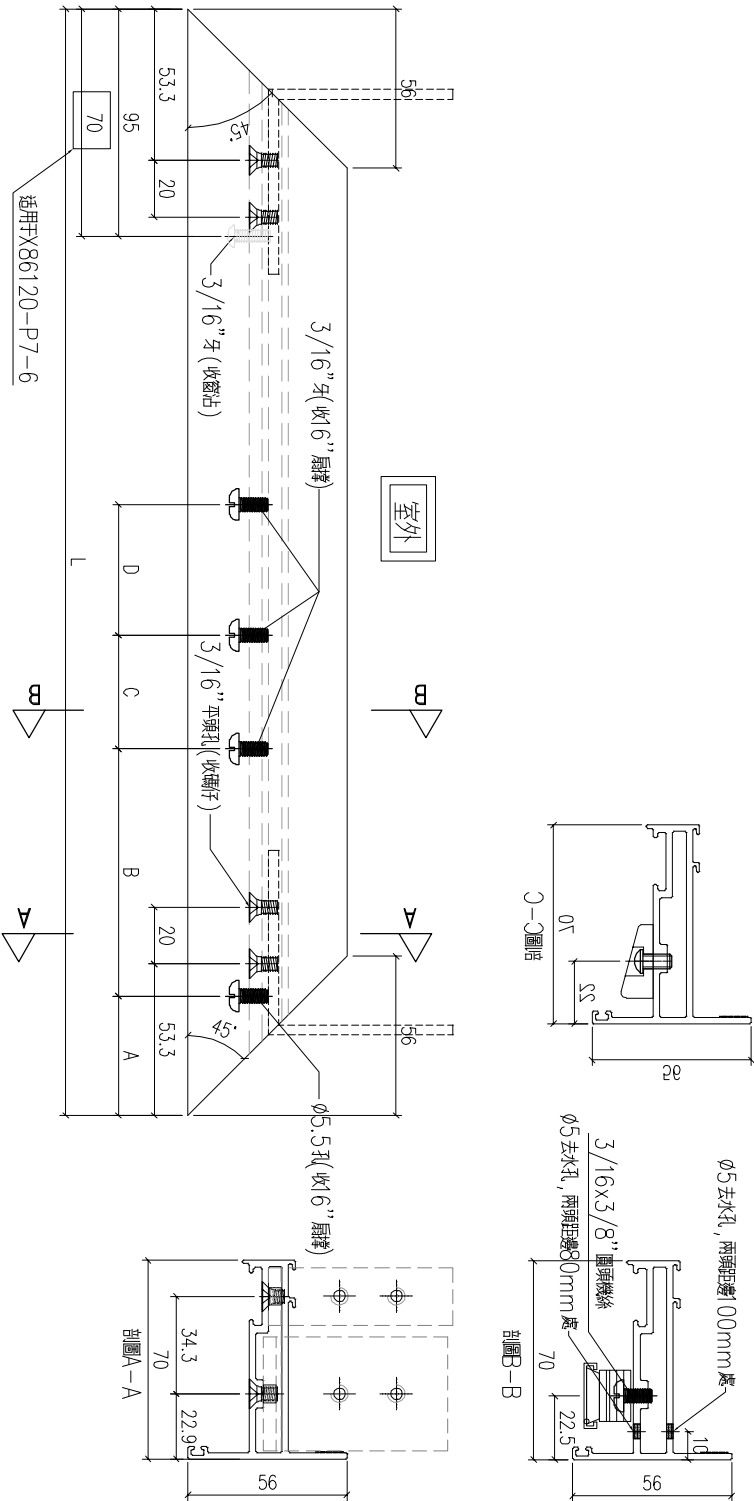

工程號	J-859	地盤	啟德站	附 件
名稱	70窗玉料	採	用	
材料	X86120	地盤		
顏色	--	工廠		

類別		物料號	
制圖	LRA	2022.02.04	圖號 X86198-P6
修改	-	-	數量
日期	-	-	位置
復核	-	-	
批准			

序号	编号	L	A	B	C	D	数量	位置
1	X86198-P6-1	686.5	42	87	40	75		W5P-T1
2	X86198-P6-2	666.5	42	87	40	75		W15P-T9
3	X86198-P6-3	501.5	42	63	40	76		W1P-T8
4	X86198-P6-4	646.5	42	87	40	75		W4P-T9/W12P-T9
5	X86198-P6-5	542	42	63	40	76	2	W5P-T5
6	X86198-P6-6	442	42	63	40	76		W1P-T7
7	X86198-P6-7	656.5	42	87	40	75		W4P-T2
8	X86198-P6-8	557	42	87	40	75		W16AP-T9

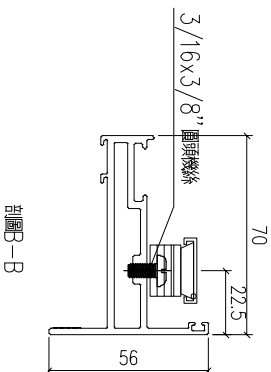
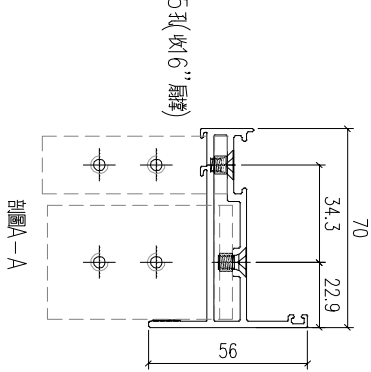
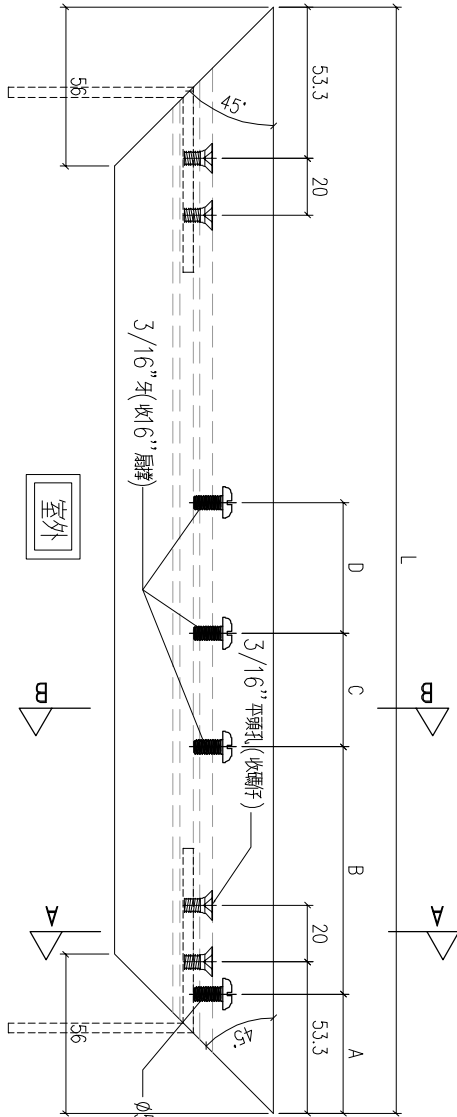

工程號	J-859	地盤	啟德站	附件
名稱	70窗玉料	採	用	
材料	X86120	地盤		
顏色	--	工廠		

 <b>美特鋁質</b> 有限公司 MIDI Aluminium Fabricator Ltd.				類別		物料號	
修改	-	-		制圖	LRA	2022.02.04	圖號 X86198-P3
日期	-	-		復核	-	-	數量
				批准			位置

序号	编号	L	L1	数量	位置
1	X86198-P3-1	1256.5	291		W5P-T1
					W15P-T9
					W1P-T8
					W4P-T9
					W12P-T9
2	X86198-P3-2	1271	305.5	2	W5P-T5
3	X86198-P3-3	1226.5	261		W1P-T7
4	X86198-P3-4	1426.5	261		W4P-T2
5					W16AP-T9

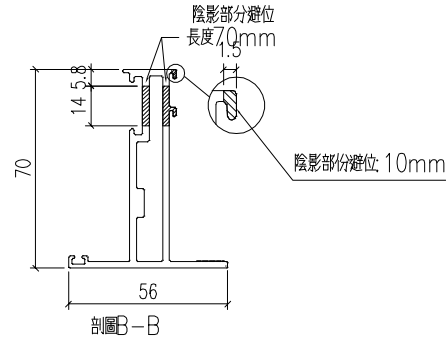
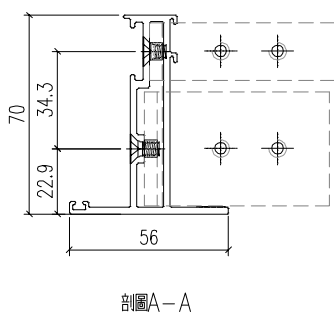
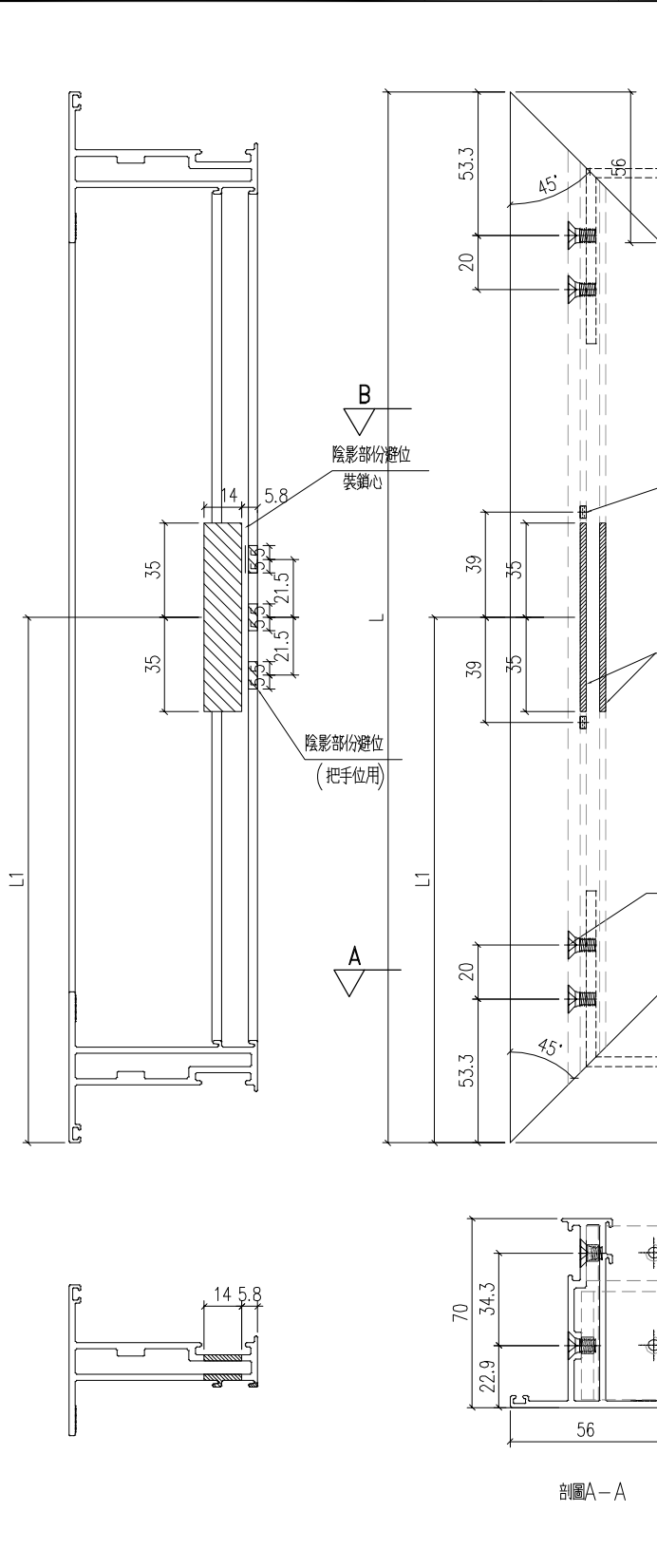

工程號	J-859	地盤	啟德站	附件
名稱	70窗玉料		採	
材料	X86120		地盤	
顏色	--		工廠	

 <b>美特鋁質</b> 有限公司 MIDI Aluminium Fabricator Ltd.				類別		物料號	
修改	-	-		制圖	LRA	2022.02.04	圖號 X86199-P11
日期	-	-		復核	-	-	數量
				批准			位置

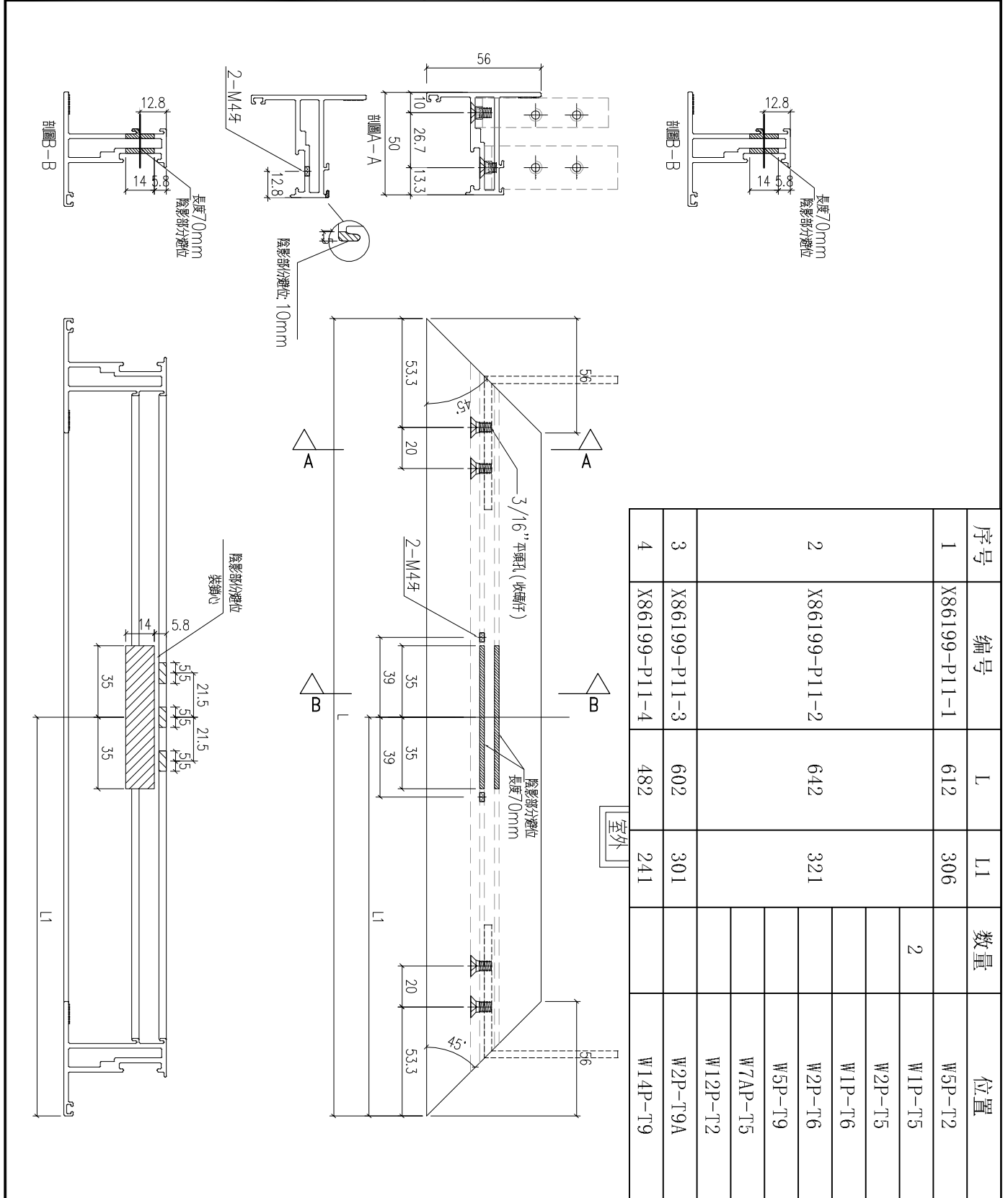

工程號	J-859	地盤	啟德站	附 件
名稱	50窗玉料	採	用	
材料	X86199	地盤		
顏色	--	工廠		

 <b>美特鋁質</b> 有限公司 MIDI Aluminium Fabricator Ltd.				類別		物料號	
修改	-	-		制圖	LRA	2022.02.04	圖號 X86199-P10
日期	-	-		復核	-	-	數量
				批准			位置

序号	编号	L	A	数量	位置
1	X86199-P10-1	612	162.5		W5P-T2
2	X86199-P10-2	642	162.5	2	W1P-T5
					W2P-T5
3	X86199-P10-3	602	162.5		W1P-T6
					W2P-T6
					W5P-T9
4	X86199-P10-4	482	120		W7AP-T5
					W12P-T2
					W2P-T9A
					W14P-T9

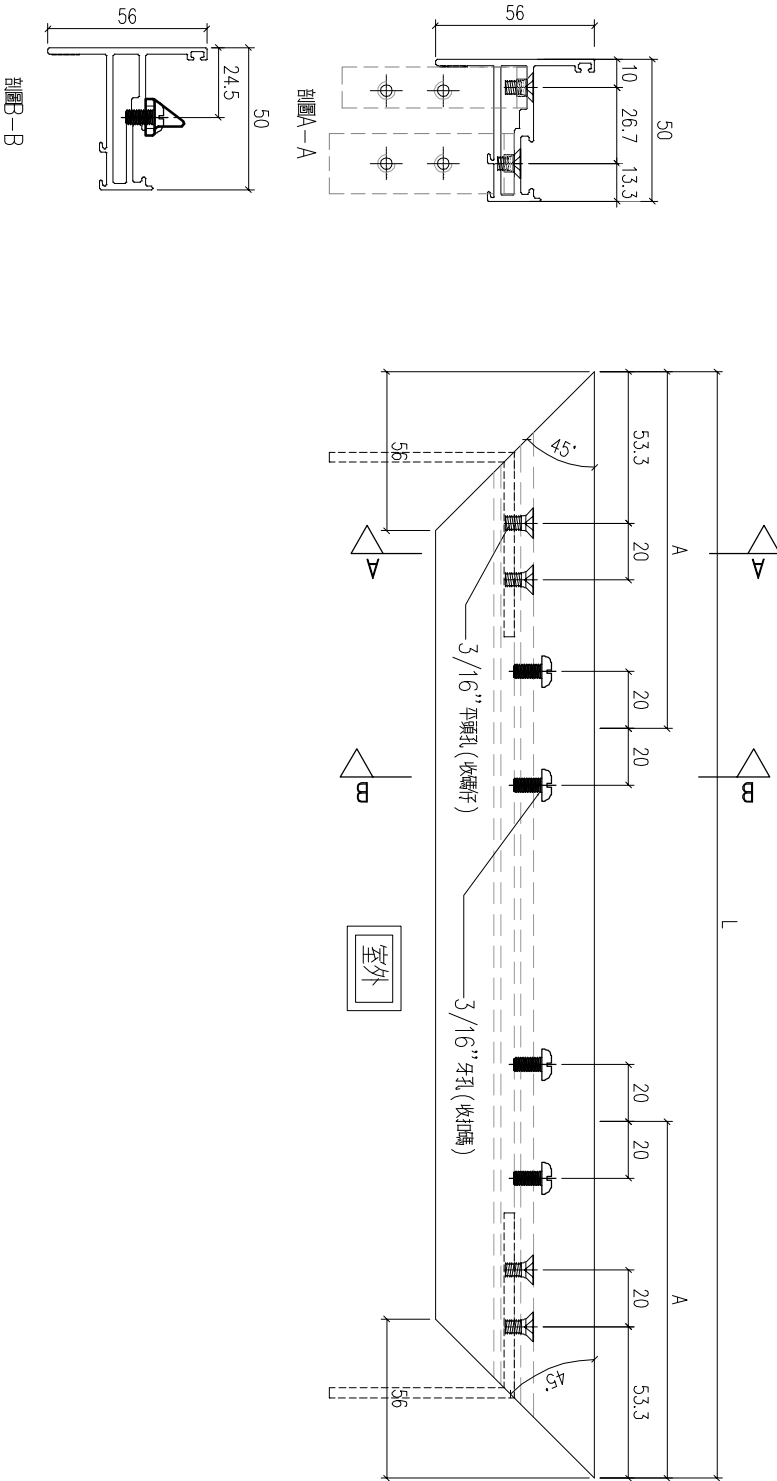

工程號	J-859	地盤	啟德站	附 件
名稱	50窗玉料	採	用	
材料	X86199	地盤		
顏色	--	工廠		

 <b>美特鋁質</b> 有限公司 MIDI Aluminium Fabricator Ltd.				類別		物料號	
修改	-	-		制圖	LRA	2022.02.04	圖號 X86199-P9
日期	-	-		復核	-	-	數量
				批准			位置

序号	编号	L	L1	数量	位置
1	X86199-P9-1	1256.5	510		W5P-T2
				2	W1P-T5
					W2P-T5
					W1P-T6
					W2P-T6
					W5P-T9
					W14P-T9
2	X86199-P9-2	1456.5	750		W7AP-T5
3	X86199-P9-3	1482	750		取消
4	X86199-P9-4	1226.5	510		W2P-T9A
5					

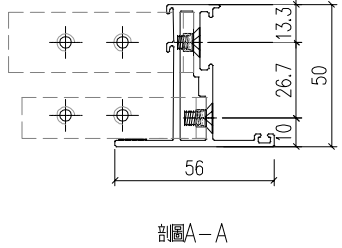
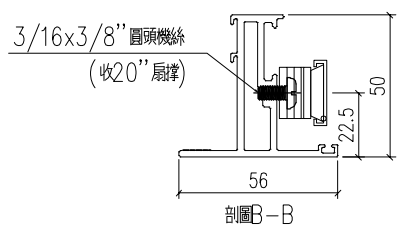
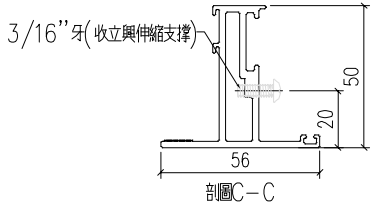
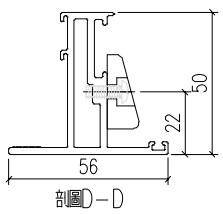
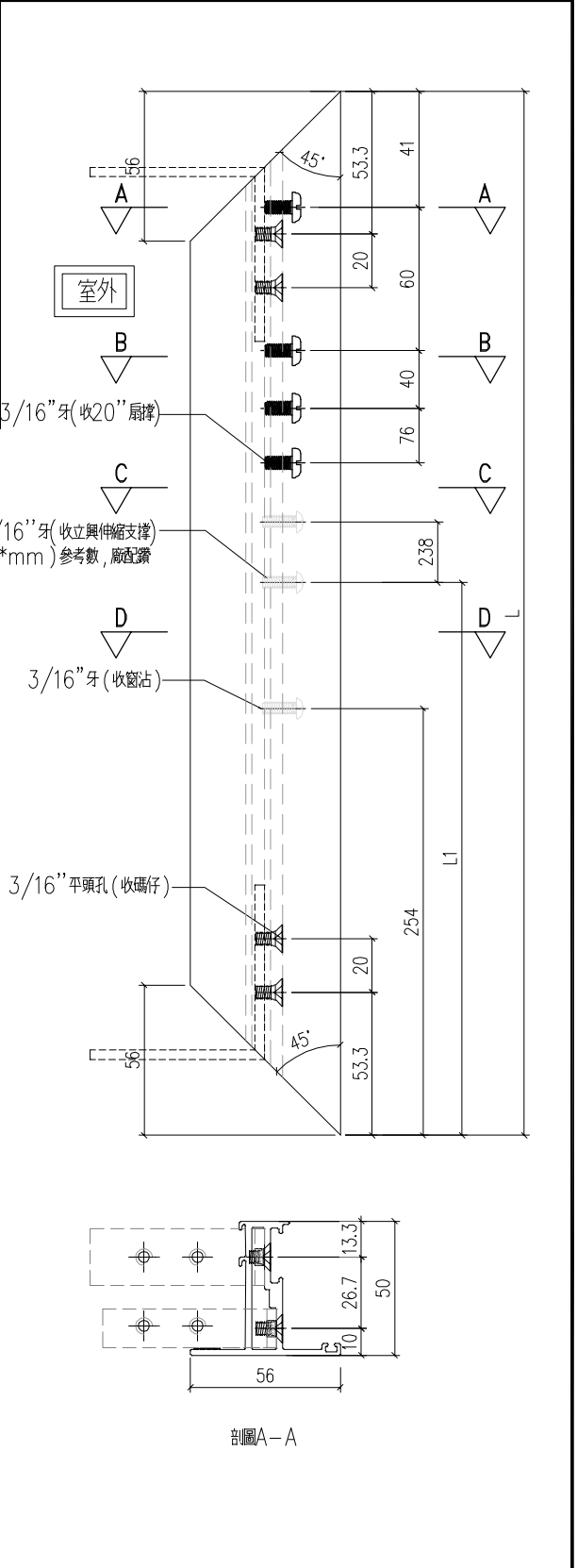

工程號	J-859	地盤	啟德站	附 件
名稱	50窗玉料		採	
材料	X86199		地盤	
顏色	--		工廠	



美特鋁質有限公司  
MIDI Aluminium Fabricator Ltd.

類別		物料號		
制圖	LRA	2022.02.04	圖號	X86199-P8
修改	-	-	數量	
日期	-	-	位置	
復核	-	-		
批准				

序号	编号	L	L1	数量	位置
1	X86199-P8-1	1256.5	510		W5P-T2
				2	W1P-T5
					W2P-T5
					W1P-T6
					W2P-T6
					W5P-T9
					W14P-T9
2	X86199-P8-2	1456.5	750		W7AP-T5
3	X86199-P8-3	1482	750		取消
4	X86199-P8-4	1226.5	510		W2P-T9A
5					

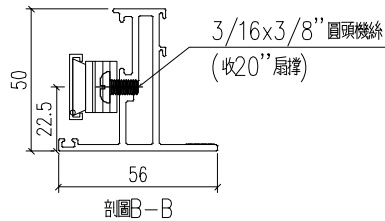
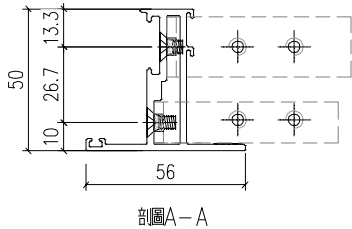
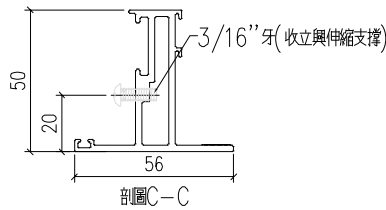
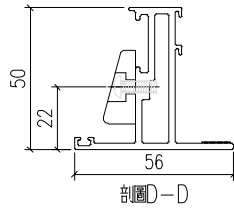
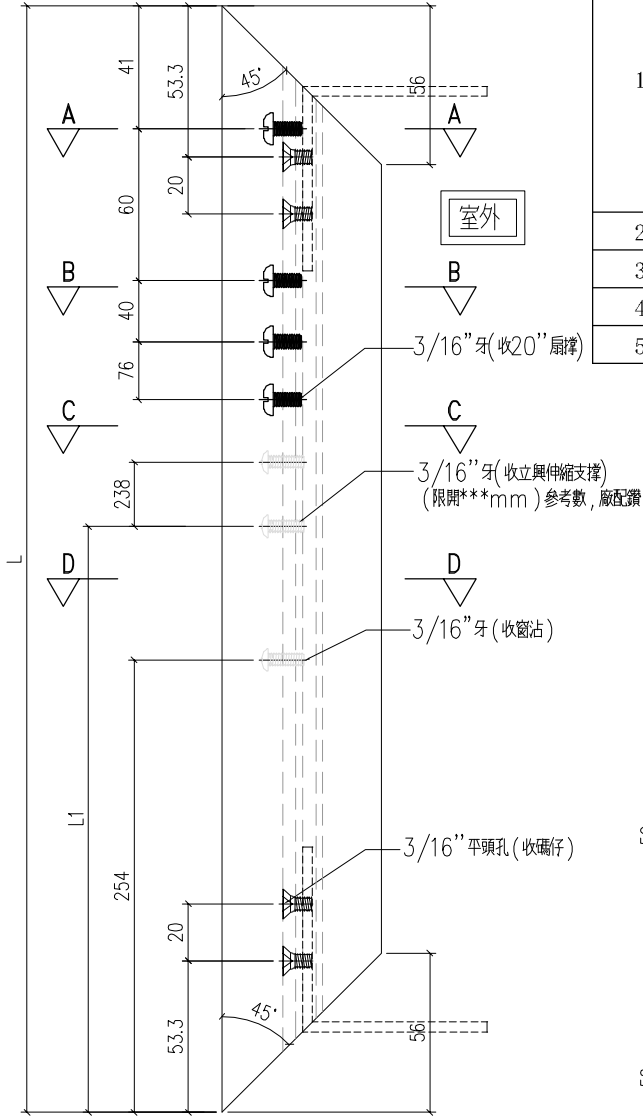

50

工程號	J-859	地盤	啟德站	附 件
名稱	50窗玉料	探	用	
材料	X86199	地盤		
顏色	--	工廠		

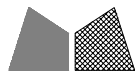

美特鋁質 有限公司  
MIDI Aluminium Fabricator Ltd.

類別		物料號	
制圖	LRA	2022.02.04	圖號 X86199-P5
修改	-	-	數量
日期	-	-	位置
復核	-	-	
批准			

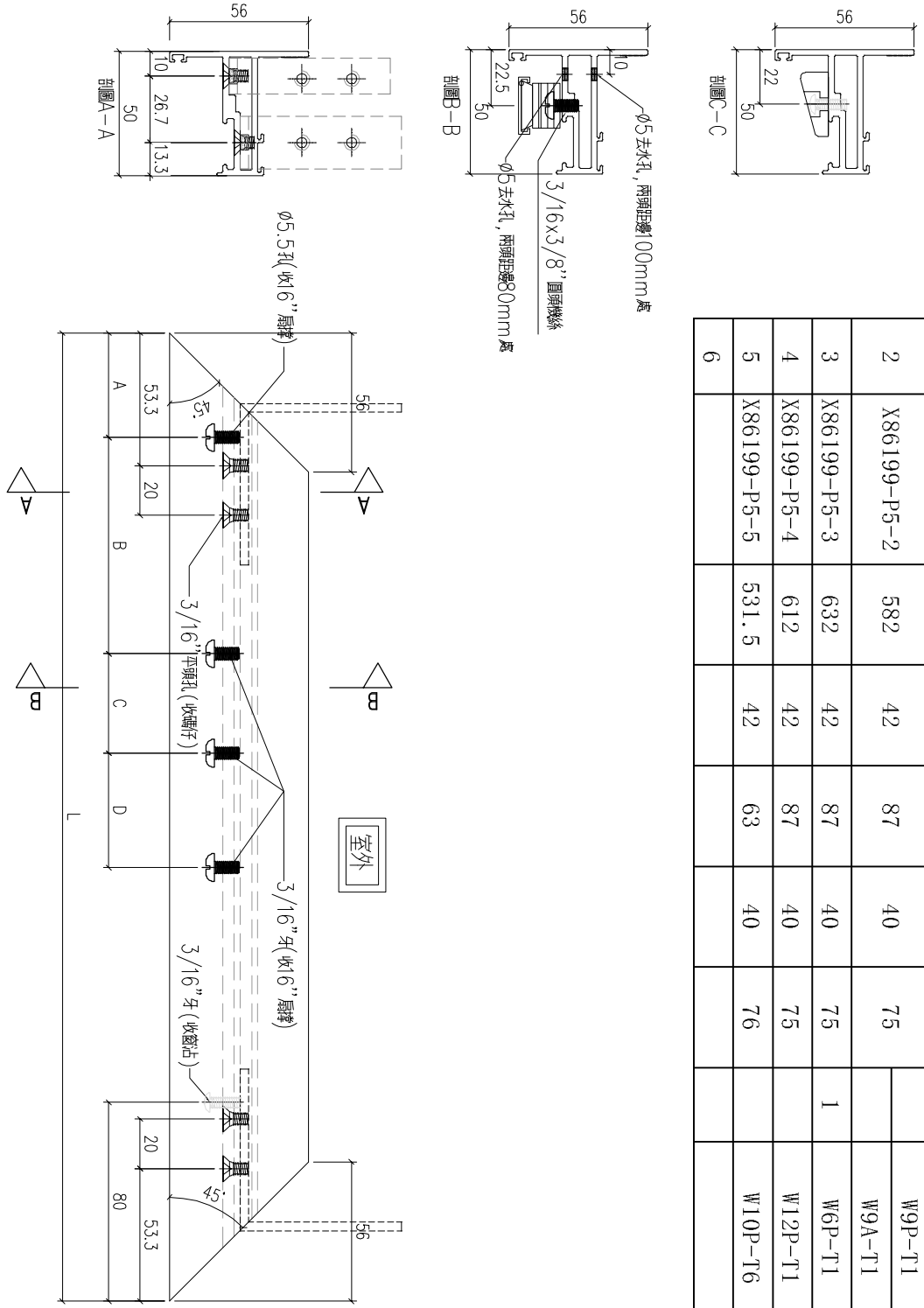

序号	编号	L	A	B	C	D	数量	位置
1	X86199-P5-1	602	42	87	40	75	1	W1P-T1
2	X86199-P5-2	582	42	87	40	75		W9P-T1
3	X86199-P5-3	632	42	87	40	75	1	W9A-T1
4	X86199-P5-4	612	42	87	40	75		W6P-T1
5	X86199-P5-5	531.5	42	63	40	76		W12P-T1
6								W10P-T6

工程號	J-859	地盤	啟德站	附件
名稱	50窗玉料	採	用	
材料	X86199	地盤		
顏色	--	工廠		

 <b>美特鋁質</b> 有限公司 MIDI Aluminium Fabricator Ltd.				類別		物料號	
修改	-	-		制圖	LRA	2022.02.04	圖號 X86199-P4
日期	-	-		復核	-	-	數量
				批准			位置

序号	编号	L	A	B	C	D	数量	位置
1	X86199-P4-1	602	42	87	40	75	1	W1P-T1
2	X86199-P4-2	582	42	87	40	75		W9P-T1
3	X86199-P4-3	632	42	87	40	75	1	W6P-T1
4	X86199-P4-4	612	42	87	40	75		W12P-T1
5	X86199-P4-5	531.5	42	63	40	76		W10P-T6
6								

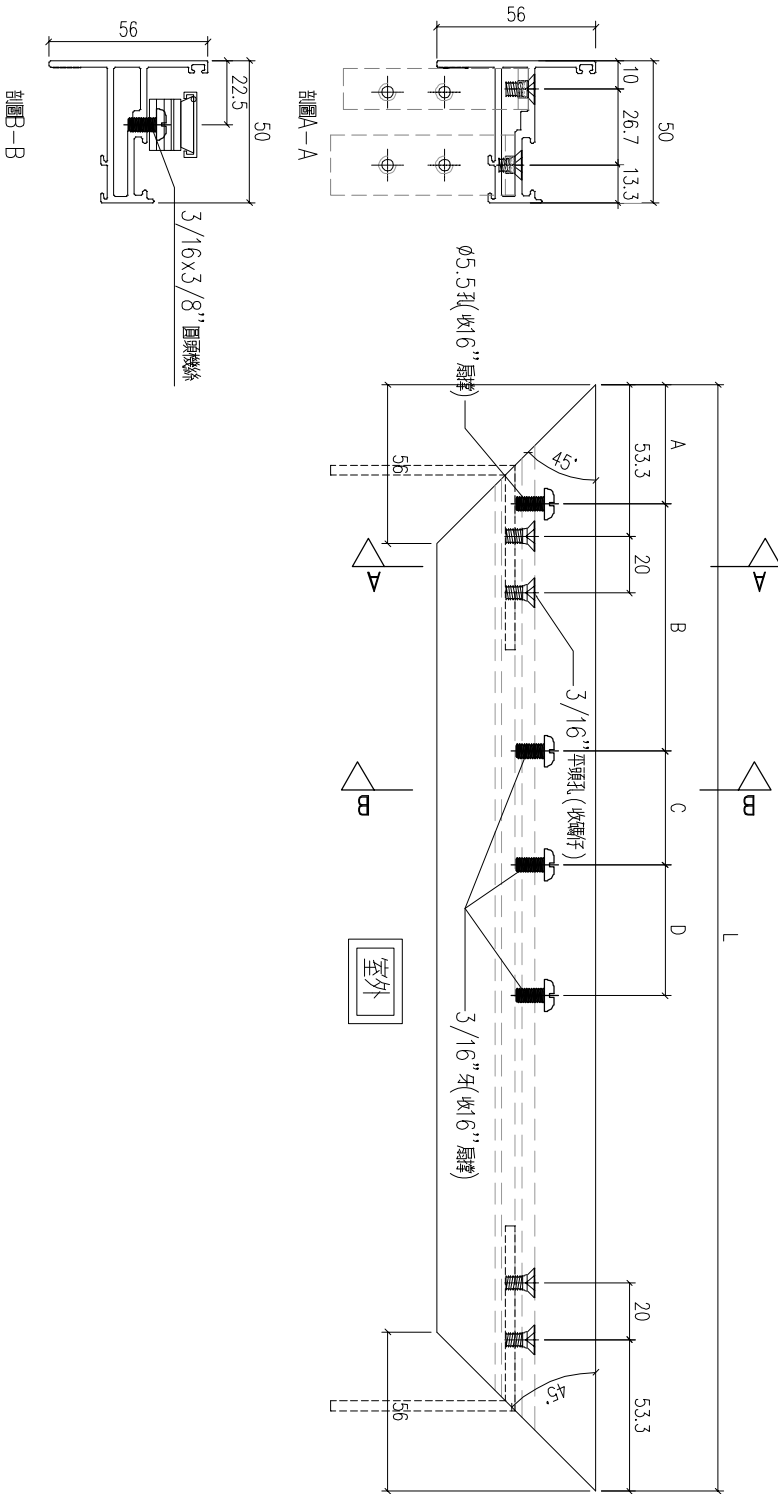

工程號	J-859	地盤	啟德站	附 件
名稱	50窗玉料	採	用	
材料	X86199	地盤		
顏色	--	工廠		

 <b>美特鋁質有限公司</b> MIDI Aluminium Fabricator Ltd.				類別		物料號	
修改	-	-		制圖	LRA	2022.02.04	圖號 X86199-P2
日期	-	-		復核	-	-	數量
				批准			位置

序号	编号	L	L1	数量	位置
1	X86199-P2-1	1226.5	261	1	W1P-T1
2					W9P-T1
3	X86199-P2-2	1256.5	291	1	W6P-T1
4					W2P-T1
5	X86199-P2-3	1456.5	291		W10P-T6
6	X86199-P2-4	1426.5	261		W9A-T1
7					

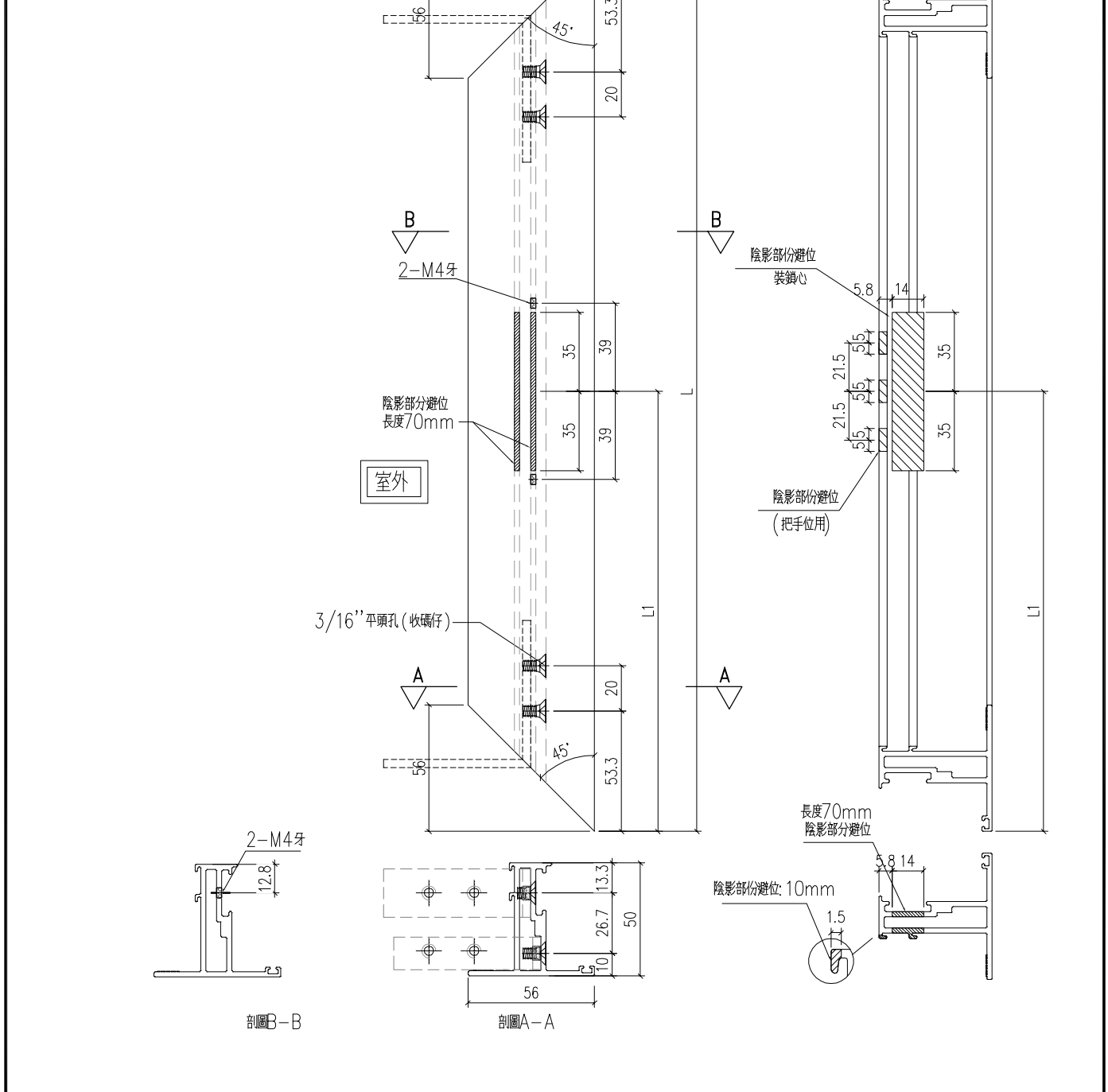

工程號	J-859	地盤	啟德站	附件
名稱	50窗玉料		採	
材料	X86199		地盤	
顏色	--		工廠	



美特鋁質有限公司  
MIDI Aluminium Fabricator Ltd.

類別		物料號	
制圖	LRA	2022.02.04	圖號 X86198-P1
修改	-	-	數量
日期	-	-	位置
復核	-	-	
批准			

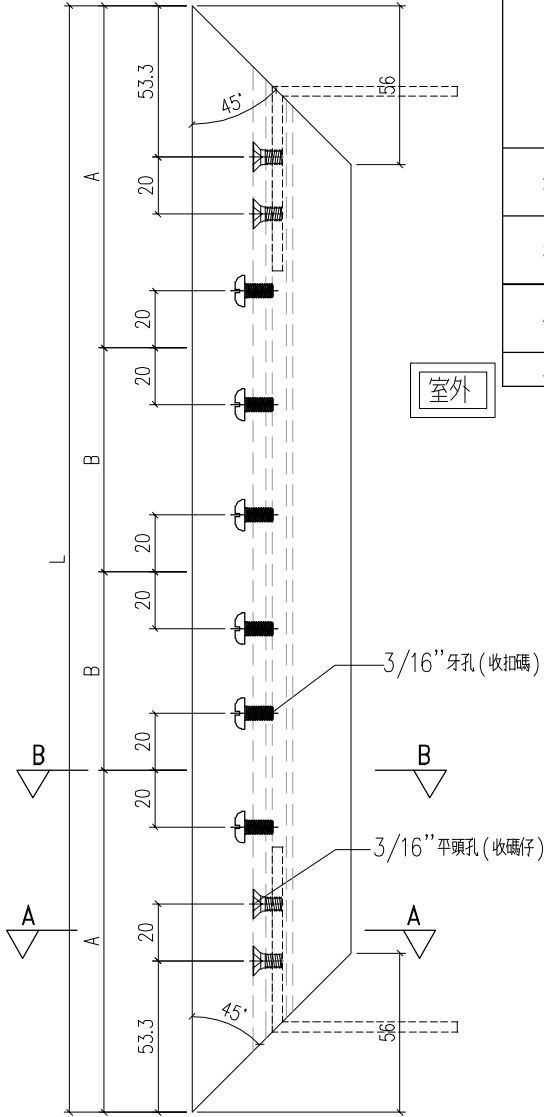

室外

序号	编号	L	A	B	数量	位置
1	X86198-P1-1	1256.5	185	443.2		W4P-T1
						W15P-T9
						W5P-T1
						W1P-T8
						W4P-T9
						W12P-T9
2	X86198-P1-2	1271	185	450.5	2	W5P-T5
						W5P-T6
3	X86198-P1-3	1226.5	185	428.2		W1P-T7
						W4P-T2
4	X86198-P1-4	1426.5	185	528.2		W16AP-T9
						W11P-T6
5						

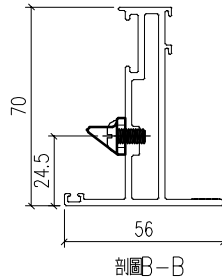
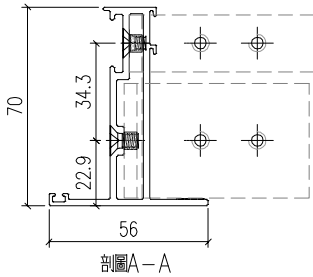

工程號	J-859	地盤	啟德站	探用附件
名稱	70窗玉料			
材料	X86120		地盤	
顏色	--		工廠	

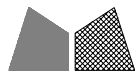

美特鋁質有限公司  
MIDI Aluminium Fabricator Ltd.

類別		物料號		
制圖	LRA	2022.02.04	圖號	X86199-P1
修改	-	-	數量	
日期	-	-	位置	
復核	-	-		
批准				

序号	编号	L	A	B	数量	位置
1	X86199-P1-1	1226.5	185	428.2	1	W1P-T1
2					W9P-T1	
3					W3P-T2	
4	X86199-P1-2	1256.5	185	443.2	1	W6P-T1
5					W2P-T1	
6						W6P-T8
7	X86199-P1-3	1456.5	185	543.2		W10P-T6
8	X86199-P1-4	1426.5	185	528.3		W9A-T1
9						

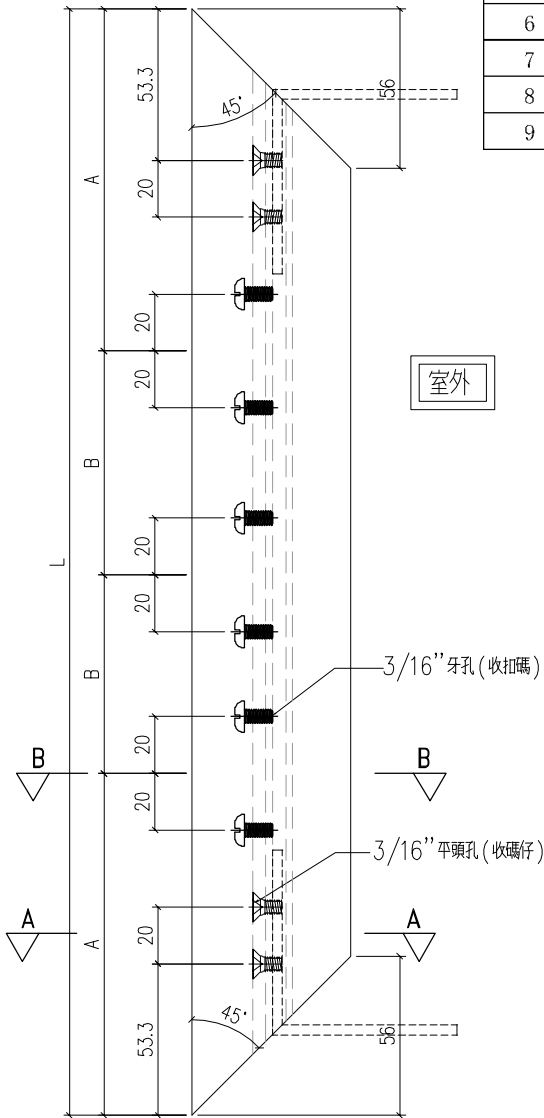

室外

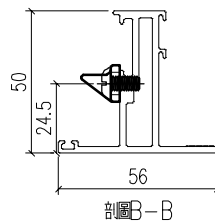
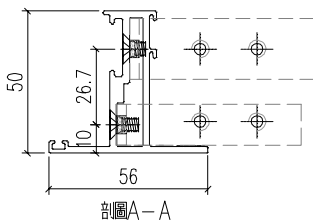

工程號	J-859	地盤	啟德站	探用附件
名稱	50窗玉料		地盤	
材料	X86199		工廠	
顏色	--			

 <b>美特鋁質</b> 有限公司 MIDI Aluminium Fabricator Ltd.				類別		物料號	
				制圖	LRA	2022.02.04	圖號 X86200-P2
修改	-	-		復核	-	-	數量
日期	-	-		批准			位置

序号	编号	L	L1(左)	数量	位置
1	X86200-P2-1	499.7	249.85		W5P-T2
2	X86200-P2-2	529.7	264.85	2	W1P-T5
					W2P-T5
					W1P-T6
					W2P-T6
					W5P-T9
					W7AP-T5
					W12P-T2
3	X86200-P2-3	489.7	244.85		W2P-T9A
					W1P-T9
4	X86200-P2-4	369.7	184.85		W14P-T9
5	X86200-P2-5	604.2	302.1	2	W3P-T5
					W3P-T6
6	X86200-P2-6	899.7	449.85		W4P-T5
7	X86200-P2-7	584.2	292.1		W4P-T6
8	X86200-P2-8	329.7	164.85		W2AP-T9A

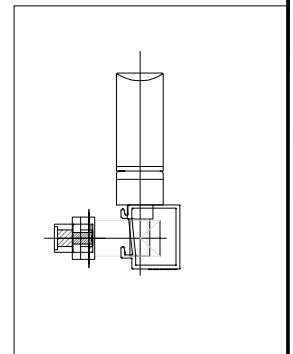
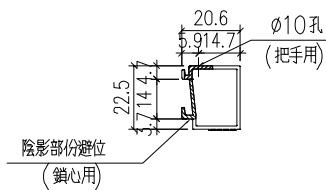
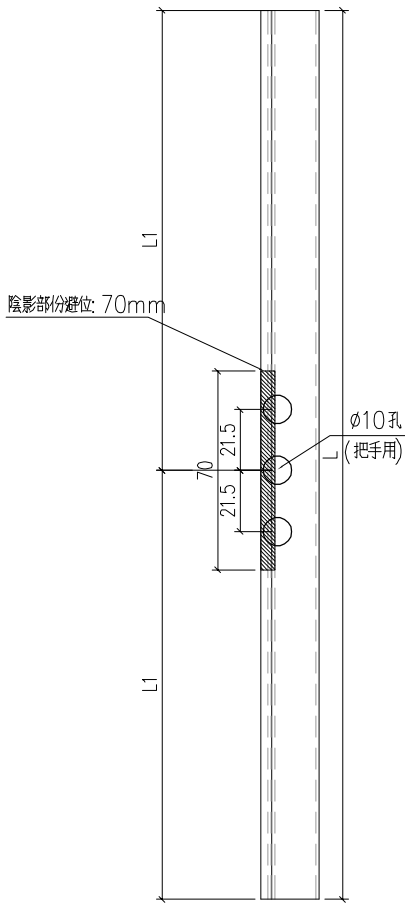

工程號	J-859	地盤	啟德站	附 件
名稱	50玻璃線		採	
材料	AW-15 (X86200)		地盤	
顏色	--		工廠	

 美特鋁質有限公司 MIDI Aluminium Fabricator Ltd.				類別		物料號	
				制圖	LRA	2022.02.04	圖號 X86200-P1
修改	-	-		復核	-	-	數量
日期	-	-		批准			位置

序号	编号	L	L1(左)	L2	数量	位置
1	X86200-P1-1	1150.7	927.6	223.1	1	W1P-T1
2						W9P-T1
3	X86200-P1-2	1150.7	223.1	927.6		W3P-T2
4	X86200-P1-3	1180.7	927.6	253.1	1	W6P-T1
					W12P-T1	
					W4P-T1	
5	X86200-P1-4	1180.7	253.1	927.6		W6P-T8
						W12P-T9
6	X86200-P1-5	1380.7	1127.6	253.1		W10P-T6
7	X86200-P1-6	1380.7	253.1	1127.6		W10P-T6
8	X86200-P1-7	1350.7	1127.6	223.1		W9A-T1

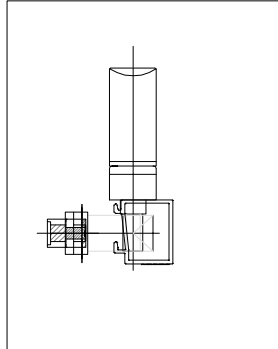
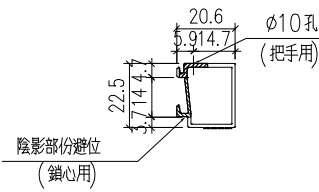
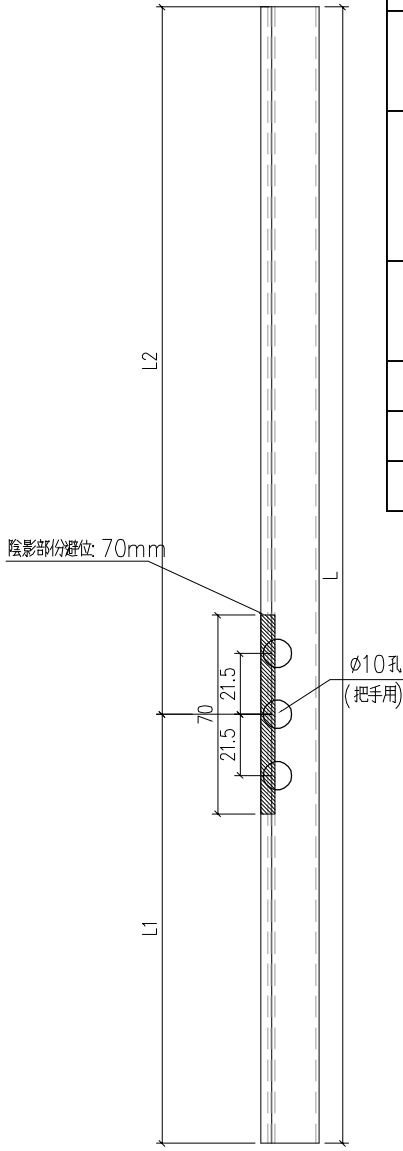

工程號	J-859	地盤	啟德站	附 件
名稱	50玻璃線		採	
材料	AW-15 (X86200)		地盤	
顏色	--		工廠	

 <b>美特鋁質</b> 有限公司 MIDI Aluminium Fabricator Ltd.				類別		物料號	
				制圖	LRA	2022.02.04	圖號 X86202-P1
修改	-	-		復核	-	-	數量
日期	-	-		批准			位置

序号	编号	L	L1(左)	L2	数量	位置
1	X86202-P1-1	1180.7	927.6	253.1		W15P-T9
2	X86202-P1-2	1180.7	253.1	927.6		W5P-T1
						W15P-T9
						W1P-T8
						W4P-T9
	W12P-T9					
3	X86202-P1-3	1195.2	267.6	927.6	2	W5P-T5
4	X86202-P1-4	1195.2	927.6	267.6		W5P-T6
5	X86202-P1-5	1150.7	223.1	927.6		W1P-T7
						W4P-T2
6	X86202-P1-6	1350.7	223.1	1127.6		W16AP-T9
7	X86202-P1-7	1350.7	1127.6	223.1		W11P-T6
8						

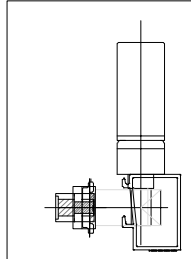
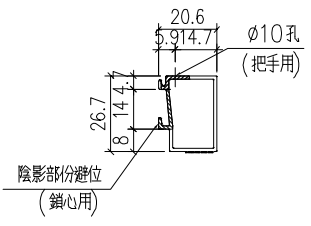
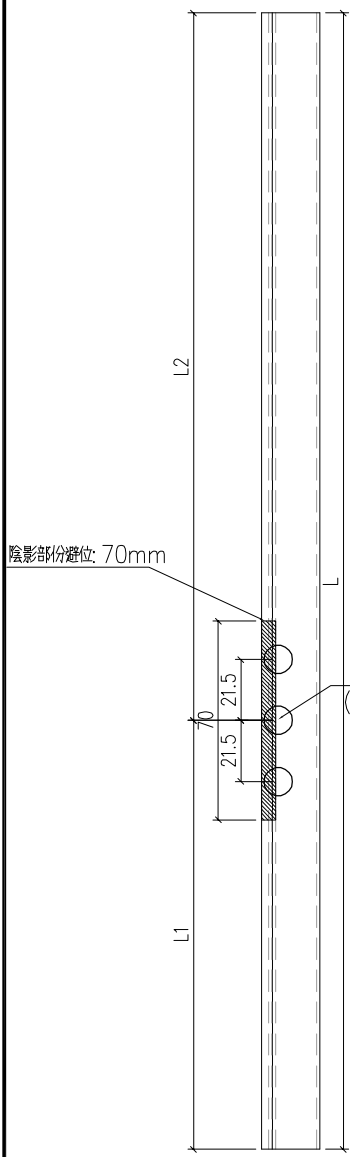

工程號	J-859	地盤	啟德站	探用附件
名稱	70玻璃線			
材料	AW-22 (X86202)		地盤	
顏色	--		工廠	

 美特鋁質有限公司 MIDI Aluminium Fabricator Ltd.				類別		物料號	
				制圖	LRA	2022.02.04	圖號 X86202-P2
修改	-	-		復核	-	-	數量
日期	-	-		批准			位置

序号	编号	L	L1(左)	数量	位置
1	X86202-P2-1	674.2	337.1	1	W2P-T1
2	X86202-P2-2	554.2	277.1		W1P-T2
					W1P-T7
3	X86202-P2-3	629.7	314.85		W1P-T3
					W9P-T9
4	X86202-P2-4	649.7	324.85		W2P-T7
5	X86202-P2-5	661.7	330.85	1	W8AP-T1
6	X86202-P2-6	834.7	417.35		W10P-T9
7	X86202-P2-7	489.2	244.6		W10P-T9
8	X86202-P2-8	704.2	352.1		W13P-T9
9	X86202-P2-9	681.7	340.85		W8AP-T5
10	X86202-P2-10	599.7	299.85		W3P-T9A
11	X86202-P2-11	689.7	344.85		W4P-T9A
12	X86202-P2-12	929.7	464.85		W3P-T9
13	X86202-P2-13	529.7	264.85		W12P-T2

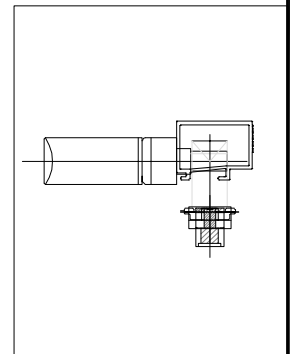
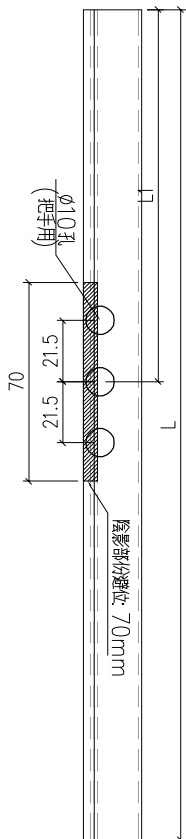
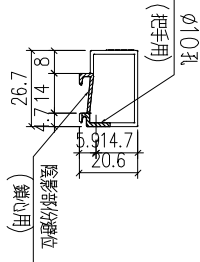

工程號	J-859	地盤	啟德站	探用附件
名稱	70玻璃線			
材料	AW-22 (X86202)		地盤	
顏色	--		工廠	

 美特鋁質有限公司 MIDI Aluminium Fabricator Ltd.				類別		物料號	
				制圖	LRA	2022.02.04	圖號 50-BY2-1
修改	-	-		復核	-	-	數量
日期	-	-		批准			位置
窗號		分格寬度L	分格高度H	-	-	總幅數量	
窗號		分格寬度L	分格高度H	-	-	總幅數量	
<b>(W1/P)/T5-BY1</b>		<b>700</b>	<b>240</b>	-	-	<b>2</b>	
序號	料號	名稱	出筍	長度L	單幅數量		
1	X86203-P1-5	50百葉片	避位	622	1		
2	X86203-P2-5	50百葉片	避位	622	2		
3	AW-F02/R	百葉玉企巴	直口	181.5	2		
窗號		分格寬度L	分格高度H	-	-	總幅數量	
窗號		分格寬度L	分格高度H	-	-	總幅數量	
窗號		分格寬度L	分格高度H	-	-	總幅數量	
窗號		分格寬度L	分格高度H	-	-	總幅數量	
工程號	J-859	地盤	啟德站	附件 加工圖見：50-BY2			
名稱	百葉組裝圖		採				
材料	詳見加工圖		地盤				
顏色	--		工廠				

 美特鋁質有限公司 MIDI Aluminium Fabricator Ltd.				類別		物料號		
				制圖	LRA	2022.02.04	圖號	50-BY1-1
修改	-	-		復核	-	-	數量	
日期	-	-		批准			位置	
窗號		分格寬度L	分格高度H	-	-	总幅數量		
窗號		分格寬度L	分格高度H	-	-	总幅數量		
窗號		分格寬度L	分格高度H	-	-	总幅數量		
<b>(W1/P)/T1-BY1</b>		<b>720</b>	<b>290</b>	-	-	<b>1</b>		
序號	料號	名稱	出筍	長度L	单幅數量			
1	X86203-P1-1	50百葉片	避位	582	1			
2	X86203-P2-1	50百葉片	避位	582	2			
3	AW-F01/R	百葉玉企巴	直口	231.5	2			
窗號		分格寬度L	分格高度H	-	-	总幅數量		
<b>(W6/P)/T1-BY1</b>		<b>720</b>	<b>290</b>	-	-	<b>1</b>		
序號	料號	名稱	出筍	長度L	单幅數量			
1	X86203-P1-2	50百葉片	避位	612	1			
2	X86203-P2-2	50百葉片	避位	612	2			
3	AW-F01/R	百葉玉企巴	直口	231.5	2			
窗號		分格寬度L	分格高度H	-	-	总幅數量		
工程號	J-859	地盤	啟德站	附件 <div style="border: 1px solid black; padding: 5px; display: inline-block;">                     加工图见: 50-BY1                 </div>				
名稱	百葉組裝圖		採					
材料	详见加工图		地盤					
顏色	--		工廠					

 美特鋁質 有限公司 MIDI Aluminium Fabricator Ltd.				類別		物料號	
				制圖	LRA	2022.02.04	圖號 50-BY2
修改	-	-		復核	-	-	數量
日期	-	-		批准			位置

数据表见: 50-BY2-1

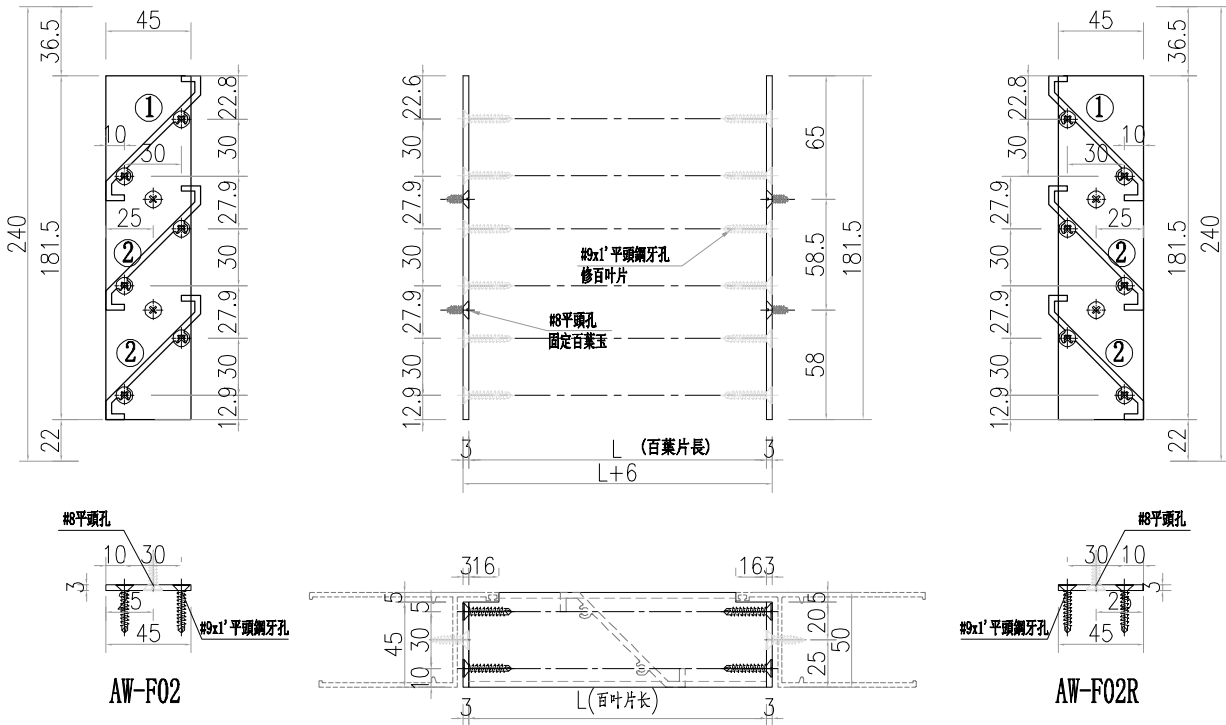

①號百葉加工圖

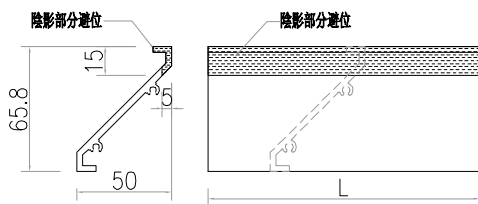

②號百葉加工圖

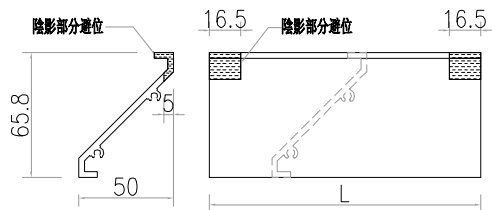

工程號	J-859	地盤	啟德站	探 用 附 件
名稱	百葉組裝圖		地盤	
材料	详见加工图		工廠	
顏色	--			



 美特鋁質有限公司 MIDI Aluminium Fabricator Ltd.				類別		物料號	
				制圖	LRA	2022.02.04	圖號 LP-P2
修改	-	-		復核	-	-	數量
日期	-	-		批准			位置

序号	编号	L	A	B	C	数量	位置
1	LP-P2-1	674.5	15	512	120	10	
2	LP-P1-2	899.5	15	557	300	2	
3							
4							

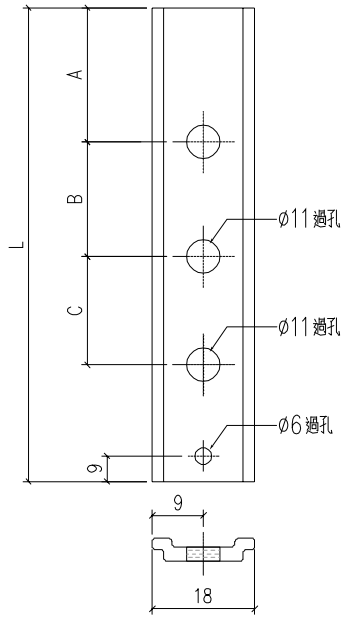

工程號	J-859	地盤	啟德站	探用附件
名稱	拉巴		地盤	
材料	X85964		工廠	
顏色	--			

 美特鋁質 有限公司 MIDI Aluminium Fabricator Ltd.				類別		物料號	
				制圖	LRA	2022.02.04	圖號 J859-CY-LJ4
修改	-	-		復核	-	-	數量 10
日期	-	-		批准			位置

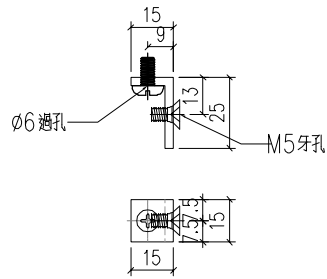

工程號	J-859	地盤	啟德站	附 件
名稱	鋁角加工圖		探	
材料	25x15x3mmmm鋁角		地盤	
顏色	MILL		工廠	

 美特鋁質有限公司 MIDl Aluminium Fabricator Ltd.				類別		物料號	
				制圖	LRA	2022.02.04	圖號 J859-CY-LJ3
修改	-	-		復核	-	-	數量 10
日期	-	-		批准			位置

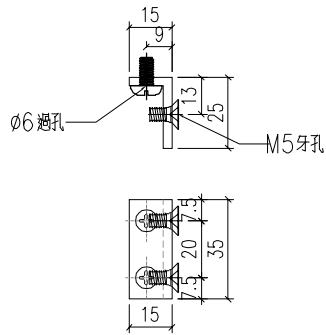

工程號	J-859	地盤	啟德站	附 件
名稱	鋁角加工圖		探	
材料	25x15x3mm鋁角		地盤	
顏色	MILL		工廠	

 美特鋁質 有限公司 MIDI Aluminium Fabricator Ltd.				類別		物料號	
				制圖	LRA	2022.02.04	圖號 J859-CY-LJ2
修改	-	-		復核	-	-	數量 -
日期	-	-		批准			位置

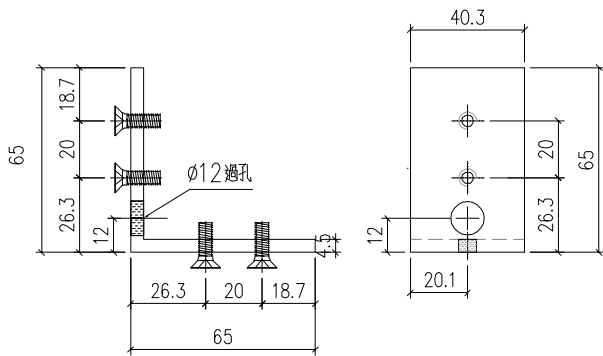

CY-LJ2-1  
已做0.5mm 搶位  
30

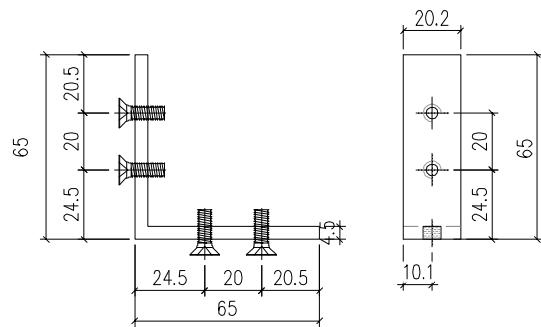

CY-LJ2-2  
已做0.5mm 搶位  
30

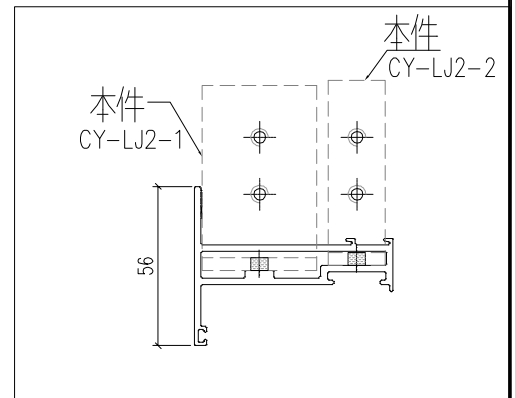

工程號	J-859	地盤	啟德站	附 件
名稱	鋁角加工圖		探	
材料	JM1069A (65x65x4.5mm 鋁角)		地盤	
顏色	MILL		工廠	

 美特鋁質 有限公司 MIDI Aluminium Fabricator Ltd.				類別		物料號	
				制圖	LRA	2022.02.04	圖號 J859-CY-LJ1
修改	-	-		復核	-	-	數量
日期	-	-		批准			位置

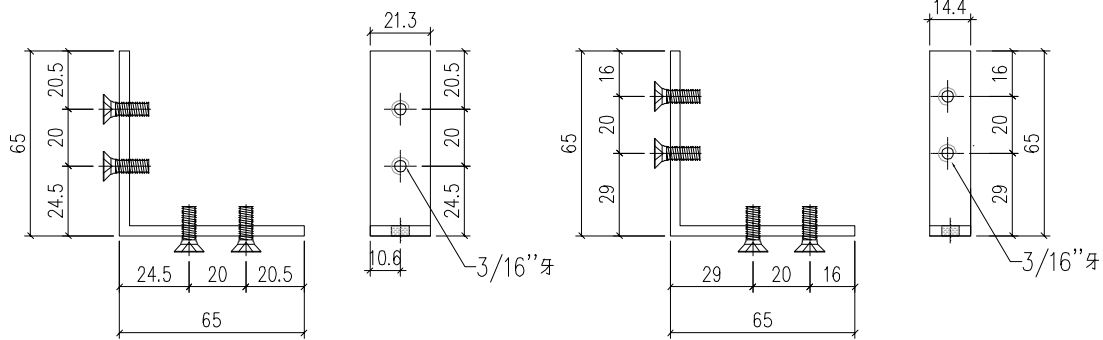

CY-LJ1-1  
已做0.5mm 搶位  
20

CY-LJ1-2  
已做0.5mm 搶位  
20

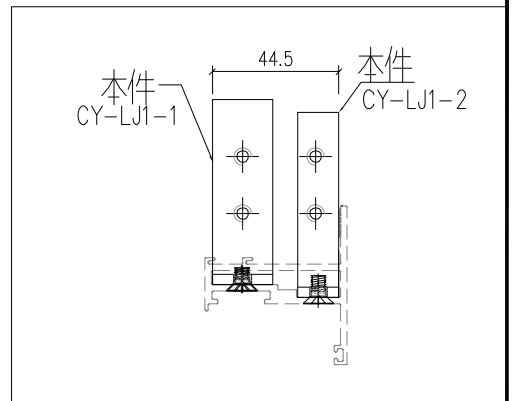

工程號	J-859	地盤	啟德站	附 件
名稱	鋁角加工圖		探	
材料	JM1069 (65x65x3.5mm 鋁角)		地盤	
顏色	MILL		工廠	

 <b>美特鋁質有限公司</b> MIDI Aluminium Fabricator Ltd.				類別		物料號		
				制圖	LRA	2022.02.04	圖號	LP-P1
修改	-	-		復核	-	-	數量	
日期	-	-		批准			位置	

序号	编号	L	A	B	数量	位置
1	LP-P1-1	729.5	15	428.2	1	
4	LP-P1-2	729.5	15	443.3	1	
7	LP-P1-3	929.5	15	543.3		
8	LP-P1-4	929.5	15	528.2		
9	LP-P1-5	729.5	15	450.5	2	
10	LP-P1-6	123	15	0	1	
11	LP-P1-7	153	15	0	1	
12	LP-P1-8	167.5	15	0	2	
13	LP-P1-9	196	9	91.5		
14	LP-P1-10	178	9	91.5		
15	LP-P1-11	211	9	91.5	2	
16	LP-P1-12	193	9	91.5	2	
17	LP-P1-13	191	9	91.5		
18	LP-P1-14	173	9	91.5		
19	LP-P1-15	131	9	49		
20	LP-P1-16	113	9	49		
21	LP-P1-17	283.2	9	126.5	1	
22	LP-P1-18	265.3	9	126.5	1	
23	LP-P1-19	223.2	9	126.5		
24	LP-P1-20	205.2	9	126.5		
25	LP-P1-21	261	9	126.5		
26	LP-P1-22	243	9	126.5		
55	LP-P1-51	685	15	421		

序号	编号	L	A	B	数量	位置
27	LP-P1-23	248.2	9	126.5	2	
28	LP-P1-24	230.3	9	126.5	2	
29	LP-P1-25	396	9	191.5		
30	LP-P1-26	378	9	191.5		
31	LP-P1-27	238.2	9	126.5		
32	LP-P1-28	220.3	9	126.5		
33	LP-P1-29	271	9	126.5		
34	LP-P1-30	253	9	126.5		
35	LP-P1-31	277	9	126.5	1	
36	LP-P1-32	259	9	126.5	1	
37	LP-P1-33	363.5	9	126.5		
38	LP-P1-34	345.5	9	126.5		
39	LP-P1-35	190.7	9	79		
40	LP-P1-36	172.8	9	79		
41	LP-P1-37	298.2	9	126.5		
42	LP-P1-38	280.3	9	126.5		
43	LP-P1-39	287	9	126.5		
44	LP-P1-40	269	9	126.5		
45	LP-P1-41	246	9	126.5		
46	LP-P1-42	228	9	126.5		
47	LP-P1-43	291	9	126.5		
48	LP-P1-44	273	9	126.5		
49	LP-P1-45	411	9	191.5		
50	LP-P1-46	393	9	191.5		
51	LP-P1-47	261	9	126.5		
52	LP-P1-48	243	9	126.5		
53	LP-P1-49	111	9	49		
54	LP-P1-50	93	9	49		

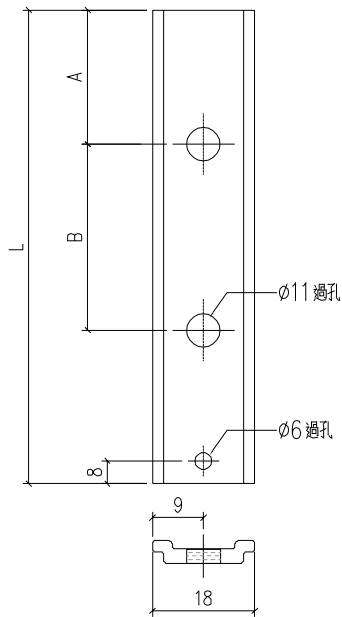

工程號	J-859	地盤	啟德站	附件
名稱	拉巴	探	用	
材料	X85964	地盤		
顏色	--	工廠		

 美特鋁質 有限公司 MIDI Aluminium Fabricator Ltd.				類別		物料號		
				制圖	LRA	2022.02.04	圖號	70-BY1-2
修改	-	-		復核	-	-	數量	
日期	-	-		批准			位置	
窗號		分格寬度L	分格高度H	-	-	总幅數量		
<b>(W5/P)/T5-BY2-1</b>		<b>800</b>	<b>290</b>	-	-	<b>2</b>		
序號	料號	名稱	出筭	長度L	单幅數量			
1	X85958-P1-6	70百葉片	避位	682	1			
2	X85958-P2-6	70百葉片	避位	682	2			
3	AW-F03/R	百葉玉企巴	直口	231.5	2			
窗號		分格寬度L	分格高度H	-	-	总幅數量		
<b>(W5/P)/T5-BY2-2</b>		<b>640</b>	<b>290</b>	-	-	<b>2</b>		
序號	料號	名稱	出筭	長度L	单幅數量			
1	X85958-P1-7	70百葉片	避位	522	1			
2	X85958-P2-7	70百葉片	避位	522	2			
3	AW-F03/R	百葉玉企巴	直口	231.5	2			
窗號		分格寬度L	分格高度H	-	-	总幅數量		
窗號		分格寬度L	分格高度H	-	-	总幅數量		
窗號		分格寬度L	分格高度H	-	-	总幅數量		
工程號	J-859	地盤	啟德站	附件 <div style="border: 1px solid black; padding: 5px; display: inline-block;">加工图见: 70-BY1</div>				
名稱	數據表		採					
材料	-		地盤					
顏色	--		工廠					

 美特鋁質 有限公司 MIDI Aluminium Fabricator Ltd.				類別		物料號	
				制圖	LRA	2022.02.04	圖號 70-BY1-1
修改	-	-		復核	-	-	數量
日期	-	-		批准			位置
窗號		分格寬度L	分格高度H	-	-	總幅數量	
(W2/P)/T1-BY2		<b>1755</b>	<b>290</b>	-	-	<b>1</b>	
序號	料號	名稱	出筍	長度L	單幅數量		
1	X85958-P1-1	70百葉片	避位	1647	1		
2	X85958-P2-1	70百葉片	避位	1647	2		
3	AW-F03/R	百葉玉企巴	直口	231.5	2		
窗號		分格寬度L	分格高度H	-	-	總幅數量	
窗號		分格寬度L	分格高度H	-	-	總幅數量	
窗號		分格寬度L	分格高度H	-	-	總幅數量	
窗號		分格寬度L	分格高度H	-	-	總幅數量	
工程號	J-859	地盤	啟德站				
名稱	數據表		探	用	加工圖見：70-BY1		
材料	-		地盤				
顏色	--		工廠				

 <b>美特鋁質</b> 有限公司 MIDI Aluminium Fabricator Ltd.				類別		物料號	
修改	-	-		制圖	LRA	2022.02.04	圖號 70-BY1
日期	-	-		復核	-	-	數量
				批准			位置

数据表见：70-BY1-1~4

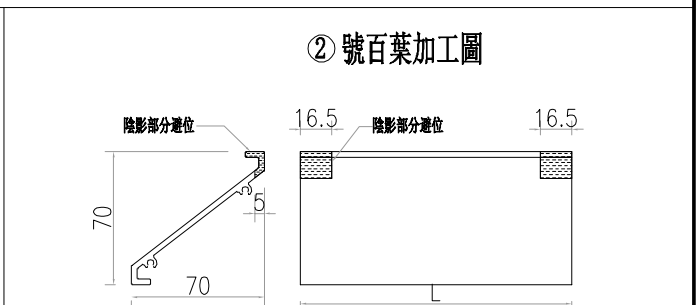
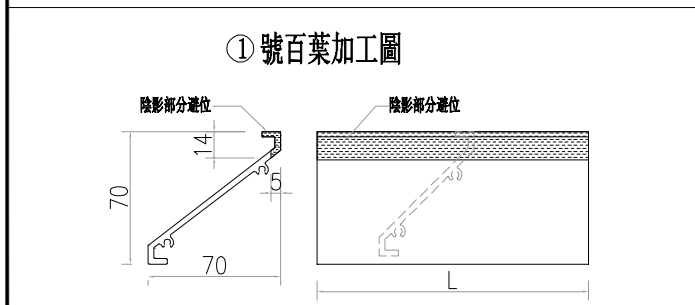
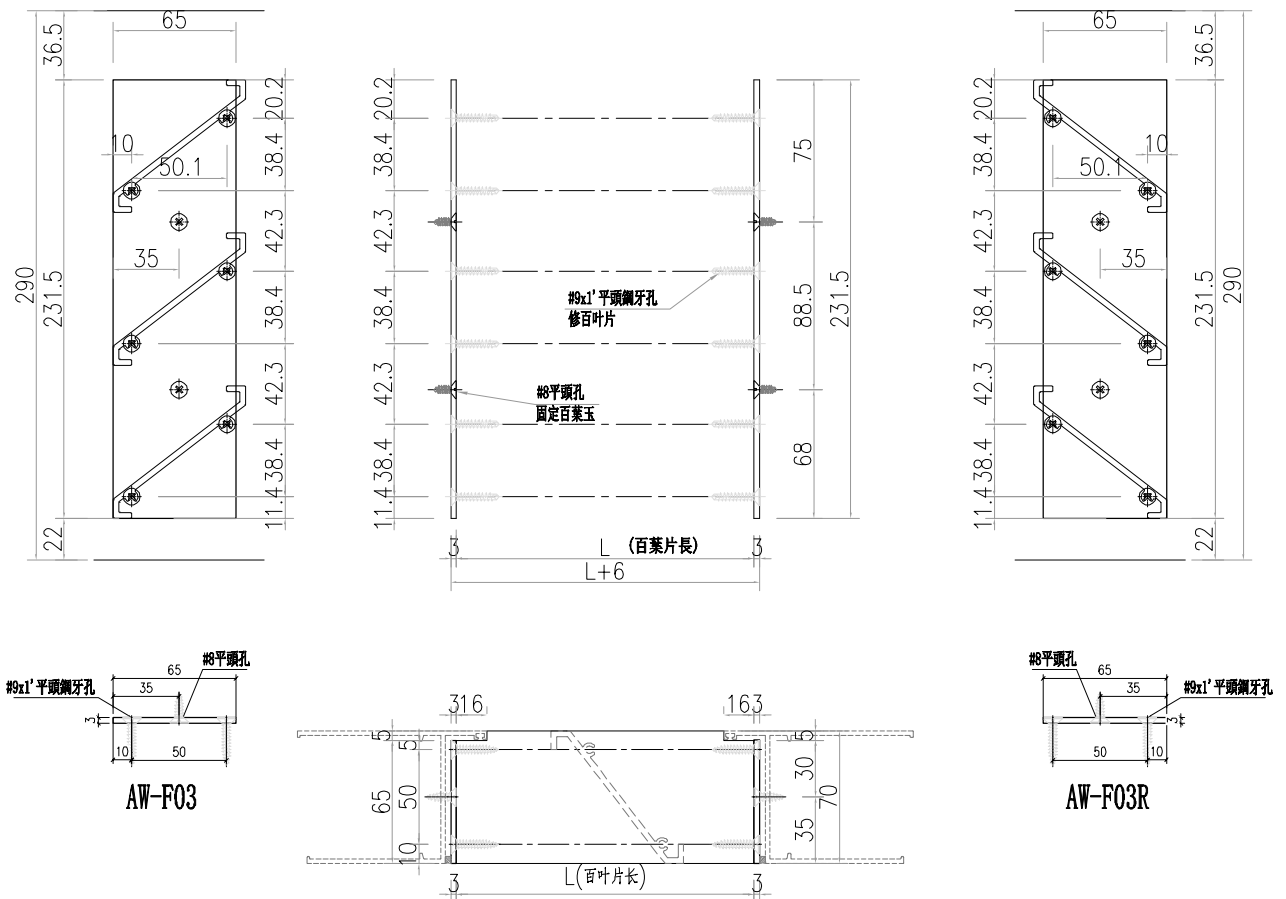

工程號	J-859	地盤	啟德站	探用附件
名稱	百葉組裝圖			
材料	详见加工圖			
顏色	--		工廠	

 美特鋁質有限公司 MIDI Aluminium Fabricator Ltd.				類別		物料號		
				制圖	LRA	2022.02.04	圖號	70-BY2-1
修改	-	-		復核	-	-	數量	
日期	-	-		批准			位置	
窗號		分格寬度L	分格高度H	-	-	總幅數量		
(W3/P)/T5-BY2		<b>1500</b>	<b>240</b>	-	-	<b>2</b>		
序號	料號	名稱	出筍	長度L	單幅數量			
1	X85958-P1-23	70百葉片	避位	1422	1			
2	X85958-P2-23	70百葉片	避位	1422	2			
3	AW-F04/R	百葉玉企巴	直口	181.5	2			
窗號		分格寬度L	分格高度H	-	-	總幅數量		
窗號		分格寬度L	分格高度H	-	-	總幅數量		
窗號		分格寬度L	分格高度H	-	-	總幅數量		
工程號	J-859	地盤	啟德站	附件 <div style="border: 1px solid black; padding: 5px; display: inline-block;">加工图见: 70-BY2</div>				
名稱	百葉組裝圖		採					
材料	詳見加工圖		地盤					
顏色	--		工廠					

 <b>美特鋁質</b> 有限公司 MIDI Aluminium Fabricator Ltd.				類別		物料號	
修改	-	-		制圖	LRA	2022.02.04	圖號 70-BY2
日期	-	-		復核	-	-	數量
				批准			位置

数据表见：70-BY2-1~2

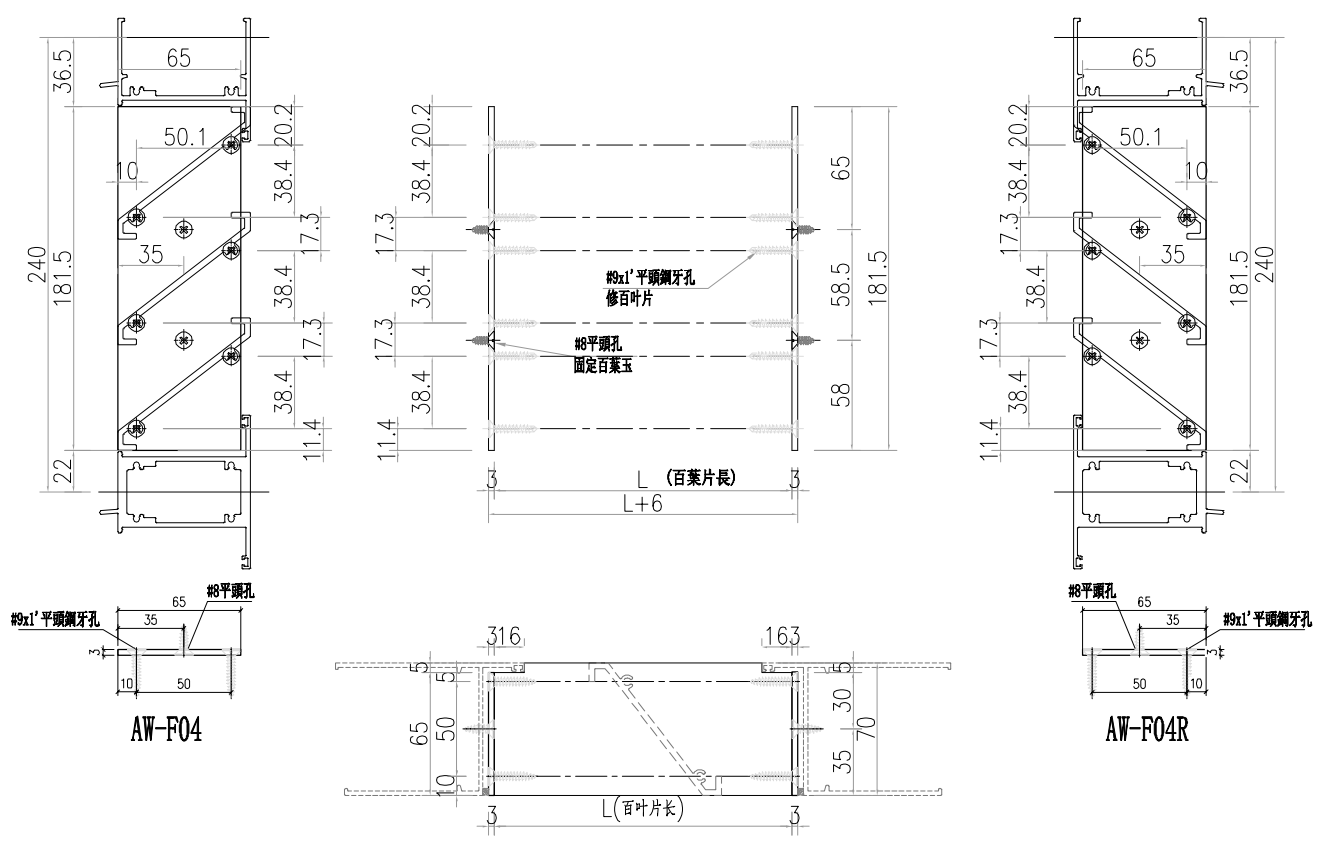

① 號百葉加工圖

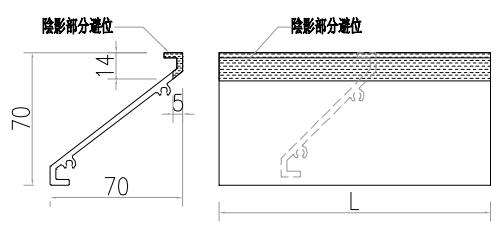

② 號百葉加工圖

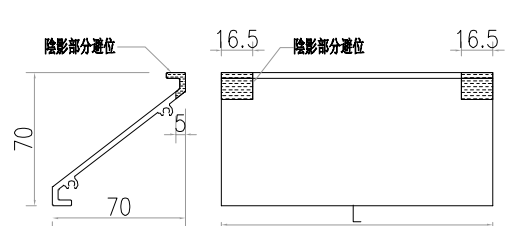

工程號	J-859	地盤	啟德站	附 件
名稱	百葉組裝圖		探	
材料	详见加工图		地盤	
顏色	--		工廠	



 <b>美特鋁質</b> 有限公司 MIDI Aluminium Fabricator Ltd.				類別		物料號	
修改	-	-		制圖	LRA	2022.02.04	圖號 250-BL1
日期	-	-		復核	-	-	數量
				批准			位置

序号	编号	L	A	B	数量	位置	
1							
2	250-BL1-2	626	63	2	250	2	W1P-T5
3							
4							
5							
6							
7							
8	250-BL1-8	1426	113	4	300	2	W3P-T5
9							
10							
11							
12							

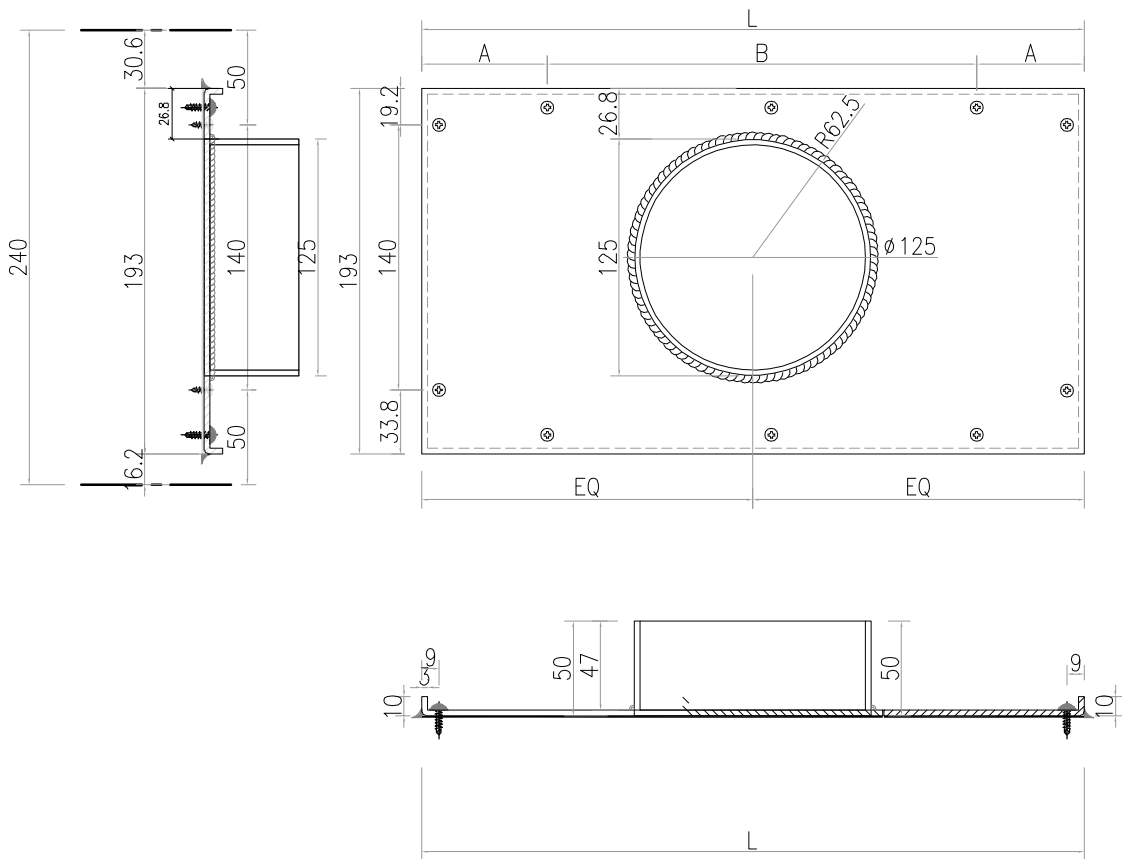

工程號	J-859	地盤	啟德站	探用附件
名稱	百葉背板		地盤	
材料	3mm 鋁板		工廠	
顏色	--			

 <b>美特鋁質</b> 有限公司 MIDI Aluminium Fabricator Ltd.				類別		物料號	
修改	-	-		制圖	LRA	2022.02.04	圖號 300-BL1
日期	-	-		復核	-	-	數量
				批准			位置

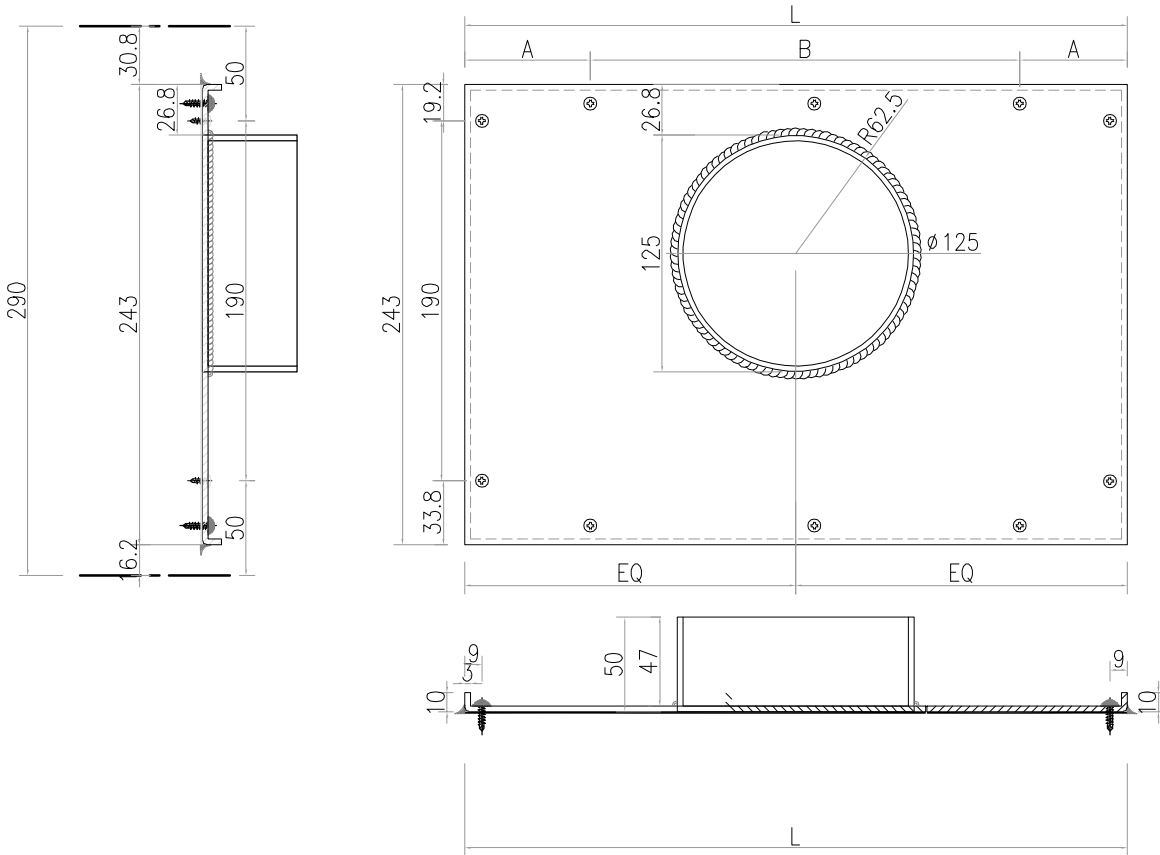

工程號	J-859	地盤	啟德站	探用附件
名稱	百葉背板		地盤	
材料	3mm 鋁板		工廠	
顏色	--			

 美特鋁質有限公司 MIDI Aluminium Fabricator Ltd.				類別		物料號	
				制圖	LRA	2022.02.04	圖號 300-BL1
修改	-	-		復核	-	-	數量
日期	-	-		批准			位置

序号	编号	L	A	B		数量	位置
1	290-BL1-1	586	43	2	250	1	W1P-T1
2	290-BL1-2	616	58	2	250	1	W6P-T1
3							
4							
5							
6	290-BL1-6	1651	75.5	5	300	1	W2P-T1
7							
8							
9							
10							
11	290-BL1-11	686	43	2	300	2	W5P-T5
12	290-BL1-12	526	113	1	300	2	W5P-T5
13							
14							
15							
16							
17							
18							
19							
20							
21							
22							
23							
24							
25							
26							

工程號	J-859	地盤	啟德站	探用附件
名稱	百葉背板		地盤	
材料	3mm鋁板		工廠	
顏色	--			

 美特鋁質有限公司 MIDI Aluminium Fabricator Ltd.	工程號:	J-859	計算:	HXL	日期:	2022/10/20	送呈:	威哥	
	地盤名稱:	启德站	核對:	AN	日期:	2022/10/24	副本:		
廠用配件B.M表		項目類別:	样板窗	批准:	日期:				
BM編號:	A/C Code : - 版次						此BM依據EI5223收施工圖大樣計算		

序號	修改標示	配件圖號	物料編號	配件名稱	顏色	實用	後備	總數	單位	備注
1			立興MLDFOB-18正常款	50/70窗手柄(不分左右,平开窗用)	820BC3638	4		4	個	配相關螺絲(SHL窗102個/T.H窗121個)
2			立興MLDPR/1103A	手柄	820BC3638	7		7	套	用于TH窗,不分左右
3			立興MCTB/1103A	七字平脚		7		7	套	用于TH窗
4			立興WMFEP-NC/30549	座脚尼龙盖		7		7	套	用于TH窗
5			立興GTA0-50	25mm平收單向傳動器	鋅合金	11		11	個	配相關螺絲
6			待定	50窗沾	黑色	6		6	個	SH窗/1個, T窗/2個
7			待定	70窗沾	黑色	12		12	個	SH窗/1個, T窗/2個
8			立兴 NBSF	窗框扣碼(大)	黑色	26		26	個	SH窗3对 TH窗2对
9			立兴 NBSS	窗玉扣碼(16mm)	黑色	26		26	個	SH窗3对 TH窗2对
10			立兴 ACRP-13.5	多點鎖13.5mm高傳動珠	S.S	68		68	個	SH鎖3點 TH鎖8點
11			立兴 KMPI/ABCR	多點鎖鎖座	电光铬	68		68	個	SH鎖3點 TH鎖8點
12			立兴 MPCS-L-AC	左转角器	电珍珠铬	7		7	支	T窗用
13			立兴 MPCS-R-AC	右转角器	电珍珠铬	7		7	支	T窗用
14			立興伸縮支撐	TSA10	不鏽鋼	14		14	隻	T窗用
15			立興HYLS-16	HYLS-16"扇撐	不鏽鋼	4		4	支	SH窗用
16			立興HHMS-N-14	HHMS-N-14"扇撐	不鏽鋼	4		4	支	SH窗用(玉寬450)
17			立興HYLP14-L	HYLP14-L"扇撐	不鏽鋼	7		7	支	TH窗用
18			立興HYLP14-R	HYLP14-R"扇撐	不鏽鋼	7		7	支	TH窗用
19				J837-CWG-S1膠條	黑色	200		200	米	65窗膠條
20				#9x1''圓頭鋼牙	A4-70	100		100	粒	窗組框
21				#9x1''平頭鋼牙	A4-70	100		100	粒	修百叶片
22				#8x4/5''平頭鋼牙	A4-70	60		60	粒	固定百葉玉於窗框

 美特鋁質有限公司 MIDI Aluminium Fabricator Ltd.	工程號:	J-859	計算:	HXL	日期:	2022/10/20	送呈:	威哥	
	地盤名稱:	启德站	核對:	AN	日期:	2022/10/24	副本:		
廠用配件B.M表		項目類別:	样板窗	批准:	日期:				
BM編號:	A/C Code : - 版次						此BM依據EI5223收施工圖大樣計算		

序號	修改標示	配件圖號	物料編號	配件名稱	顏色	實用	後備	總數	單位	備注
23				3/16x3/8''平頭機絲	A4-70	60		60	粒	窗玉組角
24				3/16x3/8''平頭機絲	A4-70	60		60	粒	修窗夾巴;
25				3/16x1/4''平頭機絲	A4-70	60		60	粒	窗玉組角
26				3/16x3/8''平頭機絲	A4-70	50		50	粒	修扇撐
27				3/16x3/8''圓頭機絲	A4-70	50		50	粒	修扇撐
28				M5X30平頭機絲	A4-70	30		30	粒	修夾企通
29				3/16x3/8''圓頭機絲	A4-70	100		100	粒	修窗扣碼
30				3/16x3/8''圓頭機絲	A4-70	50		50	粒	修限位撐用
31				#8x3/8''圓頭鋼牙	A4-70	50		50	粒	修轉角器用
32				四寸保護膠紙	白色	5		5	卷	23m/卷
33				三寸保護膠紙	白色	5		5	卷	23m/卷
34				二寸保護膠紙	白色	5		5	卷	23m/卷
35				一寸保護膠紙	白色	5		5	卷	23m/卷
36				泡泡膠紙		1		1	卷	1mx100m/卷
37				透明膠紙		1		1	卷	45m/卷, 配泡泡膠紙包裝用
38				#9x1-3/4平頭鋼牙	A4-70	100		100	粒	收反拍線
39				#8x3/8圓頭鋼牙	A4-70	100		100	粒	收反拍線擋膠鋁角
40				3/16x1/2圓頭機絲	A4-70	18		18	粒	收窗沾
41				M5X10平頭機絲	A4-70	300		300	粒	收中企駁接口(趟門玉)
42				M5X10圓頭機絲	A4-70	20		20	粒	收中企駁接口

 美特鋁質有限公司 MTD Aluminium Fabricator Ltd.	工程號:	J-859	計算:	HXL	日期:	2022/10/20	送呈:	威哥	
	地盤名稱:	启德站	核對:	AN	日期:	2022/10/24	副本:		
廠用配件B.M表		項目類別:	样板窗	批准:	日期:				
BM編號:	A/C Code : - 版次						此BM依據EI5223收施工圖大樣計算		

序號	修改標示	配件圖號	物料編號	配件名稱	顏色	實用	後備	總數	單位	備注
43				#9x15圓頭鋼牙	A4-70	50		50	粒	收百葉后背板
44				DC791 防水膠	Bronze	20		20	支	反拍線防水用300ml/支
45				DC791 防水膠	Bronze	15		15	支	窗組裝碰口, 螺絲頭300ml/支
46				M4x10平頭機絲	A4-70	22		22	粒	收鎖芯(平頭要6.2)
47				M5x20平頭機絲	A4-70	22		22		收手柄于鎖芯
48		絲吉利婭	HS SM300	提伸門鎖(單開門)		2		2	套	
49				#9x1-1/4' 圓頭鋼牙	A4-70	100		100	粒	趟門組框
50				#8x1/2圓頭鋼牙	A4-70	250		250	粒	收反拍線擋膠鋁角
51			5X5MM標準款	毛條J852-SD-G07		35		35	米	框用
52				膠條J852-SD-G01		20		20	米	門玉勾企用
53				膠條J852-SD-G02		20		20	米	門玉用
54				膠條J858-SD-G01		35		35	米	墊玻璃用
55				膠條J837-JT05		10		10	米	框用
56				膠粒718-SD-GU-01		20		20	粒	門玉用
57										