

工程指示 / 要求簡箋(E.I.)

工程指示編號：EI / 9068 / 25 修改版次：

工程編號：J - 858

工程名稱：將軍澳日出康城 11

工程項目：幕牆 小業主單執窗玉趟門膠條

收件人：生統 / 楊榮輝

發件人：Jason 日期：31/07/2025

要求提供 / 確認 事項

- () 初步鋁料 B.M. () 加工拆圖，然後生產 () 尺寸表
 () 正式鋁料 B.M. () 技術上資料 / 指示 () 報價
 () 配件 B.M. () 樣辦或貨品說明書 () 分判合約
 內容：

按業主要求，小業主備用，請寄出配件到地盆供使用

1. <u>837-CWG-S2 發泡膠</u> <u>條 EPDM 黑色</u>	<u>1</u>	<u>卷</u>	<u>幕牆款 (原 EI4847)</u>
2. J851-JT02 膠條 EPDM 黑色 70+/-5 度	<u>1</u>	<u>卷</u>	<u>幕牆款 (原 EI4847)</u>
3. <u>膠條</u>	<u>200 米</u>		<u>J852-SD-G02</u>
4.			
5.			

請在 2025.08.17 前完成上列要求。謝謝!

附：

- 原合約工程包 原合約工程加 / 減賬 新工程報價

分發東莞各部門：

- () 生產技術總監 連附件 () 技術部 連附件 () 生產部 連附件 () 機械設計部 連附件
 () 採購部 連附件 (✓) 生產統籌部 連附件 () 小羅&清 連附件
 () 質檢部 連附件 () 會計部 連附件 () 報關組 連附 (✓) 其他 輝哥 連附件

分發香港各部門

- () 行政部 連附件 () 會計部 連附件 () 統籌部 連附件 (✓) 工程部地盤科文 二寶 連附件
 () 採購部 連附件 () QS 部 連附件 () 維修部 連附件 () 其他 _____ 連附件

傳遞編號：

HK 0640 / 25

發件人簽署：

項目經理簽署：

J-858EI8851工程余下配件			
J-858EI4847R幕牆配件			
CODE NO:	DESCRITION	數量	單位
12-4TC903-0000-90	TC903不銹鋼扣碼	1439	只
12-4CWHK1-0000-90	837-CWH-K1不銹鋼扣碼	2021	只
11-1837SD-H037-20	837-SDH-03尼龍窗拈 黑色	620	只
12-092010-8000-00	東成201-08喇叭 12.5mm高	394	只
12-092020-6012-00	東成202-06鎖點連底巴 總高12mm	2572	只
12-092026-001A-D5	2026-001A把手(底座叉高17.5mm) 噴H433072香檳金	4	只
10-011690-0SHL-90	#2022-SH16"扇撐(左) 東成款	0	支
10-011690-0SHR-90	#2022-SH16"扇撐(右) 東成款	0	支
11-837CWG-S203-20	837-CWG-S2發泡膠條 EPDM 黑色	0	米
11-J851JT-0203-20	J851-JT02膠條 EPDM 黑色70+/-5度	0	米
11-J851JT-0403-20	J851-JT04膠條 EPDM 黑色70+/-5度	1066	米
11-J851JT-0503-20	J851-JT05膠條 EPDM 黑色65+/-5度	0	米
11-J851JT-0803-20	J851-JT08膠條 EPDM 黑色70+/-5度	2500	米
11-J851JT-0903-20	J851-JT09膠條 EPDM 黑色70+/-5度	0	米
11-J851JT-1003-20	J851-JT10膠條 EPDM 黑色70+/-5度	5902	米
11-J858JT-0205-20	858-JT02扣蓋膠條 Silicone 黑色70+/-5度	2912	米
11-J858JT-0103-20	858-JT01大膠條 EPDM 黑色70+/-5度	279	米
11-0XPL01-0000-D5	XPL01欄河頂膠蓋 噴H433072香檳金	1809	只
11-0XPL05-A000-D5	XPL05A欄河頂膠蓋 噴H433072香檳金	122	只
11-0XPL05-B000-D5	XPL05B欄河頂膠蓋 噴H433072香檳金	167	只
11-200608-0000-20	6mm(W)X8mm(H)X1M(L)雙面貼(NITTO) 黑色	2498	條
J-858EI4289G佛沙窗配件			
CODE NO:	DESCRITION	數量	單位
12-092017-D2A1-D5	2017-D2A改良把手(鐵芯17mm長) 噴H433072香檳金 腳改短1.5mm	0	只
12-092035-B000-D5	2035B傳動盒 噴H433072香檳金	67	只
11-150LC0-4A07-20	50-LC-04A窗拈 黑色	764	只
12-092011-0000-00	東成201-10喇叭 9.3mm高	0	只
12-092020-6000-00	東成202-06鎖點不連底巴 6.5mm高	0	只
12-4TC903-0000-90	TC903不銹鋼扣碼	0	只
10-011290-0000-90	#2021A-12"扇撐 東成款 16.5mm高	0	支
10-011490-0000-90	#2021A-14"扇撐 東成款 16.5mm高	0	支
10-011690-0000-90	#2021A-16"扇撐 東成款 16.5mm高	0	支
11-0GK001-0002-20	J719-GK-01-001 膠條 Santoprene 黑色	0	米

EI8862 100只

EI8862 20只

EI8862 20只



美特鋁質有限公司
MIDI Aluminium Fabricator Ltd.

837-CWG-S2
Sash Sponge Gasket

Drg No:
837-CWG-S2

By:
A

Date:
2019-03-13

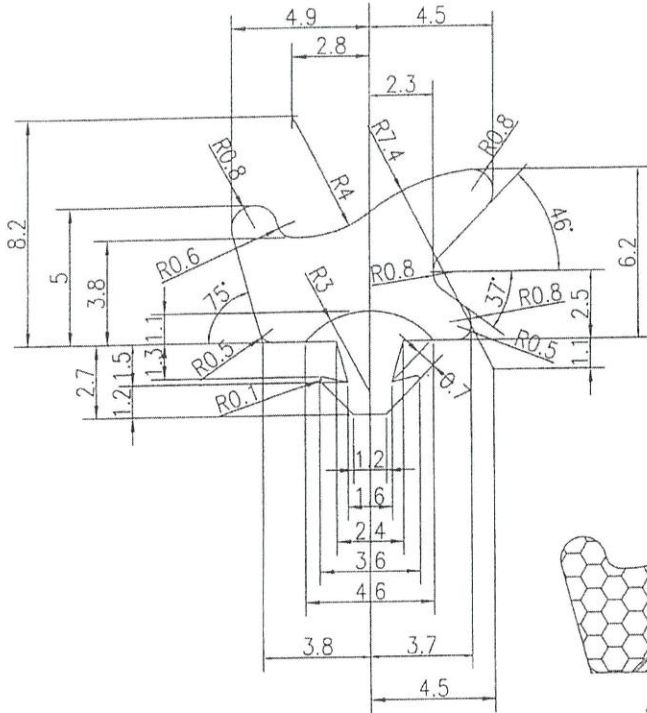

此模圖只作參考，
請以當時J837工程
之供應商的實板作準

Handwritten signature
3/6-2020

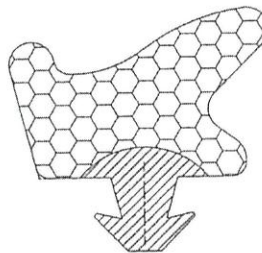

4FS

Sponge Gasket
Material: EPDM
Hardness: 25±5 durometer
Shore A

Solid Gasket
Material: EPDM
Hardness: 55±5 durometer
Shore A



FS

Handwritten 'OK' in a circle

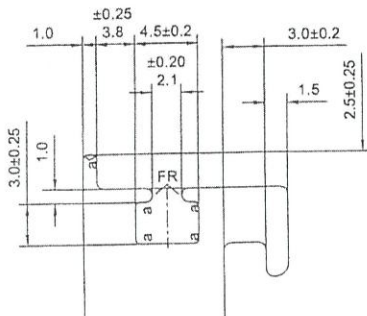

Function:

- Profile Dim to fit
- Compressed to 3.5mm

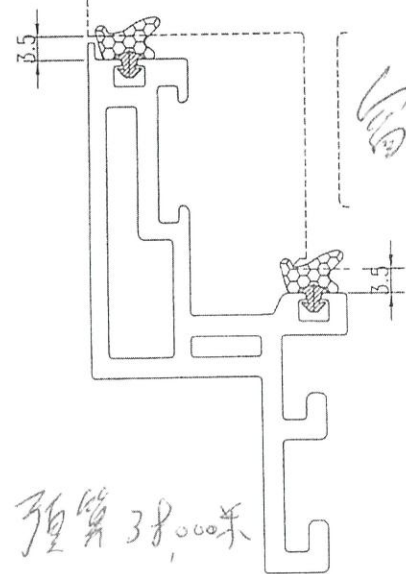
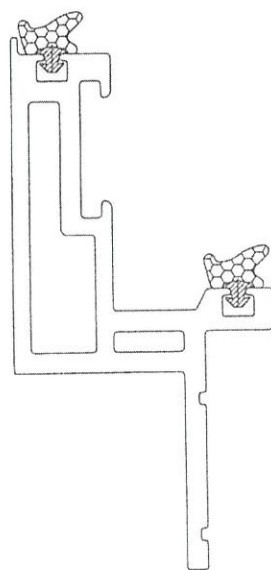

Handwritten note: 富士膠條

Handwritten note: 預算 38,000 元

Section to be suited : X85651; X85638

1

J-858EI8851工程余下配件				
J-858EI4847R幕牆配件				
CODE NO:	DESCRITION	數量	單位	
12-4TC903-0000-90	TC903不銹鋼扣碼	1439	只	
12-4CWHK1-0000-90	837-CWH-K1不銹鋼扣碼	2021	只	
11-1837SD-H037-20	837-SDH-03尼龍窗拈 黑色	620	只	
12-092010-8000-00	東成201-08喇叭 12.5mm高	394	只	
12-092020-6012-00	東成202-06鎖點連底巴 總高12mm	2572	只	
12-092026-001A-D5	2026-001A把手(底座叉高17.5mm) 噴H433072香檳金	4	只	
10-011690-0SHL-90	#2022-SH16"扇撐(左) 東成款	0	支	
10-011690-0SHR-90	#2022-SH16"扇撐(右) 東成款	0	支	
11-837CWG-S203-20	837-CWG-S2發泡膠條 EPDM 黑色	0	米	
11-J851JT-0203-20	J851-JT02膠條 EPDM 黑色70+/-5度	0	米	
11-J851JT-0403-20	J851-JT04膠條 EPDM 黑色70+/-5度	1066	米	
11-J851JT-0503-20	J851-JT05膠條 EPDM 黑色65+/-5度	0	米	
11-J851JT-0803-20	J851-JT08膠條 EPDM 黑色70+/-5度	2500	米	
11-J851JT-0903-20	J851-JT09膠條 EPDM 黑色70+/-5度	0	米	
11-J851JT-1003-20	J851-JT10膠條 EPDM 黑色70+/-5度	5902	米	
11-J858JT-0205-20	858-JT02扣蓋膠條 Silicone 黑色70+/-5度	2912	米	
11-J858JT-0103-20	858-JT01大膠條 EPDM 黑色70+/-5度	279	米	
11-0XPL01-0000-D5	XPL01欄河頂膠蓋 噴H433072香檳金	1809	只	EI8862 100只
11-0XPL05-A000-D5	XPL05A欄河頂膠蓋 噴H433072香檳金	122	只	EI8862 20只
11-0XPL05-B000-D5	XPL05B欄河頂膠蓋 噴H433072香檳金	167	只	EI8862 20只
11-200608-0000-20	6mm(W)X8mm(H)X1M(L)雙面貼(NITTO) 黑色	2498	條	
J-858EI4289G佛沙窗配件				
CODE NO:	DESCRITION	數量	單位	
12-092017-D2A1-D5	2017-D2A改良把手(鐵芯17mm長) 噴H433072香檳金 腳改短1.5mm	0	只	
12-092035-B000-D5	2035B傳動盒 噴H433072香檳金	67	只	
11-150LC0-4A07-20	50-LC-04A窗拈 黑色	764	只	
12-092011-0000-00	東成201-10喇叭 9.3mm高	0	只	
12-092020-6000-00	東成202-06鎖點不連底巴 6.5mm高	0	只	
12-4TC903-0000-90	TC903不銹鋼扣碼	0	只	
10-011290-0000-90	#2021A-12"扇撐 東成款 16.5mm高	0	支	
10-011490-0000-90	#2021A-14"扇撐 東成款 16.5mm高	0	支	
10-011690-0000-90	#2021A-16"扇撐 東成款 16.5mm高	0	支	
11-0GK001-0002-20	J719-GK-01-001 膠條 Santoprene 黑色	0	米	

美特鋁質有限公司 MIDI Aluminium Fabricator Ltd.		工程號: J-858	計算: shaw	日期: 13/9/2023	送呈:					
廠用配件B.M.表(标准层总表)		地盤名稱: 康城11期	核對:	日期:	副本:					
BM編號:		項目類別: 单元幕墙(标准层)	批准:	日期:						
A/C Code : EI4847 R 2024/3/22		此BM依據20220530收施工圖大樣計算								
序號	修改標示	配件圖號	物料編號	配件名稱	顏色	實用	後備	總數	單位	備注
1	C修正	訂此數量		TC903扣碼	不鏽鋼	10620	130	10750	隻	SH窗/2個, T窗/2個, 1.2mm厚
1a	C新增	附加工圖		837-CWH-K1	不鏽鋼	10620	130	10750	隻	SH窗/2個, T窗/2個, 1.2mm厚
2	A修改			3/16x3/8"圓頭機絲	A4-70	42480	520	43000	粒	扣碼用
3				837-SDH-03窗沾	黑色	8008	92	8100	個	SH窗/2個, T窗/4個
4				#8x5/8"圓頭鋼牙	A4-70	8008	92	8100	粒	修窗沾, 1粒/隻
5				東城201-08鎖扣	鋅合金	16016	284	16300	隻	SH窗/4個, T窗/6個, 12.5mm
6				3/16x1/2"平頭機絲	A4-70	48048	952	49000	粒	修鎖扣, 3粒/隻
7	A修改			東城202-06鎖點	不鏽鋼	16016	284	16300	隻	鎖點12mm
8	EI 4822 已訂 4200套			17.5 叉高 / 無東成標誌 2026-001A手柄	H433072	4004	46	4050	套	用于標準生窗拉手 (配螺絲)
9	EI 4822 已訂 4200隻			東城2022-SH16扇撐(左)	不鏽鋼	4004	46	4050	隻	SH窗玉用
10	EI 4822 已訂 4200隻			東城2022-SH16扇撐(右)	不鏽鋼	4004	46	4050	隻	SH窗玉用
11				3/16x3/8"平頭機絲	A4-70	16016	984	17000	粒	修扇撐窗玉加力不銹鋼巴
12				3/16x3/8"平頭機絲	A4-70	90000		90000	粒	修背板鋁角
13				#8x1/2"圓頭鋼牙	A4-70	90000		90000	粒	修背板
14				3/16x3/8"平頭機絲	A4-70	560	40	600	粒	修浴室中橫料
15				#8x3/8"平頭鋼牙	A4-70	3872	128	4000	粒	修转角料封口片
16				3/16x3/8"平頭機絲	A4-70	66000		66000	粒	窗玉組裝
17				3/16x1/2"平頭機絲	A4-70	62000		62000	粒	窗玉組裝
18	A修改			3/16x1/4"平頭機絲	A4-70	60000		60000	粒	窗玉組裝 (飞机碼)

J858单元幕墙胶条位置图

62 8527H

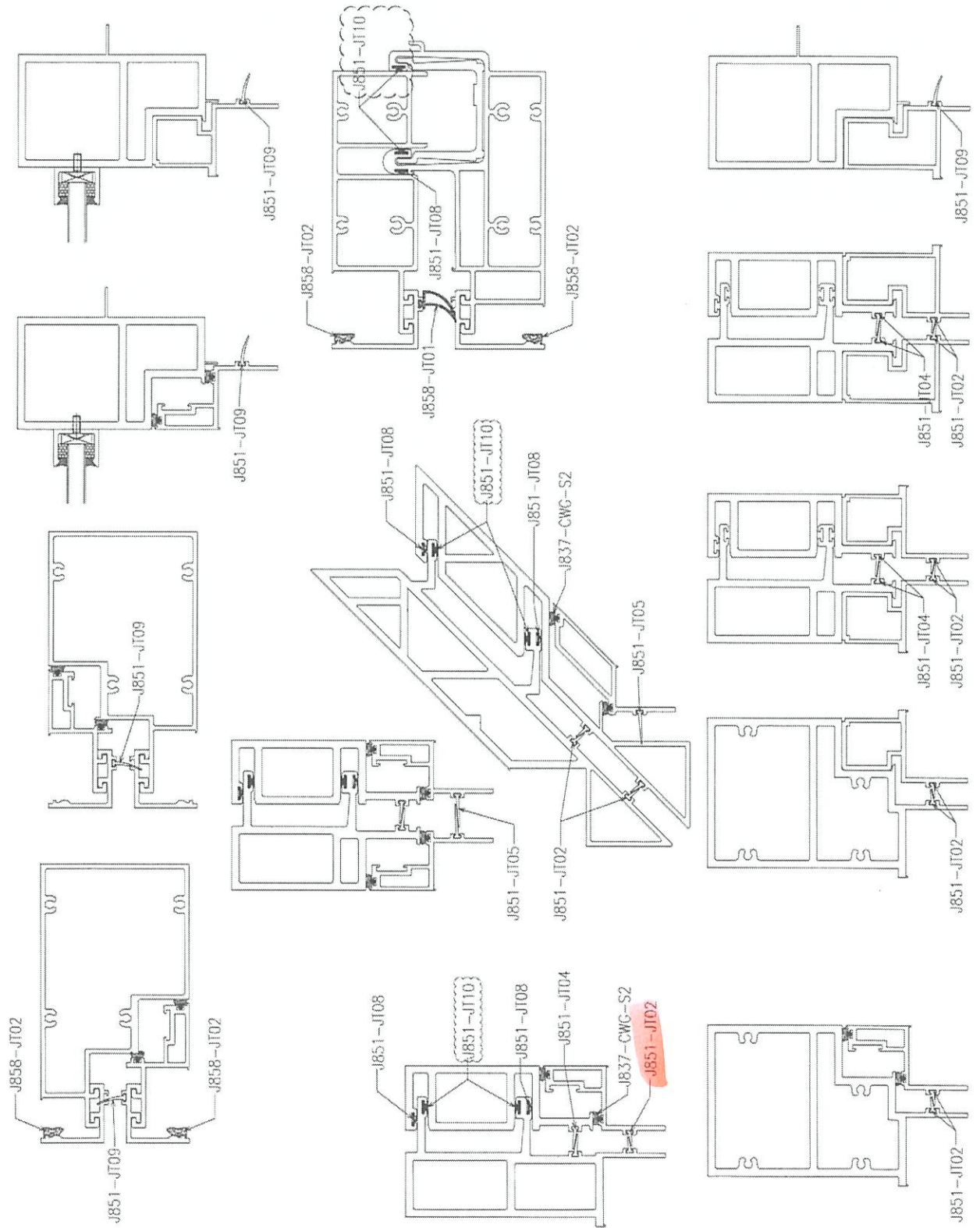







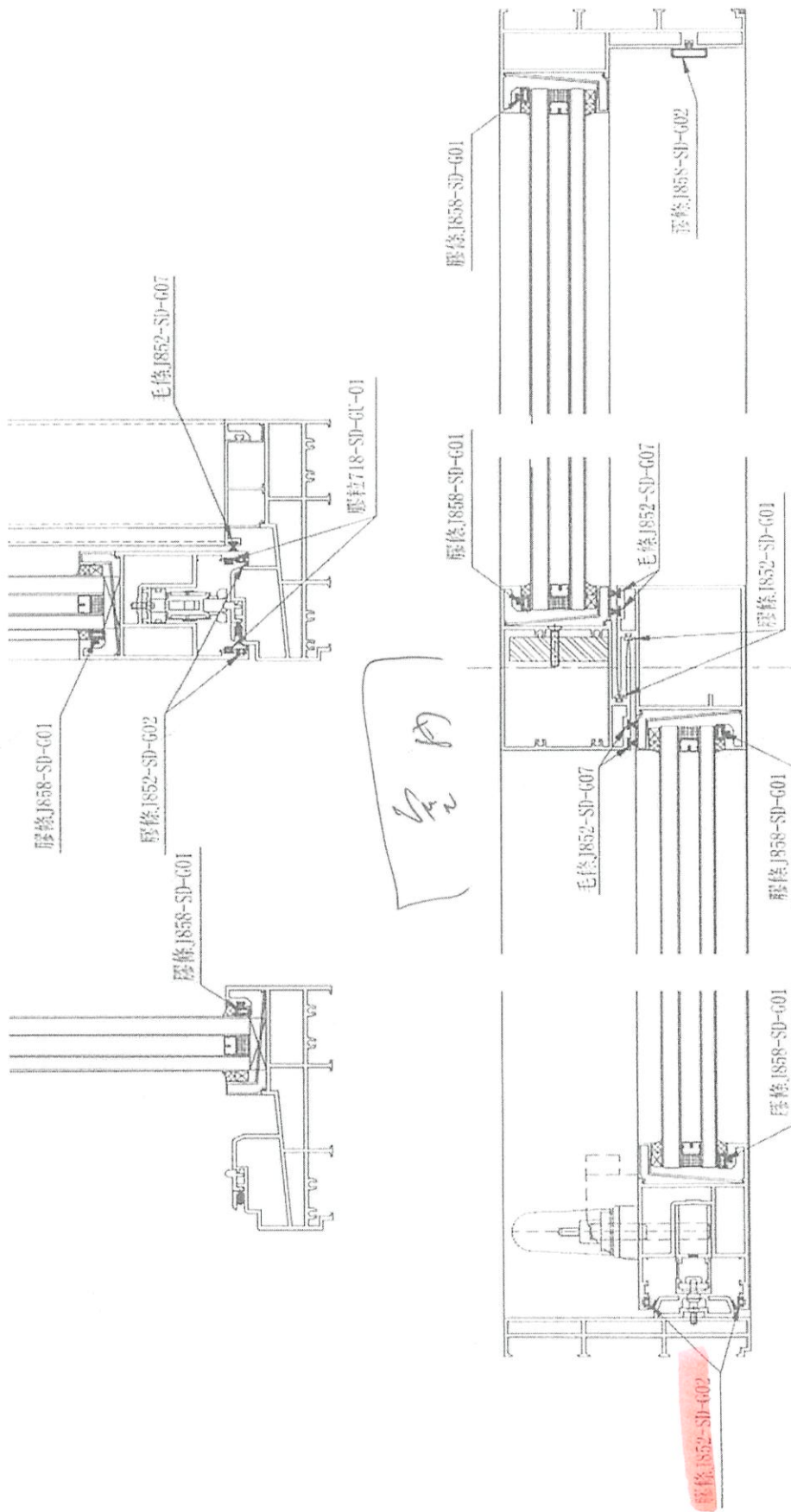

內

外

J-858EI8851工程余下配件			
J-858EI4675A後裝窗配件			
CODE NO:	DESCRIRTION	數量	單位
12-092017-D2A1-D5	2017-D2A改良把手(鐵芯17mm長) 噴H433072香檳金 腳改短1.5mm	0	只
12-092035-B000-D5	2035B傳動盒 噴H433072香檳金	0	只
11-150LC0-4A07-20	50-LC-04A窗拈 黑色	0	只
12-092011-0000-00	東成201-10啞叭 9.3mm高	0	只
12-092020-6000-00	東成202-06鎖點不連底巴 6.5mm高	0	只
12-4TC903-0000-90	TC903不銹鋼扣碼	0	只
10-011290-0000-90	#2021A-12"扇撐 東成款 16.5mm高	0	支
10-011690-0000-90	#2021A-16"扇撐 東成款 16.5mm高	0	支
11-0GK001-0002-20	J719-GK-01-001 膠條 Santoprene 黑色	0	米
J-858EI4831L趟門配件			
CODE NO:	DESCRIRTION	數量	單位
11-900003-A660-20	趟門毛條 腳6mmX毛6mm高 黑色	0	米
11-852SDG-0106-20	J852-SD-G01趟門勾企膠條 Neoprene 黑色	0	米
11-852SDG-0206-20	J852-SD-G02趟門收口料膠條 Neoprene 黑色	0	米
11-858SDG-0105-20	J858-SD-G01趟門邊企膠條 Silicone黑色85+/-5度	3146	米
11-858SDG-0206-20	J858-SD-G02趟門邊企膠條 Neoprene 黑色	0	米
11-9SDGU0-1A07-20	858-SD-GU-01趟門玉限位塊 黑色 L=20mm	0	只
NHHB0050-000010	執手SI-LINE HS300 毛坯 K1	0	只
PMKB8110-100010	基本組合HS300 LM A0242 K1	0	只
310540	HS-LM150鎖緊側 A0114 TS B1	0	只
PGKB0030-524023	傳動器HS300-PZ GR.260 氧化銀EV1 TS K10	0	支
307533Z	HS連接桿 GR. 150 TS K10 L=900mm	0	支
PZUB8170-099120	支撐墊HS300滑輪 B1 黑色 每包5只	0	只
11-0H795F-KD05-20	堅朗FK-D趟門防撞膠粒 黑色	210	只

EI8879100只

1/4/2025

 美時鋁質有限公司 MDDI Aluminum Fabricator Ltd		工程號: J-858	計算: Shaw	日期: 23/2/2023	送呈:
越門廠用配件BOM表		地點名稱: 康城11期	核對: 蕭衍樞	日期: 23/2/2023	副本:
BM編號: E14831 L_20240316		項目類別: 越門	批准:	日期:	

序號	修改標示	配件圖號	物料編號	配件名稱	顏色	實用	後備	總數	單位	備注
1	D更改, 送地盤使用			M5x10平頭機絲	A4-70	16731	269	17000	只	修提升推拉門企鎖扣料
2	E更改, 送地盤使用			#9x1-1/4"圓頭鋼牙	黑色	29744	456	30200	個	推拉門組框
3				M5x10平頭機絲	A4-70	59408	592	60000	個	越門玉組框
4			5x5 mm 標準款	毛條J852-SD-G07	(1.00米)	24000		24000	米	
5			舊模	膠條J852-SD-G01	(1.00米)	10000		10000	米	
6	L更改, 增加數量		舊模	膠條J852-SD-G02	2.00米	20000		20000	米	
7			新模	膠條J858-SD-G01	1.00米	32000		32000	米	
8			舊模	膠條J858-SD-G02	2.00米	5200		5200	米	
9				膠粒718-SD-G01	3.00米	15000		15000	粒	
10				iegenia Model: Hebel HS Portal 300 Scheme A) 登吉利亞鎖, 單开门					套	
11	F新增			堅朗PK-D 提昇門防撞塊	黑色	1880	15	1895	粒	2粒/生門用於門玉員防撞
12				M5x12圓頭機絲	A4-70	22308	192	22500	粒	組外框
13	D更改, 送地盤使用			M5x12平頭機絲	A4-70	22308	192	22500	粒	組外框
14	D更改, 送地盤使用			M5x25圓頭機絲	A4-70	63206	794	64000	粒	修越門框
15				#8x1/2"圓頭鋼牙	A4-70	33462	538	34000	粒	修門泥鋁角
16				#8x1/2"圓頭鋼牙	A4-70	22308	392	22700	粒	修鋁板扣件 (之字料)
17	D更改, 送地盤使用			#8x1/2"圓頭鋼牙	A4-70	29744	456	30200	粒	修頂橫修口鋁板和滴水線
18			跟J852 ei2430C	3/16x3/8 內六角	A4-70	5800		5800	粒	越門框導軌調節安裝
19				M5x20圓頭機絲	A4-70	29744	456	30200	粒	修越門底副框
20	D更改, 送地盤使用			M5x15圓頭機絲	A4-70	66924	576	67500	粒	修壓板

