

## 工程指示 / 要求簡箋(E.I.)

工程指示編號：EI / 6501 / 23

修改版次：-

工程編號：J - 858

工程名稱：將軍澳日出康城 11

工程項目：T1-T3 幕牆 廠用鋁料 BM 特色層

收件人：生統

發件人：Ant Yeung

日期：13/07/2023

□要求提供 / □確認 事項：

- |               |                |          |
|---------------|----------------|----------|
| ( ) 初步鋁料 B.M. | ( ) 加工拆圖，然後生產  | ( ) 尺寸表  |
| ( ) 正式鋁料 B.M. | ( ) 技術上資料 / 指示 | ( ) 報價   |
| ( ) 配件 B.M.   | ( ) 樣辦或貨品說明書   | ( ) 分判合約 |

內容：

請按 BM 訂購幕牆 特色層鋁料送廠， 謝謝

留意 3 款顏色，其餘銘化

1. ECD3X1009 9S-XF1 香檳金 2.ECD3W0497 6S -XF1 深銅色 3. ECD3X1010 0S -XF1 Rose Gold

B.M 已預後備用量X86279, X86303, X86301 水槽料用 3 款料 優先出貨X86306 優先出貨

✱ 請廠留意鋁料實際消耗會否較開料單多出。如多出數量很大。請及早通知加訂

請在 2023.09.30 前完成上列要求。

附： 頁

□ 原合約工程包

□ 原合約工程加 / 減賬

□ 新工程報價

分發東莞各部門：

- |                 |                  |                 |                   |
|-----------------|------------------|-----------------|-------------------|
| ( ) 生產技術總監 □連附件 | ( / ) 技術部 □連附件   | ( ) 生產部 □連附件    | ( ) 機械設計部 □連附件    |
| ( ) 採購部 □連附件    | ( / ) 生產統籌部 □連附件 | ( / ) 小羅&清 □連附件 |                   |
| ( ) 質檢部 □連附件    | ( ) 會計部 □連附件     | ( ) 報關組 □連附件    | ( ) 其他 _____ □連附件 |

分發香港各部門：

- |              |               |              |                   |
|--------------|---------------|--------------|-------------------|
| ( ) 行政部 □連附件 | ( ) 會計部 □連附件  | ( ) 統籌部 □連附件 | ( ) 工程部地盤科文 □連附件  |
| ( ) 採購部 □連附件 | ( ) QS 部 □連附件 | ( ) 維修部 □連附件 | ( ) 其他 _____ □連附件 |

傳遞編號：

發件人簽署：

HK 1596 / 23

項目經理簽署：

		美特鋁制有限公司	工程號:	J-858	計算:	Kevin	日期:	2023-07-13	送呈:					
		MIDI Aluminium Fabricator Ltd.	地盤名稱:	康城11期	核對:		日期:		副本:					
		廠用鋁型材BOM表	項目類別:	單元幕牆(T1&T2&T3特色层)	批准:		日期:							
BM編號:		A/C Code:		有顏色鋁料(Kg):	32685	無顏色鋁料(Kg):	8324	V.F總面積(米 <sup>2</sup> ):	2369					
序號	修改標示	物料編號	鋁料名稱	顏色	合金狀態	長度 (mm)	數量(支)			重量(Kgs)		V.F.(米 <sup>2</sup> )		備注
							實用	後備	總數	Kg/M	總重量	米 <sup>2</sup> /米	Total_V.F.	
1		B1505	25x6mm鋁巴	鉻化	6063-T5	6000	6	0	6	1.041	37.48			
2		L011	50x50x4鋁角	鉻化	6063-T5	6000	50	0	50	1.041	312.30			
3		L065	16x16x3鋁角	鉻化	6063-T5	6000	10	0	10	1.041	62.46			
4		L100	25x25x4mm厚鋁角	鉻化	6063-T5	6000	20	0	20	0.499	59.88			
5		N00813	30x20x3背板鋁角	鉻化	6063-T5	6000	150	0	150	0.380	342.00			
6		N516	40x20x3鋁角	鉻化	6063-T5	6000	80	0	80	0.461	221.28			
7		X86255	企掛碼	鉻化	6061-T6	6000	25	0	25	6.630	994.50			L=200
8		X86256	轉角企掛碼	鉻化	6061-T6	6000	10	0	10	11.630	697.80			L=200
9		X86258	螺母卡槽	鉻化	6061-T6	6000	35	0	35	0.280	58.80			L=200
10		X86289	浴室中橫固定碼	鉻化	6063-T6	6000	40	0	40	3.037	728.88			
11	優先出貨	X86303	水槽料套心	鉻化	6061-T6	6000	40	0	40	2.330	559.20			L=250/300/150
12		X86316	轉角企扣碼	鉻化	6063-T5	6000	5	0	5	0.810	24.30			
13		X86317	之字扣碼	鉻化	6063-T5	6000	200	0	200	0.193	231.60			
14		X86318	窗玉角碼	鉻化	6063-T5	6000	40	0	40	1.623	389.52			
15		X86319	鋁加力骨	鉻化	6063-T5	6000	450	0	450	1.335	3604.50			
16		H122785	拉巴	ECD3X1009 9S-XF1	6063-T5	6000	50	0	50	0.145	43.5	14.900	4.47	silver champagne
17		N541	43x22x3鋁角	ECD3X1009 9S-XF1	6063-T5	6000	10	0	10	0.502	30.12	25.000	1.50	silver champagne
18		X86272	單元梗公料	ECD3X1009 9S-XF1	6063-T6	3400	50	0	50	6.570	1116.9	340.800	57.94	silver champagne
19		X86272	單元梗公料	ECD3X1009 9S-XF1	6063-T6	3600	30	0	30	6.570	709.6	340.800	36.81	silver champagne
20		X86273	單元梗母料	ECD3X1009 9S-XF1	6063-T6	3400	60	0	60	6.060	1236.2	308.220	62.88	silver champagne
21		X86273	單元梗母料	ECD3X1009 9S-XF1	6063-T6	3600	30	0	30	6.060	654.5	308.220	33.29	silver champagne
22		X86274	單元生公料	ECD3X1009 9S-XF1	6063-T6	3400	80	0	80	5.480	1490.6	270.060	73.46	silver champagne
23		X86274	單元生公料	ECD3X1009 9S-XF1	6063-T6	3600	35	0	35	5.480	690.5	270.060	34.03	silver champagne

		美特鋁制有限公司	工程號:	J-858	計算:	Kevin	日期:	2023-07-13	送呈:					
		MIDI Aluminium Fabricator Ltd.	地盤名稱:	康城11期	核對:		日期:		副本:					
		廠用鋁型材BOM表	項目類別:	單元幕牆(T1&T2&T3特色層)	批准:		日期:							
BM編號:		A/C Code:		有顏色鋁料(Kg):	32685	無顏色鋁料(Kg):	8324	V.F總面積(米 <sup>2</sup> ):	2369					
序號	修改標示	物料編號	鋁料名稱	顏色	合金狀態	長度 (mm)	數量(支)			重量(Kgs)		V.F.(米 <sup>2</sup> )		備注
							實用	後備	總數	Kg/M	總重量	米 <sup>2</sup> /米	Total_V.F.	
24		X86275	單元转角梗公料	ECD3X1009 9S-XF1	6063-T6	3400	10	0	10	11.070	376.4	398.540	13.55	silver champagne
25		X86276	單元转角生母料	ECD3X1009 9S-XF1	6063-T6	3400	10	0	10	8.470	288.0	499.000	16.97	silver champagne
26		X86277	生边料	ECD3X1009 9S-XF1	6063-T6	3400	45	0	45	6.420	982.3	276.110	42.24	silver champagne
27		X86277	生边料	ECD3X1009 9S-XF1	6063-T6	3600	20	0	20	6.420	462.2	276.110	19.88	silver champagne
28		X86278	梗边料	ECD3X1009 9S-XF1	6063-T6	3400	40	0	40	9.260	1259.4	320.340	43.57	silver champagne
29		X86278	梗边料	ECD3X1009 9S-XF1	6063-T6	3600	40	0	40	9.260	1333.4	320.340	46.13	silver champagne
30	優先出貨	X86279	單元顶横 水槽	ECD3X1009 9S-XF1	6063-T6	6250	70	0	70	7.450	3259.4	357.530	156.42	silver champagne
31		X86280	單元底横	ECD3X1009 9S-XF1	6063-T6	6250	50	0	50	5.130	1603.1	245.000	76.56	silver champagne
32		X86281	上生下梗中横	ECD3X1009 9S-XF1	6063-T6	6150	40	0	40	4.950	1217.7	466.740	114.82	silver champagne
33		X86282	窗室内护拦	ECD3X1009 9S-XF1	6063-T5	6000	20	0	20	0.610	73.2	54.000	6.48	silver champagne
34	留意顏色	X86283	42.5横外盖	ECD3W0497 6S-XF1	6063-T5	6250	140	0	140	0.875	765.6	109.800	96.08	dark copper
35		X86284	窗玉企	ECD3X1009 9S-XF1	6063-T5	6100	80	0	80	1.440	702.7	491.540	239.87	silver champagne
36		X86285	孖窗玉企	ECD3X1009 9S-XF1	6063-T5	6100	35	0	35	1.420	303.2	486.540	103.88	silver champagne
37		X86286	窗室内转角护拦	ECD3X1009 9S-XF1	6063-T5	6000	10	0	10	1.130	67.8	84.000	5.04	silver champagne
38		X86288	單元生母料	ECD3X1009 9S-XF1	6063-T6	3400	80	0	80	4.510	1226.7	233.000	63.38	silver champagne
39		X86288	單元生母料	ECD3X1009 9S-XF1	6063-T6	3600	40	0	40	4.510	649.4	233.000	33.55	silver champagne
40	新長度	X86294	中企	ECD3X1009 9S-XF1	6063-T6	5250	40	0	40	9.580	2011.8	599.760	125.95	silver champagne
41		X86295	單元转角生公料	ECD3X1009 9S-XF1	6063-T6	3400	10	0	10	10.557	358.9	579.800	19.71	silver champagne
42		X86295	單元转角生公料	ECD3X1009 9S-XF1	6063-T6	3600	5	0	5	10.557	190.0	579.800	10.44	silver champagne
43		X86296	單元转角梗母料	ECD3X1009 9S-XF1	6063-T6	3400	10	0	10	9.960	338.6	452.520	15.39	silver champagne
44		X86296	單元转角梗母料	ECD3X1009 9S-XF1	6063-T6	3600	5	0	5	9.960	179.3	452.520	8.15	silver champagne

美特鋁制有限公司 MIDI Aluminium Fabricator Ltd.		工程號: J-858	計算: Kevin	日期: 2023-07-13	送呈:									
廠用鋁型材BOM表		地盤名稱: 康城11期	核對:	日期:	副本:									
BM編號:		項目類別: 單元幕牆(T1&T2&T3特色層)	批准:	日期:										
A/C Code:		有顏色鋁料(Kg): 32685	無顏色鋁料(Kg): 8324	V.F總面積(米 <sup>2</sup> ): 2369										
序號	修改標示	物料編號	鋁料名稱	顏色	合金狀態	長度 (mm)	數量(支)			重量(Kgs)		V.F.(米 <sup>2</sup> )		備注
							實用	後備	總數	Kg/M	總重量	米 <sup>2</sup> /米	Total_V.F.	
45		X86298	浴室位修口橫料	ECD3X1009 9S-XF1	6063-T6	6250	30	0	30	2.878	539.6	365.500	68.53	silver champagne
46		X86299	窗玉橫	ECD3X1009 9S-XF1	6063-T5	5550	60	0	60	1.560	519.5	196.880	65.56	silver champagne
47	留意顏色	X86300	57.5底橫外蓋 <span style="color: green;">深銅</span>	ECD3W0497 6S-XF1	6063-T5	6250	50	0	50	1.010	315.6	124.800	39.00	dark copper
48	留意顏色/ 優先出貨	X86301	60頂橫外蓋 <span style="color: green;">深銅</span>	ECD3W0497 6S-XF1	6063-T5	6250	60	0	60	1.025	384.4	127.300	47.74	dark copper
49		X86302	梗中橫(上單玻下中空)	ECD3X1009 9S-XF1	6063-T6	5550	35	0	35	5.620	1091.7	475.410	92.35	silver champagne
50		X86304	死牆轉角梗	ECD3X1009 9S-XF1	6063-T5	6000	20	0	20	1.100	132.0	75.210	9.03	silver champagne
51		X86305	死牆梗	ECD3X1009 9S-XF1	6063-T5	6000	45	0	45	0.980	264.6	68.000	18.36	silver champagne
52	留意顏色/ 優先出貨	X86306	橫外飾線支架 <span style="color: green;">深銅</span>	ECD3W0497 6S-XF1	6063-T5	5550	70	0	70	1.168	453.8	76.820	29.84	dark copper
53	留意顏色	X86307	橫外飾線 <span style="color: green;">玫瑰金</span>	ECD3X1010 0S-XF1	6063-T6	5550	18	0	18	10.150	1014.0	657.000	65.63	rose gold
54		X86308	梗中橫(上下單玻)	ECD3X1009 9S-XF1	6063-T6	5550	10	0	10	5.620	311.9	475.410	26.39	silver champagne
55		X86309	上梗下生中橫	ECD3X1009 9S-XF1	6063-T6	5500	60	0	60	5.150	1699.5	514.080	169.65	silver champagne
56		X86310	轉角死牆副框	ECD3X1009 9S-XF1	6063-T5	6000	20	0	20	2.460	295.2	133.520	16.02	silver champagne
57		X86311	轉角見光副框	ECD3X1009 9S-XF1	6063-T5	5550	30	0	30	1.750	291.4	110.150	18.34	silver champagne
58		X86312	橫料副框	ECD3X1009 9S-XF1	6063-T5	6100	35	0	35	1.740	371.5	76.500	16.33	silver champagne
59		X86313	直位死牆副框	ECD3X1009 9S-XF1	6063-T5	6000	35	0	35	2.080	436.8	142.800	29.99	silver champagne
60		X86314	直位見光副框	ECD3X1009 9S-XF1	6063-T5	5350	60	0	60	1.750	561.8	122.300	39.26	silver champagne
61		X86351	轉角窗玉企	ECD3X1009 9S-XF1	6063-T5	6100	10	0	10	1.618	98.7	262.700	16.02	silver champagne
62		X86459	幕牆磚牆收口	ECD3X1009 9S-XF1	6063-T5	4900	120	0	120	0.479	281.7	65.000	38.22	silver champagne

3074

41009

# J-858幕墻鋁料模圖

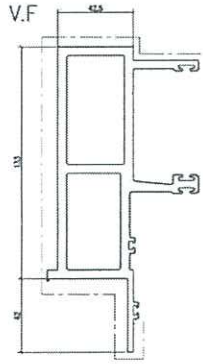

模號: X86272  
名稱: 梗公企  
合金狀態: 6063-T6  
重量: 6.569 KG/M  
V.F.: 109.7 mm

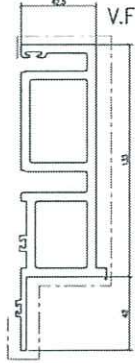

模號: X86273  
名稱: 梗母企  
合金狀態: 6063-T6  
重量: 6.063 KG/M  
V.F.: 390.8 mm

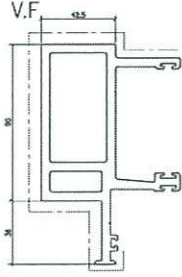

模號: X86274  
名稱: 生公企  
合金狀態: 6063-T6  
重量: 5.475 KG/M  
V.F.: 338.9 mm

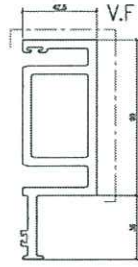

模號: X86288  
名稱: 生母企  
合金狀態: 6063-T6  
重量: 4.513 KG/M  
V.F.: 317.9 mm

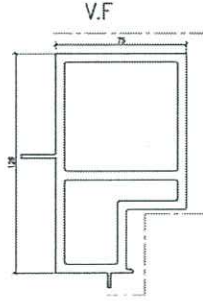

模號: X86277  
名稱: 生邊企  
合金狀態: 6063-T6  
重量: 6.225 KG/M  
V.F.: 276.7 mm

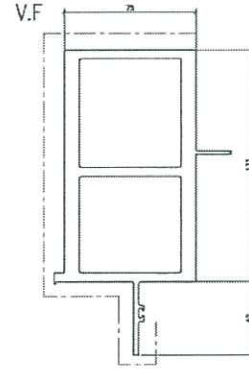

模號: X86278  
名稱: 梗邊企  
合金狀態: 6063-T6  
重量: 9.065 KG/M  
V.F.: 310.6 mm

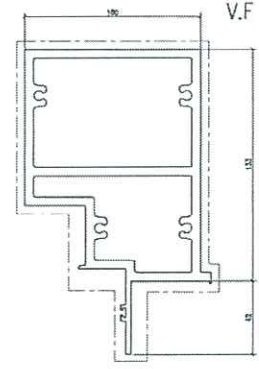

模號: X86294  
名稱: 假生企  
合金狀態: 6063-T6  
重量: 8.361 KG/M  
V.F.: 585.2 mm

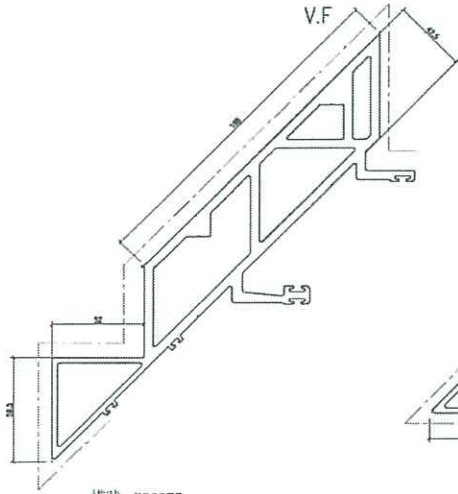

模號: X86275  
名稱: 轉角梗公企  
合金狀態: 6063-T6  
重量: 11.491 KG/M  
V.F.: 558.1 mm

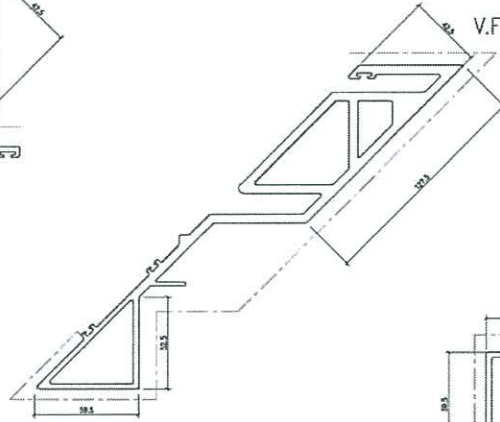

模號: X86276  
名稱: 轉角生母企  
合金狀態: 6063-T6  
重量: 8.759 KG/M  
V.F.: 575.1 mm

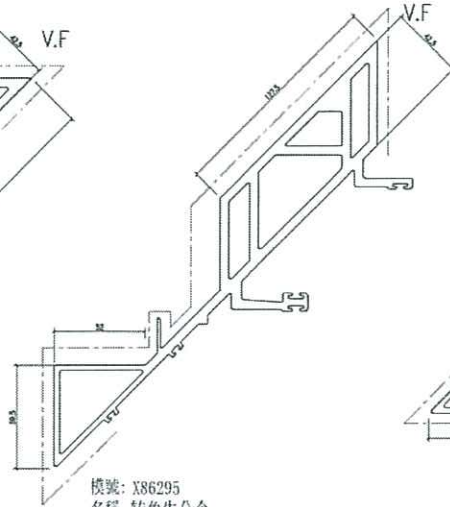

模號: X86295  
名稱: 轉角生公企  
合金狀態: 6063-T6  
重量: 10.557 KG/M  
V.F.: 579.8 mm

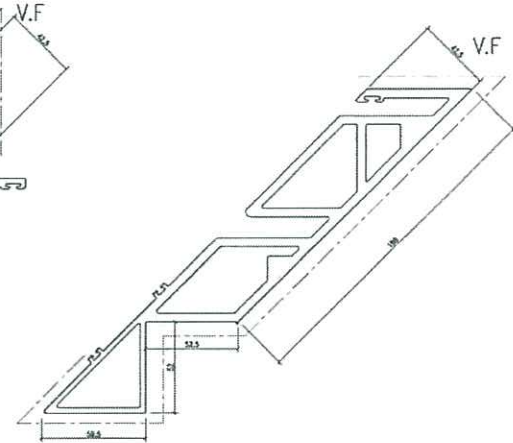

模號: X86296  
名稱: 轉角梗母企  
合金狀態: 6063-T6  
重量: 10.321 KG/M  
V.F.: 553.4 mm

# J-858幕牆鋁料模圖

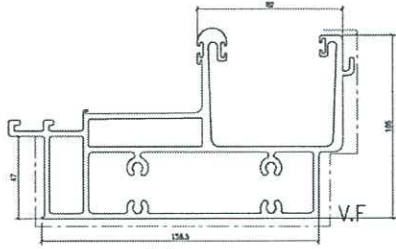

模號: X86279  
名稱: 水槽橫  
合金狀態: 6063-T6  
重量: 7.453 KG/M  
V.F.: 538.0 mm

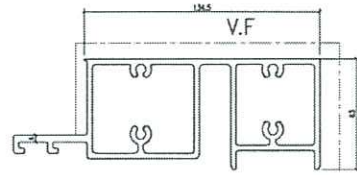

模號: X86280  
名稱: 底橫  
合金狀態: 6063-T6  
重量: 5.134 KG/M  
V.F.: 381.0 mm

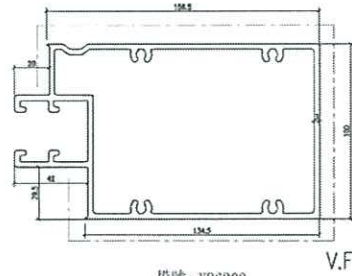

模號: X86302  
名稱: 梗中橫  
合金狀態: 6063-T6  
重量: 5.428 KG/M  
V.F.: 125.1 mm

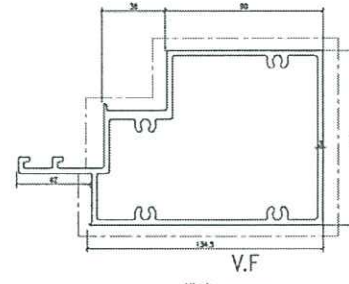

模號: X86281  
名稱: 生下梗中橫  
合金狀態: 6063-T6  
重量: 4.926 KG/M  
V.F.: 489.9 mm

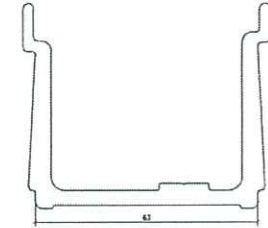

SCALE 2:1  
NO V.F.  
模號: X86303  
名稱: 水槽套芯  
合金狀態: 6061-T6  
重量: 2.329 KG/M  
V.F.: - mm

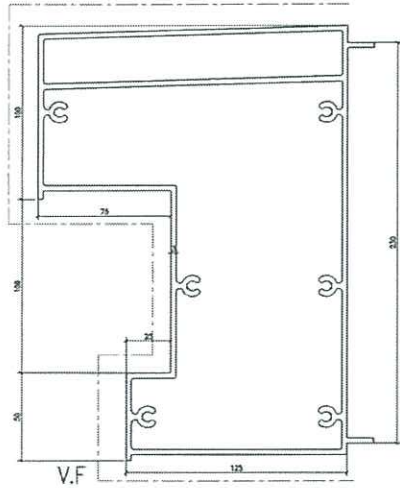

模號: X86307  
名稱: Feature  
合金狀態: 6063-T6  
重量: 10.114KG/M  
V.F.: 657.2 mm

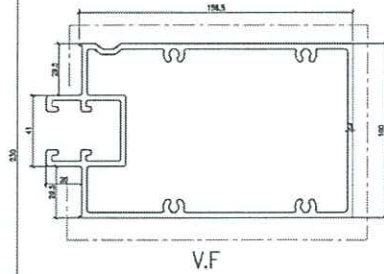

模號: X86308  
名稱: Feature 中橫  
合金狀態: 6063-T6  
重量: 5.607 KG/M  
V.F.: 709.0 mm

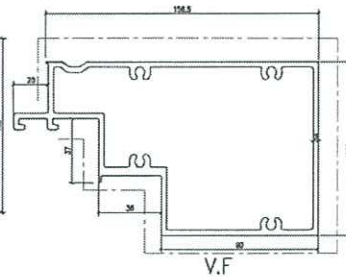

模號: X86309  
名稱: 生中橫  
合金狀態: 6063-T6  
重量: 5.137 KG/M  
V.F.: 594.9 mm

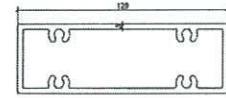

模號: X86289  
名稱: 浴室中橫  
合金狀態: 6063-T6  
重量: 3.037 KG/M  
V.F.: - mm

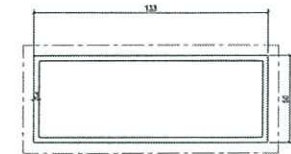

模號: X86298  
名稱: 浴室橫料  
合金狀態: 6063-T6  
重量: 2.878 KG/M  
V.F.: 365.5 mm

# J-858幕牆鋁料模圖

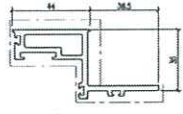

V.F

模號: X86285  
名稱: 企蝴蝶窗  
合金狀態: 6063-T5  
重量: 1.419 KG/M  
V.F.: 257.3 mm

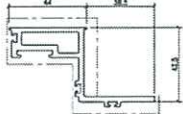

V.F

模號: X86284  
名稱: 企生窗玉  
合金狀態: 6063-T5  
重量: 1.443 KG/M  
V.F.: 263.3 mm

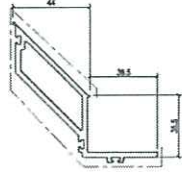

V.F

模號: X86297  
名稱: 企转角生窗玉  
合金狀態: 6063-T5  
重量: 1.662 KG/M  
V.F.: 270.6 mm

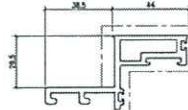

V.F

模號: X86299  
名稱: 窗玉橫  
合金狀態: 6063-T5  
重量: 1.559 KG/M  
V.F.: 198.2 mm

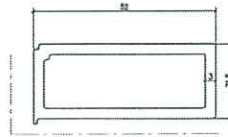

V.F  
SCALE 2:1

模號: X86304  
名稱: 死牆轉角梗  
合金狀態: 6063-T5  
重量: 1.105 KG/M  
V.F.: 89.3 mm

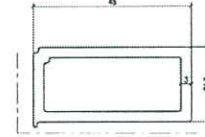

V.F  
SCALE 2:1

模號: X86305  
名稱: 死牆梗  
合金狀態: 6063-T5  
重量: 0.988 KG/M  
V.F.: 80.7 mm

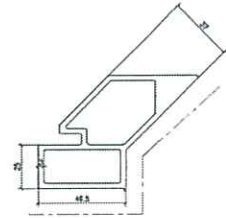

模號: X86310  
名稱: 死牆轉角副框  
合金狀態: 6063-T5  
重量: 2.931 KG/M  
V.F.: 177.1 mm

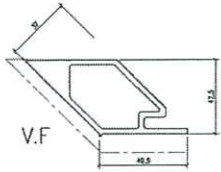

V.F

模號: X86311  
名稱: 生下梗轉角副框  
合金狀態: 6063-T5  
重量: 2.219 KG/M  
V.F.: 151.0 mm

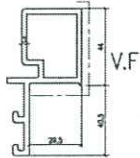

V.F

模號: X86312  
名稱: 假企中橫  
合金狀態: 6063-T5  
重量: 1.742 KG/M  
V.F.: 184.5 mm

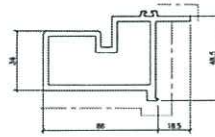

V.F

模號: X86313  
名稱: 死牆生企副框  
合金狀態: 6063-T5  
重量: 2.079 KG/M  
V.F.: 179.9 mm

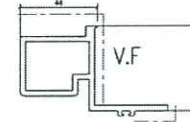

V.F

模號: X86314  
名稱: 生下梗副框  
合金狀態: 6063-T5  
重量: 1.754 KG/M  
V.F.: 179.9 mm

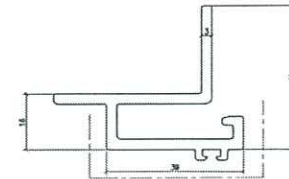

V.F

SCALE 2:1

模號: X86306  
名稱: Feature Adaptor  
合金狀態: 6063-T5  
重量: 1.076 KG/M  
V.F.: 163.9 mm

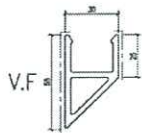

V.F

模號: X86286  
名稱: 轉角拦河槽  
合金狀態: 6063-T5  
重量: 1.132 KG/M  
V.F.: 152.9 mm

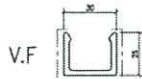

V.F

模號: X86282  
名稱: 拦河槽  
合金狀態: 6063-T5  
重量: 0.608 KG/M  
V.F.: 123.3 mm

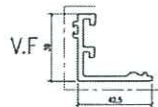

V.F

模號: X86283  
名稱: 4205 CAP  
合金狀態: 6063-T5  
重量: 0.884 KG/M  
V.F.: 131.2 mm

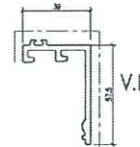

V.F

模號: X86300  
名稱: 5705 CAP  
合金狀態: 6063-T5  
重量: 1.006 KG/M  
V.F.: 149.2 mm

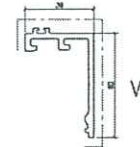

V.F

模號: X86301  
名稱: 60 CAP  
合金狀態: 6063-T5  
重量: 1.025 KG/M  
V.F.: 152.2 mm

# J-858幕墙铝料模圖

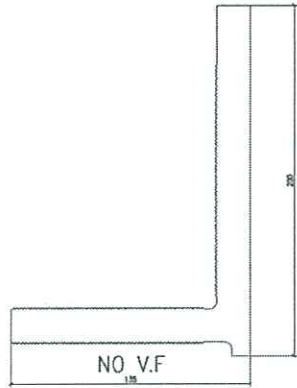

模號: X86254  
名稱: 大鋁碼  
合金狀態: 6061-T6  
重量: 16.58 KG/M  
V.F.: - mm

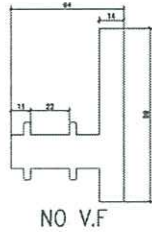

模號: X86255  
名稱: 掛勾碼  
合金狀態: 6061-T6  
重量: 6.63 KG/M  
V.F.: - mm

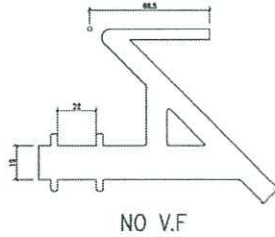

模號: X86256  
名稱: 掛勾碼  
合金狀態: 6061-T6  
重量: 11.63 KG/M  
V.F.: - mm

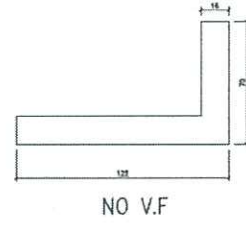

模號: X86257  
名稱: 大鋁碼  
合金狀態: 6061-T6  
重量: 7.63 KG/M  
V.F.: - mm

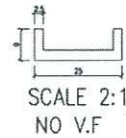

模號: X86258  
名稱: 鋁介子  
合金狀態: 6061-T6  
重量: 0.28 KG/M  
V.F.: - mm

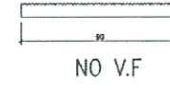

模號: X86259  
名稱: 鋁介子  
合金狀態: 6061-T6  
重量: 1.83 KG/M  
V.F.: - mm



模號: X86260  
名稱: 鋁介子  
合金狀態: 6061-T6  
重量: 0.66 KG/M  
V.F.: - mm



模號: X86261  
名稱: 鋁介子  
合金狀態: 6061-T6  
重量: 0.91 KG/M  
V.F.: - mm

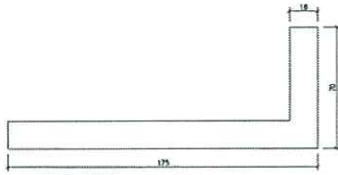

模號: X86266  
名稱: 鋁碼  
合金狀態: 6061-T6  
重量: 9.12 KG/M  
V.F.: - mm

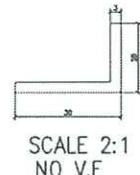

模號: X86287  
名稱: 鋁板角  
合金狀態: 6063-T5  
重量: 0.38 KG/M  
V.F.: - mm



模號: X86315  
名稱: 鋁板角  
合金狀態: 6063-T5  
重量: 0.292 KG/M  
V.F.: - mm

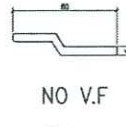

模號: X86316  
名稱: 轉角interlock  
合金狀態: 6063-T5  
重量: 0.823 KG/M  
V.F.: - mm



模號: X86317  
名稱: 室內收口之字扣碼  
合金狀態: 6063-T5  
重量: 0.193 KG/M  
V.F.: - mm

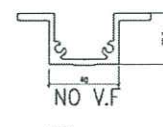

模號: X86319  
名稱: 鋁板加力骨  
合金狀態: 6063-T5  
重量: 1.369 KG/M  
V.F.: - mm

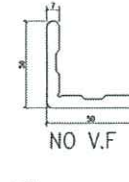

模號: X86318  
名稱: 幕牆窗玉角  
合金狀態: 6063-T5  
重量: 1.624 KG/M  
V.F.: - mm

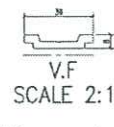

模號: H122785 (X86011)  
名稱: 滑快  
合金狀態: 6063-T6  
重量: 0.145 KG/M  
V.F.: 14.9 mm

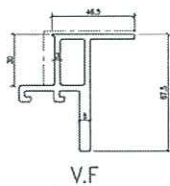

模號: X86291  
名稱: GC中橫  
合金狀態: 6063-T6  
重量: 1.853 KG/M  
V.F.: 180.3 mm

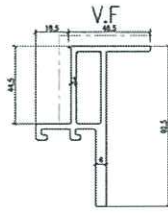

模號: X86293  
名稱: GC底橫  
合金狀態: 6063-T6  
重量: 2.260 KG/M  
V.F.: 210.3 mm

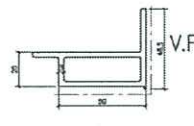

模號: X86290  
名稱: GC企  
合金狀態: 6063-T6  
重量: 1.372 KG/M  
V.F.: 132.5 mm

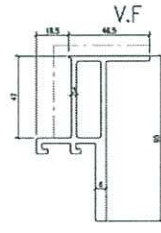

模號: X86292  
名稱: GC頂橫  
合金狀態: 6063-T6  
重量: 2.301 KG/M  
V.F.: 213.3 mm