



工程指示 / 要求簡箋(E.I.)

工程指示編號：EI / 6117 / 24 修改版次：H
 工程編號 ：J - 858 工程名稱 ：將軍澳日出康城 11
 工程項目 ：特色層 T2, T3 67/F 趟門 門框和門玉 (共 2 幅) (T2 A-F, T3A-F)
 收件人 ：生統 發件人 ： Ant Yeung 日期：04/07/2024

內容：

H 版: 因應 9 號幕牆大圖已批, 已拆圖生產<3040mmW S.O>, 其後則師圖更改 GBP 的。導致生產和現場的石矢不吻合。需要重新生產。(T2: 1 幅, T3: 1 幅)-分座打扎

附上趟門加工圖, 組裝圖, 圖則登記表, 趟門外框內框門玉開料單

生產狀態: 生統留意。

外通料已出貨, (重新生產)

內框料已生產, 未出貨 (抽出改)

門玉未生產, (可改)

背板已生產, (要重新生產)。

陣底收口料已生產, 未出貨 (抽出改)

G 版: 因工程趕急, 現先將 X86329 趟門滴水線

T1: 55/F-60/F (6 層); T2: 55/F-61/F(7 層); T3: 55/F-61/F(7 層)送地盤安裝

注意: 必須分座打扎及寫座數, 可放同一塊卡板上。

按 EI 7946 拆圖

請在 2024.07.18 前完成上列要求。

分發東莞各部門：

()生產技術總監 連附件 ()技術部 連附件 ()生產部 連附件 ()機械設計部 連附件
 ()採購部 連附件 (✓)生產統籌部 連附件 (✓)小羅&清 連附件
 ()質檢部 連附件 ()會計部 連附件 ()報關組 連附件 ()其他 _____ 連附件

分發香港各部門：

()行政部 連附件 ()會計部 連附件 ()統籌部 連附件 (✓)工程部地盤科文 連附件 積哥, 二寶
 ()採購部 連附件 ()QS 部 連附件 ()維修部 連附件 ()其他 _____ 連附件

傳遞編號：

HK 1249 / 24

發件人簽署：

項目經理簽署：

南nan*

...

通話時長 10:10 

昨天 上午11:06

在 ei6117H 之前，
t2 t3 Af 的外通，內框，門
玉已全部有生產。全齊



而後來的 ei6117H 出了。
沒有用到已生產的成品改
短。

全用新鋁料生產。

(涉及外通橫，內框橫，門
玉)

是否正確？



昨天 上午11:21

 是的

工程號	J858	拆圖	J.L	30/06/23
地盤	將軍澳 康城11期	復核		
名稱	趟門拆圖	顏色	批准	

A-SD-21SU

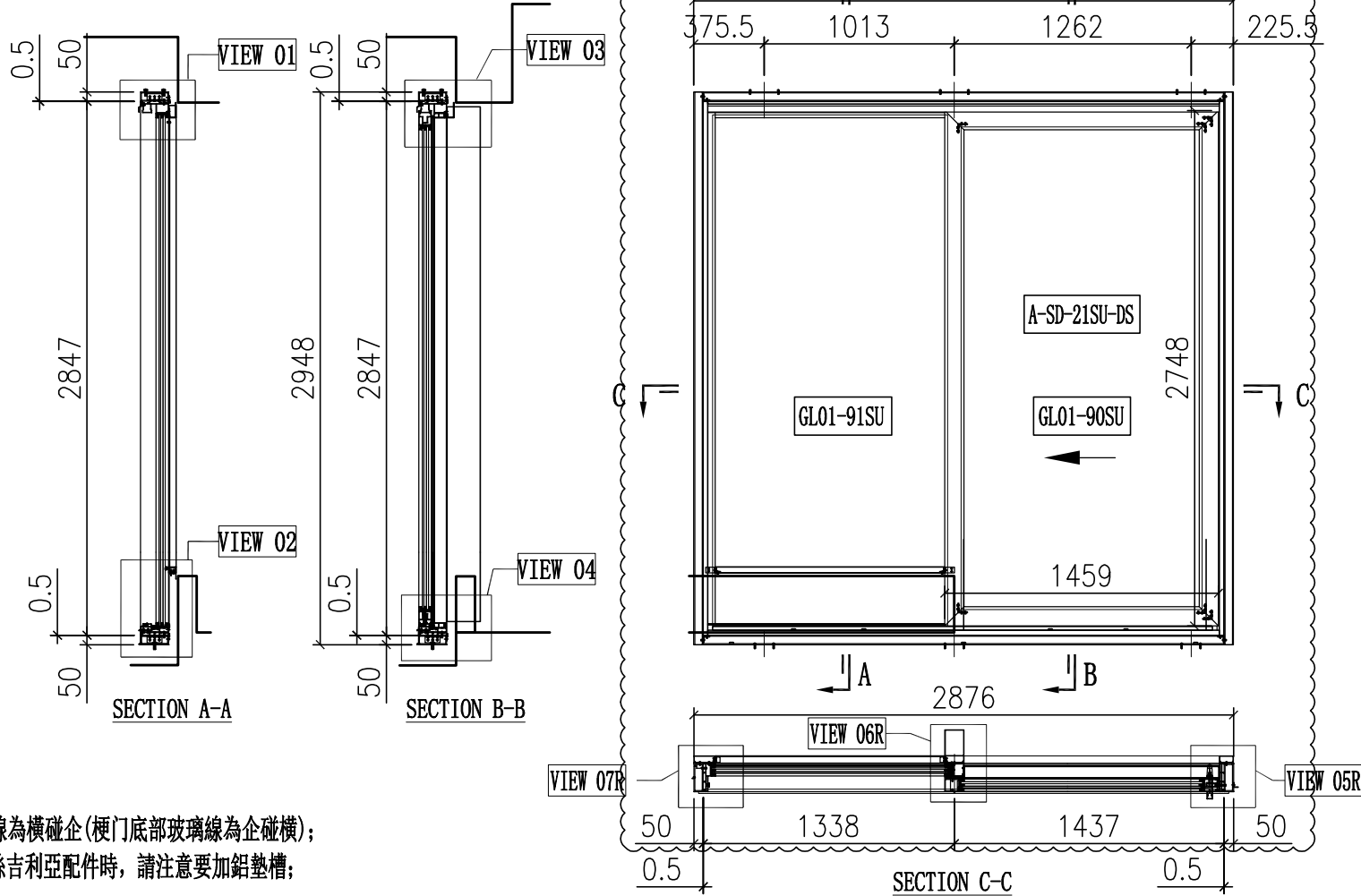

說明:
1、玻璃線為橫碰企(梗門底部玻璃線為企碰橫);
2、安裝絲吉利亞配件時,請注意要加鋁墊槽;

序号	玻璃编号	玻璃尺寸
1	GL01-90SU	1285x2574
2	GL01-91SU	1253x2725

門內框用料表

序号	料号	名称	出荷	长度(mm)	支	加工说明	注明
OK 21	X86334	趟門邊框料	-	2846	1	X86334-SD03L-S	地盤安裝
OK 22	X86322	趟門邊框料	-	2846	1	X86322-SD03R	地盤安裝
OK 23	X86332	趟門頂框料	-	2726	1	X86332-SD03RK-S	地盤安裝
OK 24	X86330	趟門底框料	-	2726	1	X86330-SD02RK-S	地盤安裝
OK 25	X86345	趟門企中框	-	2756.5	1	X86345-SD03R-S	地盤安裝
OK 26	X86336	趟門生位扣蓋	-	1360.5	2	X86336-SD02K	地盤安裝
OK 27	X86337	趟門企鎖扣料	-	2758	1	X86337-SD01C	地盤安裝
OK 28	X86326	SD平台橫料	-	1221.5	1	X86326-SD02K	地盤安裝
OK 29	X86335	SD平台橫扣蓋	-	1222.5	1	X86335-SD02K	地盤安裝
OK 30	X86340	壓板加工圖	-	2730	1	X86340-SD03L	地盤安裝
OK 31	X86320	室內企蓋加工圖	-	2744	1	X86320-SD03L-S	地盤安裝
OK 32	X86341	梗企扣	-	2458	1	X86341-SD01LC	地盤安裝
OK 33	X86321	室內企蓋加工圖	-	2493	1	X86321-SD01LB	地盤安裝
OK 34	X86339	壓板加工圖	-	2745	1	X86339-SD01B	地盤安裝
OK 35	X86342	室內企蓋加工圖	-	2745	1	X86342-SD01B	地盤安裝
OK 36	L061	鋁角25x25x3	-	30	2	L061-01	工廠組裝
OK 37	-	3mm厚鋁板	-	1222	1	J858-SD-AP15K	地盤安裝
OK 38	X86464	趟門陣底收口	-	1222	1	X86464-SD02K	地盤安裝
OK 39	X86464	趟門陣底收口	-	1361	1	X86464-SD02T	地盤安裝
OK 40	X86317	室內收口之字扣碼	-	50	15	X86317-SD02	工廠組裝
OK 41	X86325	趟門邊框	-	2663	1	X86325-SD02K	工廠組裝
OK 42	X86331	底框料加工圖	-	2663	1	X86331-SD02K	工廠組裝
OK 43	H42208	趟門角碼35x50x4	-	30	2	H42208-01	工廠組裝
OK 44	-	加力鐵(企向)	-	-	1	J858-SD-GS06	工廠組裝
OK 45	X86346	趟門梗橫玻璃線	-	1265.5	1	X86346-SD09RK	工廠組裝
OK 46	X86346	趟門梗橫玻璃線	-	1222	1	X86346-SD08RK	工廠組裝
OK 47	X86346	趟門梗企玻璃線	-	2715	1	X86346-SD03E	工廠組裝
OK 48	X86346	趟門梗企玻璃線	-	2715	1	X86346-SD05C	工廠組裝
OK 67	X86329	趟門頂外蓋料	-	2774	1	X86329-SD02K	地盤安裝

門玉用料表

序号	料号	名称	出荷	长度(mm)	支	加工说明	注明
68	-	趟門玉框	-	-	1	A-SD-21SU-DS	地盤安裝

加工細則

頂留	mm
底留	mm
企料底部開避位	mm
底橫料防水巴鋸去	mm
安裝扣碼	
安裝扣碼	
多點鎖芯型號:	
手柄型號:	
限位撐型號:	
T窗最大的開度:	
窗玉搭位數:	

內門框配件	顏色	數量	備註
#8x1/2"圓頭鋁牙	A4-70	10	滴水線
#8x1/2"圓頭鋁牙	A4-70	5	鋁背板
M5x10圓頭螺絲	A4-70	4	基仔位螺絲
M5x15圓頭螺絲	A4-70	40	企料壓板
M5x25圓頭螺絲	A4-70	40	趟門門框
M5x10平頭螺絲	A4-70	10	門企鎖扣料
#9x1-1/4"圓頭鋁牙	A4-70	24	框內框

門玉款

門玉款	寬度(mm)	高度(mm)	只/幅	撐長
A-SD-21SU-DS	1516.5	2748	1	
大圖版次		本圖版		B
		日期		03/07/24
窗號	寬度(W)	高度(H)	數量	樓層
T2A-SD-J1-SU	2876	2948	1	67F
T3A-SD-J1-SU	2876	2948	1	67F
合計:			2	
圖號				-

門外框用料表

序号	料号	名称	出荷	长度(mm)	支	加工说明	注明
1	I711	150x50x5鋁通	-	2948	1	I711-SD12L-S	地盤安裝
2	I711	150x50x5鋁通	-	2948	1	I711-SD13R-S	地盤安裝
3	I711	150x50x5鋁通	-	2876	1	I711-SD15RK-S	地盤安裝
4	I711	150x50x5鋁通	-	2876	1	I711-SD14RK-S	地盤安裝
5	X86317	室內收口之字扣碼	-	2876	2	X86317-SD03K	工廠組裝
6	L107	趟門角碼35x35x4	-	80	4	L107-01	工廠組裝
7	L00155	牆邊企身修口鋁角	-	2948	1	L00155-01B	工廠組裝
8	-	頂橫通鐵碼	-	-	3	J858-SD-GS01	工廠組裝
9	L061	牆邊企身修口鋁角	-	2948	1	L061-03A	工廠組裝

外框配件	顏色	數量	備註
M5x12平頭螺絲	A4-70	12	框外框

收口用料表

序号	料号	名称	出荷	长度(mm)	支	加工说明	注明
-	X86461	趟門邊收口槽	-	2948	1	X86461-SD01C	地盤安裝



美特鋁質 有限公司
MIDI Aluminium Fabricator Ltd.

工程號	J858	地盤	將軍澳 康城11期
-----	------	----	-----------

节点图看	A-SD-21SU-DS(1)
数据图看	A-SD-21SU-DS(2)

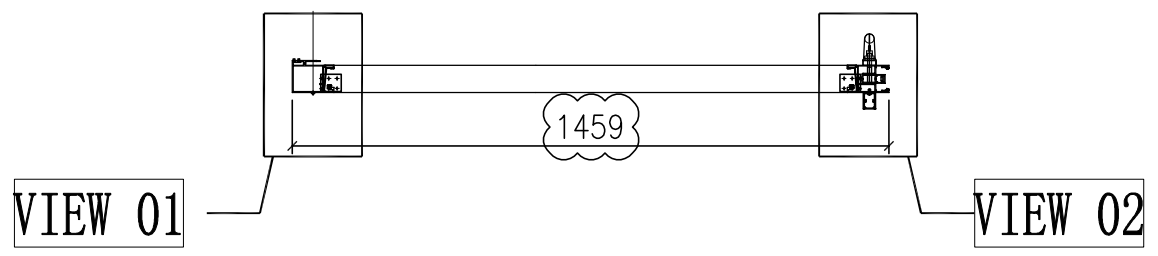
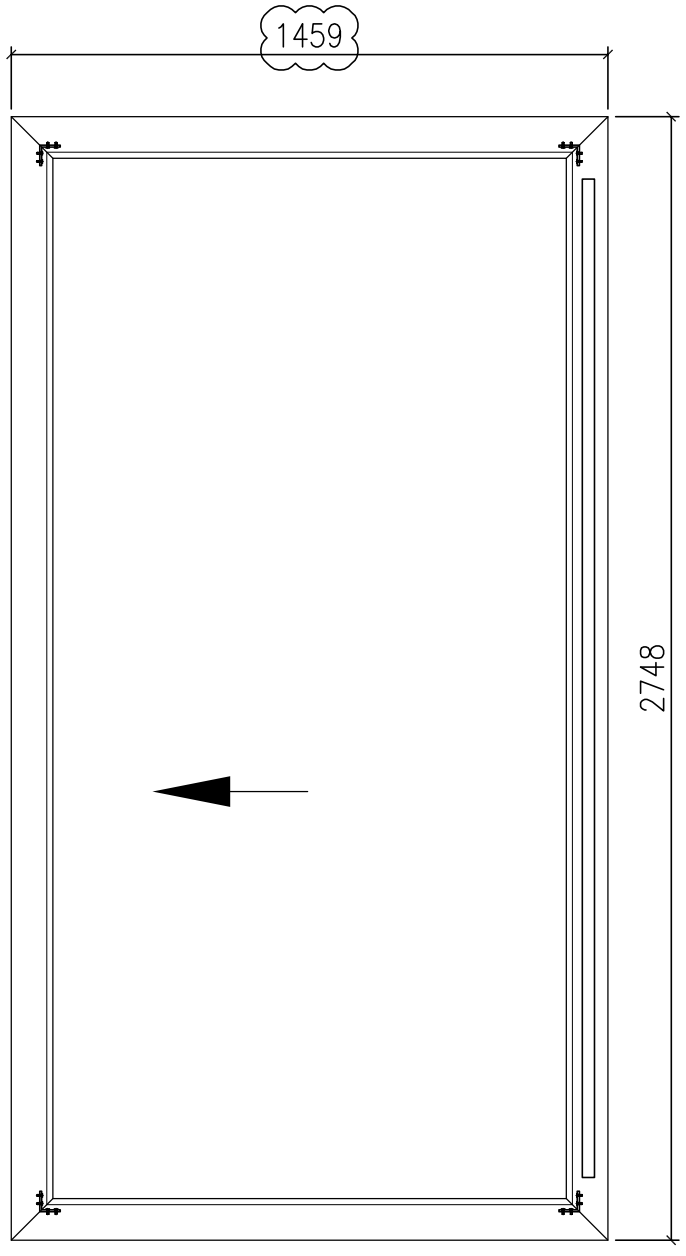
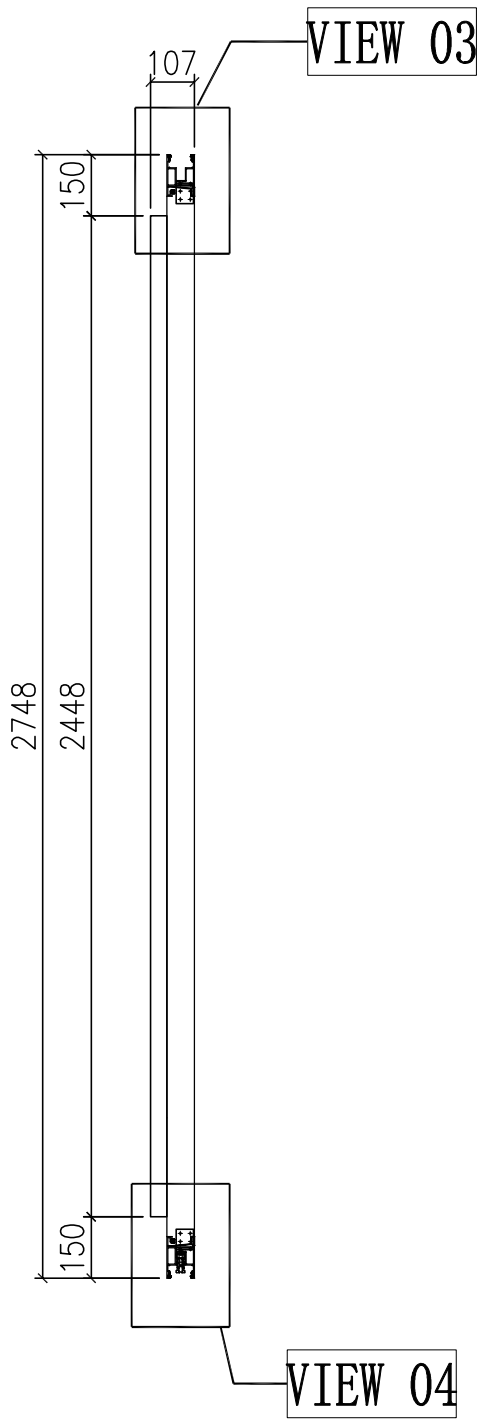

门玉款	宽度 (mm)	高度 (mm)	只/幅	撑长
A-SD-21SU-DS	1459	2748	1	
大图版次		本图版	A	
		日期	03/07/24	

窗号	宽度 (W)	高度 (H)	数量	楼层
T2A-SD-J1-SU	2876	2948	1	67F
T3A-SD-J1-SU	2876	2948	1	67F
合计:			2	
图号	-			

名稱	趟門拆圖	制圖	J.L.	2023-06-30	修改	A	
材料	-	復核			日期	20240703	
顏色	-	批准			圖號	A-SD-21SU-DS	

美特鋁質 有限公司
 MIDI Aluminium Fabricator Ltd.

工程號 J858 地盤 將軍澳 康城11期

組裝圖看 A-SD-21SU-DS

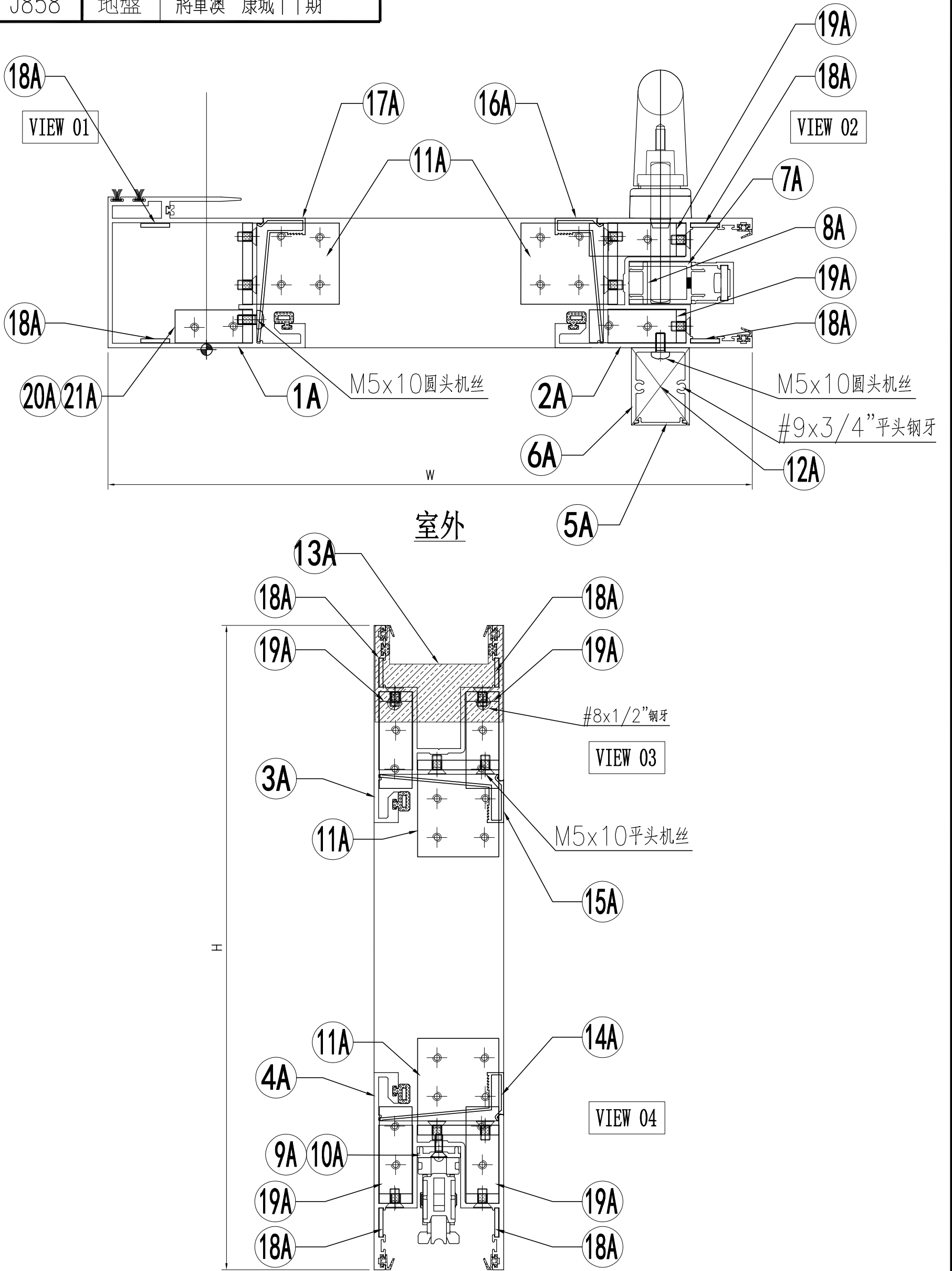

名稱	趟門拆圖	制圖	J.L.	2023-06-30	修改		
材料	-	復核			日期		
顏色	-	批准			圖號	A-SD-21SU-DS(1)	

 美特鋁質 有限公司 MIDI Aluminium Fabricator Ltd.	组装图看 A-SD-21SU-DS
--	-------------------

工程號	J858	地盤	將軍澳 康城11期
-----	------	----	-----------

序号	模号	名称	加工方式	长度	数量	加工图号	备注
1A	X86343	趟门玉企料	—	2748	1	X86343-SD01RC	—
2A	X86344	趟门玉企料	—	2748	1	X86344-SD01RC	—
3A	X86344	趟门玉顶横	—	1459	1	X86344-SD04RK	—
4A	X86344	趟门玉底横	—	1459	1	X86344-SD05RK	—
5A	X86324	趟门门扇拉手盖	—	2442	1	X86324-SD01C	—
6A	X86333	趟门门扇拉手	—	2442	1	X86333-SD03	—
7A	X86327	丝吉利亚锁垫槽(企)	—	150	4	X86327-SD01	—
8A	X86327	丝吉利亚锁垫槽(企)	—	110	1	X86327-SD02	—
9A	X86323	丝吉利亚锁垫槽(横)	—	235	1	X86323-SD01	—
10A	X86323	丝吉利亚锁垫槽(横)	—	150	1	X86323-SD02	—
11A	L00127	趟门玉角码	—	42	4	L00127-02	—
12A	—	拉手封口盖	—	30	2	J858-SD-AP03	—
13A	—	防盗限位盖	—	66	1	J858-SD-AP04	—
14A	X86346	趟门玉横玻璃扣线	—	1254.5	1	X86346-SD10T	—
15A	X86346	趟门玉横玻璃扣线	—	1254.5	1	X86346-SD11T	—
16A	X86346	趟门玉企玻璃扣线	—	2587	1	X86346-SD03F	—
17A	X86346	趟门玉企玻璃扣线	—	2587	1	X86346-SD04F	—
18A	2.5mm铝板	限位片	—	30	8	J858-SD-AP10	—
19A	L00127	趟门玉角码	—	17	4	L00127-01	—
20A	I711	趟门玉角码	—	17	1	I711-SD09	—
21A	I711	趟门玉角码	—	17	1	I711-SD10	—

名称	颜色	数量	备注
M5x10平头机丝	A4-70	52	门玉组框
M5x10圆头机丝	A4-70	12	拉手料
#8x1/2"平头钢牙	A4-70	2	防盗限位片
#9x3/4"平头钢牙	A4-70	4	拉手料封口片
胶条J852-SD-G01	—	2.6	—
胶条J852-SD-G02	—	10	—
毛条J852-SD-G07	—	5.2	—
胶条J858-SD-G01	—	7.3	—
胶粒J858-SD-GU-01	—	4	顶部

名稱	趟門拆圖	制圖	J.L.	2023-06-30	修改	△	
材料	—	復核			日期	20240703	
顏色	—	批准			圖號	A-SD-21SU-DS(2)	

EG-DWG3



美特鋁質 有限公司
MIDI Aluminium Fabricator Ltd.

工程號 J858 地盤 將軍澳 康城11期

备注	产品编号	L	PXN=
W=2795	J858-SD-AP15A	1182	285x4
W=2860	J858-SD-AP15C	1214.5	285x4
W=2975	J858-SD-AP15D	1272	285x4
W=2875	J858-SD-AP15K	1222	285x4

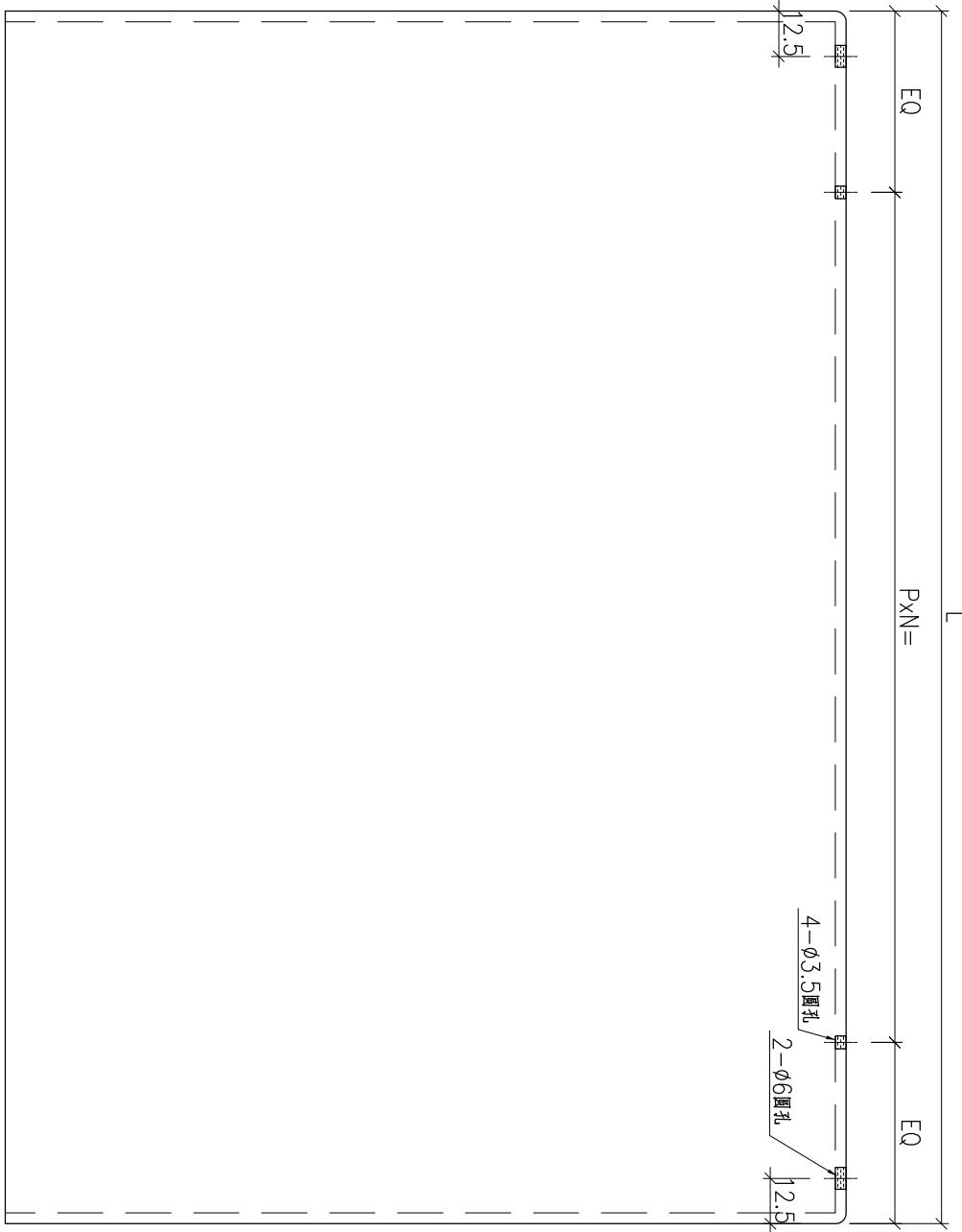
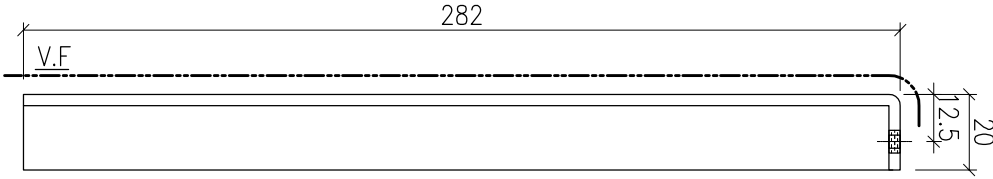

地盤安裝

名稱	趟門背板	制圖	J.L.	2023-07-01	修改	▲		
材料	3mm厚鋁板	復核			日期	20240703		
顏色	ECD3X10099S-JF2	批准			圖號	J858-SD-AP15		



美特鋁質 有限公司
MIDI Aluminium Fabricator Ltd.

工程號	J858	地盤	將軍澳 康城11期
-----	------	----	-----------

备注	产品编号	L	PxN=	A=	B=	C=	D=
W=2795	I711-SD14LA	2696	285x9	1187	773	210.5	525.5
W=2860	I711-SD14LC	2761	295x9	1219.5	1005.5	210.5	325.5

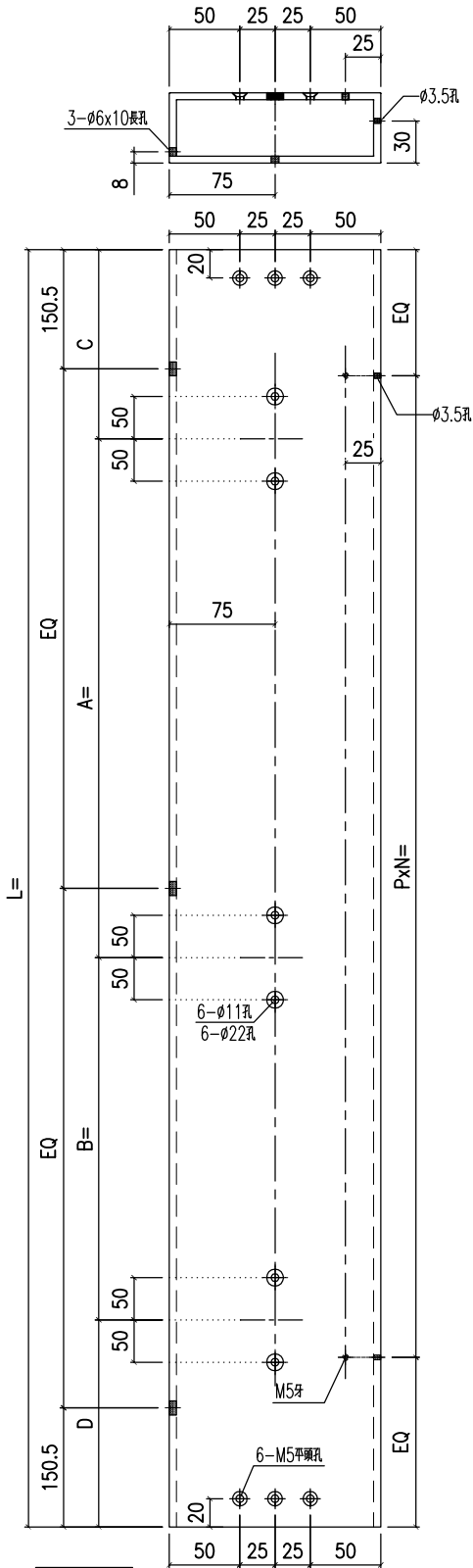

左幅开

产品编号 I711-SD14L

备注	产品编号	L	PxN=	A=	B=	C=	D=
W=2975	I711-SD14RD	2876	295x9	1177	1063	310.5	325.5
W=2875	I711-SD14RK	2776	295x9	1262	1013	175.5	325.5

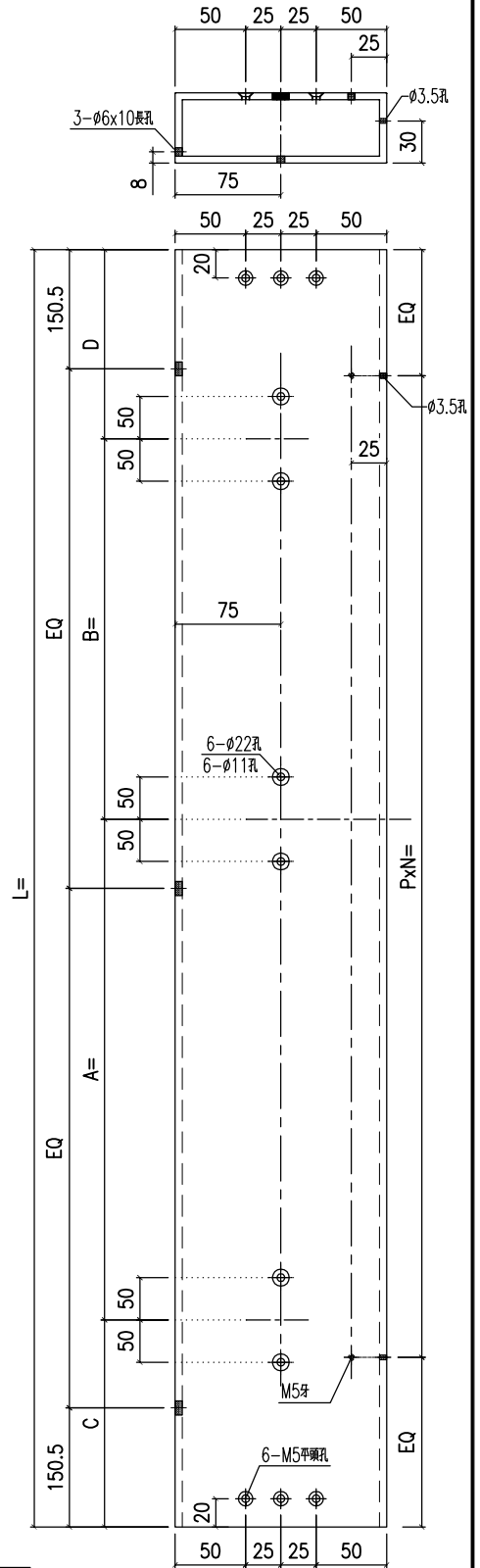

右幅开

产品编号 I711-SD14R

名稱	鋁通加工圖	制圖	J.L.	2023-07-01	修改	A	
材料	150x50x5mm厚鋁通	復核			日期	20240703	
顏色	ECD3X1009 9S-XF1	批准			圖號	I711-SD14	



工程號	J858	地盤	將軍澳 康城11期
-----	------	----	-----------

备注	产品编号	L	PxN=	A=	B=	C=	D=
W-2795	I711-SD15LA	2696	285x9	1187	773	210.5	525.5
W-2860	I711-SD15LC	2761	295x9	1219.5	1005.5	210.5	325.5
W-2795	I711-SD15LAa	2696	285x9	1337	773	60.5	525.5

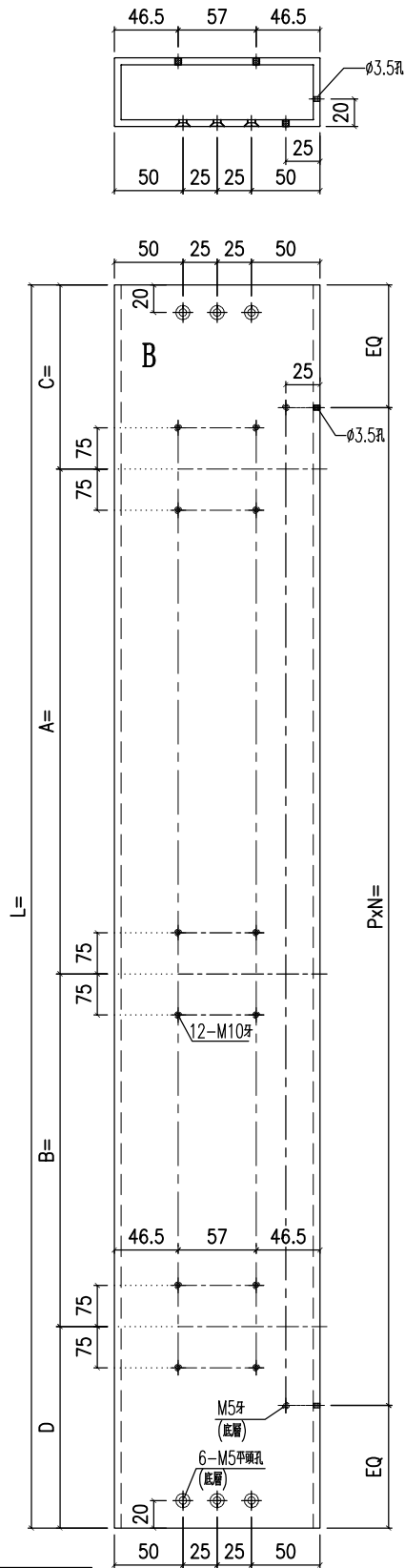

左幅开

产品编号 I711-SD15L

备注	产品编号	L	PxN=	A=	B=	C=	D=
W-2975	I711-SD15RD	2876	295x9	1177	1063	310.5	325.5
W-2875	I711-SD15RK	2776	295x9	1262	1013	175.5	325.5

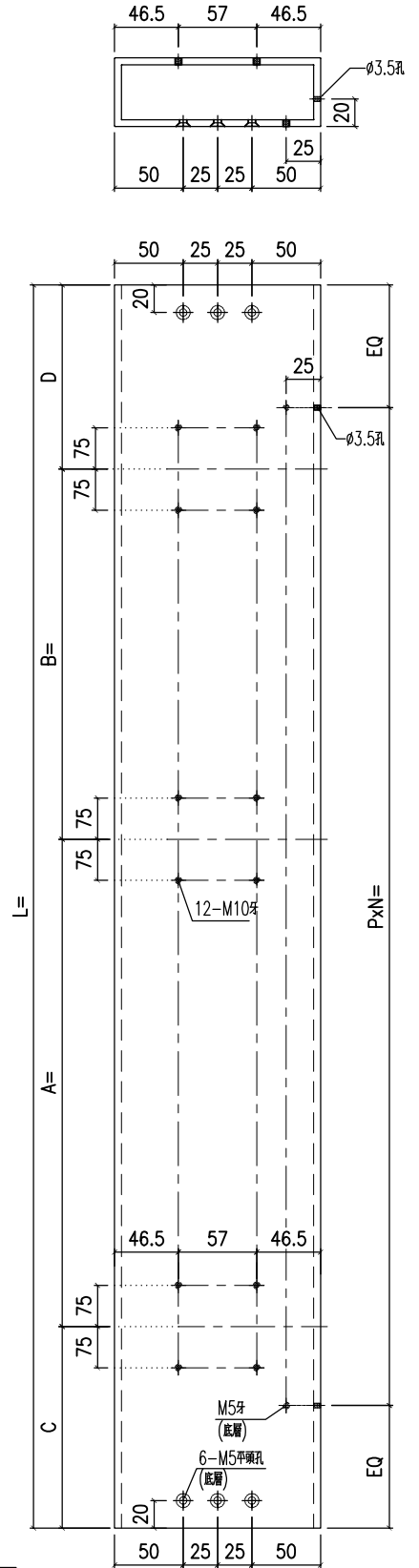

右幅开

产品编号 I711-SD15R

名稱	鋁通加工圖	制圖	J.L.	2023-07-01	修改	A
材料	150x50x5mm厚鋁通	復核			日期	20240703
顏色	ECD3X1009 9S-XF1	批准			圖號	I711-SD15



美特鋁質 有限公司
MIDI Aluminium Fabricator Ltd.

工程號 J858 地盤 將軍澳 康城11期

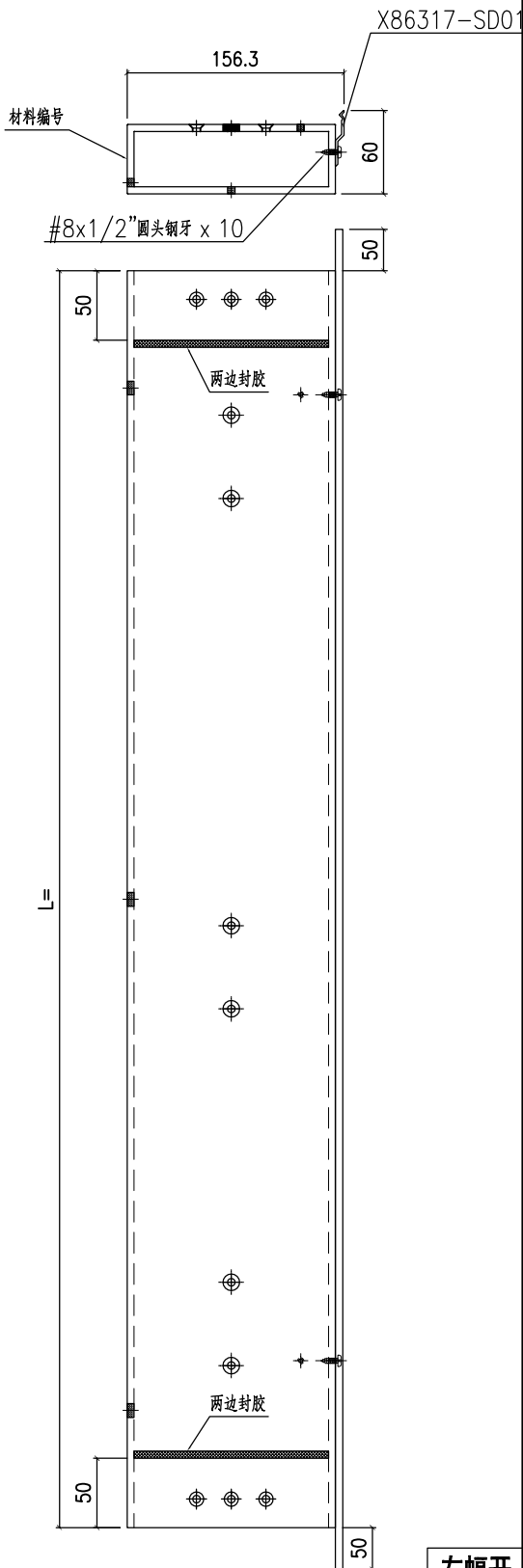

左幅开

产品编号 I711-SD14L-S

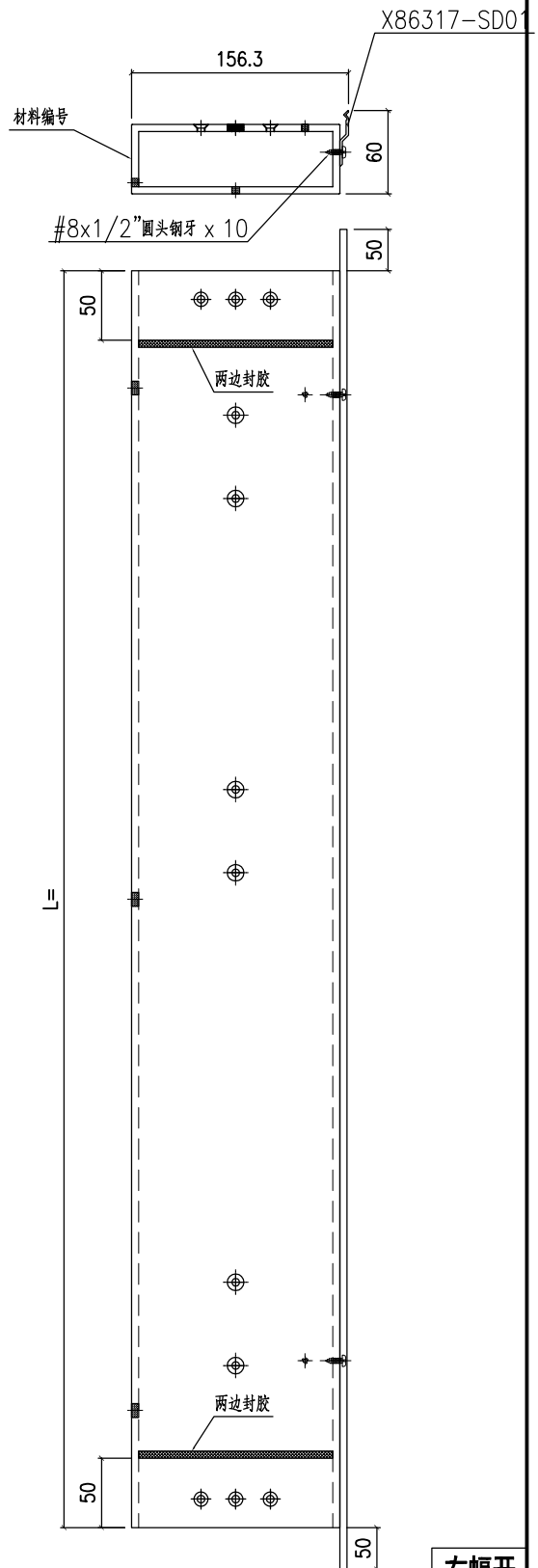

右幅开

产品编号 I711-SD14R-S

备注	组装编号	材料编号	L	之字母编号
W=2795	I711-SD14LA-S	I711-SD14LA	2696	X86317-SD03A
W=2860	I711-SD14LC-S	I711-SD14LC	2761	X86317-SD03C

备注	组装编号	材料编号	L	之字母编号
W=2975	I711-SD14RD-S	I711-SD14RD	2876	X86317-SD03D
(W=2875)	I711-SD14RK-S	I711-SD14RK	2776	X86317-SD03K

名稱	鋁通加工圖	制圖	J.L.	2023-07-01	修改	A
材料	150x50x5mm厚鋁通	復核			日期	20240703
顏色	ECD3X1009 9S-XF1	批准			圖號	I711-SD14-S



美特鋁質 有限公司
MIDI Aluminium Fabricator Ltd.

工程號	J858	地盤	將軍澳 康城11期
-----	------	----	-----------

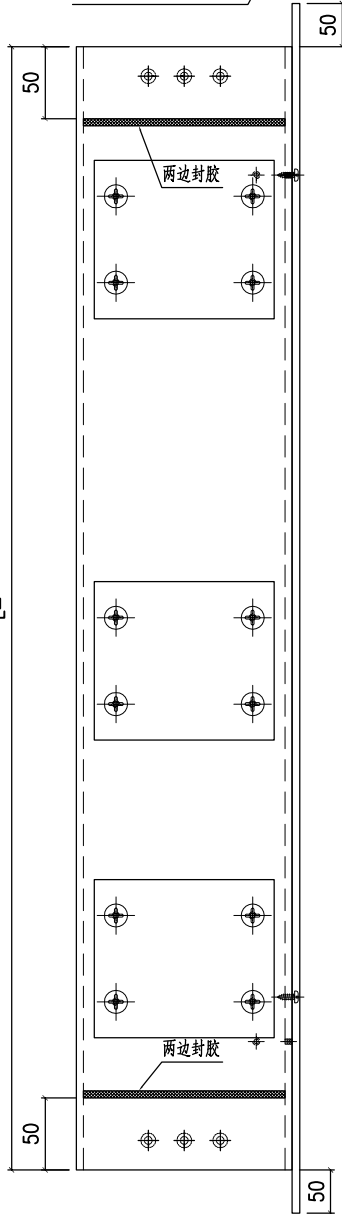
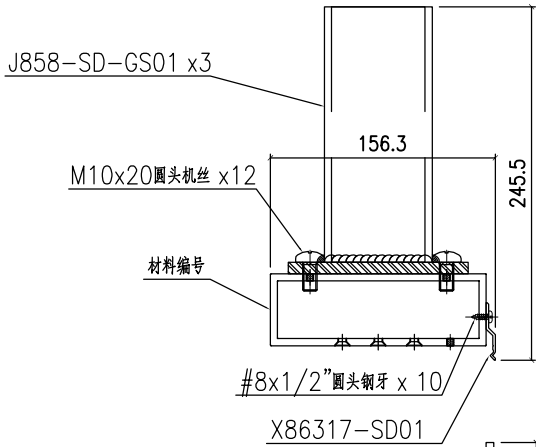

左幅开

产品编号 I711-SD15L-S

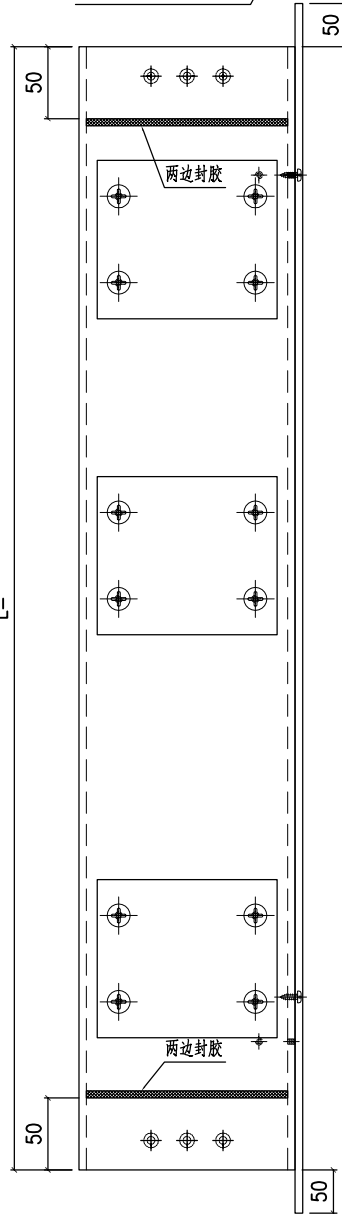
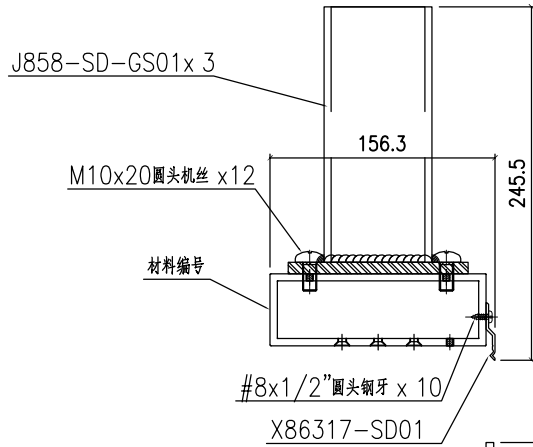

右幅开

产品编号 I711-SD15R-S

备注	组装编号	材料编号	L	之字母编号
W=2795	I711-SD15LA-S	I711-SD15LA	2696	X86317-SD03A
W=2860	I711-SD15LC-S	I711-SD15LC	2761	X86317-SD03C
W=2795	I711-SD15LAa-S	I711-SD15LAa	2696	X86317-SD03A

备注	组装编号	材料编号	L	之字母编号
W=2975	I711-SD15RD-S	I711-SD15RD	2876	X86317-SD03D
W=2875	I711-SD15RK-S	I711-SD15RK	2776	X86317-SD03K

名稱	鋁通加工圖	制圖	J.L.	2023-07-01	修改	△A	
材料	150x50x5mm厚鋁通	復核			日期	20240703	
顏色	ECD3X1009 9S-XF1	批准			圖號	I711-SD15-S	

EG-DWG3



美特鋁質 有限公司
MIDI Aluminium Fabricator Ltd.

工程號	J858	地盤	將軍澳 康城11期
-----	------	----	-----------

备注	产品编号	L	PXN=
W=2795	X86317-SD03A	2796	285x9
W=2860	X86317-SD03C	2861	295x9
W=2975	X86317-SD03D	2976	295x9
W=2875	X86317-SD03K	2876	295x9

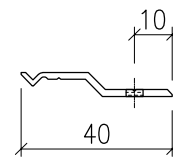
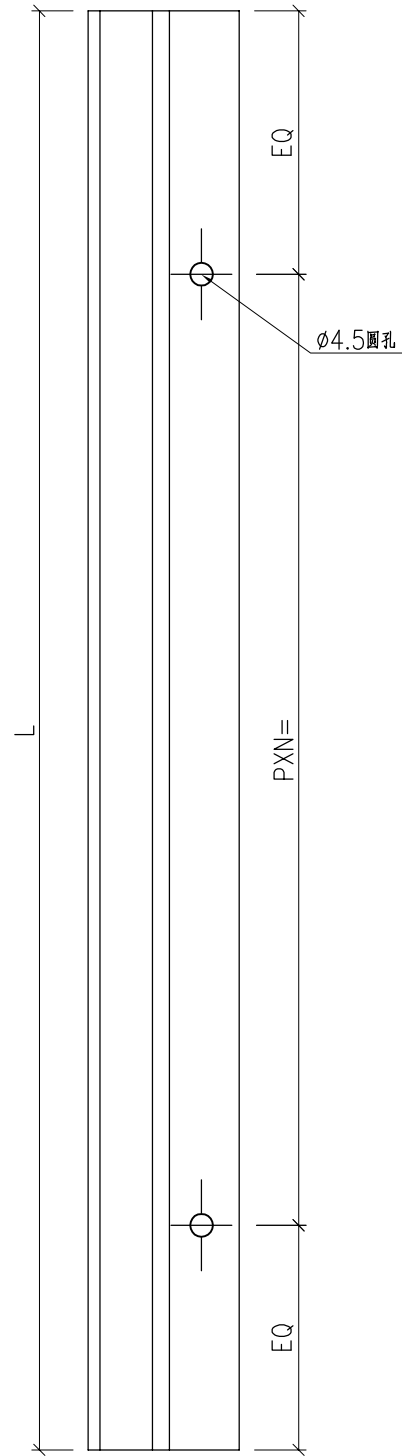

名稱	Z字料加工圖	制圖	J.L.	2023-07-01	修改	△		
材料	X86317	復核			日期	20240703		
顏色	鍍化	批准			圖號	X86317-SD03		

EG-DWG3



美特鋁質 有限公司
MIDI Aluminium Fabricator Ltd.

工程號	J858	地盤	將軍澳 康城11期
-----	------	----	-----------

备注	产品编号	L
W=2795	X86325-SD02A	2583
W=2860	X86325-SD02C	2648
W=2975	X86325-SD02D	2763
W=2875	X86325-SD02K	2663

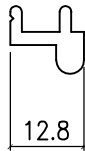
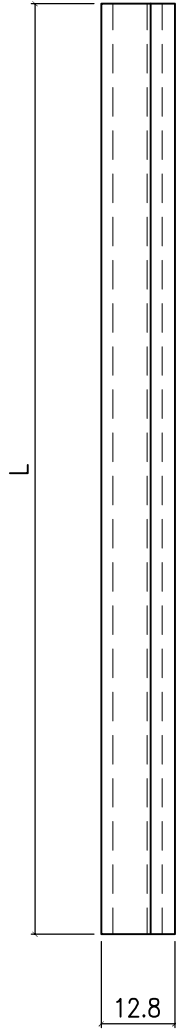

名稱	趟門道軌	制圖	Jack	2023-01-12	修改	△A		
材料	X86325	復核			日期	20240703		
顏色	ECD3X1009 9S-XF1	批准			圖號	X86325-SD02		



美特鋁質 有限公司
MIDI Aluminium Fabricator Ltd.

工程號	J858	地盤	將軍澳 康城11期
-----	------	----	-----------

备注	产品编号	L	PXN=
W=2795	X86326-SD02A	1181.5	285x4
W=2860	X86326-SD02C	1214	285x4
W=2975	X86326-SD02D	1271.5	285x4
W=2875	X86326-SD02K	1221.5	285x4

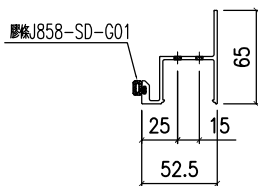
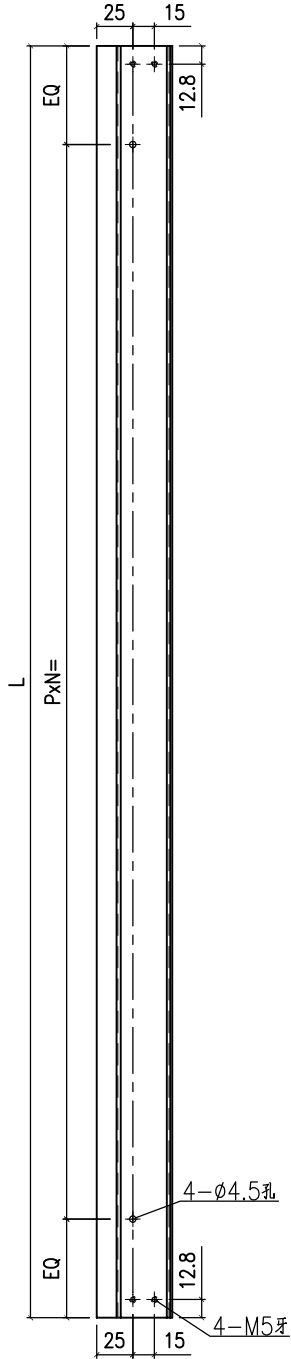

名稱	型材加工圖	制圖	J.L.	2023-07-01	修改	△A		
材料	X86326	復核			日期	20240703		
顏色	PDF2	批准			圖號	X86326-SD02		

EG-DWG3



美特鋁質 有限公司
MIDI Aluminium Fabricator Ltd.

工程號	J858	地盤	將軍澳 康城11期
-----	------	----	-----------

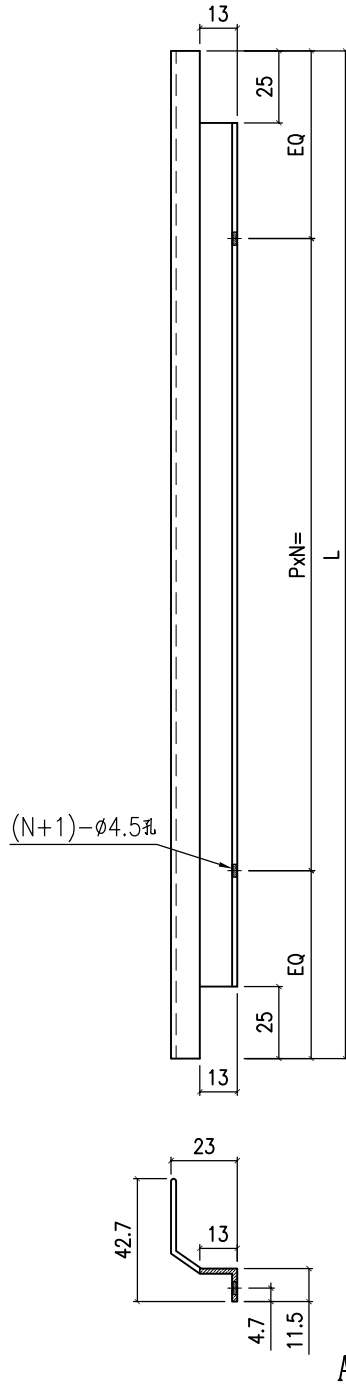

备注	产品编号	L	PXN=
W=2795	X86329-SD02A	2694	285x9
W=2860	X86329-SD02C	2759	295x9
W=2975	X86329-SD02D	2874	295x9
W=2875	X86329-SD02K	2774	295x9

名稱	趟門頂外蓋料	制圖	J.L.	2023-07-01	修改	△A		
材料	X86329	復核			日期	20240703		
顏色	ECD3X1009 9S-XF1	批准			圖號	X86329-SD02		



美特鋁質 有限公司
MIDI Aluminium Fabricator Ltd.

工程號 J858 地盤 將軍澳 康城11期

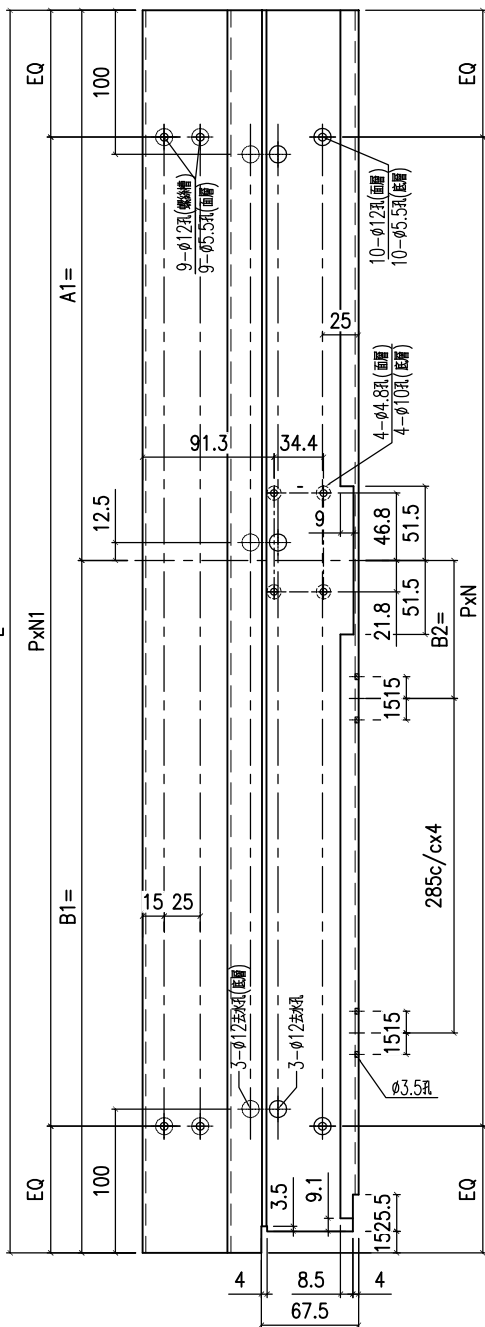
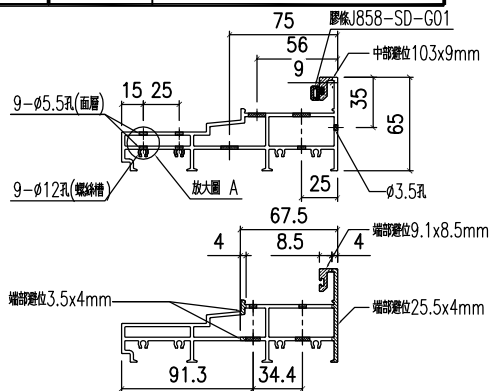

备注	产品编号	L	A1=	B1=	B2=	PXN	PXN1
W=2795	X86330-SD02LA	2646	1372.5	1273.5	80	285x9	300x8
W=2860	X86330-SD02LC	2711	1405	1306	83	295x9	300x8

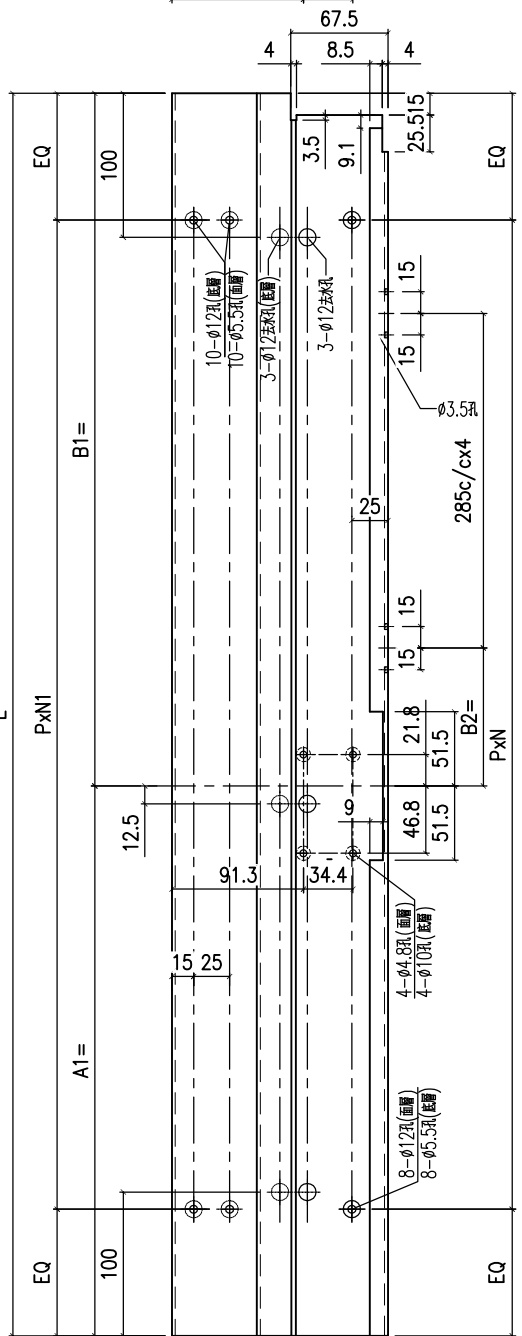
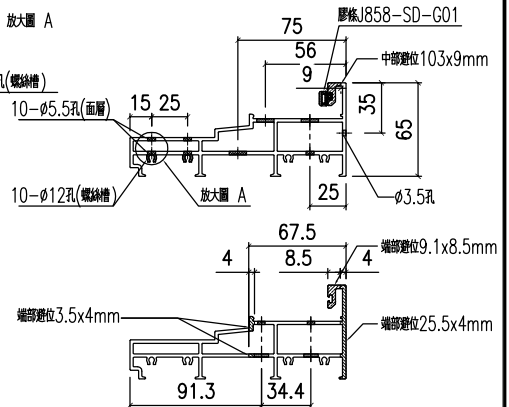
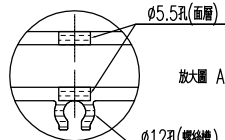

备注	产品编号	L	A1=	B1=	B2=	PXN	PXN1
W=2975	X86330-SD02RD	2826	1462.5	1363.5	111.5	295x9	300x9
W=2875	X86330-SD02RK	2726	1412.5	1313.5	86.5	295x9	285x9

名稱	提升推拉門底邊框	制圖	J.L.	2023-07-01	修改	A
材料	X86330	復核			日期	20240703
顏色	ECD3X1009 9S-XF1	批准			圖號	X86330-SD02



美特鋁質 有限公司
MIDI Aluminium Fabricator Ltd.

工程號 J858 地盤 將軍澳 康城11期

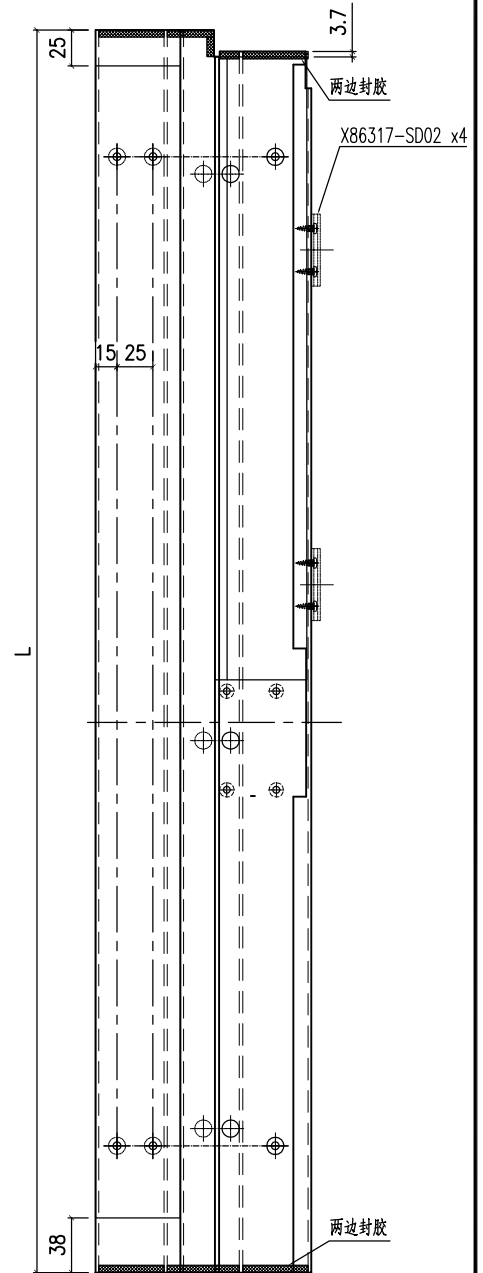
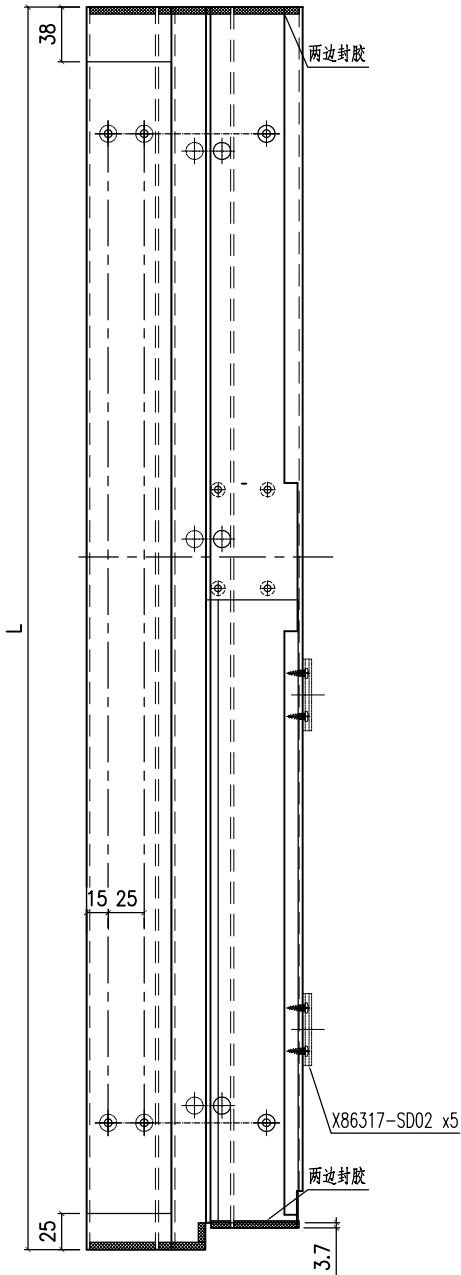
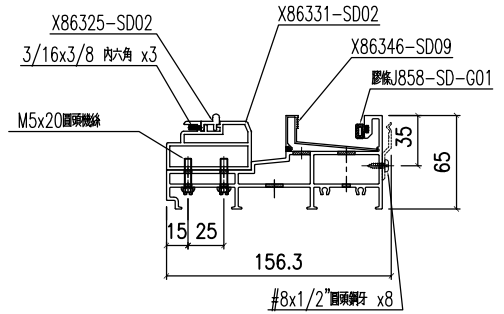
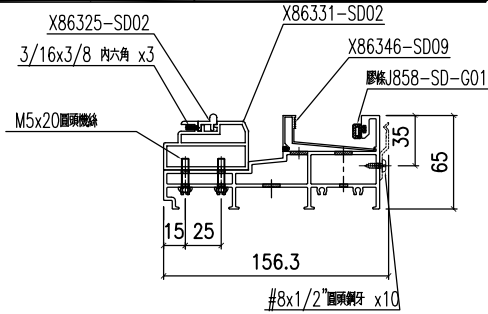

备注	组装编号	材料编号	L	趟門道軌编号	底框料编号	玻璃线编号
W=2795	X86330-SD02LA-S	X86330-SD02LA	2646	X86325-SD02A	X86331-SD02A	X86346-SD09LA
W=2860	X86330-SD02LO-S	X86330-SD02LC	2711	X86325-SD02C	X86331-SD02C	X86346-SD09LC

备注	组装编号	材料编号	L	趟門道軌编号	底框料编号	玻璃线编号
W=2975	X86330-SD02RD-S	X86330-SD02RD	2826	X86325-SD02D	X86331-SD02D	X86346-SD09RD
W=2875	X86330-SD02RK-S	X86330-SD02RK	2726	X86325-SD02K	X86331-SD02K	X86346-SD09RK

名稱	提升推拉門底邊框	制圖	Jack	2023-01-12	修改	A
材料	X86330	復核			日期	20240703
顏色	ECD3X1009 9S-XF1	批准			圖號	X86330-SD02-S

EG-DWG3



美特鋁質 有限公司
MIDI Aluminium Fabricator Ltd.

工程號 J858 地盤 將軍澳 康城11期

备注	产品编号	L	PxN=	A	B	C
W=2795	X86331-SD02A	2583	300x8	428	399	85
W=2860	X86331-SD02C	2648	300x8	439	410	117.5
W=2975	X86331-SD02D	2763	300x9	429	458	38.5
W=2875	X86331-SD02K	2663	285x9	432	460.5	55.5

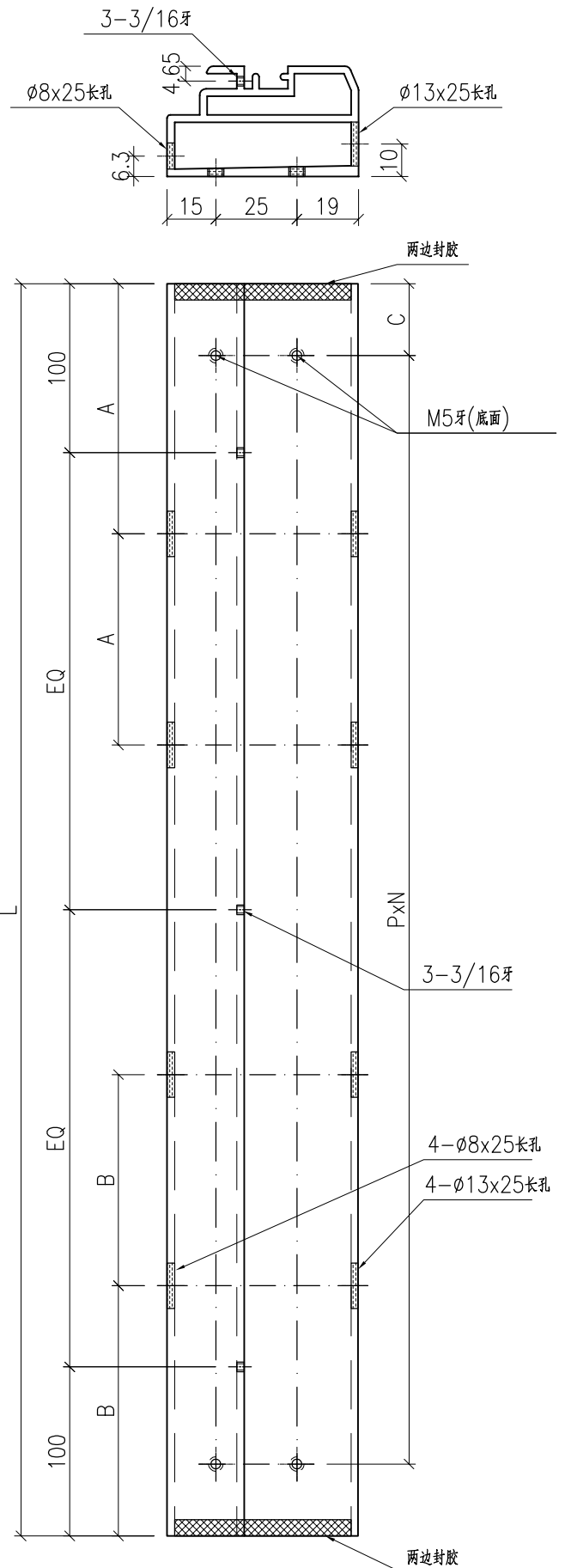

名稱	底框料加工圖	制圖	J.L.	2023-07-01	修改	△		
材料	X86331	復核			日期	20240703		
顏色	ECD3X1009 9S-XF1	批准			圖號	X86331-SD02		



美特鋁質 有限公司
MIDI Aluminium Fabricator Ltd.

工程號	J858	地盤	將軍澳 康城11期
-----	------	----	-----------

备注	产品编号	L	A1=	B1=	A2=	B2=	PXN
W=2795	X86332-SD03LA	2646	1372.5	1273.5	86	80	285x9
W=2860	X86332-SD03LC	2711	1405	1306	102.5	83	295x9

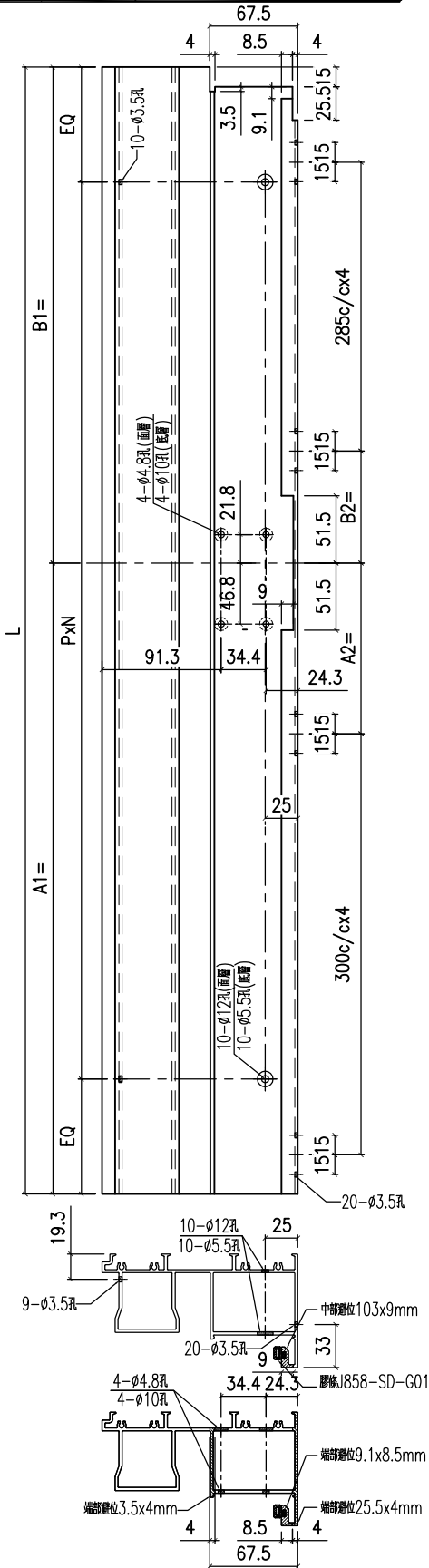

备注	产品编号	L	A1=	B1=	A2=	B2=	PXN
W=2975	X86332-SD03RD	2826	1462.5	1363.5	131	111.5	295x9
W=2875	X86332-SD03RK	2726	1412.5	1313.5	106	86.5	295x9

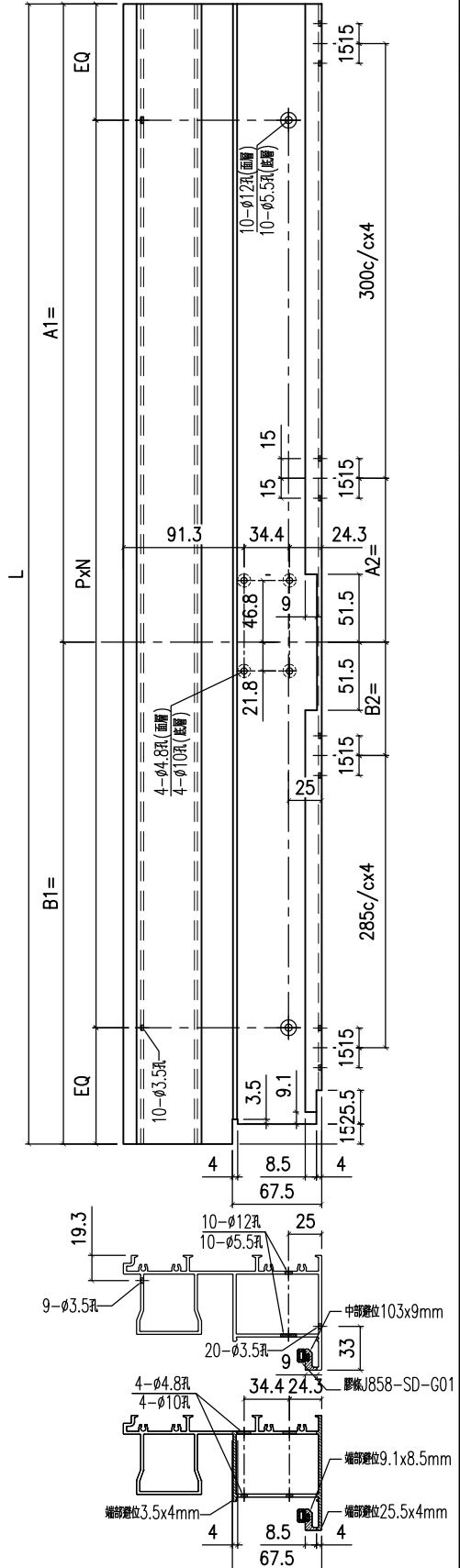

名稱	提升推拉門頂框料	制圖	J.L.	2023-07-01	修改	A
材料	X86332	復核			日期	20240703
顏色	ECD3X1009 9S-XF1	批准			圖號	X86332-SD03



美特鋁質有限公司
MIDI Aluminium Fabricator Ltd.

工程號 J858 地盤 將軍澳 康城11期

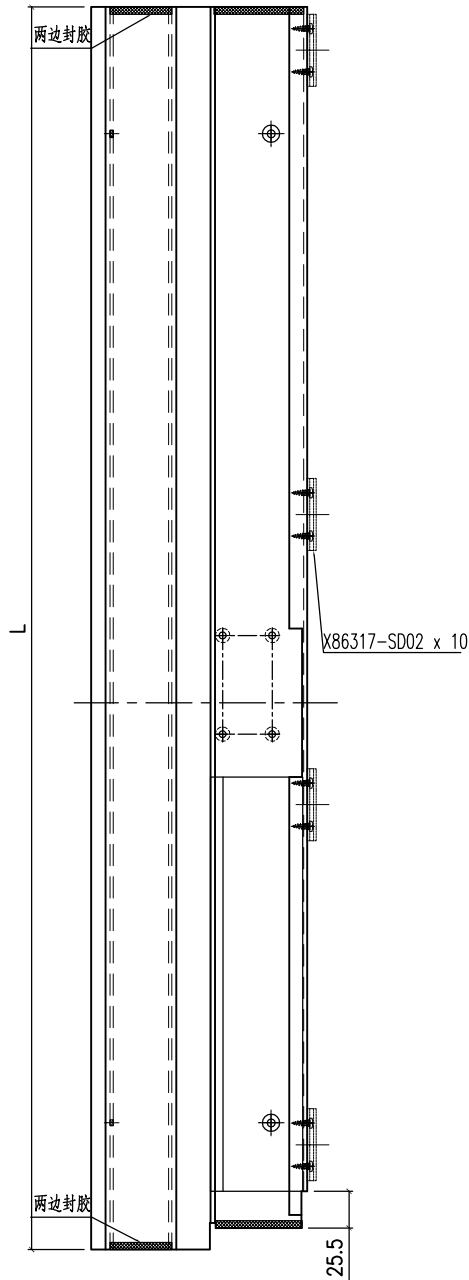
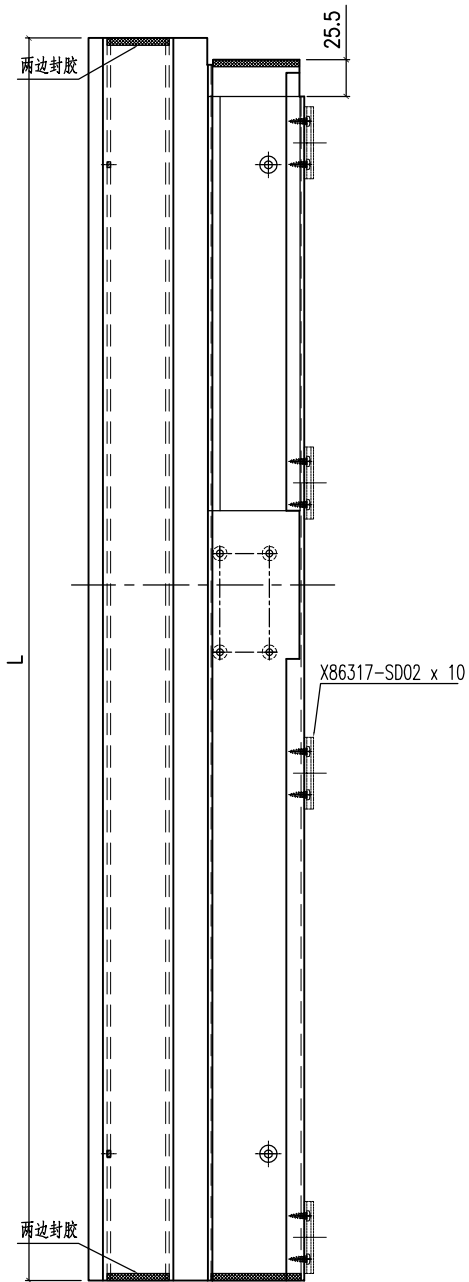

备注	组裝编号	材料编号	L	之字碼编号	玻璃綫编号
W=2795	X86332-SD03LA-S	X86332-SD03LA	2646	X86317-SD02	X86346-SD08LA
W=2860	X86332-SD03LC-S	X86332-SD03LC	2711	X86317-SD02	X86346-SD08LC

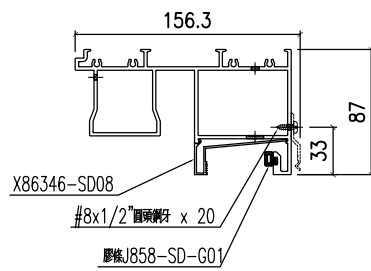
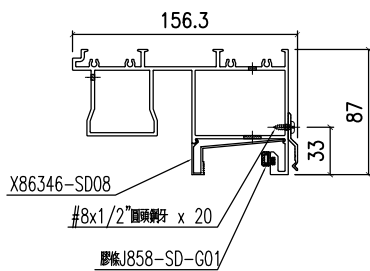

备注	组裝编号	材料编号	L	之字碼编号	玻璃綫编号
W=2975	X86332-SD03RD-S	X86332-SD03RD	2826	X86317-SD02	X86346-SD08RD
W=2875	X86332-SD03RK-S	X86332-SD03RK	2726	X86317-SD02	X86346-SD08RK

名稱	提升推拉門頂框料	制圖	J.L.	2023-07-01	修改	A
材料	X86332	復核			日期	20240703
顏色	ECD3X1009 9S-XF1	批准			圖號	X86332-SD03-S



美特鋁質 有限公司
MIDI Aluminium Fabricator Ltd.

工程號	J858	地盤	將軍澳 康城11期
-----	------	----	-----------

备注	产品编号	L
W=2795	X86335-SD02A	1182.5
W=2860	X86335-SD02C	1215
W=2975	X86335-SD02D	1272.5
W=2875	X86335-SD02K	1222.5

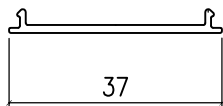
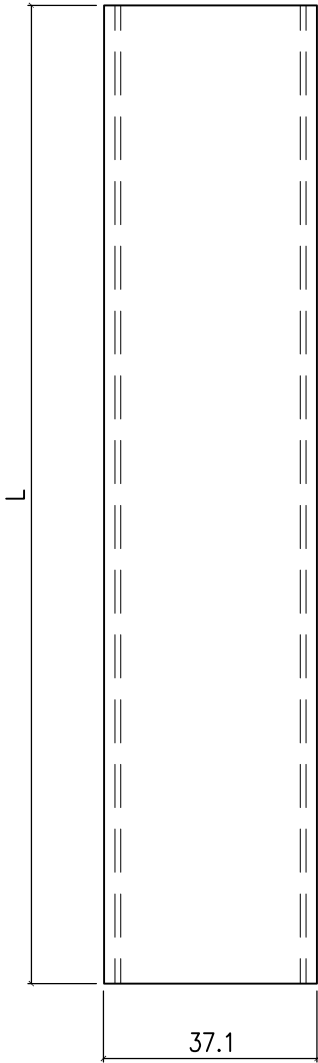

名稱	SD平台扣蓋	制圖	J.L.	2023-07-01	修改	△		
材料	X86335	復核			日期	20240703		
顏色	ECD3X1009 9S-XF1	批准			圖號	X86335-SD02		

EG-DWG3



美特鋁質 有限公司
MIDI Aluminium Fabricator Ltd.

工程號	J858	地盤	將軍澳 康城11期
-----	------	----	-----------

备注	产品编号	L
W=2795	X86336-SD02A	1320.5
W=2860	X86336-SD02C	1353
W=2975	X86336-SD02D	1410.5
W=2875	X86336-SD02K	1360.5

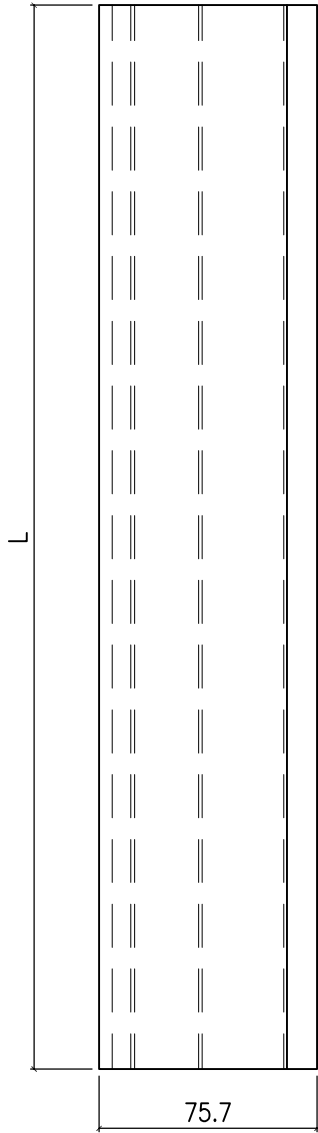

毛條 J852-SD-G07

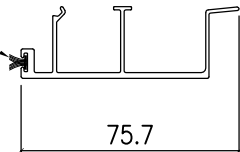

名稱	趟門生位扣蓋	制圖	J.L.	2023-07-01	修改	△		
材料	X86336	復核			日期	20240703		
顏色	ECD3X1009 9S-XF1	批准			圖號	X86336-SD02		



美特鋁質 有限公司
MIDI Aluminium Fabricator Ltd.

工程號 J858 地盤 將軍澳 康城11期

备注	产品编号	L
W=2975	X86344-SD04RD	1509
W=2875	X86344-SD04RK	1459

左

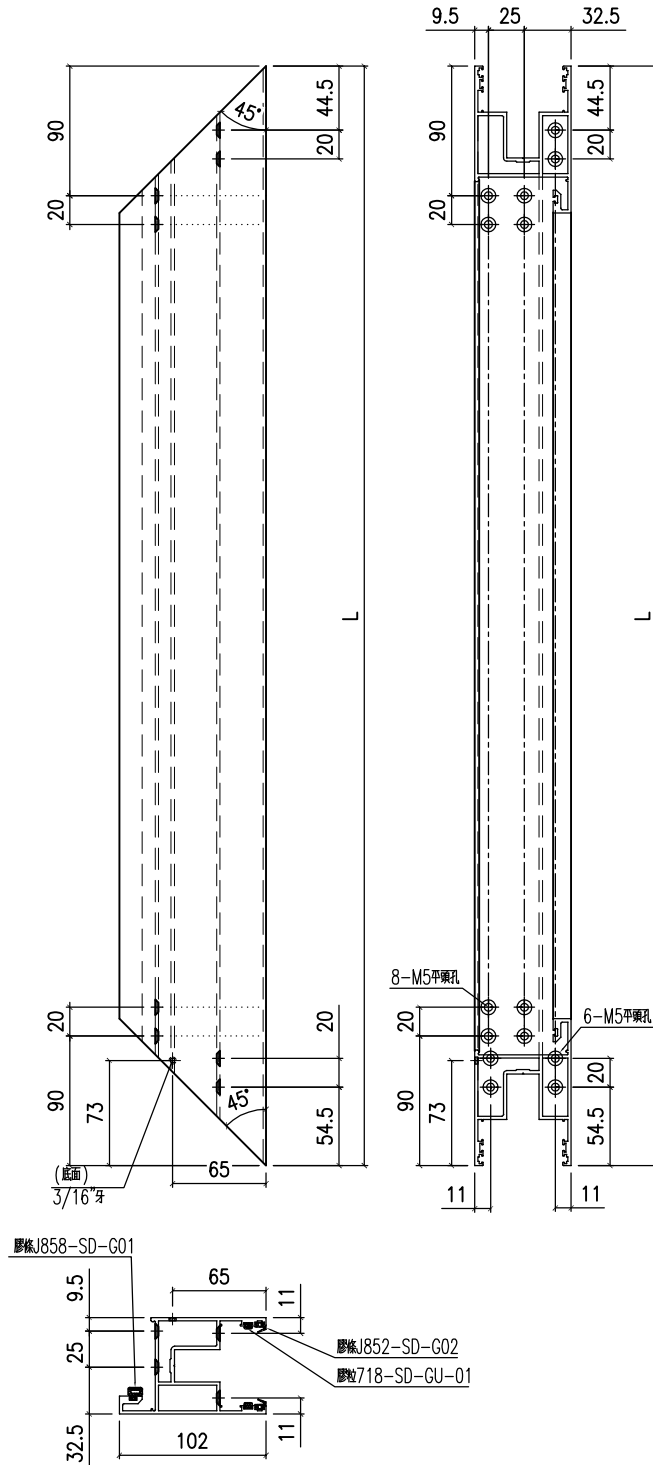

名稱	趟門玉頂橫	制圖	J.L.	2023-07-01	修改	A		
材料	X86344	復核			日期	20240703		
顏色	ECD3X1009 9S-XF1	批准			圖號	X86344-SD04R		



美特鋁質 有限公司
MIDI Aluminium Fabricator Ltd.

工程號 J858 地盤 將軍澳 康城11期

备注	产品编号	L
W=2975	X86344-SD05RD	1509
W=2875	X86344-SD05RK	1459

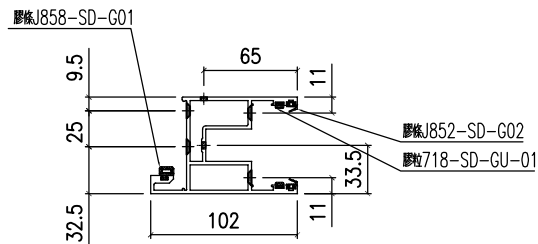
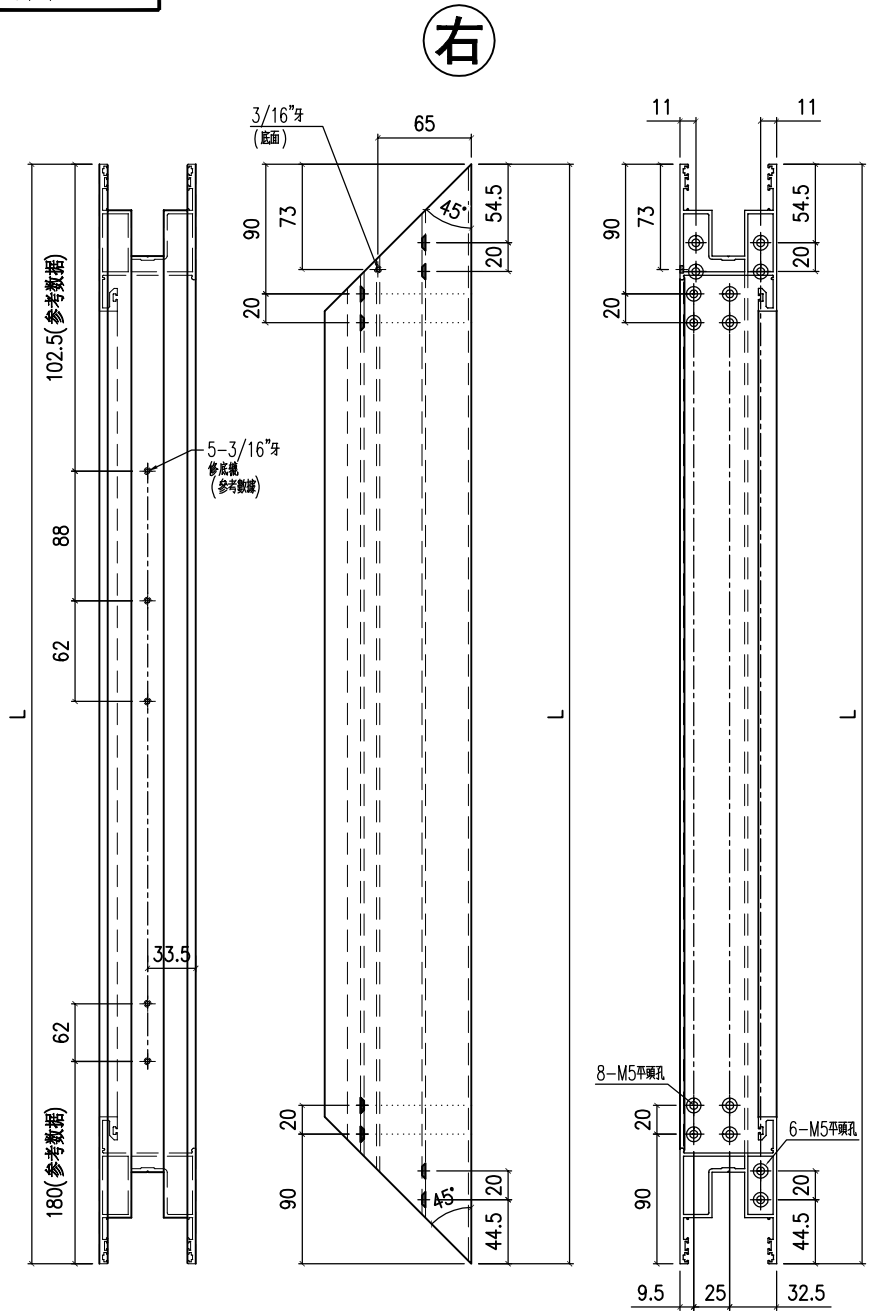

名稱	趟門玉頂橫	制圖	J.L.	2023-07-01	修改	△A	
材料	X86344	復核			日期	20240703	
顏色	ECD3X1009 9S-XF1	批准			圖號	X86344-SD05R	



美特鋁質 有限公司
MIDI Aluminium Fabricator Ltd.

工程號	J858	地盤	將軍澳 康城11期
-----	------	----	-----------

备注	产品编号	L	PXN	A
W=2795	X86346-SD08LA	1182	285x4	0
W=2860	X86346-SD08LC	1214.5	295x3	282.5

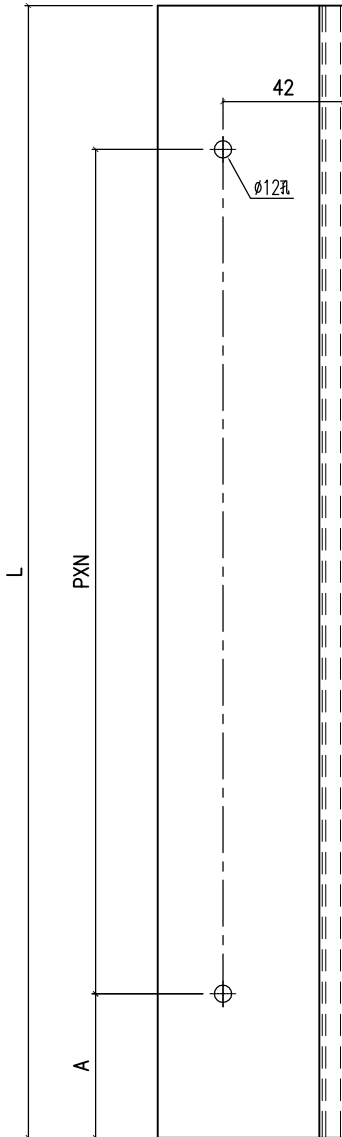
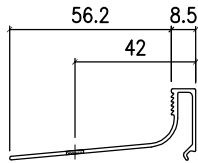

备注	产品编号	L	PXN	A
W=2975	X86346-SD08RD	1272	295x4	45
W=2875	X86346-SD08RK	1222	295x3	290.5

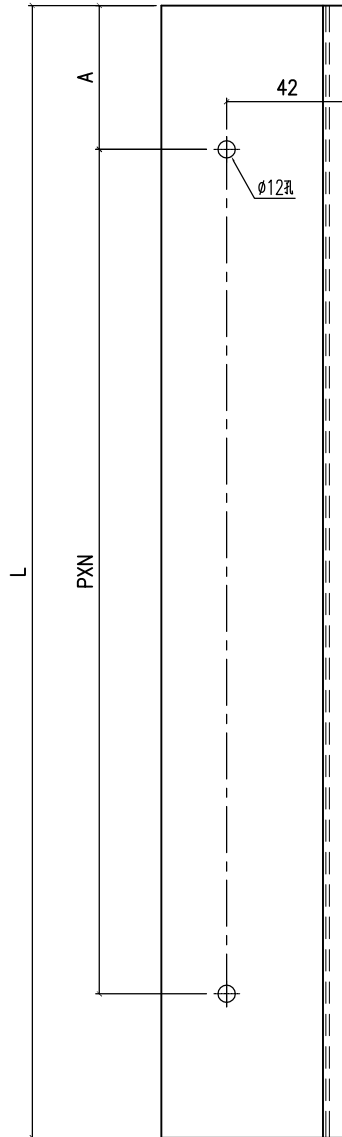
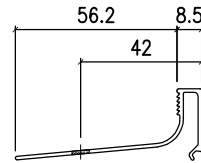

名稱	型材加工圖	制圖	Jack	2023-02-22	修改	△		
材料	X86346	復核			日期	20240703		
顏色	ECD3X1009 9S-XF1	批准			圖號	X86346-SD08		



美特鋁質 有限公司
MIDI Aluminium Fabricator Ltd.

工程號	J858	地盤	將軍澳 康城11期
-----	------	----	-----------

备注	产品编号	L	PXN	A
W=2795	X86346-SD09LA	1225.5	285x4	22
W=2860	X86346-SD09LC	1258	295x4	10

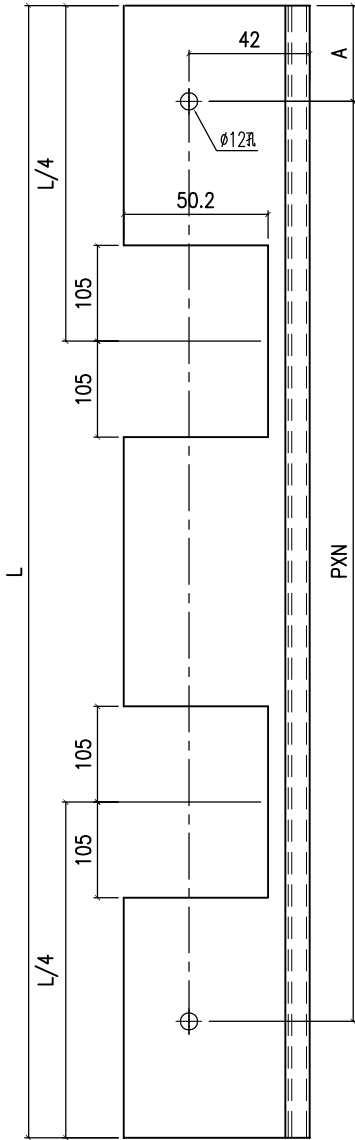
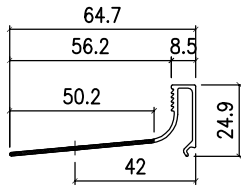

备注	产品编号	L	PXN	A
W=2975	X86346-SD09RD	1315.5	295x4	67
W=2875	X86346-SD09RK	1265.5	295x4	17

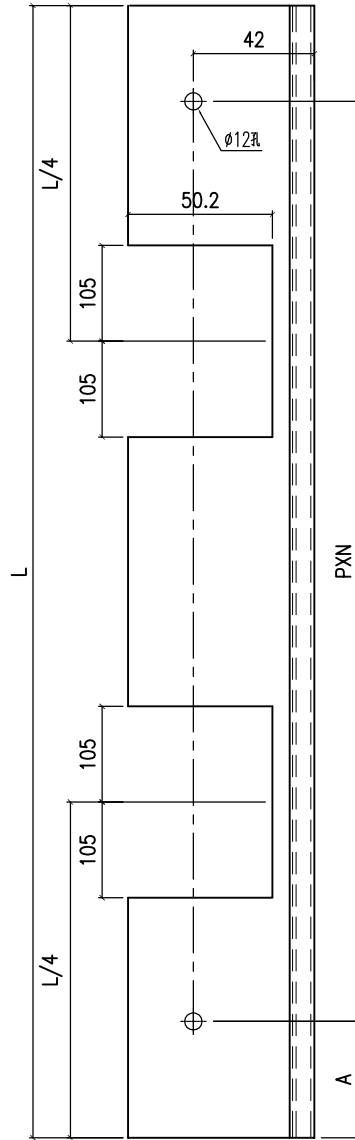
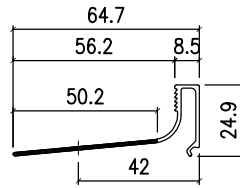

名稱	型材加工圖	制圖	Jack	2023-02-22	修改	△A		
材料	X86346	復核			日期	20240703		
顏色	ECD3X1009 9S-XF1	批准			圖號	X86346-SD09		

EG-DWG3



美特鋁質 有限公司
MIDI Aluminium Fabricator Ltd.

工程號	J858	地盤	將軍澳 康城11期
-----	------	----	-----------

备注	产品编号	L
W=2795	X86346-SD10L	1214.5
W=2860	X86346-SD10N	1247
W=2975	X86346-SD10P	1304.5
W=2875	X86346-SD10T	1254.5

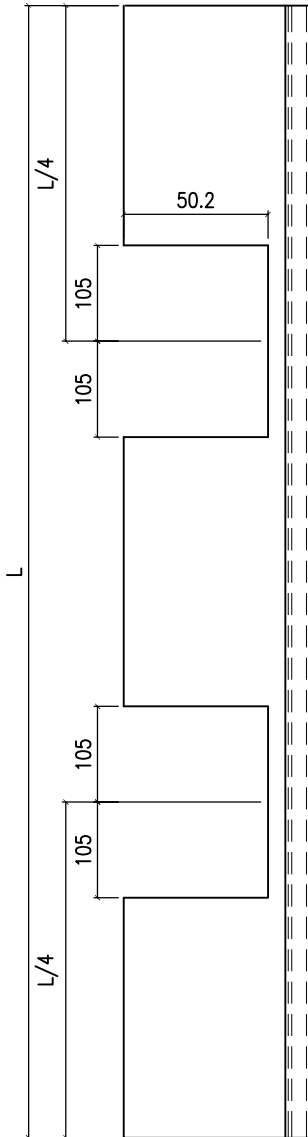
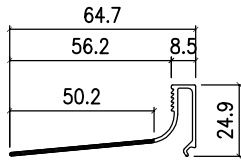

名稱	型材加工圖	制圖	J.L.	2023-07-01	修改	△		
材料	X86346	復核			日期	20240703		
顏色	ECD3X1009 9S-XF1	批准			圖號	X86346-SD10		

EG-DWG3



美特鋁質 有限公司
MIDI Aluminium Fabricator Ltd.

工程號	J858	地盤	將軍澳 康城11期
-----	------	----	-----------

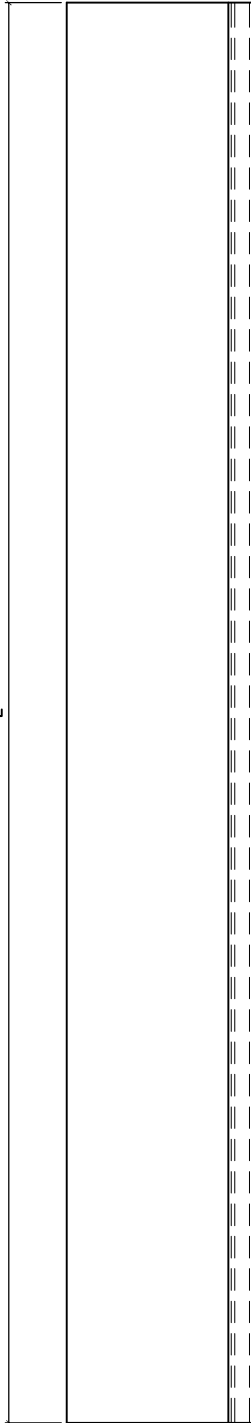
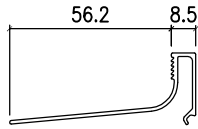

备注	产品编号	L
W=2795	X86346-SD11L	1214.5
W=2860	X86346-SD11N	1247
W=2975	X86346-SD11P	1304.5
W=2875	X86346-SD11T	1254.5

名稱	型材加工圖	制圖	J.L.	2023-07-01	修改	△		
材料	X86346	復核			日期	20240703		
顏色	ECD3X1009 9S-XF1	批准			圖號	X86346-SD11		



美特鋁質 有限公司
MIDI Aluminium Fabricator Ltd.

地盘安装

工程號 J858 地盘 將軍澳 康城11期

备注	产品编号	L
W=2795	X86464-SD02A	1182
W=2860	X86464-SD02C	1214.5
W=2975	X86464-SD02D	1272
W=2875	X86464-SD02K	1222

备注	产品编号	L
W=2795	X86464-SD02L	1321
W=2860	X86464-SD02N	1353.5
W=2975	X86464-SD02P	1411
W=2875	X86464-SD02T	1361

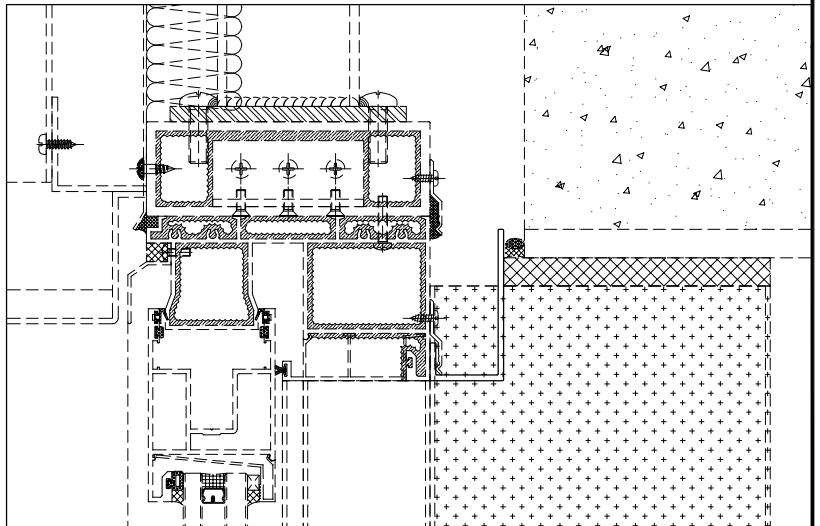
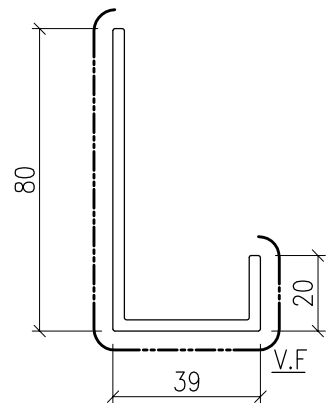
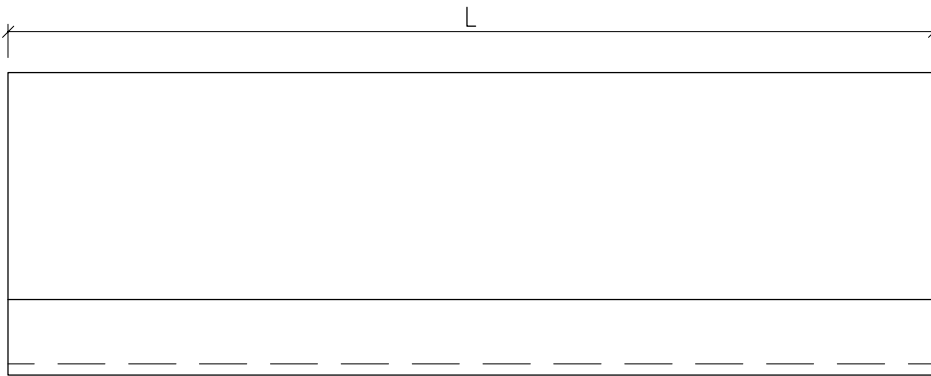

名稱	趟門陣底收口	制圖	J.L	2023-07-01	修改	▲		
材料	X86464	復核			日期	20240703		
顏色	ECD3X1009 9S-XF1	批准			圖號	X86464-SD02		

鋁材開料總表

工程號碼: J858 工程名稱: 康城11期(趟門內框-T2&T3-67F)

序號	鋁料編號	名稱	表面處理		開料長度	實用長料總數量		浪費率(%)
			顏色	層厚		支數	長度	
1	H42208	50x35x4鋁角	鉻化		6000	1	6000	96.77
2	L061	25x25x3鋁角	鉻化		6000	1	6000	96.77
3	X86317	之字料	鉻化		4800	1	4800	63.96
4	X86320	中企室內蓋	ECD3X10		5350	2	10700	47.66
			09 9S-					
5	X86321	邊企室內蓋 (大)	ECD3X10		5350	1	5350	5.64
			09 9S-					
6	X86322	趟門生企框	ECD3X10		5400	2	10800	46.26
			09 9S-					
7	X86325	趟門路軌	ECD3X10		4400	2	8800	38.20
			09 9S-					
8	X86326	基仔位橫料	ECD3X10		5850	1	5850	57.18
			09 9S-					
9	X86329	橫料滴水線	ECD3X10		4600	2	9200	38.48
			09 9S-					
10	X86330	趟門底橫	ECD3X10		4500	2	9000	38.18
			09 9S-					
11	X86331	趟門底副框	ECD3X10		4440	2	8880	38.76
			09 9S-					
12	X86332	趟門頂橫	ECD3X10		4500	2	9000	38.18
			09 9S-					
13	X86334	趟門梗企框	ECD3X10		5400	2	10800	46.26
			09 9S-					
14	X86335	基仔位橫料蓋	ECD3X10		5850	1	5850	57.15
			09 9S-					
15	X86336	趟門底生位扣 蓋	ECD3X10		5600	1	5600	1.50
			09 9S-					
16	X86337	門框企鎖扣	ECD3X10		5150	2	10300	46.16
			09 9S-					
17	X86339	邊企壓板	鉻化		5600	1	5600	0.86
18	X86340	中企壓板	鉻化		5600	1	5600	1.39
19	X86341	邊企壓板	鉻化		5350	1	5350	6.95
20	X86342	邊企室內蓋 (小)	ECD3X10		5350	2	10700	47.64
			09 9S-					
21	X86345	梗門玉料	ECD3X10		5250	2	10500	46.43
			09 9S-					
22	X86346	玻璃線	ECD3X10		6150	3	18450	13.10
			09 9S-					

送至: _____

由: _____

日期: _____

簡短說明: _____

共25頁 第1頁

打印日期: 2024/7/4 打印時間: 10:05

鋁材開料總表

工程號碼: J858 工程名稱: 康城11期(趟門內框-T2&T3-67F)

序號	鋁料編號	名稱	表面處理		開料長度	實用長料總數量		浪費率(%)
			顏色	層厚		支數	長度	
23	X86464	趟門陣底收口	ECD3X10 09 9S-		4500	2	9000	41.22

送至: _____

由: _____

日期: _____

簡短說明: _____

共25頁 第2頁

打印日期: 2024/7/4 打印時間: 10:05

鋁材開料清單 X86464

窗號	編號(用料狀況)	實用長度(長料開數)	需要 支數	開料 支數	長料 支數	餘料 支數	編號(剩餘長度)
X86464-SD02T	1	1361.0	2	2	1	0	1@(1716)x1
X86464-SD02K	(餘料) 1	1222.0	2	1	0	1	1@(488)x1
X86464-SD02K	2	1222.0		1	1	0	2@(3222)x1

鋁材開料清單 X86346

窗號	編號(用料狀況)	實用長度(長料開數)	需要 支數	開料 支數	長料 支數	餘料 支數	編號(剩餘長度)
X86346-SD03E, X86346-SD05C	1-2	2715.0	4	4	2	0	1-2@(658)x2
X86346-SD09RK	3	1265.5	2	2	1	0	3@(3557)x1
X86346-SD08RK	(餘料)3	1222.0	2	2	0	1	3@(1101)x1

工程號碼: J858, 工程名稱: 康城11期(趟門內框-T2&T3-67F)

開料長度: 5250, 總長料支數: 2, 總開料支數: 2

鋸片厚度(mm): 6, 料頭尾總切除(mm): 50, 浪費率(%): 46.43

鋁材開料清單 X86345

窗號	編號(用料狀況)	實用長度(長料開數)	需要 支數	開料 支數	長料 支數	餘料 支數	編號(剩餘長度)
X86345-SD03R	1-2	2756.5	2	2	2	0	1-2@(2437.5)x2

工程號碼: J858, 工程名稱: 康城11期(趟門內框-T2&T3-67F)

開料長度: 5350, 總長料支數: 2, 總開料支數: 2

鋸片厚度(mm): 6, 料頭尾總切除(mm): 50, 浪費率(%): 47.64

鋁材開料清單 X86342

窗號	編號(用料狀況)	實用長度(長料開數)	需要 支數	開料 支數	長料 支數	餘料 支數	編號(剩餘長度)
X86342-SD01B	1-2	2745.0	2	2	2	0	1-2@(2549)x2

工程號碼: J858, 工程名稱: 康城11期(趟門內框-T2&T3-67F)

開料長度: 5350, 總長料支數: 1, 總開料支數: 2

鋸片厚度(mm): 6, 料頭尾總切除(mm): 50, 浪費率(%): 6.95

鋁材開料清單 X86341

窗號	編號(用料狀況)	實用長度(長料開數)	需要 支數	開料 支數	長料 支數	餘料 支數	編號(剩餘長度)
X86341-SD01LC	1	2458.0	2	2	1	0	1@(372)x1

工程號碼: J858, 工程名稱: 康城11期(趟門內框-T2&T3-67F)

開料長度: 5600, 總長料支數: 1, 總開料支數: 2

鋸片厚度(mm): 6, 料頭尾總切除(mm): 50, 浪費率(%): 1.39

鋁材開料清單 X86340

窗號	編號(用料狀況)	實用長度(長料開數)	需要 支數	開料 支數	長料 支數	餘料 支數	編號(剩餘長度)
X86340-SD03L	1	2730.0	2	2	1	0	1@(78)x1

工程號碼: J858, 工程名稱: 康城11期(趟門內框-T2&T3-67F)

開料長度: 5600, 總長料支數: 1, 總開料支數: 2

鋸片厚度(mm): 6, 料頭尾總切除(mm): 50, 浪費率(%): 0.86

鋁材開料清單 X86339

窗號	編號(用料狀況)	實用長度(長料開數)	需要 支數	開料 支數	長料 支數	餘料 支數	編號(剩餘長度)
X86339-SD01B	1	2745.0	2	2	1	0	1@(48)x1

工程號碼: J858, 工程名稱: 康城11期(趟門內框-T2&T3-67F)

開料長度: 5150, 總長料支數: 2, 總開料支數: 2

鋸片厚度(mm): 5, 料頭尾總切除(mm): 10, 浪費率(%): 46.16

鋁材開料清單 X86337

窗號	編號(用料狀況)	實用長度(長料開數)	需要 支數	開料 支數	長料 支數	餘料 支數	編號(剩餘長度)
X86337-SD01C	1-2	2758.0	2	2	2	0	1-2@(2377)x2

工程號碼: J858, 工程名稱: 康城11期(趟門內框-T2&T3-67F)

開料長度: 5600, 總長料支數: 1, 總開料支數: 4

鋸片厚度(mm): 6, 料頭尾總切除(mm): 50, 浪費率(%): 1.5

鋁材開料清單 X86336

窗號	編號(用料狀況)	實用長度(長料開數)	需要 支數	開料 支數	長料 支數	餘料 支數	編號(剩餘長度)
X86336-SD02K	1	1360.5	4	4	1	0	1@(84)x1

工程號碼: J858, 工程名稱: 康城11期(趟門內框-T2&T3-67F)

開料長度: 5850, 總長料支數: 1, 總開料支數: 2

鋸片厚度(mm): 6, 料頭尾總切除(mm): 50, 浪費率(%): 57.15

鋁材開料清單 X86335

窗號	編號(用料狀況)	實用長度(長料開數)	需要 支數	開料 支數	長料 支數	餘料 支數	編號(剩餘長度)
X86335-SD02K	1	1222.5	2	2	1	0	1@(3343)x1

工程號碼: J858, 工程名稱: 康城11期(趟門內框-T2&T3-67F)

開料長度: 5400, 總長料支數: 2, 總開料支數: 2

鋸片厚度(mm): 6, 料頭尾總切除(mm): 50, 浪費率(%): 46.26

鋁材開料清單 X86334

窗號	編號(用料狀況)	實用長度(長料開數)	需要 支數	開料 支數	長料 支數	餘料 支數	編號(剩餘長度)
X86334-SD03L	1-2	2846.0	2	2	2	0	1-2@(2498)x2

工程號碼: J858, 工程名稱: 康城11期(趟門內框-T2&T3-67F)

開料長度: 4500, 總長料支數: 2, 總開料支數: 2

鋸片厚度(mm): 6, 料頭尾總切除(mm): 50, 浪費率(%): 38.18

鋁材開料清單 X86332

窗號	編號(用料狀況)	實用長度(長料開數)	需要 支數	開料 支數	長料 支數	餘料 支數	編號(剩餘長度)
X86332-SD03RK	1-2	2726.0	2	2	2	0	1-2@(1718)x2

工程號碼: J858, 工程名稱: 康城11期(趟門內框-T2&T3-67F)

開料長度: 4440, 總長料支數: 2, 總開料支數: 2

鋸片厚度(mm): 6, 料頭尾總切除(mm): 50, 浪費率(%): 38.76

鋁材開料清單 X86331

窗號	編號(用料狀況)	實用長度(長料開數)	需要 支數	開料 支數	長料 支數	餘料 支數	編號(剩餘長度)
X86331-SD02K	1-2	2663.0	2	2	2	0	1-2@(1721)x2

工程號碼: J858, 工程名稱: 康城11期(趟門內框-T2&T3-67F)

開料長度: 4500, 總長料支數: 2, 總開料支數: 2

鋸片厚度(mm): 6, 料頭尾總切除(mm): 50, 浪費率(%): 38.18

鋁材開料清單 X86330

窗號	編號(用料狀況)	實用長度(長料開數)	需要 支數	開料 支數	長料 支數	餘料 支數	編號(剩餘長度)
X86330-SD02RK	1-2	2726.0	2	2	2	0	1-2@(1718)x2

工程號碼: J858, 工程名稱: 康城11期(趟門內框-T2&T3-67F)

開料長度: 4600, 總長料支數: 2, 總開料支數: 2

鋸片厚度(mm): 6, 料頭尾總切除(mm): 50, 浪費率(%): 38.48

鋁材開料清單 X86329

窗號	編號(用料狀況)	實用長度(長料開數)	需要 支數	開料 支數	長料 支數	餘料 支數	編號(剩餘長度)
X86329-SD02K	1-2	2774.0	2	2	2	0	1-2@(1770)x2

工程號碼: J858, 工程名稱: 康城11期(趟門內框-T2&T3-67F)

開料長度: 5850, 總長料支數: 1, 總開料支數: 2

鋸片厚度(mm): 6, 料頭尾總切除(mm): 50, 浪費率(%): 57.18

鋁材開料清單 X86326

窗號	編號(用料狀況)	實用長度(長料開數)	需要 支數	開料 支數	長料 支數	餘料 支數	編號(剩餘長度)
X86326-SD02K	1	1221.5	2	2	1	0	1@(3345)x1

工程號碼: J858, 工程名稱: 康城11期(趟門內框-T2&T3-67F)

開料長度: 4400, 總長料支數: 2, 總開料支數: 2

鋸片厚度(mm): 6, 料頭尾總切除(mm): 50, 浪費率(%): 38.2

鋁材開料清單 X86325

窗號	編號(用料狀況)	實用長度(長料開數)	需要 支數	開料 支數	長料 支數	餘料 支數	編號(剩餘長度)
X86325-SD02K	1-2	2663.0	2	2	2	0	1-2@(1681)x2

工程號碼: J858, 工程名稱: 康城11期(趟門內框-T2&T3-67F)

開料長度: 5400, 總長料支數: 2, 總開料支數: 2

鋸片厚度(mm): 6, 料頭尾總切除(mm): 50, 浪費率(%): 46.26

鋁材開料清單 X86322

窗號	編號(用料狀況)	實用長度(長料開數)	需要 支數	開料 支數	長料 支數	餘料 支數	編號(剩餘長度)
X86322-SD03R	1-2	2846.0	2	2	2	0	1-2@(2498)x2

工程號碼: J858, 工程名稱: 康城11期(趟門內框-T2&T3-67F)

開料長度: 5350, 總長料支數: 1, 總開料支數: 2

鋸片厚度(mm): 6, 料頭尾總切除(mm): 50, 浪費率(%): 5.64

鋁材開料清單 X86321

窗號	編號(用料狀況)	實用長度(長料開數)	需要 支數	開料 支數	長料 支數	餘料 支數	編號(剩餘長度)
X86321-SD01LB	1	2493.0	2	2	1	0	1@(302)x1

工程號碼: J858, 工程名稱: 康城11期(趟門內框-T2&T3-67F)

開料長度: 5350, 總長料支數: 2, 總開料支數: 2

鋸片厚度(mm): 6, 料頭尾總切除(mm): 50, 浪費率(%): 47.66

鋁材開料清單 X86320

窗號	編號(用料狀況)	實用長度(長料開數)	需要 支數	開料 支數	長料 支數	餘料 支數	編號(剩餘長度)
X86320-SD03L	1-2	2744.0	2	2	2	0	1-2@(2550)x2

工程號碼: J858, 工程名稱: 康城11期(趙門內框-T2&T3-67F)

開料長度: 4800, 總長料支數: 1, 總開料支數: 30

鋸片厚度(mm): 6, 料頭尾總切除(mm): 50, 浪費率(%): 63.96

鋁材開料清單 X86317

窗號	編號(用料狀況)	實用長度(長料開數)	需要 支數	開料 支數	長料 支數	餘料 支數	編號(剩餘長度)
X86317-SD02	1	50.0	30	30	1	0	1@(3070)x1

工程號碼: J858, 工程名稱: 康城11期(趟門內框-T2&T3-67F)

開料長度: 6000, 總長料支數: 1, 總開料支數: 4

鋸片厚度(mm): 6, 料頭尾總切除(mm): 50, 浪費率(%): 96.77

鋁材開料清單 L061

窗號	編號(用料狀況)	實用長度(長料開數)	需要 支數	開料 支數	長料 支數	餘料 支數	編號(剩餘長度)
L061-01	1	30.0	4	4	1	0	1@(5806)x1

工程號碼: J858, 工程名稱: 康城11期(趟門內框-T2&T3-67F)

開料長度: 6000, 總長料支數: 1, 總開料支數: 4

鋸片厚度(mm): 6, 料頭尾總切除(mm): 50, 浪費率(%): 96.77

鋁材開料清單 H42208

窗號	編號(用料狀況)	實用長度(長料開數)	需要 支數	開料 支數	長料 支數	餘料 支數	編號(剩餘長度)
H42208-01	1	30.0	4	4	1	0	1@(5806)x1

鋁材開料總表

工程號碼: J858 工程名稱: 康城11期(趟門外框-T2&T3-67F)

序號	鋁料編號	名稱	表面處理		開料長度	實用長料總數量		浪費率(%)
			顏色	層厚		支數	長度	
1	I711C	150x50x5鋁通	ECD3X10 09 9S-		6000	4	24000	3.57
3	L00155	10x10x1.5鋁角	鉻化		6000	1	6000	0.70
4	L107	35x35x4鋁角	鉻化		6000	1	6000	87.70
5	X86317	之字料	鉻化		4800	4	19200	38.92
6	L061	25x25x3鋁角	鉻化		6000	1	6000	0.70
7	X86461	趟門邊收口槽	ECD3X10 09 9S-		5600	2	11200	46.36

送至: _____

由: _____

日期: _____

簡短說明: _____

共7頁 第1頁

打印日期: 2024/7/4 打印時間: 9:52

工程號碼: J858, 工程名稱: 康城11期(趟門外框-T2&T3-67F)

開料長度: 5600, 總長料支數: 2, 總開料支數: 2

鋸片厚度(mm): 6, 料頭尾總切除(mm): 50, 浪費率(%): 46.36

鋁材開料清單 X86461

窗號	編號(用料狀況)	實用長度(長料開數)	需要 支數	開料 支數	長料 支數	餘料 支數	編號(剩餘長度)
X86461-SD01C	1-2	2948.0	2	2	2	0	1-2@(2596)x2

工程號碼: J858, 工程名稱: 康城11期(趟門外框-T2&T3-67F)

開料長度: 6000, 總長料支數: 1, 總開料支數: 2

鋸片厚度(mm): 6, 料頭尾總切除(mm): 50, 浪費率(%): 0.7

鋁材開料清單 L061

窗號	編號(用料狀況)	實用長度(長料開數)	需要 支數	開料 支數	長料 支數	餘料 支數	編號(剩餘長度)
L061-03A	1	2948.0	2	2	1	0	1@(42)x1

工程號碼: J858, 工程名稱: 康城11期(趟門外框-T2&T3-67F)

開料長度: 4800, 總長料支數: 4, 總開料支數: 4

鋸片厚度(mm): 6, 料頭尾總切除(mm): 50, 浪費率(%): 38.92

鋁材開料清單 X86317

窗號	編號(用料狀況)	實用長度(長料開數)	需要 支數	開料 支數	長料 支數	餘料 支數	編號(剩餘長度)
X86317-SD03K	1-4	2876.0	4	4	4	0	1-4@(1868)x4

工程號碼: J858, 工程名稱: 康城11期(趟門外框-T2&T3-67F)

開料長度: 6000, 總長料支數: 1, 總開料支數: 8

鋸片厚度(mm): 6, 料頭尾總切除(mm): 50, 浪費率(%): 87.7

鋁材開料清單 L107

窗號	編號(用料狀況)	實用長度(長料開數)	需要 支數	開料 支數	長料 支數	餘料 支數	編號(剩餘長度)
L107-01	1	80.0	8	8	1	0	1@(5262)x1

工程號碼: J858, 工程名稱: 康城11期(趟門外框-T2&T3-67F)

開料長度: 6000, 總長料支數: 1, 總開料支數: 2

鋸片厚度(mm): 6, 料頭尾總切除(mm): 50, 浪費率(%): 0.7

鋁材開料清單 L00155

窗號	編號(用料狀況)	實用長度(長料開數)	需要 支數	開料 支數	長料 支數	餘料 支數	編號(剩餘長度)
L00155-01B	1	2948.0	2	2	1	0	1@(42)x1

工程號碼: J858, 工程名稱: 康城11期(趟門外框-T2&T3-67F)

開料長度: 6000, 總長料支數: 4, 總開料支數: 8

鋸片厚度(mm): 6, 料頭尾總切除(mm): 50, 浪費率(%): 3.57

鋁材開料清單 I711C

窗號	編號(用料狀況)	實用長度(長料開數)	需要 支數	開料 支數	長料 支數	餘料 支數	編號(剩餘長度)
I711-SD12L, I711-SD13R	1-2	2948.0	4	4	2	0	1-2@(42)x2
I711-SD14RK, I711-SD15RK	3-4	2776.0	4	4	2	0	3-4@(386)x2

鋁材開料總表

工程號碼: J858 工程名稱: 康城11期(趟門門玉-T2&T3-67F)

序號	鋁料編號	名稱	表面處理		開料長度	實用長料總數量		浪費率(%)
			顏色	層厚		支數	長度	
1	I711A	150x50x5鋁通	ECD3X10 09 9S-		5600	1	5600	97.46
2	L00127	50x50x5鋁角	鉻化		6000	1	6000	89.70
3	X86323	轆底墊巴	鉻化		6000	1	6000	85.93
4	X86324	門拉手蓋	ECD3X10 09 9S-		4600	2	9200	45.70
5	X86327	門玉企鎖扣	鉻化		6000	1	6000	74.50
7	X86333	門拉手	ECD3X10 09 9S-		4600	2	9200	45.70
8	X86343	生門玉企料	ECD3X10 09 9S-		5200	2	10400	46.08
10	X86344B	生門玉企及頂 底料	ECD3X10 09 9S-		6100	2	12200	6.00
11	X86346	玻璃綫	ECD3X10 09 9S-		6150	3	18450	15.64

送至: _____

由: _____

日期: _____

簡短說明: _____

共10頁 第1頁

打印日期: 2024/7/4 打印時間: 10:23

工程號碼: J858, 工程名稱: 康城11期(趙門門玉-T2&T3-67F)

開料長度: 6150, 總長料支數: 3, 總開料支數: 8

鋸片厚度(mm): 6, 料頭尾總切除(mm): 50, 浪費率(%): 15.64

鋁材開料清單 X86346

窗號	編號(用料狀況)	實用長度(長料開數)	需要 支數	開料 支數	長料 支數	餘料 支數	編號(剩餘長度)
X86346-SD03F, X86346-SD04F	1-2	2587.0	4	4	2	0	1-2@(914)x2
X86346-SD11T	(餘料)3	1254.5	4	2	0	1	3@(1058)x1
X86346-SD10T	3	1254.5		2	1	0	3@(3579)x1

鋁材開料清單 X86344B

窗號	編號(用料狀況)	實用長度(長料開數)	需要 支數	開料 支數	長料 支數	餘料 支數	編號(剩餘長度)
X86344-SD01RC	1	2748.0	2	2	1	0	1@(542)x1
X86344-SD05RK	(餘料) 2	1459.0	4	2	0	1	2@(190)x1
X86344-SD04RK	2	1459.0		2	1	0	2@(3120)x1

工程號碼: J858, 工程名稱: 康城11期(趙門門玉-T2&T3-67F)

開料長度: 5200, 總長料支數: 2, 總開料支數: 2

鋸片厚度(mm): 6, 料頭尾總切除(mm): 50, 浪費率(%): 46.08

鋁材開料清單 X86343

窗號	編號(用料狀況)	實用長度(長料開數)	需要 支數	開料 支數	長料 支數	餘料 支數	編號(剩餘長度)
X86343-SD01RC	1-2	2748.0	2	2	2	0	1-2@(2396)x2

工程號碼: J858, 工程名稱: 康城11期(趙門門玉-T2&T3-67F)

開料長度: 4600, 總長料支數: 2, 總開料支數: 2

鋸片厚度(mm): 6, 料頭尾總切除(mm): 50, 浪費率(%): 45.7

鋁材開料清單 X86333

窗號	編號(用料狀況)	實用長度(長料開數)	需要 支數	開料 支數	長料 支數	餘料 支數	編號(剩餘長度)
X86333-SD03	1-2	2442.0	2	2	2	0	1-2@(2102)x2

鋁材開料清單 X86327

窗號	編號(用料狀況)	實用長度(長料開數)	需要 支數	開料 支數	長料 支數	餘料 支數	編號(剩餘長度)
X86327-SD01	1	150.0	8	8	1	0	1@(4702)x1
X86327-SD02	(餘料)1	110.0	2	2	0	1	1@(4470)x1

工程號碼: J858, 工程名稱: 康城11期(趙門門玉-T2&T3-67F)

開料長度: 4600, 總長料支數: 2, 總開料支數: 2

鋸片厚度(mm): 6, 料頭尾總切除(mm): 50, 浪費率(%): 45.7

鋁材開料清單 X86324

窗號	編號(用料狀況)	實用長度(長料開數)	需要 支數	開料 支數	長料 支數	餘料 支數	編號(剩餘長度)
X86324-SD01C	1-2	2442.0	2	2	2	0	1-2@(2102)x2

鋁材開料清單 X86323

窗號	編號(用料狀況)	實用長度(長料開數)	需要 支數	開料 支數	長料 支數	餘料 支數	編號(剩餘長度)
X86323-SD01	1	235.0	2	2	1	0	1@(5468)x1
X86323-SD02	(餘料)1	150.0	2	2	0	1	1@(5156)x1

工程號碼: J858, 工程名稱: 康城11期(趙門門玉-T2&T3-67F)

開料長度: 6000, 總長料支數: 1, 總開料支數: 16

鋸片厚度(mm): 6, 料頭尾總切除(mm): 50, 浪費率(%): 89.7

鋁材開料清單 L00127

窗號	編號(用料狀況)	實用長度(長料開數)	需要 支數	開料 支數	長料 支數	餘料 支數	編號(剩餘長度)
L00127-02	1	42.0	8	8	1	0	1@(5566)x1
L00127-01	(餘料)1	17.0	8	8	0	1	1@(5382)x1

工程號碼: J858, 工程名稱: 康城11期(趙門門玉-T2&T3-67F)

開料長度: 5600, 總長料支數: 1, 總開料支數: 4

鋸片厚度(mm): 6, 料頭尾總切除(mm): 50, 浪費率(%): 97.46

鋁材開料清單 I711A

窗號	編號(用料狀況)	實用長度(長料開數)	需要 支數	開料 支數	長料 支數	餘料 支數	編號(剩餘長度)
I711-SD10, I711-SD09	(餘料) 1, 1	17.0	4	4	1	1	1@(5458)x1 1@(5504)x1