



工程指示 / 要求簡箋(E.I.)

工程指示編號：EI / 6117 / 23 (原 EI 5195) 修改版次： B

工程編號： J - 858

工程名稱：將軍澳日出康城

工程項目：趟門 大貨鋁料 T1,T2,T3 48F 以上樓層的開料單 一開二 及 趟門組裝圖修改

收件人：生統 / 拆圖

發件人： Paul Wong

日期：24/05/2023

要求提供 / 確認 事項：

內容：

- B 版: 由於地盤需要, T1,T2,T3 48F 以上樓層的開料單, 一開二供生產使用。  
→ B 版: 附上開料單及趟門組裝圖修改。

(原 EI 5195) 和生統再協調後, 發現 X86321 沒有根據 ei5195(O)版本提及分開出貨。

(因有關拍蓋 X86320,x86321,x86342 早前已在 ei5195(O)版本提及。大貨要分開出貨了。)

A 版：9 至 20 樓

1,拍蓋抽出(按 ei5195(O)指示從箱抽出, 不出貨) + 再加避位。

2, 鋁角(L061-01)和墊片 AP13, AP14 不用修在企框上。+ (墊片需要補回送出到地盆安裝。)

21 樓及以上

1,拍蓋抽出(按 ei5195(O)指示從箱抽出, 不出貨)+ 再加避位。

2,鋁角(L061-01)和墊片 AP13, AP14 廠修在企框上。

如涉及多少額外工時, 請給予生產進度表和入箱進度表, 相片記錄。

(原 EI 5195) (拆圖修改指示為 EI 6094)

請在 2023.06.10 前完成上列要求。

分發東莞各部門：

- ( )生產技術總監 連附件 (✓)技術部 連附件 ( )生產部 連附件 ( )機械設計部 連附件  
( )採購部 連附件 (✓)生產統籌部 連附件 ( )小羅&清 連附件  
(✓)質檢部 連附件 ( )會計部 連附件 ( )報關組 連附件 ( )其他 \_\_\_\_\_ 連附件

分發香港各部門：

- ( )行政部 連附件 ( )會計部 連附件 ( )統籌部 連附件 ( )工程部地盤科文 積哥 連附件  
( )採購部 連附件 ( )QS 部 連附件 ( )維修部 連附件 ( )其他 \_\_\_\_\_ 連附件

傳遞編號：

HK 1168 / 23

發件人簽署：

項目經理簽署：

## 鋁材開料總表

工程號碼: J858 工程名稱: 康城11期(趟門外框-T2-48F~56F)

序號	鋁料編號	名稱	表面處理		開料長度	實用長料總數量		浪費率(%)
			顏色	層厚		支數	長度	
1	I711A	150x50x5鋁通	ECD3X10 09 9S-		5600	88	492800	0.75
2	I711B	150x50x5鋁通	ECD3X10 09 9S-		4600	88	404800	1.43
3	L00155	10x10x1.5鋁角	鉻化		6000	88	528000	7.37
4	L107	35x35x4鋁角	鉻化		6000	6	36000	15.08
5	X86317	之字料	鉻化		4800	88	422400	1.38

送至: \_\_\_\_\_

由: \_\_\_\_\_

日期: \_\_\_\_\_

簡短說明: \_\_\_\_\_

共6頁 第1頁

打印日期: 2023/5/22 打印時間: 14:42

工程號碼: J858, 工程名稱: 康城11期(趟門外框-T2-48F~56F)

開料長度: 4800, 總長料支數: 88, 總開料支數: 176

鋸片厚度(mm): 6, 料頭尾總切除(mm): 50, 浪費率(%): 1.38

鋁材開料清單 X86317

窗號	編號(用料狀況)	實用長度(長料開數)	需要 支數	開料 支數	長料 支數	餘料 支數	編號(剩餘長度)
X86317-SD01F	1-16	2376.0	16	16	16	0	1-16@(2368)x16
X86317-SD01E	(餘料)1-16	2346.0	16	16	0	16	1-16@(16)x16
X86317-SD01D	17-72	2341.0	112	112	56	0	17-72@(56)x56
X86317-SD01C	73-80	2326.0	16	16	8	0	73-80@(86)x8
X86317-SD01A	81-88	2261.0	16	16	8	0	81-88@(216)x8

工程號碼: J858, 工程名稱: 康城11期(趟門外框-T2-48F~56F)

開料長度: 6000, 總長料支數: 6, 總開料支數: 352

鋸片厚度(mm): 6, 料頭尾總切除(mm): 50, 浪費率(%): 15.08

鋁材開料清單 L107

窗號	編號(用料狀況)	實用長度(長料開數)	需要 支數	開料 支數	長料 支數	餘料 支數	編號(剩餘長度)
L107-01	1-6	80.0	352	352	6	0	1-5@(16)x5 6@(5348)x1

工程號碼: J858, 工程名稱: 康城11期(趟門外框-T2-48F~56F)

開料長度: 6000, 總長料支數: 88, 總開料支數: 176

鋸片厚度(mm): 6, 料頭尾總切除(mm): 50, 浪費率(%): 7.37

鋁材開料清單 L00155

窗號	編號(用料狀況)	實用長度(長料開數)	需要 支數	開料 支數	長料 支數	餘料 支數	編號(剩餘長度)
L00155-01A	1-88	2748.0	176	176	88	0	1-88@(442)x88

工程號碼: J858, 工程名稱: 康城11期(趟門外框-T2-48F~56F)

開料長度: 4600, 總長料支數: 88, 總開料支數: 176

鋸片厚度(mm): 6, 料頭尾總切除(mm): 50, 浪費率(%): 1.43

鋁材開料清單 I711B

窗號	編號(用料狀況)	實用長度(長料開數)	需要 支數	開料 支數	長料 支數	餘料 支數	編號(剩餘長度)
I711-SD03RF, I711-SD04RF	1-16	2276.0	16	16	16	0	1-16@(2268)x16
I711-SD03LE, I711-SD04LE	(餘料) 1-16	2246.0	16	16	0	16	1-16@(16)x16
I711-SD03LD, I711-SD03LH, I711-SD03RD, I711-SD04LD, I711-SD04LH, I711-SD04RD	17-72	2241.0	112	112	56	0	17-72@(56)x56
I711-SD03LC, I711-SD04LC	73-80	2226.0	16	16	8	0	73-80@(86)x8
I711-SD03LA, I711-SD04LA	81-88	2161.0	16	16	8	0	81-88@(216)x8

工程號碼: J858, 工程名稱: 康城11期(趟門外框-T2-48F~56F)

開料長度: 5600, 總長料支數: 88, 總開料支數: 176

鋸片厚度(mm): 6, 料頭尾總切除(mm): 50, 浪費率(%): 0.75

鋁材開料清單 I711A

窗號	編號(用料狀況)	實用長度(長料開數)	需要 支數	開料 支數	長料 支數	餘料 支數	編號(剩餘長度)
I711-SD01L, I711-SD01R, I711-SD02L, I711-SD02R	1-88	2748.0	176	176	88	0	1-88@(42)x88

## 鋁材開料總表

工程號碼: J858 工程名稱: 康城11期(趟門外框-T2-57F~65F)

序號	鋁料編號	名稱	表面處理		開料長度	實用長料總數量		浪費率(%)
			顏色	層厚		支數	長度	
1	I711A	150x50x5鋁通	ECD3X10 09 9S-		5600	88	492800	0.75
2	I711B	150x50x5鋁通	ECD3X10 09 9S-		4600	88	404800	1.43
3	L00155	10x10x1.5鋁角	鉻化		6000	88	528000	7.37
4	L107	35x35x4鋁角	鉻化		6000	6	36000	15.08
5	X86317	之字料	鉻化		4800	88	422400	1.38

送至: \_\_\_\_\_

由: \_\_\_\_\_

日期: \_\_\_\_\_

簡短說明: \_\_\_\_\_

共6頁 第1頁

打印日期: 2023/5/22 打印時間: 14:44

工程號碼: J858, 工程名稱: 康城11期(趟門外框-T2-57F~65F)

開料長度: 4800, 總長料支數: 88, 總開料支數: 176

鋸片厚度(mm): 6, 料頭尾總切除(mm): 50, 浪費率(%): 1.38

鋁材開料清單 X86317

窗號	編號(用料狀況)	實用長度(長料開數)	需要 支數	開料 支數	長料 支數	餘料 支數	編號(剩餘長度)
X86317-SD01F	1-16	2376.0	16	16	16	0	1-16@(2368)x16
X86317-SD01E	(餘料)1-16	2346.0	16	16	0	16	1-16@(16)x16
X86317-SD01D	17-72	2341.0	112	112	56	0	17-72@(56)x56
X86317-SD01C	73-80	2326.0	16	16	8	0	73-80@(86)x8
X86317-SD01A	81-88	2261.0	16	16	8	0	81-88@(216)x8

工程號碼: J858, 工程名稱: 康城11期(趟門外框-T2-57F~65F)

開料長度: 6000, 總長料支數: 6, 總開料支數: 352

鋸片厚度(mm): 6, 料頭尾總切除(mm): 50, 浪費率(%): 15.08

鋁材開料清單 L107

窗號	編號(用料狀況)	實用長度(長料開數)	需要 支數	開料 支數	長料 支數	餘料 支數	編號(剩餘長度)
L107-01	1-6	80.0	352	352	6	0	1-5@(16)x5 6@(5348)x1

工程號碼: J858, 工程名稱: 康城11期(趟門外框-T2-57F~65F)

開料長度: 6000, 總長料支數: 88, 總開料支數: 176

鋸片厚度(mm): 6, 料頭尾總切除(mm): 50, 浪費率(%): 7.37

鋁材開料清單 L00155

窗號	編號(用料狀況)	實用長度(長料開數)	需要 支數	開料 支數	長料 支數	餘料 支數	編號(剩餘長度)
L00155-01A	1-88	2748.0	176	176	88	0	1-88@(442)x88

工程號碼: J858, 工程名稱: 康城11期(趟門外框-T2-57F~65F)

開料長度: 4600, 總長料支數: 88, 總開料支數: 176

鋸片厚度(mm): 6, 料頭尾總切除(mm): 50, 浪費率(%): 1.43

### 鋁材開料清單 I711B

窗號	編號(用料狀況)	實用長度(長料開數)	需要 支數	開料 支數	長料 支數	餘料 支數	編號(剩餘長度)
I711-SD03RF, I711-SD04RF	1-16	2276.0	16	16	16	0	1-16@(2268)x16
I711-SD03LE, I711-SD04LE	(餘料) 1-16	2246.0	16	16	0	16	1-16@(16)x16
I711-SD03LD, I711-SD03LH, I711-SD03RD, I711-SD04LD, I711-SD04LH, I711-SD04RD	17-72	2241.0	112	112	56	0	17-72@(56)x56
I711-SD03LC, I711-SD04LC	73-80	2226.0	16	16	8	0	73-80@(86)x8
I711-SD03LA, I711-SD04LA	81-88	2161.0	16	16	8	0	81-88@(216)x8

工程號碼: J858, 工程名稱: 康城11期(趟門外框-T2-57F~65F)

開料長度: 5600, 總長料支數: 88, 總開料支數: 176

鋸片厚度(mm): 6, 料頭尾總切除(mm): 50, 浪費率(%): 0.75

鋁材開料清單 I711A

窗號	編號(用料狀況)	實用長度(長料開數)	需要 支數	開料 支數	長料 支數	餘料 支數	編號(剩餘長度)
I711-SD01L, I711-SD01R, I711-SD02L, I711-SD02R	1-88	2748.0	176	176	88	0	1-88@(42)x88

## 鋁材開料總表

工程號碼: J858 工程名稱: 康城11期(趟門外框-T3-48F~56F)

序號	鋁料編號	名稱	表面處理		開料長度	實用長料總數量		浪費率(%)
			顏色	層厚		支數	長度	
1	I711A	150x50x5鋁通	ECD3X10 09 9S-		5600	88	492800	0.75
2	I711B	150x50x5鋁通	ECD3X10 09 9S-		4600	88	404800	1.75
3	L00155	10x10x1.5鋁角	鉻化		6000	88	528000	7.37
4	L107	35x35x4鋁角	鉻化		6000	6	36000	15.08
5	X86317	之字料	鉻化		4800	88	422400	1.68

送至: \_\_\_\_\_

由: \_\_\_\_\_

日期: \_\_\_\_\_

簡短說明: \_\_\_\_\_

共6頁 第1頁

打印日期: 2023/5/22 打印時間: 14:47

工程號碼: J858, 工程名稱: 康城11期(趟門外框-T3-48F~56F)

開料長度: 4800, 總長料支數: 88, 總開料支數: 176

鋸片厚度(mm): 6, 料頭尾總切除(mm): 50, 浪費率(%): 1.68

鋁材開料清單 X86317

窗號	編號(用料狀況)	實用長度(長料開數)	需要 支數	開料 支數	長料 支數	餘料 支數	編號(剩餘長度)
X86317-SD01F	1-16	2376.0	16	16	16	0	1-16@(2368)x16
X86317-SD01E	(餘料)1-16	2346.0	16	16	0	16	1-16@(16)x16
X86317-SD01D	17-64	2341.0	96	96	48	0	17-64@(56)x48
X86317-SD01C	65-72	2326.0	16	16	8	0	65-72@(86)x8
X86317-SD01A	73-88	2261.0	32	32	16	0	73-88@(216)x16

工程號碼: J858, 工程名稱: 康城11期(趟門外框-T3-48F~56F)

開料長度: 6000, 總長料支數: 6, 總開料支數: 352

鋸片厚度(mm): 6, 料頭尾總切除(mm): 50, 浪費率(%): 15.08

鋁材開料清單 L107

窗號	編號(用料狀況)	實用長度(長料開數)	需要 支數	開料 支數	長料 支數	餘料 支數	編號(剩餘長度)
L107-01	1-6	80.0	352	352	6	0	1-5@(16)x5 6@(5348)x1

工程號碼: J858, 工程名稱: 康城11期(趟門外框-T3-48F~56F)

開料長度: 6000, 總長料支數: 88, 總開料支數: 176

鋸片厚度(mm): 6, 料頭尾總切除(mm): 50, 浪費率(%): 7.37

鋁材開料清單 L00155

窗號	編號(用料狀況)	實用長度(長料開數)	需要 支數	開料 支數	長料 支數	餘料 支數	編號(剩餘長度)
L00155-01A	1-88	2748.0	176	176	88	0	1-88@(442)x88

工程號碼: J858, 工程名稱: 康城11期(趟門外框-T3-48F~56F)

開料長度: 4600, 總長料支數: 88, 總開料支數: 176

鋸片厚度(mm): 6, 料頭尾總切除(mm): 50, 浪費率(%): 1.75

鋁材開料清單 I711B

窗號	編號(用料狀況)	實用長度(長料開數)	需要 支數	開料 支數	長料 支數	餘料 支數	編號(剩餘長度)
I711-SD03RJ, I711-SD04RJ	1-16	2276.0	16	16	16	0	1-16@(2268)x16
I711-SD03LE, I711-SD04LE	(餘料) 1-16	2246.0	16	16	0	16	1-16@(16)x16
I711-SD03LD, I711-SD03LH, I711-SD03RD, I711-SD03RH, I711-SD04LD, I711-SD04LH, I711-SD04RD, I711-SD04RH	17-64	2241.0	96	96	48	0	17-64@(56)x48
I711-SD03LC, I711-SD04LC	65-72	2226.0	16	16	8	0	65-72@(86)x8
I711-SD03LA, I711-SD04LA	73-88	2161.0	32	32	16	0	73-88@(216)x16

工程號碼: J858, 工程名稱: 康城11期(趟門外框-T3-48F~56F)

開料長度: 5600, 總長料支數: 88, 總開料支數: 176

鋸片厚度(mm): 6, 料頭尾總切除(mm): 50, 浪費率(%): 0.75

鋁材開料清單 I711A

窗號	編號(用料狀況)	實用長度(長料開數)	需要 支數	開料 支數	長料 支數	餘料 支數	編號(剩餘長度)
I711-SD01L, I711-SD01R, I711-SD02L, I711-SD02R	1-88	2748.0	176	176	88	0	1-88@(42)x88

## 鋁材開料總表

工程號碼: J858 工程名稱: 康城11期(趟門外框-T3-57F~65F)

序號	鋁料編號	名稱	表面處理		開料長度	實用長料總數量		浪費率(%)
			顏色	層厚		支數	長度	
1	I711A	150x50x5鋁通	ECD3X10 09 9S-		5600	88	492800	0.75
2	I711B	150x50x5鋁通	ECD3X10 09 9S-		4600	88	404800	1.75
3	L00155	10x10x1.5鋁角	鉻化		6000	88	528000	7.37
4	L107	35x35x4鋁角	鉻化		6000	6	36000	15.08
5	X86317	之字料	鉻化		4800	88	422400	1.68

送至: \_\_\_\_\_

由: \_\_\_\_\_

日期: \_\_\_\_\_

簡短說明: \_\_\_\_\_

共6頁 第1頁

打印日期: 2023/5/22 打印時間: 14:49

工程號碼: J858, 工程名稱: 康城11期(趟門外框-T3-57F~65F)

開料長度: 4800, 總長料支數: 88, 總開料支數: 176

鋸片厚度(mm): 6, 料頭尾總切除(mm): 50, 浪費率(%): 1.68

鋁材開料清單 X86317

窗號	編號(用料狀況)	實用長度(長料開數)	需要 支數	開料 支數	長料 支數	餘料 支數	編號(剩餘長度)
X86317-SD01F	1-16	2376.0	16	16	16	0	1-16@(2368)x16
X86317-SD01E	(餘料)1-16	2346.0	16	16	0	16	1-16@(16)x16
X86317-SD01D	17-64	2341.0	96	96	48	0	17-64@(56)x48
X86317-SD01C	65-72	2326.0	16	16	8	0	65-72@(86)x8
X86317-SD01A	73-88	2261.0	32	32	16	0	73-88@(216)x16

工程號碼: J858, 工程名稱: 康城11期(趟門外框-T3-57F~65F)

開料長度: 6000, 總長料支數: 6, 總開料支數: 352

鋸片厚度(mm): 6, 料頭尾總切除(mm): 50, 浪費率(%): 15.08

鋁材開料清單 L107

窗號	編號(用料狀況)	實用長度(長料開數)	需要 支數	開料 支數	長料 支數	餘料 支數	編號(剩餘長度)
L107-01	1-6	80.0	352	352	6	0	1-5@(16)x5 6@(5348)x1

工程號碼: J858, 工程名稱: 康城11期(趟門外框-T3-57F~65F)

開料長度: 6000, 總長料支數: 88, 總開料支數: 176

鋸片厚度(mm): 6, 料頭尾總切除(mm): 50, 浪費率(%): 7.37

鋁材開料清單 L00155

窗號	編號(用料狀況)	實用長度(長料開數)	需要 支數	開料 支數	長料 支數	餘料 支數	編號(剩餘長度)
L00155-01A	1-88	2748.0	176	176	88	0	1-88@(442)x88

工程號碼: J858, 工程名稱: 康城11期(趟門外框-T3-57F~65F)

開料長度: 4600, 總長料支數: 88, 總開料支數: 176

鋸片厚度(mm): 6, 料頭尾總切除(mm): 50, 浪費率(%): 1.75

鋁材開料清單 I711B

窗號	編號(用料狀況)	實用長度(長料開數)	需要 支數	開料 支數	長料 支數	餘料 支數	編號(剩餘長度)
I711-SD03RJ, I711-SD04RJ	1-16	2276.0	16	16	16	0	1-16@(2268)x16
I711-SD03LE, I711-SD04LE	(餘料) 1-16	2246.0	16	16	0	16	1-16@(16)x16
I711-SD03LD, I711-SD03LH, I711-SD03RD, I711-SD03RH, I711-SD04LD, I711-SD04LH, I711-SD04RD, I711-SD04RH	17-64	2241.0	96	96	48	0	17-64@(56)x48
I711-SD03LC, I711-SD04LC	65-72	2226.0	16	16	8	0	65-72@(86)x8
I711-SD03LA, I711-SD04LA	73-88	2161.0	32	32	16	0	73-88@(216)x16

工程號碼: J858, 工程名稱: 康城11期(趟門外框-T3-57F~65F)

開料長度: 5600, 總長料支數: 88, 總開料支數: 176

鋸片厚度(mm): 6, 料頭尾總切除(mm): 50, 浪費率(%): 0.75

鋁材開料清單 I711A

窗號	編號(用料狀況)	實用長度(長料開數)	需要 支數	開料 支數	長料 支數	餘料 支數	編號(剩餘長度)
I711-SD01L, I711-SD01R, I711-SD02L, I711-SD02R	1-88	2748.0	176	176	88	0	1-88@(42)x88

## 鋁材開料總表

工程號碼: J858 工程名稱: 康城11期(趟門外框-T1-48F~53F)

序號	鋁料編號	名稱	表面處理		開料長度	實用長料總數量		浪費率(%)
			顏色	層厚		支數	長度	
1	I711A	150x50x5鋁通	ECD3X10 09 9S-		5600	66	369600	0.75
2	I711B	150x50x5鋁通	ECD3X10 09 9S-		4600	66	303600	1.63
3	L00155	10x10x1.5鋁角	鉻化		6000	66	396000	7.37
4	L107	35x35x4鋁角	鉻化		6000	4	24000	4.57
5	X86317	之字料	鉻化		4800	66	316800	1.56

送至: \_\_\_\_\_

由: \_\_\_\_\_

日期: \_\_\_\_\_

簡短說明: \_\_\_\_\_

共6頁 第1頁

打印日期: 2023/5/23 打印時間: 15:08

工程號碼: J858, 工程名稱: 康城11期(趟門外框-T1-48F~53F)

開料長度: 4800, 總長料支數: 66, 總開料支數: 132

鋸片厚度(mm): 6, 料頭尾總切除(mm): 50, 浪費率(%): 1.56

鋁材開料清單 X86317

窗號	編號(用料狀況)	實用長度(長料開數)	需要 支數	開料 支數	長料 支數	餘料 支數	編號(剩餘長度)
X86317-SD01F	1-12	2376.0	12	12	12	0	1-12@(2368)x12
X86317-SD01E	(餘料)1-12	2346.0	12	12	0	12	1-12@(16)x12
X86317-SD01D	13-42	2341.0	60	60	30	0	13-42@(56)x30
X86317-SD01C	43-48	2326.0	12	12	6	0	43-48@(86)x6
X86317-SD01B	49-60	2316.0	24	24	12	0	49-60@(106)x12
X86317-SD01A	61-66	2261.0	12	12	6	0	61-66@(216)x6

工程號碼: J858, 工程名稱: 康城11期(趟門外框-T1-48F~53F)

開料長度: 6000, 總長料支數: 4, 總開料支數: 264

鋸片厚度(mm): 6, 料頭尾總切除(mm): 50, 浪費率(%): 4.57

鋁材開料清單 L107

窗號	編號(用料狀況)	實用長度(長料開數)	需要 支數	開料 支數	長料 支數	餘料 支數	編號(剩餘長度)
L107-01	1-4	80.0	264	264	4	0	1-3@(16)x3 4@(1048)x1

工程號碼: J858, 工程名稱: 康城11期(趟門外框-T1-48F~53F)

開料長度: 6000, 總長料支數: 66, 總開料支數: 132

鋸片厚度(mm): 6, 料頭尾總切除(mm): 50, 浪費率(%): 7.37

鋁材開料清單 L00155

窗號	編號(用料狀況)	實用長度(長料開數)	需要 支數	開料 支數	長料 支數	餘料 支數	編號(剩餘長度)
L00155-01A	1-66	2748.0	132	132	66	0	1-66@(442)x66

工程號碼: J858, 工程名稱: 康城11期(趟門外框-T1-48F~53F)

開料長度: 4600, 總長料支數: 66, 總開料支數: 132

鋸片厚度(mm): 6, 料頭尾總切除(mm): 50, 浪費率(%): 1.63

鋁材開料清單 I711B

窗號	編號(用料狀況)	實用長度(長料開數)	需要支數	開料支數	長料支數	餘料支數	編號(剩餘長度)
I711-SD03RF, I711-SD04RF	1-12	2276.0	12	12	12	0	1-12@(2268)x12
I711-SD03LE, I711-SD04LE	(餘料) 1-12	2246.0	12	12	0	12	1-12@(16)x12
I711-SD03LD, I711-SD03LH, I711-SD03RD, I711-SD04LD, I711-SD04LH, I711-SD04RD	13-42	2241.0	60	60	30	0	13-42@(56)x30
I711-SD03LC, I711-SD04LC	43-48	2226.0	12	12	6	0	43-48@(86)x6
I711-SD03LB, I711-SD03RB, I711-SD04LB, I711-SD04RB	49-60	2216.0	24	24	12	0	49-60@(106)x12
I711-SD03LA, I711-SD04LA	61-66	2161.0	12	12	6	0	61-66@(216)x6

工程號碼: J858, 工程名稱: 康城11期(趟門外框-T1-48F~53F)

開料長度: 5600, 總長料支數: 66, 總開料支數: 132

鋸片厚度(mm): 6, 料頭尾總切除(mm): 50, 浪費率(%): 0.75

鋁材開料清單 I711A

窗號	編號(用料狀況)	實用長度(長料開數)	需要 支數	開料 支數	長料 支數	餘料 支數	編號(剩餘長度)
I711-SD01L, I711-SD01R, I711-SD02L, I711-SD02R	1-66	2748.0	132	132	66	0	1-66@(42)x66

## 鋁材開料總表

工程號碼: J858 工程名稱: 康城11期(趟門外框-T1-55F~60F)

序號	鋁料編號	名稱	表面處理		開料長度	實用長料總數量		浪費率(%)
			顏色	層厚		支數	長度	
1	I711A	150x50x5鋁通	ECD3X10 09 9S-		5600	66	369600	0.75
2	I711B	150x50x5鋁通	ECD3X10 09 9S-		4600	66	303600	1.63
3	L00155	10x10x1.5鋁角	鉻化		6000	66	396000	7.37
4	L107	35x35x4鋁角	鉻化		6000	4	24000	4.57
5	X86317	之字料	鉻化		4800	66	316800	1.56

送至: \_\_\_\_\_

由: \_\_\_\_\_

日期: \_\_\_\_\_

簡短說明: \_\_\_\_\_

共6頁 第1頁

打印日期: 2023/5/23 打印時間: 15:10

工程號碼: J858, 工程名稱: 康城11期(趟門外框-T1-55F~60F)

開料長度: 4800, 總長料支數: 66, 總開料支數: 132

鋸片厚度(mm): 6, 料頭尾總切除(mm): 50, 浪費率(%): 1.56

鋁材開料清單 X86317

窗號	編號(用料狀況)	實用長度(長料開數)	需要 支數	開料 支數	長料 支數	餘料 支數	編號(剩餘長度)
X86317-SD01F	1-12	2376.0	12	12	12	0	1-12@(2368)x12
X86317-SD01E	(餘料)1-12	2346.0	12	12	0	12	1-12@(16)x12
X86317-SD01D	13-42	2341.0	60	60	30	0	13-42@(56)x30
X86317-SD01C	43-48	2326.0	12	12	6	0	43-48@(86)x6
X86317-SD01B	49-60	2316.0	24	24	12	0	49-60@(106)x12
X86317-SD01A	61-66	2261.0	12	12	6	0	61-66@(216)x6

工程號碼: J858, 工程名稱: 康城11期(趟門外框-T1-55F~60F)

開料長度: 6000, 總長料支數: 4, 總開料支數: 264

鋸片厚度(mm): 6, 料頭尾總切除(mm): 50, 浪費率(%): 4.57

鋁材開料清單 L107

窗號	編號(用料狀況)	實用長度(長料開數)	需要 支數	開料 支數	長料 支數	餘料 支數	編號(剩餘長度)
L107-01	1-4	80.0	264	264	4	0	1-3@(16)x3 4@(1048)x1

工程號碼: J858, 工程名稱: 康城11期(趟門外框-T1-55F~60F)

開料長度: 6000, 總長料支數: 66, 總開料支數: 132

鋸片厚度(mm): 6, 料頭尾總切除(mm): 50, 浪費率(%): 7.37

鋁材開料清單 L00155

窗號	編號(用料狀況)	實用長度(長料開數)	需要 支數	開料 支數	長料 支數	餘料 支數	編號(剩餘長度)
L00155-01A	1-66	2748.0	132	132	66	0	1-66@(442)x66

工程號碼: J858, 工程名稱: 康城11期(趟門外框-T1-55F~60F)

開料長度: 4600, 總長料支數: 66, 總開料支數: 132

鋸片厚度(mm): 6, 料頭尾總切除(mm): 50, 浪費率(%): 1.63

鋁材開料清單 I711B

窗號	編號(用料狀況)	實用長度(長料開數)	需要 支數	開料 支數	長料 支數	餘料 支數	編號(剩餘長度)
I711-SD03RF, I711-SD04RF	1-12	2276.0	12	12	12	0	1-12@(2268)x12
I711-SD03LE, I711-SD04LE	(餘料) 1-12	2246.0	12	12	0	12	1-12@(16)x12
I711-SD03LD, I711-SD03LH, I711-SD03RD, I711-SD04LD, I711-SD04LH, I711-SD04RD	13-42	2241.0	60	60	30	0	13-42@(56)x30
I711-SD03LC, I711-SD04LC	43-48	2226.0	12	12	6	0	43-48@(86)x6
I711-SD03LB, I711-SD03RB, I711-SD04LB, I711-SD04RB	49-60	2216.0	24	24	12	0	49-60@(106)x12
I711-SD03LA, I711-SD04LA	61-66	2161.0	12	12	6	0	61-66@(216)x6

工程號碼: J858, 工程名稱: 康城11期(趟門外框-T1-55F~60F)

開料長度: 5600, 總長料支數: 66, 總開料支數: 132

鋸片厚度(mm): 6, 料頭尾總切除(mm): 50, 浪費率(%): 0.75

鋁材開料清單 I711A

窗號	編號(用料狀況)	實用長度(長料開數)	需要 支數	開料 支數	長料 支數	餘料 支數	編號(剩餘長度)
I711-SD01L, I711-SD01R, I711-SD02L, I711-SD02R	1-66	2748.0	132	132	66	0	1-66@(42)x66

鋁材開料清單 X86317

窗號	編號(用料狀況)	實用長度(長料開數)	需要 支數	開料 支數	長料 支數	餘料 支數	編號(剩餘長度)
X86317-SD01F	1-32	2376.0	32	32	32	0	1-32@(2368)x32
X86317-SD01E	(餘料)1-32	2346.0	32	32	0	32	1-32@(16)x32
X86317-SD01D	33-112	2341.0	160	160	80	0	33-112@(56)x80
X86317-SD01C	113-128	2326.0	32	32	16	0	113-128@(86)x16
X86317-SD01B	129-160	2316.0	64	64	32	0	129-160@(106)x32
X86317-SD01A	161-176	2261.0	32	32	16	0	161-176@(216)x16

A版

## 鋁材開料總表

工程號碼: J858 工程名稱: 康城11期(趟門外框-T1-29F~47F) - A版

序號	鋁料編號	名稱	表面處理		開料長度	實用長料總數量		浪費率(%)
			顏色	層厚		支數	長度	
1	I711A	150x50x5铝通	ECD3X10 09 9S-		5600	176	985600	0.75
2	I711B	150x50x5铝通	ECD3X10 09 9S-		4600	176	809600	1.63
3	L00155	10x10x1.5铝角	鉻化		6000	176	1056000	7.37
4	L107	35x35x4铝角	鉻化		6000	11	66000	7.43
5	X86317	之字料	鉻化		4800	176	844800	1.56

送至: \_\_\_\_\_

由: \_\_\_\_\_

日期: \_\_\_\_\_

簡短說明: \_\_\_\_\_

共6頁 第1頁

打印日期: 2023/5/23 打印時間: 15:01

鋁材開料清單 X86317

窗號	編號(用料狀況)	實用長度(長料開數)	需要 支數	開料 支數	長料 支數	餘料 支數	編號(剩餘長度)
X86317-SD01F	1-32	2376.0	32	32	32	0	1-32@(2368)x32
X86317-SD01E	(餘料)1-32	2346.0	32	32	0	32	1-32@(16)x32
X86317-SD01D	33-112	2341.0	160	160	80	0	33-112@(56)x80
X86317-SD01C	113-128	2326.0	32	32	16	0	113-128@(86)x16
X86317-SD01B	129-160	2316.0	64	64	32	0	129-160@(106)x32
X86317-SD01A	161-176	2261.0	32	32	16	0	161-176@(216)x16

A版

鋁材開料清單 L107

窗號	編號(用料狀況)	實用長度(長料開數)	需要 支數	開料 支數	長料 支數	餘料 支數	編號(剩餘長度)
L107-01	1-11	80.0	704	704	11	0	1-10@(16)x10 11@(4746)x1

鋁材開料清單 L00155

窗號	編號(用料狀況)	實用長度(長料開數)	需要 支數	開料 支數	長料 支數	餘料 支數	編號(剩餘長度)
L00155-01A	1-176	2748.0	352	352	176	0	1-176@(442)x176

鋁材開料清單 I711B

窗號	編號(用料狀況)	實用長度(長料開數)	需要 支數	開料 支數	長料 支數	餘料 支數	編號(剩餘長度)
I711-SD03RF, I711-SD04RF	1-32	2276.0	32	32	32	0	1-32@(2268)x32
I711-SD03LE, I711-SD04LE	(餘料) 1-32	2246.0	32	32	0	32	1-32@(16)x32
I711-SD03LD, I711-SD03LH, I711-SD03RD, I711-SD04LD, I711-SD04LH, I711-SD04RD	33-112	2241.0	160	160	80	0	33-112@(56)x80
I711-SD03LC, I711-SD04LC	113-128	2226.0	32	32	16	0	113-128@(86)x16
I711-SD03LB, I711-SD03RB, I711-SD04LB, I711-SD04RB	129-160	2216.0	64	64	32	0	129-160@(106)x32
I711-SD03LA, I711-SD04LA	161-176	2161.0	32	32	16	0	161-176@(216)x16

鋁材開料清單 I711A

窗號	編號(用料狀況)	實用長度(長料開數)	需要 支數	開料 支數	長料 支數	餘料 支數	編號(剩餘長度)
I711-SD01L, I711-SD01R, I711-SD02L, I711-SD02R	1-176	2748.0	352	352	176	0	1-176@(42)x176

工程號	J858	拆圖	Jack	2023-01-29
地盤	將軍澳 康城11期	復核		
名稱	趟門拆圖	顏色	批准	

A-SD-06

版次C按趟門分類重新排序

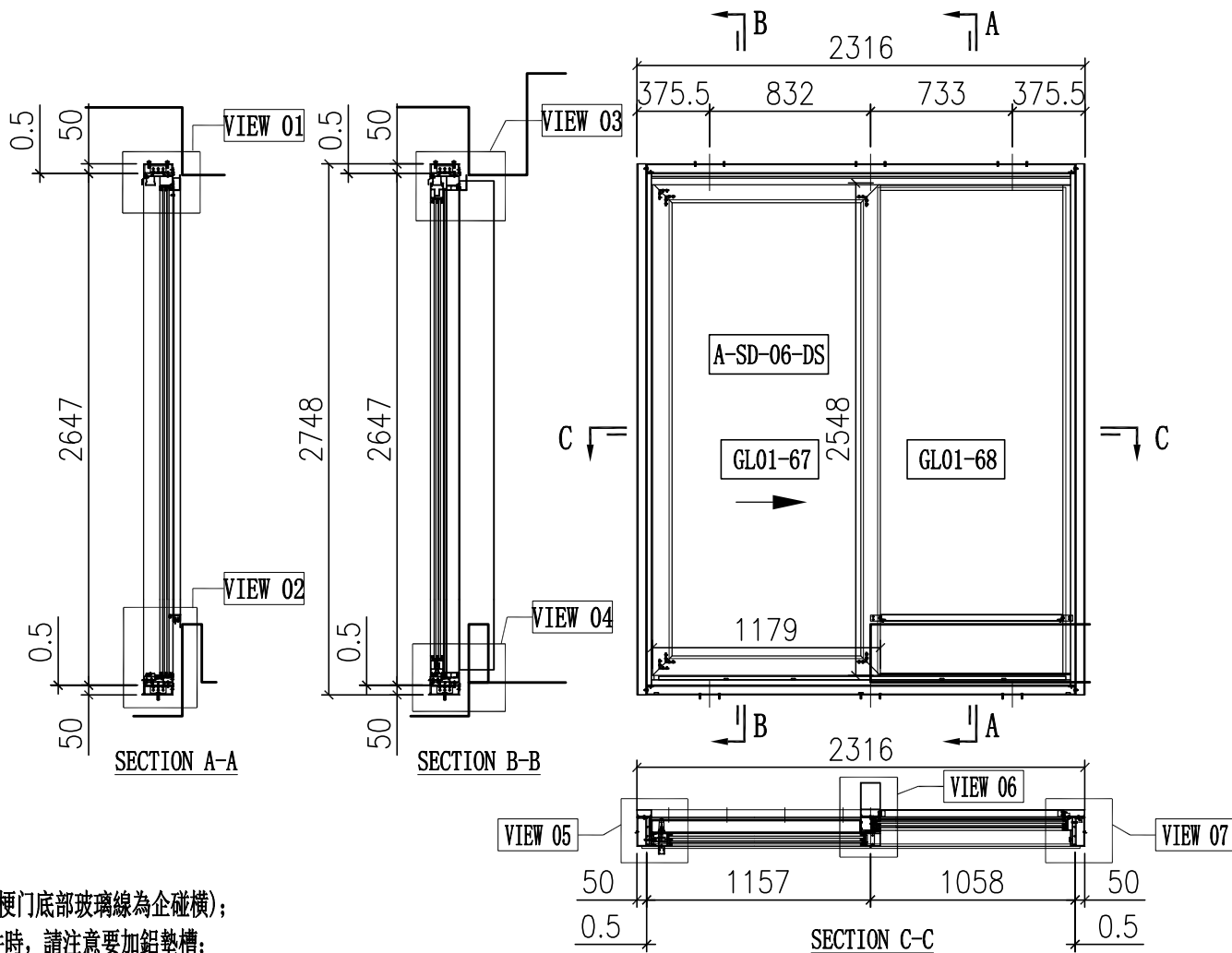

說明:

- 1、玻璃線為橫碰企(梗門底部玻璃線為企碰橫);
- 2、安裝絲吉利亞配件時, 請注意要加鋁墊槽;

序号	玻璃编号	玻璃尺寸
1	GL01-67	1005x2374
2	GL01-68	973x2525

序号	料号	名称	出荷	长度(mm)	支	加工说明	注明
21	X86334	趟門邊框料	-	2646	1	X86334-SD01R-S	地盤安裝
22	X86322	趟門邊框料	-	2646	1	X86322-SD01L	地盤安裝
23	X86332	趟門頂框料	-	2166	1	X86332-SD01LB-S	地盤安裝
24	X86330	趟門底框料	-	2166	1	X86330-SD01LB-S	地盤安裝
25	X86345	趟門企中框	-	2556.5	1	X86345-SD01L-S	地盤安裝
26	X86336	趟門生位扣蓋	-	1080.5	2	X86336-SD01B	地盤安裝
27	X86337	趟門企鎖扣料	-	2558	1	X86337-SD01A	地盤安裝
28	X86326	SD平台橫料	-	941.5	1	X86326-SD01B	地盤安裝
29	X86335	SD平台橫扣蓋	-	942.5	1	X86335-SD01B	地盤安裝
30	X86340	壓板加工圖	-	2530	1	X86340-SD01R	地盤安裝
31	X86320	室內企蓋加工圖	-	2544	1	X86320-SD01R-S	地盤安裝
32	X86341	梗企扣	-	2258	1	X86341-SD01RA	地盤安裝
33	X86321	室內企蓋加工圖	-	2293	1	X86321-SD01RA	地盤安裝
34	X86339	壓板加工圖	-	2545	1	X86339-SD01A	地盤安裝
35	X86342	室內企蓋加工圖	-	2545	1	X86342-SD01A	地盤安裝
36	L061	鋁角25x25x3	-	30	2	L061-01	工廠組裝
37	-	3mm厚鋁板	-	942	1	J858-SD-AP01B	地盤安裝
38	-	3mm厚鋁板	-	942	1	J858-SD-AP02B	地盤安裝
39	-	3mm厚鋁板	-	1081	1	J858-SD-AP02M	地盤安裝
40	X86317	室內收口之字扣碼	-	50	12	X86317-SD02	工廠組裝
41	X86325	趟門導軌	-	2103	1	X86325-SD01B	工廠組裝
42	X86331	底框料加工圖	-	2103	1	X86331-SD01B	工廠組裝
43	H42208	趟門角碼35x50x4	-	30	2	H42208-01	工廠組裝
44	-	加力鐵(企向)	-	-	1	J858-SD-GS05	工廠組裝
45	X86346	趟門梗橫玻線	-	985.5	1	X86346-SD06LB	工廠組裝
46	X86346	趟門梗橫玻線	-	942	1	X86346-SD07LB	工廠組裝
47	X86346	趟門梗企玻線	-	2515	1	X86346-SD03A	工廠組裝
48	X86346	趟門梗企玻線	-	2515	1	X86346-SD05A	工廠組裝
67	X86329	趟門頂外蓋料	-	2214	1	X86329-SD01B	地盤安裝

頂留	mm
底留	mm
企料底部開避位	mm
底橫料防水巴鋸去	mm
安裝扣碼	
安裝扣碼	
多點鎖芯型號:	
手柄型號:	
限位撐型號:	
T窗最大的開度:	
窗玉搭位數:	

內門框配件	顏色	數量	備註
#8x1/2"圓頭鋁牙	A4-70	8	滴水線
#8x1/2"圓頭鋁牙	A4-70	4	鋁背板
M5x10圓頭螺絲	A4-70	4	基仔位螺絲

M5x15圓頭螺絲	A4-70	34	企料壓板
M5x25圓頭螺絲	A4-70	34	組趟門框
M5x10平頭螺絲	A4-70	9	門企鎖扣料
#9x1-1/4"圓頭鋁牙	A4-70	24	組內框

門玉款	寬度(mm)	高度(mm)	只/幅	撐長
A-SD-06-DS	1179	2548	1	
大图版次		本图版		G
		日期		23/05/23
窗号	宽度(W)	高度(H)	数量	楼层
T1A-SD-E1	2316	2748	43	10F-60F
合计:			43	
图号	-			

序号	料号	名称	出荷	长度(mm)	支	加工说明	注明
1	I711	150x50x5鋁通	-	2748	1	I711-SD02R-S	地盤安裝
2	I711	150x50x5鋁通	-	2748	1	I711-SD01L-S	地盤安裝
3	I711	150x50x5鋁通	-	2316	1	I711-SD04LB-S	地盤安裝
4	I711	150x50x5鋁通	-	2316	1	I711-SD03LB-S	地盤安裝
5	X86317	室內收口之字扣碼	-	2316	2	X86317-SD01B	工廠組裝
6	L107	趟門角碼35x35x4	-	80	4	L107-01	工廠組裝
7	L00155	牆邊企身修口鋁角	-	2748	2	L00155-01A	工廠組裝
8	-	頂橫通鐵碼	-	-	3	J858-SD-GS01	工廠組裝

外框配件	顏色	數量	備註
M5x12平頭螺絲	A4-70	12	組外框

序号	料号	名称	出荷	长度(mm)	支	加工说明	注明
68	-	趟門玉	-	-	1	A-SD-06-DS	地盤安裝

A-SD-07

版次C按趟門分類重新排序

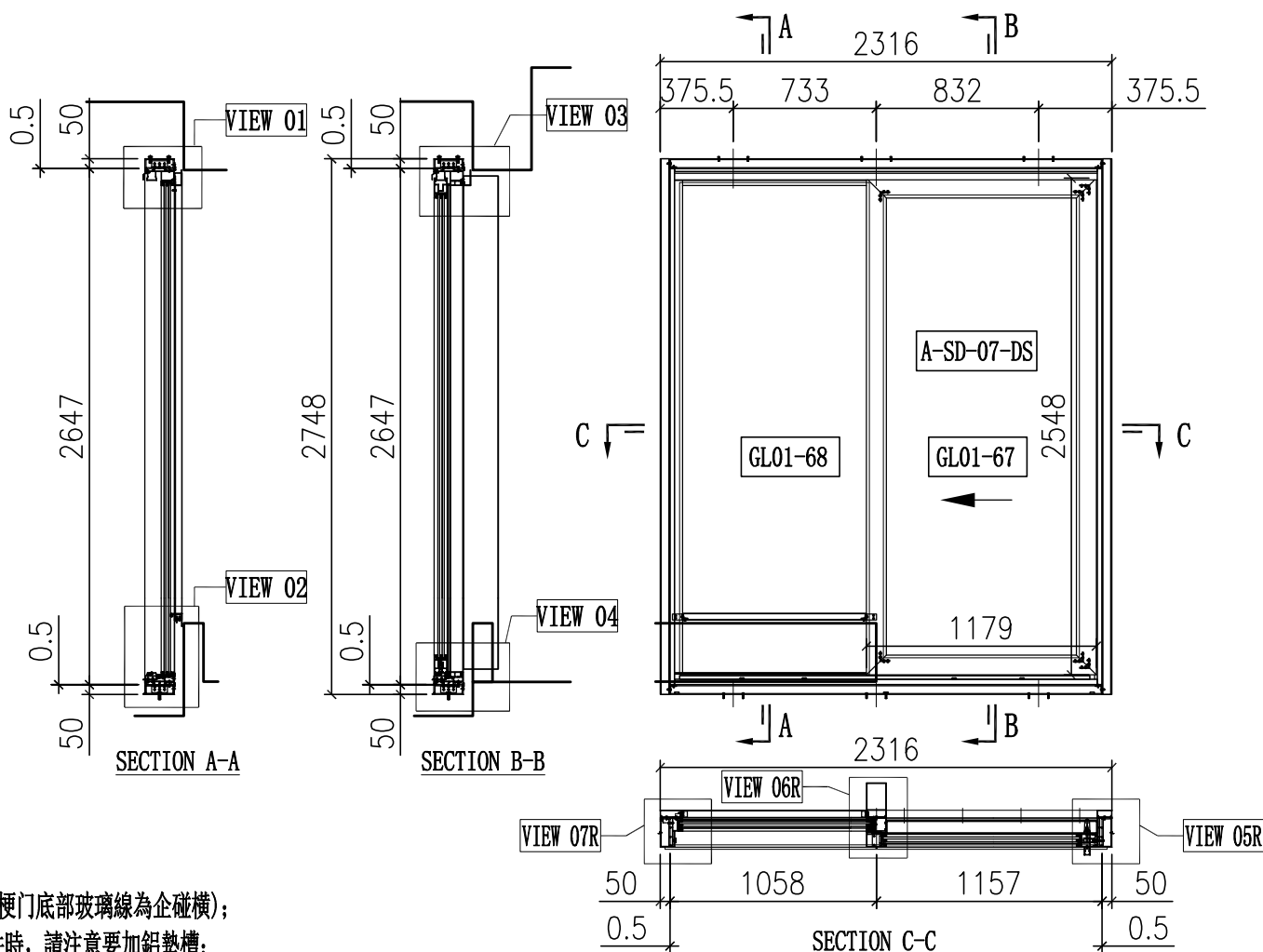

說明:

- 1、玻璃線為橫碰企(梗門底部玻璃線為企碰橫);
- 2、安裝絲吉利亞配件時,請注意要加鋁墊槽;

序号	玻璃编号	玻璃尺寸
1	GL01-67	1005x2374
2	GL01-68	973x2525

序号	料号	名称	出荷	长度(mm)	支	加工说明	注明
21	X86334	趟門邊框料	-	2646	1	X86334-SD01L-S	地盤安裝
22	X86322	趟門邊框料	-	2646	1	X86322-SD01R	地盤安裝
23	X86332	趟門頂框料	-	2166	1	X86332-SD01RB-S	地盤安裝
24	X86330	趟門底框料	-	2166	1	X86330-SD01RB-S	地盤安裝
25	X86345	趟門企中框	-	2556.5	1	X86345-SD01R-S	地盤安裝
26	X86336	趟門生位扣蓋	-	1080.5	2	X86336-SD01B	地盤安裝
27	X86337	趟門企鎖扣料	-	2558	1	X86337-SD01A	地盤安裝
28	X86326	SD平台橫料	-	941.5	1	X86326-SD01B	地盤安裝
29	X86335	SD平台橫扣蓋	-	942.5	1	X86335-SD01B	地盤安裝
30	X86340	壓板加工圖	-	2530	1	X86340-SD01L	地盤安裝
31	X86320	室內蓋加工圖	-	2544	1	X86320-SD01L-S	地盤安裝
32	X86341	梗企扣	-	2258	1	X86341-SD01LA	地盤安裝
33	X86321	室內企蓋加工圖	-	2293	1	X86321-SD01LA	地盤安裝
34	X86339	壓板加工圖	-	2545	1	X86339-SD01A	地盤安裝
35	X86342	室內蓋加工圖	-	2545	1	X86342-SD01A	地盤安裝
36	L061	鋁角25x25x3	-	30	2	L061-01	工廠組裝
37	-	3mm厚鋁板	-	942	1	J858-SD-AP01B	地盤安裝
38	-	3mm厚鋁板	-	942	1	J858-SD-AP02B	地盤安裝
39	-	3mm厚鋁板	-	1081	1	J858-SD-AP02M	地盤安裝
40	X86317	室內收口之字扣碼	-	50	12	X86317-SD02	工廠組裝
41	X86325	趟門導軌	-	2103	1	X86325-SD01B	工廠組裝
42	X86331	底框料加工圖	-	2103	1	X86331-SD01J	工廠組裝
43	H42208	趟門角碼35x50x4	-	30	2	H42208-01	工廠組裝
44	-	加力鐵(企向)	-	-	1	J858-SD-GS05	工廠組裝
45	X86346	趟門梗橫玻線	-	985.5	1	X86346-SD06RB	工廠組裝
46	X86346	趟門梗橫玻線	-	942	1	X86346-SD07RB	工廠組裝
47	X86346	趟門梗企玻線	-	2515	1	X86346-SD03A	工廠組裝
48	X86346	趟門梗企玻線	-	2515	1	X86346-SD05A	工廠組裝
67	X86329	趟門頂外蓋料	-	2214	1	X86329-SD01B	地盤安裝

頂留	mm
底留	mm
企料底部開避位	mm
底橫料防水巴鋸去	mm
安裝扣碼	
安裝扣碼	
多點鎖芯型號:	
手柄型號:	
限位撐型號:	
T窗最大的開度:	
窗玉搭位數:	

內門框配件	顏色	數量	備註
#8x1/2"圓頭螺絲	A4-70	8	滴水線
#8x1/2"圓頭螺絲	A4-70	4	鋁背板
M5x10圓頭螺絲	A4-70	4	基仔位螺絲
M5x15圓頭螺絲	A4-70	34	企料壓板
M5x25圓頭螺絲	A4-70	34	趟門門框
M5x10平頭螺絲	A4-70	9	門企鎖扣料
#9x1-1/4"圓頭螺絲	A4-70	24	趟門框

門玉款	寬度(mm)	高度(mm)	只/幅	撐長
A-SD-07-DS	1179	2548	1	
大图版次		本图版	G	
		日期	23/05/23	
窗号	寬度(W)	高度(H)	數量	樓層
T1A-SD-D1	2316	2748	43	10F-60F
合计:			43	
图号				

序号	料号	名称	出荷	长度(mm)	支	加工说明	注明
1	I711	150x50x5鋁通	-	2748	1	I711-SD02L-S	地盤安裝
2	I711	150x50x5鋁通	-	2748	1	I711-SD01R-S	地盤安裝
3	I711	150x50x5鋁通	-	2316	1	I711-SD04RB-S	地盤安裝
4	I711	150x50x5鋁通	-	2316	1	I711-SD03RB-S	地盤安裝
5	X86317	室內收口之字扣碼	-	2316	2	X86317-SD01B	工廠組裝
6	L107	趟門角碼35x35x4	-	80	4	L107-01	工廠組裝
7	L00155	牆邊企身修口鋁角	-	2748	2	L00155-01A	工廠組裝
8	-	頂橫通鐵碼	-	-	3	J858-SD-GS01	工廠組裝

序号	料号	名称	出荷	长度(mm)	支	加工说明	注明
68	-	趟門玉	-	-	1	A-SD-07-DS	地盤安裝

外框配件	顏色	數量	備註
M5x12平頭螺絲	A4-70	12	趟門框

工程號	J858	拆圖	Jack	2023-01-29
地盤	將軍澳 康城11期	復核		
名稱	趟門拆圖	顏色		
		批准		

A-SD-14

版次C按趟門分類重新排序

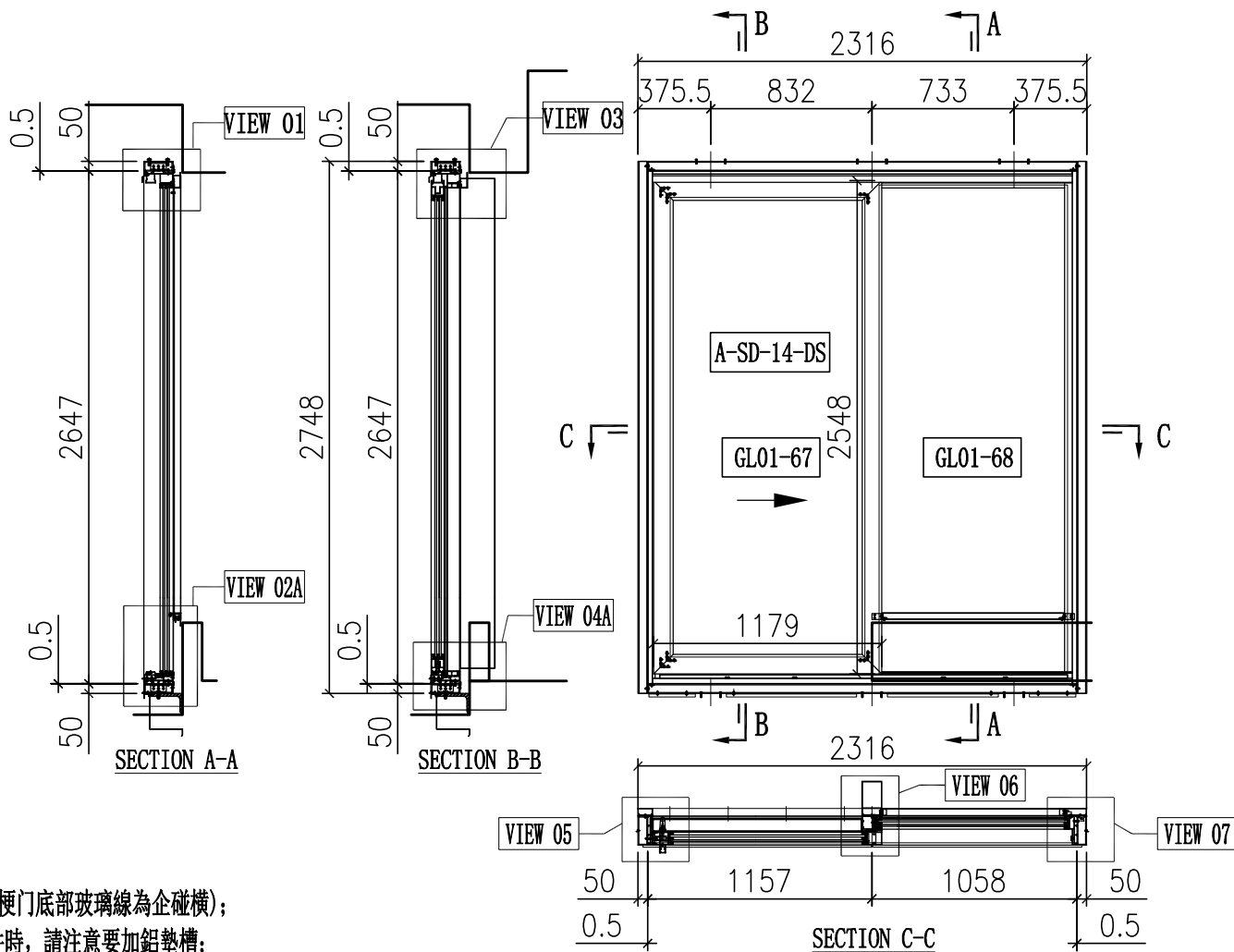

說明:

- 1、玻璃線為橫碰企(梗門底部玻璃線為企碰橫);
- 2、安裝絲吉利亞配件時, 請注意要加鋁墊槽;

序号	玻璃编号	玻璃尺寸
1	GL01-67	1005x2374
2	GL01-68	973x2525

序号	料号	名称	出荷	长度(mm)	支	加工说明	注明
21	X86334	趟門邊框料	-	2646	1	X86334-SD01R-S	地盤安裝
22	X86322	趟門邊框料	-	2646	1	X86322-SD01L	地盤安裝
23	X86332	趟門頂框料	-	2166	1	X86332-SD01LB-S	地盤安裝
24	X86330	趟門底框料	-	2166	1	X86330-SD01LB-S	地盤安裝
25	X86345	趟門企中框	-	2556.5	1	X86345-SD01L-S	地盤安裝
26	X86336	趟門生位扣蓋	-	1080.5	2	X86336-SD01B	地盤安裝
27	X86337	趟門企鎖扣料	-	2558	1	X86337-SD01A	地盤安裝
28	X86326	SD平台橫料	-	941.5	1	X86326-SD01B	地盤安裝
29	X86335	SD平台橫扣蓋	-	942.5	1	X86335-SD01B	地盤安裝
30	X86340	壓板加工圖	-	2530	1	X86340-SD01R	地盤安裝
31	X86320	室內企蓋加工圖	-	2544	1	X86320-SD01R-S	地盤安裝
32	X86341	梗企扣	-	2258	1	X86341-SD01RA	地盤安裝
33	X86321	室內企蓋加工圖	-	2293	1	X86321-SD01RA	地盤安裝
34	X86339	壓板加工圖	-	2545	1	X86339-SD01A	地盤安裝
35	X86342	室內企蓋加工圖	-	2545	1	X86342-SD01A	地盤安裝
36	L061	鋁角25x25x3	-	30	2	L061-01	工廠組裝
37	-	3mm厚鋁板	-	942	1	J858-SD-AP01B	地盤安裝
38	-	3mm厚鋁板	-	942	1	J858-SD-AP02B	地盤安裝
39	-	3mm厚鋁板	-	1081	1	J858-SD-AP02M	地盤安裝
40	X86317	室內收口之字扣碼	-	50	12	X86317-SD02	工廠組裝
41	X86325	趟門導軌	-	2103	1	X86325-SD01B	工廠組裝
42	X86331	底框料加工圖	-	2103	1	X86331-SD01B	工廠組裝
43	H42208	趟門角碼35x50x4	-	30	2	H42208-01	工廠組裝
44	-	加力鐵(企向)	-	-	1	J858-SD-GS05	工廠組裝
45	X86346	趟門梗橫玻璃線	-	985.5	1	X86346-SD06LB	工廠組裝
46	X86346	趟門梗橫玻璃線	-	942	1	X86346-SD07LB	工廠組裝
47	X86346	趟門梗企玻璃線	-	2515	1	X86346-SD03A	工廠組裝
48	X86346	趟門梗企玻璃線	-	2515	1	X86346-SD05A	工廠組裝
67	X86329	趟門頂外蓋料	-	2214	1	X86329-SD01B	地盤安裝

頂留	mm
底留	mm
企料底部開避位	mm
底橫料防水巴鋸去	mm
安裝扣碼	
安裝扣碼	
多點鎖芯型號:	
手柄型號:	
限位撐型號:	
T窗最大的開度:	
窗玉搭位數:	

內門框配件	顏色	數量	備註
#8x1/2"圓頭鋁牙	A4-70	8	滴水線
#8x1/2"圓頭鋁牙	A4-70	4	鋁背板
M5x10圓頭螺絲	A4-70	4	基仔位螺絲

M5x15圓頭螺絲	A4-70	34	企料壓板
M5x25圓頭螺絲	A4-70	34	趟門門框
M5x10平頭螺絲	A4-70	9	門企鎖扣料
#9x1-1/4"圓頭鋁牙	A4-70	24	趟門框

門玉款	宽度(mm)	高度(mm)	只/幅	撐長
A-SD-14-DS	1179	2548	1	
大图版次		本图版	G	
		日期	23/05/23	
窗号	宽度(W)	高度(H)	数量	楼层
T1A-SD-E2	2316	2748	1	9F
图号	-			

序号	料号	名称	出荷	长度(mm)	支	加工说明	注明
68	-	趟門玉	-	-	1	A-SD-14-DS	地盤安裝

序号	料号	名称	出荷	长度(mm)	支	加工说明	注明
1	I711	150x50x5鋁通	-	2748	1	I711-SD02R-S	地盤安裝
2	I711	150x50x5鋁通	-	2748	1	I711-SD01L-S	地盤安裝
3	I711	150x50x5鋁通	-	2316	1	I711-SD04LB-S	地盤安裝
4	I711	150x50x5鋁通	-	2316	1	I711-SD05LB-S	地盤安裝
5	X86317	室內收口之字扣碼	-	2316	2	X86317-SD01B	工廠組裝
6	L107	趟門角碼35x35x4	-	80	4	L107-01	工廠組裝
7	L00155	牆邊企身修口鋁角	-	2748	2	L00155-01A	工廠組裝
8	-	頂橫通鐵碼	-	-	3	J858-SD-GS01	工廠組裝
9	L061	趟門角碼25x25x3	-	2316	1	L061-02B	工廠組裝
10	L097	鋁角18.5x18.5x3	-	240	2	L097-01A	工廠組裝
11	L097	鋁角18.5x18.5x3	-	672	1	L097-01D	工廠組裝
12	L097	鋁角18.5x18.5x3	-	573	1	L097-01E	工廠組裝
13	-	-	-	-	-	-	-

外框配件	顏色	數量	備註
M5x12平頭螺絲	A4-70	12	趟門框

工程號	J858	拆圖	Jack	2023-01-29
地盤	將軍澳 康城11期	復核		
名稱	趟門拆圖	顏色	批准	

A-SD-15

版次C按趟門分類重新排序

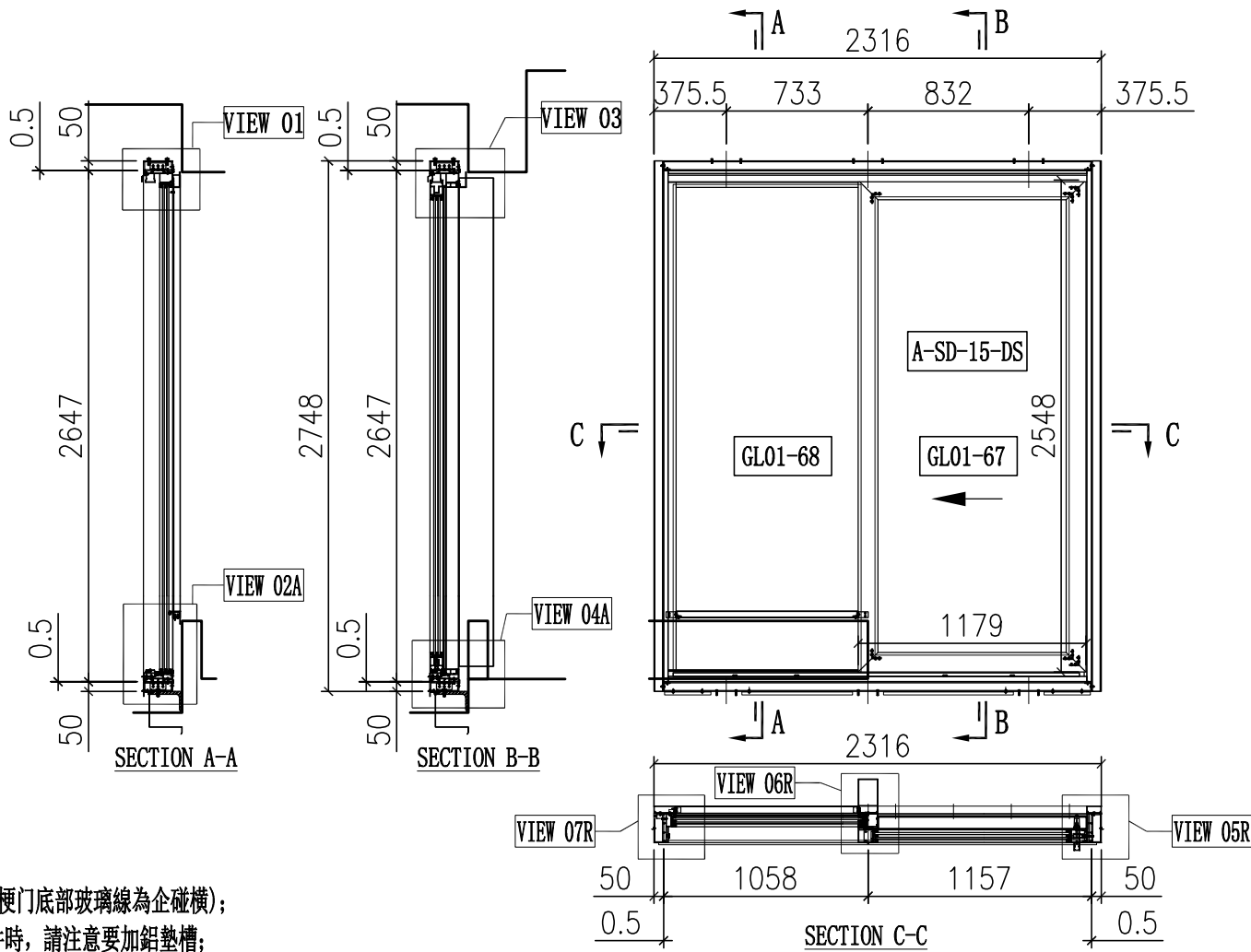

說明:

- 1、玻璃線為橫碰企(梗門底部玻璃線為企碰橫);
- 2、安裝絲吉利亞配件時,請注意要加鉛墊槽;

序号	玻璃编号	玻璃尺寸
1	GL01-67	1005x2374
2	GL01-68	973x2525

序号	料号	名称	出荷	长度(mm)	支	加工说明	注明
21	X86334	趟門邊框料	-	2646	1	X86334-SD01L-S	地盤安裝
22	X86322	趟門邊框料	-	2646	1	X86322-SD01R	地盤安裝
23	X86332	趟門頂框料	-	2166	1	X86332-SD01RB-S	地盤安裝
24	X86330	趟門底框料	-	2166	1	X86330-SD01RB-S	地盤安裝
25	X86345	趟門企中框	-	2556.5	1	X86345-SD01R-S	地盤安裝
26	X86336	趟門生位扣蓋	-	1080.5	2	X86336-SD01B	地盤安裝
27	X86337	趟門企鎖扣料	-	2558	1	X86337-SD01A	地盤安裝
28	X86326	SD平台橫料	-	941.5	1	X86326-SD01B	地盤安裝
29	X86335	SD平台橫扣蓋	-	942.5	1	X86335-SD01B	地盤安裝
30	X86340	壓板加工圖	-	2530	1	X86340-SD01L	地盤安裝
31	X86320	室內企蓋加工圖	-	2544	1	X86320-SD01L-S	地盤安裝
32	X86341	梗企扣	-	2258	1	X86341-SD01LA	地盤安裝
33	X86321	室內企蓋加工圖	-	2293	1	X86321-SD01LA	地盤安裝
34	X86339	壓板加工圖	-	2545	1	X86339-SD01A	地盤安裝
35	X86342	室內企蓋加工圖	-	2545	1	X86342-SD01A	地盤安裝
36	L061	鉛角25x25x3	-	30	2	L061-01	工廠組裝
37	-	3mm厚鉛板	-	942	1	J858-SD-AP01B	地盤安裝
38	-	3mm厚鉛板	-	942	1	J858-SD-AP02B	地盤安裝
39	-	3mm厚鉛板	-	1081	1	J858-SD-AP02M	地盤安裝
40	X86317	室內收口之字扣碼	-	50	12	X86317-SD02	工廠組裝
41	X86325	趟門導軌	-	2103	1	X86325-SD01B	工廠組裝
42	X86331	底框料加工圖	-	2103	1	X86331-SD01J	工廠組裝
43	H42208	趟門角碼35x50x4	-	30	2	H42208-01	工廠組裝
44	-	加力鐵(企向)	-	-	1	J858-SD-GS05	工廠組裝
45	X86346	趟門梗橫玻璃線	-	985.5	1	X86346-SD06RB	工廠組裝
46	X86346	趟門梗橫玻璃線	-	942	1	X86346-SD07RB	工廠組裝
47	X86346	趟門梗企玻璃線	-	2515	1	X86346-SD03A	工廠組裝
48	X86346	趟門梗企玻璃線	-	2515	1	X86346-SD05A	工廠組裝
67	X86329	趟門頂外蓋料	-	2214	1	X86329-SD01B	地盤安裝

頂留	mm
底留	mm
企料底部開避位	mm
底橫料防水巴鋸去	mm
安裝扣碼	
安裝扣碼	
多點鎖芯型號:	
手柄型號:	
限位撐型號:	
T窗最大的開度:	
窗玉搭位數:	

內門框配件	顏色	數量	備註
#8x1/2"圓頭螺牙	A4-70	8	滴水線
#8x1/2"圓頭螺牙	A4-70	4	鉛背板
M5x10圓頭螺絲	A4-70	4	基仔位螺絲

M5x15圓頭螺絲	A4-70	34	企料壓板
M5x25圓頭螺絲	A4-70	34	組趟門框
M5x10平頭螺絲	A4-70	9	門企鎖扣料
#9x1-1/4"圓頭螺牙	A4-70	24	組內框

門玉款	宽度(mm)	高度(mm)	只/幅	撐長
A-SD-15-DS	1179	2548	1	
大图版次		本图版	G	
		日期	23/05/23	
窗号	宽度(W)	高度(H)	数量	楼层
T1A-SD-D2	2316	2748	1	9F
图号	-			

序号	料号	名称	出荷	长度(mm)	支	加工说明	注明
68	-	趟門玉	-	-	1	A-SD-15-DS	地盤安裝

序号	料号	名称	出荷	长度(mm)	支	加工说明	注明
1	I711	150x50x5鉛通	-	2748	1	I711-SD02L-S	地盤安裝
2	I711	150x50x5鉛通	-	2748	1	I711-SD01R-S	地盤安裝
3	I711	150x50x5鉛通	-	2316	1	I711-SD04RB-S	地盤安裝
4	I711	150x50x5鉛通	-	2316	1	I711-SD05RB-S	地盤安裝
5	X86317	室內收口之字扣碼	-	2316	2	X86317-SD01B	工廠組裝
6	L107	趟門角碼35x35x4	-	80	4	L107-01	工廠組裝
7	L00155	牆邊企身修口鉛角	-	2748	2	L00155-01A	工廠組裝
8	-	頂橫通鐵碼	-	-	3	J858-SD-GS01	工廠組裝
9	L061	趟門角碼25x25x3	-	2316	1	L061-02B	工廠組裝
10	L097	鉛角18.5x18.5x3	-	240	2	L097-01A	工廠組裝
11	L097	鉛角18.5x18.5x3	-	672	1	L097-01D	工廠組裝
12	L097	鉛角18.5x18.5x3	-	573	1	L097-01E	工廠組裝
13	-	-	-	-	-	-	-

外框配件	顏色	數量	備註
M5x12平頭螺絲	A4-70	12	組外框