

美特鋁質有限公司
MIDI Aluminium Fabricator Ltd.

工程號	J858	類別		物料號	-		
地盘	康城11期	制圖	J. L.	2023-09-11	圖號	GC-20A	
修改		採用工廠	✓	地盤	-	图纸名称	GLASS CLADDING組裝圖
日期		材料颜色	-	材料	-	復核	-
						批准	-
						數量	2
						單幅重量	- (KG)

楼层	单层数量	总数	使用位置
62/F	1层x1幅	1	T1A-CW10(SU)
67/F	1层x1幅	1	T3A-CW9(SU)

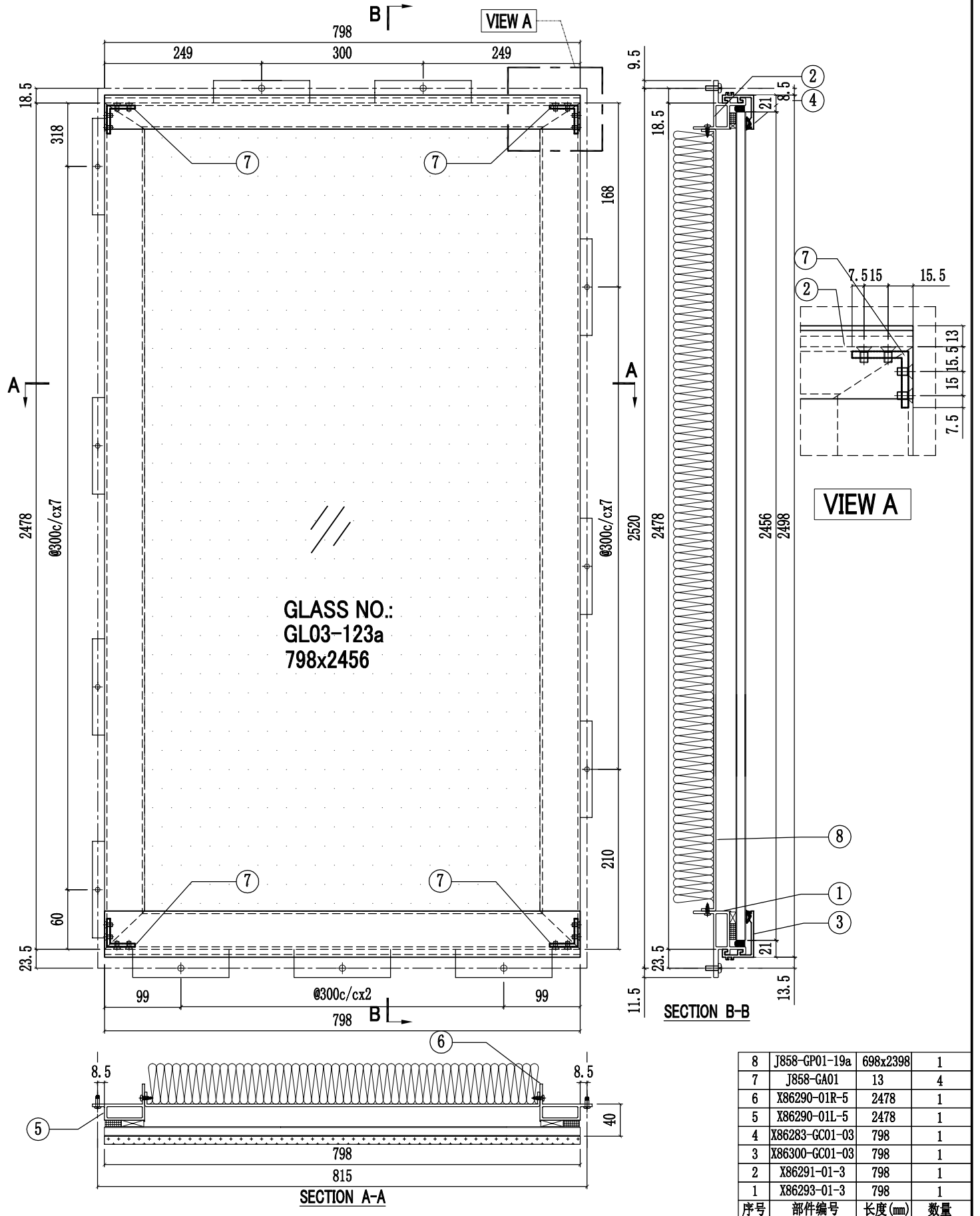

序号	部件编号	长度(mm)	数量
8	J858-GP01-19a	698x2398	1
7	J858-GA01	13	4
6	X86290-01R-5	2478	1
5	X86290-01L-5	2478	1
4	X86283-GC01-03	798	1
3	X86300-GC01-03	798	1
2	X86291-01-3	798	1
1	X86293-01-3	798	1

工程號	J858	類別		物料號	-		
地盘	康城11期	制圖	W. C. M	2022-06-21	圖號	GC-21	
修改	2	3	4	採用工廠	✓	地盤	-
日期	27/06	06/07	11/09	材料颜色	-	材料	-
图纸名称	GLASS CLADDING組裝圖		復核	-	數量	3	
批准	-	-	-	-	單幅重量	- (KG)	

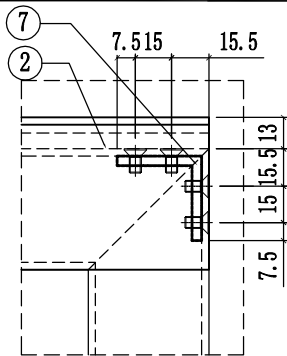

VIEW A

楼层	单层数量	总数	使用位置
61/F	1层x1幅	1	T1A-CW2(SU)
66/F	1层x1幅	1	T2A-CW2(SU)
66/F	1层x1幅	1	T3A-CW2(SU)

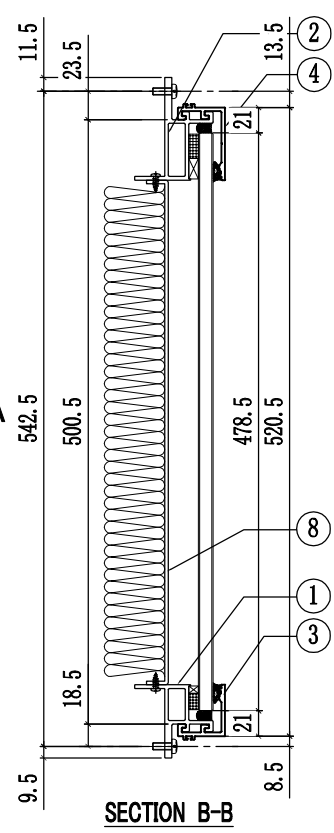
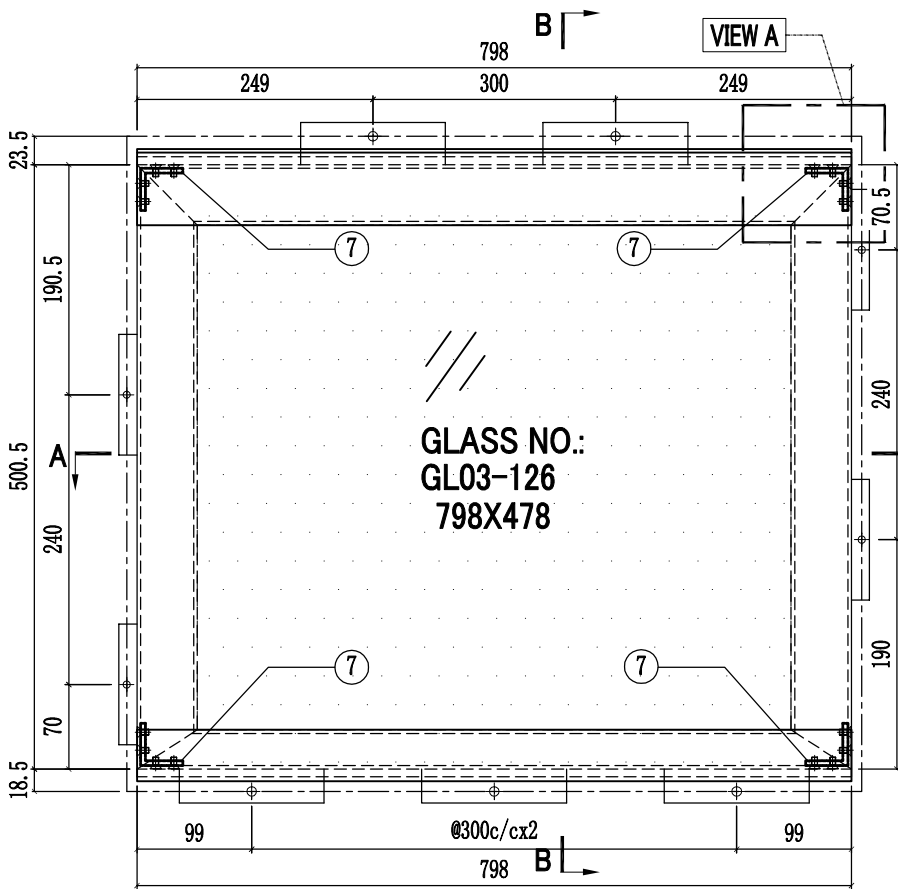

SECTION B-B

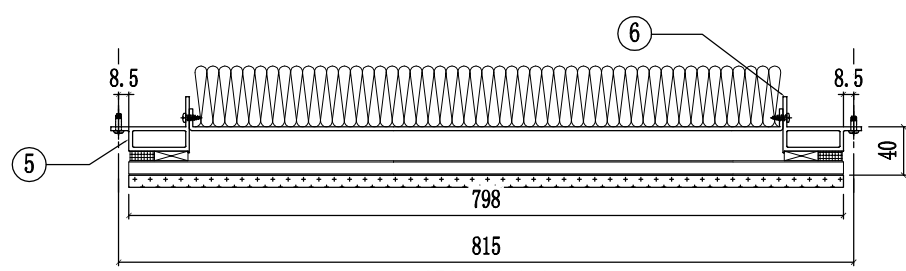

SECTION A-A

8	J858-GP01-20	698x418	1
7	J858-GA01	13	4
6	X86290-03R-2	500.5	1
5	X86290-03L-2	500.5	1
4	X86301-GC01-03	798	1
3	X86283-GC01-03	798	1
2	X86292-02-3	798	1
1	X86291-04-3	798	1
序号	部件编号	长度(mm)	数量

工程號	J858	類別		物料號	-		
地盘	康城11期	制圖	J. L.	2023-09-11	圖號	GC-21A	
修改		採用工廠	✓	地盤	-	图纸名称	GLASS CLADDING組裝圖
日期		材料颜色	-	材料	-	復核	-
						批准	-
						數量	2
						單幅重量	- (KG)

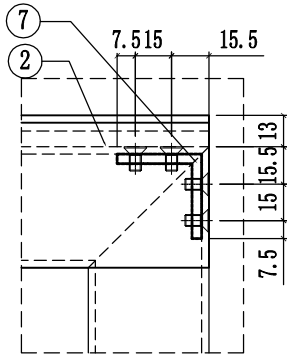

VIEW A

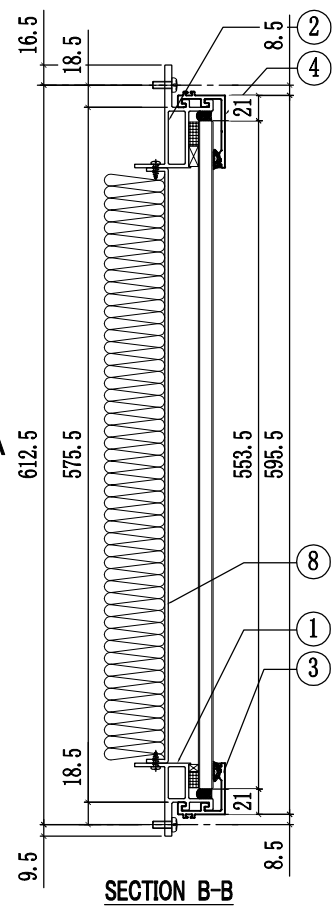
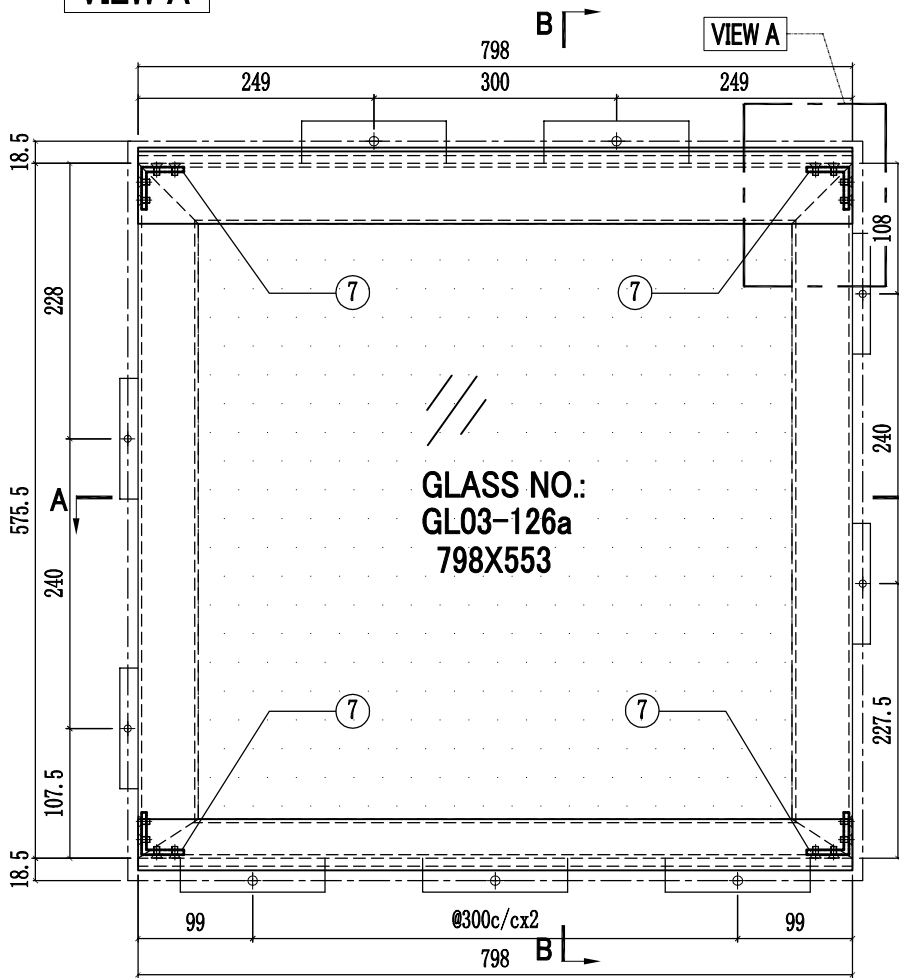

SECTION B-B

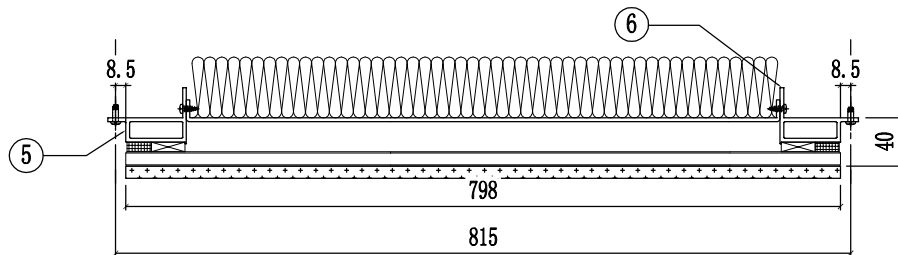

SECTION A-A

楼层	单层数量	总数	使用位置
62/F	1层x1幅	1	T1A-CW10(SU)
67/F	1层x1幅	1	T3A-CW9(SU)

8	J858-GP01-20a	698x493	1
7	J858-GA01	13	4
6	X86290-03R-5	575.5	1
5	X86290-03L-5	575.5	1
4	X86301-GC01-03	798	1
3	X86283-GC01-03	798	1
2	X86292-02-3	798	1
1	X86291-04-3	798	1
序号	部件编号	长度(mm)	数量

工程號	J858	類別		物料號	-
地盘	康城11期	制圖	W. C. M	2022-06-21	圖號 GC-33
修改	2 3 4	採用工廠	✓	地盤	-
日期	27/06/06/07/11/09	材料颜色	-	图纸名称	GLASS CLADDING組裝圖
		材料	-	復核	-
				批准	-
				數量	2
				單幅重量	- (KG)

樓層	单层数量	总数	使用位置
61/F	1层x2幅	2	T1A-CW4(SU)

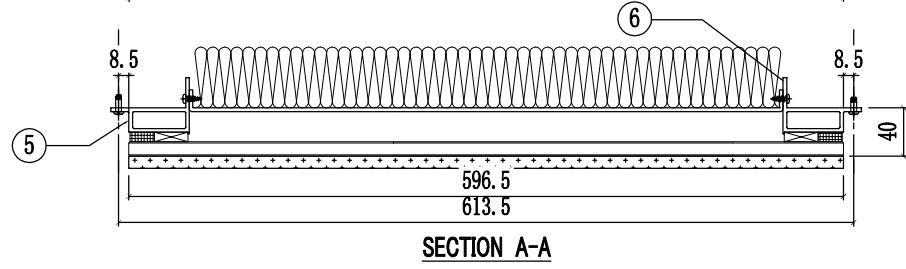
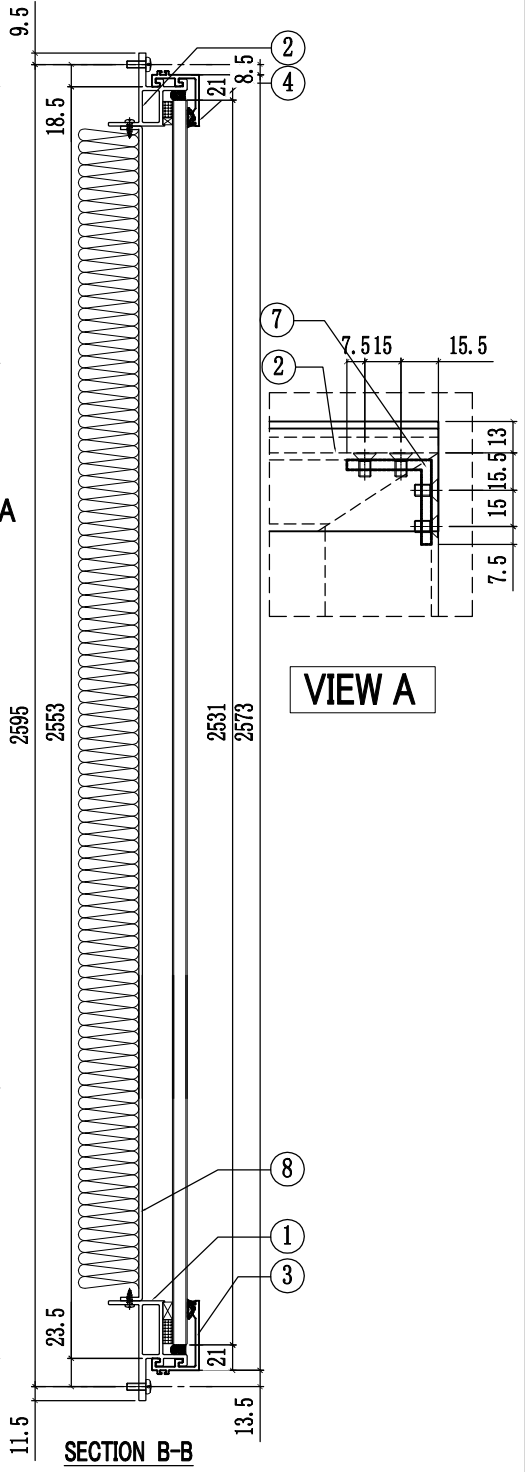
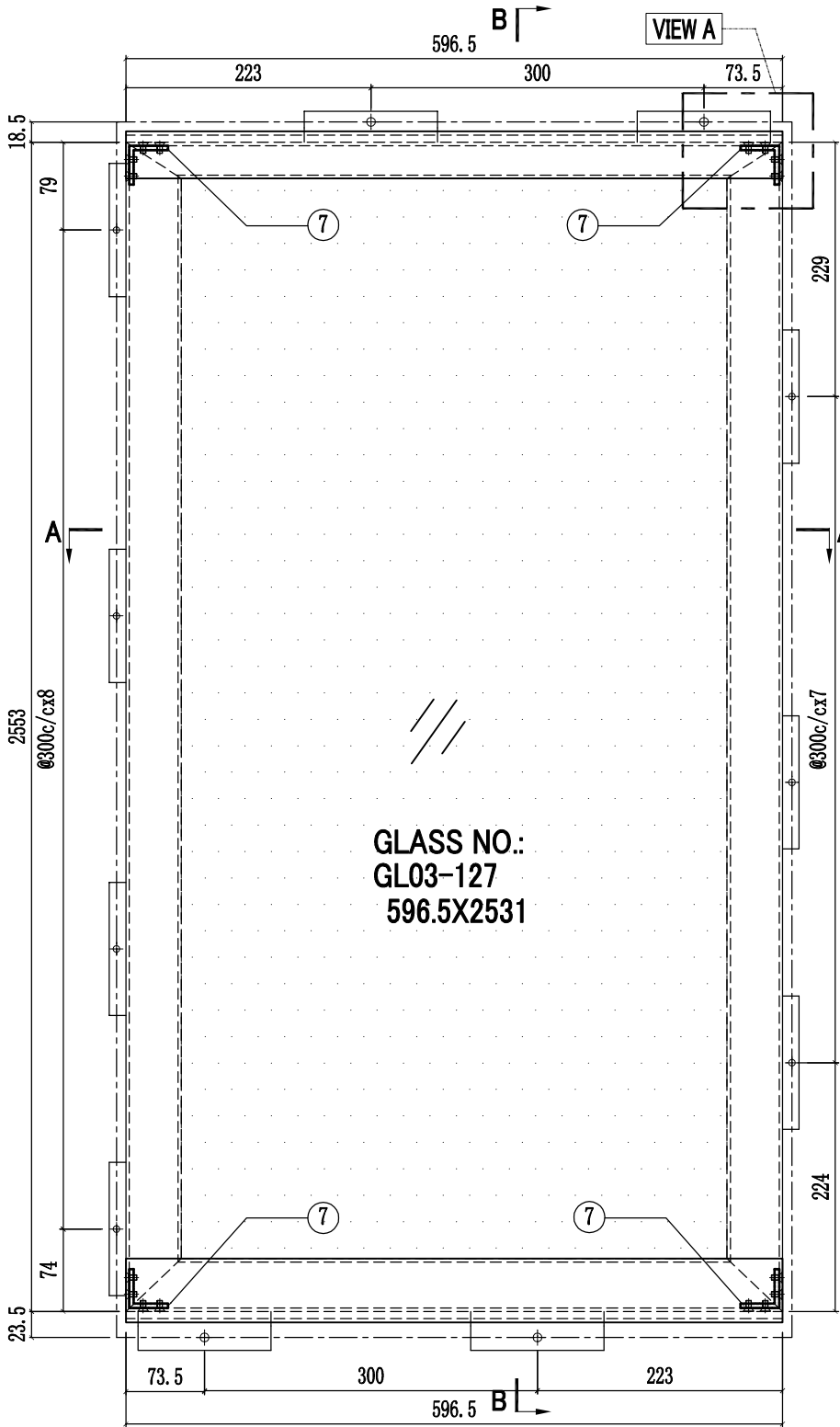

8	J858-GP01-27	496.5x2473	1
7	J858-GA01	13	4
6	X86290-01R-3	2553	1
5	X86290-01L-3	2553	1
4	X86283-GC01-04	596.5	1
3	X86300-GC01-04	596.5	1
2	X86291-01-4	596.5	1
1	X86293-01-4	596.5	1
序号	部件编号	长度(mm)	数量

工程號	J858	類別		物料號	-		
地盘	康城11期	制圖	W. C. M	2022-06-21	圖號	GC-34	
修改	2	3	4	採用工廠	✓	地盤	-
日期	27/06	06/07	11/09	材料顏色	-	材料	-
图纸名称	GLASS CLADDING組裝圖		復核	-	數量	2	
批准	-	-	-	-	單幅重量	- (KG)	

楼层	单层数量	总数	使用位置
62/F	1层x2幅	2	T1A-CW10(SU)

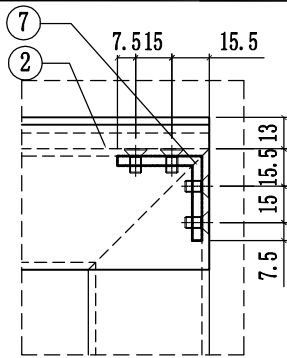

VIEW A

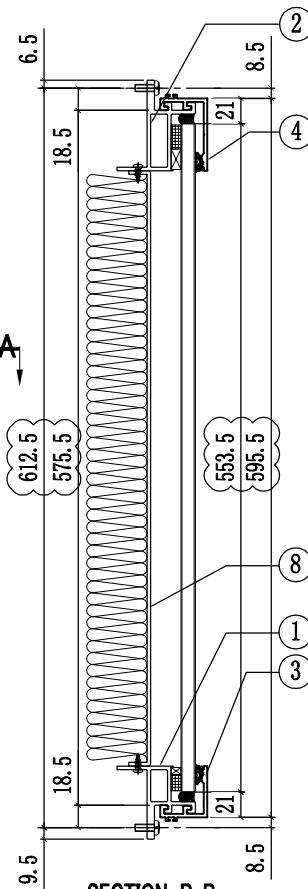
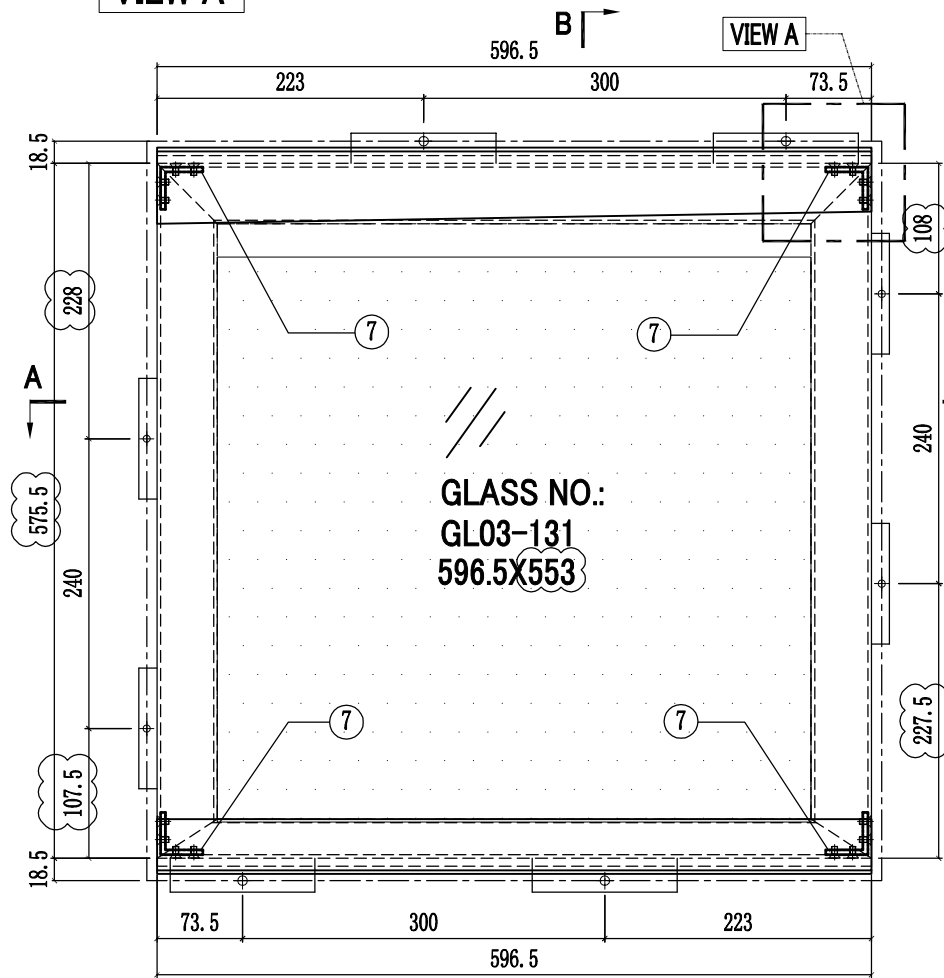

SECTION B-B

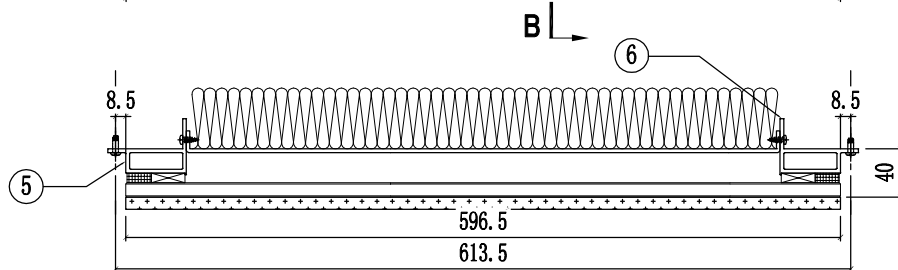

SECTION A-A

8	J858-GP01-28	496.5x493	1
7	J858-GA01	13	4
6	X86290-03R-5	575.5	1
5	X86290-03L-5	575.5	1
4	X86301-GC01-04	596.5	1
3	X86283-GC01-04	596.5	1
2	X86292-02-4	596.5	1
1	X86291-04-4	596.5	1
序号	部件编号	长度(mm)	数量

工程號	J858	類別		物料號	-
地盘	康城11期	制圖	W. C. M	2022-06-21	圖號 GC-41
修改	2 3 4	採用工廠	✓	地盤	-
日期	27/06/06/07/11/09	材料颜色	-	图纸名称	GLASS CLADDING組裝圖
		材料	-	復核	-
				批准	-
				數量	①
				單幅重量	- (KG)

楼层	单层数量	总数	使用位置
61/F	1层x1幅	1	T1A-CW4(SU)

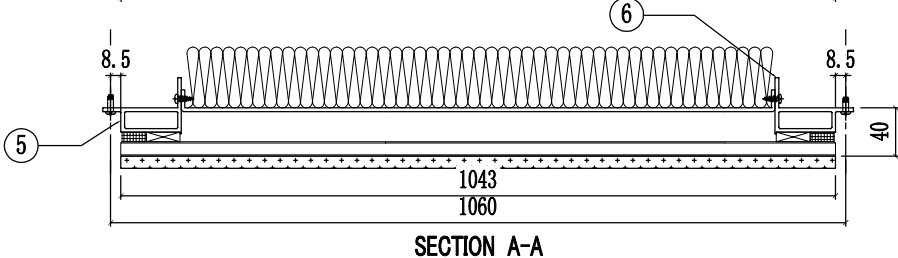
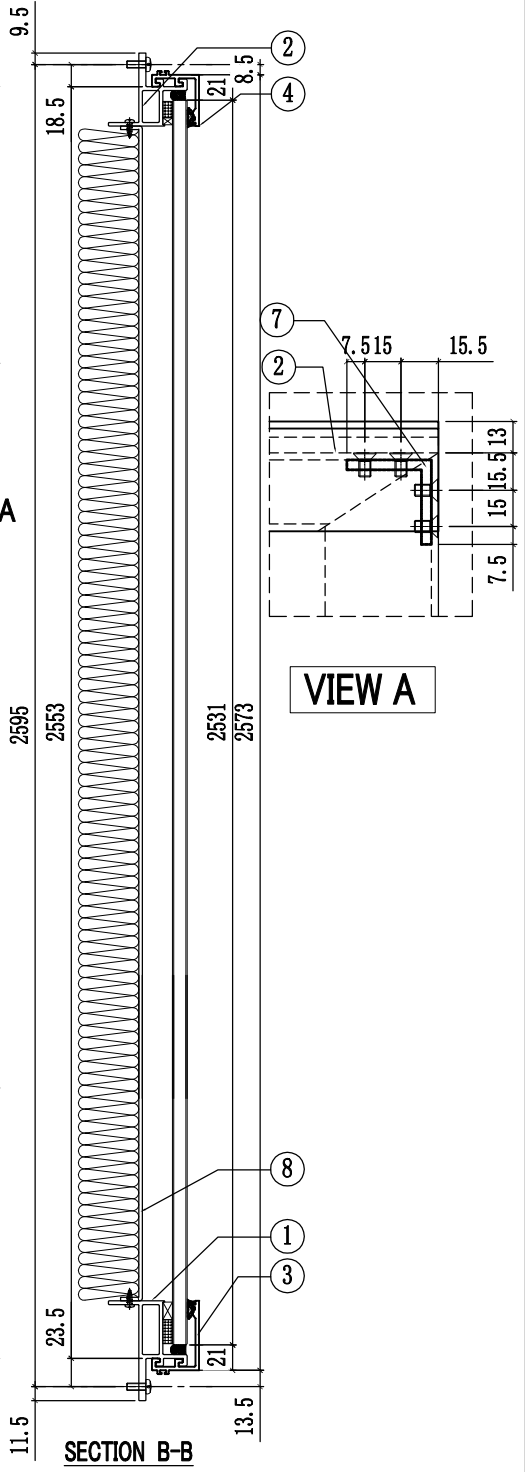
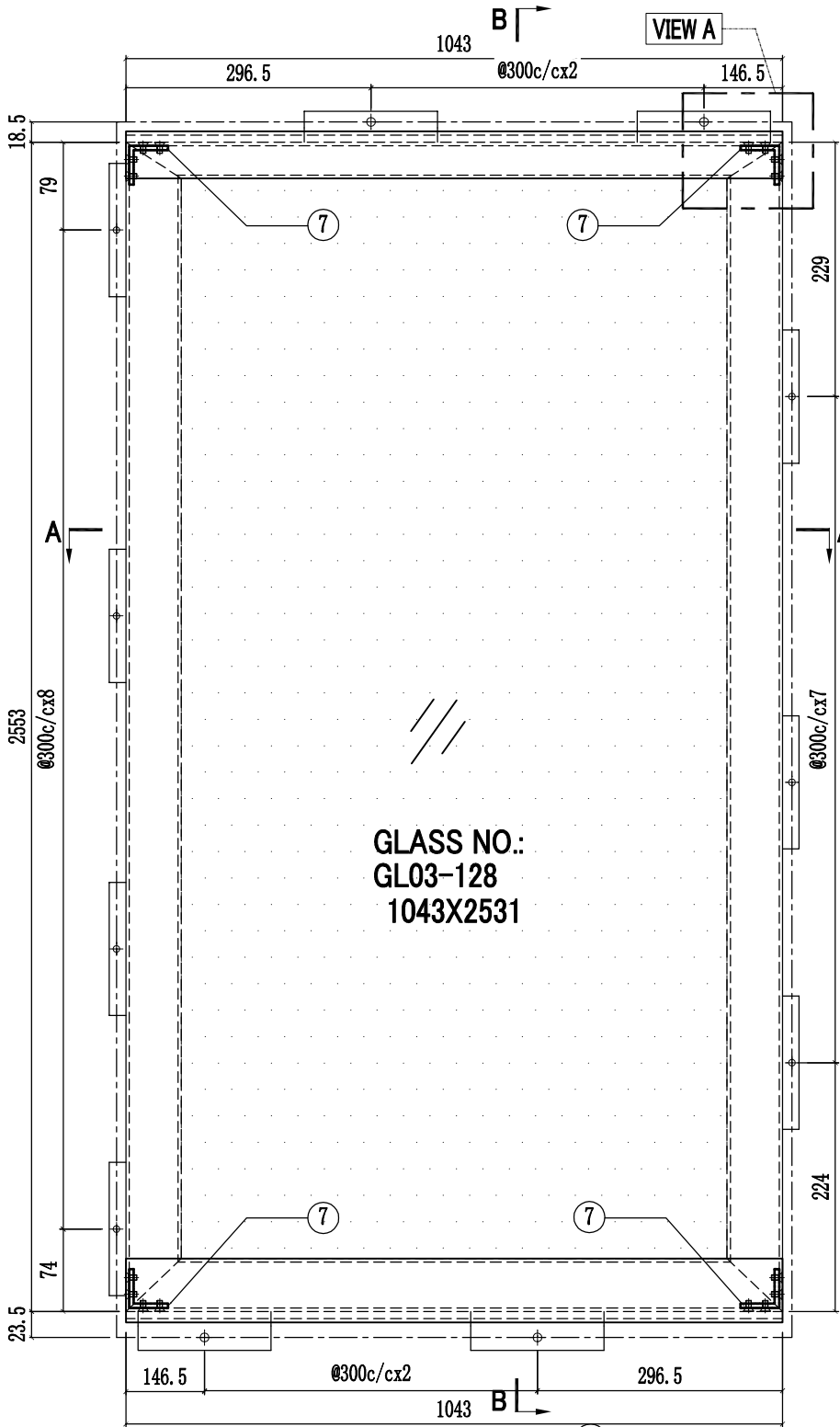

8	J858-GP01-34	943x2473	1
7	J858-GA01	13	4
6	X86290-01R-3	2553	1
5	X86290-01L-3	2553	1
4	X86283-GC01-05	1043	1
3	X86300-GC01-05	1043	1
2	X86291-01-5	1043	1
1	X86293-01-5	1043	1
序号	部件编号	长度(mm)	数量

工程號	J858	類別		物料號	-		
地盘	康城11期	制圖	J.L.	2023-09-11	圖號	GC-41A	
修改		採用工廠	✓	地盤	-	图纸名称	GLASS CLADDING組裝圖
日期		材料颜色	-	材料	-	復核	-
						批准	-
						數量	1
						單幅重量	- (KG)

樓層	62/F	单层數量	1层x1幅	总数	1	使用位置	T1A-CW10(SU)
----	------	------	-------	----	---	------	--------------

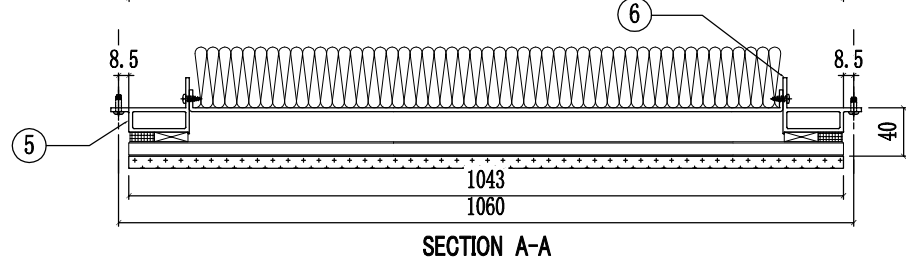
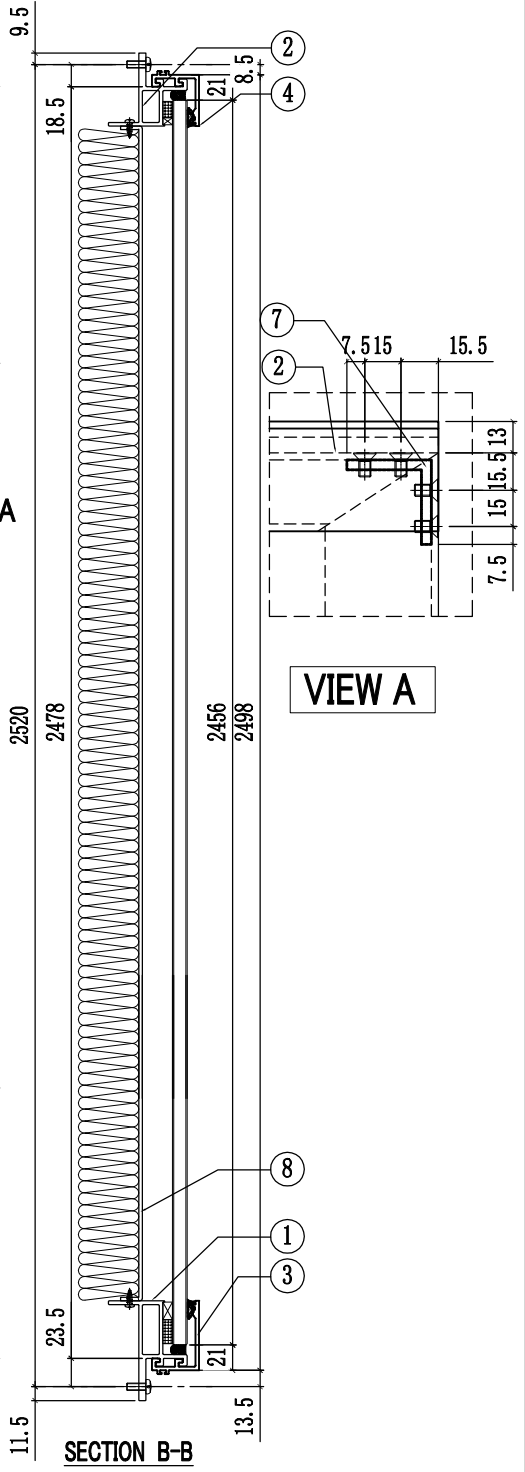
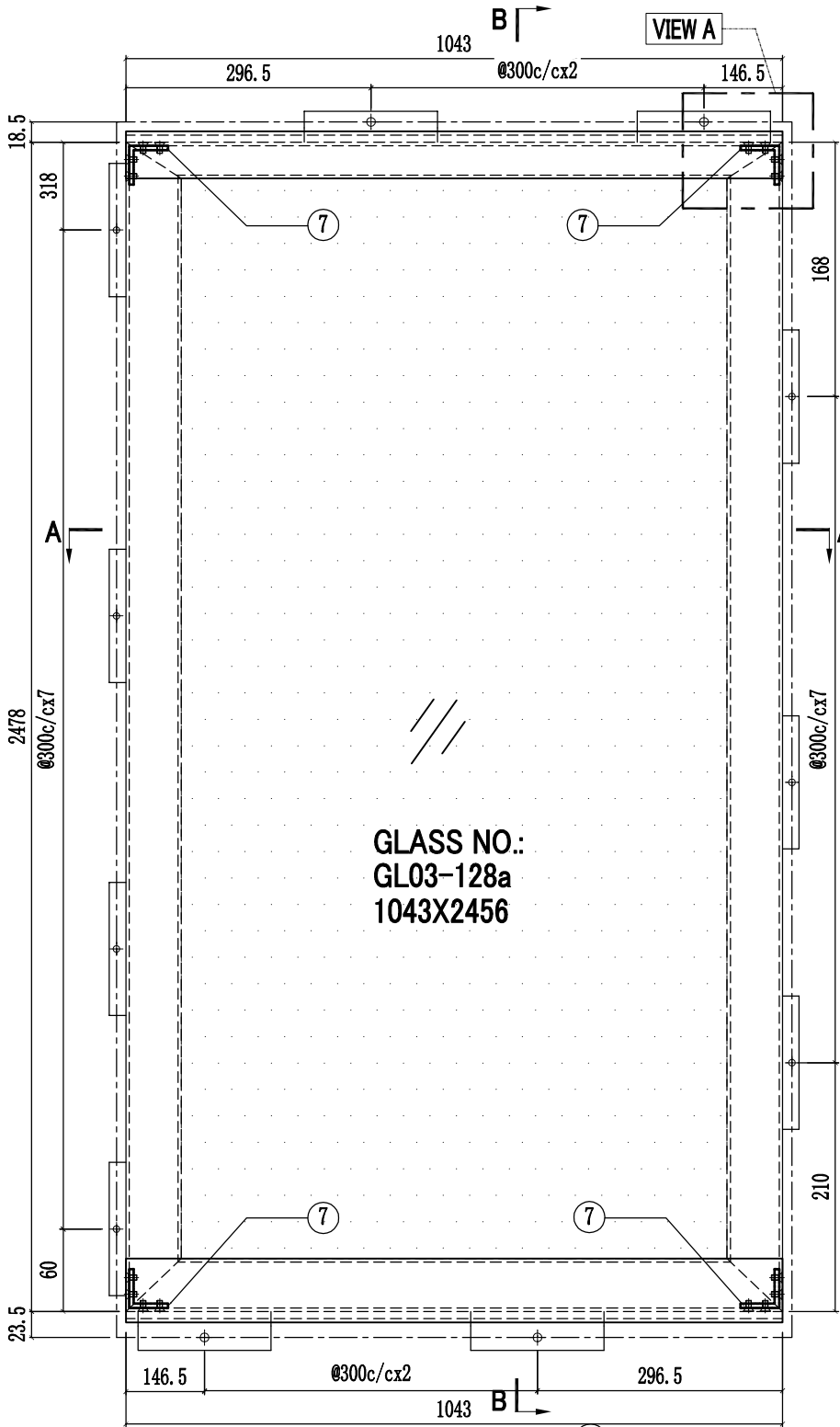

8	J858-GP01-34a	943x2398	1
7	J858-GA01	13	4
6	X86290-01R-5	2478	1
5	X86290-01L-5	2478	1
4	X86283-GC01-05	1043	1
3	X86300-GC01-05	1043	1
2	X86291-01-5	1043	1
1	X86293-01-5	1043	1
序号	部件编号	长度(mm)	数量

工程號	J858	類別		物料號	-		
地盘	康城11期	制圖	W. C. M	2022-06-21	圖號	GC-42	
修改	2	3	4	採用工廠	✓	地盤	-
日期	27/06	06/07	11/09	材料颜色	-	材料	-
图纸名称	GLASS CLADDING組裝圖		復核	-	數量	1	
批准	-	-	-	-	單幅重量	- (KG)	

楼层	单层数量	总数	使用位置
62/F	1层x1幅	1	T1A-CW10(SU)

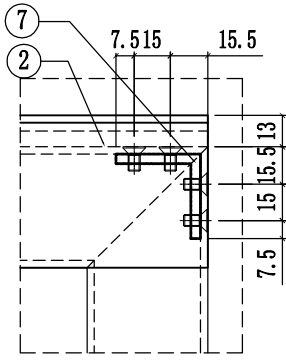

VIEW A

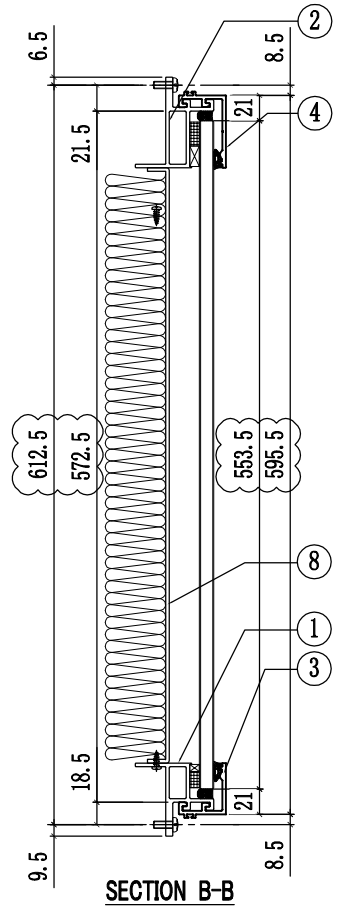
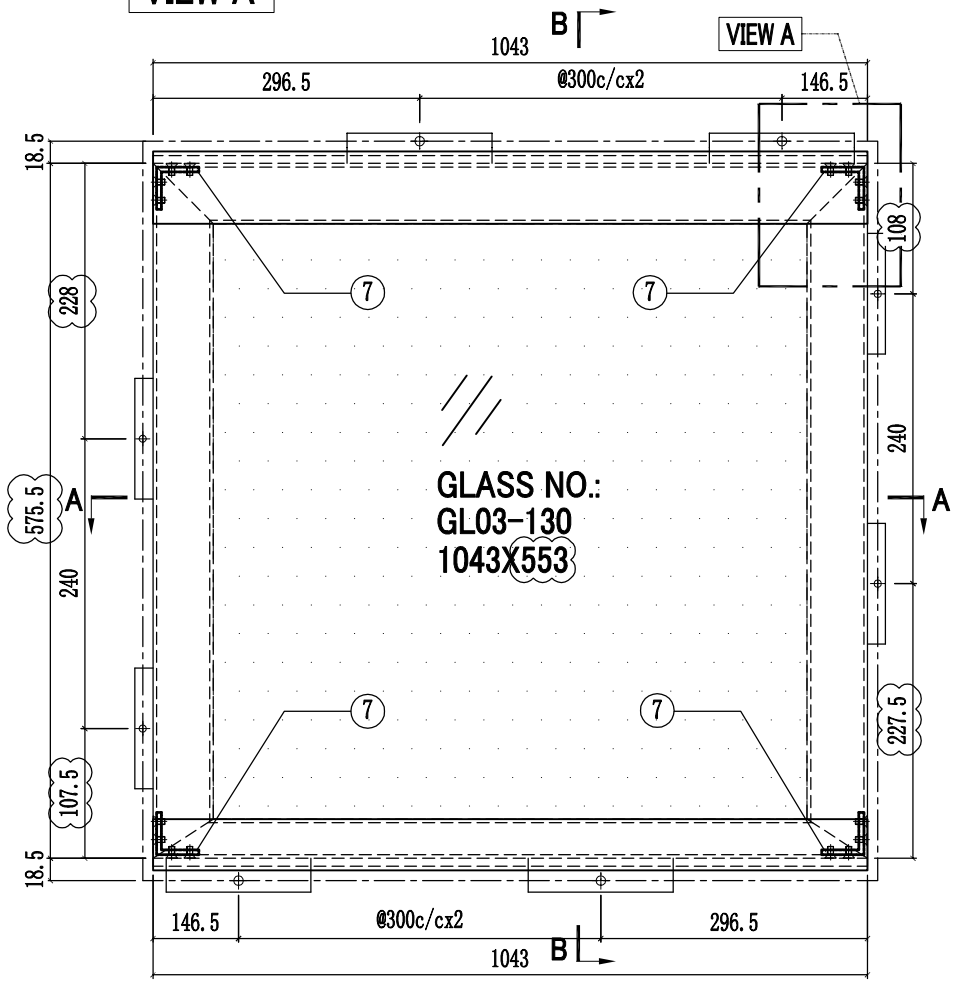

SECTION B-B

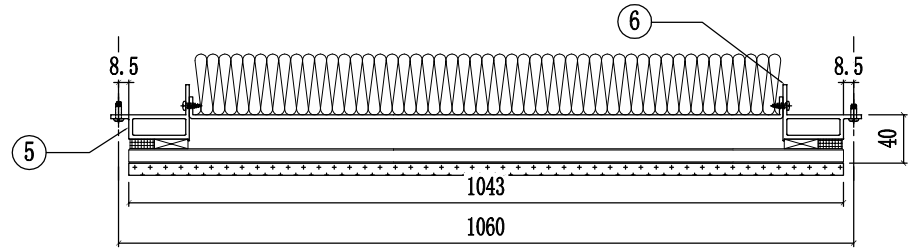

SECTION A-A

8	J858-GP01-35	943x493	1
7	J858-GA01	13	4
6	X86290-03R-5	575.5	1
5	X86290-03L-5	575.5	1
4	X86301-GC01-05	1043	1
3	X86283-GC01-05	1043	1
2	X86292-02-5	1043	1
1	X86291-04-5	1043	1
序号	部件编号	长度(mm)	数量

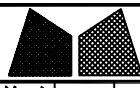

美特鋁質有限公司
MIDI Aluminium Fabricator Ltd.

工程號	J858	類別		物料號	-		
地盘	康城11期	制圖	W. C. M	2022-06-21	圖號	GC-49	
修改	2	3	4	採用工廠	✓	地盤	-
日期	27/06	06/07	11/09	材料颜色	-	图纸名称	GLASS CLADDING組裝圖
				材料	-	復核	-
						批准	-
						數量	(1)
						單幅重量	- (KG)

楼层	单层数量	总数	使用位置
66/F	1层x1幅	1	T2A-CW4(SU)

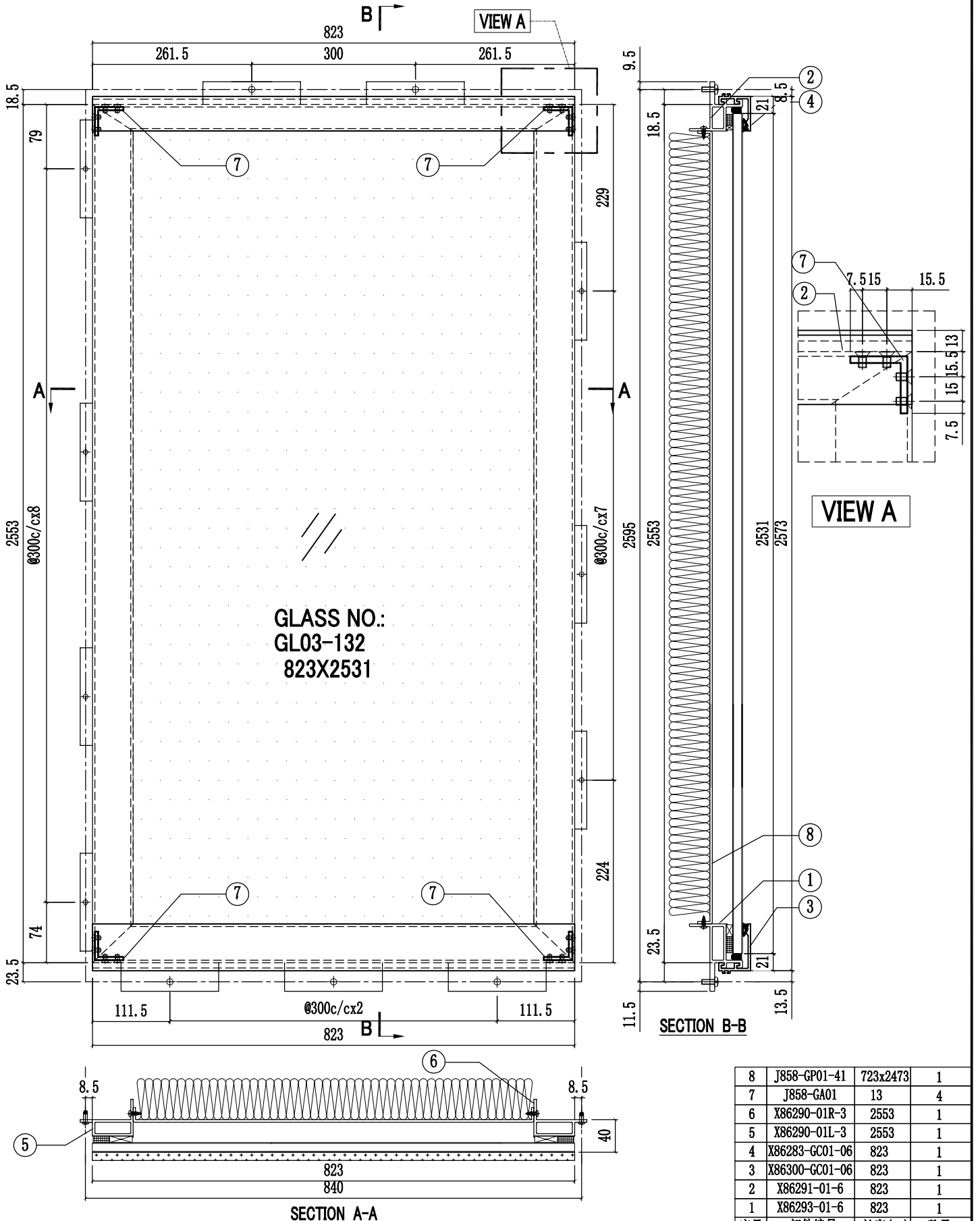

序号	部件编号	长度(mm)	数量
8	J858-GP01-41	723x2473	1
7	J858-GA01	13	4
6	X86290-01R-3	2553	1
5	X86290-01L-3	2553	1
4	X86283-GC01-06	823	1
3	X86300-GC01-06	823	1
2	X86291-01-6	823	1
1	X86293-01-6	823	1

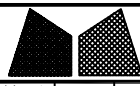

美特鋁質有限公司
MIDI Aluminium Fabricator Ltd.

工程號	J858	類別		物料號	-						
地盘	康城11期	制圖	J. L.	2023-09-11	圖號	GC-49A					
修改		採用工廠	✓	地盤	-	圖紙名稱	GLASS CLADDING組裝圖	復核	-	數量	1
日期		材料顏色	-	材料	-	批准	-	單幅重量	-	(KG)	

樓層	67/F	單層數量	1層x1幅	總數	1	使用位置	T2A-CW9(SU)
----	------	------	-------	----	---	------	-------------

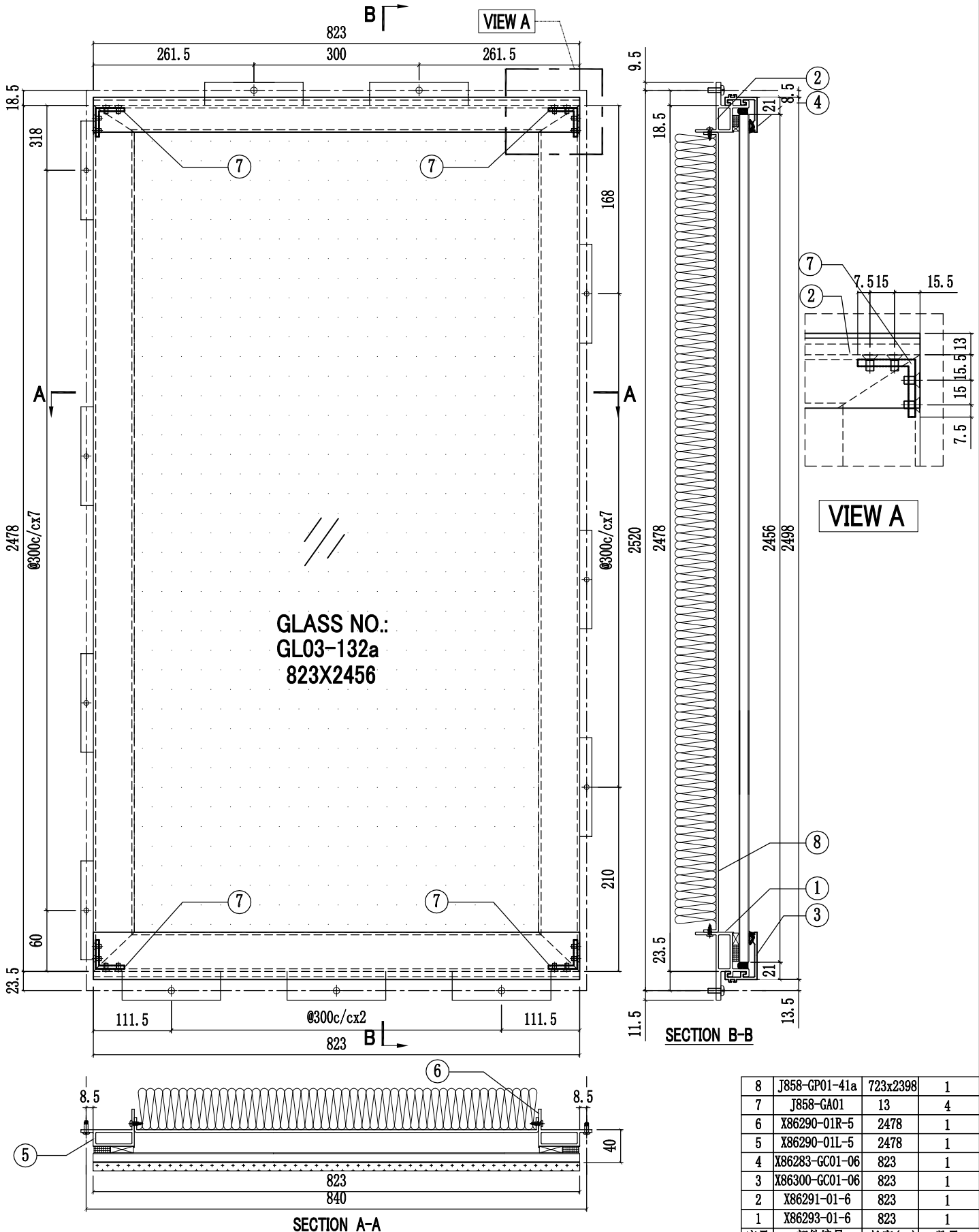

工程號	J858	類別		物料號	-		
地盘	康城11期	制圖	W. C. M	2022-06-21	圖號	GC-50	
修改	2	3	4	採用工廠	✓	地盤	-
日期	27/06	06/07	11/09	材料顏色	-	材料	-
图纸名称	GLASS CLADDING組裝圖		復核	-	數量	1	
批准	-	-	-	-	單幅重量	- (KG)	

楼层	单层数量	总数	使用位置
67/F	1层x1幅	1	T2A-CW9(SU)

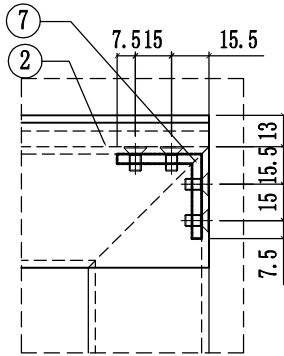

VIEW A

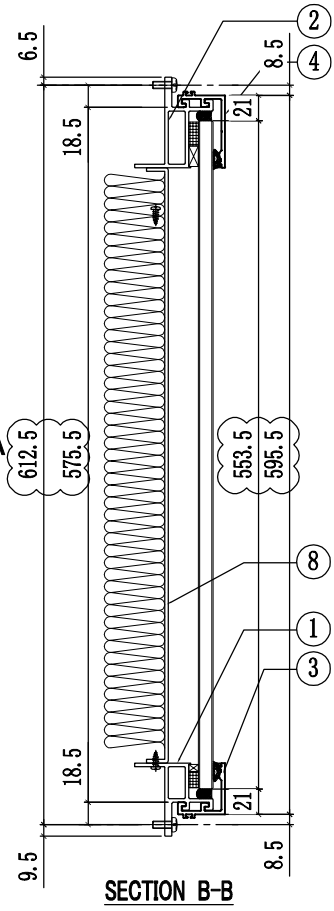
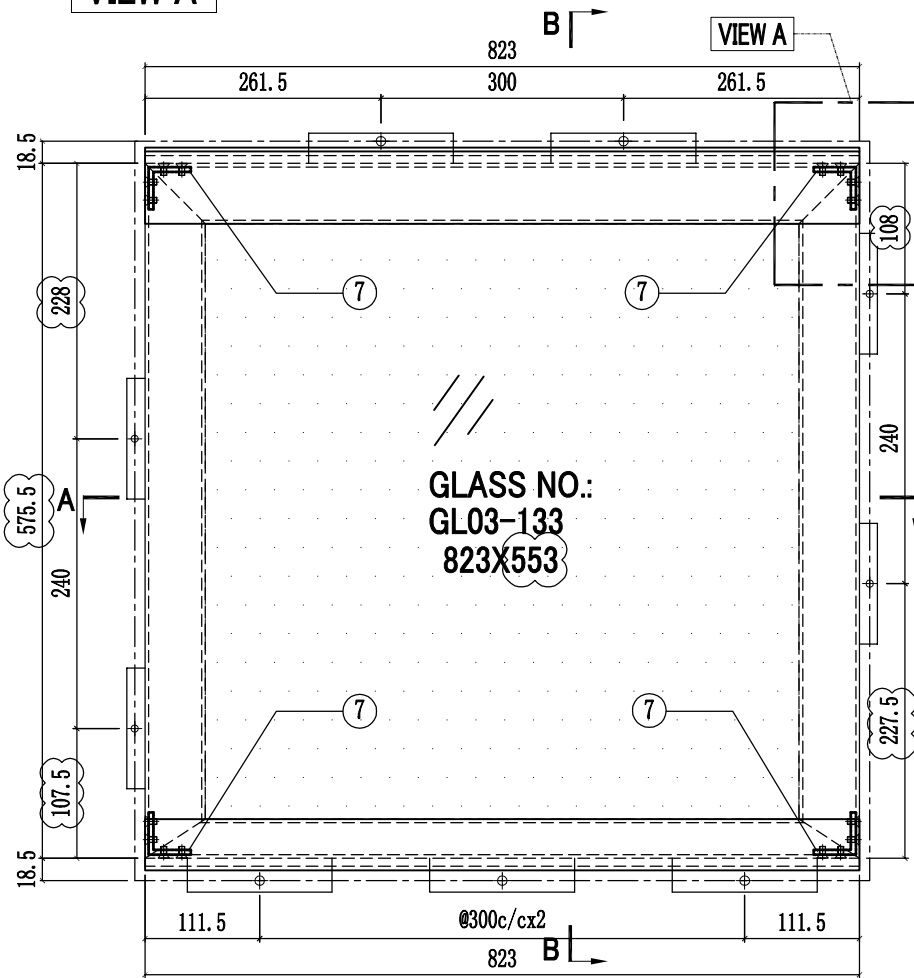

SECTION B-B

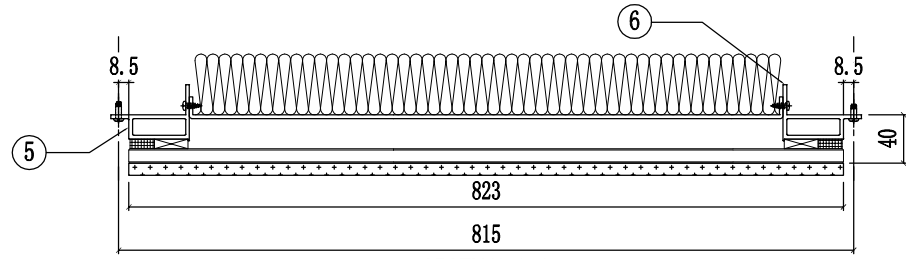

SECTION A-A

8	J858-GP01-42	723x493	1
7	J858-GA01	13	4
6	X86290-03R-5	575.5	1
5	X86290-03L-5	575.5	1
4	X86301-GC01-06	823	1
3	X86283-GC01-06	823	1
2	X86292-02-6	823	1
1	X86291-04-6	823	1
序号	部件编号	长度(mm)	数量

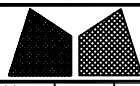

美特鋁質有限公司
MIDI Aluminium Fabricator Ltd.

工程號	J858	類別		物料號	-									
地盘	康城11期	制圖	W. C. M	2022-06-22	圖號	J858-GP01								
修改	1	2	3	採用工廠	✓	地盤		图纸名称	鋁背板加工图	復核	-	-	數量	-
日期	04/05	27/06	11/09	材料颜色	香槟金 (ECD3X1009 9S-JF2)	材料	3mm THK. 铝板	批准	-	-	-	單幅重量	-	(KG)

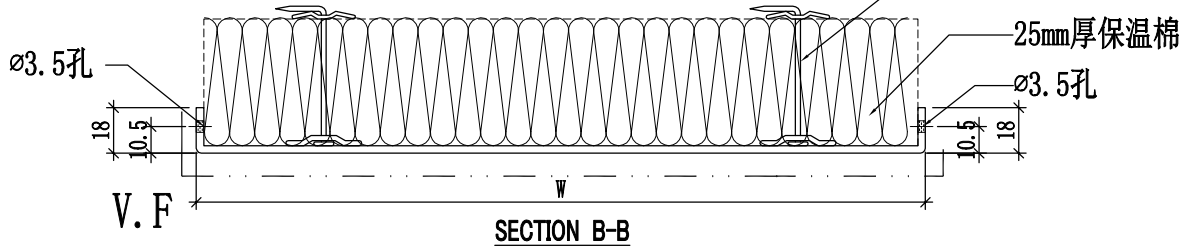
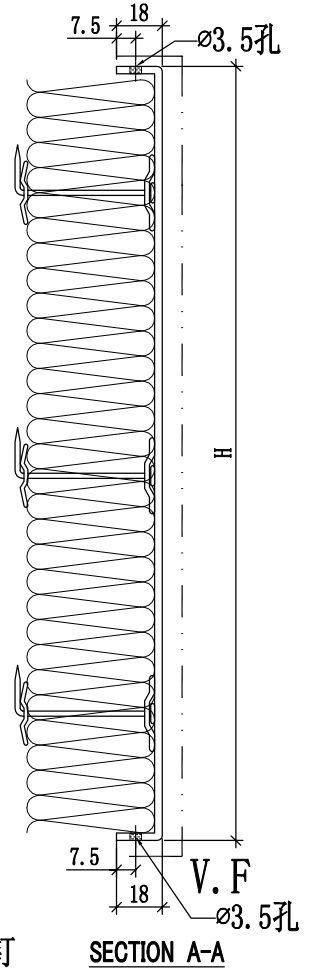
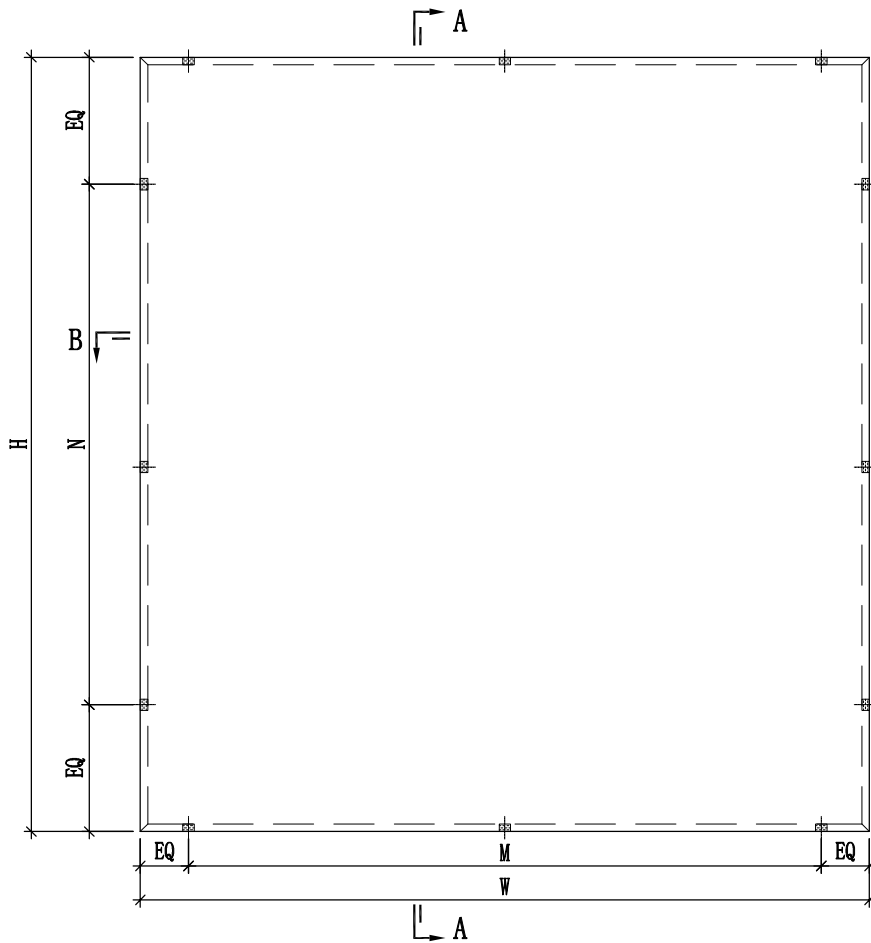

J858-GP01-41a	723	2398	@300c/cx2	@300c/cx8	GC-49A	1
J858-GP01-34a	943	2398	@300c/cx2	@300c/cx8	GC-41A	1
J858-GP01-27a	496.5	2398	@230c/cx2	@300c/cx8	GC-33A	2
J858-GP01-20a	698	493	@300c/cx2	@300c/cx1	GC-21A	2
J858-GP01-19a	698	2398	@300c/cx2	@300c/cx8	GC-20A	2
J858-GP01-21	698	268	@300c/cx2	@200c/cx1	GC-24	23
J858-GP01-20	698	418	@300c/cx2	@300c/cx1	GC-21	(3)
J858-GP01-19	698	2473	@300c/cx2	@300c/cx8	GC-20	(5)
J858-GP01-18	698	515.5	@300c/cx2	@220c/cx2	GC-19	35
J858-GP01-16	698	2223	@300c/cx2	@300c/cx7	GC-17	10
J858-GP01-15	698	780.5	@300c/cx2	@300c/cx2	GC-16	184
J858-GP01-14	698	2273	@300c/cx2	@300c/cx7	GC-15	232
J858-GP01-13	673	418	@300c/cx2	@300c/cx1	GC-14	3
J858-GP01-12	673	2473	@300c/cx2	@300c/cx8	GC-13	3
J858-GP01-11	673	515.5	@300c/cx2	@220c/cx2	GC-12	35
J858-GP01-09	673	2223	@300c/cx2	@300c/cx7	GC-10	6
J858-GP01-08	673	780.5	@300c/cx2	@300c/cx2	GC-09	111
J858-GP01-07	673	2273	@300c/cx2	@300c/cx7	GC-08	140
J858-GP01-06	492	418	@230c/cx2	@300c/cx1	GC-06	6
J858-GP01-05	492	2473	@230c/cx2	@300c/cx8	GC-05	6
J858-GP01-04	492	2223	@230c/cx2	@300c/cx7	GC-04	12
J858-GP01-03	492	515.5	@230c/cx2	@220c/cx2	GC-03	292
J858-GP01-01	492	2273	@230c/cx2	@300c/cx7	GC-01	280
编号	W	H	M	N	使用位置	數量

J858-GP01-46	723	533	@300c/cx2	@300c/cx1	GC-45A	1
J858-GP01-45	943	533	@300c/cx2	@300c/cx1	GC-37A	1
J858-GP01-44	496.5	533	@230c/cx2	@300c/cx1	GC-27A	2
J858-GP01-43	698	533	@300c/cx2	@300c/cx1	GC-24A	2
J858-GP01-42	723	493	@300c/cx2	@300c/cx1	GC-50	1
J858-GP01-41	723	2473	@300c/cx2	@300c/cx8	GC-49	1
J858-GP01-39	723	2223	@300c/cx2	@300c/cx7	GC-46	2
J858-GP01-38	723	268	@300c/cx2	@200c/cx1	GC-45	12
J858-GP01-37	723	780.5	@300c/cx2	@300c/cx2	GC-44	38
J858-GP01-36	723	2273	@300c/cx2	@300c/cx7	GC-43	48
J858-GP01-35	943	493	@300c/cx2	@300c/cx1	GC-42	1
J858-GP01-34	943	2473	@300c/cx2	@300c/cx8	GC-41	1
J858-GP01-32	943	2223	@300c/cx2	@300c/cx7	GC-38	2
J858-GP01-31	943	268	@300c/cx2	@200c/cx1	GC-37	11
J858-GP01-30	943	780.5	@300c/cx2	@300c/cx2	GC-36	35
J858-GP01-29	943	2273	@300c/cx2	@300c/cx7	GC-35	44
J858-GP01-28	496.5	493	@230c/cx2	@300c/cx1	GC-34	2
J858-GP01-27	496.5	2473	@230c/cx2	@300c/cx8	GC-33	2
J858-GP01-25	496.5	2223	@230c/cx2	@300c/cx7	GC-28	4
J858-GP01-24	496.5	268	@230c/cx2	@200c/cx1	GC-27	22
J858-GP01-23	496.5	780.5	@230c/cx2	@300c/cx2	GC-26	70
J858-GP01-22	496.5	2273	@230c/cx2	@300c/cx7	GC-25	88
编号	W	H	M	N	使用位置	數量



美特鋁質有限公司
MIDI Aluminium Fabricator Ltd.

工程號	J858	類別		物料號	-									
地盘	康城11期	制圖	W. C. M	2022-06-22	圖號	X86290-01R								
修改	2	3	4	採用工廠	✓	地盤		图纸名称	铝料加工图	復核	-	-	數量	-
日期	04/05	06/07	11/09	材料颜色	香槟金 (BCD3X1009 9S-XF1)	材料	X86290 -	批准	-	-	-	單幅重量	-	(KG)

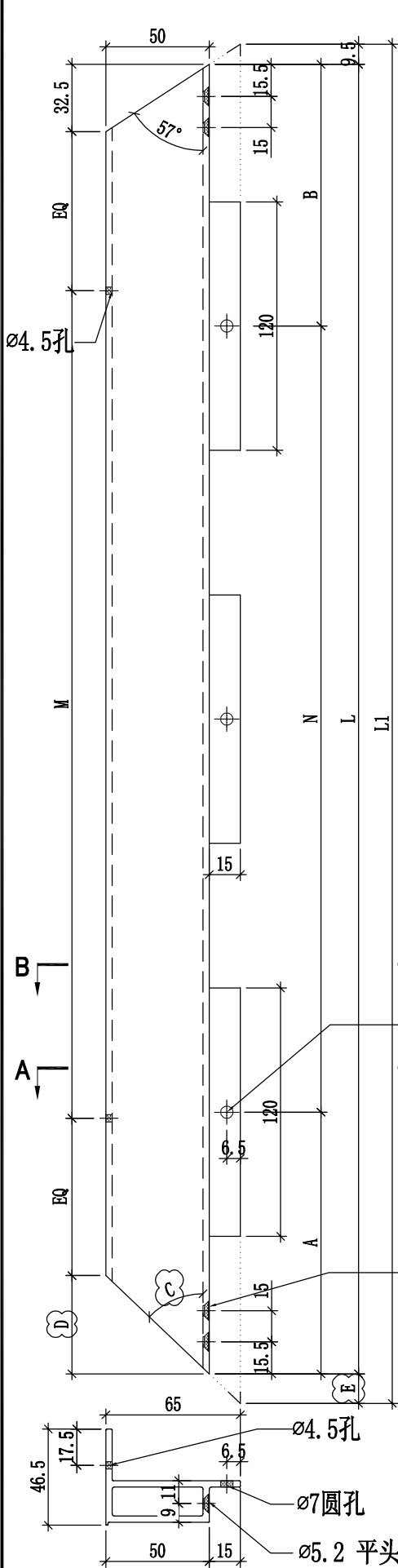

编号	L	L1	A	B	C	D	E	N	M	使用位置	數量
X86290-01R-1	2353	2377	276.5	276.5	46.5°	47.5	14	6x300c/c	7x300c/c	GC-01	280
										GC-08	140
										GC-15	232
										GC-25	88
										GC-35	44
										GC-43	48
X86290-01R-2	2303	2327	226.5	276.5	46.5°	47.5	14	6x300c/c	7x300c/c	GC-04	12
										GC-10	6
										GC-17	10
										GC-28	4
										GC-38	2
X86290-01R-3	2553	2577	224	229	46.5°	47.5	14	7x300c/c	8x300c/c	GC-05	6
										GC-13	3
										GC-20	5
										GC-33	2
										GC-41	1
X86290-01R-4	863	887.5	221.5	81.5	45°	50	15	2x280c/c	2x300c/c	GC-09	111
										GC-16	184
										GC-26	70
										GC-36	35
X86290-01R-5	2478	2502	210	168	46.5°	47.5	14	7x300c/c	8x300c/c	GC-20	2
										GC-33	2
										GC-41	1
										GC-49	1

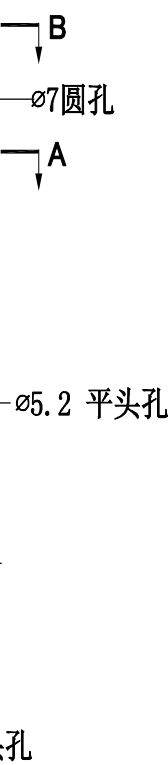

SECTION A-A

SECTION B-B

工程號	J858	類別		物料號	-									
地盘	康城11期	制圖	W. C. M	2022-06-22	圖號	X86290-03L								
修改	2	3	4	採用工廠	✓	地盘		图纸名称	铝料加工图	復核	-	-	數量	-
日期	04/05	27/06	11/09	材料颜色	香槟金 (BCD3X1009 9S-XF1)	材料	X86290	-	批准	-	-	-	單幅重量	- (KG)

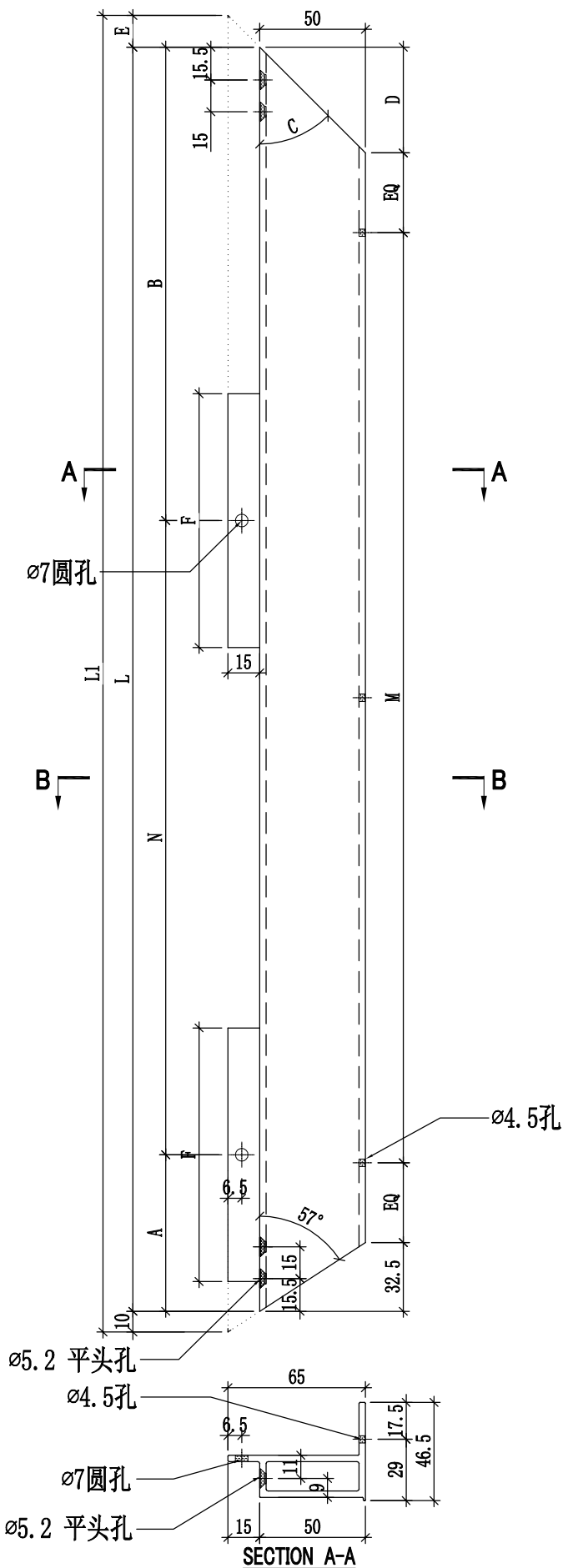

编号	L	L1	A	B	C	D	E	F	N	M	使用位置	數量
X86290-03L-1	598	623	74	224	45°	50	15	120	1x300c/c	2x220c/c	GC-03	292
X86290-03L-2	500.5	525.5	70	190.5	45°	50	15	100	1x240c/c	1x300c/c	GC-12 GC-19 GC-06 GC-14	35 35 6 3
X86290-03L-3	333	353	25	128	57°	32.5	10	50	1x180c/c	1x200c/c	GC-21 GC-24 GC-27 GC-37	3 23 22 11
X86290-03L-4	598	618	70	228	57°	32.5	10	50	1x300c/c	1x300c/c	GC-45 GC-24A GC-27A GC-37A GC-45A	12 2 2 1 1
X86290-03L-5	575.5	600.5	107.5	228	45°	50	15	100	1x240c/c	1x300c/c	GC-21A GC-34 GC-42 GC-50	2 2 1 1

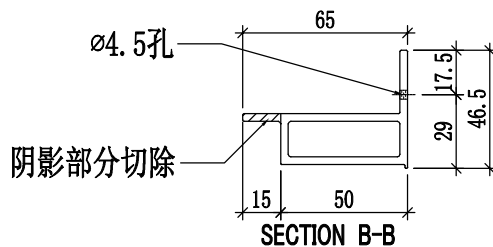

工程號	J858	類別		物料號	-									
地盘	康城11期	制圖	W. C. M	2022-06-22	圖號	X86290-03R								
修改	2	3	4	採用工廠	✓	地盤		图纸名称	铝料加工图	復核	-	-	數量	-
日期	04/05	27/06	11/09	材料颜色	香槟金 (BCD3X1009 9S-XF1)	材料	X86290	批准	-	-	-	單幅重量	-	(KG)

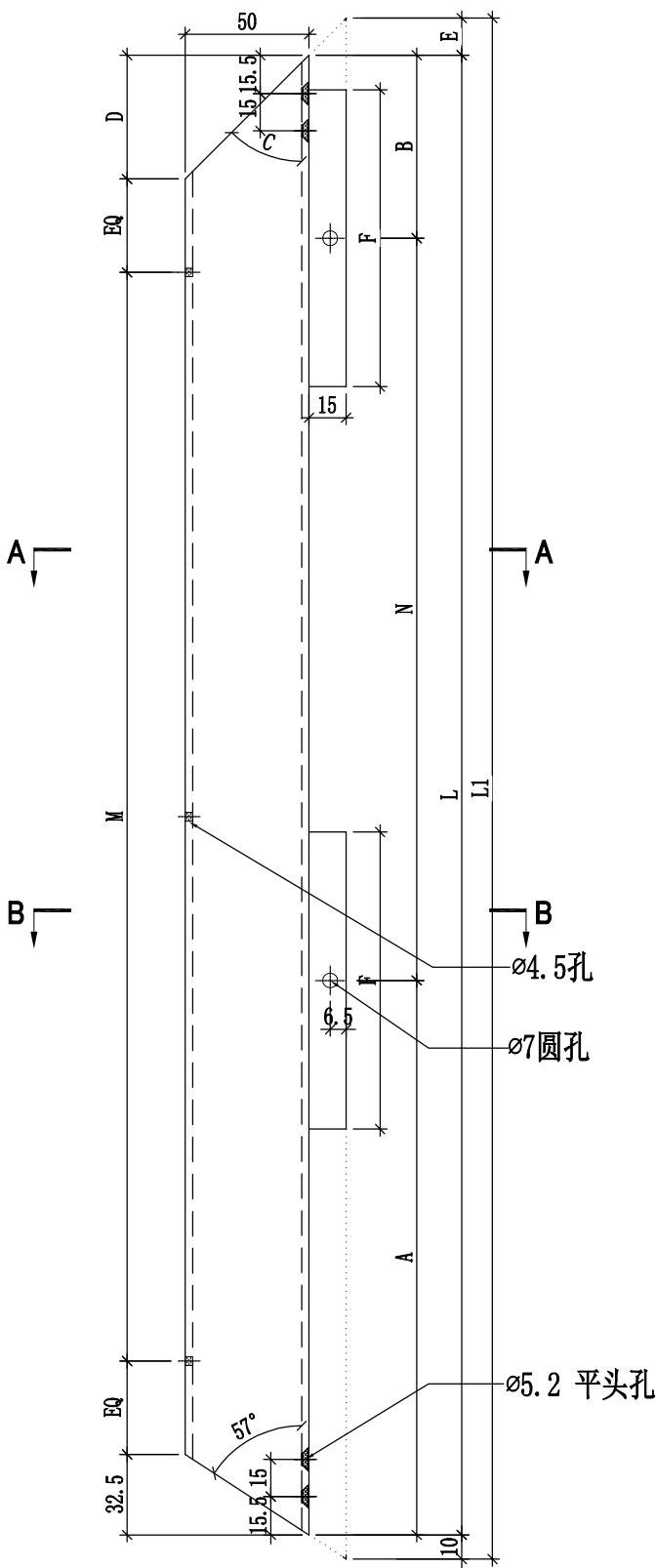

编号	L	L1	A	B	C	D	E	F	N	M	使用位置	數量
X86290-03R-1	598	623	224	74	45°	50	15	120	1x300c/c	2x220c/c	GC-03	292
X86290-03R-2	500.5	525.5	190	70.5	45°	50	15	100	1x240c/c	1x300c/c	GC-06 GC-14	35 35
X86290-03R-3	333	353	115	38	57°	32.5	10	50	1x180c/c	1x200c/c	GC-21 GC-24	3 23
X86290-03R-4	598	618	220	78	57°	32.5	10	50	1x300c/c	1x300c/c	GC-27 GC-37 GC-45 GC-24A	22 11 12 2
X86290-03R-5	575.5	600.5	227.5	108	45°	50	15	100	1x240c/c	1x300c/c	GC-27A GC-37A GC-45A GC-21A GC-34 GC-42 GC-50	2 1 1 2 2 1 1

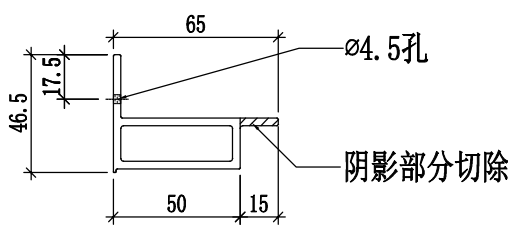
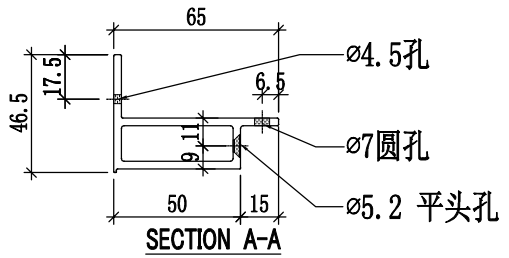

鋁材開料總表

工程號碼: J858 工程名稱: 康城11期(玻璃牆-T1-59F~62F)-A版

序號	鋁料編號	名稱	表面處理		開料長度	實用長料總數量		浪費率(%)
			顏色	層厚		支數	長度	
1	L065	16x16x3鋁角	鉻化		6000	1	6000	9.40
2	L107	35x35x4鋁角	鉻化		6000	1	6000	18.10
3	X86283	42.5橫外蓋	ECD3W04 97 6S-		6250	8	50000	10.81
4	X86290	GC企料	ECD3X10 09 9S-		6000	32	192000	4.23
5	X86291	GC中橫料	ECD3X10 09 9S-		6500	11	71500	10.69
6	X86292	GC頂橫料	ECD3X10 09 9S-		6450	4	25800	22.98
7	X86293	GC底橫料	ECD3X10 09 9S-		6500	4	26000	9.89
8	X86300	57.5底橫外蓋	ECD3W04 97 6S-		6250	4	25000	16.92
9	X86301	60頂橫外蓋	ECD3W04 97 6S-		6250	3	18750	5.81
10	X86306	橫外飾線支架	ECD3W04 97 6S-		5550	3	16650	33.63
11	X86307	橫外飾線	ECD3X10 10 0S-		5550	2	11100	41.44

送至: _____

由: _____

日期: _____

簡短說明: _____

共12頁 第1頁

打印日期: 2023/9/13 打印時間: 15:11

鋁材開料清單 X86307

窗號	編號(用料狀況)	實用長度(長料開數)	需要 支數	開料 支數	長料 支數	餘料 支數	編號(剩餘長度)
X86307-01-05	1	1184.0	1	1	1	0	1@(4310)x1
X86307-03-01	(餘料)1	1144.5	1	1	0	1	1@(3159.5)x1
X86307-02-02	(餘料)1	869.5	1	1	0	1	1@(2284)x1
X86307-01-04	(餘料)1	664.0	1	1	0	1	1@(1614)x1
X86307-01-02	(餘料)1	659.0	2	2	0	1	1@(284)x1
X86307-01-01	2	586.0	2	2	1	0	2@(4316)x1

鋁材開料清單 X86306

窗號	編號(用料狀況)	實用長度(長料開數)	需要 支數	開料 支數	長料 支數	餘料 支數	編號(剩餘長度)
X86306-GC04-05	(餘料) 1	1043.0	2	1	0	1	1@(3402)x1
X86306-GC01-05	1	1043.0		1	1	0	1@(4451)x1
X86306-GC01-03, X86306-GC04-03	(餘料) 1, 1	798.0	2	2	0	2	1@(2598)x1 1@(1794)x1
X86306-GC01-04	(餘料) 1	596.5	4	2	0	1	1@(589)x1
X86306-GC04-04	2	596.5		2	1	0	2@(4295)x1
X86306-GC01-01, X86306-GC04-01	(餘料) 2, 2	592.0	8	7	0	2	2@(1903)x1 2@(109)x1
X86306-GC04-01	3	592.0		1	1	0	3@(4902)x1

鋁材開料清單 X86301

窗號	編號(用料狀況)	實用長度(長料開數)	需要支數	開料支數	長料支數	餘料支數	編號(剩餘長度)
X86301-GC01-05	1	1043.0	3	3	1	0	1@(3053)x1
X86301-GC01-03	(餘料)1	798.0	6	3	0	1	1@(641)x1
X86301-GC01-03	2	798.0		3	1	0	2@(3788)x1
X86301-GC01-02	(餘料)2	773.0	3	3	0	1	2@(1451)x1
X86301-GC01-04	(餘料)1-2	596.5	6	3	0	2	1@(38.5)x1
X86301-GC01-04	3	596.5		3	1	0	2@(246)x1
X86301-GC01-01	(餘料)3	592.0	6	6	0	1	3@(4392.5)x1

鋁材開料清單 X86300

窗號	編號(用料狀況)	實用長度(長料開數)	需要 支數	開料 支數	長料 支數	餘料 支數	編號(剩餘長度)
X86300-GC01-05	1	1043.0	4	4	1	0	1@(2004)x1
X86300-GC01-03	(餘料)1	798.0	7	2	0	1	1@(396)x1
X86300-GC01-03	2	798.0		5	1	0	2@(2180)x1
X86300-GC01-02	(餘料)2	773.0	3	2	0	1	2@(622)x1
X86300-GC01-02	3	773.0		1	1	0	3@(5421)x1
X86300-GC01-04	(餘料)2-3	596.5	8	8	0	2	2@(19.5)x1 3@(1203.5)x1
X86300-GC01-01	(餘料)3	592.0	6	2	0	1	3@(7.5)x1
X86300-GC01-01	4	592.0		4	1	0	4@(3808)x1

鋁材開料清單 X86293

窗號	編號(用料狀況)	實用長度(長料開數)	需要 支數	開料 支數	長料 支數	餘料 支數	編號(剩餘長度)
X86293-01-5	1	1138.0	4	4	1	0	1@(1874)x1
X86293-01-3	(餘料)1	893.0	7	2	0	1	1@(76)x1
X86293-01-3	2	893.0		5	1	0	2@(1955)x1
X86293-01-2	(餘料)2	868.0	3	2	0	1	2@(207)x1
X86293-01-2	3	868.0		1	1	0	3@(5576)x1
X86293-01-4	(餘料)3	691.5	8	7	0	1	3@(693.5)x1
X86293-01-4	4	691.5		1	1	0	4@(5752.5)x1
X86293-01-1	(餘料)3-4	687.0	6	6	0	2	3@(0.5)x1 4@(2287.5)x1

鋁材開料清單 X86292

窗號	編號(用料狀況)	實用長度(長料開數)	需要支數	開料支數	長料支數	餘料支數	編號(剩餘長度)
X86292-02-5	(餘料)1	1133.0	3	1	0	1	1@(2983)x1
X86292-01-5	1	1133.0		2	1	0	1@(4122)x1
X86292-01-3, X86292-02-3	(餘料)1-2	888.0	6	5	0	2	1@(301)x1 2@(3718)x1
X86292-01-3	2	888.0		1	1	0	2@(5506)x1
X86292-01-2, X86292-02-2	(餘料)2, 2	863.0	3	3	0	2	2@(1980)x1 2@(1111)x1
X86292-01-4, X86292-02-4	(餘料)2-3	686.5	6	3	0	2	2@(418.5)x1 3@(2937.5)x1
X86292-01-4	3	686.5		3	1	0	3@(4322.5)x1
X86292-01-1	(餘料)3	682.0	6	4	0	1	3@(185.5)x1
X86292-02-1	4	682.0		2	1	0	4@(5024)x1

鋁材開料清單 X86291

窗號	編號(用料狀況)	實用長度(長料開數)	需要支數	開料支數	長料支數	餘料支數	編號(剩餘長度)
X86291-04-5	(餘料)2	1151.0	11	4	0	1	2@(665)x1
X86291-01-5, X86291-02-5, X86291-05-3	1-3	1151.0		7	3	0	1@(665)x1 2-3@(5293)x2
X86291-01-3, X86291-02-3, X86291-04-3, X86291-05-1	(餘料)3-4, 4-5	906.0	17	10	0	4	3@(733)x1 4@(2802)x1 4@(66)x1 5@(1890)x1
X86291-01-3, X86291-04-3	4-5	906.0		7	2	0	4@(3714)x1 5@(2802)x1
X86291-01-2, X86291-04-2	(餘料)5-6	881.0	6	5	0	2	5@(116)x1 6@(2902)x1
X86291-01-2	6	881.0		1	1	0	6@(5563)x1
X86291-01-4, X86291-02-4, X86291-04-4, X86291-05-2	(餘料)3, 6-7, 7-8	704.5	22	11	0	5	3@(22.5)x1 6@(60)x1 7@(1476.5)x1 7@(55.5)x1 8@(766)x1
X86291-01-4, X86291-04-4	7-8	704.5		11	2	0	7@(2897.5)x1 8@(2187)x1
X86291-01-1, X86291-02-1, X86291-04-1	(餘料)8-10	700.0	20	10	0	3	8@(60)x1 9-10@(96)x2
X86291-01-1, X86291-03-1, X86291-04-1	9-11	700.0		10	3	0	9@(2920)x1 10@(3626)x1 11@(5744)x1

鋁材開料清單 X86290

窗號	編號(用料狀況)	實用長度(長料開數)	需要支數	開料支數	長料支數	餘料支數	編號(剩餘長度)
X86290-01L-3, X86290-01R-3	1-8	2577.0	16	16	8	0	1-8@(784)x8
X86290-01L-5, X86290-01R-5	9-12	2502.0	8	8	4	0	9-12@(934)x4
X86290-01L-1, X86290-01R-1	13-28	2377.0	32	32	16	0	13-28@(1184)x16
X86290-01L-4, X86290-01R-4	(餘料)9-28	886.5	24	20	0	20	9-12@(41.5)x4 13-28@(291.5)x16
X86290-01R-4	29	886.5		4	1	0	29@(2380)x1
X86290-03L-1, X86290-03R-1	(餘料)1-8	623.0	8	8	0	8	1-8@(155)x8
X86290-03L-4, X86290-03R-4	(餘料)29-30	618.0	8	7	0	2	29@(508)x1 30@(2830)x1
X86290-03L-4	30	618.0		1	1	0	30@(5326)x1
X86290-03L-5	(餘料)30	600.5		4	0	1	30@(404)x1
X86290-03R-5	31	600.5		4	1	0	31@(3524)x1
X86290-03L-2, X86290-03R-2	(餘料)31, 31	525.5	8	6	0	2	31@(1398)x1 31@(335)x1
X86290-03R-2	32	525.5		2	1	0	32@(4887)x1
X86290-02L-1, X86290-02R-1	(餘料)13-28	249.5	16	16	0	16	13-28@(36)x16

A版

鋁材開料清單 X86283

窗號	編號(用料狀況)	實用長度(長料開數)	需要支數	開料支數	長料支數	餘料支數	編號(剩餘長度)
X86283-GC01-05	1-2	1043.0	9	9	2	0	1@(955)x1 2@(2004)x1
X86283-GC01-03	(餘料)1-2	798.0	15	3	0	2	1@(151)x1 2@(396)x1
X86283-GC01-03	3-4	798.0		12	2	0	3@(572)x1 4@(2180)x1
X86283-GC01-02	(餘料)4	773.0	6	2	0	1	4@(622)x1
X86283-GC01-02	5	773.0		4	1	0	5@(3084)x1
X86283-GC01-04	(餘料)4-5	596.5	18	6	0	2	4@(19.5)x1 5@(71.5)x1
X86283-GC01-04	6-7	596.5		12	2	0	6@(175)x1 7@(4995)x1
X86283-GC01-01	(餘料)7	592.0		12	8	0	1
X86283-GC01-01	8	592.0		4	1	0	8@(3808)x1

鋁材開料清單 L107

窗號	編號(用料狀況)	實用長度(長料開數)	需要 支數	開料 支數	長料 支數	餘料 支數	編號(剩餘長度)
J858-GA01	1	13.0	256	256	1	0	1@(1086)x1

鋁材開料清單 L065

窗號	編號(用料狀況)	實用長度(長料開數)	需要 支數	開料 支數	長料 支數	餘料 支數	編號(剩餘長度)
L065-G01-05	1	1035.0	1	1	1	0	1@(4909)x1
L065-G01-03	(餘料)1	790.0	1	1	0	1	1@(4113)x1
L065-G01-04	(餘料)1	588.5	2	2	0	1	1@(2924)x1
L065-G01-01	(餘料)1	584.0	4	4	0	1	1@(564)x1

鋁材開料總表

工程號碼: J858 工程名稱: 康城11期(玻璃牆-T2-63F~67F)-A版

序號	鋁料編號	名稱	表面處理		開料長度	實用長料總數量		浪費率(%)
			顏色	層厚		支數	長度	
1	L065	16x16x3鋁角	鉻化		6000	1	6000	46.15
2	L107	35x35x4鋁角	鉻化		6000	1	6000	52.30
3	X86283	42.5橫外蓋	ECD3W04 97 6S-		6250	5	31250	21.97
4	X86290	GC企料	ECD3X10 09 9S-		6000	18	108000	3.32
5	X86291	GC中橫料	ECD3X10 09 9S-		6500	6	39000	8.92
6	X86292	GC頂橫料	ECD3X10 09 9S-		6450	2	12900	4.85
7	X86293	GC底橫料	ECD3X10 09 9S-		6500	3	19500	31.68
8	X86300	57.5底橫外蓋	ECD3W04 97 6S-		6250	2	12500	5.98
9	X86301	60頂橫外蓋	ECD3W04 97 6S-		6250	2	12500	12.61
10	X86306	橫外飾線支架	ECD3W04 97 6S-		5550	2	11100	41.06
11	X86307	橫外飾線	ECD3X10 10 0S-		5550	1	5550	30.64

送至: _____

由: _____

日期: _____

簡短說明: _____

共12頁 第1頁

打印日期: 2023/9/13 打印時間: 15:27

鋁材開料清單 X86307

窗號	編號(用料狀況)	實用長度(長料開數)	需要 支數	開料 支數	長料 支數	餘料 支數	編號(剩餘長度)
X86307-02-03	1	1279.5	1	1	1	0	1@(4214.5)x1
X86307-01-02	(餘料)1	659.0	2	2	0	1	1@(2884.5)x1
X86307-01-01	(餘料)1	586.0	2	2	0	1	1@(1700.5)x1

鋁材開料清單 X86306

窗號	編號(用料狀況)	實用長度(長料開數)	需要 支數	開料 支數	長料 支數	餘料 支數	編號(剩餘長度)
X86306-GC04-06	(餘料) 1	823.0	2	1	0	1	1@(3842)x1
X86306-GC01-06	1	823.0		1	1	0	1@(4671)x1
X86306-GC01-01, X86306-GC04-01	(餘料) 1, 1	592.0	8	6	0	2	1@(1450)x1 1@(254)x1
X86306-GC04-01	2	592.0		2	1	0	2@(4304)x1

鋁材開料清單 X86301

窗號	編號(用料狀況)	實用長度(長料開數)	需要 支數	開料 支數	長料 支數	餘料 支數	編號(剩餘長度)
X86301-GC01-06	1	823.0	3	3	1	0	1@(3713)x1
X86301-GC01-03	(餘料)1	798.0	3	3	0	1	1@(1301)x1
X86301-GC01-02	(餘料)1	773.0	3	1	0	1	1@(522)x1
X86301-GC01-02	2	773.0		2	1	0	2@(4642)x1
X86301-GC01-01	(餘料)2	592.0	6	6	0	1	2@(1054)x1

鋁材開料清單 X86300

窗號	編號(用料狀況)	實用長度(長料開數)	需要 支數	開料 支數	長料 支數	餘料 支數	編號(剩餘長度)
X86300-GC01-06	1	823.0	4	4	1	0	1@(2884)x1
X86300-GC01-03	(餘料)1	798.0	3	3	0	1	1@(472)x1
X86300-GC01-02	2	773.0	3	3	1	0	2@(3863)x1
X86300-GC01-01	(餘料)2	592.0	6	6	0	1	2@(275)x1

鋁材開料清單 X86293

窗號	編號(用料狀況)	實用長度(長料開數)	需要 支數	開料 支數	長料 支數	餘料 支數	編號(剩餘長度)
X86293-01-6	1	918.0	4	4	1	0	1@(2754)x1
X86293-01-3	(餘料)1	893.0	3	3	0	1	1@(57)x1
X86293-01-2	2	868.0	3	3	1	0	2@(3828)x1
X86293-01-1	(餘料)2	687.0	6	5	0	1	2@(363)x1
X86293-01-1	3	687.0		1	1	0	3@(5757)x1

鋁材開料清單 X86292

窗號	編號(用料狀況)	實用長度(長料開數)	需要支數	開料支數	長料支數	餘料支數	編號(剩餘長度)
X86292-02-6	(餘料)1	913.0	3	1	0	1	1@(3643)x1
X86292-01-6	1	913.0		2	1	0	1@(4562)x1
X86292-01-3, X86292-02-3	(餘料)1, 1	888.0	3	3	0	2	1@(1855)x1 1@(961)x1
X86292-01-2, X86292-02-2	(餘料)1-2	863.0	3	2	0	2	1@(92)x1 2@(4662)x1
X86292-01-2	2	863.0		1	1	0	2@(5531)x1
X86292-01-1, X86292-02-1	(餘料)2, 2	682.0	6	6	0	2	2@(1910)x1 2@(534)x1

鋁材開料清單 X86291

窗號	編號(用料狀況)	實用長度(長料開數)	需要 支數	開料 支數	長料 支數	餘料 支數	編號(剩餘長度)
X86291-02-6, X86291-05-4	(餘料)1-2	931.0	11	2	0	2	1@(828)x1 2@(1765)x1
X86291-01-6, X86291-04-6	1-2	931.0		9	2	0	1@(1765)x1 2@(2702)x1
X86291-01-3, X86291-04-3	(餘料)2-3	906.0	6	4	0	2	2@(853)x1 3@(1890)x1
X86291-01-3	3	906.0		2	1	0	3@(4626)x1
X86291-01-2, X86291-04-2	(餘料)3-4	881.0	6	5	0	2	3@(116)x1 4@(2902)x1
X86291-01-2	4	881.0		1	1	0	4@(5563)x1
X86291-01-1, X86291-03-1, X86291-04-1	(餘料)1-2, 4-5, 5	700.0	20	11	0	5	1@(122)x1 2@(147)x1 4@(78)x1 5@(802)x1 5@(96)x1
X86291-02-1, X86291-04-1	5-6	700.0		9	2	0	5@(3626)x1 6@(2920)x1

鋁材開料清單 X86290

窗號	編號(用料狀況)	實用長度(長料開數)	需要支數	開料支數	長料支數	餘料支數	編號(剩餘長度)
X86290-01R-3	(餘料)3	2577.0	10	1	0	1	3@(784)x1
X86290-01L-3, X86290-	1-5	2577.0		9	5	0	1-2@(784)x2
X86290-01R-5	(餘料)6	2502.0	2	1	0	1	6@(934)x1
X86290-01L-5	6	2502.0		1	1	0	6@(3442)x1
X86290-01L-1, X86290-01R-1	7-16	2377.0	20	20	10	0	7-16@(1184)x10
X86290-01L-4, X86290-01R-4	(餘料)6-16	886.5	12	11	0	11	6@(41.5)x1 7-16@(291.5)x10
X86290-01R-4	17	886.5		1	1	0	17@(5057.5)x1
X86290-03L-1, X86290-03R-1	(餘料)1-5, 17	623.0	8	8	0	6	1-5@(155)x5 17@(3170.5)x1
X86290-03L-4, X86290-03R-4	(餘料)17, 17	618.0	2	2	0	2	17@(2546.5)x1 17@(1922.5)x1
X86290-03L-5, X86290-03R-5	(餘料)17, 17	600.5	2	2	0	2	17@(1316)x1 17@(709.5)x1
X86290-03L-2, X86290-03R-2	(餘料)17-18	525.5	8	5	0	2	17@(178)x1 18@(2229.5)x1
X86290-03L-2	18	525.5		3	1	0	18@(4355.5)x1
X86290-02L-1, X86290-02R-1	(餘料)7-16	249.5	10	10	0	10	7-16@(36)x10

A版

鋁材開料清單 X86283

窗號	編號(用料狀況)	實用長度(長料開數)	需要 支數	開料 支數	長料 支數	餘料 支數	編號(剩餘長度)
X86283-GC01-06	1-2	823.0	9	9	2	0	1@(397)x1 2@(4542)x1
X86283-GC01-03	(餘料)2	798.0	6	5	0	1	2@(522)x1
X86283-GC01-03	3	798.0		1	1	0	3@(5396)x1
X86283-GC01-02	(餘料)3	773.0	6	6	0	1	3@(722)x1
X86283-GC01-01	(餘料)3	592.0	12	1	0	1	3@(124)x1
X86283-GC01-01	4-5	592.0		11	2	0	4@(220)x1 5@(5602)x1

鋁材開料清單 L107

窗號	編號(用料狀況)	實用長度(長料開數)	需要 支數	開料 支數	長料 支數	餘料 支數	編號(剩餘長度)
J858-GA01	1	13.0	148	148	1	0	1@(3138)x1

鋁材開料清單 L065

窗號	編號(用料狀況)	實用長度(長料開數)	需要 支數	開料 支數	長料 支數	餘料 支數	編號(剩餘長度)
L065-G01-06	1	815.0	1	1	1	0	1@(5129)x1
L065-G01-01	(餘料)1	584.0	4	4	0	1	1@(2769)x1

鋁材開料總表

工程號碼: J858 工程名稱: 康城11期(玻璃牆-T3-63F~67F)-A版

序號	鋁料編號	名稱	表面處理		開料長度	實用長料總數量		浪費率(%)
			顏色	層厚		支數	長度	
1	L065	16x16x3鋁角	鉻化		6000	1	6000	46.57
2	L107	35x35x4鋁角	鉻化		6000	1	6000	52.30
3	X86283	42.5橫外蓋	ECD3W04 97 6S-		6250	5	31250	22.69
4	X86290	GC企料	ECD3X10 09 9S-		6000	18	108000	3.32
5	X86291	GC中橫料	ECD3X10 09 9S-		6500	6	39000	9.63
6	X86292	GC頂橫料	ECD3X10 09 9S-		6450	2	12900	5.43
7	X86293	GC底橫料	ECD3X10 09 9S-		6500	3	19500	32.19
8	X86300	57.5底橫外蓋	ECD3W04 97 6S-		6250	2	12500	6.78
9	X86301	60頂橫外蓋	ECD3W04 97 6S-		6250	2	12500	13.21
10	X86306	橫外飾線支架	ECD3W04 97 6S-		5550	2	11100	41.51
11	X86307	橫外飾線	ECD3X10 10 0S-		5550	1	5550	38.10

送至: _____

由: _____

日期: _____

簡短說明: _____

共12頁 第1頁

打印日期: 2023/9/13 打印時間: 15:32

鋁材開料清單 X86307

窗號	編號(用料狀況)	實用長度(長料開數)	需要 支數	開料 支數	長料 支數	餘料 支數	編號(剩餘長度)
X86307-01-06	1	865.5	1	1	1	0	1@(4628.5)x1
X86307-01-02	(餘料)1	659.0	2	2	0	1	1@(3298.5)x1
X86307-01-01	(餘料)1	586.0	2	2	0	1	1@(2114.5)x1

鋁材開料清單 X86306

窗號	編號(用料狀況)	實用長度(長料開數)	需要 支數	開料 支數	長料 支數	餘料 支數	編號(剩餘長度)
X86306-GC04-03	(餘料) 1	798.0	2	1	0	1	1@(3892)x1
X86306-GC01-03	1	798.0		1	1	0	1@(4696)x1
X86306-GC01-01, X86306-GC04-01	(餘料) 1, 1	592.0	8	6	0	2	1@(1500)x1 1@(304)x1
X86306-GC04-01	2	592.0		2	1	0	2@(4304)x1

鋁材開料清單 X86301

窗號	編號(用料狀況)	實用長度(長料開數)	需要 支數	開料 支數	長料 支數	餘料 支數	編號(剩餘長度)
X86301-GC01-03	1	798.0	6	6	1	0	1@(1376)x1
X86301-GC01-02	(餘料)1	773.0	3	1	0	1	1@(597)x1
X86301-GC01-02	2	773.0		2	1	0	2@(4642)x1
X86301-GC01-01	(餘料)2	592.0	6	6	0	1	2@(1054)x1

鋁材開料清單 X86300

窗號	編號(用料狀況)	實用長度(長料開數)	需要 支數	開料 支數	長料 支數	餘料 支數	編號(剩餘長度)
X86300-GC01-03	1	798.0	7	7	1	0	1@(572)x1
X86300-GC01-02	2	773.0	3	3	1	0	2@(3863)x1
X86300-GC01-01	(餘料)2	592.0	6	6	0	1	2@(275)x1

鋁材開料清單 X86293

窗號	編號(用料狀況)	實用長度(長料開數)	需要 支數	開料 支數	長料 支數	餘料 支數	編號(剩餘長度)
X86293-01-3	1	893.0	7	7	1	0	1@(157)x1
X86293-01-2	2	868.0	3	3	1	0	2@(3828)x1
X86293-01-1	(餘料)2	687.0	6	5	0	1	2@(363)x1
X86293-01-1	3	687.0		1	1	0	3@(5757)x1

鋁材開料清單 X86292

窗號	編號(用料狀況)	實用長度(長料開數)	需要 支數	開料 支數	長料 支數	餘料 支數	編號(剩餘長度)
X86292-02-3	(餘料)1	888.0	6	2	0	1	1@(1036)x1
X86292-01-3	1	888.0		4	1	0	1@(2824)x1
X86292-01-2, X86292-02-2	(餘料)1-2	863.0	3	2	0	2	1@(167)x1 2@(4662)x1
X86292-01-2	2	863.0		1	1	0	2@(5531)x1
X86292-01-1, X86292-02-1	(餘料)2, 2	682.0	6	6	0	2	2@(1910)x1 2@(534)x1

鋁材開料清單 X86291

窗號	編號(用料狀況)	實用長度(長料開數)	需要支數	開料支數	長料支數	餘料支數	編號(剩餘長度)
X86291-02-3, X86291-04-3, X86291-05-1	(餘料) 2, 2-3	906.0	17	7	0	3	2@(4626)x1 2@(66)x1 3@(3714)x1
X86291-01-3, X86291-04-3	1-3	906.0		10	3	0	1@(66)x1 2@(5538)x1 3@(4626)x1
X86291-01-2, X86291-04-2	(餘料) 3, 3	881.0	6	4	0	2	3@(1053)x1 3@(166)x1
X86291-04-2	4	881.0		2	1	0	4@(4676)x1
X86291-01-1, X86291-03-1, X86291-04-1	(餘料) 4-5, 5	700.0	20	11	0	3	4@(440)x1 5@(802)x1 5@(96)x1
X86291-02-1, X86291-04-1	5-6	700.0		9	2	0	5@(3626)x1 6@(2920)x1

鋁材開料清單 X86290

窗號	編號(用料狀況)	實用長度(長料開數)	需要支數	開料支數	長料支數	餘料支數	編號(剩餘長度)
X86290-01R-3	(餘料) 3	2577.0	10	1	0	1	3@(784)x1
X86290-01L-3, X86290-	1-5	2577.0		9	5	0	1-2@(784)x2
X86290-01R-5	(餘料) 6	2502.0	2	1	0	1	6@(934)x1
X86290-01L-5	6	2502.0		1	1	0	6@(3442)x1
X86290-01L-1, X86290-01R-1	7-16	2377.0	20	20	10	0	7-16@(1184)x10
X86290-01L-4, X86290-01R-4	(餘料) 6-16	886.5	12	11	0	11	6@(41.5)x1 7-16@(291.5)x10
X86290-01R-4	17	886.5		1	1	0	17@(5057.5)x1
X86290-03L-1, X86290-03R-1	(餘料) 1-5, 17	623.0	8	8	0	6	1-5@(155)x5 17@(3170.5)x1
X86290-03L-4, X86290-03R-4	(餘料) 17, 17	618.0	2	2	0	2	17@(2546.5)x1 17@(1922.5)x1
X86290-03L-5, X86290-03R-5	(餘料) 17, 17	600.5	2	2	0	2	17@(1316)x1 17@(709.5)x1
X86290-03L-2, X86290-03R-2	(餘料) 17-18	525.5	8	5	0	2	17@(178)x1 18@(2229.5)x1
X86290-03L-2	18	525.5		3	1	0	18@(4355.5)x1
X86290-02L-1, X86290-02R-1	(餘料) 7-16	249.5	10	10	0	10	7-16@(36)x10

A版

鋁材開料清單 X86283

窗號	編號(用料狀況)	實用長度(長料開數)	需要 支數	開料 支數	長料 支數	餘料 支數	編號(剩餘長度)
X86283-GC01-03	1-3	798.0	15	15	3	0	1-2@(572)x2 3@(5396)x1
X86283-GC01-02	(餘料)3	773.0	6	6	0	1	3@(722)x1
X86283-GC01-01	(餘料)3	592.0	12	1	0	1	3@(124)x1
X86283-GC01-01	4-5	592.0		11	2	0	4@(220)x1 5@(5602)x1

工程號碼: J858, 工程名稱: 康城11期(玻璃牆-T3-63F~67F)-A版

開料長度: 6000, 總長料支數: 1, 總開料支數: 148

鋸片厚度(mm): 6, 料頭尾總切除(mm): 50, 浪費率(%): 52.3

鋁材開料清單 L107

窗號	編號(用料狀況)	實用長度(長料開數)	需要 支數	開料 支數	長料 支數	餘料 支數	編號(剩餘長度)
J858-GA01	1	13.0	148	148	1	0	1@(3138)x1

鋁材開料清單 L065

窗號	編號(用料狀況)	實用長度(長料開數)	需要 支數	開料 支數	長料 支數	餘料 支數	編號(剩餘長度)
L065-G01-03	1	790.0	1	1	1	0	1@(5154)x1
L065-G01-01	(餘料)1	584.0	4	4	0	1	1@(2794)x1

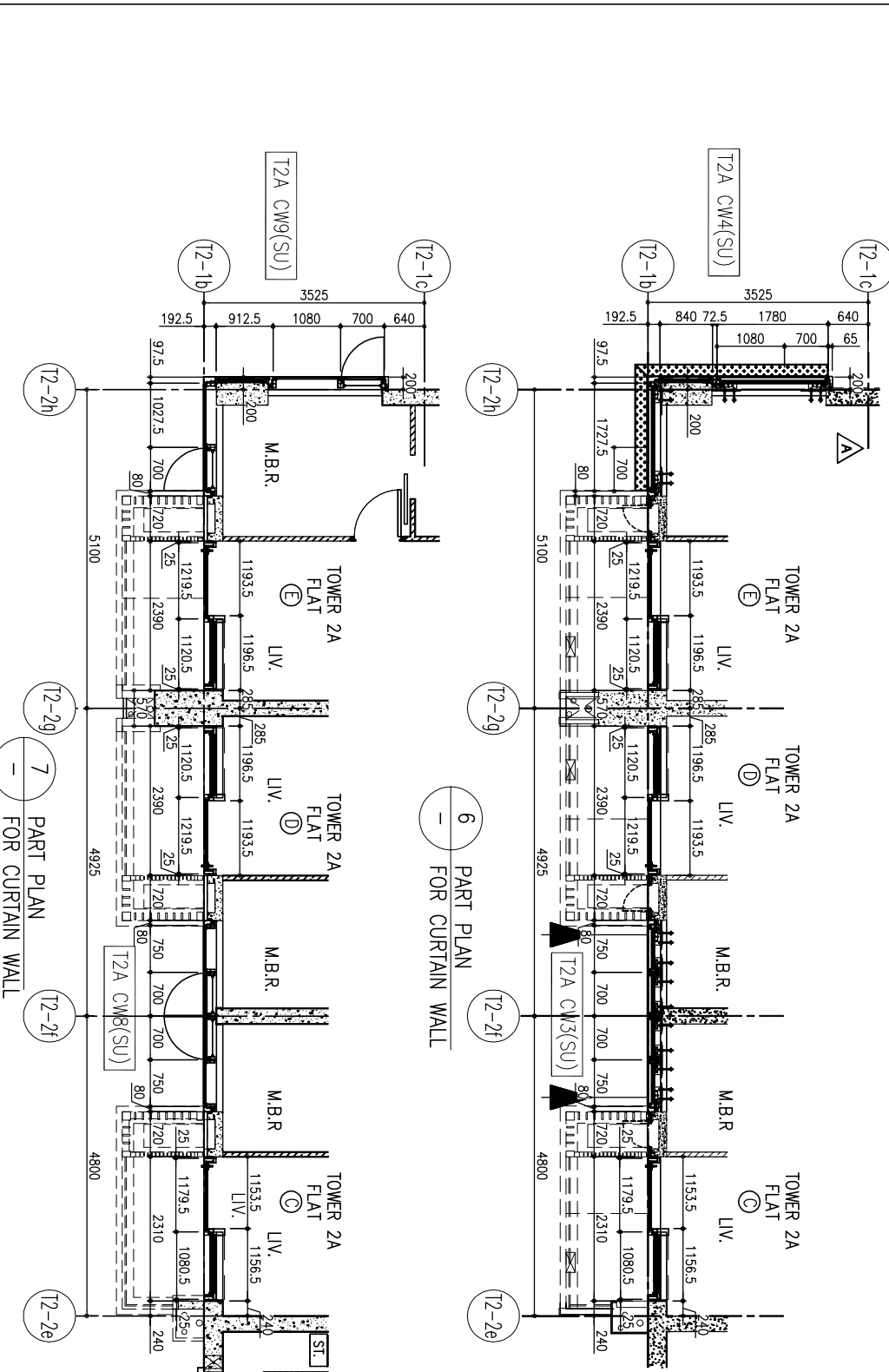
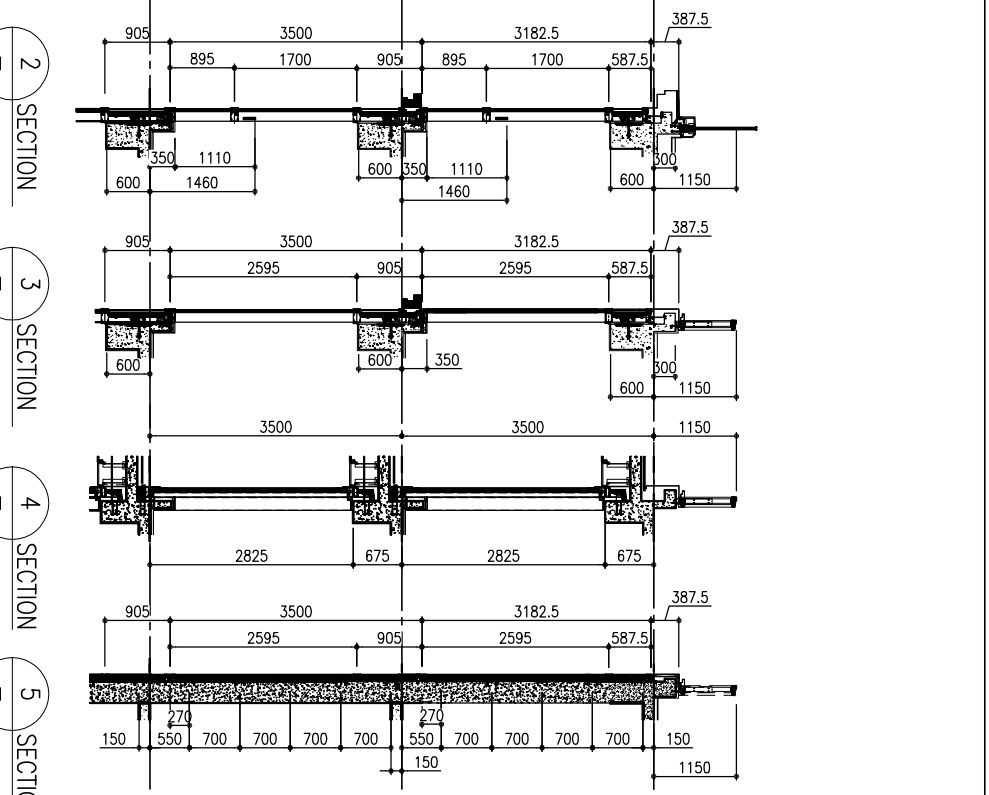
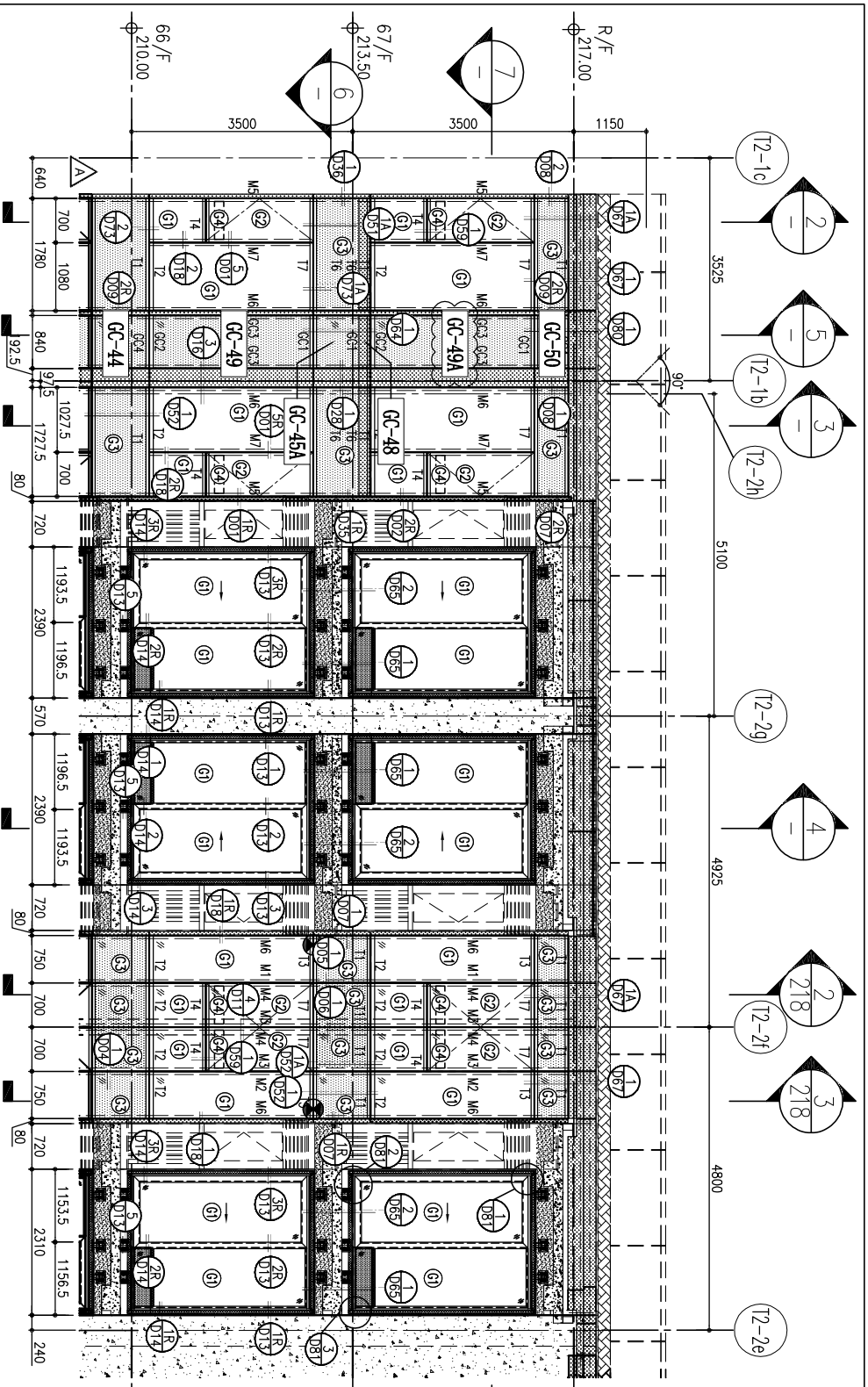

LEGEND:

- (S1) 10mm THK. HEAT STRENGTHENED GLASS (OUTSIDE) + 12mm AIR SPACE + 12mm THK. TEMPERED GLASS
- (S2) 10mm THK. HEAT STRENGTHENED GLASS (OUTSIDE) + 12mm AIR SPACE + 10mm THK. TEMPERED GLASS
- (S3) 12mm THK. HEAT STRENGTHENED GLASS (INTERNAL PROTECTIVE BARRIER)
- (S4) 12mm THK. CLEAR TEMPERED GLASS
- (S5) 12mm CLEAR HEAT STRENGTHENED GLASS
- (S6) 10mm THK. HEAT-STRENGTHENED GLASS + 9mm CLEAR AIR SPACE
- (S7) 8mm THK. CLEAR HEAT-STRENGTHENED GLASS + 9mm PVB + 8mm THK. CLEAR HEAT-STRENGTHENED GLASS
- (S8) 3 mm THK. ALUM. CLADDING
- (S9) 3 mm THK. ALUM. BACKPAN
- (S10) STACK JOINT

<p>B.D. REF. :</p>	<p>CLIENT : 信和置業有限公司 Sino Land Company Limited</p>	<p>ARCHITECT : Ronald Lu & Partners (HK) Ltd. 呂志祥建築師事務所 (香港) 有限公司</p>	<p>STRUCTURAL ENGINEER : Gammron</p>	<p>FAÇADE CONSULTANT : AECOM</p>	<p>NOTE : 1. ALL DIMENSIONS ARE IN mm. 2. ALL ELEVATIONS ARE VIEWED FROM OUTSIDE. 3. ALL DIMENSIONS TO BE VERIFIED ON SITE BEFORE FABRICATION.</p> <p>LEGEND : (X1) DETAIL MARK NO. (X00) REFER SHEET NO. 1. F.F.L. -- FINISHED FLOOR LEVEL 2. S.F.L. -- STRUCTURAL FLOOR LEVEL 3. (R) -- REVERSED DETAIL</p>
<p>PROJECT : PROPOSED RESIDENTIAL DEVELOPMENT AT TKOIL 709P, PHASE 11, LOHAS PARK TSEUNG KWAN O, N.T.</p>					
<p>TITLE : PENTHOUSE FLOOR PARTIAL ELEVATION & SECTION, PLAN FOR CURTAIN WALL (TOWER 2)</p>					
<p>DATE : 22-OCT-21 SCALE : 1:50(A1) DRAWN BY : CHECKED BY : MIDI ALUMINIUM FABRICATOR LTD. Units 6-8, Sunny Industrial Centre, 1/7 610 Chiu Kwo Ling Road, Kowloon Tel: 23489271-4 Fax: (852) 2727666 DMG NO. : JB58-CW-PE221 REV. : A</p>					

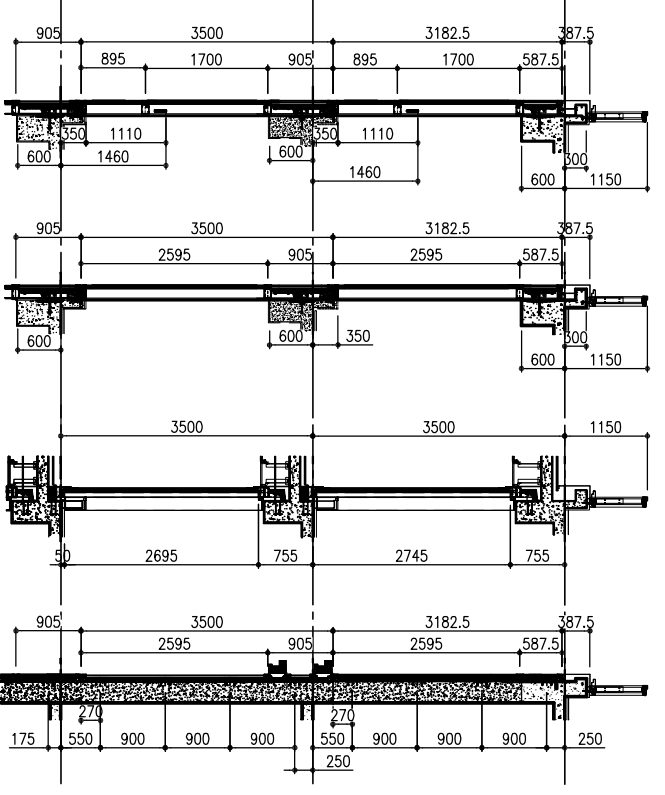
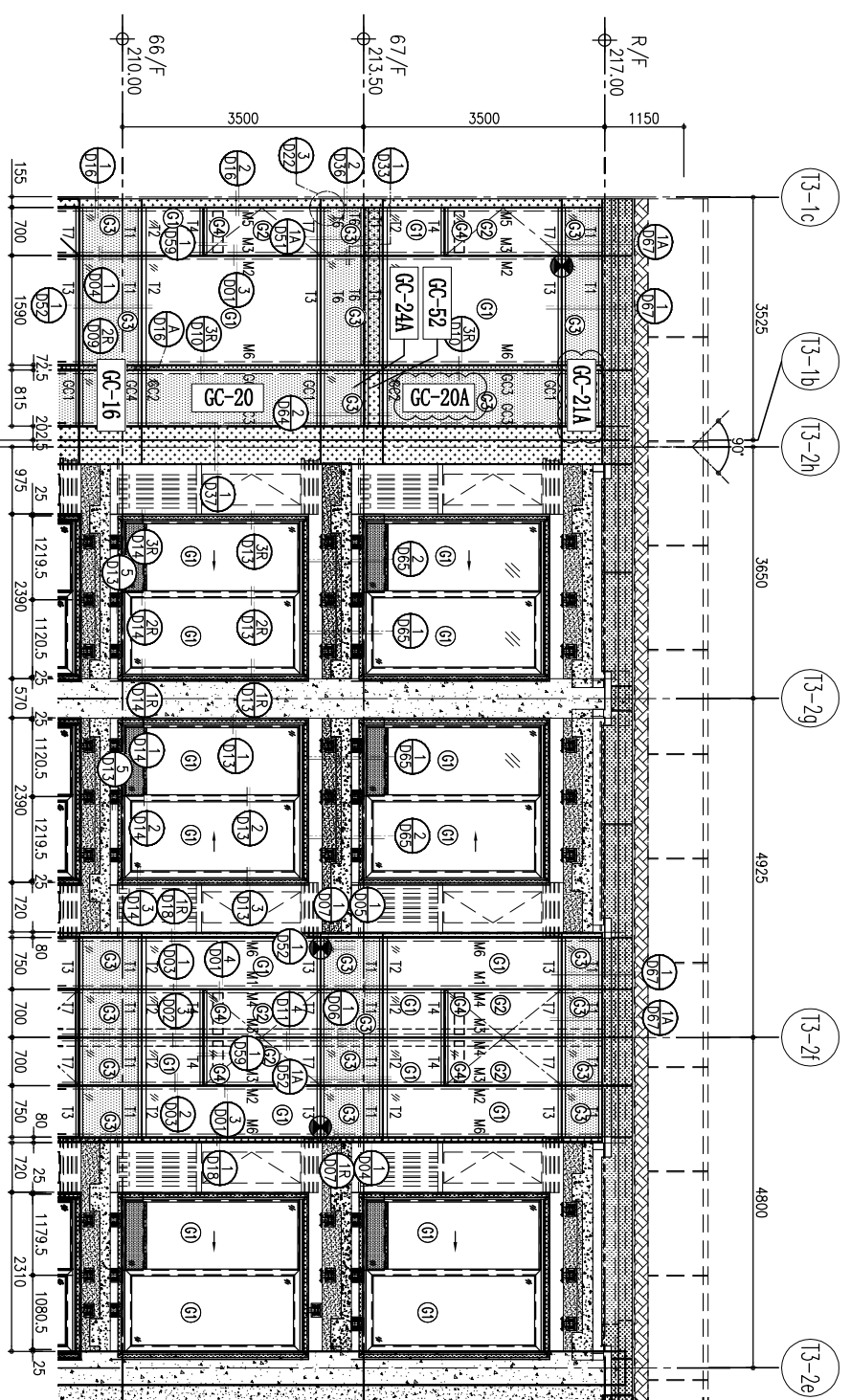

SECTION 2 SECTION 3 SECTION 4 SECTION 5

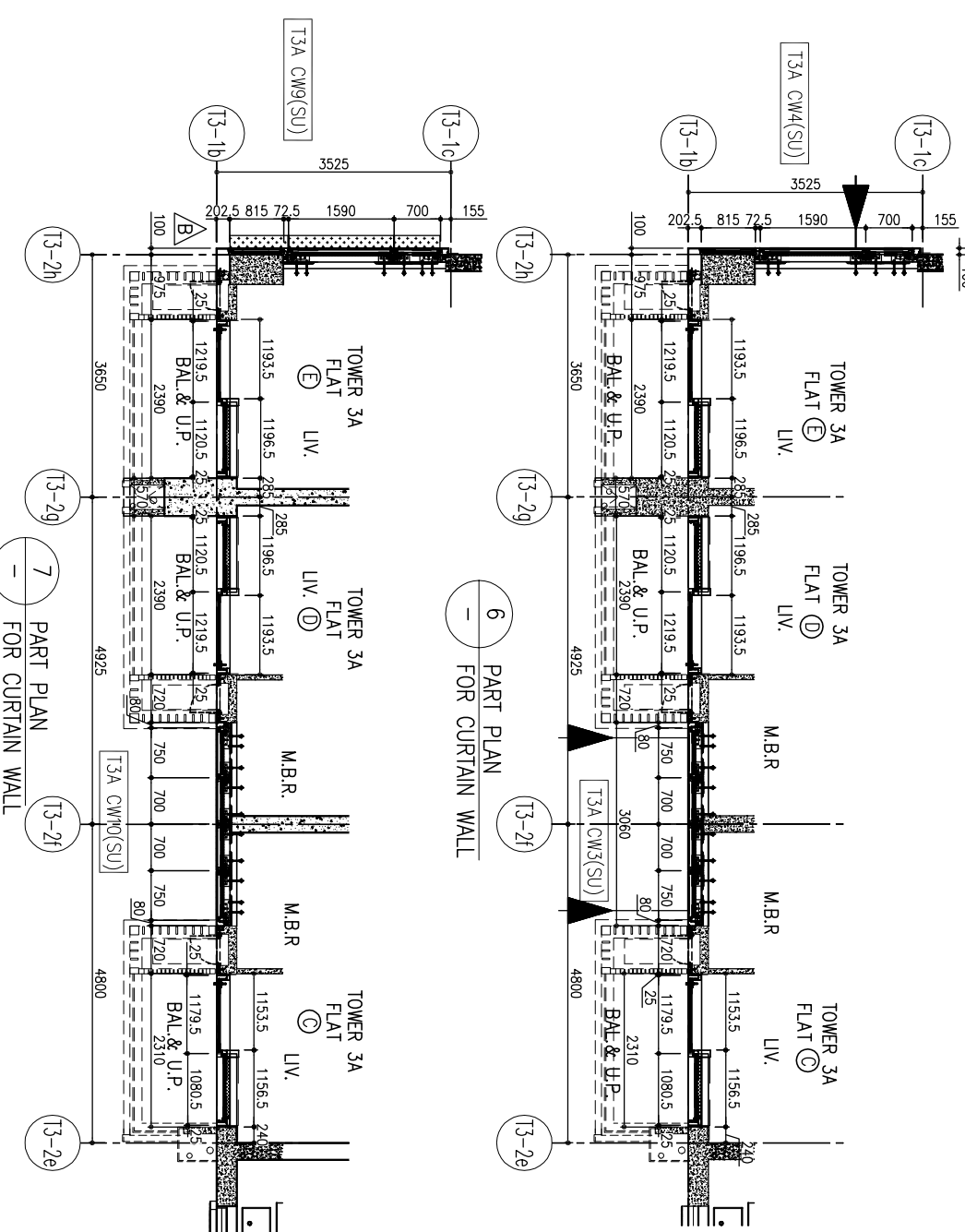

PART 6 FOR CURTAIN WALL

PART 7 FOR CURTAIN WALL

LEGEND:

	10mm THK. HEAT STRENGTHENED GLASS (OUTSIDE) + 12mm AIR SPACE + 12mm THK. TEMPERED GLASS
	10mm THK. HEAT STRENGTHENED GLASS (OUTSIDE) + 12mm AIR SPACE + 10mm THK. TEMPERED GLASS
	12mm THK. HEAT STRENGTHENED GLASS (INTERNAL PROTECTIVE BARRIER)
	10mm THK. CLEAR TEMPERED GLASS
	10mm THK. DELETED CLEAR TEMPERED GLASS
	8mm THK. CLEAR HEAT-STRENGTHENED GLASS
	3mm THK. ALUM. CLADDING
	3mm THK. ALUM. BACKPAN
	S.J. - STACK JOINT

<p>B.D. REF. :</p>	
<p>CLIENT : 德和置业有限公司 Sino Land Company Limited</p>	
<p>ARCHITECT : Ronald Lu & Partners Architects, Engineers, Planners & Interiors Ronald Lu & Partners (HK) Ltd. 呂元祥建築師事務所 (香港) 有限公司</p>	
<p>MAIN CONTRACTOR :</p>	
<p>STRUCTURAL ENGINEER : Gammron</p>	
<p>FAÇADE CONSULTANT : AECOM</p>	
<p>NOTE : 1. ALL DIMENSIONS ARE IN mm. 2. ALL ELEVATIONS ARE VIEWED FROM OUTSIDE. 3. ALL DIMENSIONS TO BE VERIFIED ON SITE BEFORE FABRICATION.</p>	
<p>LEGEND : [X1] DETAIL MARK NO. [X00] REFER SHEET NO. 1. F.F.L. -- FINISHED FLOOR LEVEL 2. S.F.L. -- STRUCTURAL FLOOR LEVEL 3. [R] -- REVERSED DETAIL</p>	
<p>JOB NO. : J-858</p>	
<p>PROJECT : PROPOSED RESIDENTIAL DEVELOPMENT AT TKOIL 709P, PHASE 11, LOHAS PARK TSEUNG KWAN O, N.T.</p>	
<p>TITLE : PENTHOUSE FLOOR PARTIAL ELEVATION & SECTION, PLAN FOR CURTAIN WALL (TOWER 3)</p>	
<p>DATE : 22-OCT-21 SCALE : 1:50(A1)</p>	
<p>DRAWN BY : CHECKED BY :</p>	
<p>UNITS 6-8, Sunny Industrial Centre, 1/F, 610 Chiu Kwai Road, Kowloon Tel: 23489211-4 Fax: (852) 27276666</p>	
<p>DMG NO. : JB58-CW-PC321 REV. : B</p>	