

工程指示 / 要求簡箋(E.I.)

工程指示編號：EI / 4815 / 22

修改版次：A

工程編號：J - 858

工程名稱：將軍澳日出康城 11

工程項目：T2 T3 單元件 廠用鋁料 BM (TYP)

收件人：生統

發件人：Ant Yeung

日期：27/06/2022

 要求提供 / 確認 事項：

- | | | |
|------------------------------------|-------------------------------------|-------------------------------|
| <input type="checkbox"/> 初步鋁料 B.M. | <input type="checkbox"/> 加工拆圖，然後生產 | <input type="checkbox"/> 尺寸表 |
| <input type="checkbox"/> 正式鋁料 B.M. | <input type="checkbox"/> 技術上資料 / 指示 | <input type="checkbox"/> 報價 |
| <input type="checkbox"/> 配件 B.M. | <input type="checkbox"/> 樣辦或貨品說明書 | <input type="checkbox"/> 分判合約 |

內容：

A：#21 改色用 Dark copper

請按 BM 訂購 T2, T3 鋁料送廠，謝謝

可分 3 批送料

首批 10 月 5 日(出 1/3)，

第二批 2023 年 1 月 5 日(出 1/3)，

第三批 2023 年 5 月 5 日(出 1/3)。 3 個月一批料，(第三批加上新年因素影響)

請在 2022.10.05 前完成上列要求。

附：頁

 原合約工程包 原合約工程加 / 減賬 新工程報價

分發東莞各部門：

- | | | | | | | | |
|---------------------------------|------------------------------|--------------------------------|------------------------------|-------------------------------|------------------------------|--------------------------------|------------------------------|
| <input type="checkbox"/> 生產技術總監 | <input type="checkbox"/> 連附件 | <input type="checkbox"/> 技術部 | <input type="checkbox"/> 連附件 | <input type="checkbox"/> 生產部 | <input type="checkbox"/> 連附件 | <input type="checkbox"/> 機械設計部 | <input type="checkbox"/> 連附件 |
| <input type="checkbox"/> 採購部 | <input type="checkbox"/> 連附件 | <input type="checkbox"/> 生產統籌部 | <input type="checkbox"/> 連附件 | <input type="checkbox"/> 小羅&清 | <input type="checkbox"/> 連附件 | | |
| <input type="checkbox"/> 質檢部 | <input type="checkbox"/> 連附件 | <input type="checkbox"/> 會計部 | <input type="checkbox"/> 連附件 | <input type="checkbox"/> 報關組 | <input type="checkbox"/> 連附件 | <input type="checkbox"/> 其他 | <input type="checkbox"/> 連附件 |

分發香港各部門：

- | | | | | | | | |
|------------------------------|------------------------------|-------------------------------|------------------------------|------------------------------|------------------------------|----------------------------------|------------------------------|
| <input type="checkbox"/> 行政部 | <input type="checkbox"/> 連附件 | <input type="checkbox"/> 會計部 | <input type="checkbox"/> 連附件 | <input type="checkbox"/> 統籌部 | <input type="checkbox"/> 連附件 | <input type="checkbox"/> 工程部地盤科文 | <input type="checkbox"/> 連附件 |
| <input type="checkbox"/> 採購部 | <input type="checkbox"/> 連附件 | <input type="checkbox"/> QS 部 | <input type="checkbox"/> 連附件 | <input type="checkbox"/> 維修部 | <input type="checkbox"/> 連附件 | <input type="checkbox"/> 其他 | <input type="checkbox"/> 連附件 |

傳遞編號：

HK 1041 / 22

發件人簽署：

項目經理簽署：

MIDI Aluminium Fabricator Ltd.		美特鋁制有限公司	工程號:	J-858	計算:	xiaoyb	日期:	2022/06/15	送呈:					
廠用鋁型材BOM表		地盤名稱:	康城II期	核對:		日期:		副本:						
BM編號:		項目類別:	單元幕牆(T2-,T3 9F-65F)	批准:		日期:								
A/C Code:				有顏色鋁料(Kg):		403237 <th colspan="2">無顏色鋁料(Kg):</th> <td>25198 <th>V.F.總面積(米²):</th> <td>54423</td> </td>	無顏色鋁料(Kg):		25198 <th>V.F.總面積(米²):</th> <td>54423</td>	V.F.總面積(米 ²):	54423			
序號	修改標示	物料編號	鋁料名稱	顏色	合金狀態	長度 (mm)	數量 (支)	重量(Kg)	V.F.(米 ²)	備注				
						實用	後備	Kg/M	總重量	Total V.F.				
1		X86272	單元梗公料	ECD3X1009 9S-XF1	6063-T6	3400	818	52	870	6.570	19434.1	340.800	1008.09	silver champagne
2		X86273	單元梗母料	ECD3X1009 9S-XF1	6063-T6	3400	818	52	870	6.060	17925.5	308.220	911.71	silver champagne
3		X86274	單元生公料	ECD3X1009 9S-XF1	6063-T6	3400	1536	64	1600	5.480	29811.2	270.060	1469.13	silver champagne
4		X86288	單元生母料	ECD3X1009 9S-XF1	6063-T6	3400	1536	64	1600	4.510	24534.4	233.000	1267.52	silver champagne
5		X86275	單元转角梗公料	ECD3X1009 9S-XF1	6063-T6	3400	204	12	216	11.070	8129.8	398.540	292.69	silver champagne
6		X86295	單元转角生公料	ECD3X1009 9S-XF1	6063-T6	3400	96	14	110	10.557	3948.3	579.800	216.85	silver champagne
7		X86296	單元转角梗母料	ECD3X1009 9S-XF1	6063-T6	3400	108	12	120	9.960	4063.7	452.520	184.63	silver champagne
8		X86278	梗邊料	ECD3X1009 9S-XF1	6063-T6	3400	1794	46	1840	9.260	57930.6	320.340	2004.05	silver champagne
9		X86277	生邊料	ECD3X1009 9S-XF1	6063-T6	3400	912	18	930	6.420	20300.0	276.110	873.06	silver champagne
10		X86276	單元转角生母料	ECD3X1009 9S-XF1	6063-T6	3400	192	19	211	8.470	6076.4	499.000	357.98	silver champagne
11		X86294	中企	ECD3X1009 9S-XF1	6063-T6	4850	516	24	540	9.580	25090.0	599.760	1570.77	silver champagne
12		X86310	转角死牆副框	ECD3X1009 9S-XF1	6063-T5	6000	39	8	47	2.460	693.7	133.520	37.65	silver champagne
13		X86311	转角見光副框	ECD3X1009 9S-XF1	6063-T5	5550	42	8	50	1.750	485.6	110.150	30.57	silver champagne
14		X86280	單元底橫	ECD3X1009 9S-XF1	6063-T6	6250	750	20	770	5.130	24688.1	245.000	1179.06	silver champagne
15		X86279	單元頂橫	ECD3X1009 9S-XF1	6063-T6	6250	822	58	880	7.450	40975.0	357.530	1966.42	silver champagne
16		X86308	梗中橫 (上下單玻)	ECD3X1009 9S-XF1	6063-T6	5550	226	9	235	5.620	7329.9	475.410	620.05	silver champagne
17		X86309	上梗下生中橫	ECD3X1009 9S-XF1	6063-T6	5500	413	7	420	5.150	11896.5	514.080	1187.52	silver champagne
18		X86281	上生下梗中橫	ECD3X1009 9S-XF1	6063-T6	6150	297	13	310	4.950	9437.2	466.740	889.84	silver champagne
19		X86302	梗中橫 (上單玻下中空)	ECD3X1009 9S-XF1	6063-T6	5550	336	14	350	5.620	10916.9	475.410	923.48	silver champagne
20		X86312	橫料副框	ECD3X1009 9S-XF1	6063-T5	6100	122	9	131	1.740	1390.4	76.500	61.13	silver champagne
21	A 改色	X86306	橫外飾線支架	ECD3W0497 6S-XF1	6063-T5	5550	423	17	440	1.168	2852.3	76.820	187.59	dark copper
22		X86307	橫外飾線	ECD3X1010 0S-XF1	6063-T6	5550	222	28	250	10.150	14083.1	657.000	911.59	rose gold
23		X86299	窗玉企	ECD3X1009 9S-XF1	6063-T5	5550	662	33	695	1.560	6017.3	196.880	759.42	silver champagne
24		X86284	窗玉企	ECD3X1009 9S-XF1	6063-T5	6100	840	40	880	1.440	7729.9	491.540	2638.59	silver champagne
25		X86285	孖窗玉企	ECD3X1009 9S-XF1	6063-T5	6100	408	28	436	1.420	3776.6	486.540	1294.00	silver champagne
26		X86297	转角窗玉企	ECD3X1009 9S-XF1	6063-T5	6100	72	8	80	1.670	815.0	269.080	131.31	silver champagne
27		X86283	42.5橫外蓋	ECD3W0497 6S-XF1	6063-T5	6250	2120	40	2160	0.875	11812.5	109.800	1482.30	dark copper
28		X86300	57.5底橫外蓋	ECD3W0497 6S-XF1	6063-T5	6250	750	50	800	1.010	5050.0	124.800	624.00	dark copper
29		X86301	60頂橫外蓋	ECD3W0497 6S-XF1	6063-T5	6250	757	43	800	1.025	5125.0	127.300	636.50	dark copper

		美特鋁制有限公司 MIDI Aluminium Fabricator Ltd.		工程號:	J-858	計算:	xiaoyb	日期:	2022/06/15	送呈:				
		廠用鋁型材BOM表		地盤名稱:	康城11期	核對:		日期:		副本:				
		BM編號:		項目類別:	單元幕牆(T2-,T3 9F-65F)	批准:		日期:						
		A/C Code:		有顏色鋁料(Kg):		403237		無顏色鋁料(Kg):		25198				
		V.F.總面積(米 ²):		54423										
序號	修改標示	物料編號	鋁料名稱	顏色	合金狀態	長度 (mm)	數量(支)			重量(Kgs)		V.F.(米 ²)		備注
							實用	後備	總數	Kg/M	總重量	米 ² /米	Total_V.F.	
30		X86304	死牆转角梗	ECD3X1009 9S-XF1	6063-T5	6000	40	5	45	1.100	297.0	75.210	20.31	silver champagne
31		X86305	死牆梗	ECD3X1009 9S-XF1	6063-T5	6000	522	28	550	0.980	3234.0	68.000	224.40	silver champagne
32		X86313	直位死牆副框	ECD3X1009 9S-XF1	6063-T5	6000	591	21	612	2.080	7637.8	142.800	524.36	silver champagne
33		X86314	直位見光副框	ECD3X1009 9S-XF1	6063-T5	5350	842	26	868	1.750	8126.7	122.300	567.94	silver champagne
34		H122785	拉巴	ECD3X1009 9S-XF1	6063-T5	6000	795	25	820	0.145	713.4	14.900	73.31	silver champagne
35		X86298	浴室位修口橫料	ECD3X1009 9S-XF1	6063-T6	6250	8	3	11	2.878	197.9	365.500	25.13	silver champagne
36		X86282	窗室內护栏	ECD3X1009 9S-XF1	6063-T5	6000	139	10	149	0.610	545.3	54.000	48.28	silver champagne
37		N541	43x22x3鋁角	ECD3X1009 9S-XF1	6063-T5	6000	24	4	28	0.502	84.34	25.000	4.20	silver champagne
38		X86286	窗室內转角护栏	ECD3X1009 9S-XF1	6063-T5	6000	9	3	12	1.130	81.4	84.000	6.05	silver champagne
39		N00813	30x20x3背板鋁角	MILL	6063-T5	6000	2850	50	2900	0.380	6612.00			
40		X86289	浴室中橫固定碼	MILL	6063-T6	6000	4	1	5	3.037	91.11			
41		X86318	窗玉角碼	MILL	6063-T5	6000	68	7	75	1.623	730.35			
42		X86316	转角企扣碼	MILL	6063-T5	6000	17	3	20	0.810	97.20			
43		X86303	水槽料套心	MILL	6061-T6	6000	246	18	264	2.330	3690.72			L=250/300/150
47		X86255	企挂碼	MILL	6061-T6	6000	275	15	290	6.630	11536.20			L=200
48		X86256	转角企挂碼	MILL	6061-T6	6000	22	3	25	11.630	1744.50			L=200
50		X86258	螺母卡槽	MILL	6061-T6	6000	296	4	300	0.280	504.00			L=200
53		N516	40x20x3鋁角	MILL	6063-T5	6000	38	4	42	0.461	116.17			
54		X86317	之字扣碼	MILL	6063-T5	6000	60	5	65	0.193	75.27			
55		L011	50x50x4鋁角	MILL	6063-T5	6000	28	3	31	1.041	193.63			
56		L100	25x25x4mm/厚鋁角	MILL	6063-T5	6000	17	3	20	0.499	59.88			
								25773		428688		27211		

J-858幕牆鋁料模圖

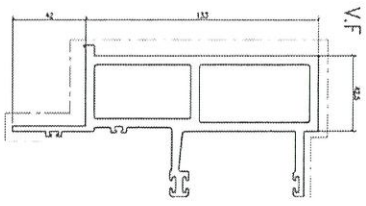

標號: X86272
 名稱: 樞公企
 合金狀態: 6063-T6
 重量: 6.569 KG/M
 V.F.: 109.7 mm

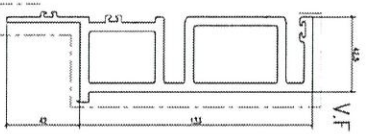

標號: X86273
 名稱: 樞母企
 合金狀態: 6063-T6
 重量: 6.063 KG/M
 V.F.: 390.8 mm

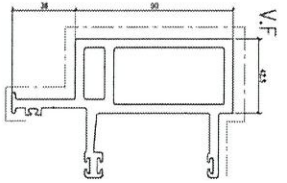

標號: X86271
 名稱: 生公企
 合金狀態: 6063-T6
 重量: 2.475 KG/M
 V.F.: 338.9 mm

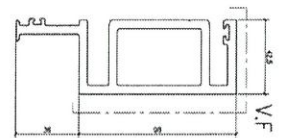

標號: X86288
 名稱: 生母企
 合金狀態: 6063-T6
 重量: 4.513 KG/M
 V.F.: 317.9 mm

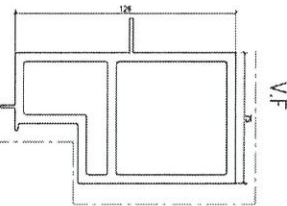

標號: X86277
 名稱: 生邊企
 合金狀態: 6063-T6
 重量: 6.225 KG/M
 V.F.: 276.7 mm

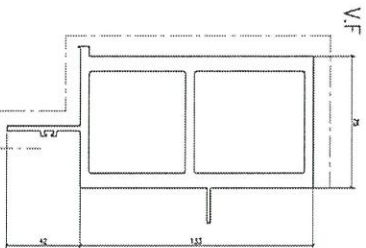

標號: X86278
 名稱: 夾邊企
 合金狀態: 6063-T6
 重量: 9.065 KG/M
 V.F.: 310.6 mm

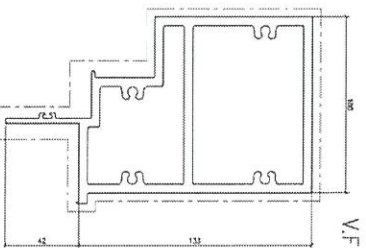

標號: X86294
 名稱: 假生企
 合金狀態: 6063-T6
 重量: 8.361 KG/M
 V.F.: 385.2 mm

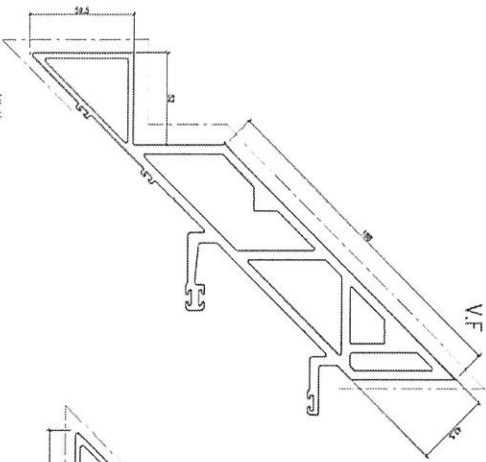

標號: X86275
 名稱: 轉角樞公企
 合金狀態: 6063-T6
 重量: 11.491 KG/M
 V.F.: 538.1 mm

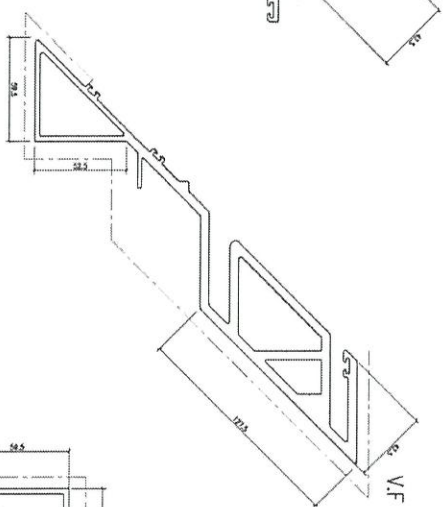

標號: X86276
 名稱: 轉角生母企
 合金狀態: 6063-T6
 重量: 8.759 KG/M
 V.F.: 575.1 mm

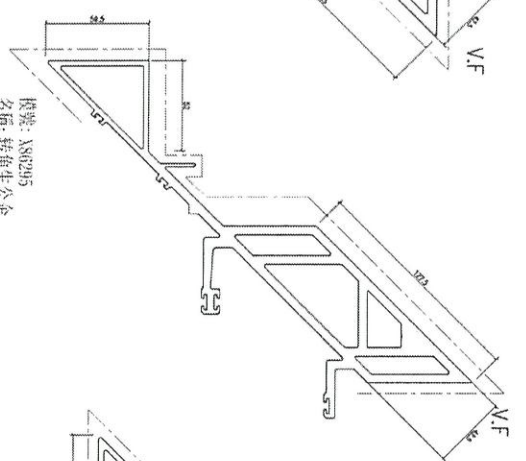

標號: X86295
 名稱: 轉角生公企
 合金狀態: 6063-T6
 重量: 10.557 KG/M
 V.F.: 579.8 mm

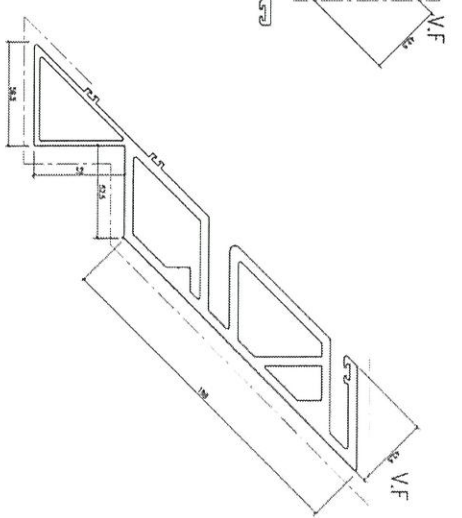

標號: X86296
 名稱: 轉角樞母企
 合金狀態: 6063-T6
 重量: 10.321 KG/M
 V.F.: 583.4 mm

丁-858幕牆鋁料模圖

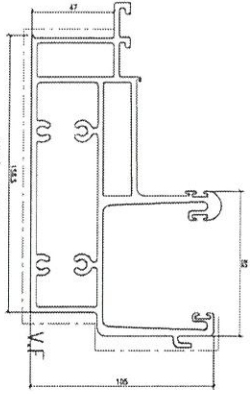

模號: X86279
名稱: 水槽線
合金狀態: 6063-T6
重量: 7.453 KG/M
V.F.: 538.0 mm

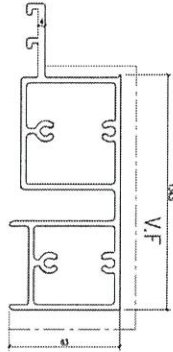

模號: X86290
名稱: 底座
合金狀態: 6063-T6
重量: 5.134 KG/M
V.F.: 381.0 mm

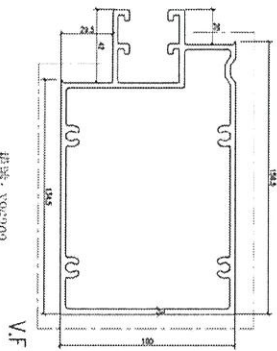

模號: X86302
名稱: 中橫
合金狀態: 6063-T6
重量: 3.428 KG/M
V.F.: 425.1 mm

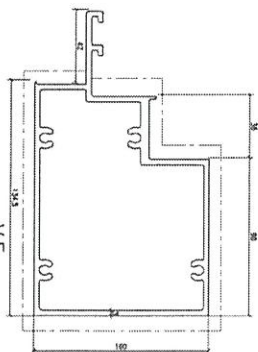

模號: X86281
名稱: 生卜梗中橫
合金狀態: 6063-T6
重量: 4.925 KG/M
V.F.: 489.9 mm

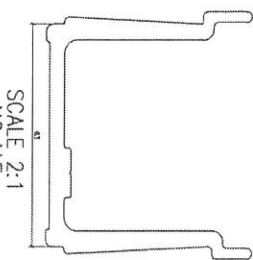

模號: X86303
名稱: 水槽線
合金狀態: 6063-T6
重量: 2.329 KG/M
V.F.: - mm

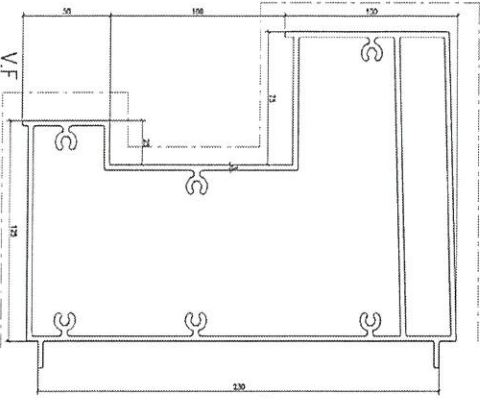

模號: X86307
名稱: Feature
合金狀態: 6063-T6
重量: 10.114KG/M
V.F.: 657.2 mm

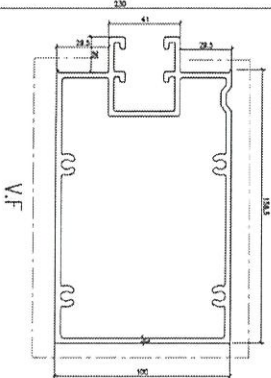

模號: X86308
名稱: Feature 中橫
合金狀態: 6063-T6
重量: 5.607 KG/M
V.F.: 709.0 mm

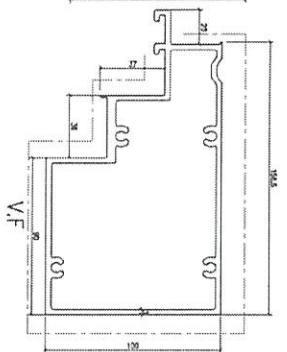

模號: X86309
名稱: 生中橫
合金狀態: 6063-T6
重量: 3.137 KG/M
V.F.: 594.9 mm

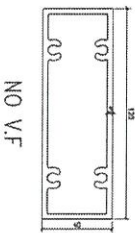

模號: X86289
名稱: 浴室中橫
合金狀態: 6063-T6
重量: 3.037 KG/M
V.F.: - mm

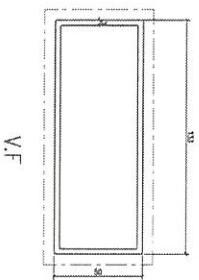

模號: X86298
名稱: 浴室橫料
合金狀態: 6063-T6
重量: 2.878 KG/M
V.F.: 365.5 mm

J-858幕牆鉛料模圖

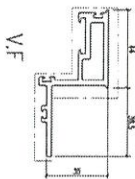

模號: X86285
名稱: 企頭雙槽
合金狀態: 6063-T5
重量: 1.419 Kg/M
V.F.: 257.3 mm

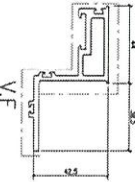

模號: X86284
名稱: 企生窗玉
合金狀態: 6063-T5
重量: 1.443 Kg/M
V.F.: 263.3 mm

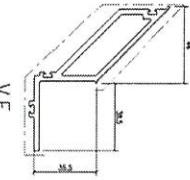

模號: X86297
名稱: 企轉角生窗玉
合金狀態: 6063-T5
重量: 1.662 Kg/M
V.F.: 270.6 mm

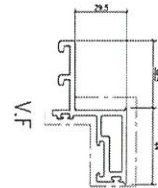

模號: X86299
名稱: 窗玉槽
合金狀態: 6063-T5
重量: 1.559 Kg/M
V.F.: 198.2 mm

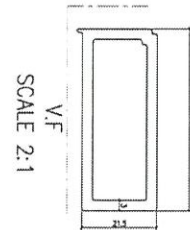

模號: X86304
名稱: 死鑄鋁角板
合金狀態: 6063-T5
重量: 1.105 Kg/M
V.F.: 89.3 mm

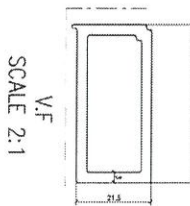

模號: X86305
名稱: 死鑄翅
合金狀態: 6063-T5
重量: 0.988 Kg/M
V.F.: 80.7 mm

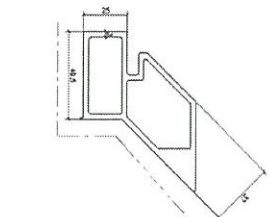

模號: X86310
名稱: 死鑄轉角副框
合金狀態: 6063-T5
重量: 2.931 Kg/M
V.F.: 177.1 mm

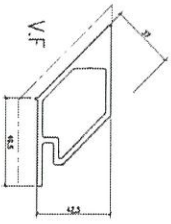

模號: X86311
名稱: 上下轉角副框
合金狀態: 6063-T5
重量: 2.219 Kg/M
V.F.: 151.0 mm

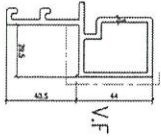

模號: X86312
名稱: 企企中槽
合金狀態: 6063-T5
重量: 1.742 Kg/M
V.F.: 184.5 mm

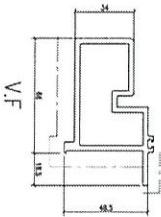

模號: X86313
名稱: 死鑄生企副框
合金狀態: 6063-T5
重量: 2.079 Kg/M
V.F.: 179.9 mm

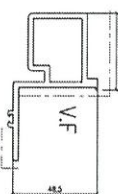

模號: X86314
名稱: 生下規副框
合金狀態: 6063-T5
重量: 1.754 Kg/M
V.F.: 179.9 mm

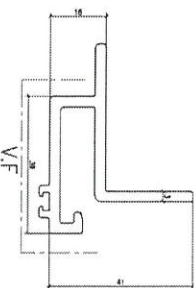

模號: X86306
名稱: Feature adaptor
合金狀態: 6063-T5
重量: 1.076 Kg/M
V.F.: 163.9 mm

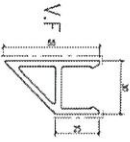

模號: X86286
名稱: 轉角企頭槽
合金狀態: 6063-T5
重量: 1.182 Kg/M
V.F.: 152.9 mm

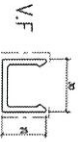

模號: X86282
名稱: 企河槽
合金狀態: 6063-T5
重量: 0.608 Kg/M
V.F.: 123.3 mm

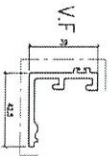

模號: X86283
名稱: 企河槽
合金狀態: 6063-T5
重量: 0.884 Kg/M
V.F.: 131.2 mm

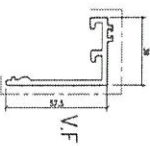

模號: X86300
名稱: 企河槽
合金狀態: 6063-T5
重量: 1.005 Kg/M
V.F.: 149.2 mm

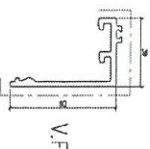

模號: X86301
名稱: 企河槽
合金狀態: 6063-T5
重量: 1.025 Kg/M
V.F.: 152.2 mm

J-858 幕牆鋁料模圖

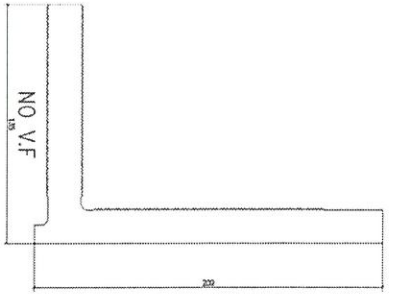

模號: X86254
名稱: 大鋁碼
合金狀態: 6061-T6
重量: 16.58 KG/M
V.F.: -

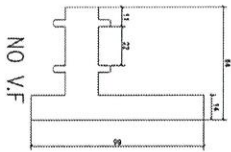

模號: X86255
名稱: 掛勾型
合金狀態: 6061-T6
重量: 6.63 KG/M
V.F.: -

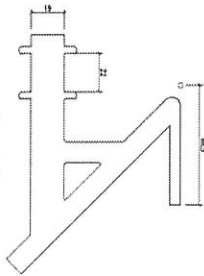

模號: X86256
名稱: 掛勾型
合金狀態: 6061-T6
重量: 11.63 KG/M
V.F.: -

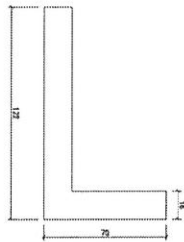

模號: X86257
名稱: 大鋁碼
合金狀態: 6061-T6
重量: 7.63 KG/M
V.F.: -

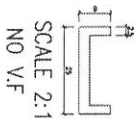

模號: X86258
名稱: 鋁介子
合金狀態: 6061-T6
重量: 0.28 KG/M
V.F.: -

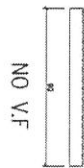

模號: X86259
名稱: 鋁介子
合金狀態: 6061-T6
重量: 1.83 KG/M
V.F.: -



模號: X86260
名稱: 鋁介子
合金狀態: 6061-T6
重量: 0.66 KG/M
V.F.: -

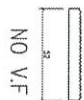

模號: X86261
名稱: 鋁介子
合金狀態: 6061-T6
重量: 0.91 KG/M
V.F.: -

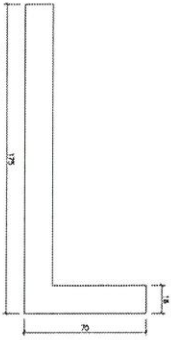

模號: X86266
名稱: 鋁碼
合金狀態: 6061-T6
重量: 9.12 KG/M
V.F.: -

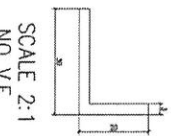

模號: X86287
名稱: 鋁板角
合金狀態: 6063-T5
重量: 0.38 KG/M
V.F.: -

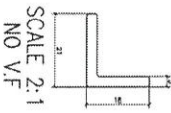

模號: X86315
名稱: 鋁板角
合金狀態: 6063-T5
重量: 0.292 KG/M
V.F.: -

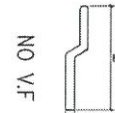

模號: X86316
名稱: 旋轉 interlock
合金狀態: 6063-T5
重量: 0.823 KG/M
V.F.: -

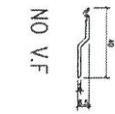

模號: X86317
名稱: 室內收口之字扣型
合金狀態: 6063-T5
重量: 0.193 KG/M
V.F.: -

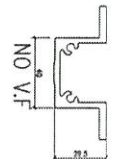

模號: X86319
名稱: 鋁板加身管
合金狀態: 6063-T5
重量: 1.369 KG/M
V.F.: -

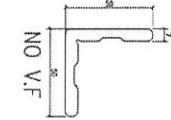

模號: X86318
名稱: 幕牆固定角
合金狀態: 6063-T5
重量: 1.623 KG/M
V.F.: -

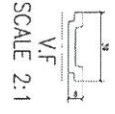

模號: H122785 (X86011)
名稱: 滑塊
合金狀態: 6063-T6
重量: 0.145 KG/M
V.F.: 14.9 DEE

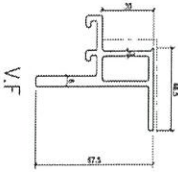

模號: X86291
名稱: GC中板
合金狀態: 6063-T6
重量: 1.853 KG/M
V.F.: 180.3 DEE

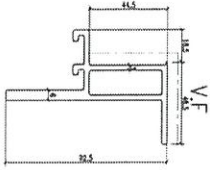

模號: X86293
名稱: GC底撐
合金狀態: 6063-T6
重量: 2.260 KG/M
V.F.: 210.3 DEE

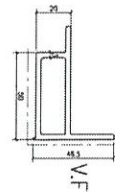

模號: X86290
名稱: GC企
合金狀態: 6063-T6
重量: 1.372 KG/M
V.F.: 132.5 DEE

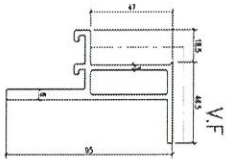

模號: X86292
名稱: GC廣樑
合金狀態: 6063-T6
重量: 2.301 KG/M
V.F.: 213.3 DEE