

## 工程指示 / 要求簡箋(E.I.)

工程指示編號：EI / 4812 / 22

修改版次：

工程編號：J - 858

工程名稱：將軍澳日出康城 11

工程項目：T1 單元件 廠用鋁料 BM (標準層)

收件人：生統

發件人：Ant Yeung

日期：23/06/2022

□要求提供 / □確認 事項：

- |                                    |                                     |                               |
|------------------------------------|-------------------------------------|-------------------------------|
| <input type="checkbox"/> 初步鋁料 B.M. | <input type="checkbox"/> 加工拆圖，然後生產  | <input type="checkbox"/> 尺寸表  |
| <input type="checkbox"/> 正式鋁料 B.M. | <input type="checkbox"/> 技術上資料 / 指示 | <input type="checkbox"/> 報價   |
| <input type="checkbox"/> 配件 B.M.   | <input type="checkbox"/> 樣辦或貨品說明書   | <input type="checkbox"/> 分判合約 |

內容：

請按 BM 訂購鋁料送廠，<sup>226噸</sup> 謝謝

分 3 批送料

首批 8 月 5 日(出 1/3)，

第二批 11 月 5 日(出 1/3)，

第三批 2023 年 3 月 5 日(出 1/3) 3 個月一批料，(第三批加上新年因素影響)

請在 2022.08.05 前完成上列要求。

附： 頁

 原合約工程包 原合約工程加 / 減賬 新工程報價

分發東莞各部門：

- |                                 |                              |                                           |                                         |                               |                              |                                            |                                         |
|---------------------------------|------------------------------|-------------------------------------------|-----------------------------------------|-------------------------------|------------------------------|--------------------------------------------|-----------------------------------------|
| <input type="checkbox"/> 生產技術總監 | <input type="checkbox"/> 連附件 | <input type="checkbox"/> 技術部              | <input type="checkbox"/> 連附件            | <input type="checkbox"/> 生產部  | <input type="checkbox"/> 連附件 | <input type="checkbox"/> 機械設計部             | <input type="checkbox"/> 連附件            |
| <input type="checkbox"/> 採購部    | <input type="checkbox"/> 連附件 | <input checked="" type="checkbox"/> 生產統籌部 | <input checked="" type="checkbox"/> 連附件 | <input type="checkbox"/> 小羅&清 | <input type="checkbox"/> 連附件 |                                            |                                         |
| <input type="checkbox"/> 質檢部    | <input type="checkbox"/> 連附件 | <input type="checkbox"/> 會計部              | <input type="checkbox"/> 連附件            | <input type="checkbox"/> 報關組  | <input type="checkbox"/> 連附件 | <input checked="" type="checkbox"/> 其他 Bun | <input checked="" type="checkbox"/> 連附件 |

分發香港各部門：

- |                                         |                              |                               |                              |                              |                              |                                  |                              |
|-----------------------------------------|------------------------------|-------------------------------|------------------------------|------------------------------|------------------------------|----------------------------------|------------------------------|
| <input type="checkbox"/> 行政部            | <input type="checkbox"/> 連附件 | <input type="checkbox"/> 會計部  | <input type="checkbox"/> 連附件 | <input type="checkbox"/> 統籌部 | <input type="checkbox"/> 連附件 | <input type="checkbox"/> 工程部地盤科文 | <input type="checkbox"/> 連附件 |
| <input checked="" type="checkbox"/> 採購部 | <input type="checkbox"/> 連附件 | <input type="checkbox"/> QS 部 | <input type="checkbox"/> 連附件 | <input type="checkbox"/> 維修部 | <input type="checkbox"/> 連附件 | <input type="checkbox"/> 其他      | <input type="checkbox"/> 連附件 |

傳遞編號：

HK 1023 / 22

發件人簽署：

項目經理簽署：

廠用鋁型材BOM表		MIDI Aluminium Fabricator Ltd.		工程號: J-858		計算: xiaoyb		日期: 2022/06/09		送呈:				
BM編號:		A/C Code:		地盤名稱: 康城11期		核對:		日期:		副本:				
項目類別: 單元幕牆(T1-9F~60F)		有顏色鋁料(Kg): 213262		無顏色鋁料(Kg): 13303		V.F總面積(米 <sup>2</sup> ): 28979								
序號	修改標示	物料編號	鋁料名稱	顏色	合金狀態	長度 (mm)	數量 (支)			重量(Kgs)		V.F.(米 <sup>2</sup> )		備注
							實用	後備	總數	Kg/M	總重量	米 <sup>2</sup> /米	Total V.F.	
1		X86272	單元梗公料	ECD3X1009 9S-XF1	6063-T6	3400	493	37	530	6.570	11839.1	340.800	614.12	silver champagne
2		X86273	單元梗母料	ECD3X1009 9S-XF1	6063-T6	3400	361	29	390	6.060	8035.6	308.220	408.70	silver champagne
3		X86274	單元生公料	ECD3X1009 9S-XF1	6063-T6	3400	704	54	758	5.480	14123.1	270.060	696.00	silver champagne
4		X86288	單元生母料	ECD3X1009 9S-XF1	6063-T6	3400	836	54	890	4.510	13647.3	233.000	705.06	silver champagne
5		X86275	單元轉角梗公料	ECD3X1009 9S-XF1	6063-T6	3400	96	8	104	11.070	3914.4	398.540	140.92	silver champagne
6		X86295	單元轉角生公料	ECD3X1009 9S-XF1	6063-T6	3400	88	8	96	10.557	3445.8	579.800	189.25	silver champagne
7		X86296	單元轉角梗母料	ECD3X1009 9S-XF1	6063-T6	3400	96	8	104	9.960	3521.9	452.520	160.01	silver champagne
8		X86278	梗邊料	ECD3X1009 9S-XF1	6063-T6	3400	805	40	845	9.260	26604.0	320.340	920.34	silver champagne
9		X86277	生邊料	ECD3X1009 9S-XF1	6063-T6	3400	484	30	514	6.420	11219.6	276.110	482.53	silver champagne
10		X86276	單元轉角生母料	ECD3X1009 9S-XF1	6063-T6	3400	88	10	98	8.470	2822.2	499.000	166.27	silver champagne
11		X86294	中企	ECD3X1009 9S-XF1	6063-T6	4850	270	20	290	9.580	13474.3	599.760	843.56	silver champagne
12		X86310	轉角死牆副框	ECD3X1009 9S-XF1	6063-T5	6000	24	8	32	2.460	472.3	133.520	25.64	silver champagne
13		X86311	轉角見光副框	ECD3X1009 9S-XF1	6063-T5	5550	26	8	34	1.750	330.2	110.150	20.79	silver champagne
14		X86280	單元底橫	ECD3X1009 9S-XF1	6063-T6	6250	382	20	402	5.130	12889.1	245.000	615.56	silver champagne
15		X86279	單元頂橫 水槽	ECD3X1009 9S-XF1	6063-T6	6250	420	40	460	7.450	21418.8	357.530	1027.90	silver champagne
16		X86308	梗中橫 (上下單玻)	ECD3X1009 9S-XF1	6063-T6	5550	131	10	141	5.620	4397.9	475.410	372.03	silver champagne
17		X86309	上梗下生中橫	ECD3X1009 9S-XF1	6063-T6	5500	242	15	257	5.150	7279.5	514.080	726.65	silver champagne
18		X86281	上生下梗中橫	ECD3X1009 9S-XF1	6063-T6	6150	153	10	163	4.950	4962.1	466.740	467.88	silver champagne
19		X86302	梗中橫 (上單玻 下中空)	ECD3X1009 9S-XF1	6063-T6	5550	177	10	187	5.620	5832.7	475.410	493.40	silver champagne
20		X86312	橫料副框	ECD3X1009 9S-XF1	6063-T5	6100	62	10	72	1.740	764.2	76.500	33.60	silver champagne
21		X86306	橫外飾線支架	ECD3X1009 9S-XF1	6063-T5	5550	259	20	279	1.168	1808.6	76.820	118.95	silver champagne
22		X86307	橫外飾線	ECD3X1010 0S-XF1	6063-T6	5550	130	20	150	10.150	8449.9	657.000	546.95	rose gold
23		X86299	窗玉橫	ECD3X1009 9S-XF1	6063-T5	5550	337	20	357	1.560	3090.9	196.880	390.09	silver champagne
24		X86284	窗玉企	ECD3X1009 9S-XF1	6063-T5	6100	440	20	460	1.440	4040.6	491.540	1379.26	silver champagne
25		X86285	孖窗玉企	ECD3X1009 9S-XF1	6063-T5	6100	198	20	218	1.420	1888.3	486.540	647.00	silver champagne
26		X86297	轉角窗玉企	ECD3X1009 9S-XF1	6063-T5	6100	44	5	49	1.670	499.2	269.080	80.43	silver champagne
27		X86283	42.5橫外蓋	ECD3W0497 6S-XF1	6063-T5	6250	1094	40	1134	0.875	6201.6	109.800	778.21	dark copper
28		X86300	57.5底橫外蓋	ECD3W0497 6S-XF1	6063-T5	6250	382	30	412	1.010	2600.8	124.800	321.36	dark copper
29		X86301	60頂橫外蓋	ECD3W0497 6S-XF1	6063-T5	6250	374	30	404	1.025	2588.1	127.300	321.43	dark copper

美特鋁制有限公司 MIDI Aluminium Fabricator Ltd.		工程號: J-858	計算: xiaoyb	日期: 2022/06/09	送呈:									
廠用鋁型材BOM表		地盤名稱: 康城11期	核對:	日期:	副本:									
BM編號:		項目類別: 单元幕墙(T1-9F~60F)	批准:	日期:										
A/C Code:		有顏色鋁料(Kg): 213262	無顏色鋁料(Kg): 13303	V.F總面積(米 <sup>2</sup> ): 28979										
序號	修改標示	物料編號	鋁料名稱	顏色	合金狀態	長度 (mm)	數量(支)			重量(Kgs)		V.F.(米 <sup>2</sup> )		備注
							實用	後備	總數	Kg/M	總重量	米 <sup>2</sup> /米	Total_V.F.	
30		X86304	死墙转角梗	ECD3X1009 9S-XF1	6063-T5	6000	24	4	28	1.100	184.8	75.210	12.64	silver champagne
31		X86305	死墙梗	ECD3X1009 9S-XF1	6063-T5	6000	255	20	275	0.980	1617.0	68.000	112.20	silver champagne
32		X86313	直位死墙副框	ECD3X1009 9S-XF1	6063-T5	6000	309	25	334	2.080	4168.3	142.800	286.17	silver champagne
33		X86314	直位见光副框	ECD3X1009 9S-XF1	6063-T5	5350	432	25	457	1.750	4278.7	122.300	299.02	silver champagne
34		H122785	拉巴	ECD3X1009 9S-XF1	6063-T5	6000	410	25	435	0.145	378.5	14.900	38.89	silver champagne
35		X86298	浴室位修口橫料	ECD3X1009 9S-XF1	6063-T6	6250	6	2	8	2.878	143.9	365.500	18.28	silver champagne
36		X86282	窗室内护拦	ECD3X1009 9S-XF1	6063-T5	6000	71	4	75	0.610	274.5	54.000	24.30	silver champagne
37		X86286	窗室内转角护拦	ECD3X1009 9S-XF1	6063-T5	6000	6	2	8	1.130	54.2	84.000	4.03	silver champagne
38		N00813	30x20x3背板铝角	MILL	6063-T5	6000	1478	30	1508	0.380	3438.24			
39		X86289	浴室中横固定码	MILL	6063-T6	6000	4	2	6	3.037	109.33			
40		X86318	窗玉角码	MILL	6063-T5	6000	45	5	50	1.623	486.90			
41		X86316	转角企扣码	MILL	6063-T5	6000	11	3	14	0.810	68.04			
42		X86303	水槽料套心	MILL	6061-T6	6000	140	5	145	2.330	2027.10			L=250/300/150
46		X86255	企挂码	MILL	6061-T6	6000	137	5	142	6.630	5648.76			L=200
47		X86256	转角企挂码	MILL	6061-T6	6000	13	3	16	11.630	1116.48			L=200
49		X86258	螺母卡槽	MILL	6061-T6	6000	150	5	155	0.280	260.40			L=200
52		N516	40x20x3铝角	MILL	6063-T5	6000	20	3	23	0.461	63.62			
53		N541	43x22x3铝角	MILL	6063-T5	6000	12	3	15	0.502	45.18			
54		X86317	之字扣码	MILL	6063-T5	6000	30	4	34	0.193	39.37			
55		L011	50x50x4铝角	MILL	6063-T5	6000	14	3	17	1.041	106.18			
56		L100	25x25x4mm厚铝角	MILL	6063-T5	6000	9	3	12	0.499	35.93			
									13587		226707		14489	

226

# J-858幕牆鋁料模圖

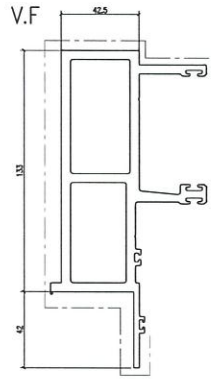

模號: X86272  
名稱: 梗公企  
合金狀態: 6063-T6  
重量: 6.569 KG/M  
V.F.: 409.7 mm

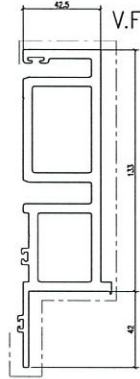

模號: X86273  
名稱: 梗母企  
合金狀態: 6063-T6  
重量: 6.063 KG/M  
V.F.: 390.8 mm

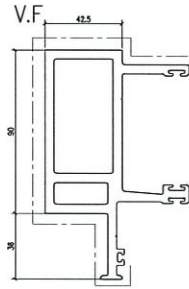

模號: X86274  
名稱: 生公企  
合金狀態: 6063-T6  
重量: 5.475 KG/M  
V.F.: 338.9 mm

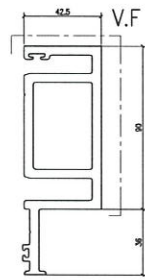

模號: X86288  
名稱: 生母企  
合金狀態: 6063-T6  
重量: 4.513 KG/M  
V.F.: 317.9 mm

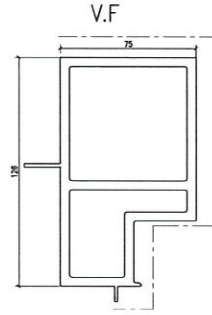

模號: X86277  
名稱: 生邊企  
合金狀態: 6063-T6  
重量: 6.225 KG/M  
V.F.: 276.7 mm

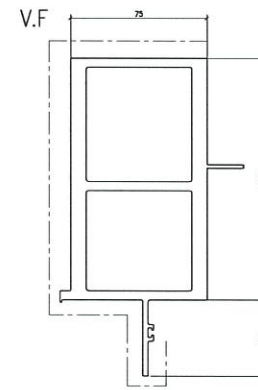

模號: X86278  
名稱: 梗邊企  
合金狀態: 6063-T6  
重量: 9.065 KG/M  
V.F.: 340.6 mm

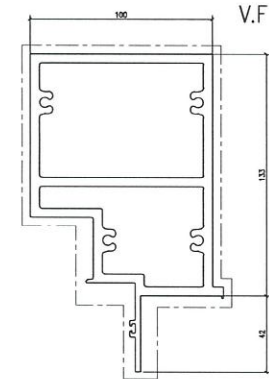

模號: X86294  
名稱: 假生企  
合金狀態: 6063-T6  
重量: 8.361 KG/M  
V.F.: 585.2 mm

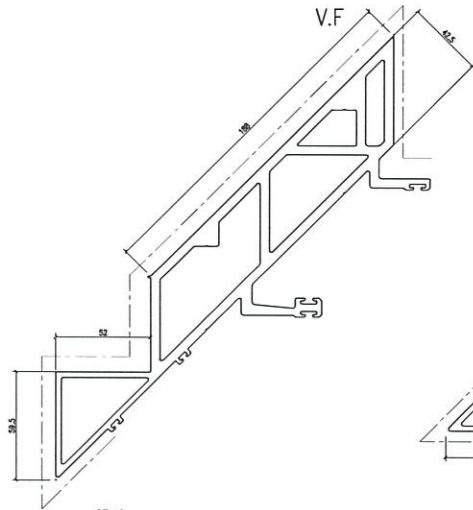

模號: X86275  
名稱: 转角梗公企  
合金狀態: 6063-T6  
重量: 11.491 KG/M  
V.F.: 558.1 mm

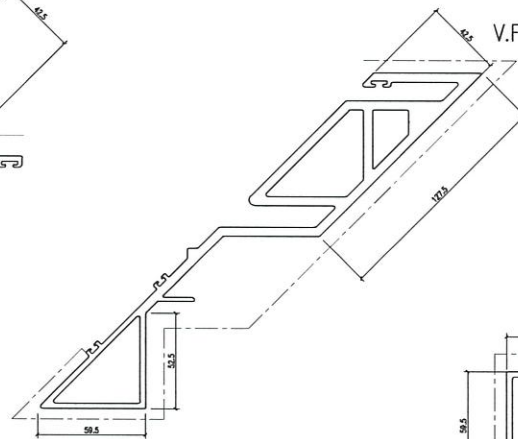

模號: X86276  
名稱: 转角生母企  
合金狀態: 6063-T6  
重量: 8.759 KG/M  
V.F.: 575.1 mm

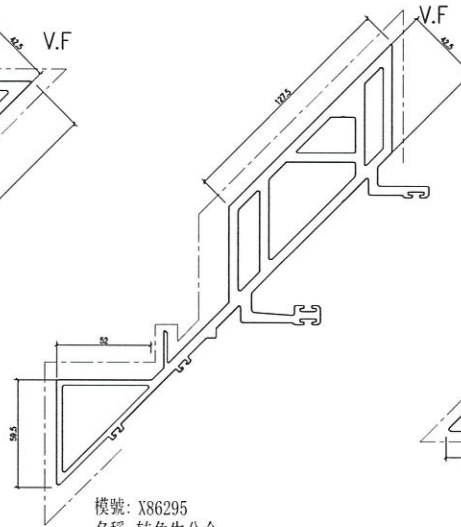

模號: X86295  
名稱: 转角生公企  
合金狀態: 6063-T6  
重量: 10.557 KG/M  
V.F.: 579.8 mm

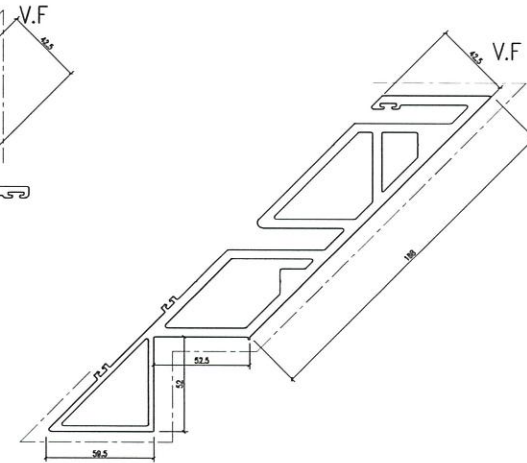

模號: X86296  
名稱: 转角梗母企  
合金狀態: 6063-T6  
重量: 10.321 KG/M  
V.F.: 553.4 mm

# J-858幕牆鋁料模圖

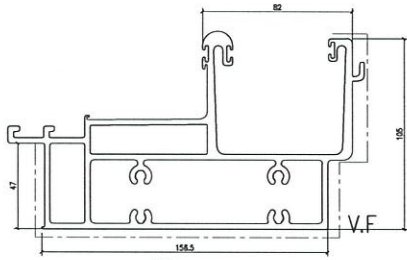

模號: X86279  
名稱: 水槽橫  
合金狀態: 6063-T6  
重量: 7.453 KG/M  
V.F.: 538.0 mm

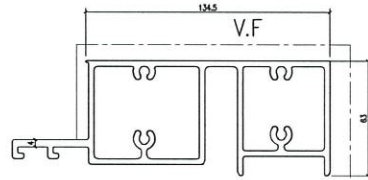

模號: X86280  
名稱: 底橫  
合金狀態: 6063-T6  
重量: 5.134 KG/M  
V.F.: 381.0 mm

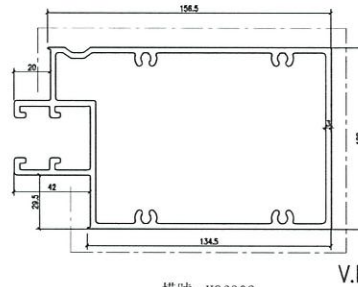

模號: X86302  
名稱: 梗中橫  
合金狀態: 6063-T6  
重量: 5.428 KG/M  
V.F.: 425.4 mm

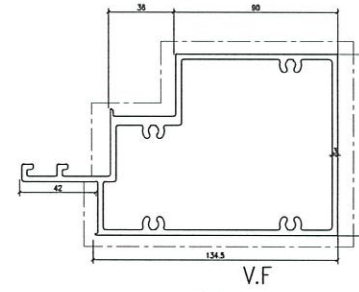

模號: X86281  
名稱: 生下梗中橫  
合金狀態: 6063-T6  
重量: 4.926 KG/M  
V.F.: 489.9 mm

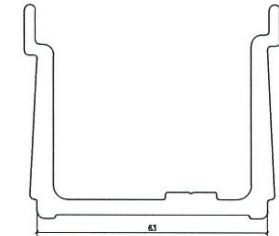

SCALE 2:1  
NO V.F.  
模號: X86303  
名稱: 水槽套芯  
合金狀態: 6061-T6  
重量: 2.329 KG/M  
V.F.: - mm

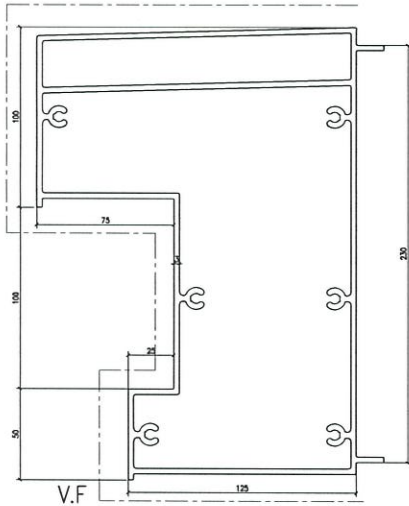

模號: X86307  
名稱: Feature  
合金狀態: 6063-T6  
重量: 10.114KG/M  
V.F.: 657.2 mm

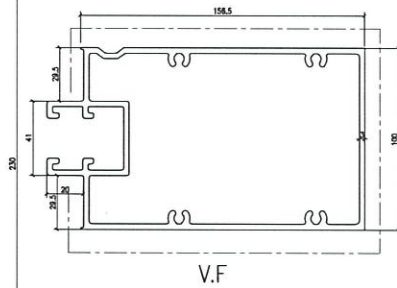

模號: X86308  
名稱: Feature 中橫  
合金狀態: 6063-T6  
重量: 5.607 KG/M  
V.F.: 709.0 mm

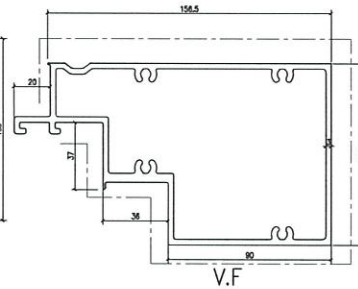

模號: X86309  
名稱: 生中橫  
合金狀態: 6063-T6  
重量: 5.137 KG/M  
V.F.: 594.9 mm

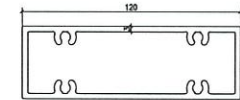

模號: X86289  
名稱: 浴室中橫  
合金狀態: 6063-T6  
重量: 3.037 KG/M  
V.F.: - mm

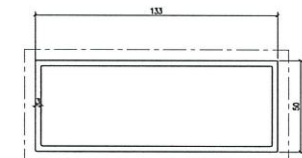

模號: X86298  
名稱: 浴室橫料  
合金狀態: 6063-T6  
重量: 2.878 KG/M  
V.F.: 365.5 mm

# J-858幕牆鋁料模圖

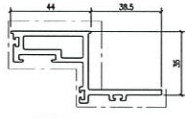

V.F

模號: X86285  
名稱: 企蝴蝶窗  
合金狀態: 6063-T5  
重量: 1.419 KG/M  
V.F.: 257.3 mm

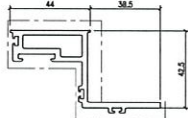

V.F

模號: X86284  
名稱: 企生窗玉  
合金狀態: 6063-T5  
重量: 1.443 KG/M  
V.F.: 263.3 mm

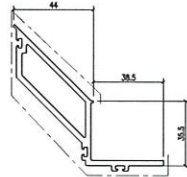

V.F

模號: X86297  
名稱: 企转角生窗玉  
合金狀態: 6063-T5  
重量: 1.662 KG/M  
V.F.: 270.6 mm

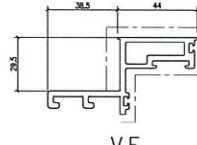

V.F

模號: X86299  
名稱: 窗玉橫  
合金狀態: 6063-T5  
重量: 1.559 KG/M  
V.F.: 198.2 mm

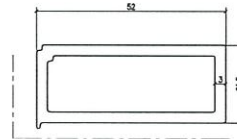

V.F  
SCALE 2:1

模號: X86304  
名稱: 死牆轉角樑  
合金狀態: 6063-T5  
重量: 1.105 KG/M  
V.F.: 89.3 mm

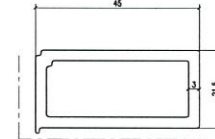

V.F  
SCALE 2:1

模號: X86305  
名稱: 死牆樑  
合金狀態: 6063-T5  
重量: 0.988 KG/M  
V.F.: 80.7 mm

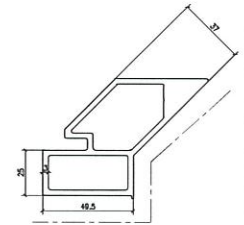

模號: X86310  
名稱: 死牆轉角副框  
合金狀態: 6063-T5  
重量: 2.934 KG/M  
V.F.: 177.4 mm

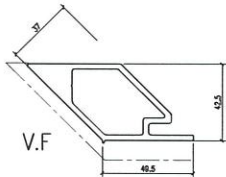

V.F

模號: X86311  
名稱: 生下樑轉角副框  
合金狀態: 6063-T5  
重量: 2.219 KG/M  
V.F.: 151.0 mm

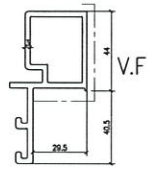

V.F

模號: X86312  
名稱: 假企中樑  
合金狀態: 6063-T5  
重量: 1.742 KG/M  
V.F.: 184.5 mm

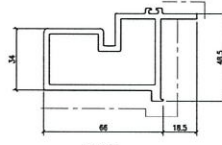

V.F

模號: X86313  
名稱: 死牆生企副框  
合金狀態: 6063-T5  
重量: 2.079 KG/M  
V.F.: 179.9 mm

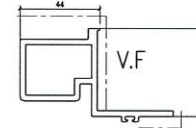

V.F

模號: X86314  
名稱: 生下樑副框  
合金狀態: 6063-T5  
重量: 1.754 KG/M  
V.F.: 179.9 mm

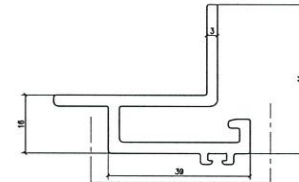

V.F  
SCALE 2:1

模號: X86306  
名稱: Feature Adaptor  
合金狀態: 6063-T5  
重量: 1.076 KG/M  
V.F.: 163.9 mm

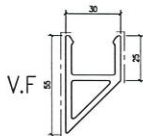

V.F

模號: X86286  
名稱: 轉角攔河槽  
合金狀態: 6063-T5  
重量: 1.132 KG/M  
V.F.: 152.9 mm

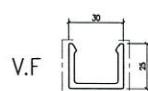

V.F

模號: X86282  
名稱: 攔河槽  
合金狀態: 6063-T5  
重量: 0.608 KG/M  
V.F.: 123.3 mm

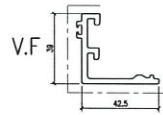

V.F

模號: X86283  
名稱: 4205 CAP  
合金狀態: 6063-T5  
重量: 0.884 KG/M  
V.F.: 131.2 mm

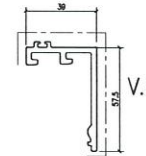

V.F

模號: X86300  
名稱: 5705 CAP  
合金狀態: 6063-T5  
重量: 1.006 KG/M  
V.F.: 149.2 mm

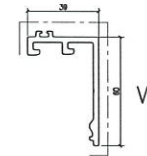

V.F

模號: X86301  
名稱: 60 CAP  
合金狀態: 6063-T5  
重量: 1.025 KG/M  
V.F.: 152.2 mm

# J-858幕牆鋁料模圖

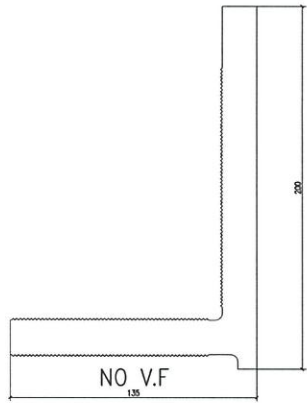

模號: X86254  
名稱: 大鋁碼  
合金狀態: 6061-T6  
重量: 16.58 KG/M  
V.F.: - mm

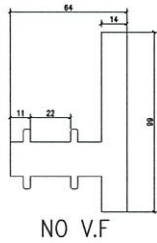

模號: X86255  
名稱: 掛勾碼  
合金狀態: 6061-T6  
重量: 6.63 KG/M  
V.F.: - mm

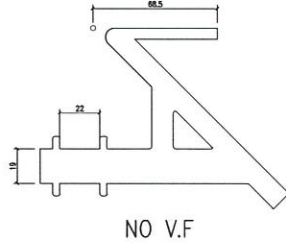

模號: X86256  
名稱: 掛勾碼  
合金狀態: 6061-T6  
重量: 11.63 KG/M  
V.F.: - mm

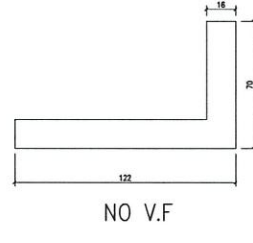

模號: X86257  
名稱: 大鋁碼  
合金狀態: 6061-T6  
重量: 7.63 KG/M  
V.F.: - mm

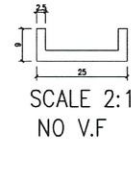

模號: X86258  
名稱: 鋁介子  
合金狀態: 6061-T6  
重量: 0.28 KG/M  
V.F.: - mm

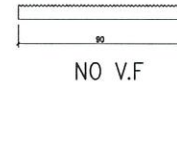

模號: X86259  
名稱: 鋁介子  
合金狀態: 6061-T6  
重量: 1.83 KG/M  
V.F.: - mm

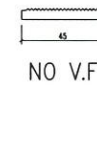

模號: X86260  
名稱: 鋁介子  
合金狀態: 6061-T6  
重量: 0.66 KG/M  
V.F.: - mm

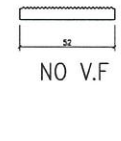

模號: X86261  
名稱: 鋁介子  
合金狀態: 6061-T6  
重量: 0.91 KG/M  
V.F.: - mm

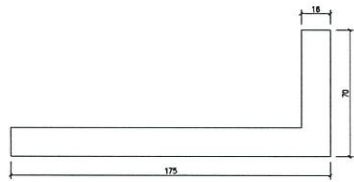

模號: X86266  
名稱: 鋁碼  
合金狀態: 6061-T6  
重量: 9.12 KG/M  
V.F.: - mm

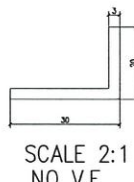

模號: X86287  
名稱: 鋁板角  
合金狀態: 6063-T5  
重量: 0.38 KG/M  
V.F.: - mm



模號: X86315  
名稱: 鋁板角  
合金狀態: 6063-T5  
重量: 0.292 KG/M  
V.F.: - mm

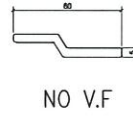

模號: X86316  
名稱: 轉角interlock  
合金狀態: 6063-T5  
重量: 0.823 KG/M  
V.F.: - mm

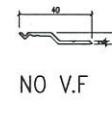

模號: X86317  
名稱: 室內收口之字扣碼  
合金狀態: 6063-T5  
重量: 0.193 KG/M  
V.F.: - mm

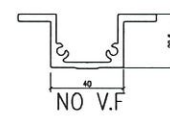

模號: X86319  
名稱: 鋁板加力骨  
合金狀態: 6063-T5  
重量: 1.369 KG/M  
V.F.: - mm

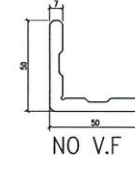

模號: X86318  
名稱: 幕牆窗玉角  
合金狀態: 6063-T5  
重量: 1.624 KG/M  
V.F.: - mm

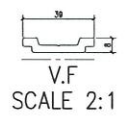

模號: H122785 (X86041)  
名稱: 滑快  
合金狀態: 6063-T6  
重量: 0.145 KG/M  
V.F.: 14.9 mm

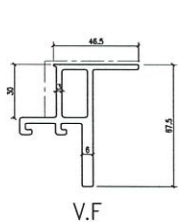

模號: X86291  
名稱: GC中橫  
合金狀態: 6063-T6  
重量: 1.853 KG/M  
V.F.: 180.3 mm

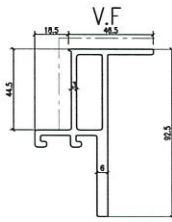

模號: X86293  
名稱: GC底橫  
合金狀態: 6063-T6  
重量: 2.260 KG/M  
V.F.: 210.3 mm

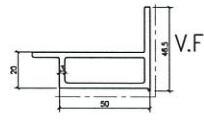

模號: X86290  
名稱: GC企  
合金狀態: 6063-T6  
重量: 1.372 KG/M  
V.F.: 132.5 mm

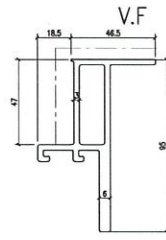

模號: X86292  
名稱: GC頂橫  
合金狀態: 6063-T6  
重量: 2.301 KG/M  
V.F.: 213.3 mm