

工程指示 / 要求簡箋(E.I.)

工程指示編號：EI / 4773 / 22

修改版次：A

工程編號：J - 858

工程名稱：將軍澳日出康城 11

工程項目：單元件 確認膠條款式榮基圖紙 及 生窗欄河玻璃膠蓋

收件人：Maggie / 生統 / 楊榮輝

發件人：Ant Yeung

日期：12/07/2022

要求提供 / 確認 事項：

- | | | |
|------------------------------------|-------------------------------------|-------------------------------|
| <input type="checkbox"/> 初步鋁料 B.M. | <input type="checkbox"/> 加工拆圖，然後生產 | <input type="checkbox"/> 尺寸表 |
| <input type="checkbox"/> 正式鋁料 B.M. | <input type="checkbox"/> 技術上資料 / 指示 | <input type="checkbox"/> 報價 |
| <input type="checkbox"/> 配件 B.M. | <input type="checkbox"/> 樣辦或貨品說明書 | <input type="checkbox"/> 分判合約 |
- 內容：

A 版：開模生產 XPL05A 300 個 XPL05B200 個 共兩個

簽批榮基模圖作記錄

謝謝

請在 2022.08.30 前完成上列要求。

附： 頁

- 原合約工程包 原合約工程加 / 減賬 新工程報價

分發東莞各部門：

- | | | | |
|--|---|--|---|
| <input type="checkbox"/> 生產技術總監 <input type="checkbox"/> 連附件 | <input type="checkbox"/> 技術部 <input type="checkbox"/> 連附件 | <input type="checkbox"/> 生產部 <input type="checkbox"/> 連附件 | <input type="checkbox"/> 機械設計部 <input type="checkbox"/> 連附件 |
| <input type="checkbox"/> 採購部 <input type="checkbox"/> 連附件 | <input checked="" type="checkbox"/> 生產統籌部 <input checked="" type="checkbox"/> 連附件 | <input checked="" type="checkbox"/> 小羅 & 清 <input checked="" type="checkbox"/> 連附件 | |
| <input type="checkbox"/> 質檢部 <input type="checkbox"/> 連附件 | <input type="checkbox"/> 會計部 <input type="checkbox"/> 連附件 | <input type="checkbox"/> 報關組 <input type="checkbox"/> 連附件 | <input checked="" type="checkbox"/> 其他 <u>楊榮輝</u> <input checked="" type="checkbox"/> 連附件 |

分發香港各部門：

- | | | | |
|---|--|---|--|
| <input type="checkbox"/> 行政部 <input type="checkbox"/> 連附件 | <input type="checkbox"/> 會計部 <input type="checkbox"/> 連附件 | <input type="checkbox"/> 統籌部 <input type="checkbox"/> 連附件 | <input type="checkbox"/> 工程部地盤科文 <input type="checkbox"/> 連附件 |
| <input checked="" type="checkbox"/> 採購部 <input checked="" type="checkbox"/> 連附件 | <input type="checkbox"/> QS 部 <input type="checkbox"/> 連附件 | <input type="checkbox"/> 維修部 <input type="checkbox"/> 連附件 | <input type="checkbox"/> 其他 _____ <input type="checkbox"/> 連附件 |

傳遞編號：

HK 1134 / 22

發件人簽署：

項目經理簽署：

图号: XPL05A

材料: 尼龙

颜色: 香槟金

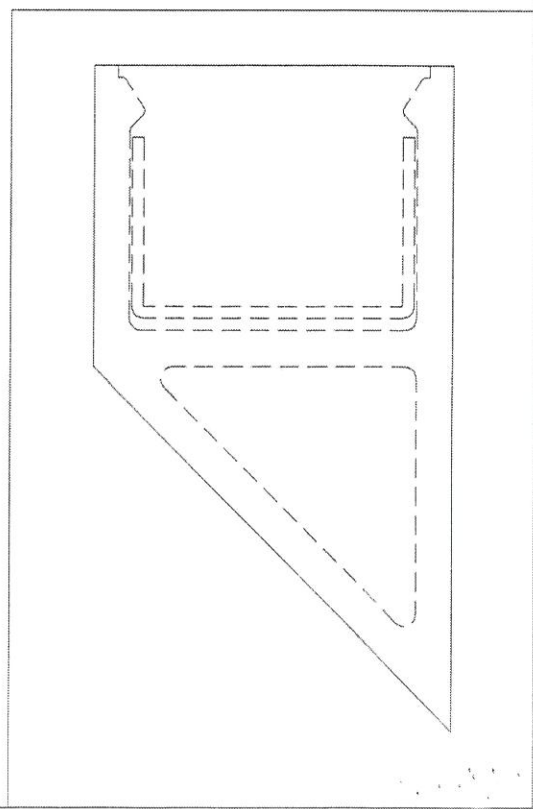
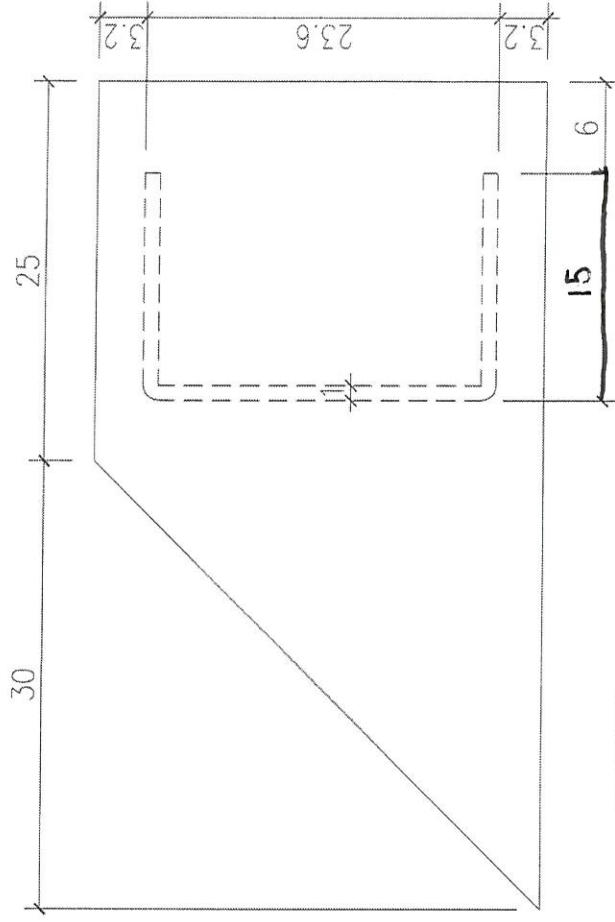
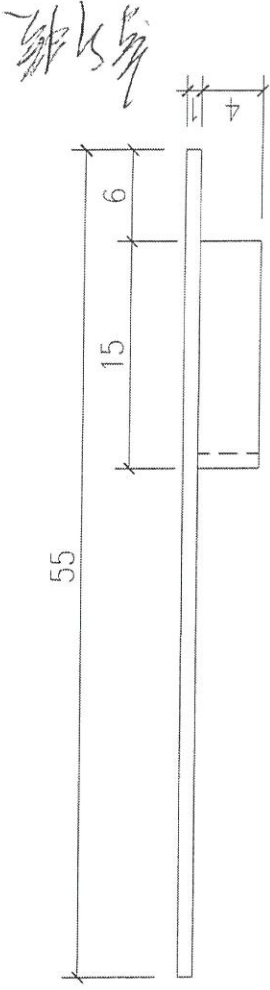

Handwritten notes and stamps: "零件图", "300", and "300" in a box.

零件图

300

300

图号: XPL05B

材料: 尼龙

颜色: 香槟金

个

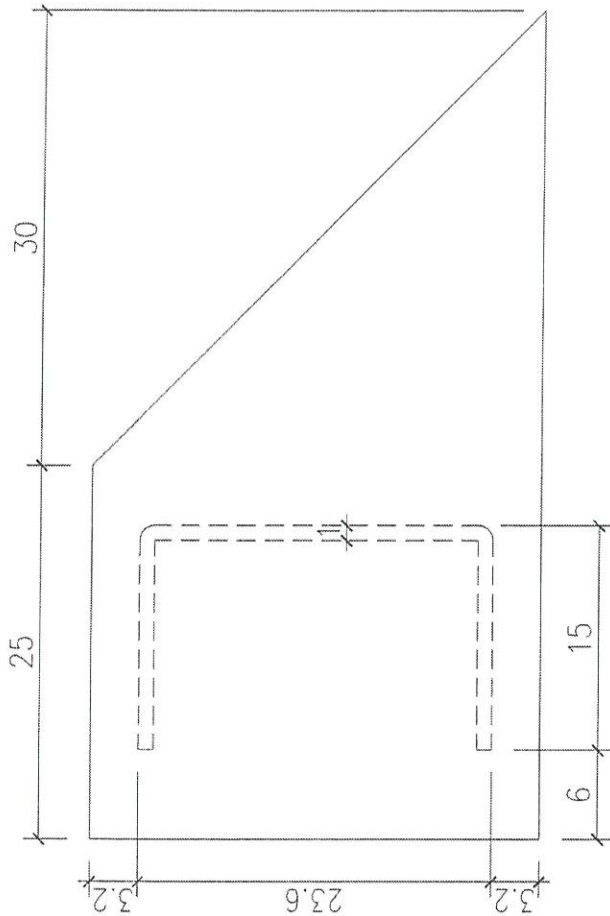
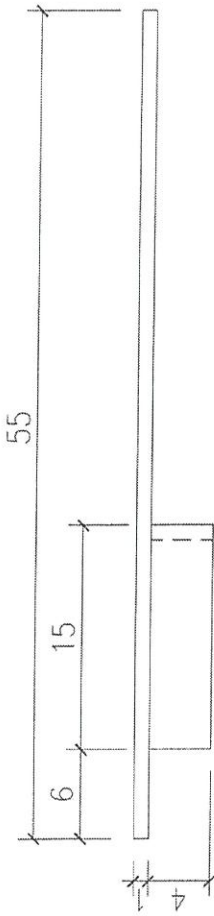
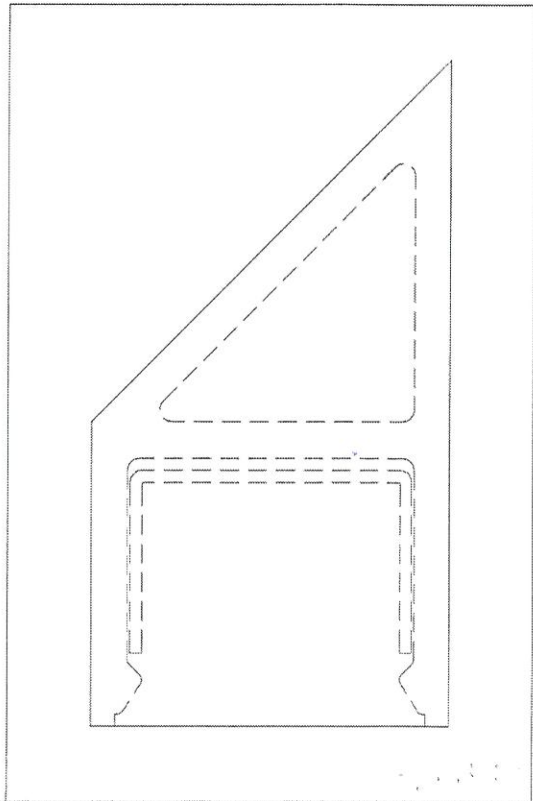

个

预算 200 个

个

J858单元幕墙胶条位置图

F=2 4773
H/C 5955

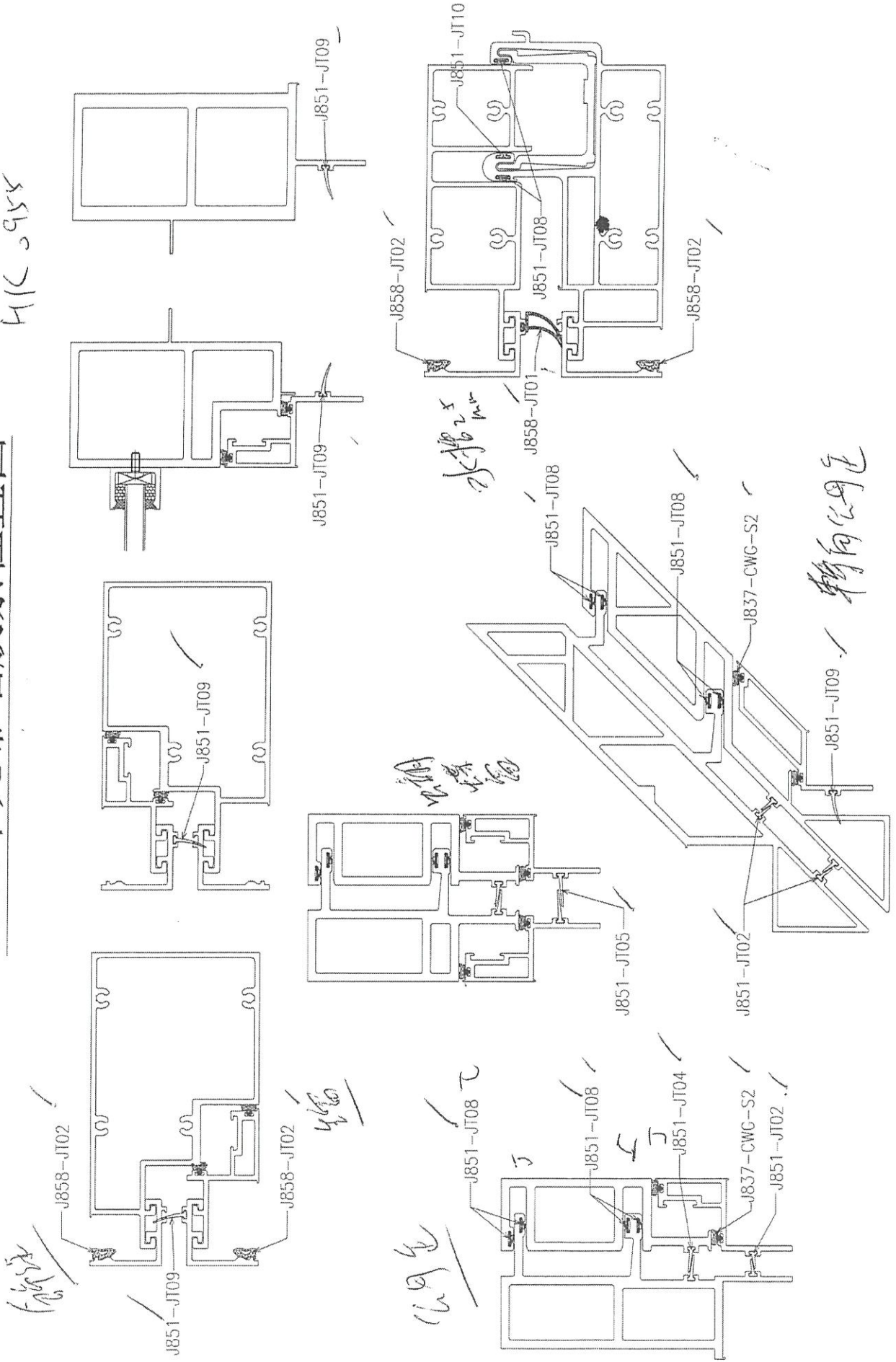

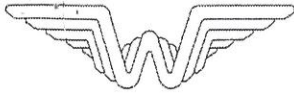

Quotation

TO: 美而特公司 Date: 2022/6/20
 Attn: Maggie No: 2091220620Q01
 From: Gaby Project: EI4773/2022
 C.C.: Ref.:

No.	Item	Materail	Hardness	Color	Unit	QTY
①	new 837-CWG-S2	EPDM双复合	/	黑色	M	38000
2	J851-JT02	EPDM	70°±5°	黑色	M	38000
3	J851-JT04	EPDM	70°±5°	黑色	M	25000
④	new J851-JT05	EPDM	70°±5°	黑色	M	4000
5	J851-JT08	EPDM	70°±5°	黑色	M	76000
6	J851-JT09	EPDM	70°±5°	黑色	M	10000
7	J851-JT10	EPDM	70°±5°	黑色	M	8000
⑧	new J858-JT01	EPDM	65°±5°	黑色	M	10000
⑨	new J858-JT02	Silicone	70°±5°	黑色	M	36000
10	837-CWG-S2 模具费				套	1

备注:

- 1) 以上價格含税，包送货到东莞厂，送香港运费另算。
- 2) 开模要5-7个工作日，确认样板后此订单生产周期为12-15个工作日
- 3) 客户收到货物时，按确认图纸上的尺寸收货物：
- 4) 付款方式：收到货物后30天内付清；
- 5) 以上报价有效期为7天。

荣基(中港)公司

LINEAR DENSITY 0.036 ±5%Kg/m	AREA 44.03 mm ²	WEIGHT ±5%Kg/pcs	VOLUME cm ³	VERSION A
---------------------------------	-------------------------------	---------------------	---------------------------	--------------

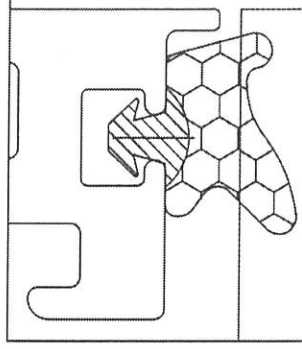
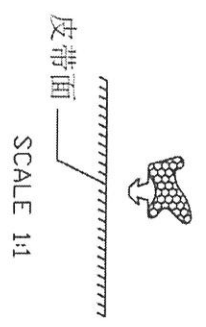

EPDM SPONGE
AREA 34.43mm²
EPDM 70^{±5}
AREA 9.60mm²

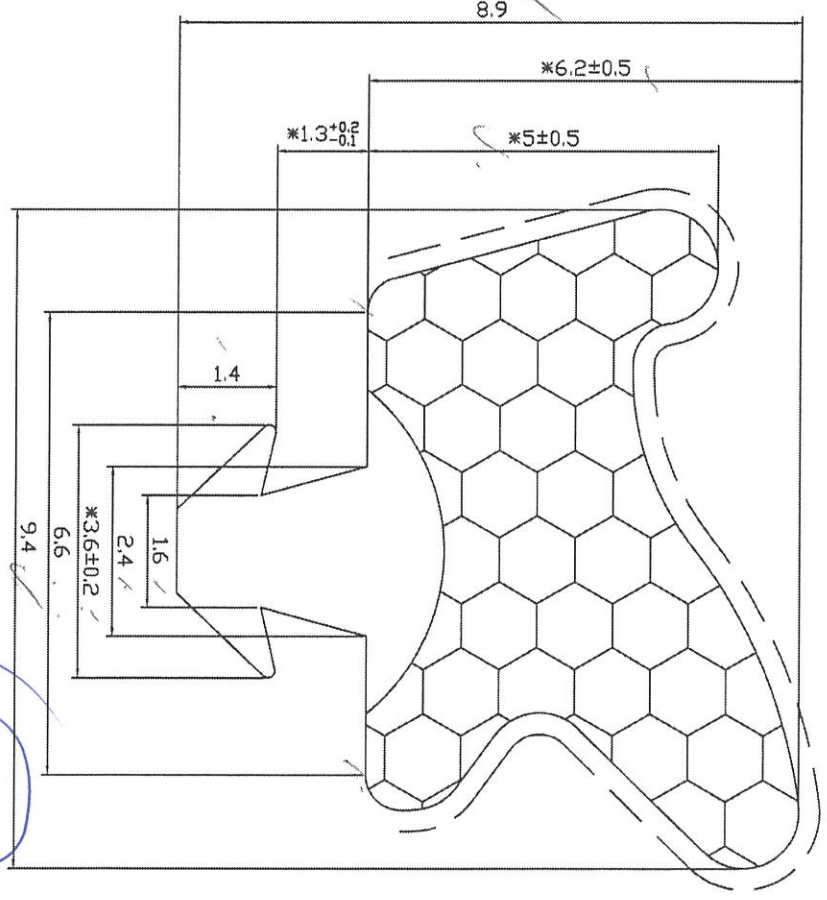

技术说明:

1. 未标注公差按IT14级执行;
2. 表面不得有扭曲、锯齿边、杂质颗粒及气泡等缺陷;
3. 带“*”尺寸为关键尺寸。
4. 带“_____”而为见光面，表面光洁度Ra=0.1。
5. 如无特殊要求，则按我司《密封胶条激光打码技术规范》执行。

THE TABLE OF CHANGE RECORD

MARK	OLD-VER.	CONTENT	DESIGN	DATE
△		1		
△				
△				

SIZE TOLERANCE	
RANGE	TOLERANCE
0-<1.5	±0.15
1.5-<2.5	±0.20
2.5-<4.0	±0.25
4.0-<6.3	±0.35
6.3-<10	±0.40
10-<16	±0.50
16-<25	±0.70
25-<40	±0.80
40-<63	±1.00
63-<100	±1.30
ABOVE 100	±1.50

USER NO.	2091-857-CWG-S2	APPROVED & DATE	
ISO NO.		PROOFREADING & DATE	
MOULD&RACK NO.		CHECKED & DATE	梁弘业 2022/02/17
MATERIAL	EPDM双复合	DESIGN&DRAWN & DATE	000
HARDNESS		Tracking & DATE	苏志君 2022/02/17

PROJECT J851

CUSTOMERS APPROVAL DRAWING
(客户同意)
EXCLUSIVE SHEETS IN THESE DIMENSIONS SHALL BE KEPT BY THE CUSTOMER WHOSE NAME APPEARS ON THIS DRAWING. THE CUSTOMER SHALL ACCEPT FULL RESPONSIBILITY FOR ALL CLAIMS MADE AGAINST THE CUSTOMER OR PERSONS CLAIMING UNDER THE CUSTOMER OR WING KAY.
(此图规格、尺寸、公差等如有更改，请客户自行承担全部责任。)
THAT THE EXTENDED SHEETS SHOWN AND PRODUCTS MADE FROM IT, INFRINGES ANY PATENT, REGISTERED DESIGN OR COPYRIGHT IS THE SUBJECT OF CONFIDENTIAL INFORMATION, THE CUSTOMER SHALL INDEMNIFY WING KAY AGAINST ALL DAMAGES, LOSSES AND EXPENSES ARISING OUT OF ANY CLAIM.
(客户若在本图规格、尺寸、公差等范围内进行生产，其侵权行为及由此产生的任何损失、费用等均由客户自行承担。)
SWAGE DIMENSIONS: THIS DRAWING HAS BEEN CHECKED FOR CORRECT DIMENSIONS, TOLERANCES AND ANY OTHER SPECIAL REQUIREMENTS BY THE CUSTOMER. ALTERATIONS MADE AFTER THE DATE OF MANUFACTURE IS CANCELED.
(本图尺寸、公差等已由客户检查确认，如有更改，请客户自行承担全部责任。)
CUSTOMER: _____
SIGNATURE: _____

PRC TEL +86 757 25330008 FAX +86 757 25330009
HK TEL +852 29046818 FAX +852 25625698
Http://www.wingkay.com wingkay@wingkay.com

LINEAR DENSITY 0.024 ±5%/kg/m	AREA 18.14 mm ²	WEIGHT ±5%/kg/pcs	VOLUME cm ³	VERSION A
----------------------------------	-------------------------------	----------------------	---------------------------	--------------

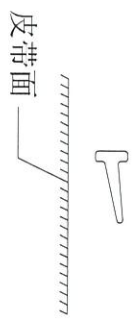

SCALE 1:1

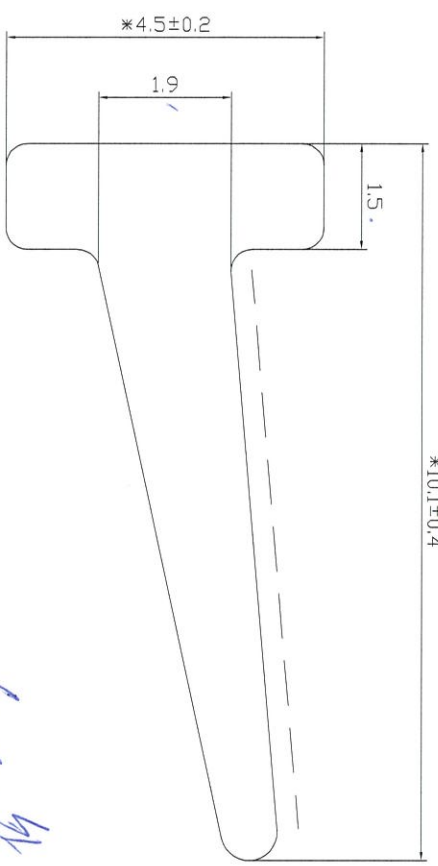
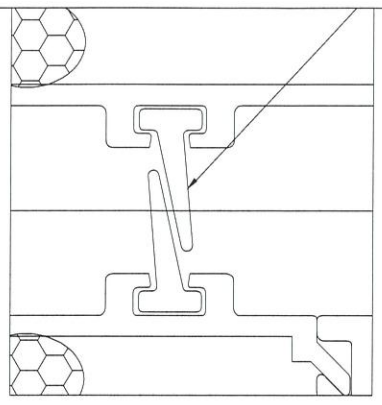

SCALE 10:1

- 技术说明:**
- 1、未标注公差按IT14级执行;
 - 2、表面不得有扭曲、锯齿边、杂质颗粒及气泡等缺陷;
 - 3、带“*”尺寸为关键尺寸。
 - 4、带“_____”面为见光面，表面光洁度Ra=0.1，其余表面光洁度Ra=0.4。
 - 5、如无特殊要求，则按我司《密封胶条激光打标技术规范》执行。

机台号	#
挤出转速	RPM
机头温度	70 °C
设定温度	
螺旋1温度	60 °C
螺旋2温度	60 °C
螺旋3温度	60 °C
螺杆温度	60 °C
输送速度	M/min
硫化温度	280 °C
高温段	
微波功率	4 KW
输送速度	M/min
硫化温度	280 °C
微波段	
输送速度	M/min
硫化温度	280 °C
热风1	
输送速度	M/min
硫化温度	280 °C
热风2	
输送速度	M/min
硫化温度	280 °C
热风3	
输送速度	M/min
硫化温度	280 °C
水槽温度	
设定温度	15 °C
实际温度	°C
牵引机	M/min

THE TABLE OF CHANGE RECORD

MARK	OLD-VER.	CONTENT	DESIGN	DATE
△	1			

SIZE TOLERANCE		TOLERANCE	
RANGE			
0-<1.5	±0.15	±0.20	±0.25
1.5-<2.5	±0.20	±0.25	±0.35
2.5-<4.0	±0.25	±0.35	±0.40
4.0-<6.3	±0.35	±0.40	±0.50
6.3-<10	±0.40	±0.50	±0.70
10-<16	±0.50	±0.70	±0.80
16-<25	±0.70	±1.00	±1.30
25-<40	±0.80	±1.30	±1.50
40-<63	±1.00		
63-<100	±1.30		
ABOVE 100	±1.50		

USER NO.	APPROVED & DATE
2091-0851-0102	<i>[Signature]</i>

ISO NO.	PROOFREADING & DATE
012215	

MOULD&RACK NO.	CHECKED & DATE
144S06	梁弘业 2022/02/17

MATERIAL	DESIGN&DRAWN & DATE
EPDM	000

HARDNESS	Tracking & DATE
70±5	苏志君 2022/02/17

PROJECT J851

PRC TEL +86 757 25330008 FAX +86 757 25330009
 HK TEL +852 29046818 FAX +852 25625698
 Http://www.wingkay.com wingkay@wingkay.com

LINEAR DENSITY 0.034 45%Kg/m	AREA 25.51 mm ²	WEIGHT 45%Kg/pcs	VOLUME cm ³	VERSION A
---------------------------------	-------------------------------	---------------------	---------------------------	--------------

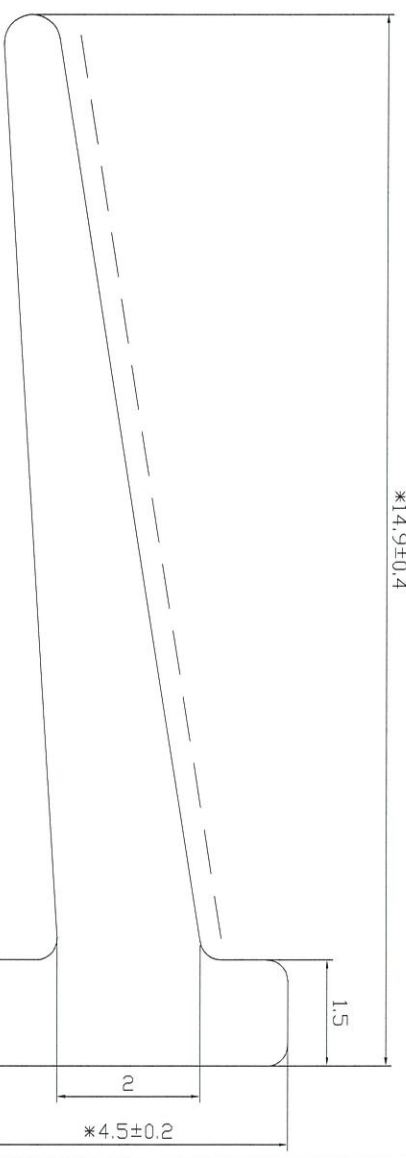
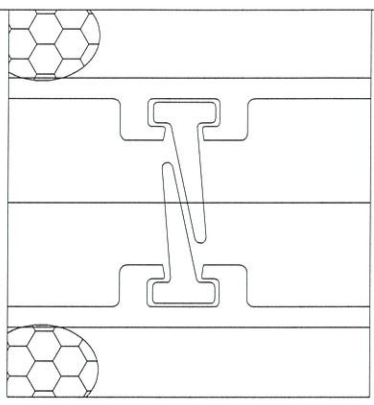
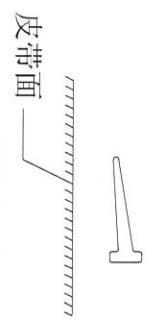

机台号	#
挤出转速	RPM
机头温度	°C
设定温度	°C
螺杆1温度	°C
螺杆2温度	°C
螺杆3温度	°C
螺杆温度	°C
高温段	Min
硫化温度	°C
微波功率	KW
微波段	Min
硫化温度	°C
热风机1	Min
硫化温度	°C
热风机2	Min
硫化温度	°C
热风机3	Min
硫化温度	°C
水槽温度	°C
设定温度	°C
实际温度	°C
牵引机	Min
牵引速度	Min

- 技术说明:**
- 1、未标注公差按IT114级执行;
 - 2、表面不得有扭曲、锯齿边、杂质颗粒及气泡等缺陷;
 - 3、带“*”尺寸为关键尺寸。
 - 4、带“_____”面为见光面，表面光洁度Ra=0.1,
 - 5、如无特殊要求，则按我司《密封胶条激光打标技术规范》执行。

SCALE 10:1

材料合格

THE TABLE OF CHANGE RECORD

MARK	OLD-VER.	CONTENT	DESIGN	DATE	SIZE TOLERANCE		USER NO.	APPROVED & DATE
					RANGE	TOLERANCE		
1					0-<1.5	±0.15	2091-1851-1T04	
					1.5-<2.5	±0.20		
					2.5-<4.0	±0.25		
					4.0-<6.3	±0.35		
					6.3-<10	±0.40		
					10-<16	±0.50		
					16-<25	±0.70		
					25-<40	±0.80		
					40-<63	±1.00		
					63-<100	±1.30		
					Above 100	±1.50		

PROJECT J851

PRC TEL +86 757 25330008 FAX +86 757 25330009
 HK TEL +852 29046818 FAX +852 25625698
 Http://www.wingkay.com wingkay@wingkay.com

LINEAR DENSITY 0.046 ±5%kg/m	AREA 34.49 mm ²	WEIGHT ±5%kg/pcs	VOLUME cm ³	VERSION A
---------------------------------	-------------------------------	---------------------	---------------------------	--------------

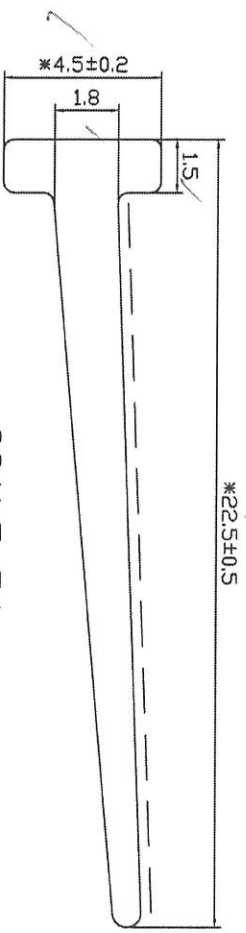
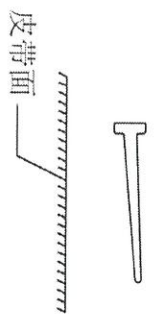

安装方式：穿入式

技术说明：

- 1、未标注公差按IT14级执行；
- 2、表面不得有扭曲、锯齿边、杂质颗粒及气泡等缺陷；
- 3、带“*”尺寸为关键尺寸。
- 4、带“_____”面为见光面，表面光洁度Ra=0.1，其余表面光洁度Ra=0.4。
- 5、如无特殊要求，则按我司《密封胶条激光打标技术规范》执行。

THE TABLE OF CHANGE RECORD				SIZE TOLERANCE		USER NO.		APPROVED & DATE	
MARK	OLD-VER.	CONTENT	DESIGN	DATE	RANGE	TOLERANCE	KIND NO.	PROOFREADING & DATE	
△					0~<1.5	±0.15	2091-JB51-J105		
△					1.5~<2.5	±0.20			
△					2.5~<4.0	±0.25			
△					4.0~<6.3	±0.35			
△					6.3~<10	±0.40			
△					10~<16	±0.50			
△					16~<25	±0.70			
△					25~<40	±0.80			
△					40~<63	±1.00			
△					63~<100	±1.30			
△					100~<150	±1.50			
				MOULD&RACK NO.		CHECKED & DATE		梁弘业 2022/06/20	
				MATERIAL		DESIGN&DRAWN & DATE		000	
				HARDNESS		Tracking & DATE		苏志君 2022/06/20	

CUSTOMERS APPROVAL DRAWING

EXCLUSIVE SHWES IN THOSE INSTANCES WHERE THE SHWE IS REVISED AS AN IMPROVEMENT TO THE ORIGINAL DESIGN, THE CUSTOMER'S RESPONSIBILITY FOR ALL CLAIMS MADE AGAINST THE CUSTOMER OR PERSONS CLAIMING UNDER THE CUSTOMER, OR WING KAY, SHALL BE LIMITED TO THE EXTENDED SHWES FROM IT, INFRINGERS ANY PATENT, REGISTERED DESIGN OR COPYRIGHT IS THE SUBJECT OF CONFIDENTIAL INFORMATION, THE CUSTOMER SHALL INDEMNIFY WING KAY AGAINST ALL DAMAGES, LOSSES AND EXPENSES ARISING OUT OF ANY CLAIM.

（此单一指所有规格之模具，且不排除因规格变更而产生之模具，其所有规格之模具均受此单一之保护。）
 SHWE DIMENSIONS: THIS DRAWING HAS BEEN CHECKED FOR CORRECT DIMENSIONS, TOLERANCES AND ANY OTHER SPECIAL REQUIREMENTS BY THE CUSTOMER. ALTERATIONS MADE AFTER TOOL AND MANUFACTURE IS COMPLETED WILL BE AT OUR CUSTOMER'S RISK.

（此单一指所有规格之模具，且不排除因规格变更而产生之模具，其所有规格之模具均受此单一之保护。）
 SHWE DIMENSIONS: THIS DRAWING HAS BEEN CHECKED FOR CORRECT DIMENSIONS, TOLERANCES AND ANY OTHER SPECIAL REQUIREMENTS BY THE CUSTOMER. ALTERATIONS MADE AFTER TOOL AND MANUFACTURE IS COMPLETED WILL BE AT OUR CUSTOMER'S RISK.

CUSTOMER SIGNATURE: *[Signature]*

PROJECT: *[Handwritten: OK]*
 2022.7.4

WINGKAY
 PLASTIC PRODUCT

PRC TEL +86 757 25330008 FAX +86 757 25330009
 HK TEL +852 29046318 FAX +852 25625698
 Http://www.wingkay.com wingkay@wingkay.com

LINEAR DENSITY 0.014 ±5%Kg/m	AREA 13.19 mm ²	WEIGHT ±5%Kg/ps	VOLUME cm ³	VERSION A
---------------------------------	-------------------------------	--------------------	---------------------------	--------------

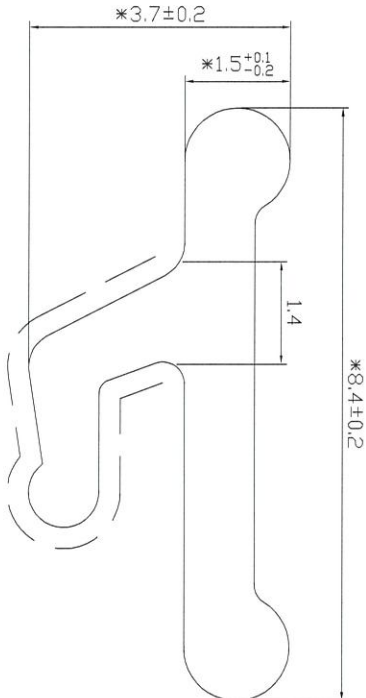
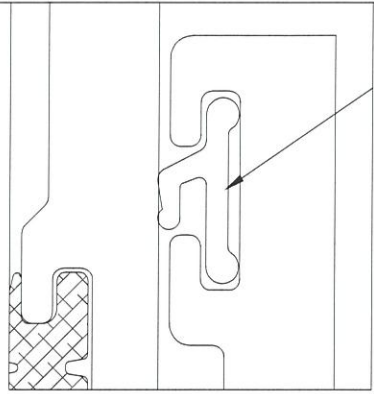
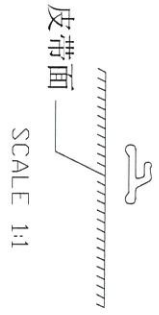

- 技术说明:**
- 1、未标注公差按IT14级执行;
 - 2、表面不得有扭曲、锯齿边、杂质颗粒及气泡等缺陷;
 - 3、带“*”尺寸为关键尺寸。
 - 4、带“_____”面为见光面，表面光洁度Ra=0.1，其余表面光洁度Ra=0.4。
 - 5、如无特殊要求，则按我司《密封胶条激光打标技术规范》执行。

SCALE 10:1

Handwritten signature

Handwritten signature

PARAMETERS 1	
主机速度	
牵引速度	
一区温度	
二区温度	
三区温度	
四区温度	
五区温度	
六区温度	
七区温度	
材料烘干	
定形模	
NOTE	
PROCESS	
MOLD TRIAL	

THE TABLE OF CHANGE RECORD			
MARK	OLD-VER.	CONTENT	DESIGN
△	1		
△			
△			

SIZE TOLERANCE		USER NO.		APPROVED & DATE	
RANGE	TOLERANCE	2091-J851-J108	710139	PROOFREADING & DATE	
0-<1.5	±0.15				
1.5-<2.5	±0.20				
2.5-<4.0	±0.25				
4.0-<6.3	±0.35				
6.3-<10	±0.40				
10-<16	±0.50				
16-<25	±0.70				
25-<40	±0.80				
40-<63	±1.00				
63-<100	±1.30				
ABOVE 100	±1.50				

ISO NO.	MOULD&RACK NO.	CHECKED & DATE
2091-J851-J108	514104	梁弘业 2022/02/17

MATERIAL	HARDNESS	DESIGN&DRAWN & DATE
Sanjopte美标	65±5	Tracking & DATE 苏志君 2022/02/17

PROJECT J851

PRC TEL +86 757 25330008 FAX +86 757 25330009
 HK TEL +852 25904818 FAX +852 25625698
 Http://www.wingkay.com wingkay@wingkay.com

LINEAR DENSITY 0.043 ±5%Kg/m	AREA 32.87 mm ²	WEIGHT ±5%Kg/pcs	VOLUME cm ³	VERSION A
---------------------------------	-------------------------------	---------------------	---------------------------	--------------

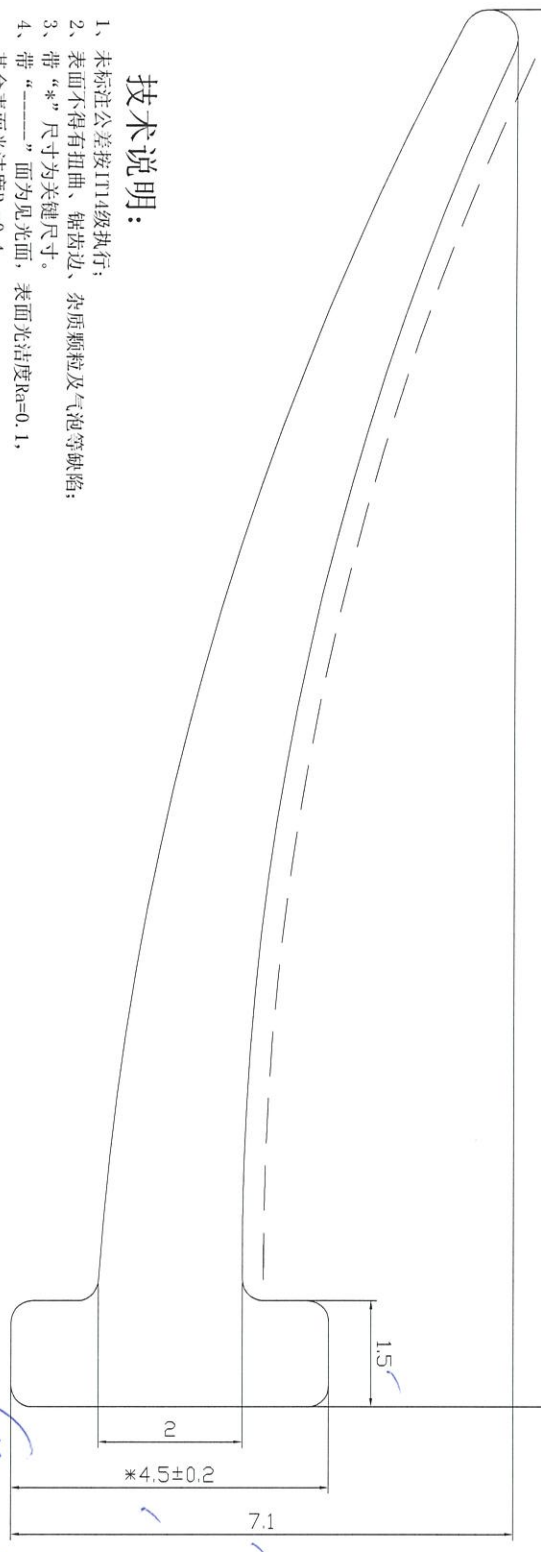
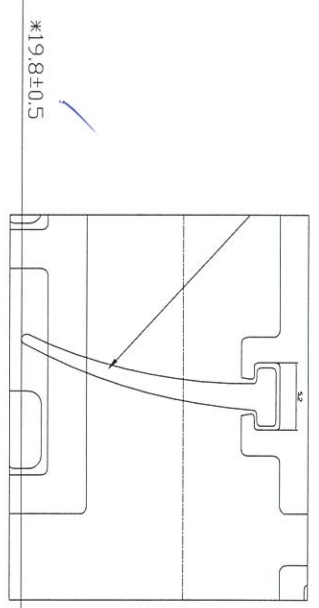
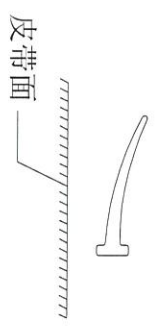

技术说明:

- 1、未标注公差按IT14级执行;
- 2、表面不得有扭曲、锯齿边、杂质颗粒及气泡等缺陷;
- 3、带“*”尺寸为关键尺寸。
- 4、带“_____”面为见光面，表面光洁度Ra=0.1，其余表面光洁度Ra=0.4。
- 5、如无特殊要求，则按我司《密封胶条激光打标技术规范》执行。

SCALE 10:1

THE TABLE OF CHANGE RECORD

MARK	OLD-VER.	CONTENT	DESIGN	DATE	SIZE TOLERANCE		USER NO.	APPROVED & DATE
					RANGE	TOLERANCE		
△1	1				0-1.5	±0.15	2091-J851-J109	
△2					1.5-2.5	±0.20	012217	
△3					2.5-4.0	±0.25		
					4.0-6.3	±0.35		
					6.3-10	±0.40		
					10-16	±0.50		
					16-25	±0.70		
					25-40	±0.80		
					40-63	±1.00		
					63-100	±1.30		
					Above 100	±1.50		

机台号	#
挤出转速	RPM
机头温度	70 °C
螺旋筒1温度	60 °C
螺旋筒2温度	60 °C
螺旋筒3温度	60 °C
螺杆温度	60 °C
高温段	M/min
硫化温度	280 °C
微波功率	4 KW
微波段	M/min
硫化温度	280 °C
热风1	M/min
硫化温度	280 °C
热风2	M/min
硫化温度	280 °C
热风3	M/min
硫化温度	280 °C
水槽温度	15 °C
牵引机	M/min
牵引速度	M/min

PROJECT J851



PRC TEL +86 757 25330008 FAX +86 757 25330009
 HK TEL +852 25046818 FAX +852 25625698
 Http://www.wingkay.com wingkay@wingkay.com



SCALE 1:1

LINEAR DENSITY 0.027 ±5%/kg/m	AREA 26.17 mm ²	WEIGHT ±5%/kg/pcs	VOLUME cm ³	VERSION A
----------------------------------	-------------------------------	----------------------	---------------------------	--------------

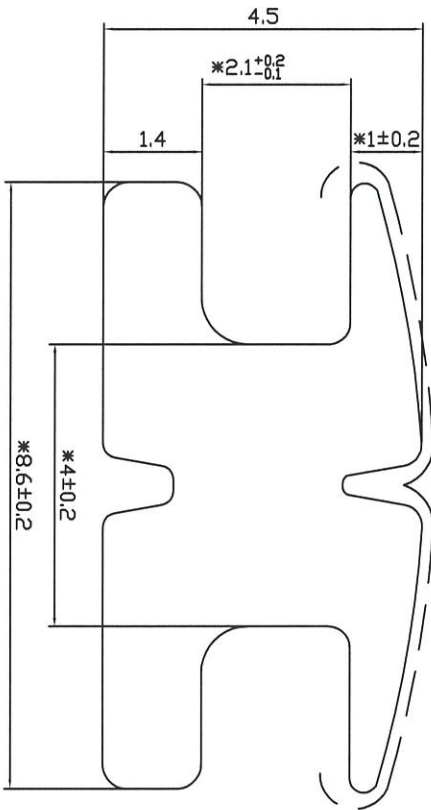

SCALE 10:1

橫切水檢

- 技术说明:
- 1、未标注公差按IT14级执行;
 - 2、表面不得有扭曲、锯齿边、杂质颗粒及气泡等缺陷;
 - 3、带“*”尺寸为关键尺寸。
 - 4、带“_____”面为见光面，表面光洁度Ra=0.1，其余表面光洁度Ra=0.4。
 - 5、如无特殊要求，则按我司《密封胶条激光打标技术规范》执行。

THE TABLE OF CHANGE RECORD

MARK	OLD-VER.	CONTENT	DESIGN	DATE	SIZE TOLERANCE		USER NO.	APPROVED & DATE
					RANGE	TOLERANCE		
△		1			0-<1.5	±0.15	2091-J851-JT10	
					1.5-<2.5	±0.20		
					2.5-<4.0	±0.25	7K0255	
					4.0-<6.3	±0.35		
					6.3-<10	±0.40		
					10-<16	±0.50		
					16-<25	±0.70		
					25-<40	±0.80		
					40-<63	±1.00		
					63-<100	±1.30		
					ABOVE 100	±1.50		

PROJECT

J851

PARAMETERS 1	
主机速度	
牵引速度	
一区温度	
二区温度	
三区温度	
四区温度	
五区温度	
六区温度	
七区温度	
材料烘干	
定形模	
NOTE	
PROCESS	
MOLD TRIAL	



WINGKAY
— PLASTIC PRODUCT —

PRC TEL +86 757 25330008 FAX +86 757 25330009
 HK TEL +852 29046818 FAX +852 25625698
 Http://www.wingkay.com wingkay@wingkay.com

LINEAR DENSITY 0.152 ±5%kg/m	AREA 115.25 mm ²	WEIGHT 45%kg/pcs	VOLUME cm ³	VERSION A
---------------------------------	--------------------------------	---------------------	---------------------------	--------------

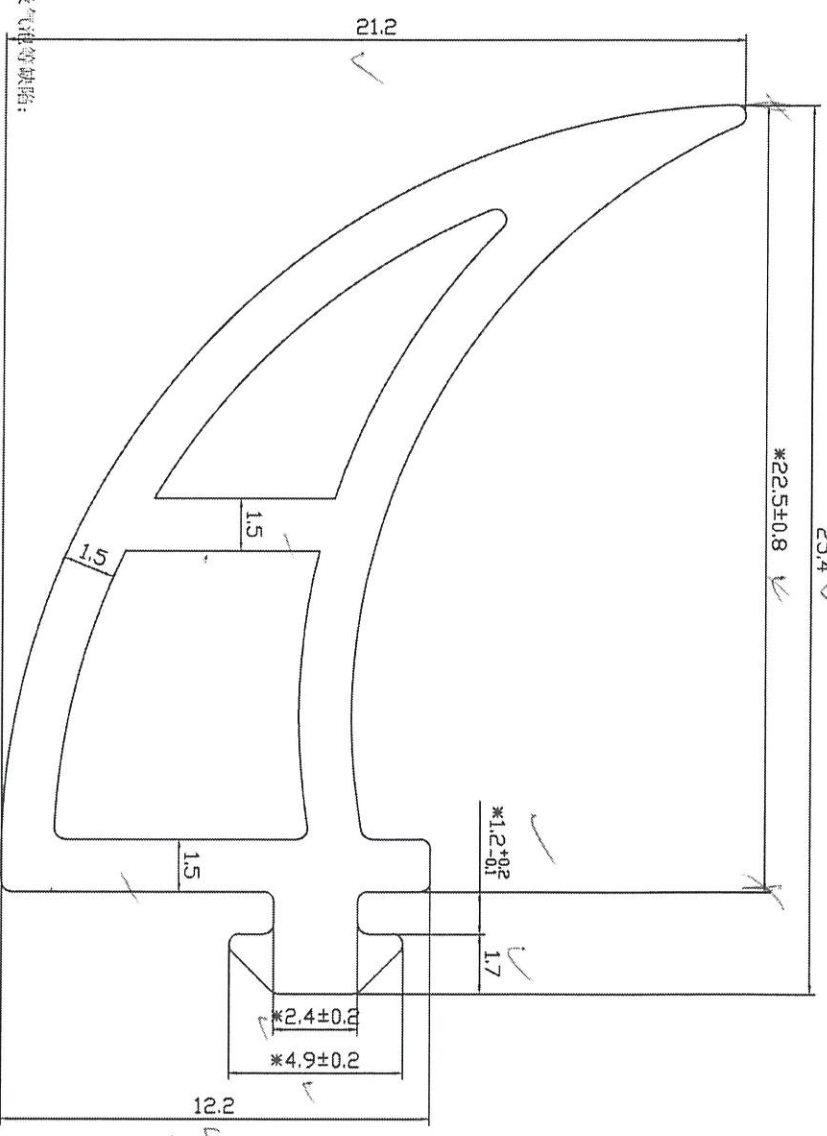
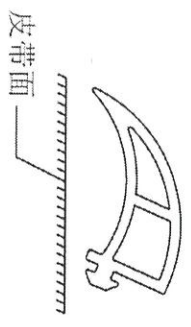

安装方式：穿入式

技术说明：

- 1、未标注公差按114级执行；
- 2、表面不得有扭曲、锯齿边、杂质颗粒及气孔等缺陷；
- 3、带“*”尺寸为关键尺寸。
- 4、带“_____”面为无光面，表面光洁度Ra=0.1，其余表面光洁度Ra=0.4。
- 5、如无特殊要求，则按我司《密封胶条激光打标技术规范》执行。

SCALE 5:1

THE TABLE OF CHANGE RECORD

MARK	OLD-VER.	CONTENT	DESIGN	DATE	SIZE TOLERANCE		USER NO.	APPROVED & DATE
					RANGE	TOLERANCE		
A					0-1.5	±0.15	2091-J858-J101	FYK
					1.5-2.5	±0.20		
					2.5-4.0	±0.25		
					4.0-6.3	±0.35		
A					6.3-10	±0.40	陈爽	2022/06/18
					10-16	±0.50		
					16-25	±0.70		
					25-40	±0.80		
3					40-63	±1.00	苏志君	2022/06/18
					63-100	±1.30		
					ABOVE 100	±1.50		

PROJECT XX-XXX

DISTINERS APPROVAL DRAWING
EXCLUSIVE SWGCS IN THESE INSTANCES WHERE THE SWG IS DELIVERED AS AN EXCLUSIVE, THE CUSTOMER WHOSE NAME APPEARS ON THIS DRAWING SHALL ACCEPT FULL RESPONSIBILITY FOR ALL CLAIMS MADE AGAINST THE CUSTOMER OR PERSONS CLAIMING UNDER THE CUSTOMER, OR WING KAY. (此图在交付给客户时，其名称将出现在此图上，除非另有说明，否则客户将承担全部责任。)

CUSTOMER SIGNATURE

ok 2022.7.4

PRC TEL +86 757 25330008 FAX +86 757 25330009
 HK TEL +852 29046818 FAX +852 25625898
 Http://www.wingkay.com wingkay@wingkay.com

LINEAR DENSITY 0.067 ±5%/kg/m	AREA 52.80 mm ²	WEIGHT ±5%/kg/pcs	VOLUME cm ³	VERSION A
----------------------------------	-------------------------------	----------------------	---------------------------	--------------

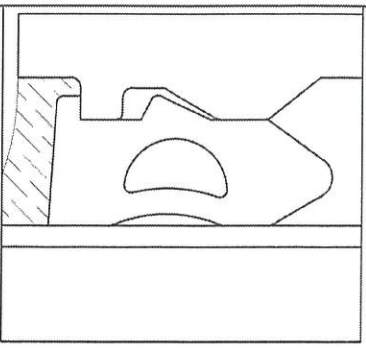
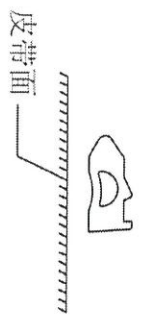

安装方式：压入式
技术说明：

- 1、未标注公差按IT14级执行；
- 2、表面不得有扭曲、锯齿边、杂质颗粒及气泡等缺陷；
- 3、带“*”尺寸为关键尺寸。
- 4、带“_____”面为见光面，表面光洁度Ra=0.1。
- 5、如无特殊要求，则按我司《密封胶条激光打标技术规范》执行。

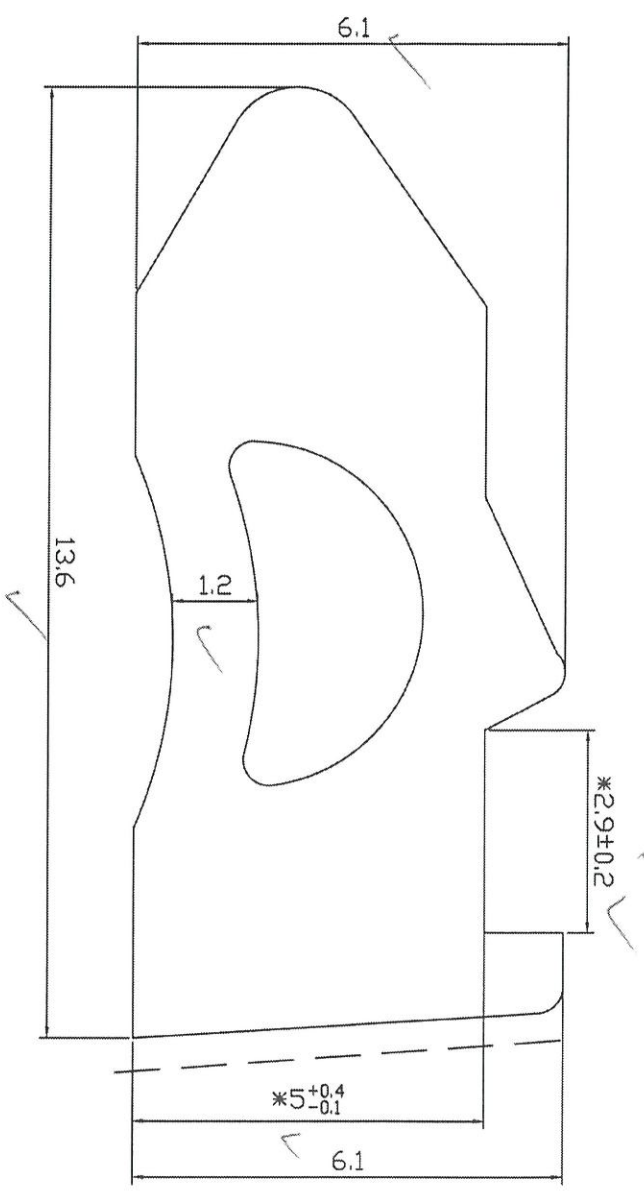

SCALE 10:1

THE TABLE OF CHANGE RECORD

MARK	OLD-VER	CONTENT	DESIGN	DATE	SIZE TOLERANCE		USER NO.	APPROVED & DATE
					RANGE	TOLERANCE		
A					0-<1.5	±0.15	2091-J858-J102	PROOFREADING & DATE FYK
					1.5-<2.5	±0.20		
					2.5-<4.0	±0.25		
					4.0-<6.3	±0.35		
					6.3-<10	±0.40		
A					10-<16	±0.50	MOULD&RACK NO. 陈爽 2022/06/18	CHECKED & DATE
					16-<25	±0.70		
					25-<40	±0.80		
3					40-<63	±1.00	MATERIAL (MVQ(Silicone) 硅胶)	DESIGN&DRAWN & DATE 000
					63-<100	±1.30		
					Above 100	±1.50		
					HARDNESS		70±5°	
					Tracking & DATE		苏志君 2022-06-10	

PROJECT XX-XXX

2022.7.4

DISTIBES APPROVAL DRAWING
 EXCLUSIVE SWAPS IN THESE INSTANCES WHERE THE SWIF IS DEVELOPED AS AN EXCLUSIVE THE CUSTOMER WERE HAVE APPEARS ON THIS DRAWING SHALL ACCEPT FULL RESPONSIBILITY FOR ALL CLAIMS MADE AGAINST THE CUSTOMER OR PERSONS CLAIMING UNDER THE CUSTOMER, OR VING KAY.
 (此图仅供内部使用，不得用于其他任何目的。如有任何侵权行为，本公司概不负责。)
 THAT THE EXTENDED SWAPS SHOWN AND PRODUCTS MADE FROM IT, INFERRES ANY PATENT, REGISTERED DESIGN OR COPYRIGHT IS THE SUBJECT OF CONFIDENTIAL INFORMATION, THE CUSTOMER SHALL INDEMNIFY VING KAY AGAINST ALL DAMAGES, LOSSES AND COSTS INCURRED TO VING KAY CLAIM.
 (本公司保留所有权利，任何侵权行为，本公司概不负责。)
 SWIF DIMENSIONS THIS DRAWING HAS BEEN CHECKED FOR CORRECT DIMENSIONS, TOLERANCES AND ALL OTHER TECHNICAL REQUIREMENTS IN THE AFTER THE CUSTOMER'S DRAWING IS COMPLETED WILL BE AN OUR ACCIDENT.
 (本公司保留所有权利，任何侵权行为，本公司概不负责。)
 CUSTOMER SIGNATURE

WINGKAY
— PLASTIC PRODUCT —

PRC TEL +86 757 25330008 FAX +86 757 25330009
 HK TEL +852 29048318 FAX +852 25623690
 Http://www.wingkay.com wingkay@wingkay.com