

工程指示 / 要求簡箋(E.I.)

工程指示編號：EI /4193 / 21

修改版次：A

工程編號：J - 858

工程名稱：將軍澳日出康城 11

工程項目：荃灣 VMU 幕牆+GC 廠用鋁板(單元)

收件人：生統

發件人：Eric Liu

日期：28/12/2021

要求提供 / 確認 事項：

- | | | |
|------------------------------------|-------------------------------------|-------------------------------|
| <input type="checkbox"/> 初步鋁料 B.M. | <input type="checkbox"/> 加工拆圖，然後生產 | <input type="checkbox"/> 尺寸表 |
| <input type="checkbox"/> 正式鋁料 B.M. | <input type="checkbox"/> 技術上資料 / 指示 | <input type="checkbox"/> 報價 |
| <input type="checkbox"/> 配件 B.M. | <input type="checkbox"/> 樣辦或貨品說明書 | <input type="checkbox"/> 分判合約 |

內容：

A 版: 附上 BM 表. 已修改加工圖

請按加工圖生產鋁板供廠組裝用

VMU 幕牆單元及 glass cladding 單元用鋁板.

玻璃在廠連框打膠出貨. 玻璃已在 EI4113 訂購.

Glass Cladding 加工圖 FK24,26,28 暫停加工.

預 2022/01/06 前到地盤.

地址: 荃灣永賢街 9 號崇利大廈 17 樓 7-10 室. 收貨人: 陳成財, 聯絡電話: 91708602.

請在 2022.01.05 前完成上列要求。

附：4 頁 BM+ 44 頁 +4 頁位置圖

以上項目為：

- 原合約工程包 原合約工程加 / 減賬 新工程報價

原因：-

分發東莞各部門：

- | | | | |
|--|--|--|--|
| <input type="checkbox"/> 生產技術總監 <input type="checkbox"/> 連附件 | <input type="checkbox"/> 技術部 <input type="checkbox"/> 連附件 | <input type="checkbox"/> 生產部 <input type="checkbox"/> 連附件 | <input type="checkbox"/> 機械設計部 <input type="checkbox"/> 連附件 |
| <input type="checkbox"/> 採購部 <input type="checkbox"/> 連附件 | <input checked="" type="checkbox"/> 生產統籌部 <input type="checkbox"/> 連附件 | <input type="checkbox"/> 小羅 & 清 <input type="checkbox"/> 連附件 | |
| <input type="checkbox"/> 質檢部 <input type="checkbox"/> 連附件 | <input type="checkbox"/> 會計部 <input type="checkbox"/> 連附件 | <input type="checkbox"/> 報關組 <input type="checkbox"/> 連附件 | <input type="checkbox"/> 其他 _____ <input type="checkbox"/> 連附件 |

分發其他分判：

- 水洪 連附件

分發香港各部門：

- | | | | |
|---|--|---|--|
| <input type="checkbox"/> 行政部 <input type="checkbox"/> 連附件 | <input type="checkbox"/> 會計部 <input type="checkbox"/> 連附件 | <input type="checkbox"/> 統籌部 <input type="checkbox"/> 連附件 | <input type="checkbox"/> 工程部地盤科文 <input type="checkbox"/> 連附件 |
| <input type="checkbox"/> 採購部 <input type="checkbox"/> 連附件 | <input type="checkbox"/> QS 部 <input type="checkbox"/> 連附件 | <input type="checkbox"/> 維修部 <input type="checkbox"/> 連附件 | <input type="checkbox"/> 其他 _____ <input type="checkbox"/> 連附件 |

傳遞編號：

HK 2400 / 21

發件人簽署：

項目經理簽署：

 美特鋁質 有限公司 MIDI Aluminium Fabricator Ltd.		工程號: J-858	計算: WYY	日期:	2021.12.25			送呈: Jason哥					
		地盤名稱: 荃灣	核對:	日期:				副本:					
廠用鋁板B.M.表		項目類別: VMU幕牆	批准:	日期:									
BM編號:		修改版次:	A/C Code:	總V.F.:	28.00		總重量:	287.38 此BM依據資料計算					
序號	修改內容	鋁板圖號	鋁板名稱	顏色	實用	後備	總數	總重量	單件展 開面積	總展開面積	單件V.F.	總V.F.	備註
									平方米		平方米		
1		J858-VMU-FLB01	3mm厚鋁板	UC70202F-香檳銅	3		3	1.104	0.045	0.136	0.038	0.115	
2		J858-VMU-FLB02	3mm厚鋁板	UC70202F-香檳銅	3		3	1.104	0.045	0.136	0.038	0.115	
3		J858-VMU-FLB03	3mm厚鋁板	UC70202F-香檳銅	3		3	1.597	0.065	0.196	0.055	0.166	
4		J858-VMU-FLB04	3mm厚鋁板	UC70202F-香檳銅	3		3	1.597	0.065	0.196	0.055	0.166	
5		J858-VMU-FLB05	3mm厚鋁板	UC70202F-香檳銅	2		2	3.703	0.228	0.455	0.192	0.384	
6		J858-VMU-FLB06	3mm厚鋁板	UC70202F-香檳銅	2		2	3.703	0.228	0.455	0.192	0.384	
7		J858-VMU-FLB07	3mm厚鋁板	UC70202F-香檳銅	4		4	1.801	0.055	0.222	0.047	0.187	
8		J858-VMU-FLB08	3mm厚鋁板	UC70202F-香檳銅	4		4	1.801	0.055	0.222	0.047	0.187	
9		J858-VMU-FLB09	3mm厚鋁板	UC70202F-香檳銅	6		6	1.541	0.032	0.190	0.027	0.160	
10		J858-VMU-FLB10	3mm厚鋁板	UC70202F-香檳銅	6		6	1.541	0.032	0.190	0.027	0.160	
11		J858-VMU-FLB11	3mm厚鋁板	UC70202F-香檳銅	3		3	3.424	0.140	0.421	0.140	0.421	
12		J858-VMU-FLB12	3mm厚鋁板	UC70202F-香檳銅	3		3	3.424	0.140	0.421	0.140	0.421	
13		J858-VMU-FLB13	3mm厚鋁板	UC70202F-香檳銅	1		1	1.141	0.140	0.140	0.140	0.140	
14		J858-VMU-FLB14	3mm厚鋁板	UC70202F-香檳銅	1		1	1.141	0.140	0.140	0.140	0.140	
15		J858-VMU-FLB15	3mm厚鋁板	MILL	1		1	0.439	0.054	0.054	0.000	0.000	
16		J858-VMU-FLB16	3mm厚鋁板	MILL	1		1	0.439	0.054	0.054	0.000	0.000	
17		J858-VMU-FLB17	3mm厚鋁板	MILL	1		1	1.525	0.188	0.188	0.000	0.000	
18		J858-VMU-FLB18	3mm厚鋁板	MILL	1		1	1.525	0.188	0.188	0.000	0.000	
19		J858-VMU-FLB19	3mm厚鋁板	MILL	1		1	0.212	0.026	0.026	0.000	0.000	
20		J858-VMU-FLB20	3mm厚鋁板	MILL	1		1	0.212	0.026	0.026	0.000	0.000	
21		J858-VMU-FLB21	3mm厚鋁板	UC70202F-香檳銅	1		1	0.631	0.078	0.078	0.063	0.063	
22		J858-VMU-FLB22	3mm厚鋁板	UC70202F-香檳銅	2		2	1.275	0.078	0.157	0.064	0.128	
23		J858-VMU-FLB23	3mm厚鋁板	UC70202F-香檳銅	1		1	1.601	0.197	0.197	0.160	0.160	
24		J858-VMU-FLB24	3mm厚鋁板	UC70202F-香檳銅	1		1	0.454	0.056	0.056	0.045	0.045	
25		J858-VMU-FLB25	3mm厚鋁板	UC70202F-香檳銅	1		1	0.544	0.067	0.067	0.054	0.054	
26		J858-VMU-FLB26	3mm厚鋁板	UC70202F-香檳銅	1		1	0.558	0.069	0.069	0.056	0.056	
27		J858-VMU-FLB27	3mm厚鋁板	UC70202F-香檳銅	1		1	0.548	0.067	0.067	0.053	0.053	
28		J858-VMU-FLB28	3mm厚鋁板	UC70202F-香檳銅	1		1	0.554	0.068	0.068	0.053	0.053	
29		J858-VMU-FLB29	3mm厚鋁板	UC70202F-香檳銅	1		1	0.485	0.060	0.060	0.047	0.047	
30		J858-VMU-FLB30	3mm厚鋁板	UC70202F-香檳銅	1		1	0.554	0.068	0.068	0.053	0.053	
31		J858-VMU-FLB31	3mm厚鋁板	UC70202F-香檳銅	1		1	1.393	0.171	0.171	0.134	0.134	
32		J858-VMU-FLB32	3mm厚鋁板	UC70202F-香檳銅	1		1	0.395	0.049	0.049	0.038	0.038	
33		J858-VMU-FLB33	3mm厚鋁板	UC70202F-香檳銅	1		1	0.473	0.058	0.058	0.045	0.045	
34		J858-VMU-FLB34	3mm厚鋁板	UC70202F-香檳銅	1		1	0.548	0.067	0.067	0.053	0.053	
35		J858-VMU-FLB35	3mm厚鋁板	UC70202F-香檳銅	1		1	0.438	0.054	0.054	0.054	0.054	
36		J858-VMU-FLB36	3mm厚鋁板	UC70202F-香檳銅	1		1	0.438	0.054	0.054	0.054	0.054	
37		J858-VMU-FLB37	3mm厚鋁板	UC70202F-香檳銅	1		1	1.100	0.135	0.135	0.135	0.135	
38		J858-VMU-FLB38	3mm厚鋁板	UC70202F-香檳銅	1		1	0.312	0.038	0.038	0.038	0.038	
39		J858-VMU-FLB39	3mm厚鋁板	UC70202F-香檳銅	1		1	0.374	0.046	0.046	0.046	0.046	
40		J858-VMU-FLB40	3mm厚鋁板	UC70202F-香檳銅	1		1	0.383	0.047	0.047	0.047	0.047	
41		J858-VMU-FLB41	3mm厚鋁板	UC70202F-香檳銅	1		1	0.438	0.054	0.054	0.054	0.054	
42		J858-VMU-FLB42	3mm厚鋁板	UC70202F-香檳銅	1		1	0.438	0.054	0.054	0.054	0.054	
43		J858-VMU-FLB43	3mm厚鋁板	UC70202F-香檳銅	1		1	0.374	0.046	0.046	0.046	0.046	

 美特鋁質 有限公司 MIDI Aluminium Fabricator Ltd.		工程號: J-858	計算: WYY	日期:	2021.12.25				送呈: Jason哥				
		地盤名稱: 荃灣	核對:	日期:					副本:				
廠用鋁板B.M.表		項目類別: VMU幕牆	批准:	日期:									
BM編號:		修改版次:	A/C Code:	總V.F.:	28.00		總重量:	287.38	此BM依據 資料計算				
序號	修改內容	鋁板圖號	鋁板名稱	顏色	實用	後備	總數	總重量	單件展開面積	總展開面積	單件V.F.	總V.F.	備註
									平方米		平方米		
44		J858-VMU-FLB44	3mm厚鋁板	UC70202F-香檳銅	1	1	0.383	0.047	0.047	0.047	0.047		
45		J858-VMU-FLB45	3mm厚鋁板	UC70202F-香檳銅	2	2	1.109	0.068	0.136	0.053	0.106		
46		J858-VMU-FLB46	3mm厚鋁板	UC70202F-香檳銅	1	1	0.473	0.058	0.058	0.045	0.045		
47		J858-VMU-FLB47	3mm厚鋁板	UC70202F-香檳銅	1	1	0.485	0.060	0.060	0.047	0.047		
48		J858-VMU-FLB48	3mm厚鋁板	UC70202F-香檳銅	1	1	0.658	0.081	0.081	0.056	0.056		
49		J858-VMU-FLB49	3mm厚鋁板	UC70202F-香檳銅	2	2	1.331	0.082	0.164	0.057	0.114		
50		J858-VMU-FLB50	3mm厚鋁板	UC70202F-香檳銅	1	1	1.671	0.206	0.206	0.143	0.143		
51		J858-VMU-FLB51	3mm厚鋁板	UC70202F-香檳銅	1	1	0.473	0.058	0.058	0.041	0.041		
52		J858-VMU-FLB52	3mm厚鋁板	UC70202F-香檳銅	1	1	0.568	0.070	0.070	0.049	0.049		
53		J858-VMU-FLB53	3mm厚鋁板	UC70202F-香檳銅	1	1	0.582	0.072	0.072	0.050	0.050		
54		J858-VMU-FLB54	3mm厚鋁板	UC70202F-香檳銅	1	1	0.658	0.081	0.081	0.056	0.056		
55		J858-VMU-FLB55	3mm厚鋁板	UC70202F-香檳銅	2	2	1.331	0.082	0.164	0.057	0.114		
56		J858-VMU-FLB56	3mm厚鋁板	UC70202F-香檳銅	1	1	1.671	0.206	0.206	0.143	0.143		
57		J858-VMU-FLB57	3mm厚鋁板	UC70202F-香檳銅	1	1	0.473	0.058	0.058	0.041	0.041		
58		J858-VMU-FLB58	3mm厚鋁板	UC70202F-香檳銅	1	1	0.568	0.070	0.070	0.049	0.049		
59		J858-VMU-FLB59	3mm厚鋁板	UC70202F-香檳銅	1	1	0.582	0.072	0.072	0.050	0.050		
60		J858-VMU-FLB60	3mm厚鋁板	UC70202F-香檳銅	1	1	0.529	0.065	0.065	0.053	0.053		
61		J858-VMU-FLB61	3mm厚鋁板	UC70202F-香檳銅	2	2	1.070	0.066	0.132	0.053	0.106		
62		J858-VMU-FLB62	3mm厚鋁板	UC70202F-香檳銅	1	1	1.344	0.165	0.165	0.134	0.134		
63		J858-VMU-FLB63	3mm厚鋁板	UC70202F-香檳銅	1	1	0.381	0.047	0.047	0.038	0.038		
64		J858-VMU-FLB64	3mm厚鋁板	UC70202F-香檳銅	1	1	0.457	0.056	0.056	0.045	0.045		
65		J858-VMU-FLB65	3mm厚鋁板	UC70202F-香檳銅	1	1	0.468	0.058	0.058	0.047	0.047		
66		J858-VMU-FLJ01	3mm厚鋁板	UC70202F-香檳銅	3	3	1.136	0.047	0.140	0.093	0.279		
67		J858-VMU-FLJ02	3mm厚鋁板	UC70202F-香檳銅	3	3	1.136	0.047	0.140	0.093	0.279		
68		J858-VMU-FLJ03	3mm厚鋁板	UC70202F-香檳銅	3	3	1.629	0.067	0.200	0.134	0.401		
69		J858-VMU-FLJ04	3mm厚鋁板	UC70202F-香檳銅	3	3	1.629	0.067	0.200	0.134	0.401		
70		J858-VMU-FLJ05	3mm厚鋁板	UC70202F-香檳銅	2	2	3.997	0.246	0.492	0.492	0.983		
71		J858-VMU-FLJ06	3mm厚鋁板	UC70202F-香檳銅	2	2	3.997	0.246	0.492	0.492	0.983		
72		J858-VMU-FLJ07	3mm厚鋁板	UC70202F-香檳銅	4	4	1.952	0.060	0.240	0.120	0.480		
73		J858-VMU-FLJ08	3mm厚鋁板	UC70202F-香檳銅	4	4	1.952	0.060	0.240	0.120	0.480		
74		J858-VMU-FLJ09	3mm厚鋁板	UC70202F-香檳銅	1	1	0.266	0.033	0.033	0.065	0.065		
75		J858-VMU-FLJ10	3mm厚鋁板	UC70202F-香檳銅	1	1	0.266	0.033	0.033	0.065	0.065		
76		J858-VMU-FLJ11	3mm厚鋁板	UC70202F-香檳銅	1	1	0.727	0.089	0.089	0.179	0.179		
77		J858-VMU-FLJ12	3mm厚鋁板	UC70202F-香檳銅	1	1	0.727	0.089	0.089	0.179	0.179		
78		J858-VMU-FLJ13	3mm厚鋁板	UC70202F-香檳銅	1	1	2.522	0.310	0.310	0.620	0.620		
79		J858-VMU-FLJ14	3mm厚鋁板	UC70202F-香檳銅	1	1	2.522	0.310	0.310	0.620	0.620		
80		J858-VMU-FLJ15	3mm厚鋁板	UC70202F-香檳銅	1	1	0.356	0.044	0.044	0.088	0.088		
81		J858-VMU-FLJ16	3mm厚鋁板	UC70202F-香檳銅	1	1	0.356	0.044	0.044	0.088	0.088		
82		J858-VMU-FLJ17	3mm厚鋁板	MILL	1	1	0.566	0.070	0.070	0.000	0.000		
83		J858-VMU-FLJ18	3mm厚鋁板	MILL	1	1	0.566	0.070	0.070	0.000	0.000		
84		J858-VMU-FLJ19	3mm厚鋁板	MILL	1	1	1.962	0.241	0.241	0.000	0.000		
85		J858-VMU-FLJ20	3mm厚鋁板	MILL	1	1	1.962	0.241	0.241	0.000	0.000		
86		J858-VMU-FLJ21	3mm厚鋁板	MILL	1	1	0.277	0.034	0.034	0.000	0.000		
87		J858-VMU-FLJ22	3mm厚鋁板	MILL	1	1	0.277	0.034	0.034	0.000	0.000		
88		J858-VMU-FLJ23	3mm厚鋁板	UC70202F-香檳銅	1	1	0.517	0.064	0.064	0.064	0.064		
89		J858-VMU-FLJ24	3mm厚鋁板	UC70202F-香檳銅	1	1	0.517	0.064	0.064	0.064	0.064		
90		J858-VMU-FLJ25	3mm厚鋁板	UC70202F-香檳銅	1	1	1.792	0.220	0.220	0.220	0.220		
91		J858-VMU-FLJ26	3mm厚鋁板	UC70202F-香檳銅	1	1	1.792	0.220	0.220	0.220	0.220		
92		J858-VMU-FLJ27	3mm厚鋁板	UC70202F-香檳銅	1	1	0.253	0.031	0.031	0.031	0.031		
93		J858-VMU-FLJ28	3mm厚鋁板	UC70202F-香檳銅	1	1	0.253	0.031	0.031	0.031	0.031		

 美特鋁質 有限公司 MIDI Aluminium Fabricator Ltd.		工程號: J-858	計算: WYY	日期:	2021.12.25				送呈: Jason哥				
廠用鋁板B.M.表		地盤名稱: 荃灣	核對:	日期:					副本:				
BM編號:		項目類別: VMU幕牆	批准:	日期:									
		修改版次:	A/C Code:	總V.F.:	28.00		總重量:	287.38	此BM依據 資料計算				
序號	修改內容	鋁板圖號	鋁板名稱	顏色	實用	後備	總數	總重量	展開面積		單件V.F.	總V.F.	備註
									平方米	平方米			
94		J858-VMU-FLJ29	3mm厚鋁板	UC70202F-香檳銅	8		8	9.262	0.142	1.139	0.285	2.278	
95		J858-VMU-FLJ30	3mm厚鋁板	UC70202F-香檳銅	1		1	1.035	0.127	0.127	0.059	0.059	
96		J858-VMU-FLJ31	3mm厚鋁板	UC70202F-香檳銅	2		2	2.092	0.129	0.257	0.059	0.119	
97		J858-VMU-FLJ32	3mm厚鋁板	UC70202F-香檳銅	1		1	2.737	0.337	0.337	0.155	0.155	
98		J858-VMU-FLJ33	3mm厚鋁板	UC70202F-香檳銅	1		1	0.846	0.104	0.104	0.048	0.048	
99		J858-VMU-FLJ34	3mm厚鋁板	UC70202F-香檳銅	1		1	0.892	0.110	0.110	0.051	0.051	
100		J858-VMU-FLJ35	3mm厚鋁板	UC70202F-香檳銅	1		1	0.915	0.113	0.113	0.052	0.052	
101		J858-VMU-FLJ36	3mm厚鋁板	UC70202F-香檳銅	1		1	1.187	0.146	0.146	0.031	0.031	
102		J858-VMU-FLJ37	3mm厚鋁板	UC70202F-香檳銅	1		1	1.201	0.148	0.148	0.031	0.031	
103		J858-VMU-FLJ38	3mm厚鋁板	UC70202F-香檳銅	1		1	1.050	0.129	0.129	0.027	0.027	
104		J858-VMU-FLJ39	3mm厚鋁板	UC70202F-香檳銅	3		3	2.998	0.123	0.369	0.063	0.190	
105		J858-VMU-FLJ40	3mm厚鋁板	UC70202F-香檳銅	2		2	5.228	0.322	0.643	0.166	0.332	
106		J858-VMU-FLJ41	3mm厚鋁板	UC70202F-香檳銅	2		2	1.615	0.099	0.199	0.051	0.103	
107		J858-VMU-FLJ42	3mm厚鋁板	UC70202F-香檳銅	2		2	1.704	0.105	0.210	0.054	0.108	
108		J858-VMU-FLJ43	3mm厚鋁板	UC70202F-香檳銅			0	0.000	0.000	0.000	0.000	0.000	
109		J858-VMU-FLJ44	3mm厚鋁板	UC70202F-香檳銅	1		1	0.988	0.122	0.122	0.063	0.063	
110		J858-VMU-FLJ45	3mm厚鋁板	UC70202F-香檳銅	4		4	3.610	0.111	0.444	0.061	0.246	
111		J858-VMU-FLJ46	3mm厚鋁板	UC70202F-香檳銅	1		1	2.614	0.322	0.322	0.166	0.166	
112		J858-VMU-FLJ47	3mm厚鋁板	UC70202F-香檳銅	1		1	0.808	0.099	0.099	0.051	0.051	
113		J858-VMU-FLJ48	3mm厚鋁板	UC70202F-香檳銅	2		2	1.539	0.095	0.189	0.052	0.105	
114		J858-VMU-FLJ49	3mm厚鋁板	UC70202F-香檳銅	2		2	1.579	0.097	0.194	0.054	0.108	
115		J858-VMU-FLJ50	3mm厚鋁板	UC70202F-香檳銅	2		2	1.998	0.123	0.246	0.063	0.127	
116		J858-VMU-FLJ51	3mm厚鋁板	UC70202F-香檳銅	1		1	0.852	0.105	0.105	0.054	0.054	
117		J858-VMU-FLJ52	3mm厚鋁板	UC70202F-香檳銅	1		1	0.874	0.108	0.108	0.056	0.056	
118		J858-VMU-FLJ53	3mm厚鋁板	UC70202F-香檳銅	1		1	1.070	0.132	0.132	0.063	0.063	
119		J858-VMU-FLJ54	3mm厚鋁板	UC70202F-香檳銅	2		2	2.164	0.133	0.266	0.063	0.127	
120		J858-VMU-FLJ55	3mm厚鋁板	UC70202F-香檳銅	1		1	2.831	0.348	0.348	0.166	0.166	
121		J858-VMU-FLJ56	3mm厚鋁板	UC70202F-香檳銅	1		1	0.875	0.108	0.108	0.051	0.051	
122		J858-VMU-FLJ57	3mm厚鋁板	UC70202F-香檳銅	1		1	0.923	0.113	0.113	0.054	0.054	
123		J858-VMU-FLJ58	3mm厚鋁板	UC70202F-香檳銅	1		1	0.947	0.116	0.116	0.056	0.056	
124		J858-VMU-FLJ59	3mm厚鋁板	UC70202F-香檳銅	1		1	1.067	0.131	0.131	0.063	0.063	
125		J858-VMU-FLJ60	3mm厚鋁板	UC70202F-香檳銅	2		2	2.158	0.133	0.265	0.063	0.127	
126		J858-VMU-FLJ61	3mm厚鋁板	UC70202F-香檳銅	1		1	2.823	0.347	0.347	0.166	0.166	
127		J858-VMU-FLJ62	3mm厚鋁板	UC70202F-香檳銅	1		1	0.872	0.107	0.107	0.051	0.051	
128		J858-VMU-FLJ63	3mm厚鋁板	UC70202F-香檳銅	1		1	0.920	0.113	0.113	0.054	0.054	
129		J858-VMU-FLJ64	3mm厚鋁板	UC70202F-香檳銅	1		1	0.944	0.116	0.116	0.056	0.056	
130		J858-VMU-FLJ65	3mm厚鋁板	UC70202F-香檳銅	1		1	0.988	0.122	0.122	0.063	0.063	
131		J858-VMU-FLJ66	3mm厚鋁板	UC70202F-香檳銅	1		1	0.874	0.108	0.108	0.056	0.056	
132		J858-VMU-FLJ70	3mm厚鋁板	UC70202F-香檳銅	1		1	0.594	0.073	0.073	0.059	0.059	
133		J858-VMU-FLJ71	3mm厚鋁板	UC70202F-香檳銅	1		1	0.658	0.081	0.081	0.065	0.065	
134		J858-VMU-FLJ72	3mm厚鋁板	UC70202F-香檳銅	1		1	1.215	0.150	0.150	0.062	0.062	
135		J858-VMU-FLJ73	3mm厚鋁板	UC70202F-香檳銅	1		1	1.345	0.165	0.165	0.069	0.069	
136		J858-VMU-FLJ74	3mm厚鋁板	UC70202F-香檳銅	1		1	1.091	0.134	0.134	0.027	0.027	
137		J858-VMU-FLJ75	3mm厚鋁板	UC70202F-香檳銅	1		1	1.207	0.149	0.149	0.030	0.030	
138		J858-VMU-FLJ76	3mm厚鋁板	UC70202F-香檳銅	1		1	1.144	0.141	0.141	0.043	0.043	
139		J858-VMU-FLJ77	3mm厚鋁板	UC70202F-香檳銅	1		1	1.266	0.156	0.156	0.048	0.048	
140		J858-VMU-FLJ78	3mm厚鋁板	UC70202F-香檳銅	1		1	1.144	0.141	0.141	0.043	0.043	
141		J858-VMU-FLJ79	3mm厚鋁板	UC70202F-香檳銅	1		1	1.266	0.156	0.156	0.048	0.048	
142		J858-VMU-FLJ80	3mm厚鋁板	UC70202F-香檳銅	1		1	1.144	0.141	0.141	0.043	0.043	
143		J858-VMU-FLJ81	3mm厚鋁板	UC70202F-香檳銅	1		1	1.266	0.156	0.156	0.048	0.048	

 美特鋁質 有限公司 MIDI Aluminium Fabricator Ltd.		工程號: J-858	計算: WYY	日期: 2021.12.25			送呈: Jason哥						
		地盤名稱: 荃灣	核對:	日期:			副本:						
廠用鋁板B.M.表		項目類別: VMU幕牆	批准:	日期:									
BM編號:		修改版次:	A/C Code:	總V.F.:	28.00	總重量:	287.38 此BM依據 資料計算						
序號	修改內容	鋁板圖號	鋁板名稱	顏色	實用	後備	總數	總重量	展開面積		單件V.F.	總V.F.	備註
									平方米	平方米			
144		J858-VMU-FLJ82	3mm厚鋁板	UC70202F-香檳銅	1		1	1.144	0.141	0.141	0.043	0.043	
145		J858-VMU-FLJ83	3mm厚鋁板	UC70202F-香檳銅	1		1	1.266	0.156	0.156	0.048	0.048	
146		J858-VMU-FLJ84	3mm厚鋁板	UC70202F-香檳銅	1		1	0.606	0.075	0.075	0.043	0.043	
147		J858-VMU-FLJ85	3mm厚鋁板	UC70202F-香檳銅	1		1	0.671	0.083	0.083	0.048	0.048	
148		J858-VMU-FLC1	3mm厚鋁板	UC70202F-香檳銅	2		2	1.262	0.078	0.155	0.015	0.031	
149		J858-VMU-FLC2	3mm厚鋁板	UC70202F-香檳銅	4		4	2.556	0.079	0.314	0.016	0.062	
150		J858-VMU-FLC3	3mm厚鋁板	UC70202F-香檳銅	2		2	3.561	0.219	0.438	0.043	0.087	
151		J858-VMU-FLC4	3mm厚鋁板	UC70202F-香檳銅	2		2	0.946	0.058	0.116	0.012	0.023	
152		J858-VMU-FLC5	3mm厚鋁板	UC70202F-香檳銅	2		2	1.065	0.066	0.131	0.013	0.026	
153		J858-VMU-FLC6	3mm厚鋁板	UC70202F-香檳銅	2		2	1.097	0.067	0.135	0.013	0.027	
154		J858-VMU-FLC7	3mm厚鋁板	UC70202F-香檳銅	2		2	0.925	0.057	0.114	0.015	0.031	
155		J858-VMU-FLC8	3mm厚鋁板	UC70202F-香檳銅	4		4	1.873	0.058	0.230	0.016	0.062	
156		J858-VMU-FLC9	3mm厚鋁板	UC70202F-香檳銅	2		2	2.610	0.160	0.321	0.043	0.087	
157		J858-VMU-FLC10	3mm厚鋁板	UC70202F-香檳銅	2		2	0.694	0.043	0.085	0.012	0.023	
158		J858-VMU-FLC11	3mm厚鋁板	UC70202F-香檳銅	2		2	0.780	0.048	0.096	0.013	0.026	
159		J858-VMU-FLC12	3mm厚鋁板	UC70202F-香檳銅	2		2	0.804	0.049	0.099	0.013	0.027	
160		J858-VMU-FLC13	3mm厚鋁板	UC70202F-香檳銅	3		3	1.151	0.047	0.142	0.012	0.036	
161		J858-VMU-FLC14	3mm厚鋁板	UC70202F-香檳銅	3		3	1.151	0.047	0.142	0.012	0.036	
162		J858-VMU-FLC15	3mm厚鋁板	UC70202F-香檳銅	3		3	1.667	0.068	0.205	0.017	0.052	
163		J858-VMU-FLC16	3mm厚鋁板	UC70202F-香檳銅	3		3	1.667	0.068	0.205	0.017	0.052	
164		J858-VMU-FLC17	3mm厚鋁板	UC70202F-香檳銅	6		6	1.592	0.033	0.196	0.008	0.050	
165		J858-VMU-FLC18	3mm厚鋁板	UC70202F-香檳銅	6		6	1.592	0.033	0.196	0.008	0.050	
166		J858-VMU-FLC19	3mm厚鋁板	UC70202F-香檳銅	1		1	0.773	0.095	0.095	0.017	0.017	
167		J858-VMU-FLC20	3mm厚鋁板	UC70202F-香檳銅	1		1	0.773	0.095	0.095	0.017	0.017	
168		J858-VMU-FLC21	3mm厚鋁板	UC70202F-香檳銅	1		1	0.369	0.045	0.045	0.008	0.008	
169		J858-VMU-FLC22	3mm厚鋁板	UC70202F-香檳銅	1		1	2.027	0.249	0.249	0.209	0.209	
170		J858-VMU-BB01	3mm厚鋁板	UCT14064FXL-3藍色	1		1	2.491	0.306	0.306	0.263	0.263	
171		J858-VMU-BB02	3mm厚鋁板	UCT14064FXL-3藍色	1		1	13.174	1.620	1.620	1.501	1.501	
172		J858-VMU-BB03	3mm厚鋁板	UCT14064FXL-3藍色	1		1	1.689	0.208	0.208	0.170	0.170	
173		J858-VMU-BB04	3mm厚鋁板	UCT14064FXL-3藍色	1		1	2.770	0.341	0.341	0.294	0.294	
174		J858-VMU-BB05	3mm厚鋁板	UCT14064FXL-3藍色	1		1	14.649	1.802	1.802	1.679	1.679	
175		J858-VMU-BB06	3mm厚鋁板	UCT14064FXL-3藍色	1		1	1.878	0.231	0.231	0.190	0.190	
176		J858-VMU-BB07	3mm厚鋁板	UCT14064FXL-3藍色	1		1	2.156	0.265	0.265	0.207	0.207	
177		J858-VMU-BB08	3mm厚鋁板	UCT14064FXL-3藍色	1		1	2.181	0.268	0.268	0.210	0.210	
178		J858-VMU-BB09	3mm厚鋁板	UCT14064FXL-3藍色	1		1	3.288	0.404	0.404	0.334	0.334	
179		J858-VMU-BB10	3mm厚鋁板	UCT14064FXL-3藍色	1		1	8.406	1.034	1.034	0.904	0.904	
180		J858-VMU-BB11	3mm厚鋁板	UCT14064FXL-3藍色	1		1	2.254	0.277	0.277	0.219	0.219	
181		J858-VMU-BB12	3mm厚鋁板	UCT14064FXL-3藍色	1		1	2.787	0.343	0.343	0.278	0.278	
182		J858-VMU-BB13	3mm厚鋁板	UCT14064FXL-3藍色	1		1	2.862	0.352	0.352	0.287	0.287	
183		J858-VMU-BB14	3mm厚鋁板	UCT14064FXL-3藍色	1		1	1.405	0.173	0.173	0.123	0.123	
184		J858-VMU-BB15	3mm厚鋁板	UCT14064FXL-3藍色	2		2	2.843	0.175	0.350	0.125	0.249	
185		J858-VMU-BB16	3mm厚鋁板	UCT14064FXL-3藍色	1		1	3.634	0.447	0.447	0.338	0.338	
186		J858-VMU-BB17	3mm厚鋁板	UCT14064FXL-3藍色	1		1	0.974	0.120	0.120	0.082	0.082	
187		J858-VMU-BB18	3mm厚鋁板	UCT14064FXL-3藍色	1		1	1.205	0.148	0.148	0.104	0.104	
188		J858-VMU-BB19	3mm厚鋁板	UCT14064FXL-3藍色	1		1	1.237	0.152	0.152	0.107	0.107	
					總合計:		294	287.38		35.35		27.999	

EG-DWG3



美特鋁質 有限公司
MIDI Aluminium Fabricator Ltd.

工程號 J858 地盤 荃灣

序號	物料編號	長度L	長度L1	數量	A	B	C	D	E	F	G	H	角度N°	角度S°				
1	J858-VMU-FLB03	682	624.5	3	41	300	x	2	41	186	300	x	1	196	36.5	21	33.3	48.8
2	J858-VMU-FLB05	2372	2314.5	2	136	300	x	7	136	86	300	x	7	186	21	36.5	48.8	33.3
3	J858-VMU-FLB07	577	519.5	4	138.5	300	x	1	138.5	91	300	x	1	186	21	36.5	48.8	33.3

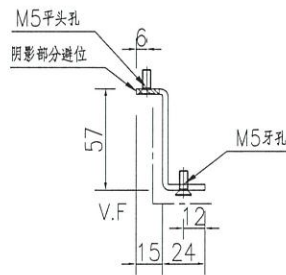
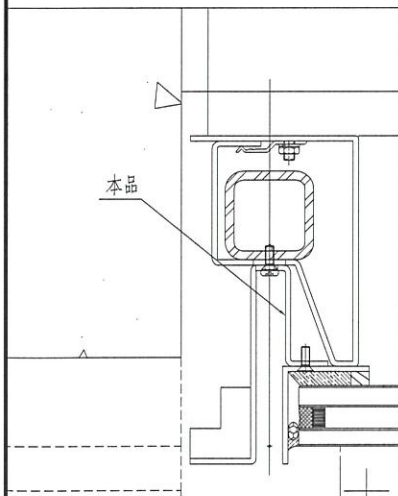
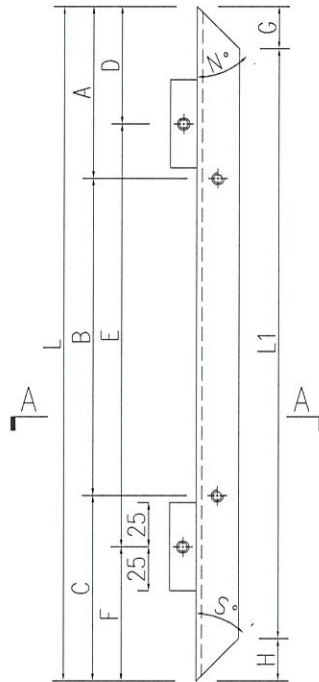

SECTION A-A

名稱	鋁板加工圖	制圖	WYY	2021-12-02	修改	A		
材料	3mm厚鋁板	復核			日期	2021.12.25		
顏色	UC70202F-香檳銅	批准			圖號	J858-VMU-FLB03		

EG-DWG3



美特鋁質 有限公司
MIDI Aluminium Fabricator Ltd.

工程號 J858 地盤 荃灣

序號	物料編號	長度L	長度L1	數量	A	B	C	D	E	F	G	H	角度N°	角度S°				
1	J858-VMU-FLB04	682	624.5	3	41	300	x	2	41	36	300	x	2	46	36.5	21	33.3	48.8
2	J858-VMU-FLB06	2372	2314.5	2	136	300	x	7	136	236	300	x	7	36	21	36.5	48.8	33.3
3	J858-VMU-FLB08	577	519.5	4	138.5	300	x	1	138.5	241	300	x	1	36	21	36.5	48.8	33.3

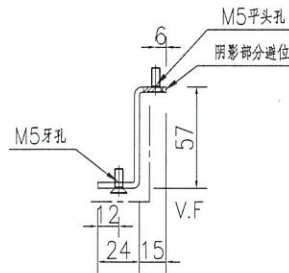
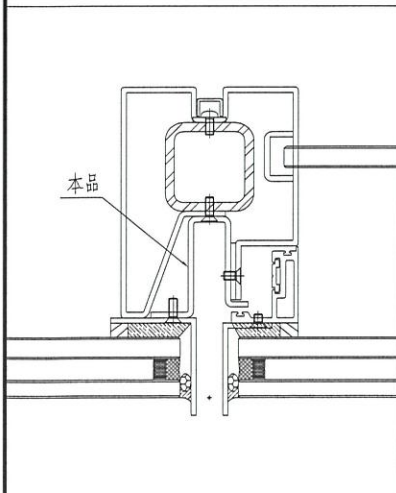
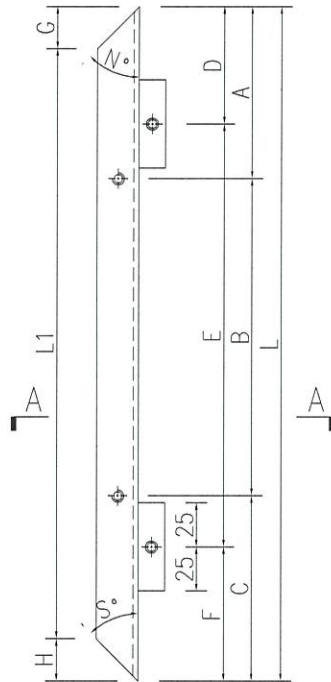

SECTION A-A

名稱	鋁板加工圖	制圖	WYY	2021-12-02	修改	A	
材料	3mm厚鋁板	復核			日期	2021.12.25	
顏色	UC70202F-香檳銅	批准			圖號	J858-VMU-FLB04	



美特鋁質有限公司
MIDI Aluminium Fabricator Ltd.

产品编号	L(MM)	数量	A	N	M	B	N1	M1	备注
		1							

工程號	J858	地盤	荃灣
-----	------	----	----

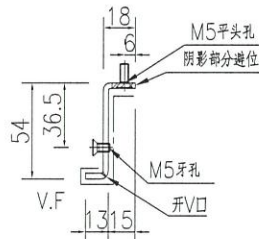
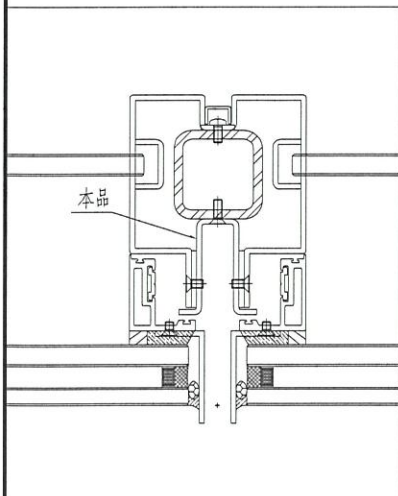
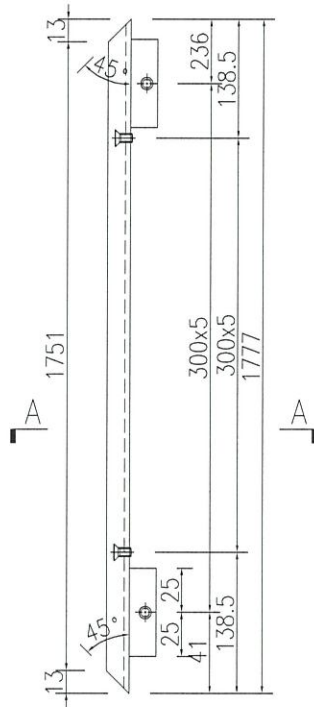

SECTION A-A

名稱	鋁板加工圖	制圖	WYY	2021-12-02	修改			
材料	3mm厚鋁板	復核			日期			
顏色	UC70202F-香檳銅	批准			圖號	J858-VMU-FLB14		

EG-DWG3



美特鋁質 有限公司
MIDI Aluminium Fabricator Ltd.

产品编号	L(MM)	数量	A	N	M	B	N1	M1	备注
		1							

工程號	J858	地盤	荃灣
-----	------	----	----

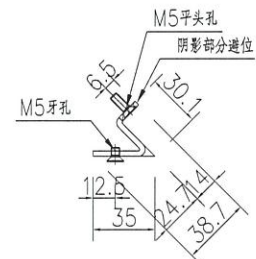
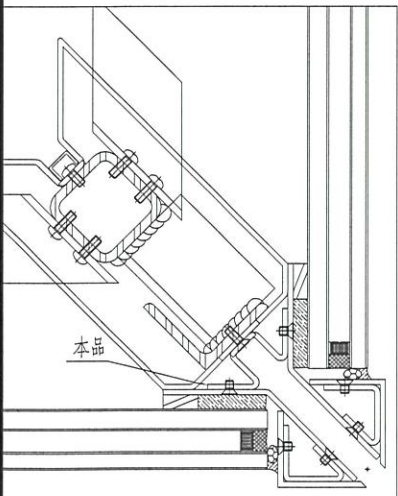
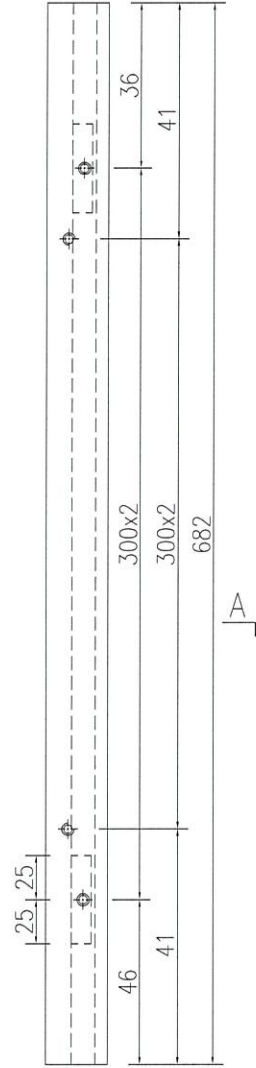

SECTION A-A

名稱	鋁板加工圖	制圖	WYY	2021-12-02	修改	A		
材料	3mm厚鋁板	復核			日期	2021.12.25		
顏色	(MILL)	批准			圖號	J858-VMU-FLB15		

EG-DWG3



美特鋁質 有限公司
MIDI Aluminium Fabricator Ltd.

产品编号	L(MM)	数量	A	N	M	B	N1	M1	备注
		1							

工程號 J858 地盤 荃灣

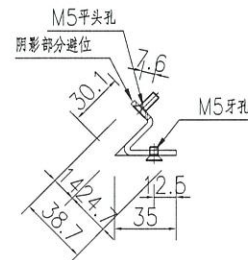
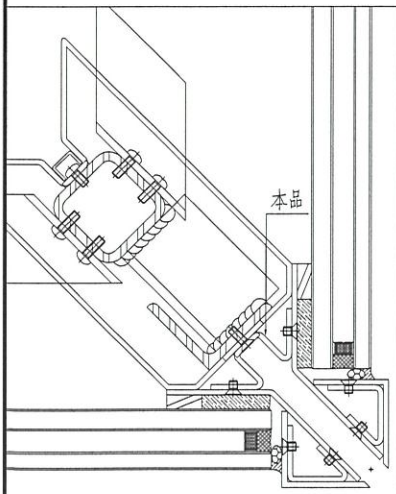
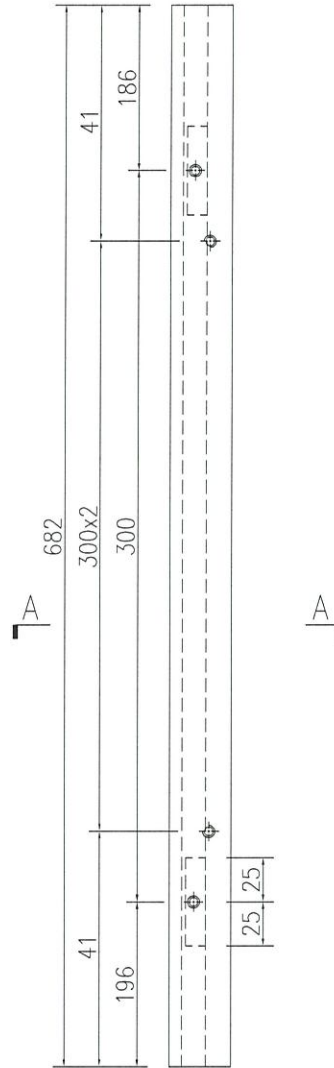

SECTION A-A

名稱	鋁板加工圖	制圖	WYY	2021-12-02	修改	A		
材料	3mm厚鋁板	復核			日期	2021.12.25		
顏色	(MILL)	批准			圖號	J858-VMU-FLB16		

EG-DWG3

 美特鋁質 有限公司 MIDI Aluminium Fabricator Ltd.			
工程號	J858	地盤	荃灣

产品编号	L(MM)	数量	A	N	M	B	N1	M1	备注
		1							

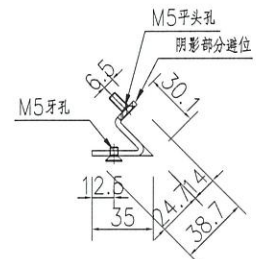
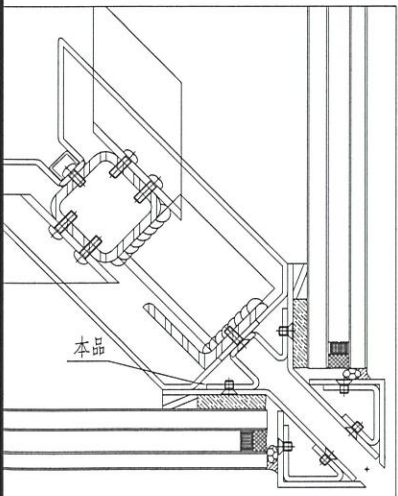
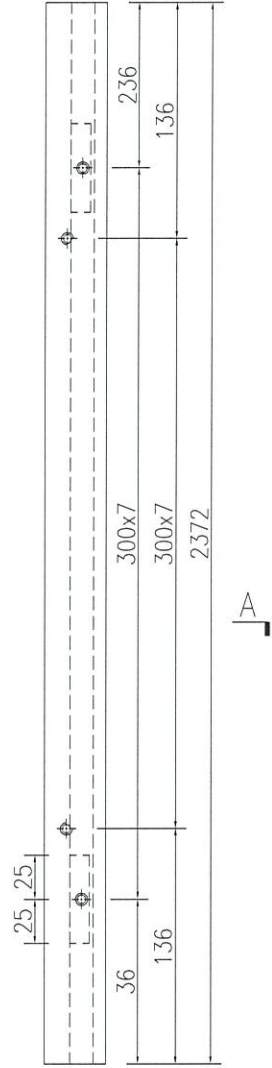

SECTION A-A

名稱	鋁板加工圖	制圖	WYY	2021-12-02	修改	A		
材料	3mm厚鋁板	復核			日期	2021.12.25		
顏色	(MILL)	批准			圖號	J858-VMU-FLB17		



美特鋁質 有限公司
MIDI Aluminium Fabricator Ltd.

产品编号	L(MM)	数量	A	N	M	B	N1	M1	备注
		1							

工程號 J858 地盤 荃灣

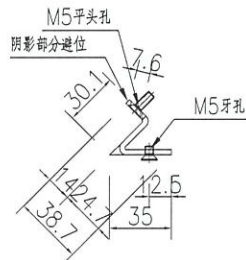
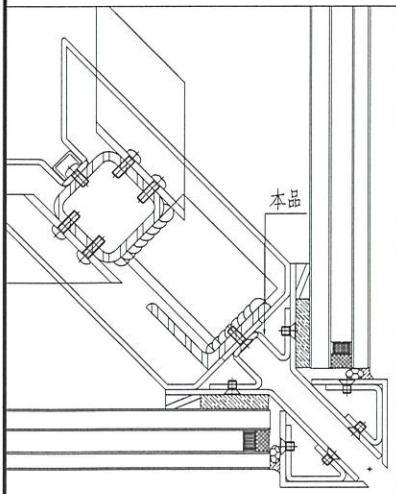
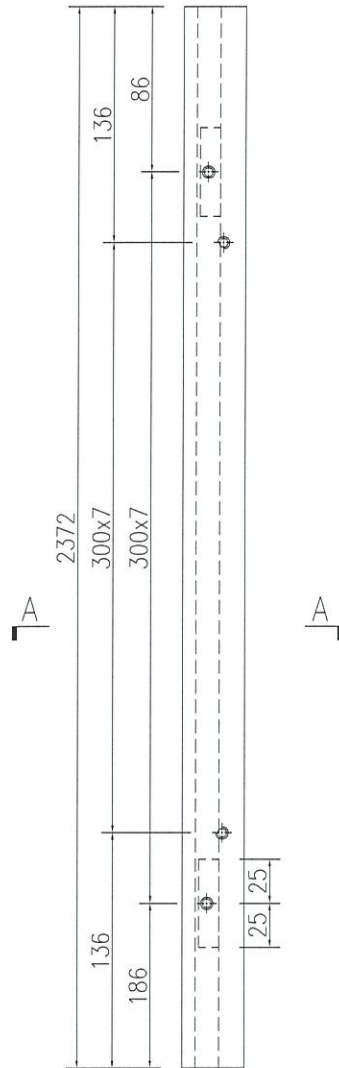

SECTION A-A

名稱	鋁板加工圖	制圖	WYY	2021-12-02	修改	A		
材料	3mm厚鋁板	復核			日期	2021.12.25		
顏色	(MILL)	批准			圖號	J858-VMU-FLB18		

EG-DWG3



美特鋁質有限公司
MIDI Aluminium Fabricator Ltd.

产品编号	L(MM)	数量	A	N	M	B	N1	M1	备注
		1							

工程號 J858 地盤 荃灣

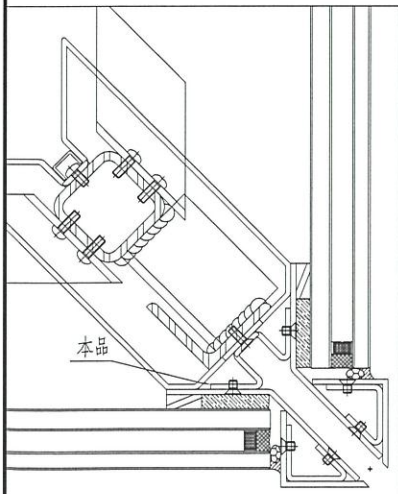
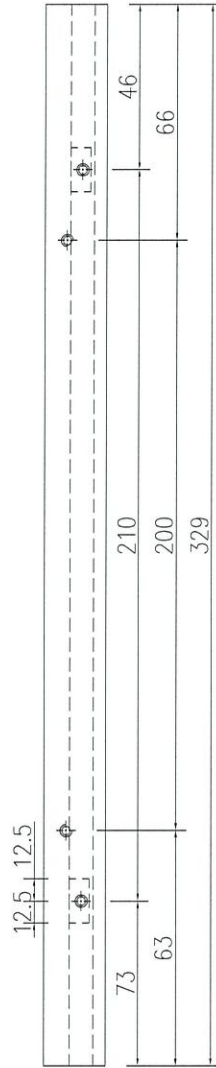

SECTION A-A

名稱	鋁板加工圖	制圖	WYY	2021-12-02	修改	A		
材料	3mm厚鋁板	復核			日期	2021.12.25		
顏色	(MILL)	批准			圖號	J858-VMU-FLB19		

EG-DWG3



美特鋁質 有限公司
MIDI Aluminium Fabricator Ltd.

产品编号	L(MM)	数量	A	N	M	B	N1	M1	备注
		1							

工程號 J858 地盤 荃灣

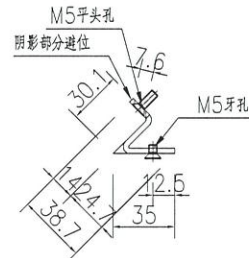
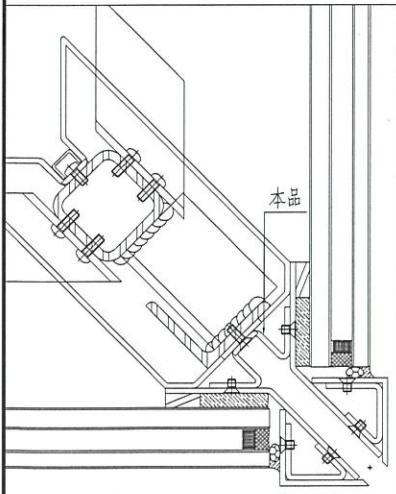
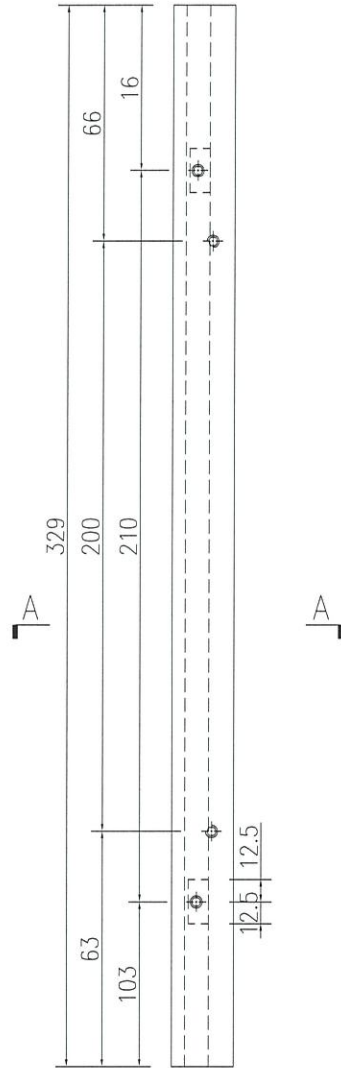

SECTION A-A

名稱	鋁板加工圖	制圖	WYY	2021-12-02	修改	A		
材料	3mm厚鋁板	復核			日期	2021.12.25		
顏色	(MILL)	批准			圖號	J858-VMU-FLB20		



美特鋁質 有限公司
MIDI Aluminium Fabricator Ltd.

工程號 J858 地盤 荃灣

序號	物料編號	長度L	長度L1	數量	A	B	C	D	E	F	F	G	H	角度A°	角度S°			
1	J858-VMU-FLB21	674.5	626.5	1	37	300	x	2	37.5	127.5	300	x	1	247	24	24	56.7	56.7
2	J858-VMU-FLB22	682	634	2	41	300	x	2	41	131	300	x	1	251	24	24	56.7	56.7
3	J858-VMU-FLB25	582	534	1	141	300	x	1	141	201	300	x	1	81	24	24	56.7	56.7
4	J858-VMU-FLB26	597	549	1	148.5	300	x	1	148.5	208.5	300	x	1	88.5	24	24	56.7	56.7

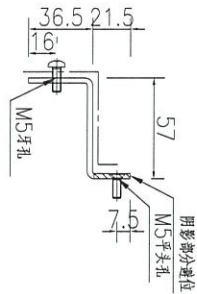

SECTION A-A

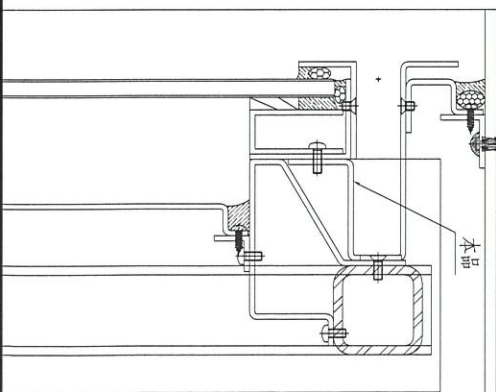
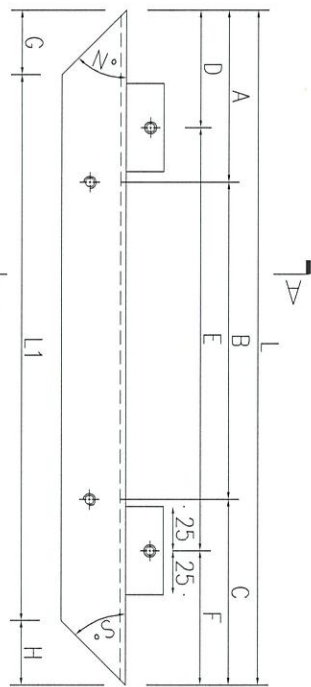

名稱	鋁板加工圖	制圖	WYY	2021-12-02	修改	A
材料	3mm厚鋁板	復核			日期	2021.12.25
顏色	UC70202F-香檳銅	批准			圖號	J858-VMU-FLB21



美特鋁質 有限公司
MIDI Aluminium Fabricator Ltd.

工程號 J858 地盤 荃灣

序號	物料編號	長度L	長度L1	數量	A	B	C	D	E	F	F	G	H	角度X°	角度S°			
1	J858-VMU-FLB27	674.5	626.5	1	37	300	x	2	37.5	127.5	300	x	1	247	24	24	41.2	41.2
2	J858-VMU-FLB28	682	634	1	41	300	x	2	41	131	300	x	1	251	24	24	41.2	41.2
3	J858-VMU-FLB29	597	549	1	148.5	300	x	1	148.5	208.5	300	x	1	88.5	24	24	41.2	41.2

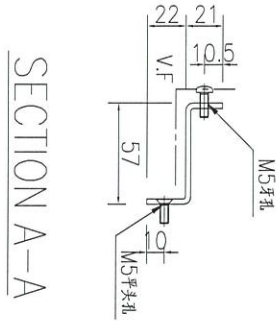

SECTION A-A

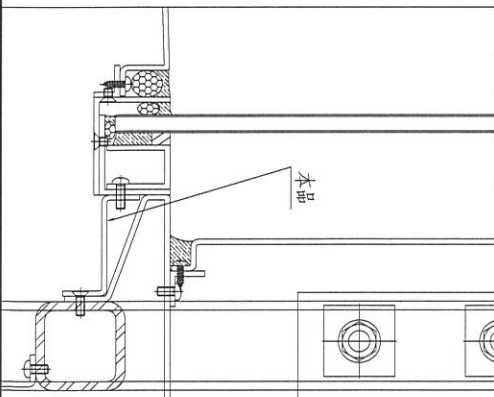
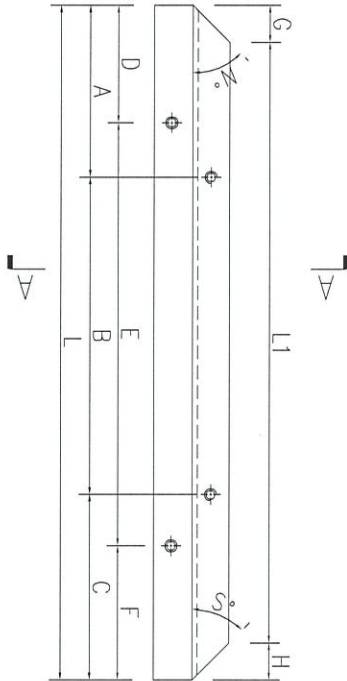

名稱	鋁板加工圖	制圖	WYY	2021-12-02	修改	A	
材料	3mm厚鋁板	復核			日期	2021.12.25	
顏色	UC70202F-香檳銅	批准			圖號	J858-VMU-FLB27	



美特鋁質有限公司
MIDI Aluminium Fabricator Ltd.

工程號 J858 地盤 荃灣

序號	物料編號	長度L	長度L1	數量	A	B	C	D	E	F	F	G	H	角度S°	角度N°
1	J858-VMU-FLB30	682	634	1	41	x	300	300	x	1	131	24	24	41.2	41.2
2	J858-VMU-FLB33	582	534	1	141	1	300	201	x	1	81	24	24	41.2	41.2

SECTION A-A

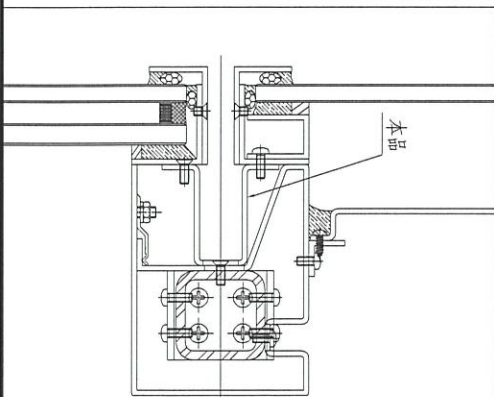
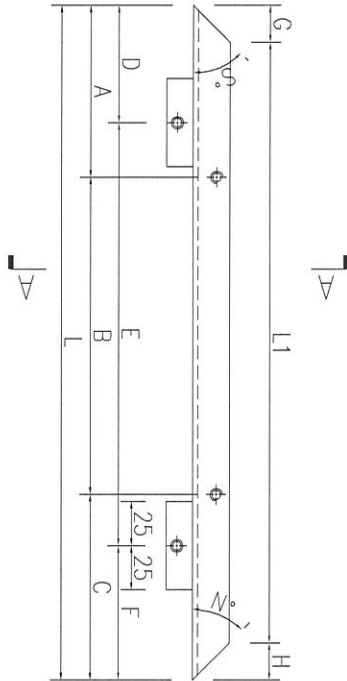
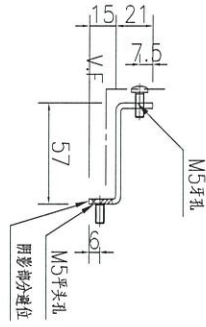

名稱	鋁板加工圖	制圖	WYY	2021-12-02	修改	A	
材料	3mm厚鋁板	復核			日期	2021.12.25	
顏色	UC70202F-香檳銅	批准			圖號	J858-VMU-FLB30	



美特鋁質 有限公司
MIDI Aluminium Fabricator Ltd.

工程號 J858 地盤 荃灣

序號	物料編號	長度	長度	數量	A	B	C	D	E	F	G	H	角度S°	角度N°				
1	J858-VMU-FLB34	674.5	626.5	1	37	300	x	2	37.5	127.5	300	x	1	247	24	24	41.2	41.2
2	J858-VMU-FLB45	682	634	2	41	300	x	2	41	191	300	x	1	191	24	24	41.2	41.2
3	J858-VMU-FLB46	582	534	1	141	300	x	1	141	201	300	x	1	81	24	24	41.2	41.2
4	J858-VMU-FLB47	597	549	1	148.5	300	x	1	148.5	148.5	300	x	1	148.5	24	24	41.2	41.2

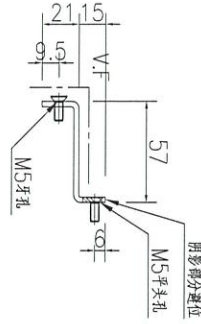

SECTION A-A

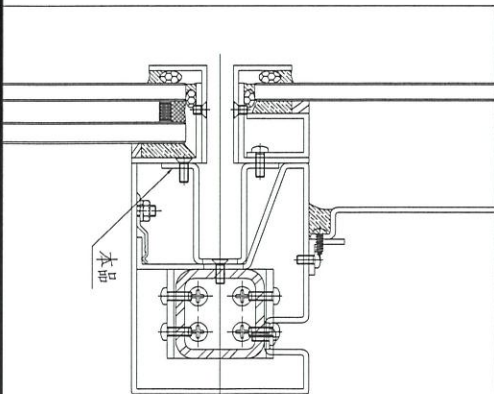
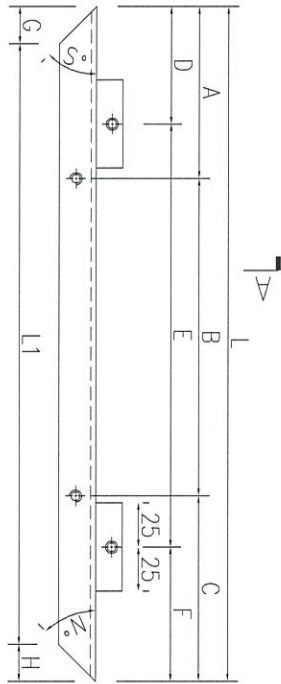

名稱	鋁板加工圖	制圖	WYY	2021-12-02	修改	A
材料	3mm厚鋁板	復核			日期	2021.12.25
顏色	UC70202F-香檳銅	批准			圖號	J858-VMU-FLB34

序號	物料編號	長度L	長度L	數量	A	B	C	D	E	F	F			
1	J858-VMU-FLB35	682	656	1	41	300	x	2	41	251	300	x	1	131
1	J858-VMU-FLB36	682	656	1	41	300	x	2	41	71	300	x	1	311
2	J858-VMU-FLB39	582	556	1	141	300	x	1	141	25	300	x	1	257
3	J858-VMU-FLB40	597	571	1	148.5	300	x	1	148.5	208.5	300	x	1	88.5

SECTION A-A

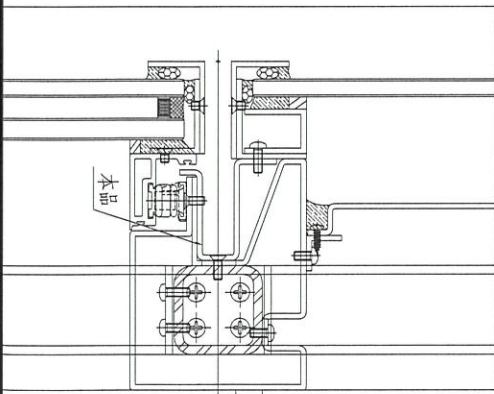
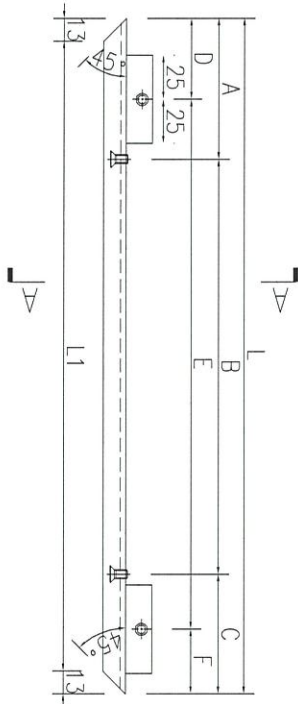
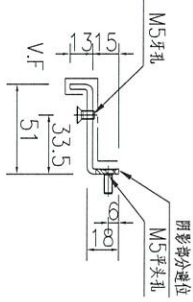

名稱	鋁板加工圖	制圖	WYY	2021-12-02	修改	A
材料	3mm厚鋁板	復核			日期	2021.12.25
顏色	UC70202F-香檳銅	批准			圖號	J858-VMU-FLB35



美特鋁質有限公司
MIDI Aluminium Fabricator Ltd.

工程號	J858	地盤	荃灣
-----	------	----	----

SECTION A-A

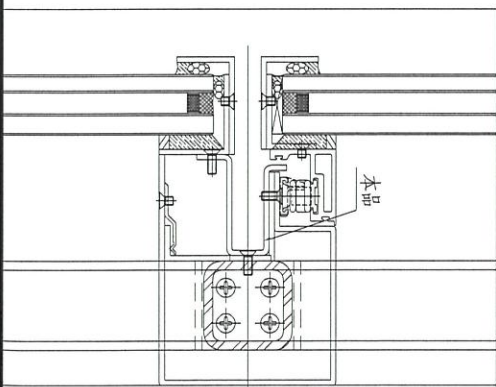
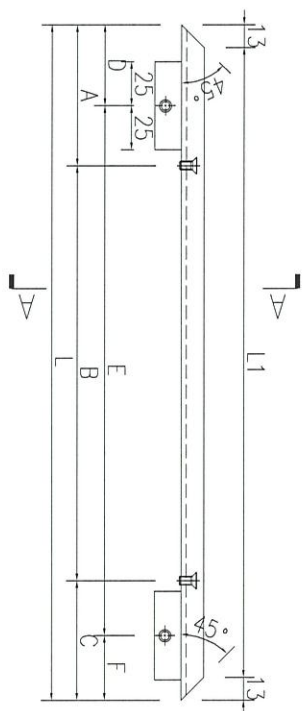
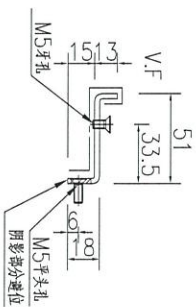

序號	物料編號	長度L	長度L1	數量	A	B	C	D	E	F
1	J858-VMU-FLB41	682	656	1	41	x	41	251	x	1
1	J858-VMU-FLB42	682	656	1	41	x	41	71	x	1
2	J858-VMU-FLB43	582	556	1	141	x	141	25	x	1
3	J858-VMU-FLB44	597	571	1	148.5	x	148.5	208.5	x	1

名稱	鋁板加工圖	制圖	WYY	2021-12-02	修改	A	
材料	3mm厚鋁板	復核			日期	2021.12.25	
顏色	UC70202F-香檳銅	批准			圖號	J858-VMU-FLB41	

SECTION A-A

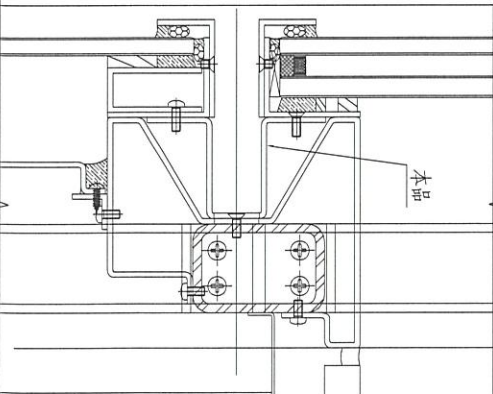
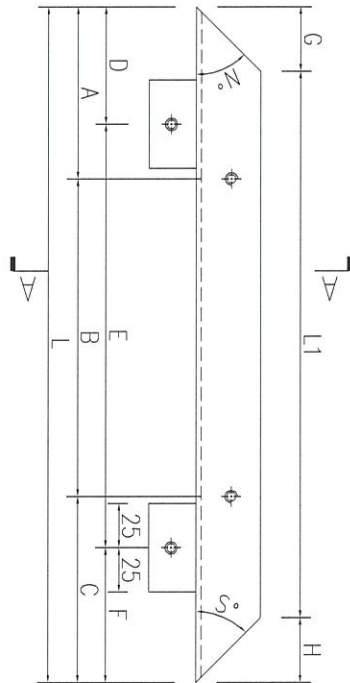
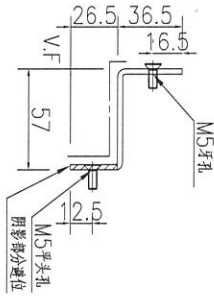

序號	物料編號	長度L1	長度L2	數量	A	B	C	D	E	F	G	H	角度N°	角度S°			
1	J858-VMU-FLB48	674.5	626.5	1	37	x	2	37.5	247	300	x	1	127.5	24	24	56.7	56.7
2	J858-VMU-FLB49	682	634	2	41	x	2	41	251	300	x	1	131	24	24	56.7	56.7
3	J858-VMU-FLB52	582	534	1	141	x	1	141	201	300	x	1	81	24	24	56.7	56.7
4	J858-VMU-FLB53	597	549	1	148.5	x	1	148.5	208.5	300	x	1	88.5	24	24	56.7	56.7

名稱	鋁板加工圖	制圖	WYY	2021-12-02	修改	A	
材料	3mm厚鋁板	復核			日期	2021.12.25	
顏色	UC70202F-香檳銅	批准			圖號	J858-VMU-FLB48	



美特鋁質有限公司
MIDI Aluminium Fabricator Ltd.

工程號 J858 地盤 荃灣

序號	物料編號	長度L	長度L1	數量	A	B	C	D	E	F	G	H	角度α°	角度β°			
1	J858-VMU-FLB54	674.5	626.5	1	37	x	2	37.5	57	300	x	1	317.5	24	24	56.7	56.7
2	J858-VMU-FLB55	682	634	2	41	x	2	41	71	300	x	1	311	24	24	56.7	56.7
3	J858-VMU-FLB58	582	534	1	141	x	1	141	25	300	x	1	257	24	24	56.7	56.7
4	J858-VMU-FLB59	597	549	1	148.5	x	1	148.5	28.5	300	x	1	268.5	24	24	56.7	56.7

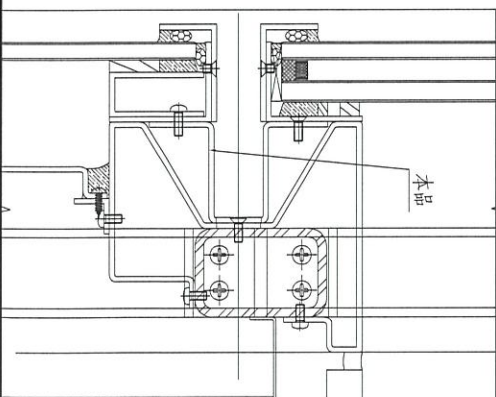
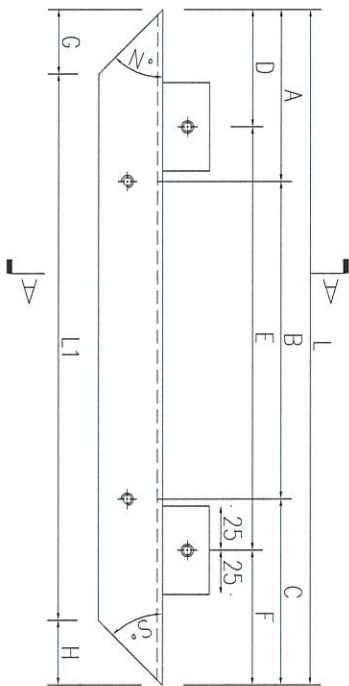
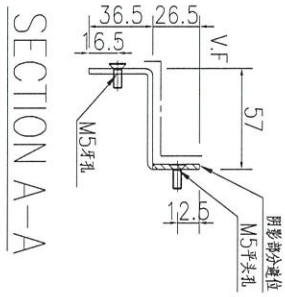

名稱	鋁板加工圖	制圖	WYY	2021-12-02	修改	A
材料	3mm厚鋁板	復核			日期	2021.12.25
顏色	UC70202F-香檳銅	批准			圖號	J858-VMU-FLB54



美特鋁質有限公司
MIDI Aluminium Fabricator Ltd.

工程號 J858 地盤 荃灣

序號	物料編號	長度L	長度L1	數量	A	B	C	D	E	F	G	H	角度N°	角度S°				
1	J858-VMU-FLB60	674.5	626.5	1	37	300	x	2	37.5	247	300	x	1	127.5	24	24	41.2	41.2
2	J858-VMU-FLB61	682	634	2	41	300	x	2	41	251	300	x	1	131	24	24	41.2	41.2
3	J858-VMU-FLB64	582	534	1	141	300	x	1	141	201	300	x	1	81	24	24	41.2	41.2
4	J858-VMU-FLB65	597	549	1	148.5	300	x	1	148.5	208.5	300	x	1	88.5	24	24	41.2	41.2

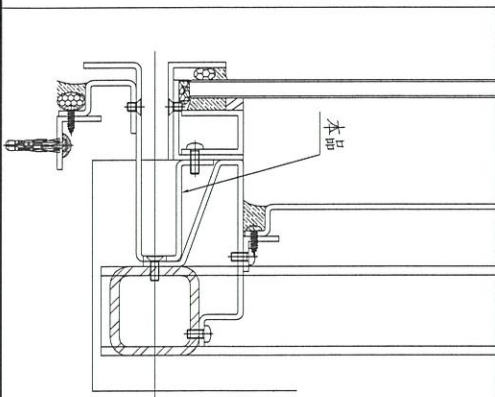
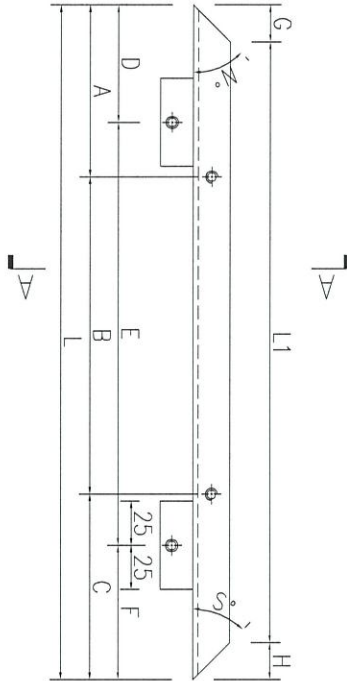
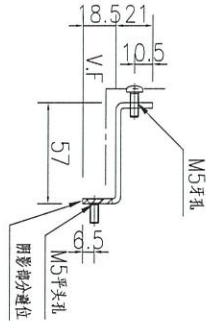

名稱	鋁板加工圖	制圖	WYY	2021-12-02	修改	A
材料	3mm厚鋁板	復核			日期	2021.12.25
顏色	UC70202F-香檳銅	批准			圖號	J858-VMU-FLB60

EG-DWG3

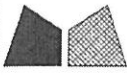

美特鋁質 有限公司
MIDI Aluminium Fabricator Ltd.

产品编号	L(MM)	数量	A	N	M	B	N1	M1	备注
		8							

工程號	J858	地盤	荃灣
-----	------	----	----

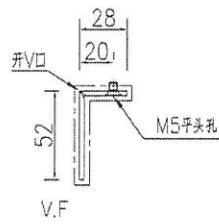
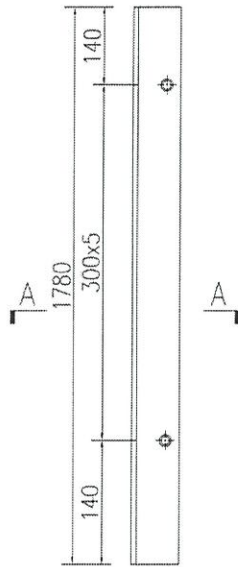

SECTION A-A

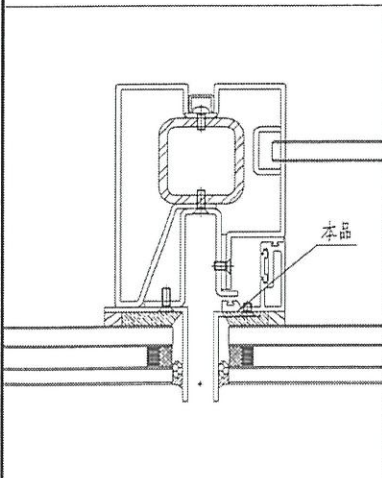

名稱	鋁板加工圖	制圖	WYY	2021-12-02	修改		
材料	3mm厚鋁板	復核			日期		
顏色	UC70202F-香檳銅	批准			圖號	J858-VMU-FLJ29	



美特鋁質 有限公司
MIDI Aluminium Fabricator Ltd.

工程號 J858 地盤 荃灣

J858-VMU-FK01		高度H	477.5	寬度W	677.5	幅数: 1
序号	物料编号	名称	长度	数量	加工说明	
1	J858-VMU-FLB01	鋁板加工圖	471.5	1	焊接組框	
2	J858-VMU-FLB02	鋁板加工圖	471.5	1	焊接組框	
3	J858-VMU-FLB21	鋁板加工圖	674.5	1	焊接組框	
4	J858-VMU-FLB27	鋁板加工圖	674.5	1	焊接組框	
副框						
5	J858-VMU-FLJ01	鋁板加工圖	477.5	1		
6	J858-VMU-FLJ02	鋁板加工圖	477.5	1		
7	J858-VMU-FLJ30	鋁板加工圖	671.5	1		
8	J858-VMU-FLJ36	鋁板加工圖	671.5	1		
9	J858-VMU-FLC13	鋁板加工圖	462.5	1		
10	J858-VMU-FLC14	鋁板加工圖	462.5	1		
11	J858-VMU-FLC1	鋁板加工圖	592.5	1		
12	J858-VMU-FLC7	鋁板加工圖	592.5	1		

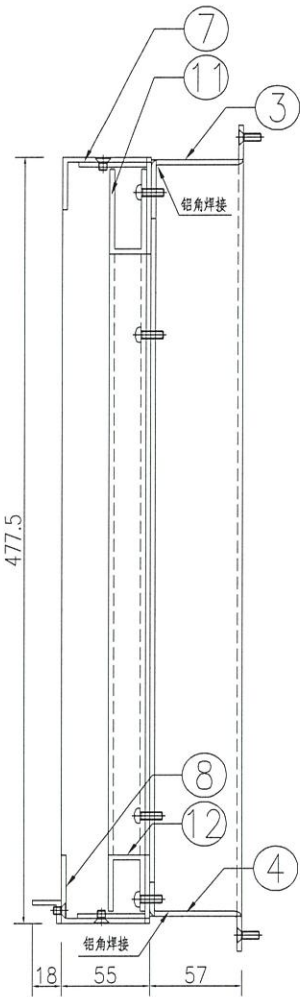

SECTION B-B

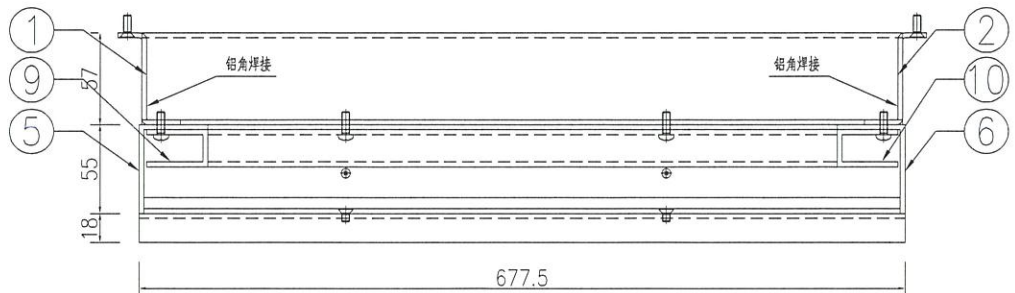
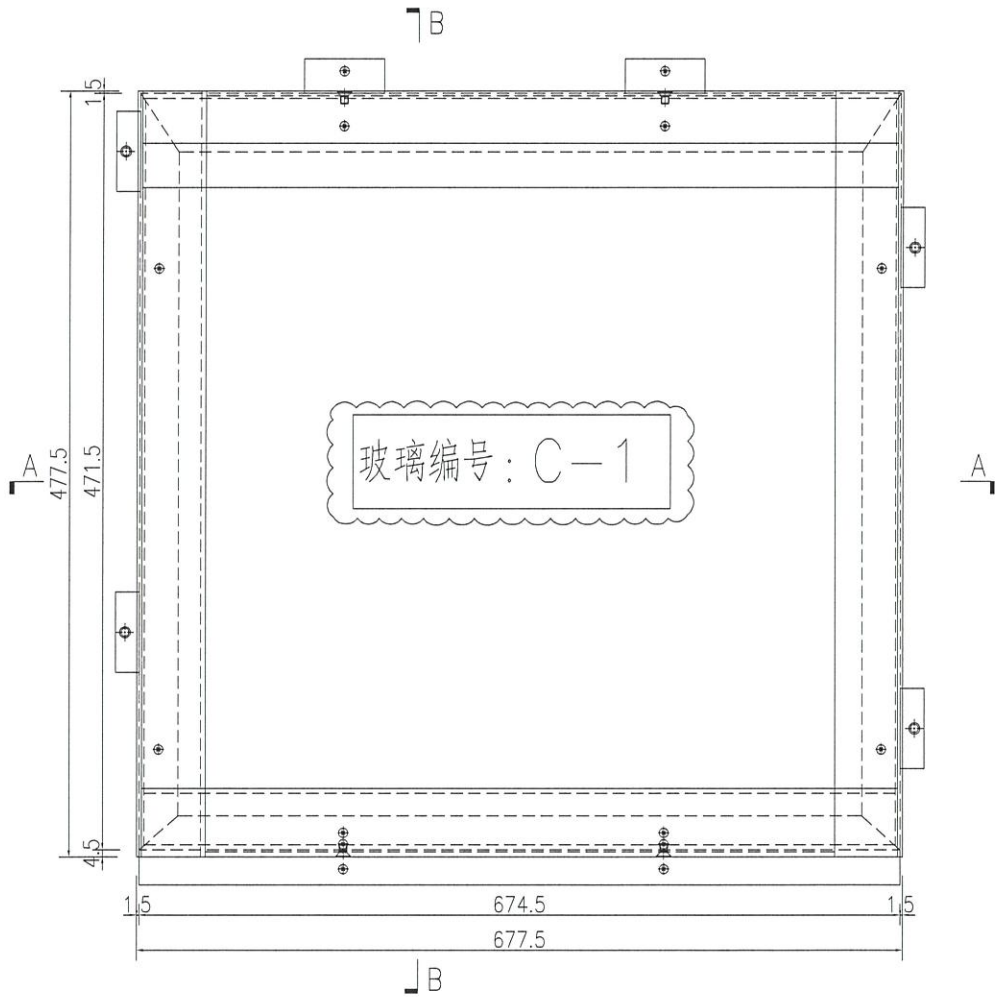

SECTION A-A

名稱	副框組裝圖	制圖	WYY	2021-12-02	修改	A	
材料	-	復核			日期	2021.12.26	
顏色	-	批准			圖號	J858-VMU-FK01	



美特鋁質 有限公司
MIDI Aluminium Fabricator Ltd.

J858-VMU-FK02		高度H	477.5	宽度W	685	幅数	1
序号	物料编号	名称	长度	数量	加工说明		
1	J858-VMU-FLB01	鋁板加工圖	471.5	1	焊接組框		
2	J858-VMU-FLB02	鋁板加工圖	471.5	1	焊接組框		
3	J858-VMU-FLB22	鋁板加工圖	682	1	焊接組框		
4	J858-VMU-FLB28	鋁板加工圖	682	1	焊接組框		

工程號 J858 地盤 荃灣

副框

5	J858-VMU-FLJ01	鋁板加工圖	477.5	1		
6	J858-VMU-FLJ02	鋁板加工圖	477.5	1		
7	J858-VMU-FLJ31	鋁板加工圖	679	1		
8	J858-VMU-FLJ37	鋁板加工圖	679	1		
9	J858-VMU-FLC13	鋁板加工圖	462.5	1		
10	J858-VMU-FLC14	鋁板加工圖	462.5	1		
11	J858-VMU-FLC2	鋁板加工圖	600	1		
12	J858-VMU-FLC8	鋁板加工圖	600	1		

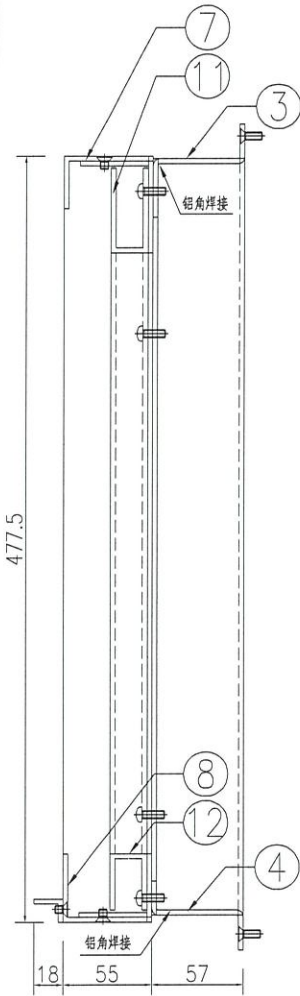

SECTION B-B

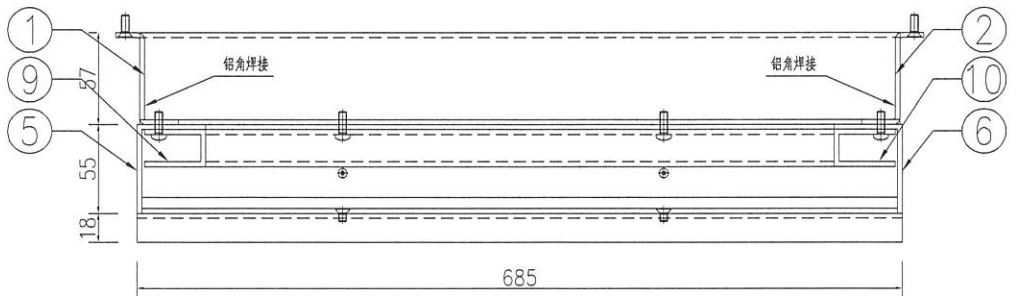
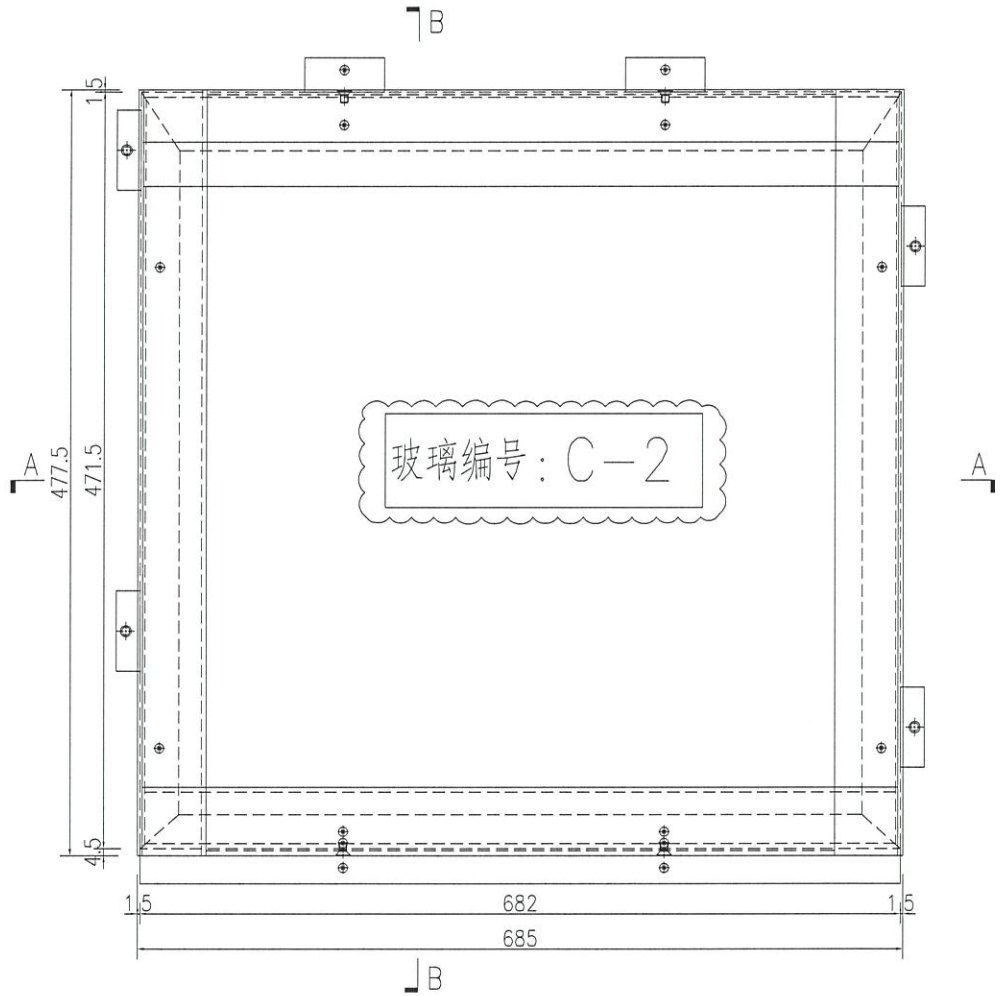

SECTION A-A

名稱	副框組裝圖	制圖	WYY	2021-12-02	修改	A	
材料	-	復核			日期	2021.12.26	
顏色	-	批准			圖號	J858-VMU-FK02	



美特鋁質 有限公司
MIDI Aluminium Fabricator Ltd.

工程號 J858 地盤 荃灣

J858-VMU-FK03		高度H	685	宽度W	685	轉數:	1
序号	物料编号	名称	长度	数量	加工说明		
1	J858-VMU-FLB03	鋁板加工圖	682	1	焊接組框		
2	J858-VMU-FLB04	鋁板加工圖	682	1	焊接組框		
3	J858-VMU-FLB22	鋁板加工圖	682	1	焊接組框		
4	J858-VMU-FLB30	鋁板加工圖	682	1	焊接組框		

副框

5	J858-VMU-FLJ03	鋁板加工圖	685	1			
6	J858-VMU-FLJ04	鋁板加工圖	685	1			
7	J858-VMU-FLJ31	鋁板加工圖	679	1			
8	J858-VMU-FLJ39	鋁板加工圖	679	1			
9	J858-VMU-FLC15	鋁板加工圖	670	1			
10	J858-VMU-FLC16	鋁板加工圖	670	1			
11	J858-VMU-FLC2	鋁板加工圖	600	1			
12	J858-VMU-FLC8	鋁板加工圖	600	1			

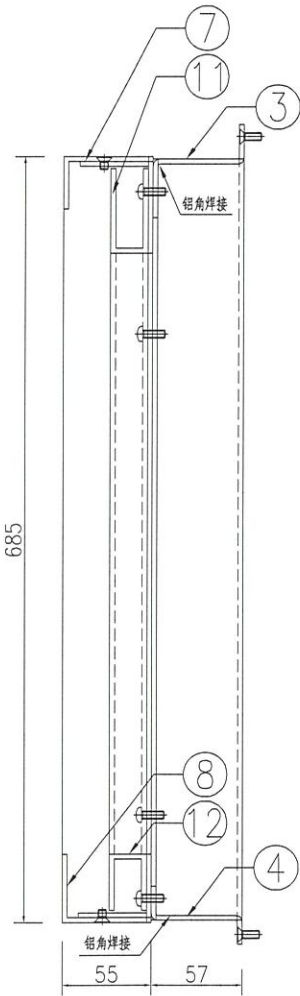

SECTION B-B

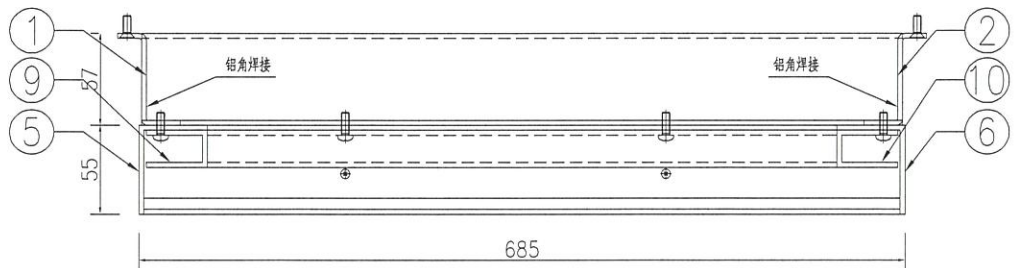
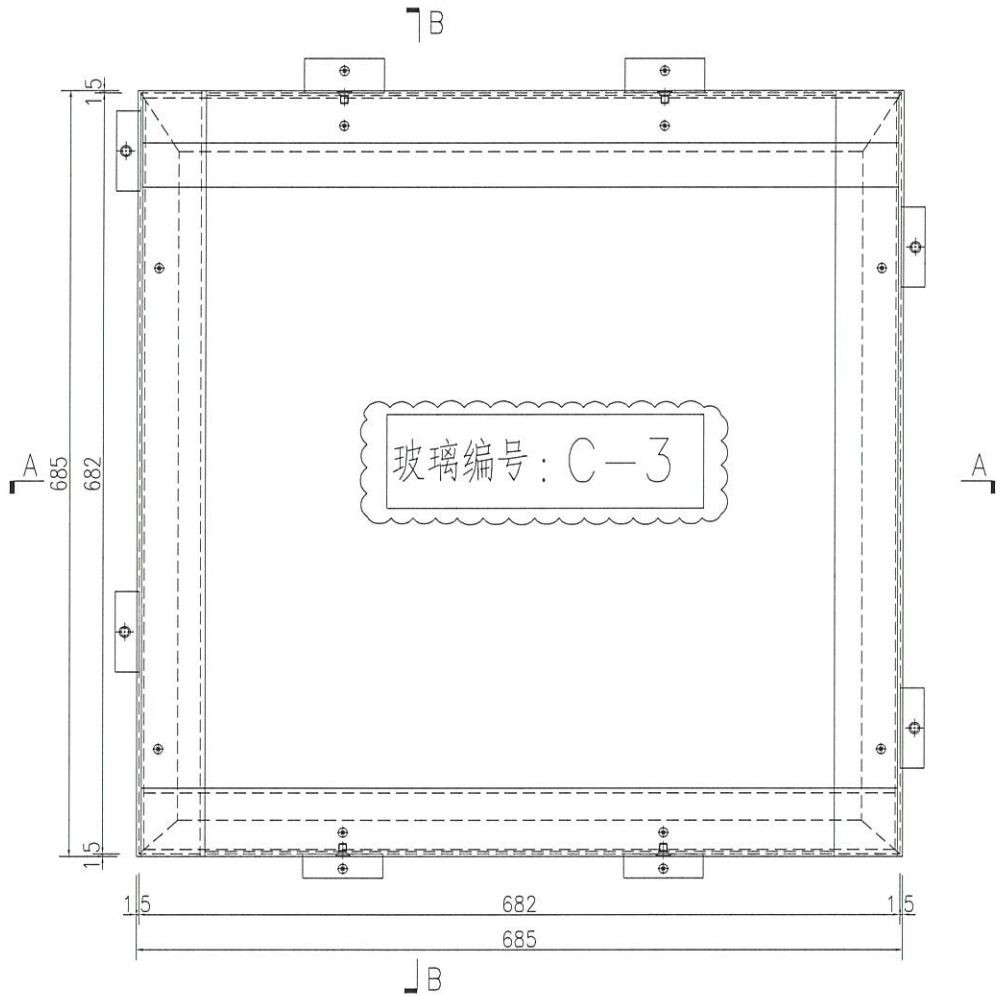

SECTION A-A

名稱	副框組裝圖	制圖	WYY	2021-12-02	修改	A		
材料	-	復核			日期	2021.12.26		
顏色	-	批准			圖號	J858-VMU-FK03		



美特鋁質 有限公司
MIDI Aluminium Fabricator Ltd.

J858-VMU-FK04		高度H	685	宽度W	1779.4	幅数: 1
序号	物料编号	名称	长度	数量	加工说明	
1	J858-VMU-FLB23	鋁板加工圖	1712.8	1	焊接組框	
2	J858-VMU-FLB31	鋁板加工圖	1712.8	1	焊接組框	
3	J858-VMU-FLB03	鋁板加工圖	682	1	焊接組框	
副框						
4	J858-VMU-FLJ32	鋁板加工圖	1776.4	1		
5	J858-VMU-FLJ40	鋁板加工圖	1776.4	1		
6	J858-VMU-FLJ03	鋁板加工圖	685	1		
7	J858-VMU-FLC3	鋁板加工圖	1671.8	1		
8	J858-VMU-FLC9	鋁板加工圖	1671.8	1		
9	J858-VMU-FLC15	鋁板加工圖	670	1		

工程號 J858 地盤 荃灣

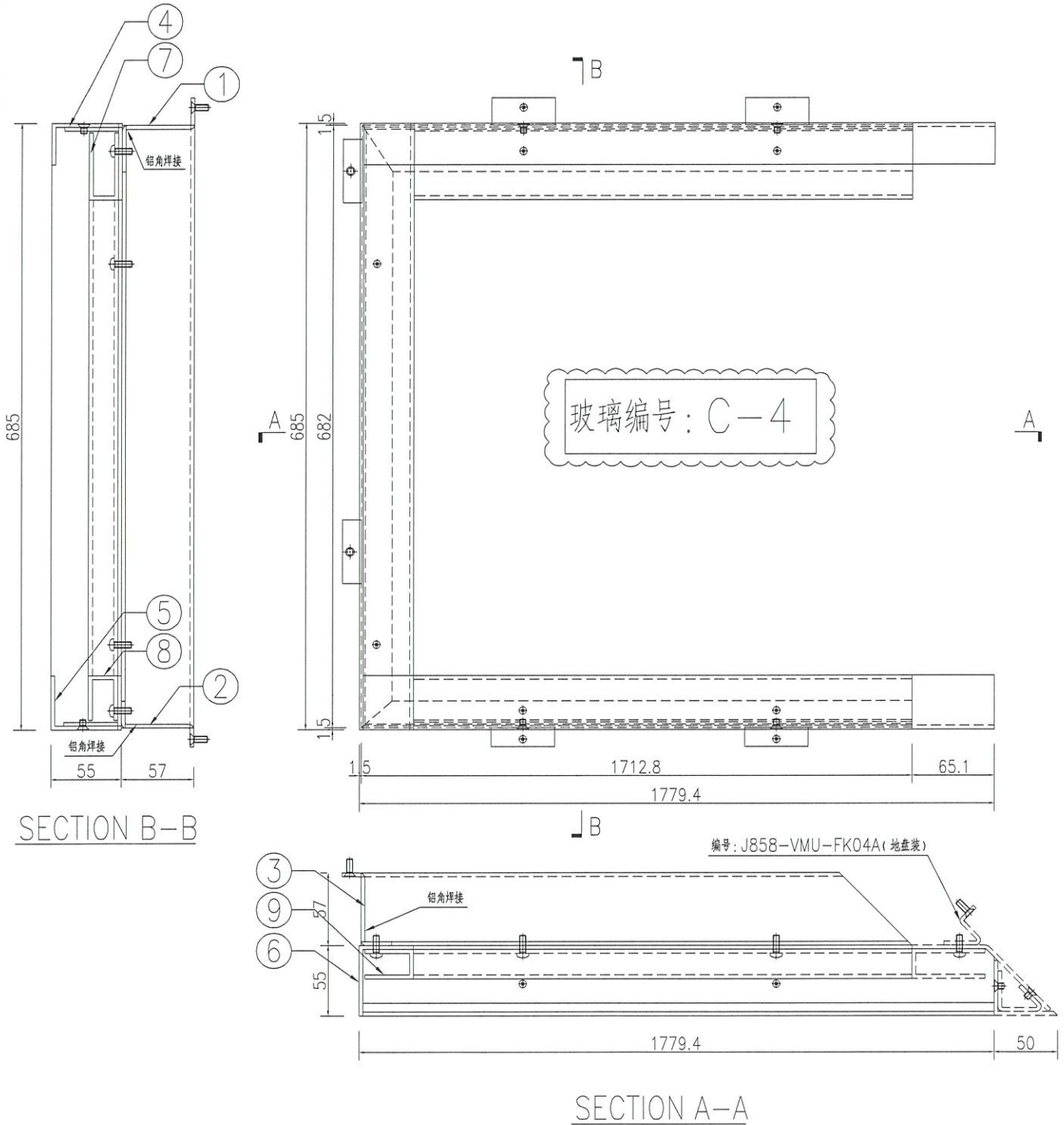

名稱	副框組裝圖	制圖	WYY	2021-12-02	修改	A	
材料	-	復核			日期	2021.12.26	
顏色	-	批准			圖號	J858-VMU-FK04	



美特鋁質 有限公司
MIDI Aluminium Fabricator Ltd.

J858-VMU-FK05		高度H	685	寬度W	551.9	幅数	1
序号	物料编号	名称	长度	数量	加工说明		
1	J858-VMU-FLB24	鋁板加工圖	485.3	1	焊接組框		
2	J858-VMU-FLB32	鋁板加工圖	485.3	1	焊接組框		
3	J858-VMU-FLB04	鋁板加工圖	682	1	焊接組框		
副框							
4	J858-VMU-FLJ33	鋁板加工圖	548.9	1			
5	J858-VMU-FLJ41	鋁板加工圖	548.9	1			
6	J858-VMU-FLJ04	鋁板加工圖	685	1			
7	J858-VMU-FLC4	鋁板加工圖	444.3	1			
8	J858-VMU-FLC10	鋁板加工圖	444.3	1			
9	J858-VMU-FLC16	鋁板加工圖	670	1			

工程號	J858	地盤	荃灣
-----	------	----	----

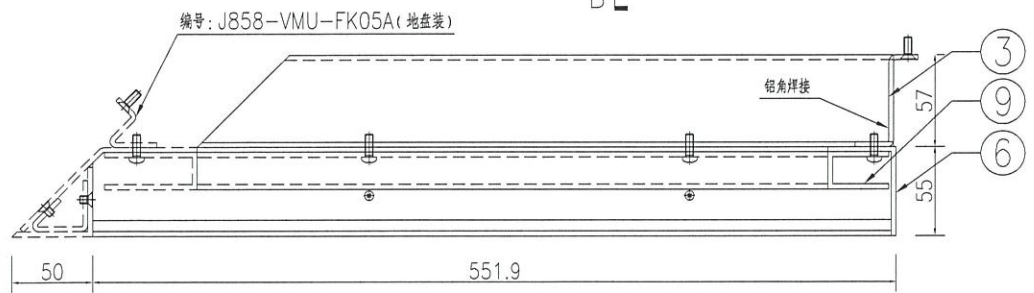
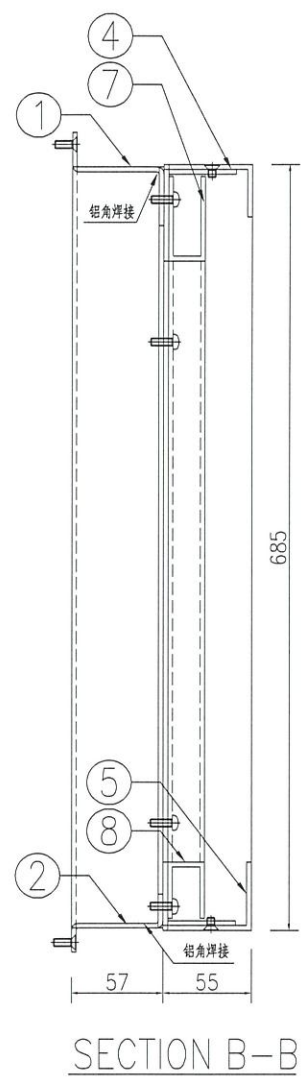
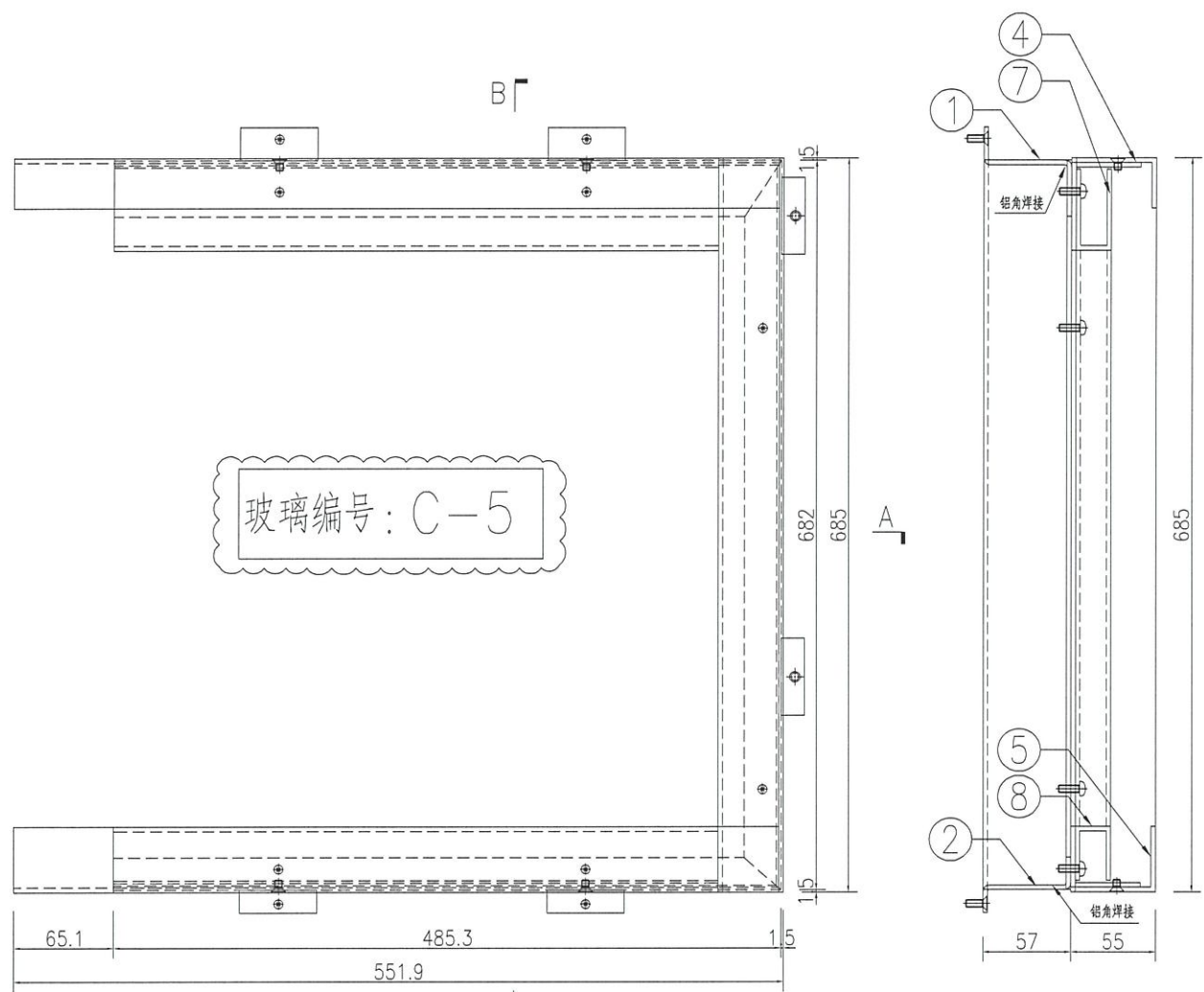

SECTION A-A

名稱	副框組裝圖	制圖	WYY	2021-12-02	修改	A		
材料	-	復核			日期	2021.12.26		
顏色	-	批准			圖號	J858-VMU-FK05		



美特鋁質 有限公司
MIDI Aluminium Fabricator Ltd.

工程號 J858 地盤 荃灣

J858-VMU-FK06		高度H	685	宽度W	585	幅数: 1
序号	物料编号	名称	长度	数量	加工说明	
1	J858-VMU-FLB03	鋁板加工圖	682	1	焊接組框	
2	J858-VMU-FLB04	鋁板加工圖	682	1	焊接組框	
3	J858-VMU-FLB25	鋁板加工圖	582	1	焊接組框	
4	J858-VMU-FLB33	鋁板加工圖	582	1	焊接組框	
副框						
5	J858-VMU-FLJ03	鋁板加工圖	685	1		
6	J858-VMU-FLJ04	鋁板加工圖	685	1		
7	J858-VMU-FLJ34	鋁板加工圖	579	1		
8	J858-VMU-FLJ42	鋁板加工圖	579	1		
9	J858-VMU-FLC15	鋁板加工圖	670	1		
10	J858-VMU-FLC16	鋁板加工圖	670	1		
11	J858-VMU-FLC5	鋁板加工圖	500	1		
12	J858-VMU-FLC11	鋁板加工圖	500	1		

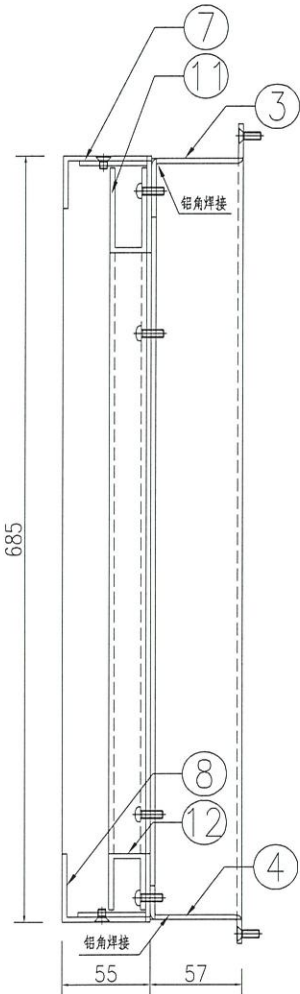

SECTION B-B

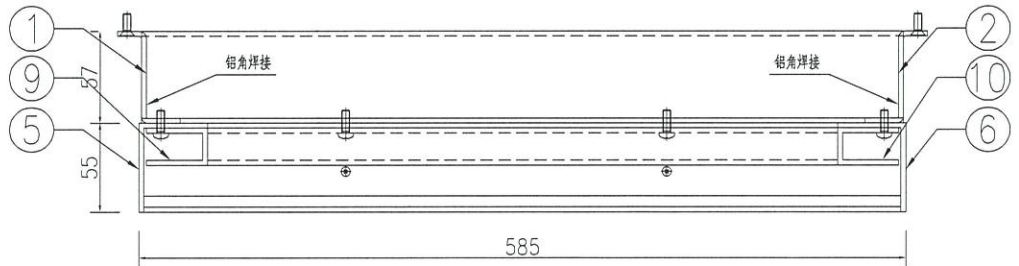
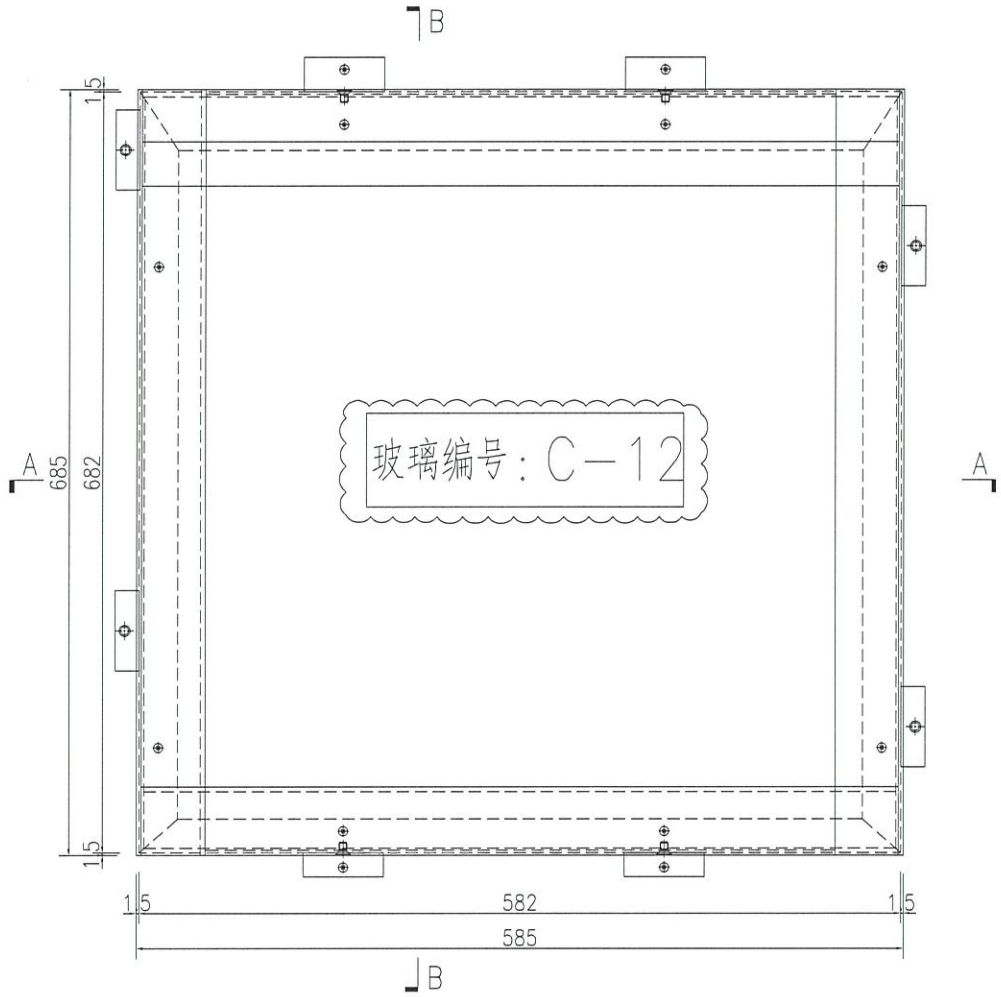

SECTION A-A

名稱	副框組裝圖	制圖	WYY	2021-12-02	修改	A	
材料	-	復核			日期	2021.12.26	
顏色	-	批准			圖號	J858-VMU-FK06	



美特鋁質 有限公司
MIDI Aluminium Fabricator Ltd.

工程號 J858 地盤 荃灣

J858-VMU-FK07		高度H	2375	宽度W	677.5	幅数: 1
序号	物料编号	名称	长度	数量	加工说明	
1	J858-VMU-FLB05	鋁板加工圖	2372	1	焊接組框	
2	J858-VMU-FLB06	鋁板加工圖	2372	1	焊接組框	
3	J858-VMU-FLB34	鋁板加工圖	674.5	1	焊接組框	
4	J858-VMU-FLB48	鋁板加工圖	674.5	1	焊接組框	
副框						
5	J858-VMU-FLJ05	鋁板加工圖	2375	1		
6	J858-VMU-FLJ06	鋁板加工圖	2375	1		
7	J858-VMU-FLJ44	鋁板加工圖	671.5	1		
8	J858-VMU-FLJ53	鋁板加工圖	671.5	1		

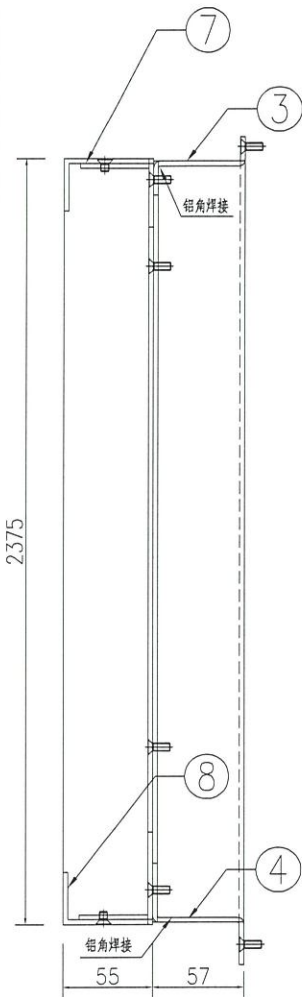

SECTION B-B

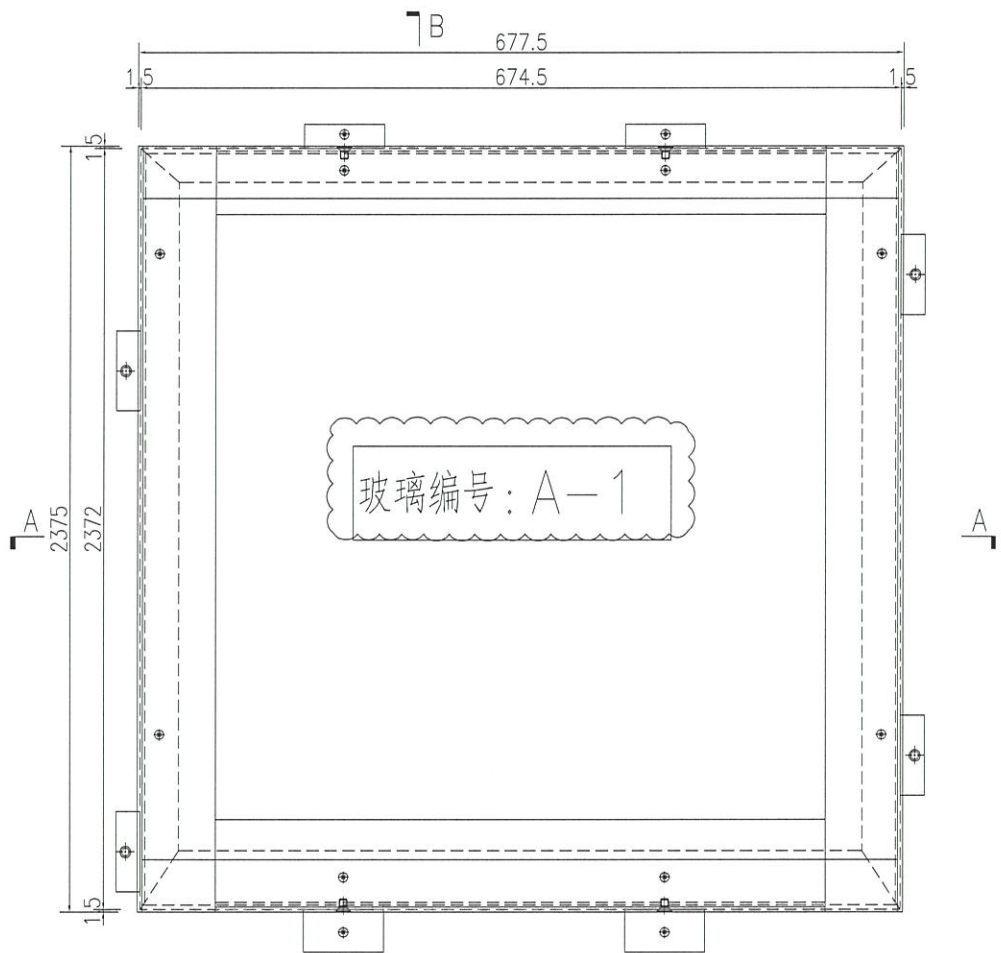

SECTION B

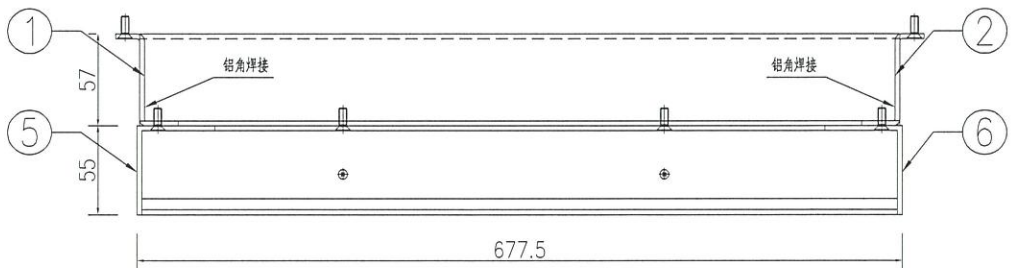

SECTION A-A

名稱	副框組裝圖	制圖	WYY	2021-12-02	修改	A	
材料	-	復核			日期	2021.12.26	
顏色	-	批准			圖號	J858-VMU-FK07	



美特鋁質 有限公司
MIDI Aluminium Fabricator Ltd.

J858-VMU-FK09		高度H	2375	宽度W	1779.4	幅数: 1
序号	物料编号	名称	长度	数量	加工说明	
1	J858-VMU-FLB37	鋁板加工圖	1712.8	1	焊接組框	
2	J858-VMU-FLB50	鋁板加工圖	1712.8	1	焊接組框	
3	J858-VMU-FLB05	鋁板加工圖	2372	1	焊接組框	
副框						
4	J858-VMU-FLJ46	鋁板加工圖	1776.4	1		
5	J858-VMU-FLJ55	鋁板加工圖	1776.4	1		
6	J858-VMU-FLJ05	鋁板加工圖	2375	1		

工程號 J858 地盤 荃灣

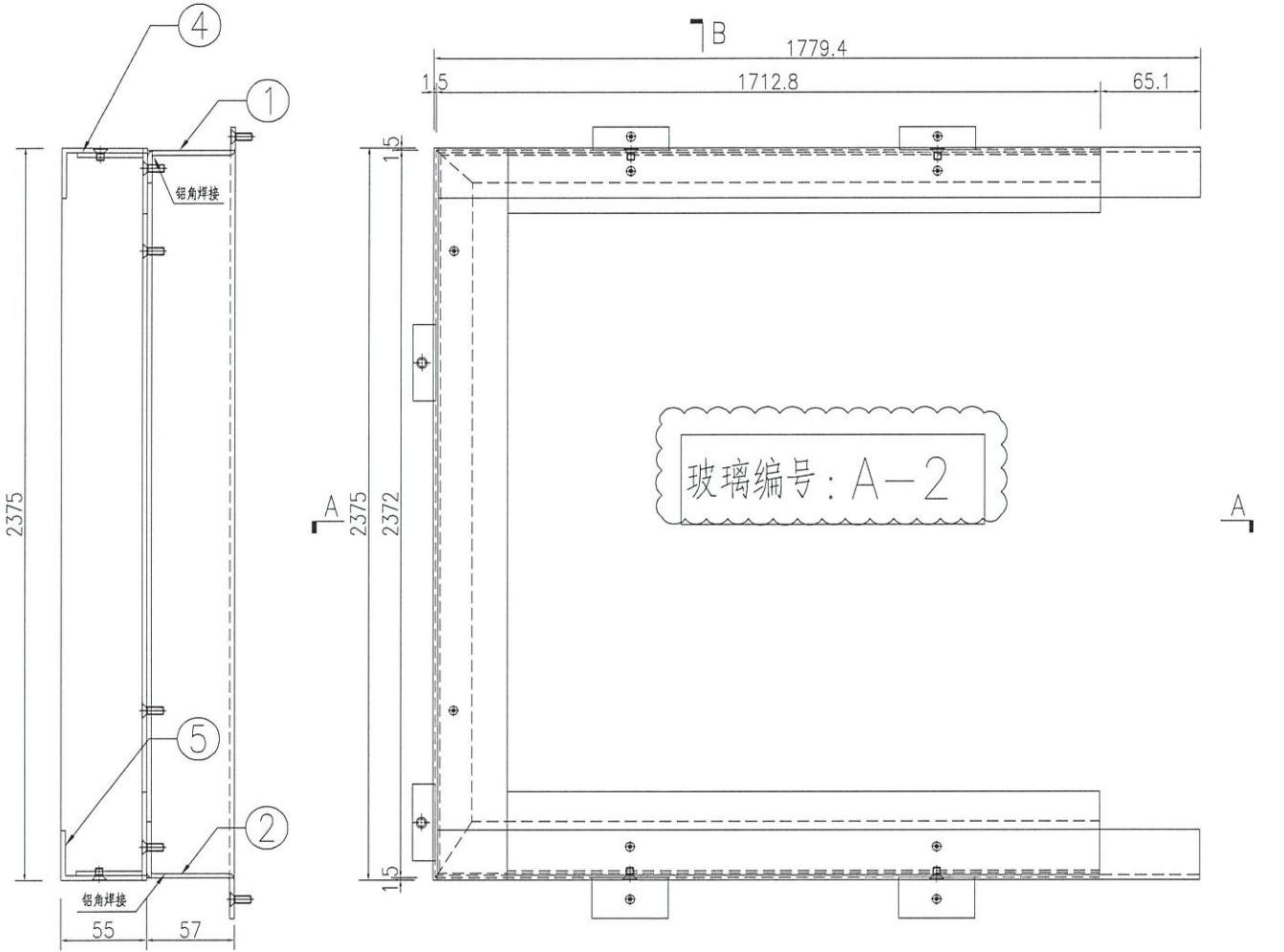

SECTION B-B

SECTION A-A

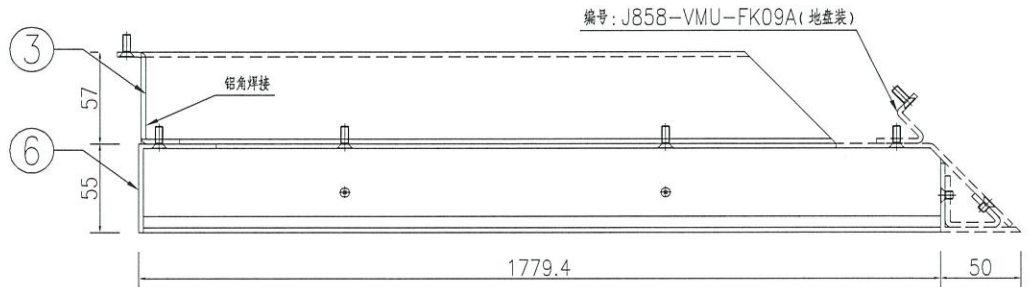

SECTION A-A

名稱	副框組裝圖	制圖	WYY	2021-12-02	修改	A	
材料	-	復核			日期	2021.12.26	
顏色	-	批准			圖號	J858-VMU-FK09	



美特鋁質 有限公司
MIDI Aluminium Fabricator Ltd.

J858-VMU-FK10		高度H	2375	宽度W	551.9	幅数: 1
序号	物料编号	名称	长度	数量	加工说明	
1	J858-VMU-FLB38	铝板加工圖	485.3	1	焊接组框	
2	J858-VMU-FLB51	铝板加工圖	485.3	1	焊接组框	
3	J858-VMU-FLB06	铝板加工圖	2372	1	焊接组框	
副框						
4	J858-VMU-FLJ47	铝板加工圖	548.9	1		
5	J858-VMU-FLJ56	铝板加工圖	548.9	1		
6	J858-VMU-FLJ06	铝板加工圖	2375	1		

工程號 J858 地盤 荃灣

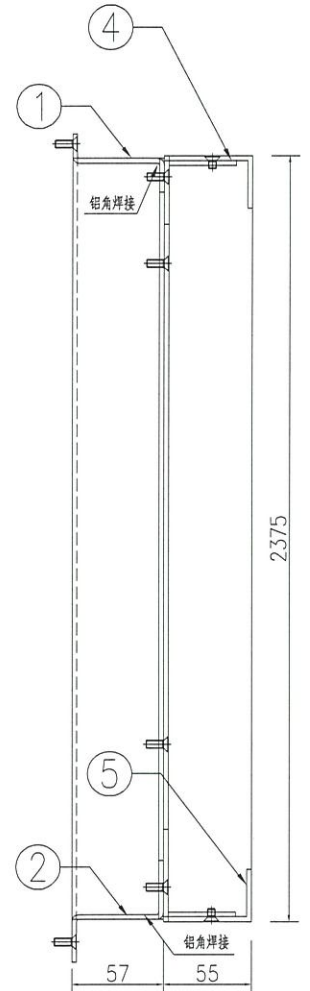
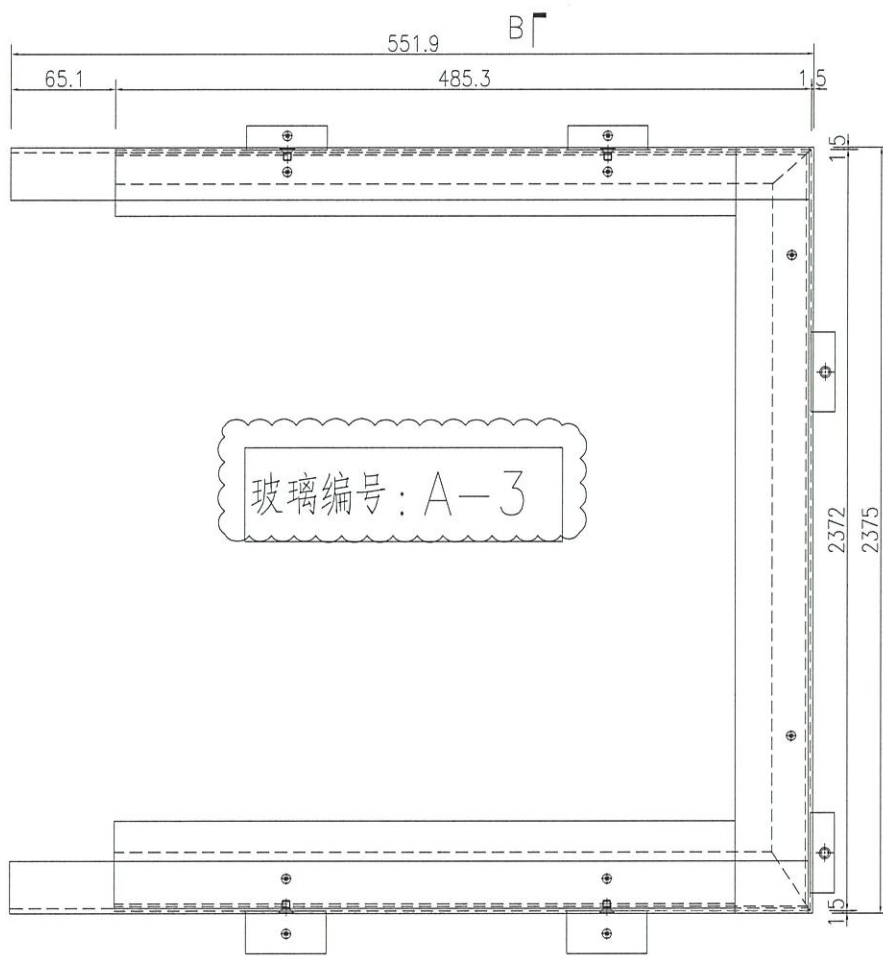

SECTION B-B

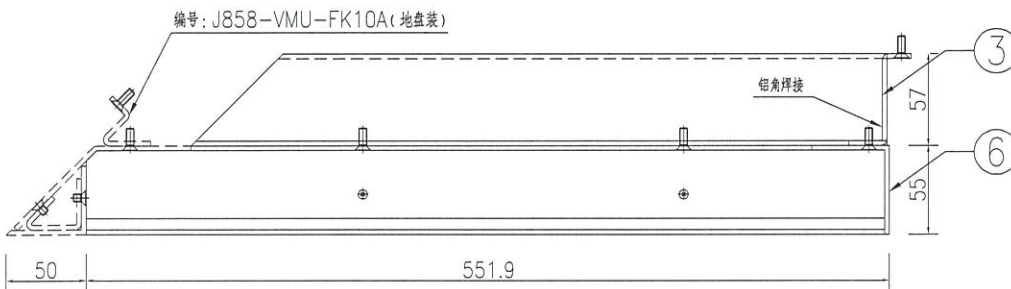

SECTION A-A

名稱	副框組裝圖	制圖	WYY	2021-12-02	修改	A	
材料	-	復核			日期	2021.12.26	
顏色	-	批准			圖號	J858-VMU-FK10	



美特鋁質 有限公司
MIDI Aluminium Fabricator Ltd.

工程號 J858 地盤 荃灣

J858-VMU-FK12		高度H	580	宽度W	685	幅数: 2
序号	物料编号	名称	长度	数量	加工说明	
1	J858-VMU-FLB07	鋁板加工圖	577	1	焊接組框	
2	J858-VMU-FLB08	鋁板加工圖	577	1	焊接組框	
3	J858-VMU-FLB45	鋁板加工圖	682	1	焊接組框	
4	J858-VMU-FLB49	鋁板加工圖	682	1	焊接組框	
副框						
5	J858-VMU-FLJ07	鋁板加工圖	580	1		
6	J858-VMU-FLJ08	鋁板加工圖	580	1		
7	J858-VMU-FLJ45	鋁板加工圖	679	1		
8	J858-VMU-FLJ54	鋁板加工圖	679	1		

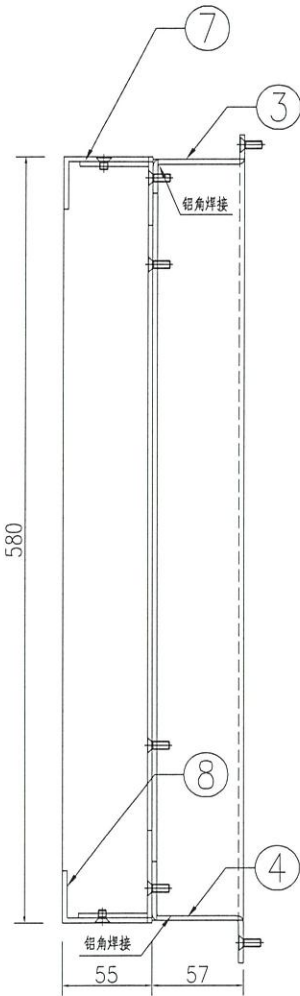

SECTION B-B

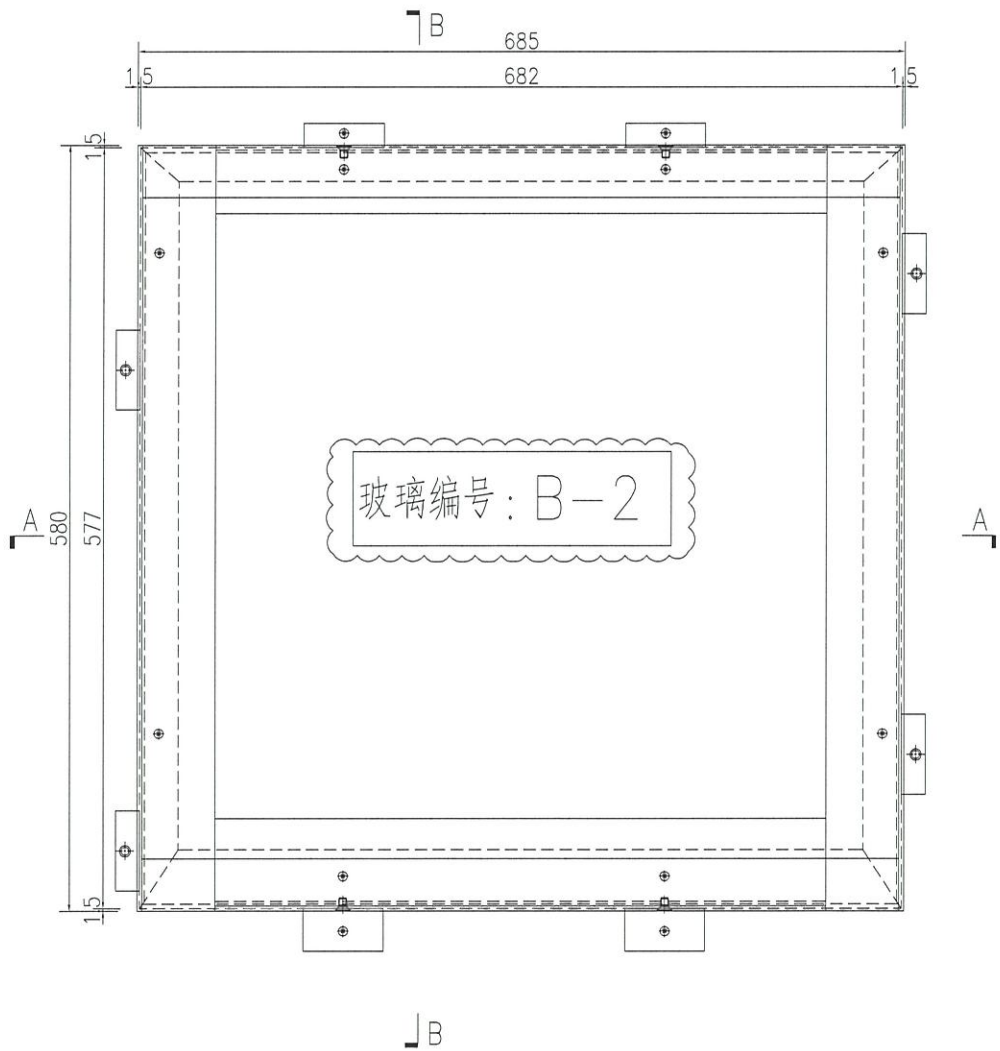

SECTION B-B

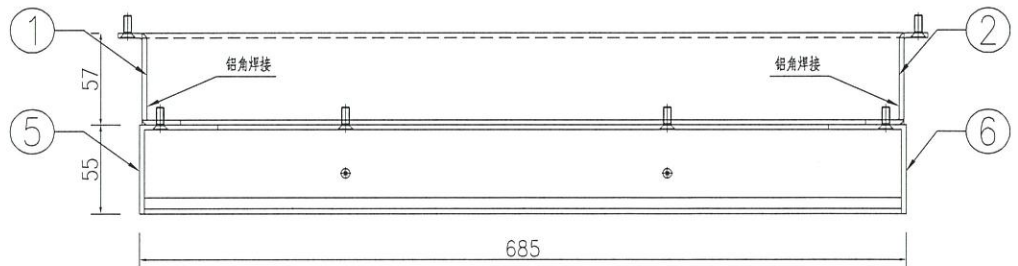

SECTION A-A

名稱	副框組裝圖	制圖	WYY	2021-12-02	修改	A	
材料	-	復核			日期	2021.12.26	
顏色	-	批准			圖號	J858-VMU-FK12	



美特鋁質 有限公司
MIDI Aluminium Fabricator Ltd.

工程號 J858 地盤 荃灣

J858-VMU-FK13		高度H	580	宽度W	585	幅数: 1
序号	物料编号	名称	长度	数量	加工说明	
1	J858-VMU-FLB07	鋁板加工圖	577	1	焊接組框	
2	J858-VMU-FLB08	鋁板加工圖	577	1	焊接組框	
3	J858-VMU-FLB46	鋁板加工圖	582	1	焊接組框	
4	J858-VMU-FLB52	鋁板加工圖	582	1	焊接組框	
副框						
5	J858-VMU-FLJ07	鋁板加工圖	580	1		
6	J858-VMU-FLJ08	鋁板加工圖	580	1		
7	J858-VMU-FLJ48	鋁板加工圖	579	1		
8	J858-VMU-FLJ57	鋁板加工圖	579	1		

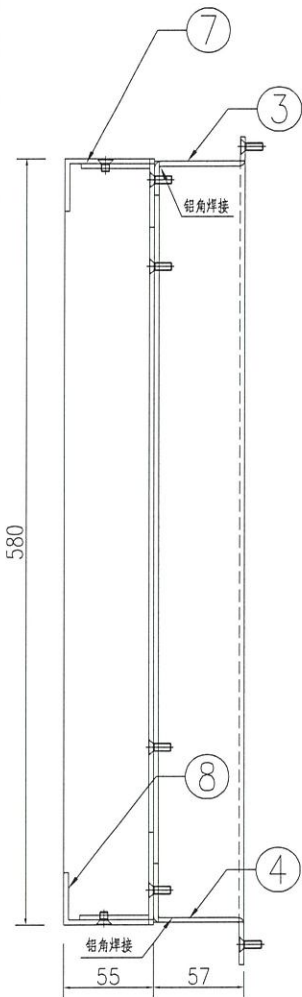

SECTION B-B

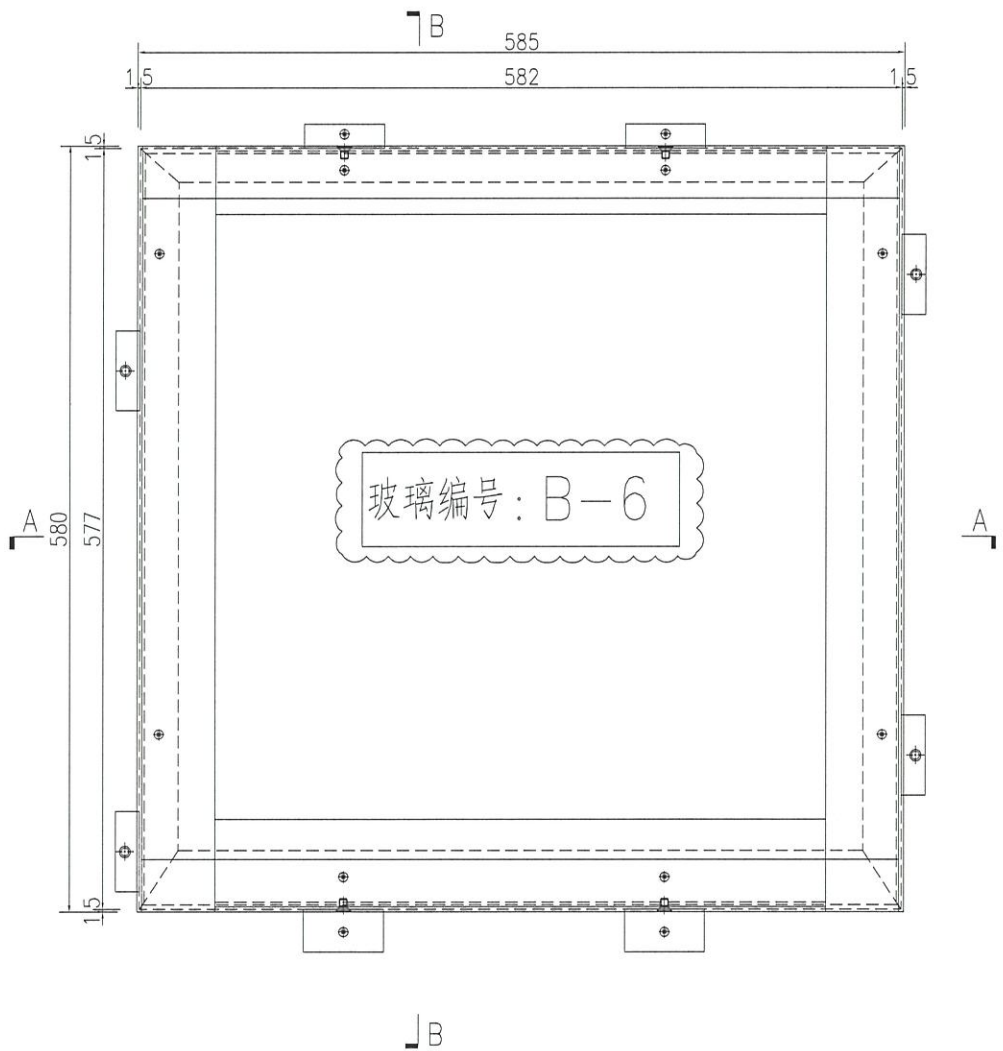

SECTION B-B

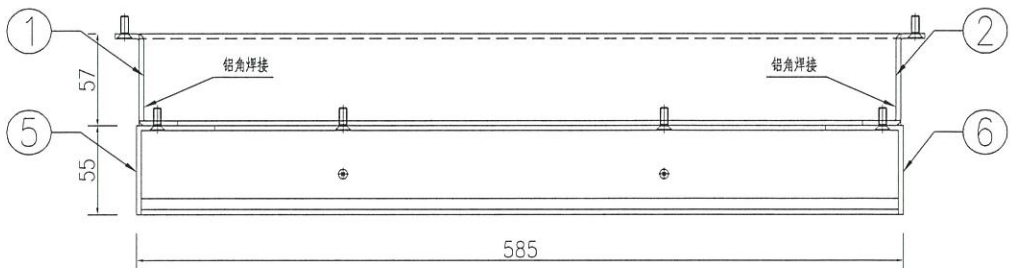

SECTION A-A

名稱	副框組裝圖	制圖	WYY	2021-12-02	修改	A	
材料	-	復核			日期	2021.12.26	
顏色	-	批准			圖號	J858-VMU-FK13	



美特鋁質 有限公司
MIDI Aluminium Fabricator Ltd.

工程號 J858 地盤 荃灣

J858-VMU-FK14		高度H	335	宽度W	677.5	幅数: 1
序号	物料编号	名称	长度	数量	加工说明	
1	J858-VMU-FLB09	鋁板加工圖	329	1	焊接組框	
2	J858-VMU-FLB10	鋁板加工圖	329	1	焊接組框	
3	J858-VMU-FLB54	鋁板加工圖	674.5	1	焊接組框	
4	J858-VMU-FLB60	鋁板加工圖	674.5	1	焊接組框	
副框						
5	J858-VMU-FLJ09	鋁板加工圖	335	1		
6	J858-VMU-FLJ10	鋁板加工圖	335	1		
7	J858-VMU-FLJ59	鋁板加工圖	671.5	1		
8	J858-VMU-FLJ65	鋁板加工圖	671.5	1		
9	J858-VMU-FLC17	鋁板加工圖	320	1		
10	J858-VMU-FLC18	鋁板加工圖	320	1		
11	J858-VMU-FLC1	鋁板加工圖	592.5	1		
12	J858-VMU-FLC7	鋁板加工圖	592.5	1		

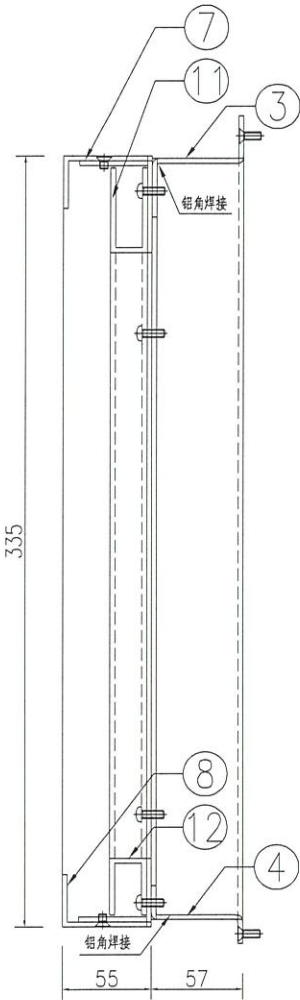

SECTION B-B

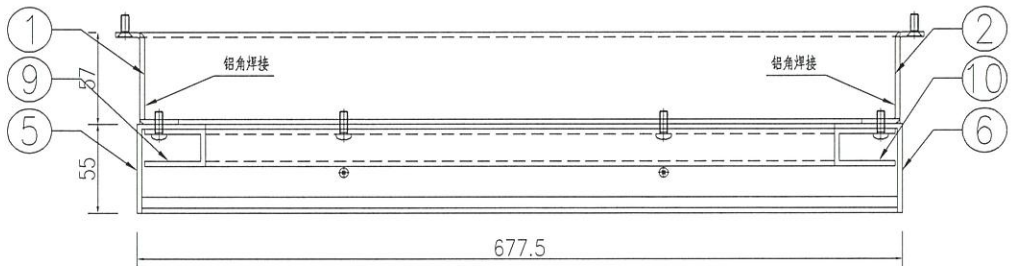
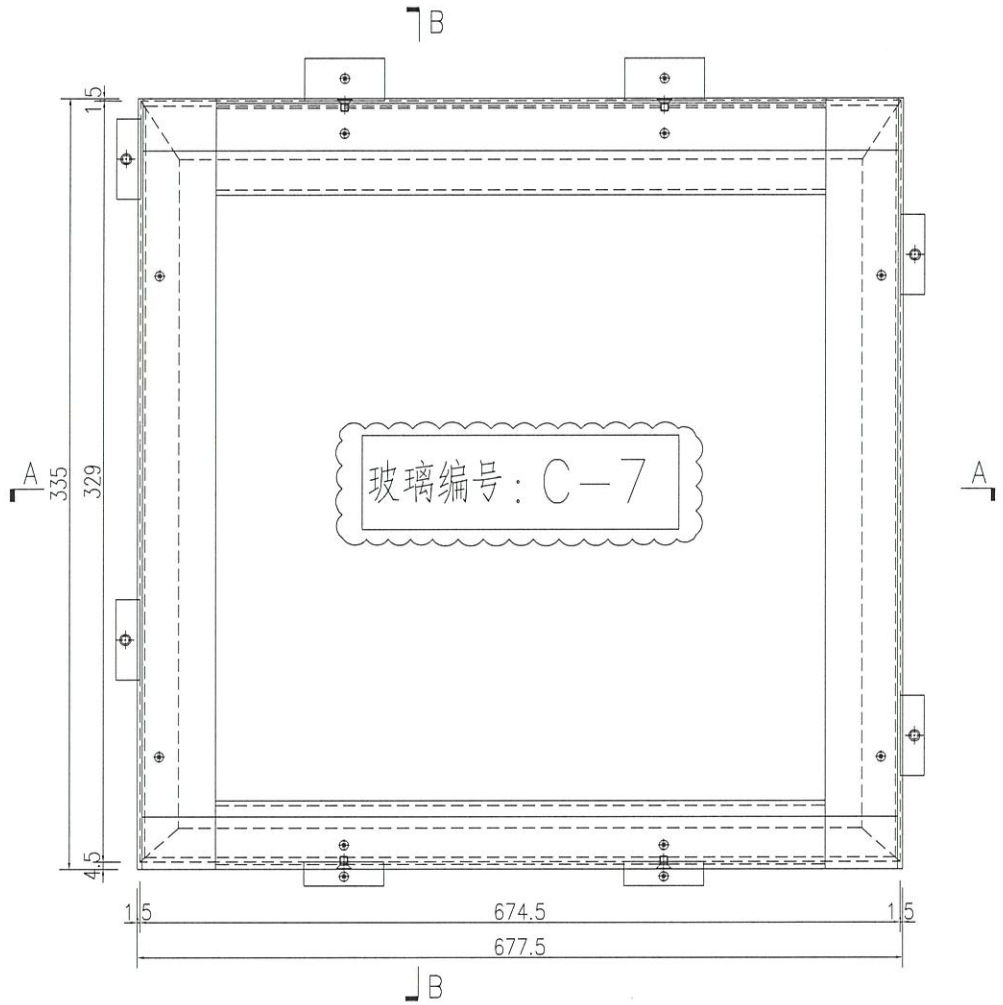

SECTION A-A

名稱	副框組裝圖	制圖	WYY	2021-12-02	修改	A	
材料	-	復核			日期	2021.12.26	
顏色	-	批准			圖號	J858-VMU-FK14	



美特鋁質 有限公司
MIDI Aluminium Fabricator Ltd.

工程號 J858 地盤 荃灣

J858-VMU-FK15		高度H	335	宽度W	685	幅数: 2
序号	物料编号	名称	长度	数量	加工说明	
1	J858-VMU-FLB09	鋁板加工圖	329	1	焊接組框	
2	J858-VMU-FLB10	鋁板加工圖	329	1	焊接組框	
3	J858-VMU-FLB55	鋁板加工圖	682	1	焊接組框	
4	J858-VMU-FLB61	鋁板加工圖	682	1	焊接組框	
副框						
5	J858-VMU-FLJ09	鋁板加工圖	335	1		
6	J858-VMU-FLJ10	鋁板加工圖	335	1		
7	J858-VMU-FLJ60	鋁板加工圖	679	1		
8	J858-VMU-FLJ39	鋁板加工圖	679	1		
9	J858-VMU-FLC17	鋁板加工圖	320	1		
10	J858-VMU-FLC18	鋁板加工圖	320	1		
11	J858-VMU-FLC2	鋁板加工圖	600	1		
12	J858-VMU-FLC8	鋁板加工圖	600	1		

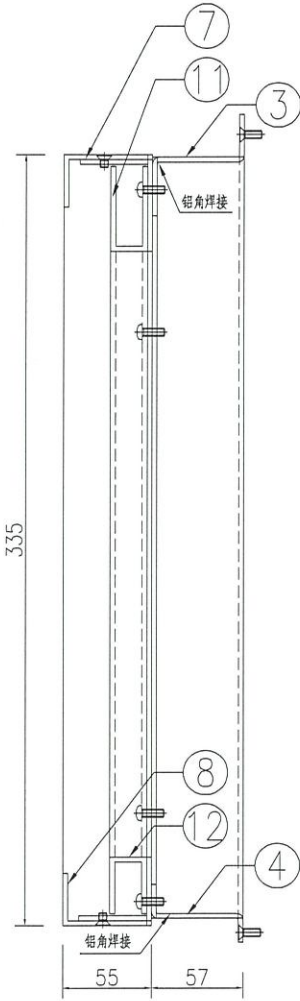

SECTION B-B

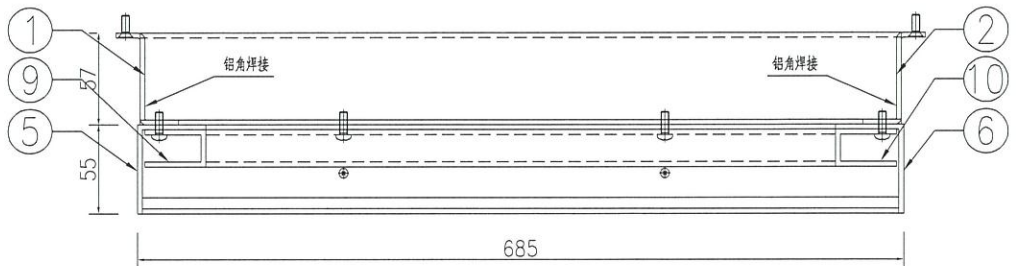
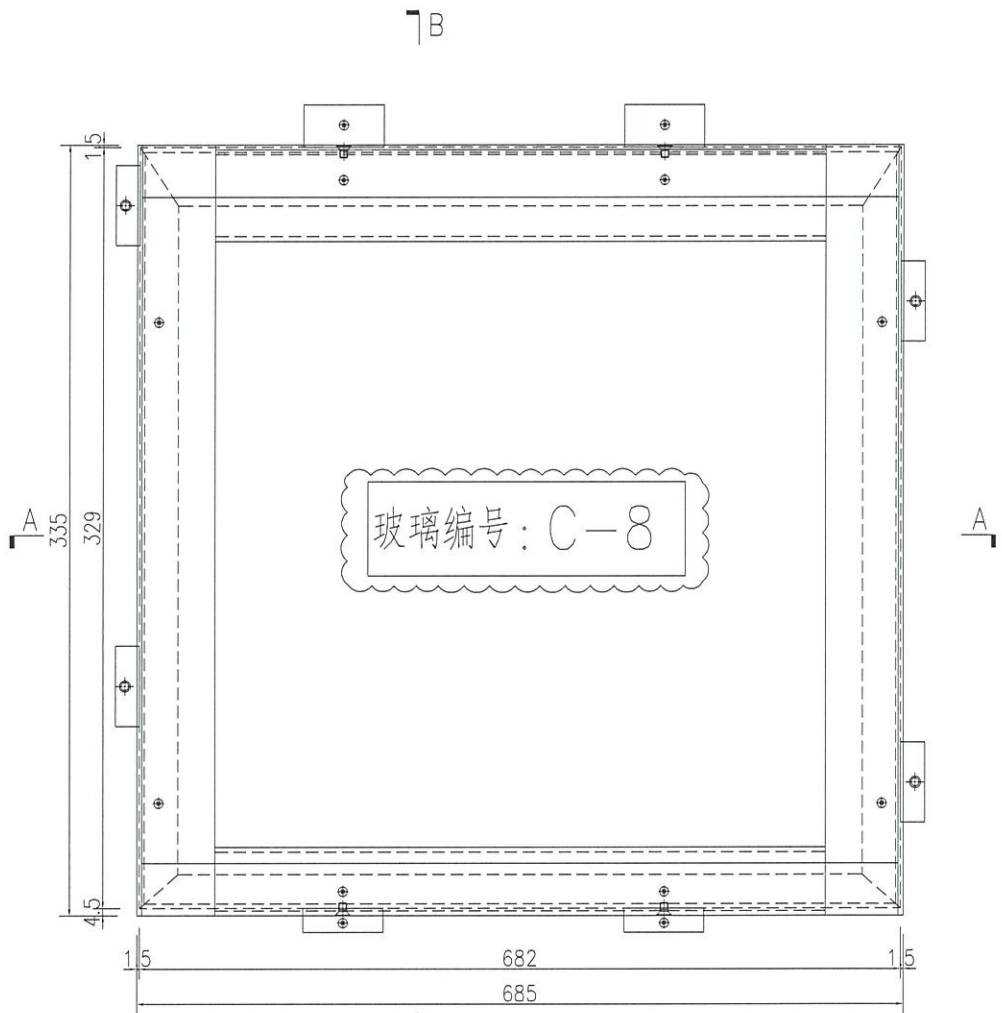

SECTION A-A

名稱	副框組裝圖	制圖	WYY	2021-12-02	修改	A	
材料	-	復核			日期	2021.12.26	
顏色	-	批准			圖號	J858-VMU-FK15	

J858-VMU-FK16		高度H	335	宽度W	1779.4	幅数: 1
序号	物料编号	名称	长度	数量	加工说明	
1	J858-VMU-FLB56	铝板加工图	1712.8	1	焊接组框	
2	J858-VMU-FLB62	铝板加工图	1712.8	1	焊接组框	
3	J858-VMU-FLB09	铝板加工图	329	1	焊接组框	
副框						
4	J858-VMU-FLJ61	铝板加工图	1776.4	1		
5	J858-VMU-FLJ40	铝板加工图	1776.4	1		
6	J858-VMU-FLJ09	铝板加工图	335	1		
7	J858-VMU-FLC3	铝板加工图	1671.8	1		
8	J858-VMU-FLC9	铝板加工图	1671.8	1		
9	J858-VMU-FLC17	铝板加工图	320	1		

工程號 J858 地盤 荃灣

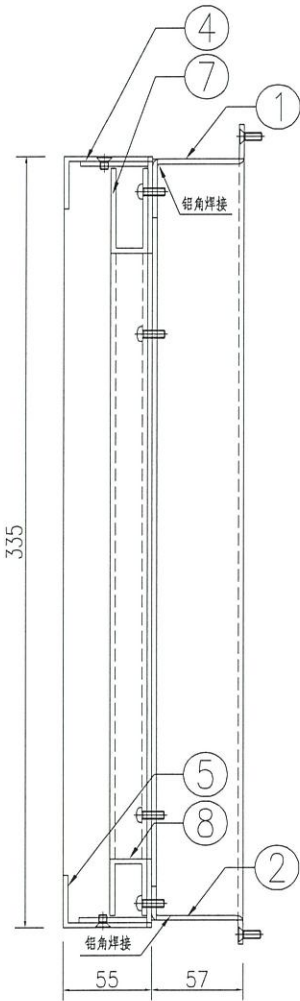

SECTION B-B

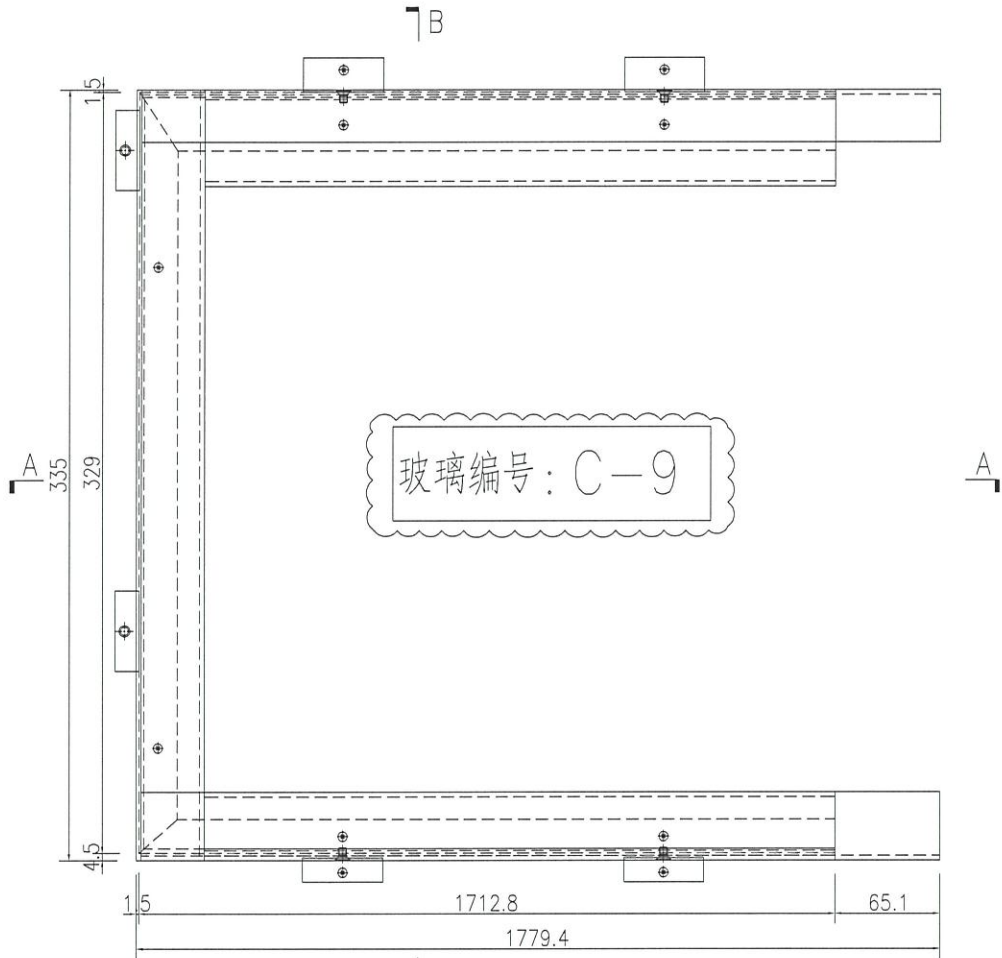

SECTION A-A

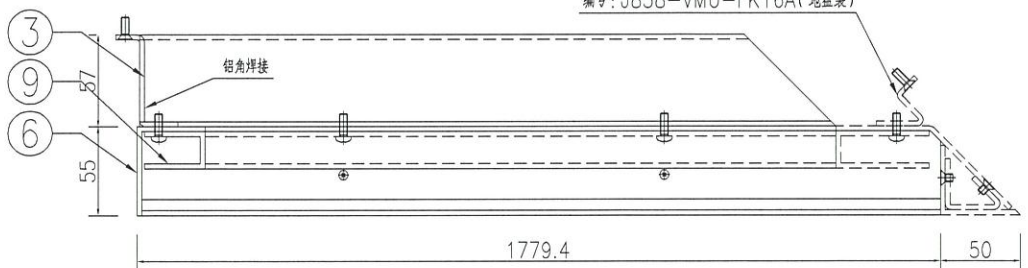

名稱	副框組裝圖	制圖	WYY	2021-12-02	修改	A	
材料	-	復核			日期	2021.12.26	
顏色	-	批准			圖號	J858-VMU-FK16	



美特鋁質 有限公司
MIDI Aluminium Fabricator Ltd.

J858-VMU-FK17		高度H	335	宽度W	551.9	幅数: 1
序号	物料编号	名称	长度	数量	加工说明	
1	J858-VMU-FLB57	鋁板加工圖	485.3	1	焊接組框	
2	J858-VMU-FLB63	鋁板加工圖	485.3	1	焊接組框	
3	J858-VMU-FLB10	鋁板加工圖	329	1	焊接組框	

工程號	J858	地盤	荃灣
-----	------	----	----

副框						
4	J858-VMU-FLJ62	鋁板加工圖	548.9	1		
5	J858-VMU-FLJ41	鋁板加工圖	548.9	1		
6	J858-VMU-FLJ10	鋁板加工圖	335	1		
7	J858-VMU-FLC4	鋁板加工圖	444.3	1		
8	J858-VMU-FLC10	鋁板加工圖	444.3	1		
9	J858-VMU-FLC18	鋁板加工圖	320	1		

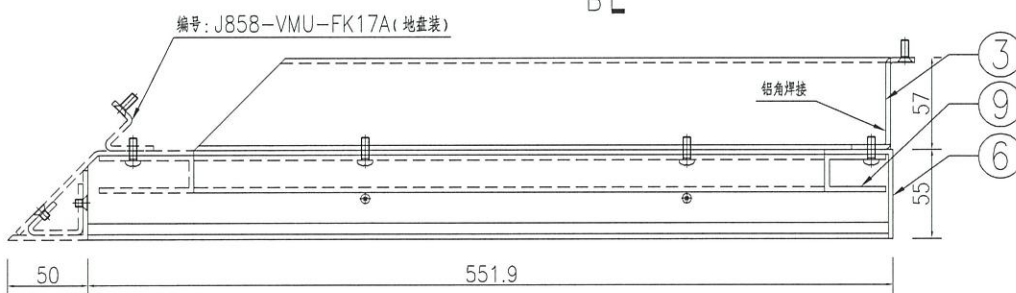
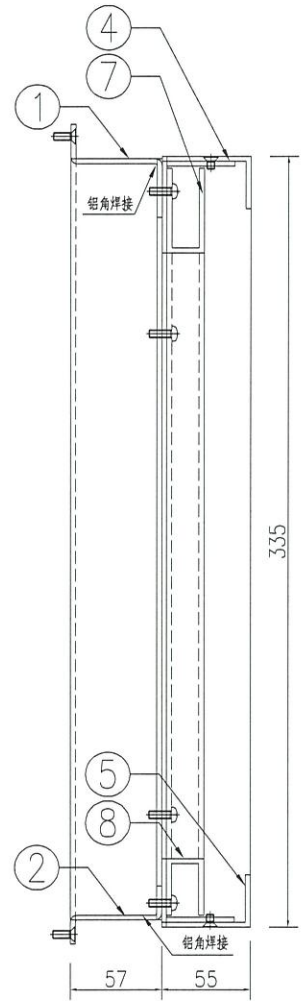
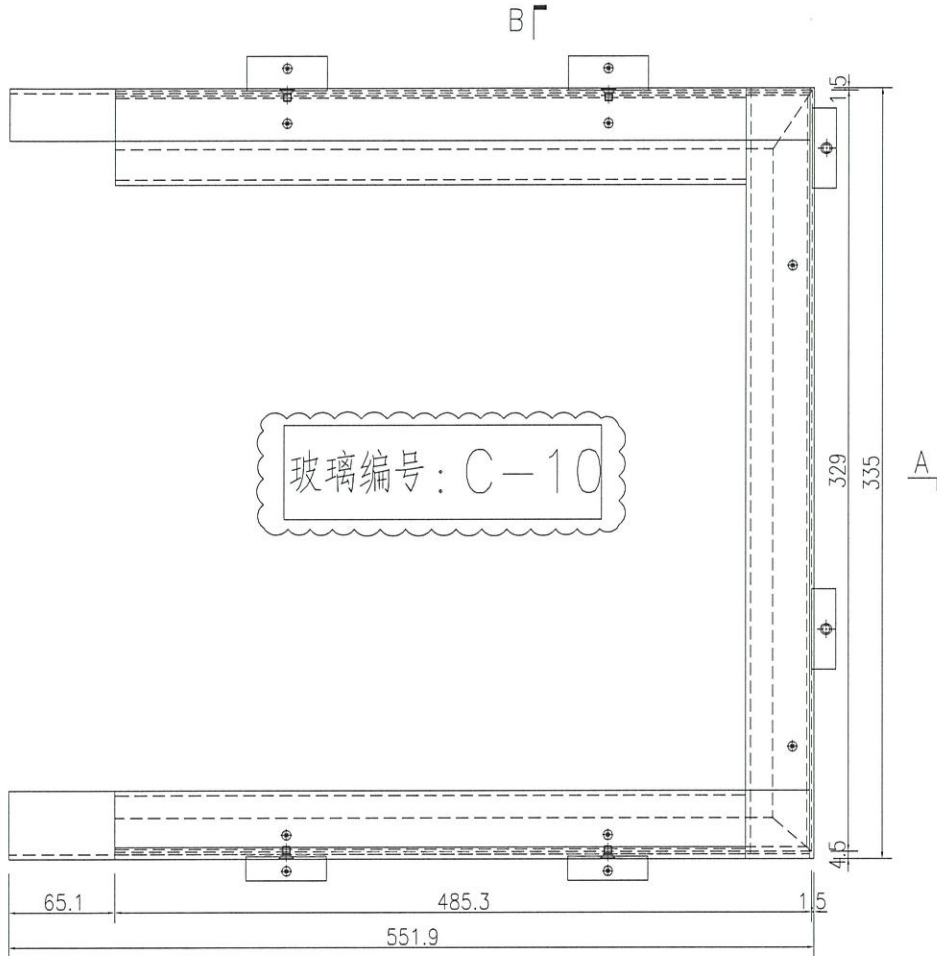

SECTION A-A

SECTION B-B

名稱	副框組裝圖	制圖	WYY	2021-12-02	修改	A		
材料	-	復核			日期	2021.12.26		
顏色	-	批准			圖號	J858-VMU-FK17		



美特鋁質 有限公司
MIDI Aluminium Fabricator Ltd.

I858-VMU-FK18		高度H	335	宽度W	585	幅数: 1
序号	物料编号	名称	长度	数量	加工说明	
1	I858-VMU-FLB09	鋁板加工圖	329	1	焊接組框	
2	I858-VMU-FLB10	鋁板加工圖	329	1	焊接組框	
3	I858-VMU-FLB58	鋁板加工圖	582	1	焊接組框	
4	I858-VMU-FLB64	鋁板加工圖	582	1	焊接組框	
副框						
5	I858-VMU-FLJ09	鋁板加工圖	335	1		
6	I858-VMU-FLJ10	鋁板加工圖	335	1		
7	I858-VMU-FLJ63	鋁板加工圖	579	1		
8	I858-VMU-FLJ42	鋁板加工圖	579	1		
9	I858-VMU-FLC17	鋁板加工圖	320	1		
10	I858-VMU-FLC18	鋁板加工圖	320	1		
11	I858-VMU-FLC5	鋁板加工圖	500	1		
12	I858-VMU-FLC11	鋁板加工圖	500	1		

工程號 J858 地盤 荖灣

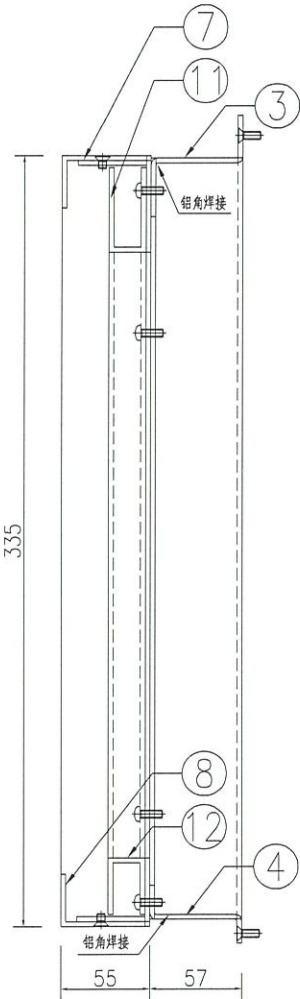

SECTION B-B

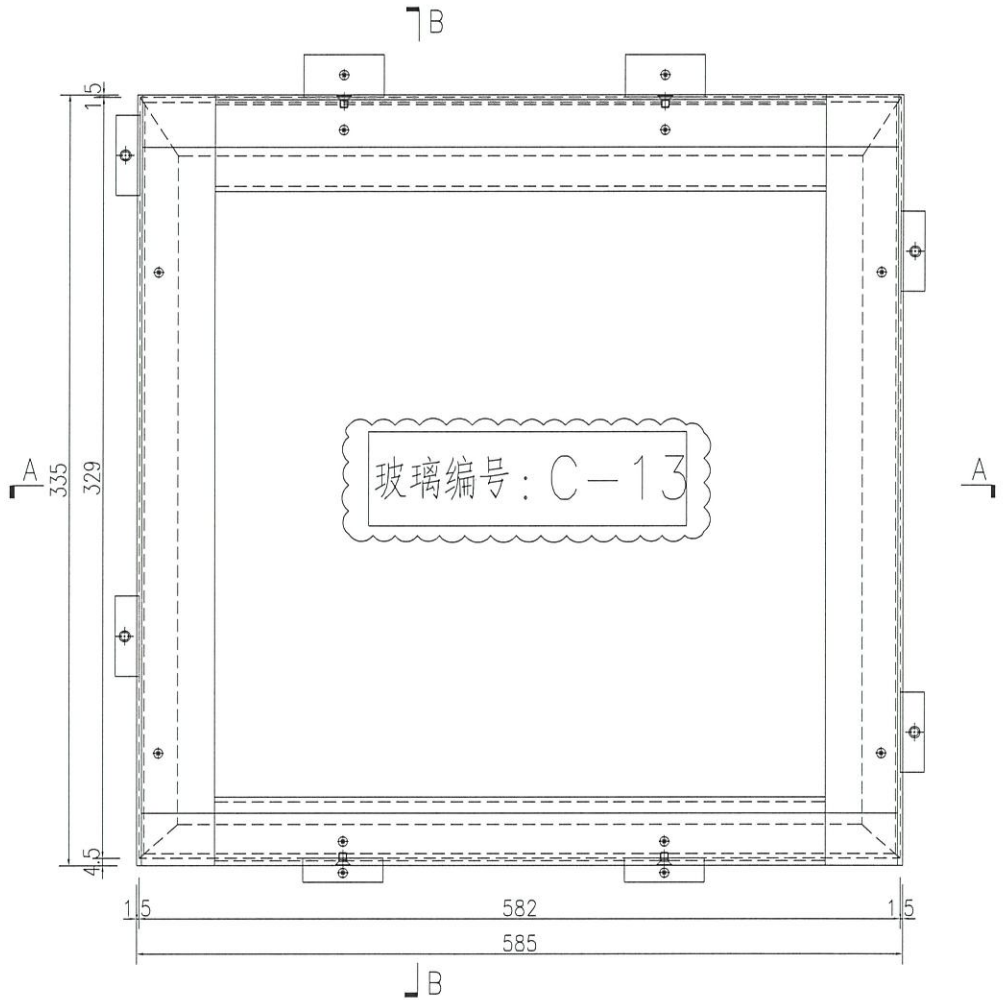

SECTION A-A

名稱	副框組裝圖	制圖	WYY	2021-12-02	修改	A	
材料	-	復核			日期	2021.12.26	
顏色	-	批准			圖號	J858-VMU-FK18	

J858-VMU-FK19		高度H	477.5	宽度W	600	幅数: 1
序号	物料编号	名称	长度	数量	加工说明	
1	J858-VMU-FLB01	鋁板加工圖	471.5	1	焊接組框	
2	J858-VMU-FLB02	鋁板加工圖	471.5	1	焊接組框	
3	J858-VMU-FLB26	鋁板加工圖	597	1	焊接組框	
4	J858-VMU-FLB29	鋁板加工圖	597	1	焊接組框	
副框						
5	J858-VMU-FLJ01	鋁板加工圖	477.5	1		
6	J858-VMU-FLJ02	鋁板加工圖	477.5	1		
7	J858-VMU-FLJ35	鋁板加工圖	594	1		
8	J858-VMU-FLJ38	鋁板加工圖	594	1		
9	J858-VMU-FLC13	鋁板加工圖	462.5	1		
10	J858-VMU-FLC14	鋁板加工圖	462.5	1		
11	J858-VMU-FLC6	鋁板加工圖	515	1		
12	J858-VMU-FLC12	鋁板加工圖	515	1		

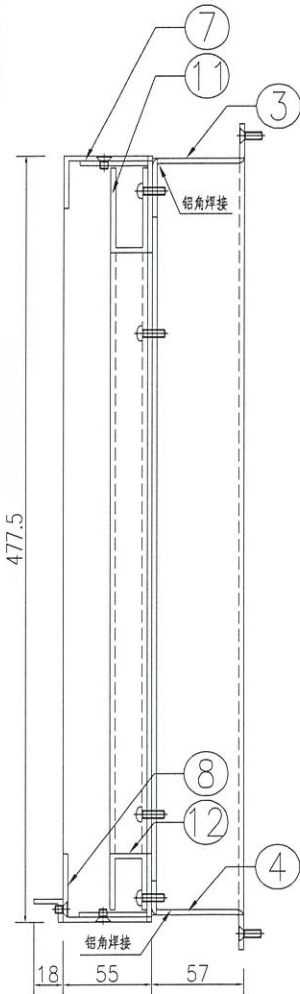

SECTION B-B

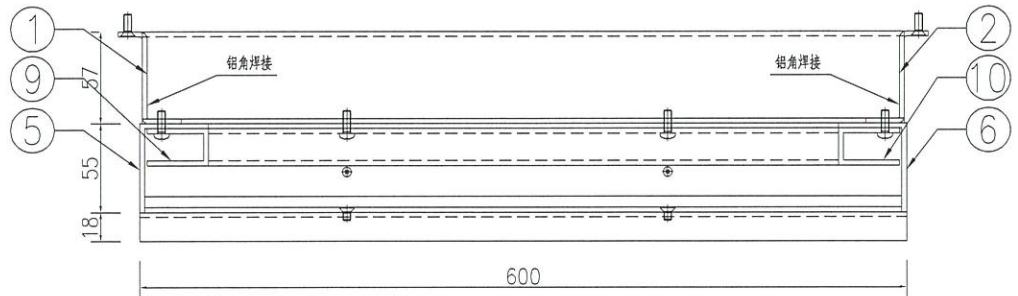
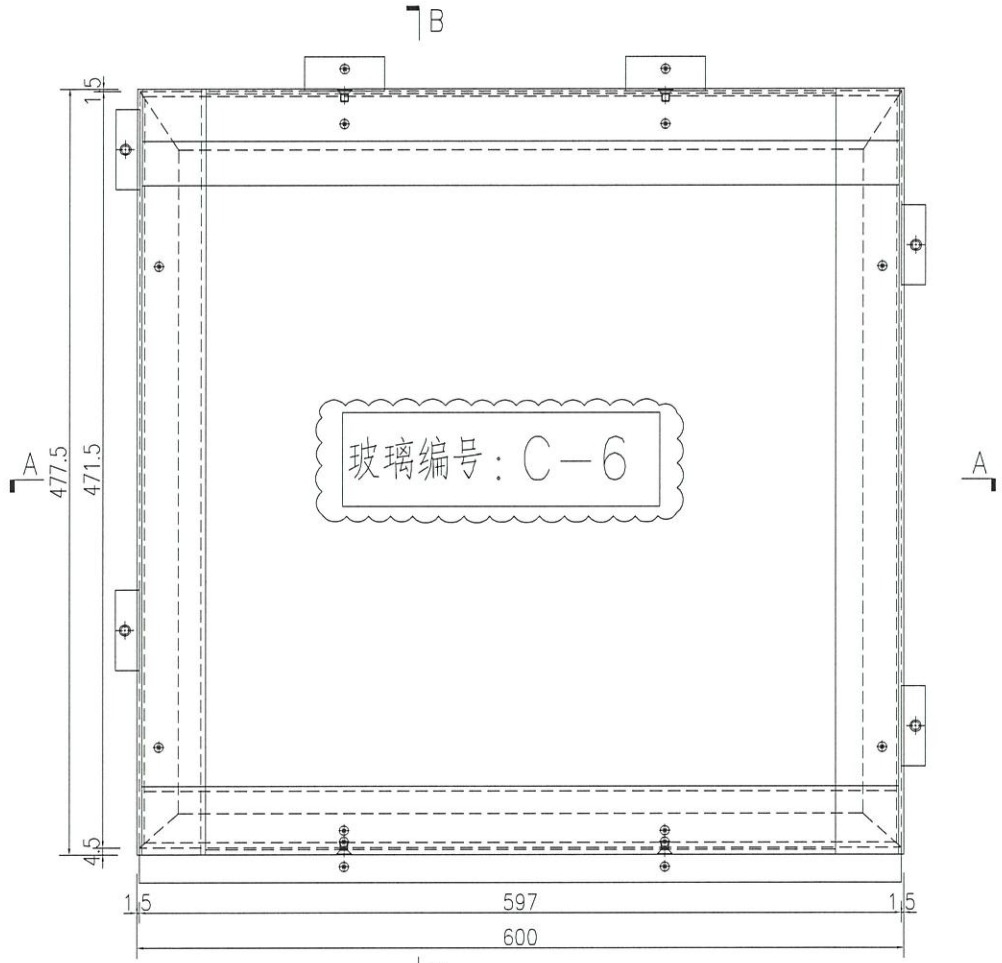

SECTION A-A

名稱	副框組裝圖	制圖	WYY	2021-12-02	修改	A	
材料	-	復核			日期	2021.12.26	
顏色	-	批准			圖號	J858-VMU-FK19	



美特鋁質 有限公司
MIDI Aluminium Fabricator Ltd.

工程號 J858 地盤 荃灣

J858-VMU-FK21		高度H	580	宽度W	600	幅数: 1
序号	物料编号	名称	长度	数量	加工说明	
1	J858-VMU-FLB07	鋁板加工圖	577	1	焊接組框	
2	J858-VMU-FLB08	鋁板加工圖	577	1	焊接組框	
3	J858-VMU-FLB47	鋁板加工圖	597	1	焊接組框	
4	J858-VMU-FLB53	鋁板加工圖	597	1	焊接組框	

副框

5	J858-VMU-FLJ07	鋁板加工圖	580	1		
6	J858-VMU-FLJ08	鋁板加工圖	580	1		
7	J858-VMU-FLJ49	鋁板加工圖	594	1		
8	J858-VMU-FLJ58	鋁板加工圖	594	1		

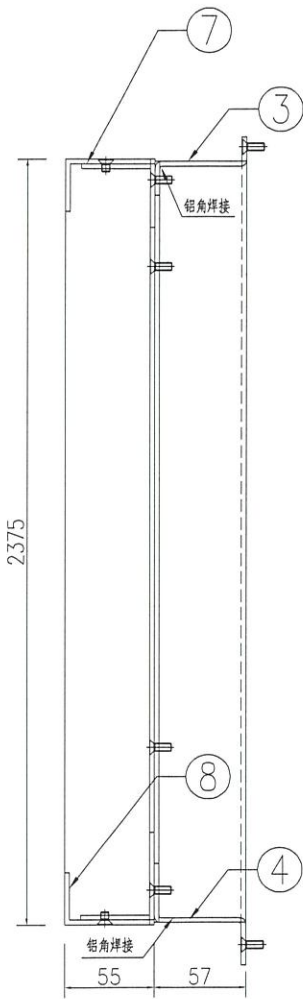

SECTION B-B

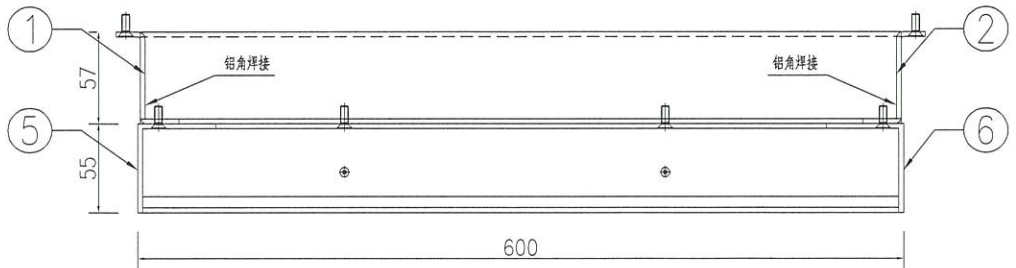
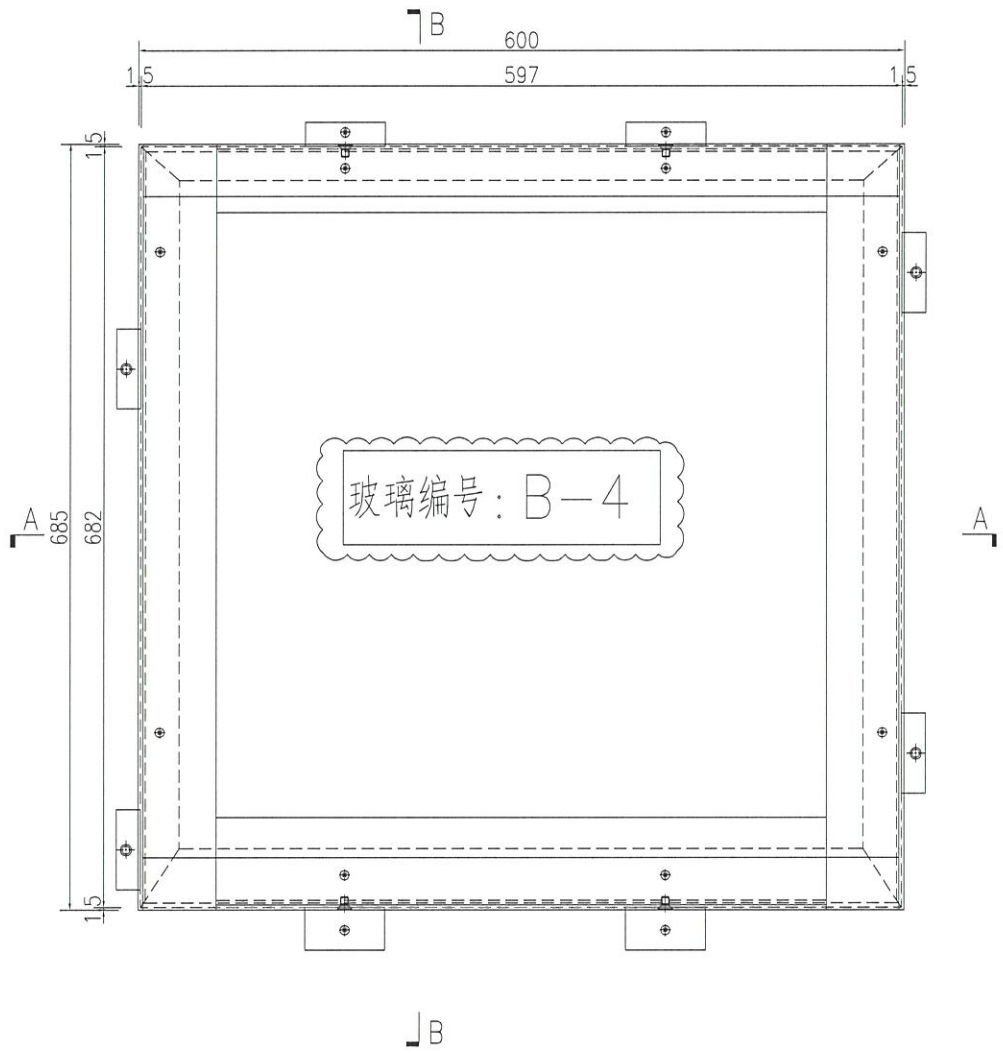

SECTION A-A

名稱	副框組裝圖	制圖	WYY	2021-12-02	修改	A	
材料	-	復核			日期	2021.12.26	
顏色	-	批准			圖號	J858-VMU-FK21	



美特鋁質 有限公司
MIDI Aluminium Fabricator Ltd.

工程號 J858 地盤 荃灣

J858-VMU-FK22		高度H	335	宽度W	600	幅数: 1
序号	物料编号	名称	长度	数量	加工说明	
1	J858-VMU-FLB09	鋁板加工圖	329	1	焊接組框	
2	J858-VMU-FLB10	鋁板加工圖	329	1	焊接組框	
3	J858-VMU-FLB59	鋁板加工圖	597	1	焊接組框	
4	J858-VMU-FLB65	鋁板加工圖	597	1	焊接組框	
副框						
5	J858-VMU-FLJ09	鋁板加工圖	335	1		
6	J858-VMU-FLJ10	鋁板加工圖	335	1		
7	J858-VMU-FLJ64	鋁板加工圖	594	1		
8	J858-VMU-FLJ66	鋁板加工圖	594	1		
9	J858-VMU-FLC17	鋁板加工圖	320	1		
10	J858-VMU-FLC18	鋁板加工圖	320	1		
11	J858-VMU-FLC6	鋁板加工圖	515	1		
12	J858-VMU-FLC12	鋁板加工圖	515	1		

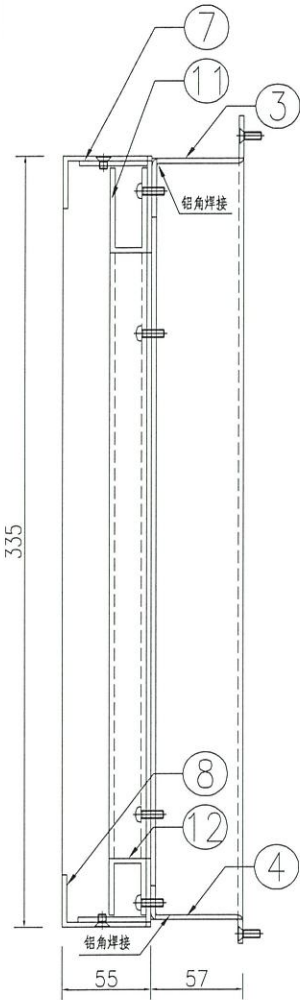

SECTION B-B

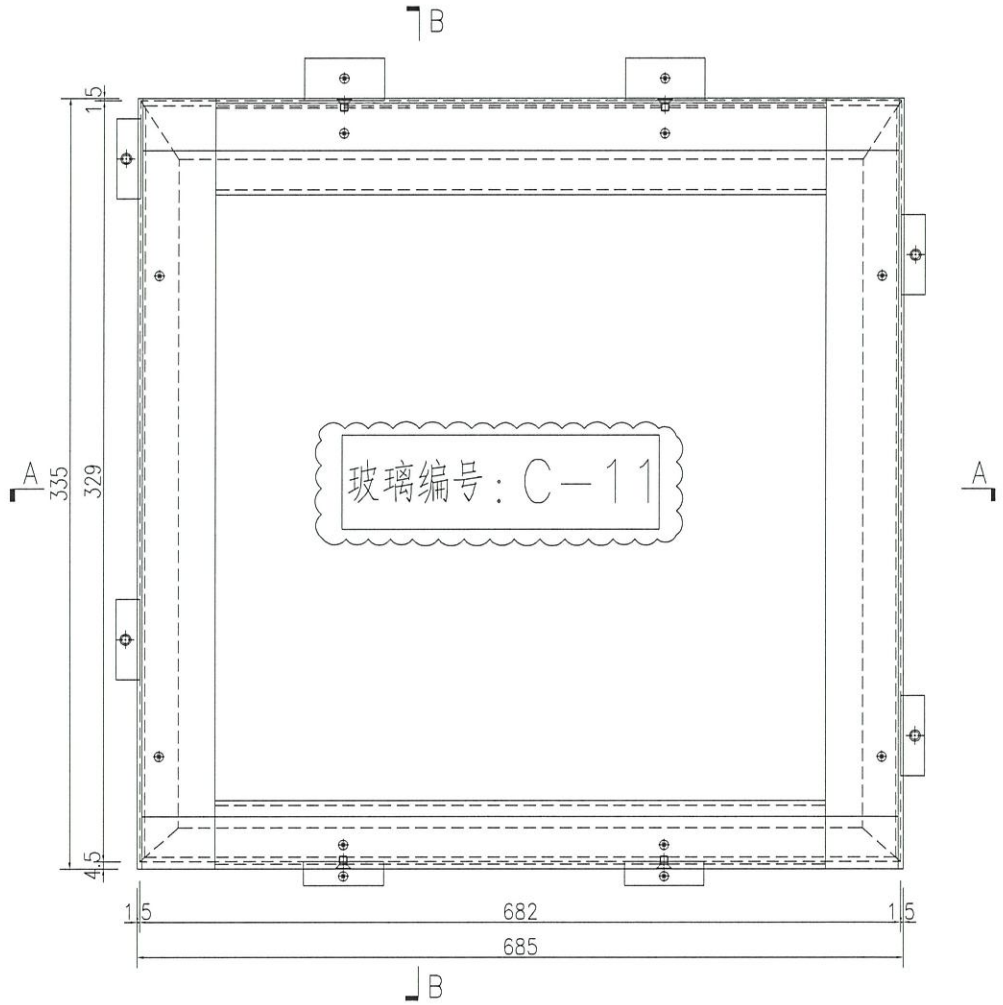

SECTION A-A

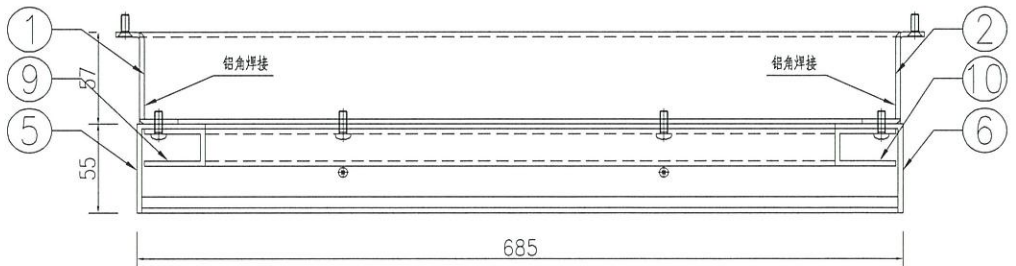

SECTION A-A

名稱	副框組裝圖	制圖	WYY	2021-12-02	修改	A	
材料	-	復核			日期	2021.12.26	
顏色	-	批准			圖號	J858-VMU-FK22	

EG-DWG3



美特鋁質 有限公司
MIDI Aluminium Fabricator Ltd.

J858-VMU-FK23		高度H	547.5	宽度W	757.5	幅数: 1
序号	物料编号	名称	长度	数量	加工说明	
1	J858-VMU-LJ01	鋁角加工圖	472.5	1		
2	J858-VMU-LJ02	鋁角加工圖	472.5	1		
3	J858-VMU-FLJ70	鋁板加工圖	727.5	1		
4	J858-VMU-FLJ72	鋁板加工圖	727.5	1		
5	J858-VMU-FLJ74	鋁板加工圖	727.5	1		

工程號 J858 地盤 荃灣

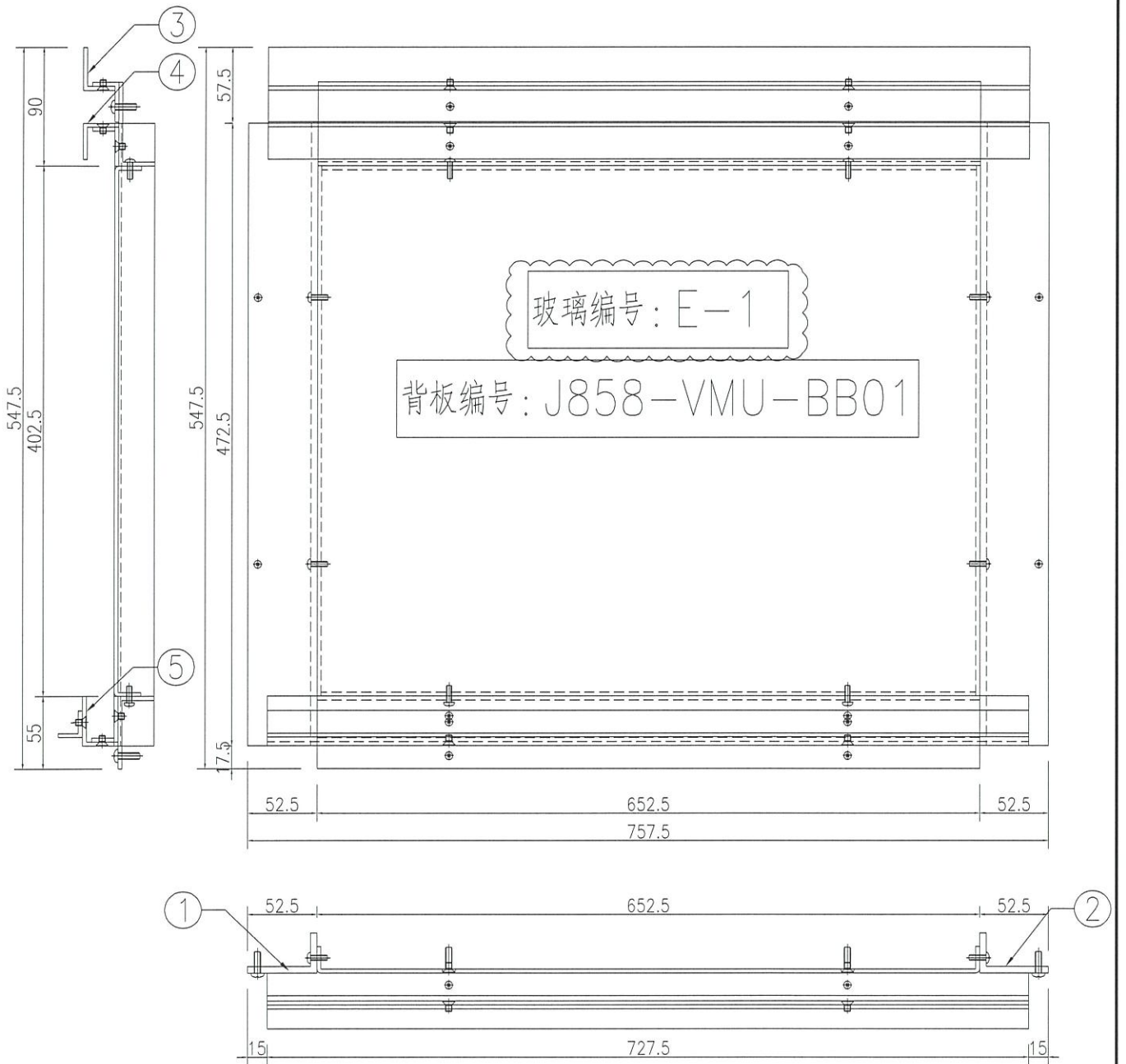

名稱	副框組裝圖	制圖	WYY	2021-12-02	修改	A	
材料	-	復核			日期	2021.12.26	
顏色	-	批准			圖號	J858-VMU-FK23	



美特鋁質 有限公司
MIDI Aluminium Fabricator Ltd.

J858-VMU-FK24		高度H	547.5	寬度W	835	輜數: 1
序号	物料编号	名称	长度	数量	加工说明	
1	J858-VMU-LJ01	鋁角加工圖	472.5	1		
2	J858-VMU-LJ02	鋁角加工圖	472.5	1		
3	J858-VMU-FLJ71	鋁板加工圖	805	1		
4	J858-VMU-FLJ73	鋁板加工圖	805	1		
5	J858-VMU-FLJ75	鋁板加工圖	805	1		

工程號 J858 地盤 荃灣

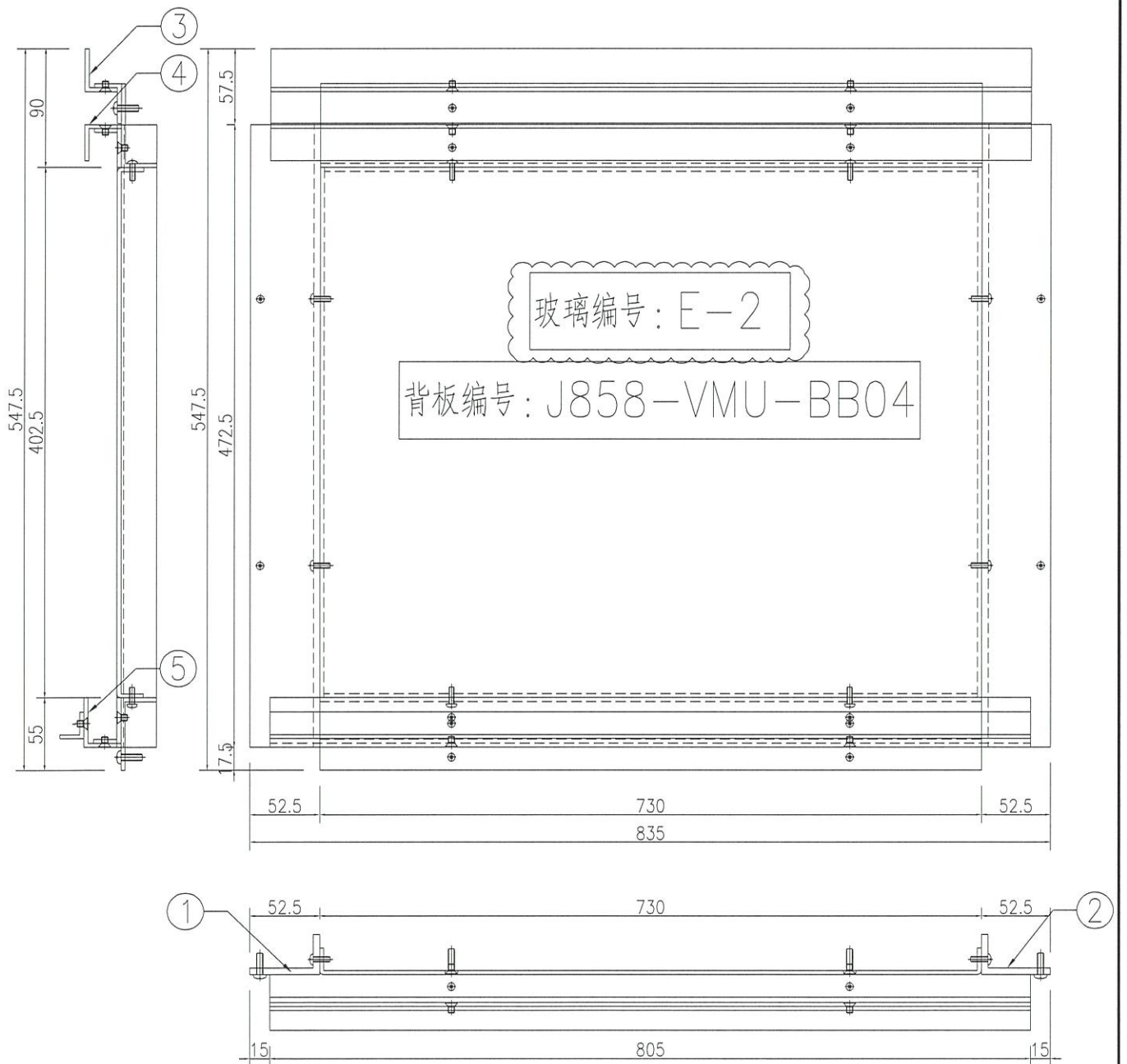

名稱	副框組裝圖	制圖	WYY	2021-12-02	修改	A		
材料	-	復核			日期	2021.12.26		
顏色	-	批准			圖號	J858-VMU-FK24		

EG-DWG3



美特鋁質 有限公司
MIDI Aluminium Fabricator Ltd.

J858-VMU-FK25		高度H	2412.5	宽度W	757.5	幅数: 1
序号	物料编号	名称	长度	数量	加工说明	
1	J858-VMU-LJ03	鋁角加工圖	2375	1		
2	J858-VMU-LJ04	鋁角加工圖	2375	1		
3	J858-VMU-FLJ76	鋁板加工圖	727.5	1		
4	J858-VMU-FLJ78	鋁板加工圖	727.5	1		

工程號 J858 地盤 荃灣

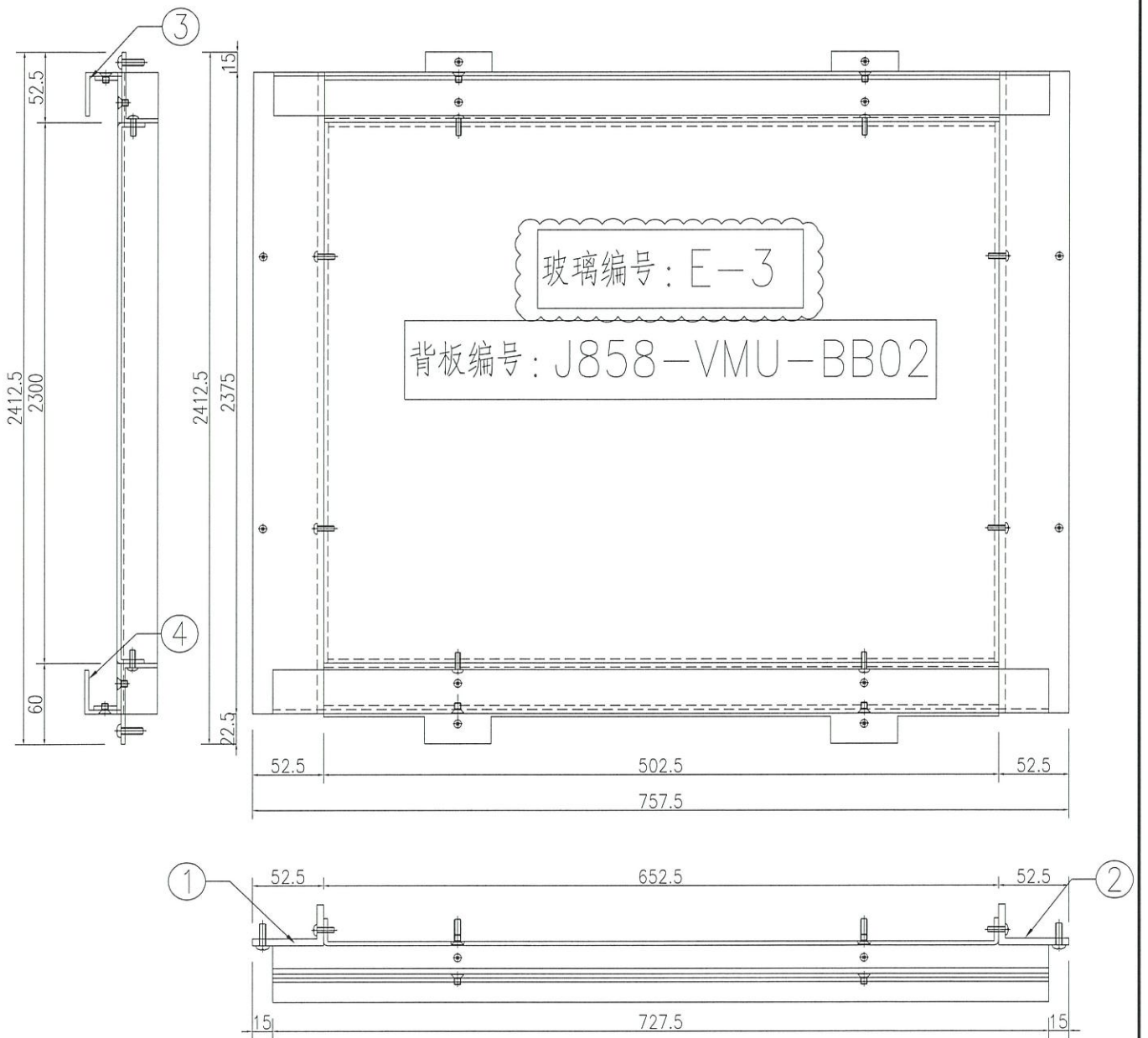

名稱	副框組裝圖	制圖	WYY	2021-12-02	修改	A	
材料	-	復核			日期	2021.12.26	
顏色	-	批准			圖號	J858-VMU-FK25	

EG-DWG3



美特鋁質 有限公司
MIDI Aluminium Fabricator Ltd.

I858-VMU-FK26		高度H	2412.5	寬度W	835	幅數: 1
序号	物料编号	名称	长度	数量	加工说明	
1	I858-VMU-LJ03	鋁角加工圖	2375	1		
2	I858-VMU-LJ04	鋁角加工圖	2375	1		
3	I858-VMU-FLJ77	鋁板加工圖	805	1		
4	I858-VMU-FLJ79	鋁板加工圖	805	1		

工程號 J858 地盤 荃灣

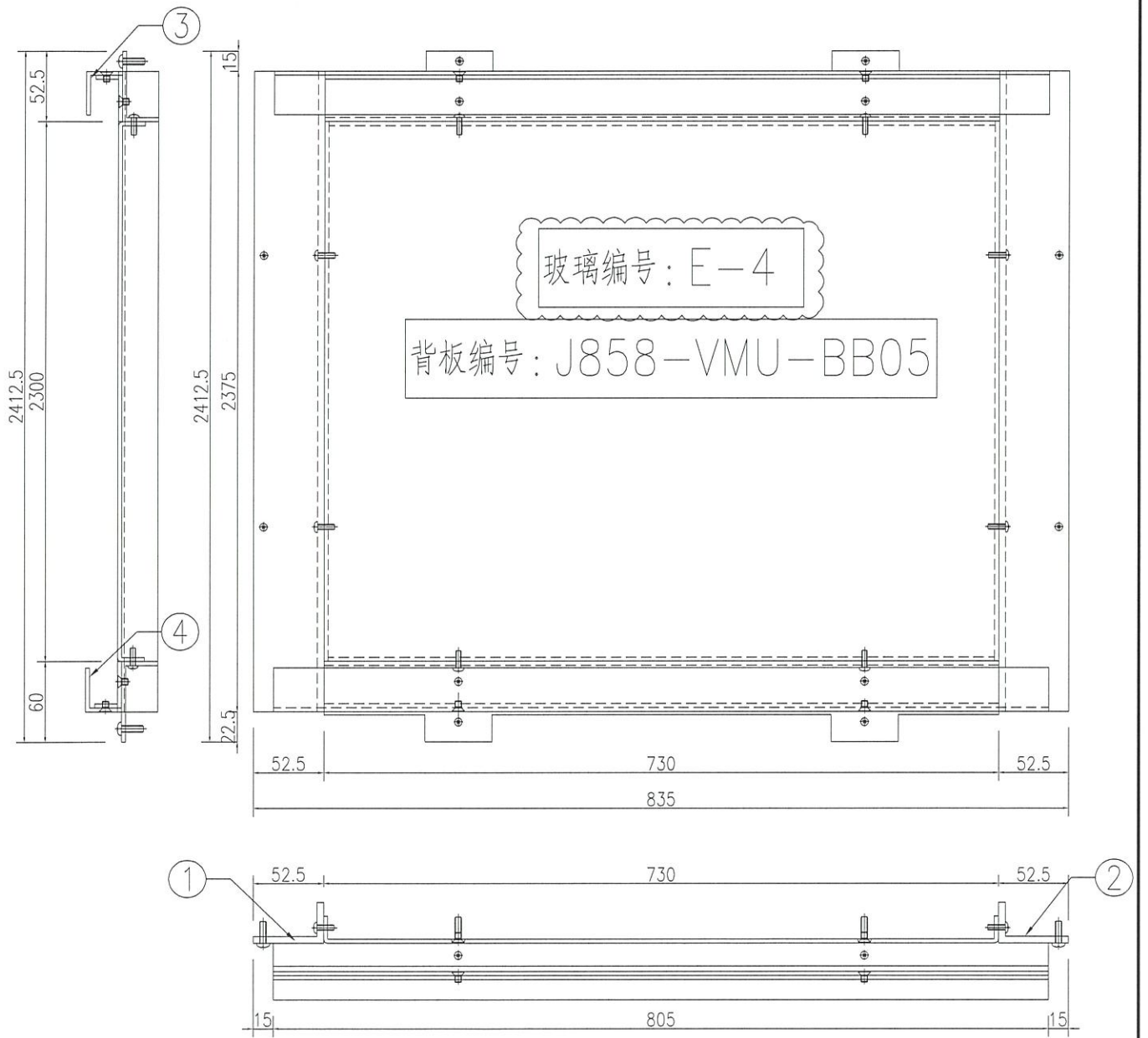

名稱	副框組裝圖	制圖	WYY	2021-12-02	修改	A	
材料	-	復核			日期	2021.12.26	
顏色	-	批准			圖號	J858-VMU-FK26	

EG-DWG3



美特鋁質 有限公司
MIDI Aluminium Fabricator Ltd.

J858-VMU-FK27		高度H	375	宽度W	757.5	幅数: 1
序号	物料编号	名称	长度	数量	加工说明	
1	J858-VMU-LJ05	鋁角加工圖	335	1		
2	J858-VMU-LJ06	鋁角加工圖	335	1		
3	J858-VMU-FLJ80	鋁板加工圖	727.5	1		
4	J858-VMU-FLJ82	鋁板加工圖	727.5	1		

工程號 J858 地盤 荃灣

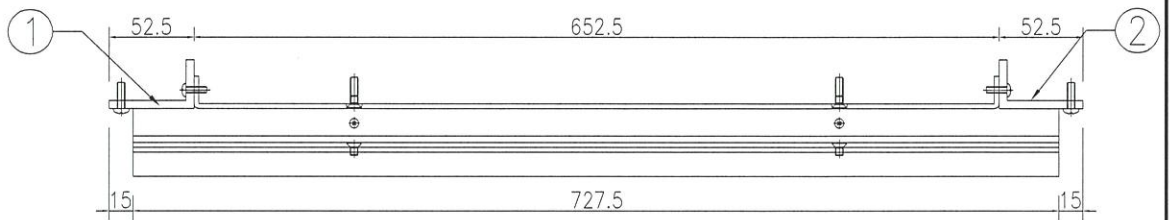
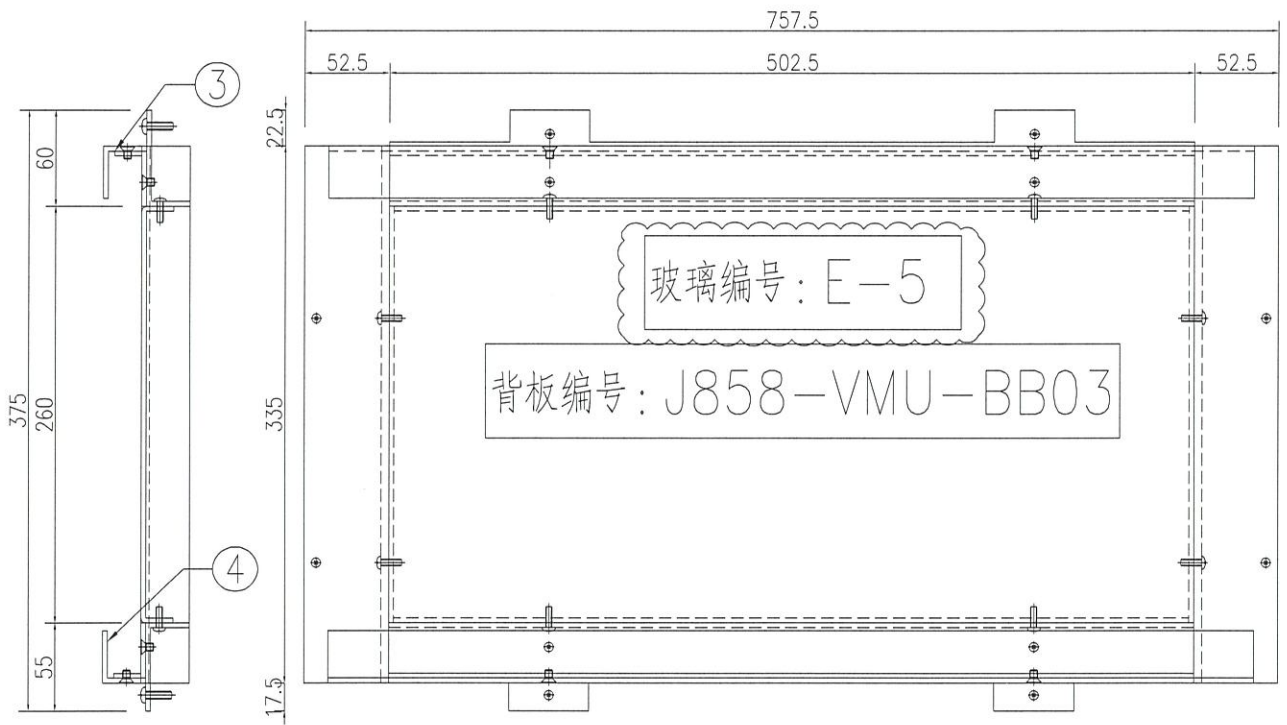

名稱	副框組裝圖	制圖	WYY	2021-12-02	修改	A		
材料	-	復核			日期	2021.12.26		
顏色	-	批准			圖號	J858-VMU-FK27		

EG-DWG3



美特鋁質 有限公司
MIDI Aluminium Fabricator Ltd.

J858-VMU-FK28		高度H	375	宽度W	835	幅数: 1
序号	物料编号	名称	长度	数量	加工说明	
1	J858-VMU-LJ05	鋁角加工圖	335	1		
2	J858-VMU-LJ06	鋁角加工圖	335	1		
3	J858-VMU-FLJ81	鋁板加工圖	805	1		
4	J858-VMU-FLJ83	鋁板加工圖	805	1		

工程號 J858 地盤 荃灣

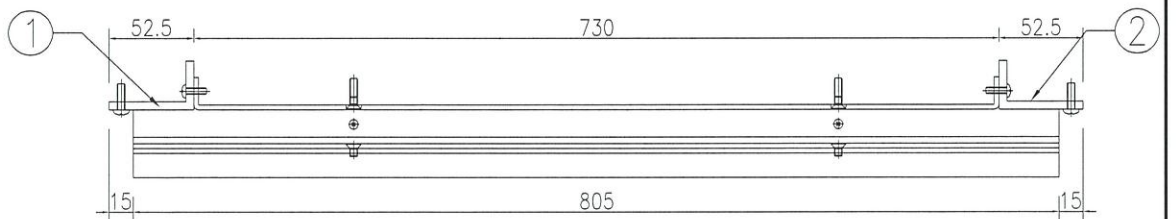

名稱	副框組裝圖	制圖	WYY	2021-12-02	修改	A	
材料	-	復核			日期	2021.12.26	
顏色	-	批准			圖號	J858-VMU-FK28	

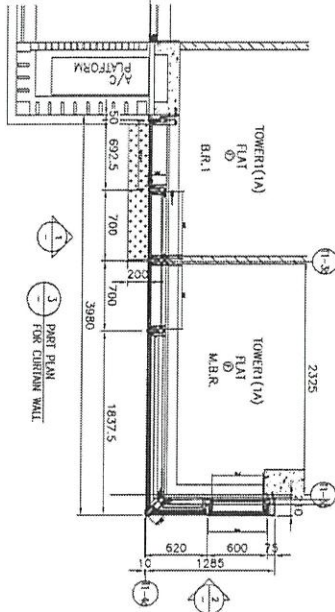

1 PART ELEVATION FOR CURTAIN WALL

2 PART ELEVATION FOR CURTAIN WALL

4 TYPICAL SECTION FOR CURTAIN WALL

5 TYPICAL SECTION FOR CURTAIN WALL

6 TYPICAL SECTION FOR CURTAIN WALL

7 TYPICAL SECTION FOR CURTAIN WALL

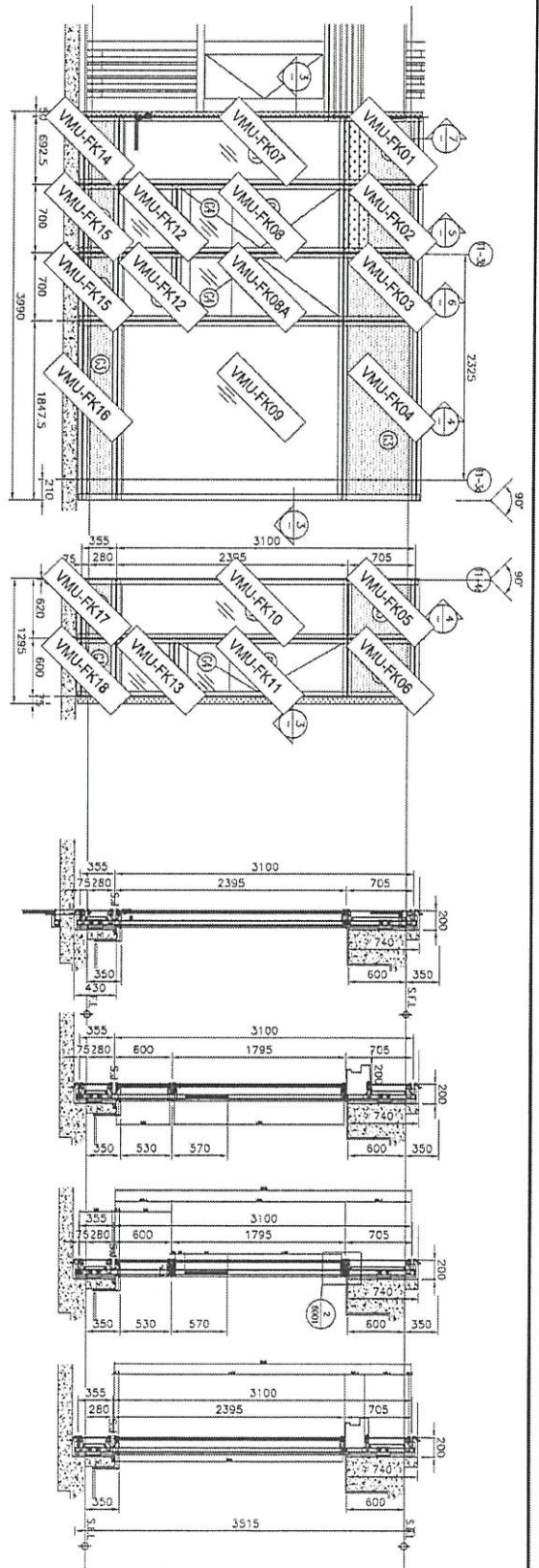

LEGEND:

	10mm THK. HEAT STRENGTHENED GLASS (OUTSIDE) + 12mm AIR SPACE + 12mm THK. HEAT STRENGTHENED GLASS
	10mm THK. HEAT STRENGTHENED GLASS (OUTSIDE) + 12mm AIR SPACE + 10mm THK. HEAT STRENGTHENED GLASS
	12mm THK. HEAT STRENGTHENED GLASS (INTERNAL PROTECTIVE LAMBER)
	12mm THK. CLEAR TINTED GLASS
	3mm BLUE TINTED HEAT STRENGTHENED GLASS + 7.5mm AIR SPACE + 3mm THK. ALUM. CLADDING
	2mm THK. ALUM. BACKSTOP

S.J. - STACK JOINT

名稱	鋁板(玻璃副框)位置圖	制圖	WYY	2021-11-29	修改	
材料		復核			日期	
顏色		批准			圖號	J858-VMU-LBW05



美特鋁質 有限公司
MIDI Aluminium Fabricator Ltd.

工程號 J858 地盤 台灣

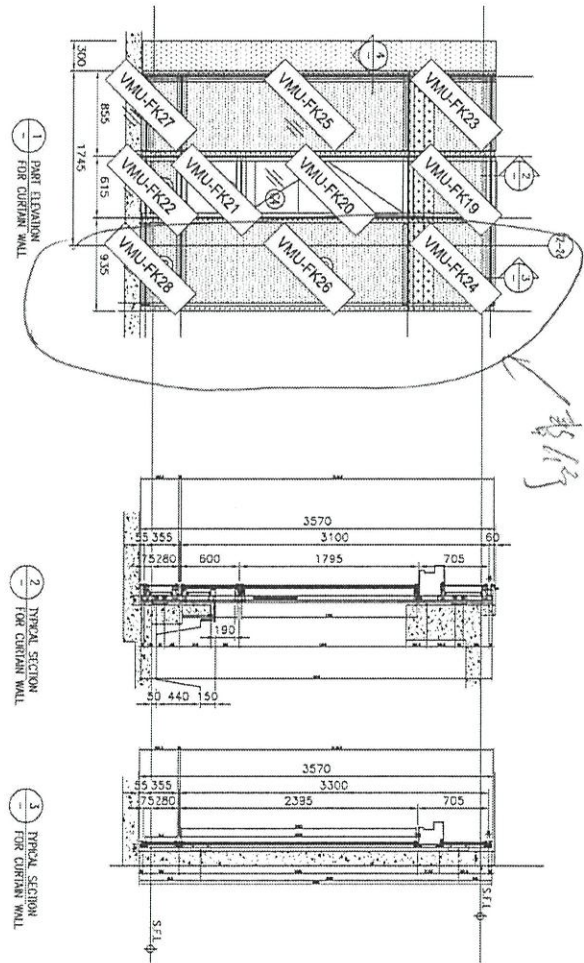
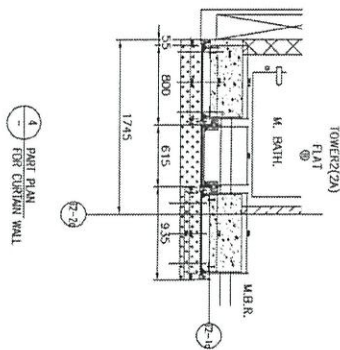

修改

LEGEND

	10mm THK. HEAT STRENGTHENED GLASS (OUTSIDE) + 12mm AIR SPACE + 12mm THK. TEMPERED GLASS
	10mm THK. HEAT STRENGTHENED GLASS (OUTSIDE) + 12mm AIR SPACE + 10mm THK. TEMPERED GLASS
	12mm THK. HEAT STRENGTHENED GLASS
	12mm THK. CLEAR TEMPERED GLASS (INTERNAL PROTECTIVE BARRIER)
	12mm THK. CLEAR TEMPERED GLASS
	3mm BLUE TINTED HEAT STRENGTHENED GLASS / 3mm THK. LAMINATED BLUE TINTED GLASS
	3mm THK. ALUM. CLADDING
	2mm THK. ALUM. BACKPAN
	S.J. - STICK JOINT

名稱	鋁板(玻璃副框)位置圖	制圖	WYY	2021-11-29	修改		
材料		復核			日期		
顏色		批准			圖號	J858-VMU-LBW06	

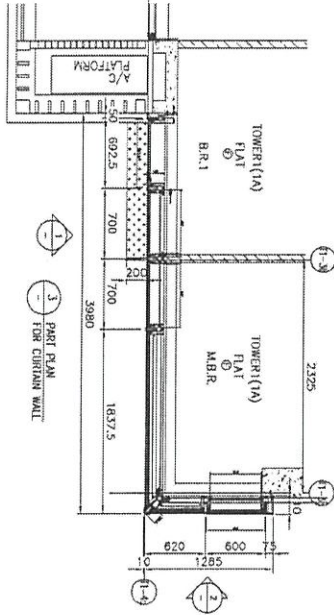

1 PART ELEVATION FOR CURTAIN WALL

2 PART ELEVATION FOR CURTAIN WALL

4 TYPICAL SECTION FOR CURTAIN WALL

5 TYPICAL SECTION FOR CURTAIN WALL

6 TYPICAL SECTION FOR CURTAIN WALL

7 TYPICAL SECTION FOR CURTAIN WALL

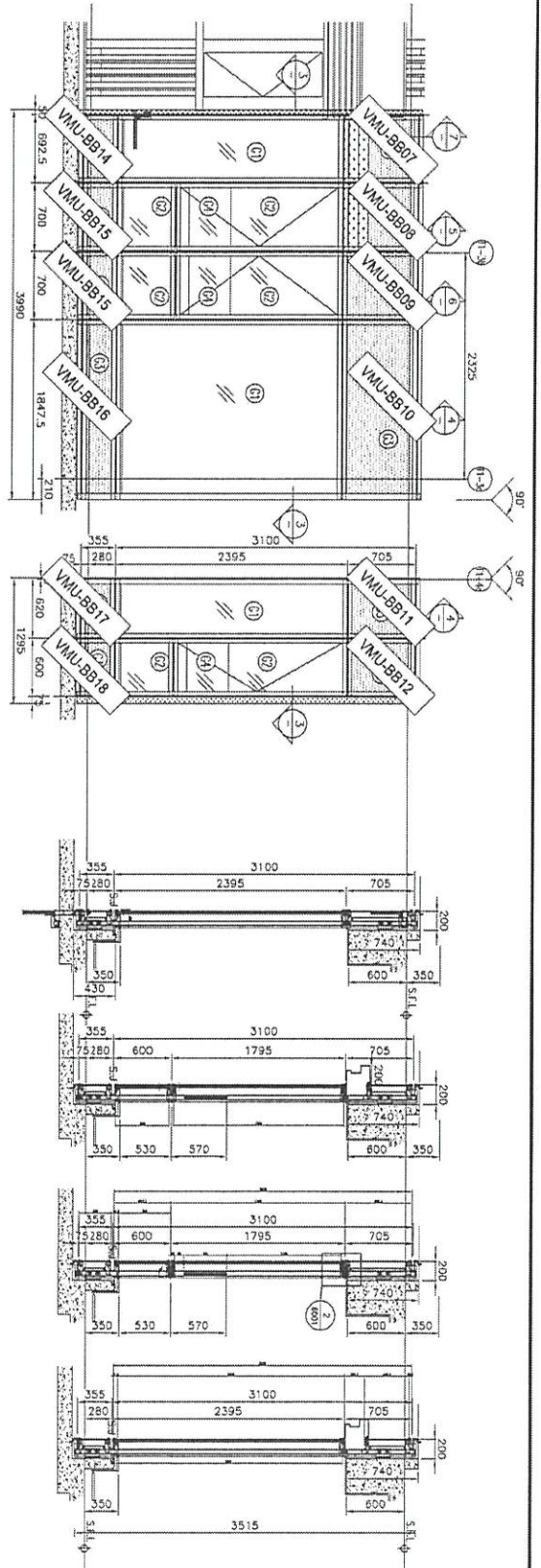

LEGEND

	10mm THK. HEAT STRENGTHENED GLASS (OUTSIDE) + 12mm AIR SPACE + 12mm THK. TEMPERED GLASS (INSIDE) + 12mm AIR SPACE + 12mm THK. HEAT STRENGTHENED GLASS
	12mm THK. CLEAR TEMPERED GLASS (INTERNAL PROTECTIVE BARRIER)
	12mm THK. HEAT STRENGTHENED GLASS
	12mm THK. CLEAR TEMPERED GLASS (INTERNAL PROTECTIVE BARRIER)
	12mm THK. HEAT STRENGTHENED GLASS
	8mm GLUC. INTER. HEAT STRENGTHENED GLASS / 8mm THK. TEMPERED BLUE TINTED GLASS
	3mm THK. ALUM. CLADDING
	2mm THK. ALUM. BACKUP
	S.S. - STACK JOINT

名稱	鋁板位置圖	制圖	WYY	2021-11-29	修改	
材料		復核			日期	
顏色		批准			圖號	J858-VMU-LBW07

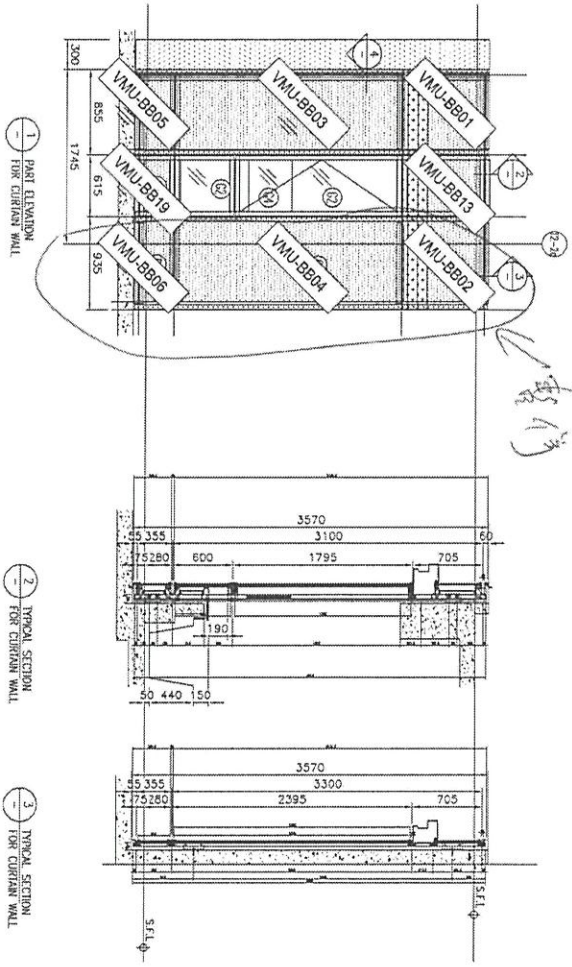
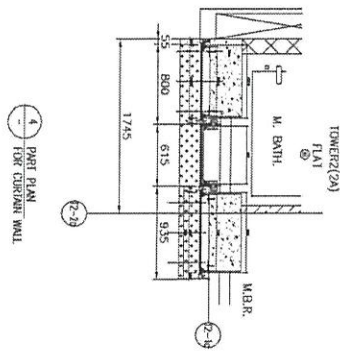

窗門

LEGEND:

	10mm THK. HEAT STRENGTHENED GLASS (OUTSIDE) + 12mm AIR SPACE + 12mm THK. TEMPERED GLASS
	10mm THK. HEAT STRENGTHENED GLASS (INSIDE) + 12mm AIR SPACE + 10mm THK. TEMPERED GLASS
	12mm THK. HEAT STRENGTHENED GLASS (INTERNAL PROTECTIVE BARRIER)
	12mm THK. CLEAR TEMPERED GLASS
	3 mm THK. ALUM. CLADDING
	2 mm THK. ALUM. BACKPAN
	STACK JOINT

名稱	鋁背板位置圖	制圖	WYY	2021-11-29	修改		
材料		復核			日期		
顏色		批准			圖號	J858-VMU-LBW08	