

工程指示 / 要求簡箋 ENGINEER INSTRUCTIONS(E.I.)

工程指示編號:	EI- 5512 / 23	修改版本:	-
	HK- 0025 / 23		
工程編號:	J 857	工程名稱:	啟德6552
收件人:	生統	發件人:	Nero HO
工程項目:	幕牆單元件 - 地盤用鋁料和鋁板(陰角位裝飾條)	日期:	06/01/2023

<input type="checkbox"/> 原合約工程包	<input type="checkbox"/> 原合約工程加 / 減脹 QT-	<input type="checkbox"/> 新工程報價 QT-
---------------------------------	--	------------------------------------

信件批核號碼/圖紙參考編號:	批核模具圖紙編號:
客戶指示附件:	管理內部批簽署:

<input type="checkbox"/> 初步鋁料 B.M.	<input checked="" type="checkbox"/> 加工拆圖, 然後生產	<input type="checkbox"/> 尺寸表
<input type="checkbox"/> 正式鋁料 B.M.	<input type="checkbox"/> 技術上資料/指示	<input type="checkbox"/> 報價
<input type="checkbox"/> 配件 B.M.	<input type="checkbox"/> 樣辦或貨品說明書	<input type="checkbox"/> 分判合約
<input type="checkbox"/> 其他:		

內容:
請按附件生產加工, 送地盤。

完成上列要求日期: 10/01/2023

國內

<input type="checkbox"/> 生產技術總監	<input type="checkbox"/> 連附件	<input type="checkbox"/> 技術部	<input type="checkbox"/> 連附件	<input type="checkbox"/> 生產部	<input type="checkbox"/> 連附件
<input type="checkbox"/> 採購部	<input type="checkbox"/> 連附件	<input checked="" type="checkbox"/> 生產統籌部	<input checked="" type="checkbox"/> 連附件	<input type="checkbox"/> 報關組	<input type="checkbox"/> 連附件
<input type="checkbox"/> 質檢部	<input type="checkbox"/> 連附件	<input type="checkbox"/> 會計部	<input type="checkbox"/> 連附件	<input type="checkbox"/> 機械設計部	<input type="checkbox"/> 連附件
<input type="checkbox"/> 香港辦	<input type="checkbox"/> 連附件	<input type="checkbox"/> 其他:			

<input type="checkbox"/> 行政部	<input type="checkbox"/> 連附件	<input type="checkbox"/> 會計部	<input type="checkbox"/> 連附件	<input type="checkbox"/> 統籌部	<input type="checkbox"/> 連附件	<input type="checkbox"/> 工程部	<input type="checkbox"/> 連附件
<input type="checkbox"/> 採購部	<input type="checkbox"/> 連附件	<input type="checkbox"/> QS部	<input type="checkbox"/> 連附件	<input checked="" type="checkbox"/> 地盤管理	<input checked="" type="checkbox"/> 連附件	<input type="checkbox"/> 維修部	<input type="checkbox"/> 連附件

*發件人簽署:	<i>ku</i>	*組別成員批核簽署:	<i>[Signature]</i>
傳遞編號:	HK 0025 / 23	項目經理簽署:	<i>[Signature]</i>

加工明细表										
工程名称		J-857(啟德6552)				施工分區(批次) :			铝板位装饰条	
采购原因		正常采购	工序号		JGMX-001-C01		材料发送地:		工厂	2023.1.4
序号	型材模号	物料描述	图号	部件编号	长度 (mm)	数量	单位	颜色	备注	
1	D19450	铝料加工图	D19450-001-501	D19450-001-501	754.5	8	支	AL1: ECD3X10052S-XF1(古銅色)		
2	D19450	铝料加工图	D19450-001-502	D19450-001-502	815	8	支	AL1: ECD3X10052S-XF1(古銅色)		
3	D19450	铝料加工图	D19450-001-503	D19450-001-503	754.5	8	支	AL3: UCT307536XL-3(銀色)		
4	D19450	铝料加工图	D19450-001-504	D19450-001-504	815	8	支	AL3: UCT307536XL-3(銀色)		
5	L061	铝料加工图	L061-001-501	L061-001-501	750	4	支	MILL		
6	L061	铝料加工图	L061-001-502	L061-001-502	810	4	支	MILL		
7	X86080	铝料加工图	X86080-001-501	X86080-001-501	780.5	4	支	AL3: UCT307536XL-3(銀色)		
8	X86080	铝料加工图	X86080-001-502	X86080-001-502	815	4	支	AL3: UCT307536XL-3(銀色)		
9	X86081	铝料加工图	X86081-001-501	X86081-001-501	780.5	4	支	AL1: ECD3X10052S-XF1(古銅色)		
10	X86081	铝料加工图	X86081-001-502	X86081-001-502	815	4	支	AL1: ECD3X10052S-XF1(古銅色)		
11	X86105	铝料加工图	X86105-001-501	X86105-001-501	788	4	支	AL3: UCT307536XL-3(銀色)		
12	X86105	铝料加工图	X86105-001-502	X86105-001-502	815	4	支	AL3: UCT307536XL-3(銀色)		
13	X86144	铝料加工图	X86144-001-501	X86144-001-501	788	4	支	AL1: ECD3X10052S-XF1(古銅色)		
14	X86144	铝料加工图	X86144-001-502	X86144-001-502	815	4	支	AL1: ECD3X10052S-XF1(古銅色)		
15	X86147	铝料加工图	X86147-001-501	X86147-001-501	740	4	支	MILL		
16	X86147	铝料加工图	X86147-001-502	X86147-001-502	810	4	支	MILL		
17	X86148	铝料加工图	X86148-001-501	X86148-001-501	740	8	支	MILL		
18	X86148	铝料加工图	X86148-001-502	X86148-001-502	810	8	支	MILL		
19	X86149	铝料加工图	X86149-001-501	X86149-001-501	740	4	支	MILL		
20	X86149	铝料加工图	X86149-001-502	X86149-001-502	810	4	支	MILL		
以下空白										
说明: 1: 注意保护成品, 严禁刻痕、划伤;										
设计: 校对: 审核:										

工序明细表

工程名称		J-857					施工分区(批次) :		铝板位装饰条
采购原因		正常采购	工序号	GXM-001-C01		材料发送地:		地盘	2023.1.4
序号	名称	组装件编号	图纸编号	长度L (mm)	宽度W (mm)	厚度T (mm)	数量	单位	2023.1.4
1	铝料加工图	D19450-001-501	D19450-001-501	754.5	14.5	6.5	8	支	送地盘
2	铝料加工图	D19450-001-502	D19450-001-502	815	14.5	6.5	8	支	送地盘
3	铝料加工图	D19450-001-503	D19450-001-503	754.5	14.5	6.5	8	支	送地盘
4	铝料加工图	D19450-001-504	D19450-001-504	815	14.5	6.5	8	支	送地盘
5	铝料加工图	L061-001-501	L061-001-501	750	25	25	4	支	送地盘
6	铝料加工图	L061-001-502	L061-001-502	810	25	25	4	支	送地盘
7	铝料加工图	X86080-001-501	X86080-001-501	780.5	99	100.5	4	支	送地盘
8	铝料加工图	X86080-001-502	X86080-001-502	815	99	100.5	4	支	送地盘
9	铝料加工图	X86081-001-501	X86081-001-501	780.5	199.5	100.5	4	支	送地盘
10	铝料加工图	X86081-001-502	X86081-001-502	815	199.5	100.5	4	支	送地盘
11	铝料加工图	X86105-001-501	X86105-001-501	788	107.5	99	4	支	送地盘
12	铝料加工图	X86105-001-502	X86105-001-502	815	107.5	99	4	支	送地盘
13	铝料加工图	X86144-001-501	X86144-001-501	788	108	99	4	支	送地盘
14	铝料加工图	X86144-001-502	X86144-001-502	815	108	99	4	支	送地盘
15	铝料加工图	X86147-001-501	X86147-001-501	740	59	52	4	支	送地盘
16	铝料加工图	X86147-001-502	X86147-001-502	810	59	52	4	支	送地盘
17	铝料加工图	X86148-001-501	X86148-001-501	740	67.5	52	8	支	送地盘
18	铝料加工图	X86148-001-502	X86148-001-502	810	67.5	52	8	支	送地盘
19	铝料加工图	X86149-001-501	X86149-001-501	740	76.5	52	4	支	送地盘
20	铝料加工图	X86149-001-502	X86149-001-502	810	76.5	52	4	支	送地盘
以下空白									
说明: 1: 注意保护成品, 严禁刻痕、划伤;									
设计:			校对:			审核:			

鋁材開料總表

#REF!

序號	鋁料編號	名稱	表面處理		開料長度	實用長料總數量		浪費率(%)
			顏色	層厚		支數	長度	
1	D19450				6000	3	18000	29.56
2	D19450(古銅色)				6000	3	18000	29.56
3	L061				6000	2	12000	47.40
4	X86080				6000	2	12000	46.22
5	X86081				6000	2	12000	46.22
6	X86105				6000	2	12000	45.97
7	X86144				6000	2	12000	45.97
8	X86147				5000	2	10000	37.28
9	X86148				5000	3	15000	16.51
10	X86149				5000	2	10000	37.28

送至：_____

由：_____

日期：_____

簡短說明：_____

共11頁 第1頁

打印日期：2023/1/4 打印時間：5:37 PM

鋁材開料清單 X86149

窗號	編號(用料狀況)	實用長度(長料開數)	需要 支數	開料 支數	長料 支數	餘料 支數	編號(剩餘長度)
X86149-001-502	1	810.0	4	4	1	0	1@(1724)x1
X86149-001-501	(餘料)1	740.0	4	2	0	1	1@(236)x1
X86149-001-501	2	740.0		2	1	0	2@(3492)x1

工程號碼: J857, 工程名稱: 啟德6552

開料長度: 5000, 總長料支數: 3, 總開料支數: 16

鋸片厚度(mm): 4, 料頭尾總切除(mm): 20, 浪費率(%): 16.51

鋁材開料清單 X86148

窗號	編號(用料狀況)	實用長度(長料開數)	需要 支數	開料 支數	長料 支數	餘料 支數	編號(剩餘長度)
X86148-001-502	1-2	810.0	8	8	2	0	1@(96)x1 2@(3352)x1
X86148-001-501	(餘料)2	740.0	8	4	0	1	2@(376)x1
X86148-001-501	3	740.0		4	1	0	3@(2004)x1

鋁材開料清單 X86147

窗號	編號(用料狀況)	實用長度(長料開數)	需要 支數	開料 支數	長料 支數	餘料 支數	編號(剩餘長度)
X86147-001-502	1	810.0	4	4	1	0	1@(1724)x1
X86147-001-501	(餘料)1	740.0	4	2	0	1	1@(236)x1
X86147-001-501	2	740.0		2	1	0	2@(3492)x1

鋁材開料清單 X86144

窗號	編號(用料狀況)	實用長度(長料開數)	需要 支數	開料 支數	長料 支數	餘料 支數	編號(剩餘長度)
X86144-001-502	1	815.0	4	4	1	0	1@(2704)x1
X86144-001-501	(餘料)1	788.0	4	3	0	1	1@(328)x1
X86144-001-501	2	788.0		1	1	0	2@(5188)x1

鋁材開料清單 X86105

窗號	編號(用料狀況)	實用長度(長料開數)	需要 支數	開料 支數	長料 支數	餘料 支數	編號(剩餘長度)
X86105-001-502	1	815.0	4	4	1	0	1@(2704)x1
X86105-001-501	(餘料)1	788.0	4	3	0	1	1@(328)x1
X86105-001-501	2	788.0		1	1	0	2@(5188)x1

鋁材開料清單 X86081

窗號	編號(用料狀況)	實用長度(長料開數)	需要 支數	開料 支數	長料 支數	餘料 支數	編號(剩餘長度)
X86081-001-502	1	815.0	4	4	1	0	1@(2704)x1
X86081-001-501	(餘料)1	780.5	4	3	0	1	1@(350.5)x1
X86081-001-501	2	780.5		1	1	0	2@(5195.5)x1

鋁材開料清單 X86080

窗號	編號(用料狀況)	實用長度(長料開數)	需要 支數	開料 支數	長料 支數	餘料 支數	編號(剩餘長度)
X86080-001-502	1	815.0	4	4	1	0	1@(2704)x1
X86080-001-501	(餘料)1	780.5	4	3	0	1	1@(350.5)x1
X86080-001-501	2	780.5		1	1	0	2@(5195.5)x1

鋁材開料清單 L061

窗號	編號(用料狀況)	實用長度(長料開數)	需要 支數	開料 支數	長料 支數	餘料 支數	編號(剩餘長度)
L061-001-502	1	810.0	4	4	1	0	1@(2724)x1
L061-001-501	(餘料)1	750.0	4	3	0	1	1@(462)x1
L061-001-501	2	750.0		1	1	0	2@(5226)x1

工程號碼: J857, 工程名稱: 啟德6552

開料長度: 6000, 總長料支數: 3, 總開料支數: 16

鋸片厚度(mm): 4, 料頭尾總切除(mm): 20, 浪費率(%): 29.56

鋁材開料清單 D19450(古銅色)

窗號	編號(用料狀況)	實用長度(長料開數)	需要 支數	開料 支數	長料 支數	餘料 支數	編號(剩餘長度)
D19450-001-504	1-2	815.0	8	8	2	0	1@(247)x1 2@(5161)x1
D19450-001-503	(餘料)2	754.5	8	6	0	1	2@(610)x1
D19450-001-503	3	754.5		2	1	0	3@(4463)x1

工程號碼: J857, 工程名稱: 啟德6552

開料長度: 6000, 總長料支數: 3, 總開料支數: 16

鋸片厚度(mm): 4, 料頭尾總切除(mm): 20, 浪費率(%): 29.56

鋁材開料清單 D19450

窗號	編號(用料狀況)	實用長度(長料開數)	需要 支數	開料 支數	長料 支數	餘料 支數	編號(剩餘長度)
D19450-001-502	1-2	815.0	8	8	2	0	1@(247)x1 2@(5161)x1
D19450-001-501	(餘料)2	754.5	8	6	0	1	2@(610)x1
D19450-001-501	3	754.5		2	1	0	3@(4463)x1

 美特鋁質有限公司 MIDI Aluminium Fabricator Ltd.				工程號	J857	類別		物料號	M1	
修改		採用工廠	✓ 地盤	地盤	J857啟德G552	制圖	李传鹏	2023-01-04	圖號	X86144-001-501
日期		材料颜色	AL1:BC23X10062S-2F1(古銅色)	图纸名称	铝料加工图	復核	練松文	2023-01-04	數量	-
				材料	X86144	批准	林仁安	2023-01-04	單件重量	- (KG)

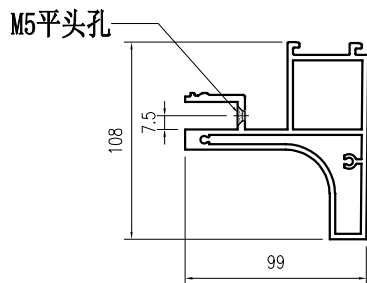
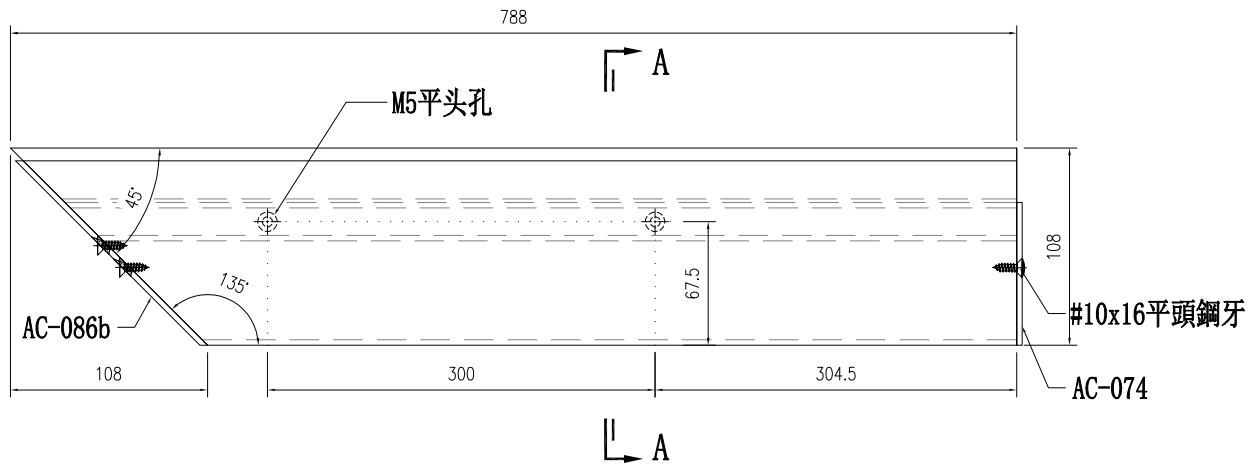

SECTION A-A

 美特鋁質有限公司 MIDI Aluminium Fabricator Ltd.				工程號	J857	類別		物料號	M1	
修改		採用工廠	✓ 地盤	地盤	J857啟德G552	制圖	李传鹏	2023-01-04	圖號	X86144-001-502
日期		材料颜色	AL1: EC23X10062S-2F1 (古銅色)	图纸名称	铝料加工图	復核	練松文	2023-01-04	數量	-
				材料	X86144	批准	林仁安	2023-01-04	單件重量	- (KG)

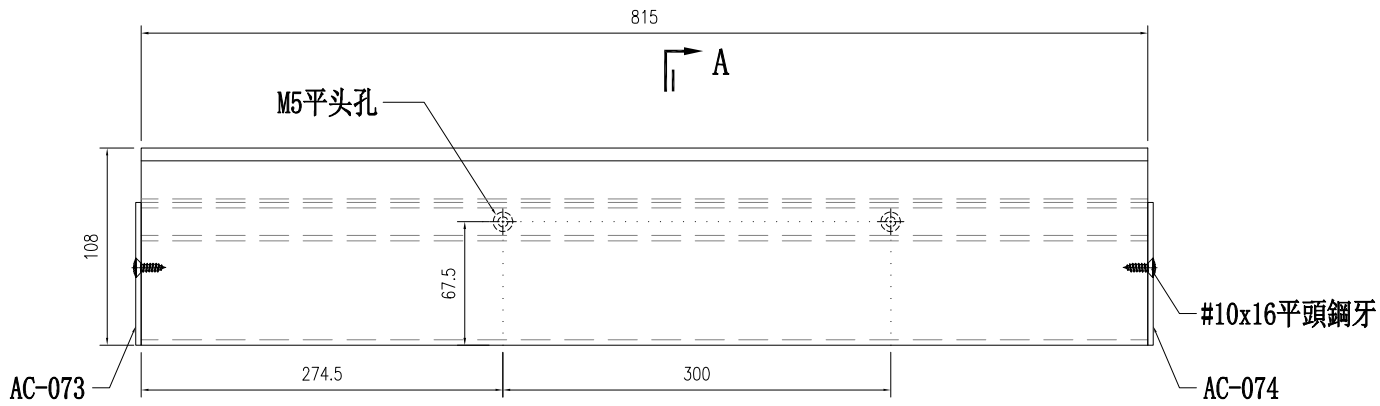

|| A

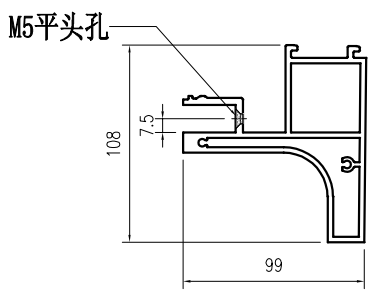

SECTION A-A

 美特鋁質有限公司 MIDI Aluminium Fabricator Ltd.				工程號	J857	類別		物料號	M1	
修改		採用工廠	✓ 地盤	地盤	J857啟德G552	制圖	李传鹏	2023-01-04	圖號	X86081-001-501
日期		材料颜色	AL1:BC23X10062S-2F1(古銅色)	图纸名称	铝料加工图	復核	練松文	2023-01-04	數量	-
				材料	X86081	批准	林仁安	2023-01-04	單件重量	- (KG)

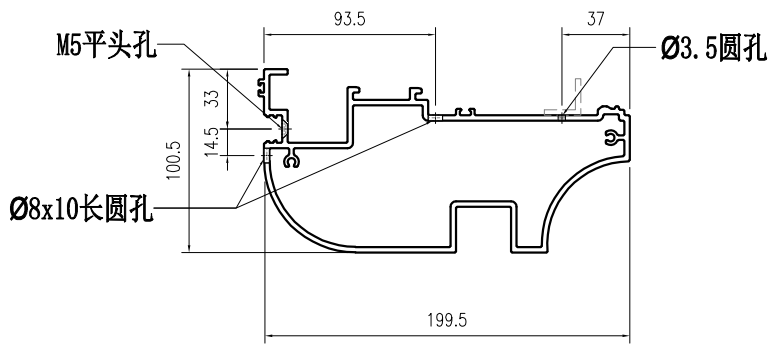
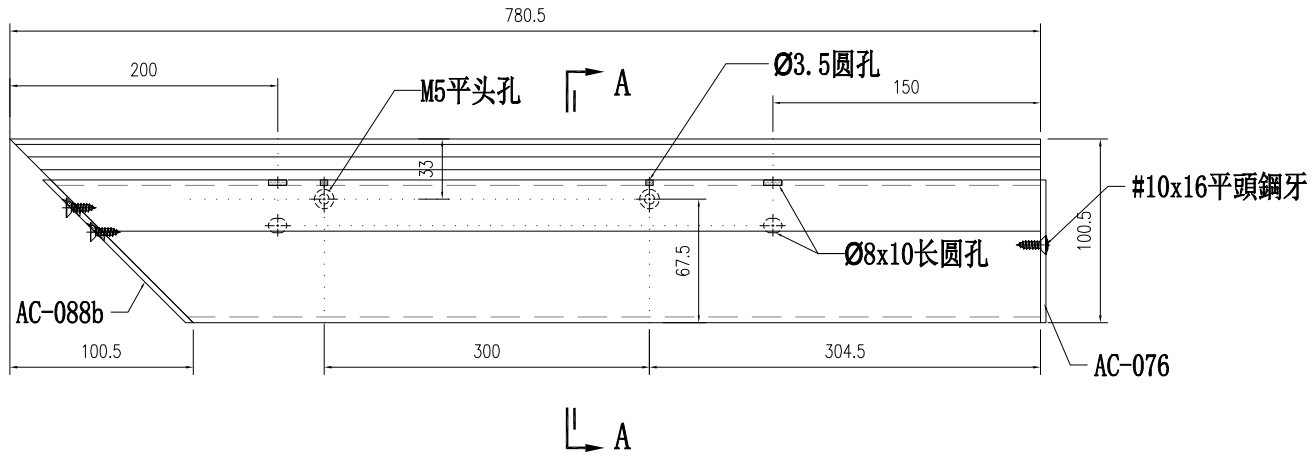

SECTION A-A

 美特鋁質有限公司 MIDI Aluminium Fabricator Ltd.				工程號	J857	類別		物料號	M1	
修改		採用工廠	✓ 地盤	地盤	J857啟德G552	制圖	李传鹏	2023-01-04	圖號	X86081-001-502
日期		材料颜色	AL1: EC23X10062S-2F1 (古銅色)	图纸名称	铝料加工图	復核	練松文	2023-01-04	數量	-
				材料	X86081	批准	林仁安	2023-01-04	單件重量	- (KG)

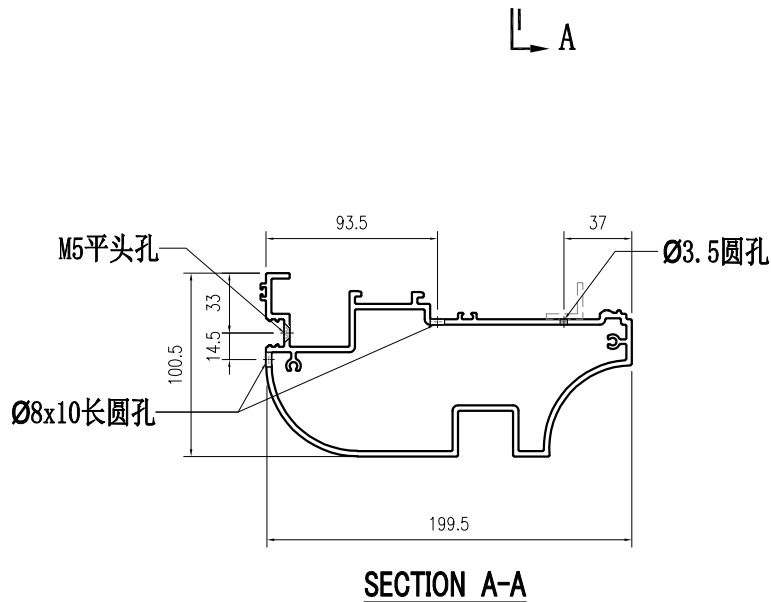
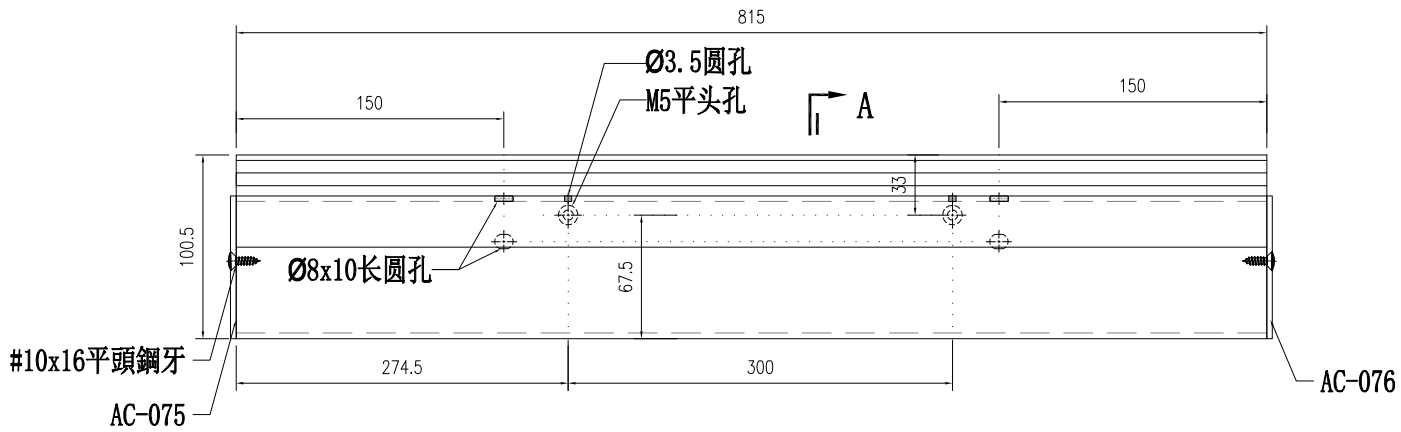

 美特鋁質有限公司 MIDI Aluminium Fabricator Ltd.				工程號	J857	類別		物料號	M1	
修改		採用工廠	✓ 地盤	地盤	J857啟德G552	制圖	李传鹏	2023-01-04	圖號	X86105-001-501
日期		材料颜色	AL3:UCT307536XL-3(銀色)	图纸名称	铝料加工图	復核	練松文	2023-01-04	數量	-
				材料	X86105	批准	林仁安	2023-01-04	單件重量	- (KG)

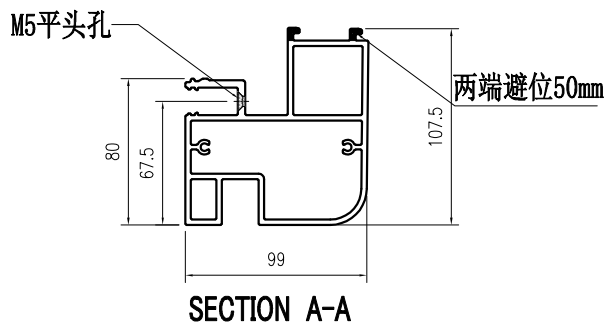
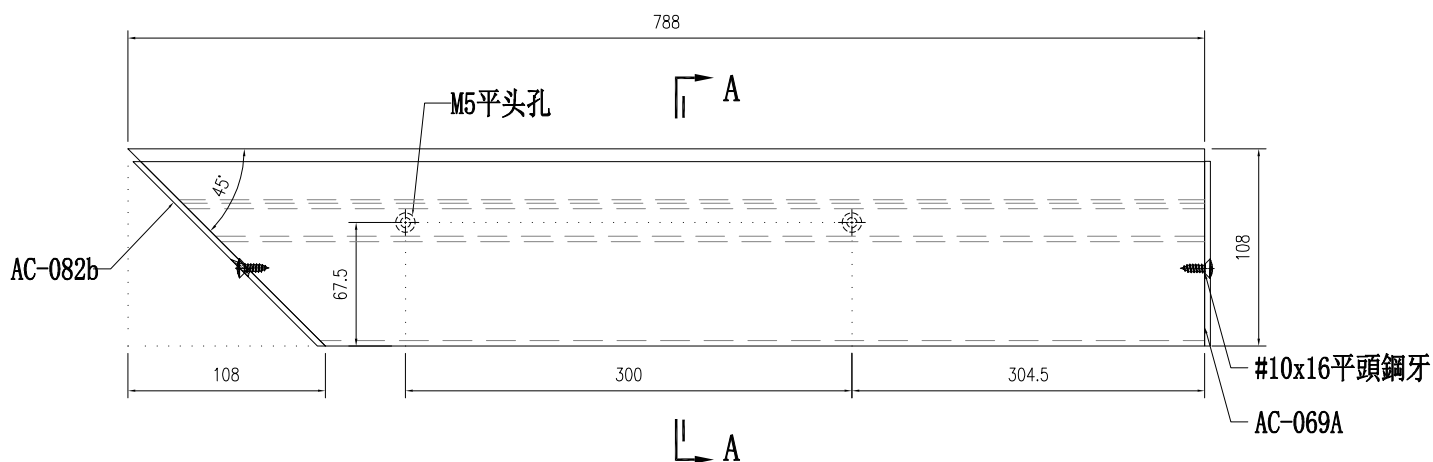

 美特鋁質有限公司 MIDI Aluminium Fabricator Ltd.				工程號	J857	類別		物料號	M1	
修改		採用工廠	✓ 地盤	地盘	J857啟德G552	制圖	李传鹏	2023-01-04	圖號	X86105-001-502
日期		材料颜色	AL3:UCT307536XL-3(銀色)	图纸名称	铝料加工图	復核	練松文	2023-01-04	數量	-
				材料	X86105	批准	林仁安	2023-01-04	單件重量	- (KG)

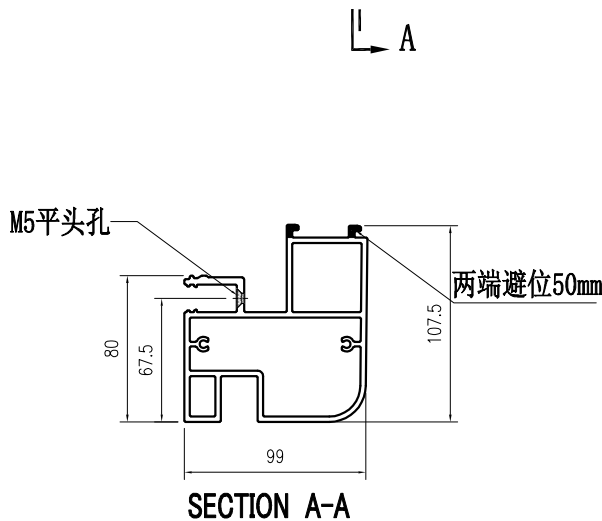
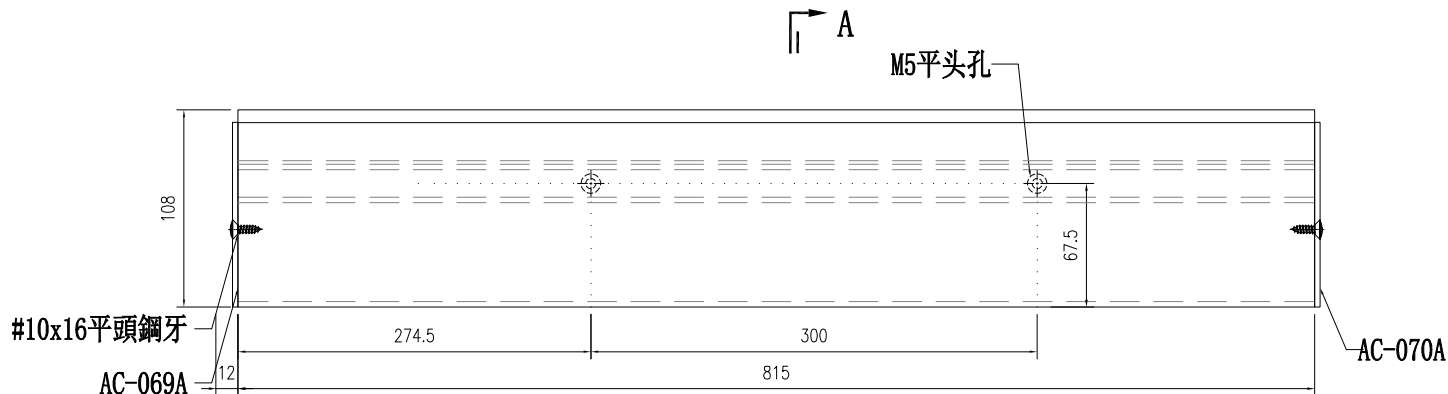

 美特鋁質有限公司 MIDI Aluminium Fabricator Ltd.				工程號	J857	類別		物料號	M1	
修改		採用工廠	✓ 地盤	地盤	J857啟德G552	制圖	李传鹏	2023-01-04	圖號	X86080-001-501
日期		材料颜色	AL3:UCT307536XL-3(銀色)	图纸名称	铝料加工图	復核	練松文	2023-01-04	數量	-
				材料	X86080	批准	林仁安	2023-01-04	單件重量	- (KG)

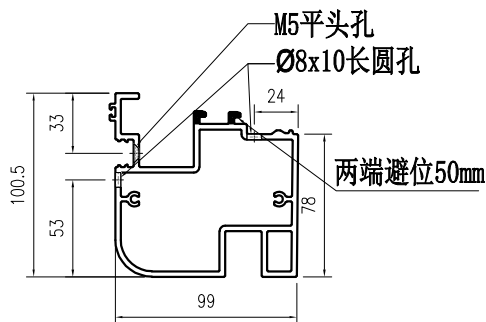
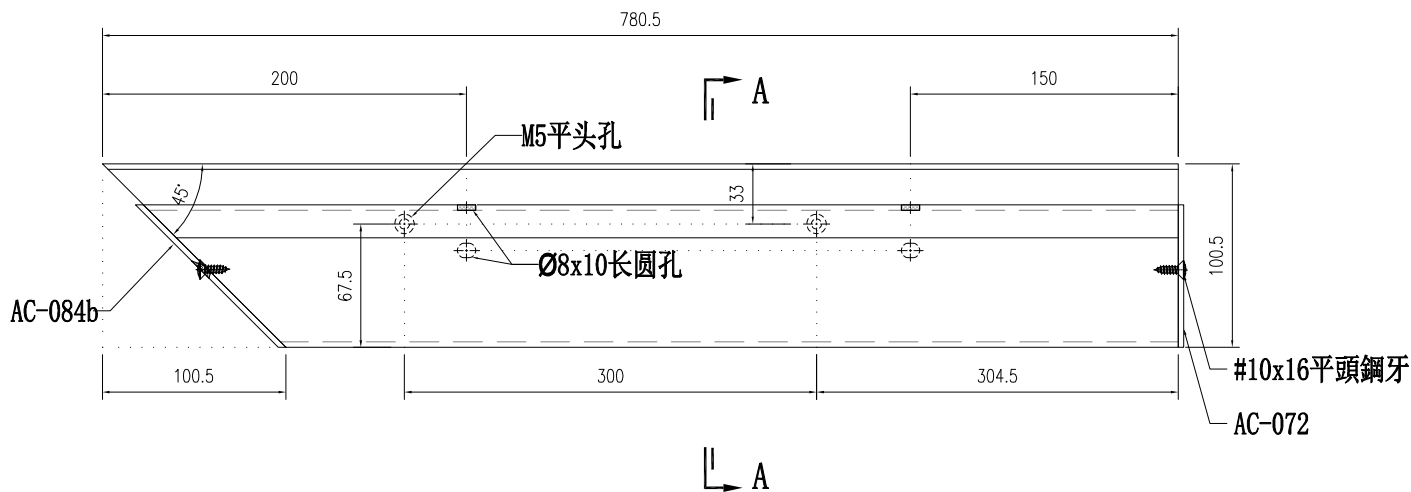

SECTION A-A

 美特鋁質有限公司 MIDI Aluminium Fabricator Ltd.				工程號	J857	類別		物料號	M1	
修改		採用工廠	✓ 地盤	地盤	J857啟德G552	制圖	李传鹏	2023-01-04	圖號	X86080-001-502
日期		材料颜色	AL3:UCT307536XL-3(銀色)	图纸名称	铝料加工图	復核	練松文	2023-01-04	數量	-
				材料	X86080	批准	林仁安	2023-01-04	單件重量	- (KG)

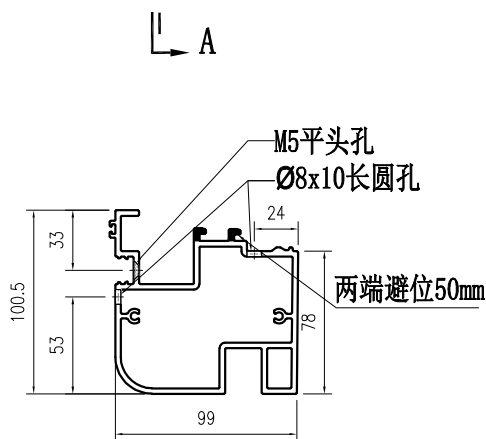
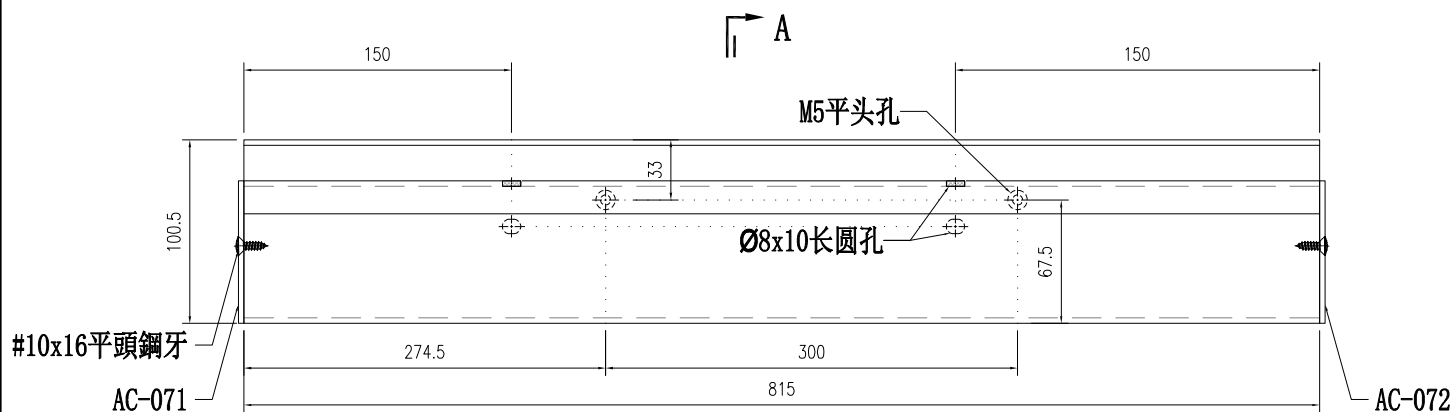

SECTION A-A

 美特鋁質有限公司 MIDI Aluminium Fabricator Ltd.				工程號	J857	類別		物料號	M1			
				地盘	J857啟德G552	制圖	李传鹏	2023-01-04	圖號	D19450-001-501		
修改			採用工廠	✓	地盘	图纸名称	铝料加工图	復核	練松文	2023-01-04	數量	-
日期			材料颜色	AL1: EC23X10062S-XF1 (古銅色)		材料	D19450	批准	林仁安	2023-01-04	單件重量	- (KG)

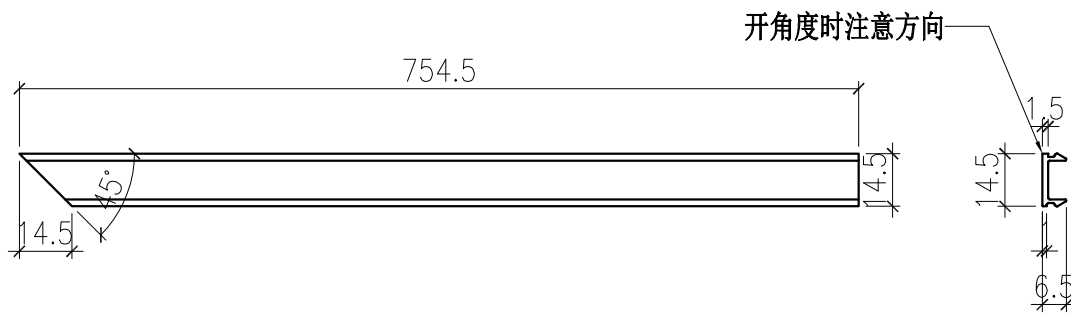

 美特鋁質有限公司 MIDI Aluminium Fabricator Ltd.				工程號	J857	類別		物料號	M1	
修改		採用工廠	✓	地盤		制圖	李传鹏	2023-01-04	圖號	D19450-001-502
日期		材料颜色	AL1: EC23X10062S-XF1 (古銅色)	图纸名称	铝料加工图	復核	練松文	2023-01-04	數量	-
				材料	D19450	批准	林仁安	2023-01-04	單件重量	- (KG)

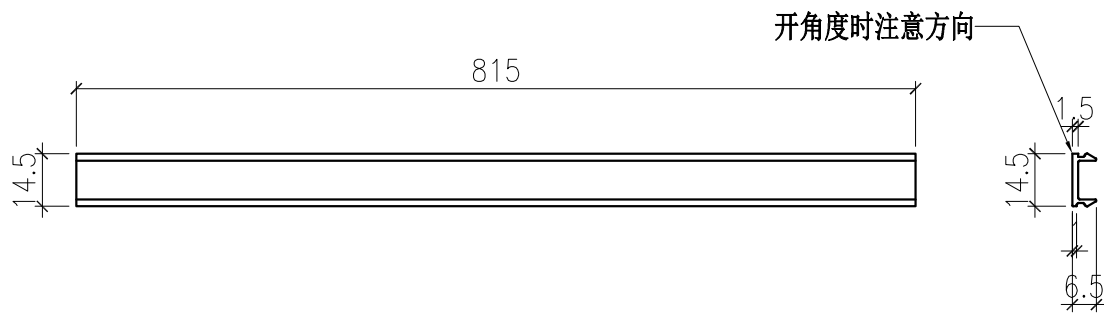

 美特鋁質有限公司 MIDI Aluminium Fabricator Ltd.				工程號	J857	類別		物料號	M1	
修改		採用工廠	✓	地盤		制圖	李传鹏	2023-01-04	圖號	L061-001-501
日期		材料颜色	-	图纸名称	铝料加工图	復核	練松文	2023-01-04	數量	-
				材料	L061	批准	林仁安	2023-01-04	單件重量	- (KG)

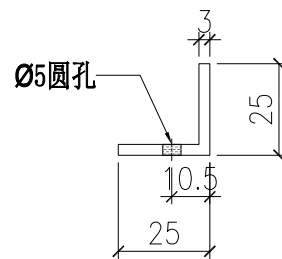
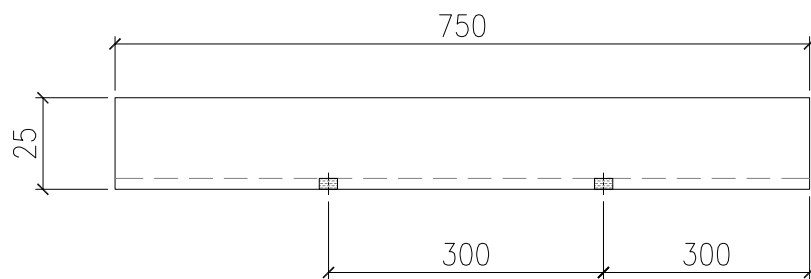

 美特鋁質有限公司 MIDI Aluminium Fabricator Ltd.				工程號	J857	類別		物料號	M1
修改			採用工廠	✓	地盤			圖號	L061-001-502
日期			材料顏色	-	材料	L061	批准	林仁安	2023-01-04
			图纸名称	铝料加工图	復核	練松文	2023-01-04	數量	-
								單件重量	- (KG)

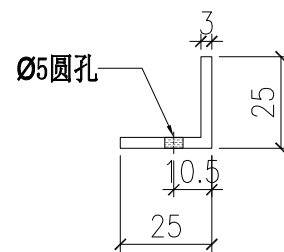
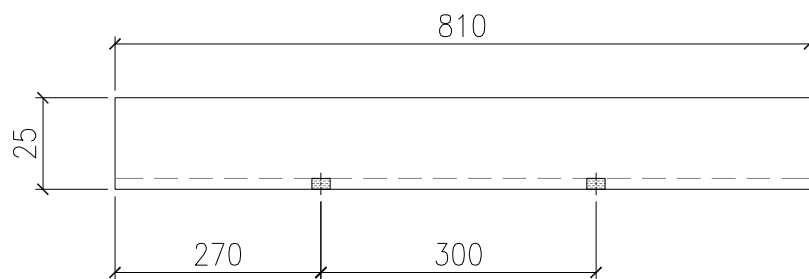

 美特鋁質有限公司 MIDI Aluminium Fabricator Ltd.				工程號	J857	類別		物料號	M1	
修改		採用工廠	✓	地盤	地盤	制圖	李传鹏	2023-01-04	圖號	X86148-001-501
日期		材料颜色	-	图纸名称	铝料加工图	復核	練松文	2023-01-04	數量	-
				材料	X86148	批准	林仁安	2023-01-04	單件重量	- (KG)

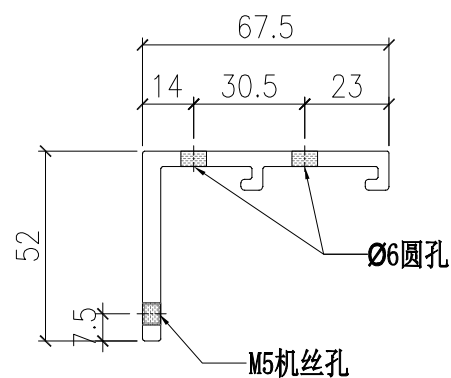
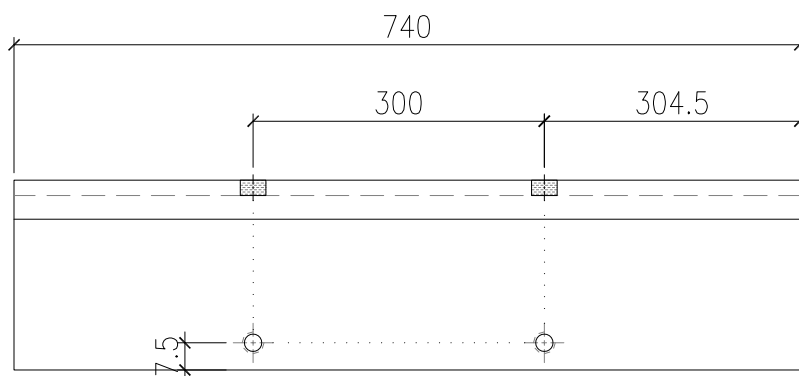

 美特鋁質有限公司 MIDI Aluminium Fabricator Ltd.				工程號	J857	類別		物料號	M1	
修改		採用工廠	✓	地盤	地盤	制圖	李传鹏	2023-01-04	圖號	X86148-001-502
日期		材料颜色	-	图纸名称	铝料加工图	復核	練松文	2023-01-04	數量	-
				材料	X86148	批准	林仁安	2023-01-04	單件重量	- (KG)

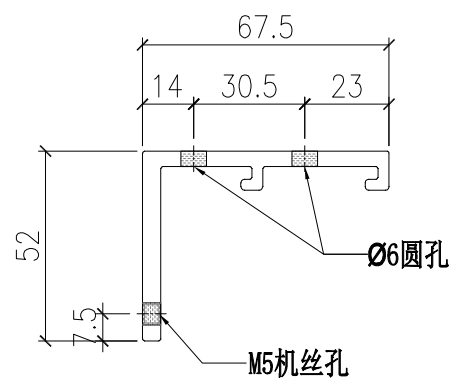
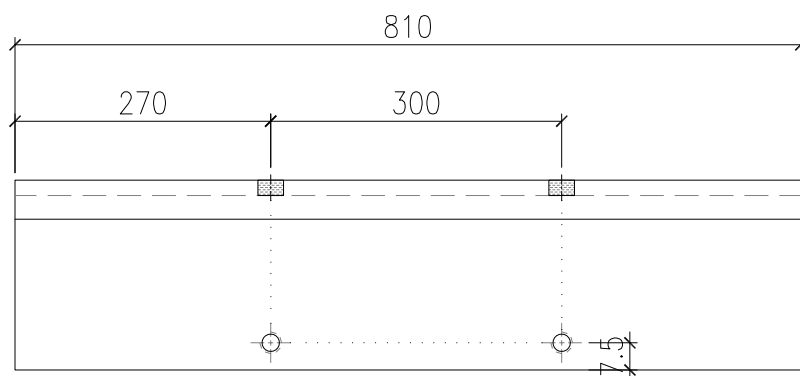

 美特鋁質有限公司 MIDI Aluminium Fabricator Ltd.				工程號	J857	類別		物料號	M1	
修改		採用工廠	✓	地盤	J857啟德G552	制圖	李传鹏	2023-01-04	圖號	X86149-001-501
日期		材料颜色	-	图纸名称	铝料加工图	復核	練松文	2023-01-04	數量	-
				材料	X86149	批准	林仁安	2023-01-04	單件重量	- (KG)

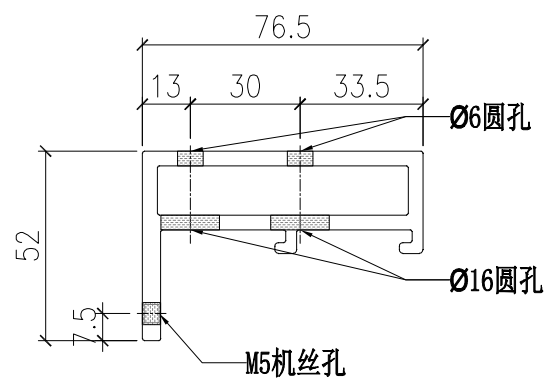
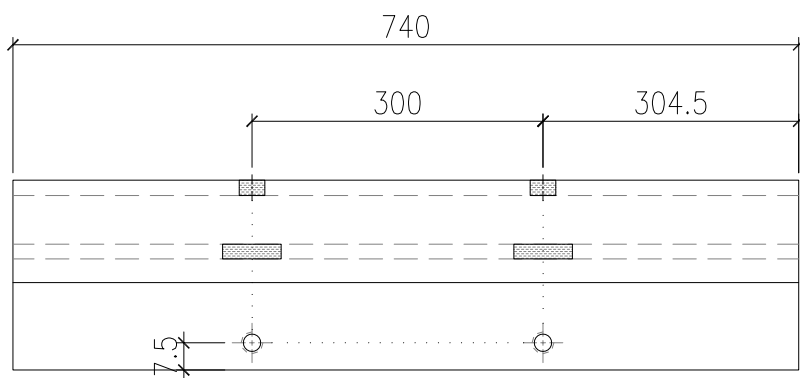

 美特鋁質有限公司 MIDI Aluminium Fabricator Ltd.				工程號	J857	類別		物料號	M1	
修改		採用工廠	✓	地盤	J857啟德G552	制圖	李传鹏	2023-01-04	圖號	X86149-001-502
日期		材料颜色	-	图纸名称	铝料加工图	復核	練松文	2023-01-04	數量	-
				材料	X86149	批准	林仁安	2023-01-04	單件重量	- (KG)

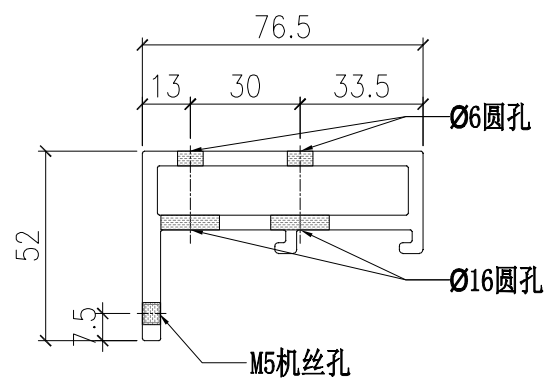
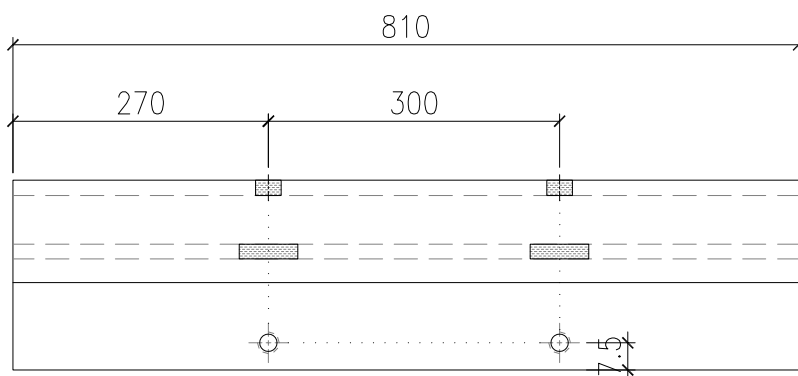

 美特鋁質有限公司 MIDI Aluminium Fabricator Ltd.				工程號	J857	類別		物料號	M1		
修改			採用工廠	✓	地盤	圖紙名稱	铝料加工图	制圖	李传鹏 2023-01-04	圖號	X86147-001-501
日期			材料颜色	-		材料	X86147	復核	練松文 2023-01-04	數量	-
								批准	林仁安 2023-01-04	單件重量	- (KG)

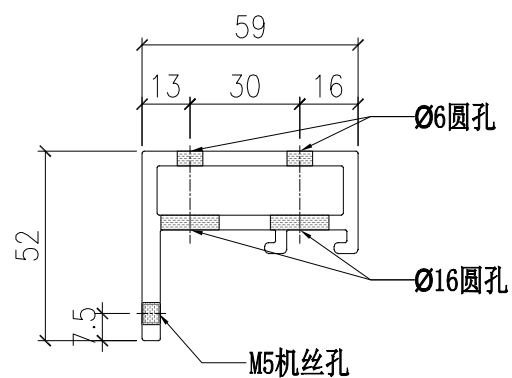
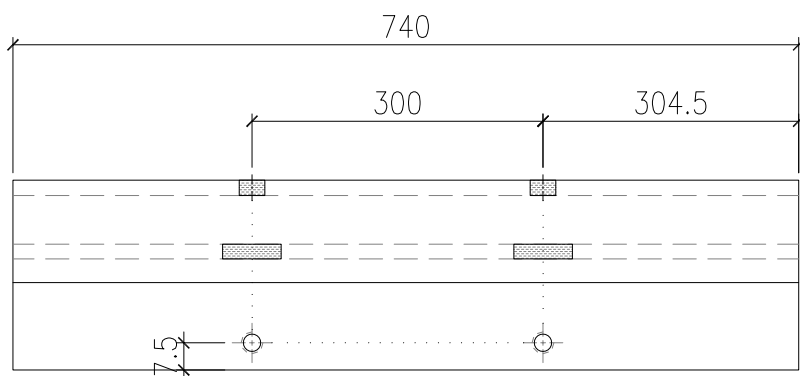

 美特鋁質有限公司 MIDI Aluminium Fabricator Ltd.				工程號	J857	類別		物料號	M1	
修改		採用工廠	✓	地盤	J857啟德G552	制圖	李传鹏	2023-01-04	圖號	X86147-001-502
日期		材料颜色	-	图纸名称	铝料加工图	復核	練松文	2023-01-04	數量	-
				材料	X86147	批准	林仁安	2023-01-04	單件重量	- (KG)

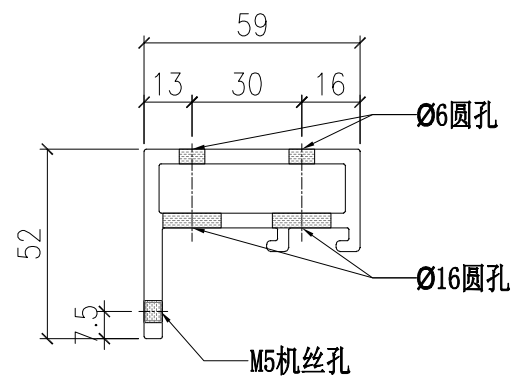
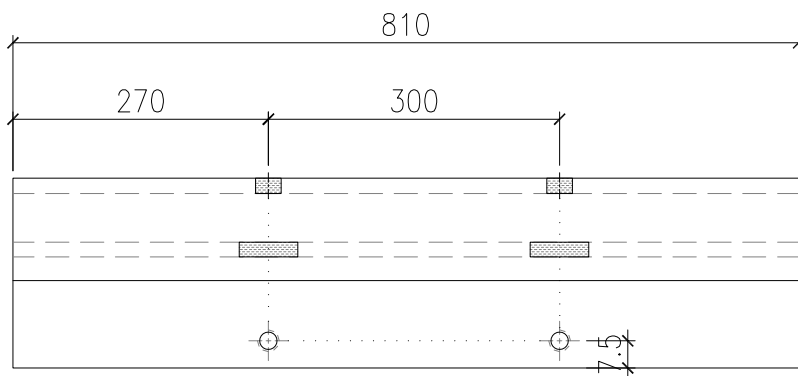

 美特鋁質有限公司 MIDI Aluminium Fabricator Ltd.				工程號	J857	類別		物料號	M1			
				地盤	J857啟德G552	制圖	李传鹏	2023-01-04	圖號	D19450-001-503		
修改			採用工廠	✓	地盤	图纸名称	铝料加工图	復核	練松文	2023-01-04	數量	-
日期			材料颜色	AL3:UC7307536XL-3(銀色)		材料	D19450	批准	林仁安	2023-01-04	單件重量	- (KG)

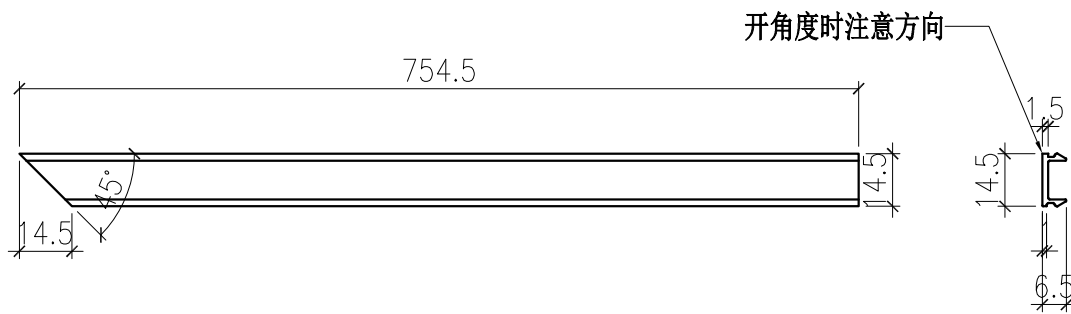

 美特鋁質有限公司 MIDI Aluminium Fabricator Ltd.				工程號	J857	類別		物料號	M1	
修改		採用工廠	✓ 地盤	地盤	J857啟德G552	制圖	李传鹏	2023-01-04	圖號	D19450-001-504
日期		材料颜色	AL3:UC7307536XL-3(銀色)	图纸名称	铝料加工图	復核	練松文	2023-01-04	數量	-
				材料	D19450	批准	林仁安	2023-01-04	單件重量	- (KG)

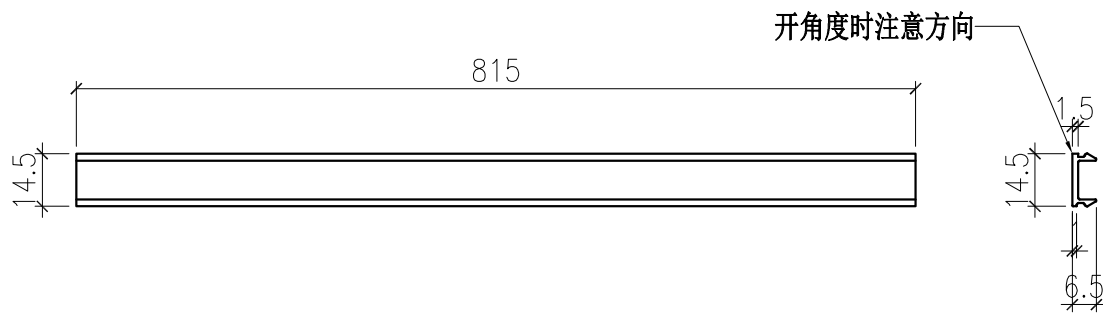

 美特鋁質有限公司 MIDI Aluminium Fabricator Ltd.				工程號 J857	類別 制圖	物料號 -			
				地盘 J857啟德G552	陳梓豪	2021-12-14	圖號 AC-069		
修改 -	-	-	採用工廠 ✓	地盤 ✓	图纸名称 鋁板加工圖	復核 練鬆文	2021-12-15	數量 8	
日期 -	-	-	材料颜色 AL3:ECK3D08184S-ZD1		材料 3mm THK. 鋁板	批准 林仁安	2021-12-16	單件重量 -	(KG)

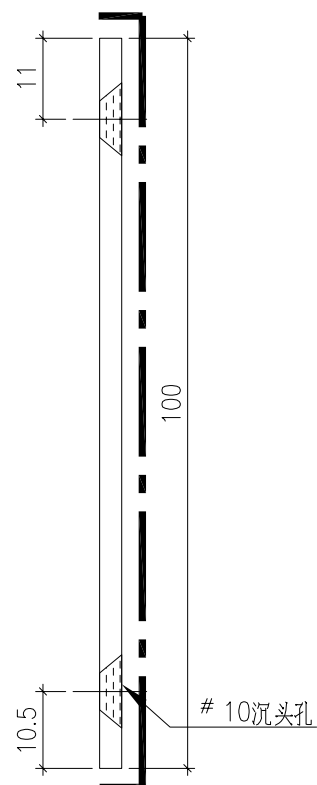
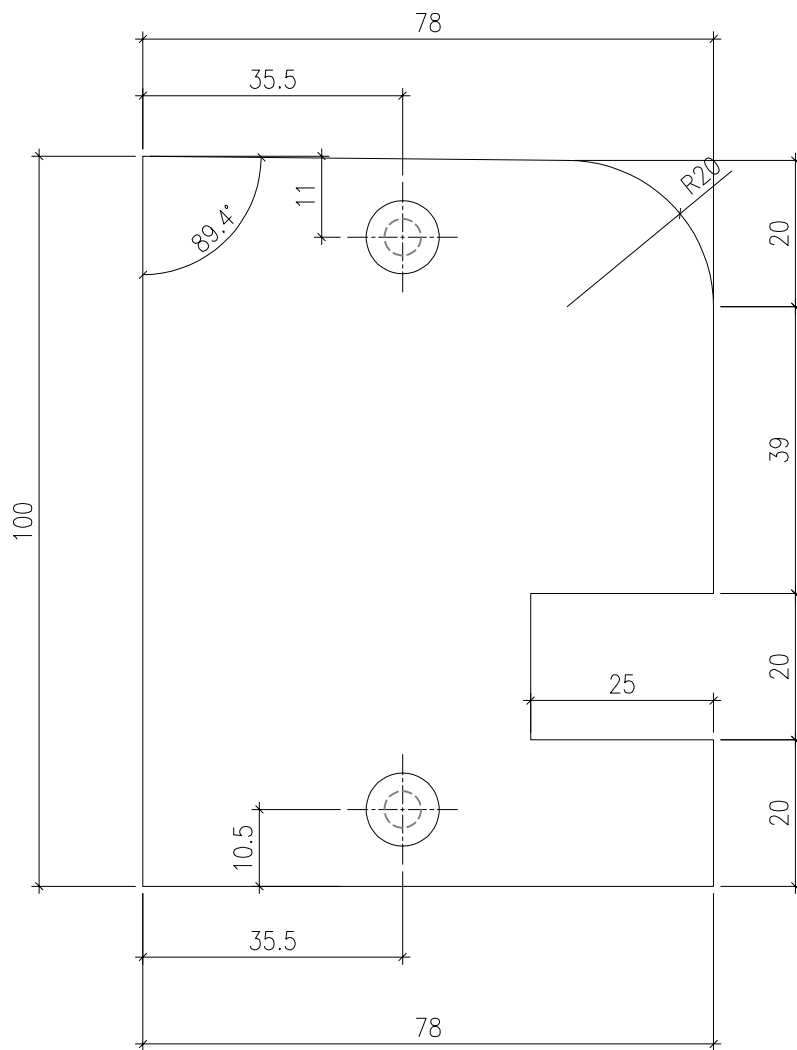

 美特鋁質有限公司 MIDI Aluminium Fabricator Ltd.				工程號	J857	類別		物料號	-			
				地盘	J857啟德G552	制圖	陳梓豪	2021-12-14	圖號	AC-070		
修改	-	-	-	採用工廠	✓ 地盘	图纸名称	鋁板加工圖	復核	練鬆文	2021-12-15	數量	4
日期	-	-	-	材料颜色	AL3:ECK3D08184S-ZD1	材料	3mm THK. 鋁板	批准	林仁安	2021-12-16	單件重量	- (KG)

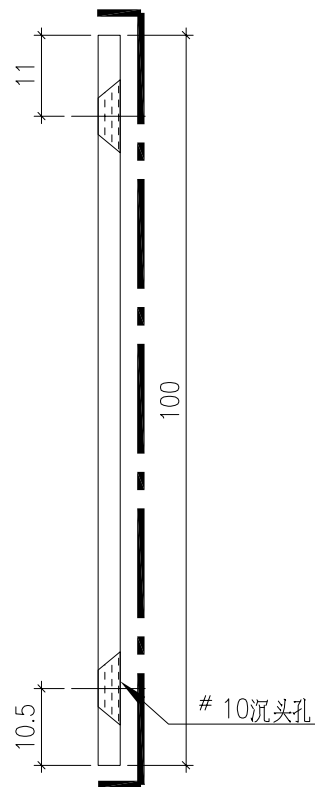
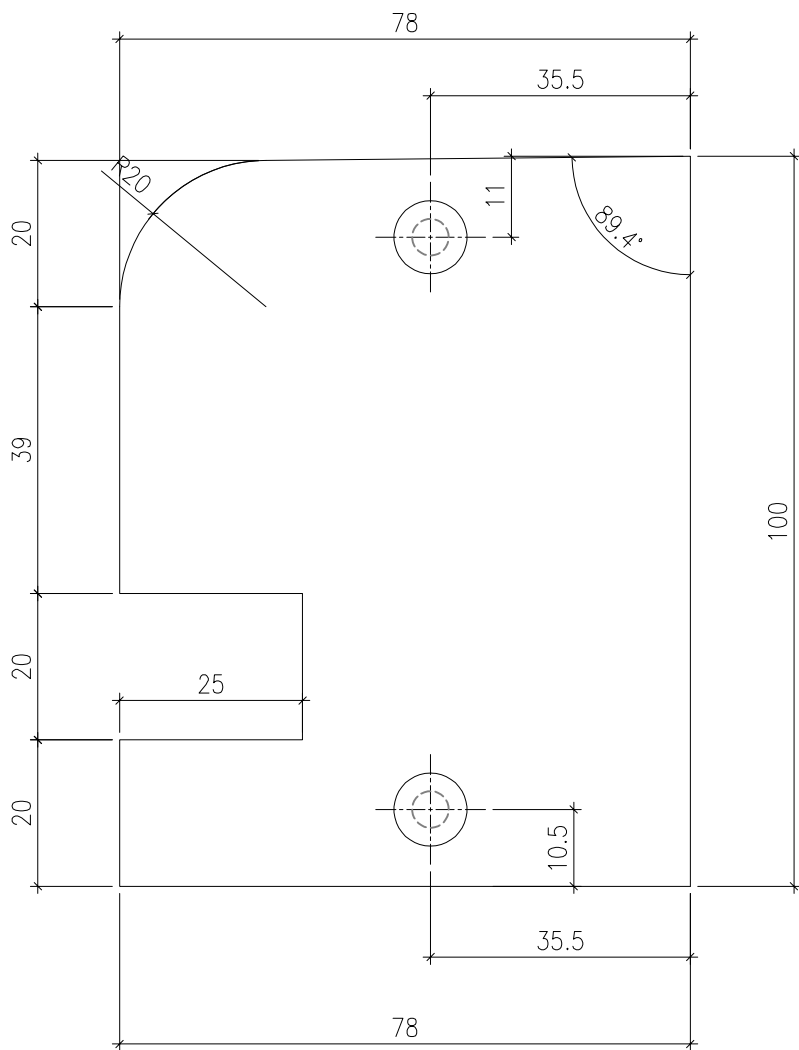

 美特鋁質有限公司 MIDI Aluminium Fabricator Ltd.				工程號 J857	類別 制圖	物料號 -	
				地盤 J857啟德G552	制圖 陳梓豪	2021-12-14	圖號 AC-071
修改 -	-	-	採用工廠 ✓	地盤 圖紙名稱 鋁板加工圖	復核 練鬆文	2021-12-15	數量 4
日期 -	-	-	材料顏色 AL3:ECK3D08184S-ZD1	材料 3mm THK. 鋁板	批准 林仁安	2021-12-16	單件重量 - (KG)

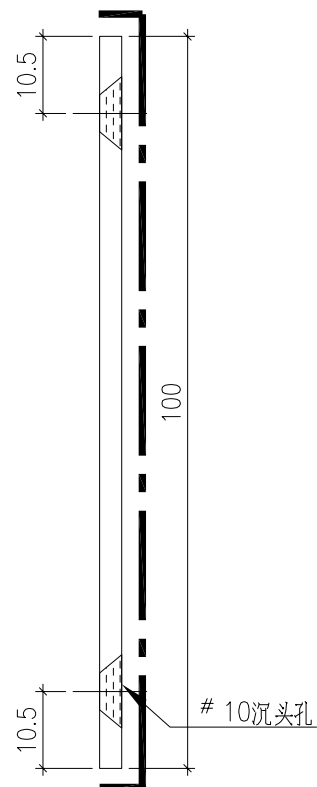
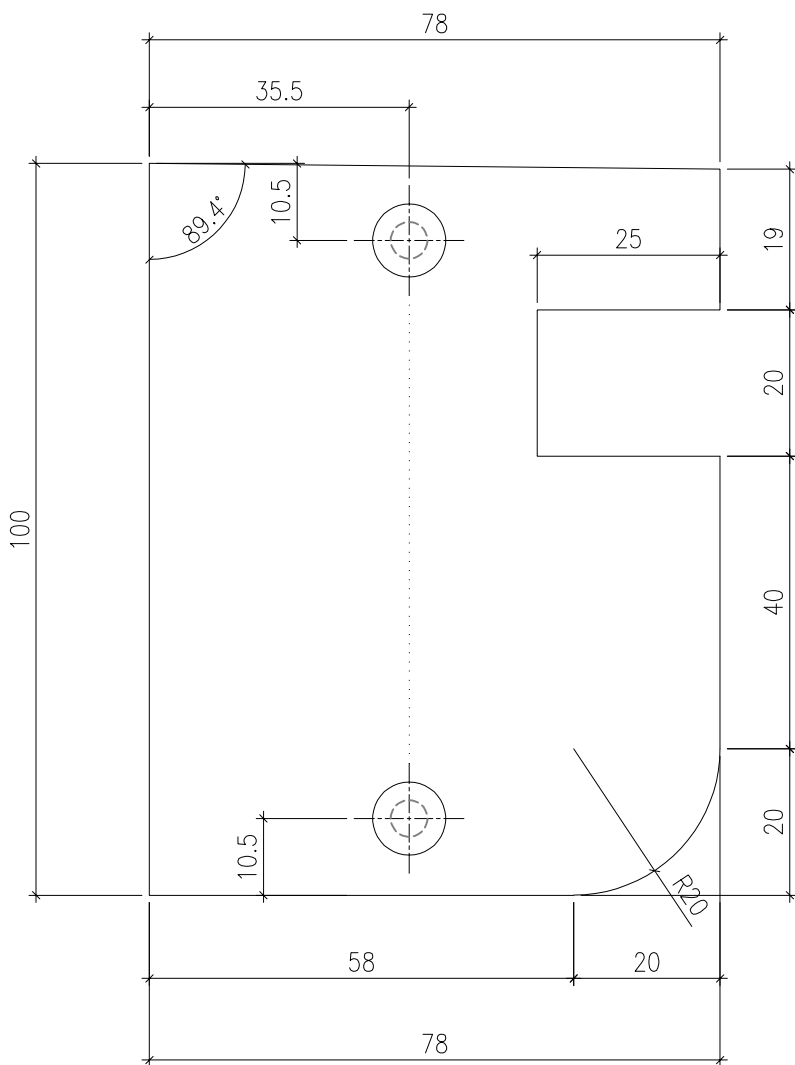

 美特鋁質有限公司 MIDI Aluminium Fabricator Ltd.				工程號	J857	類別		物料號	-			
				地盘	J857啟德G552	制圖	陳梓豪	2021-12-14	圖號	AC-072		
修改	-	-	-	採用工廠	✓ 地盘	图纸名称	鋁板加工圖	復核	練鬆文	2021-12-15	數量	8
日期	-	-	-	材料颜色	AL3:ECK3D08184S-ZD1	材料	3mm THK. 鋁板	批准	林仁安	2021-12-16	單件重量	- (KG)

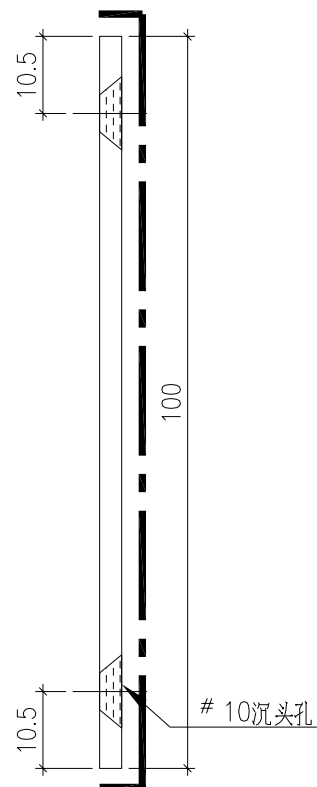
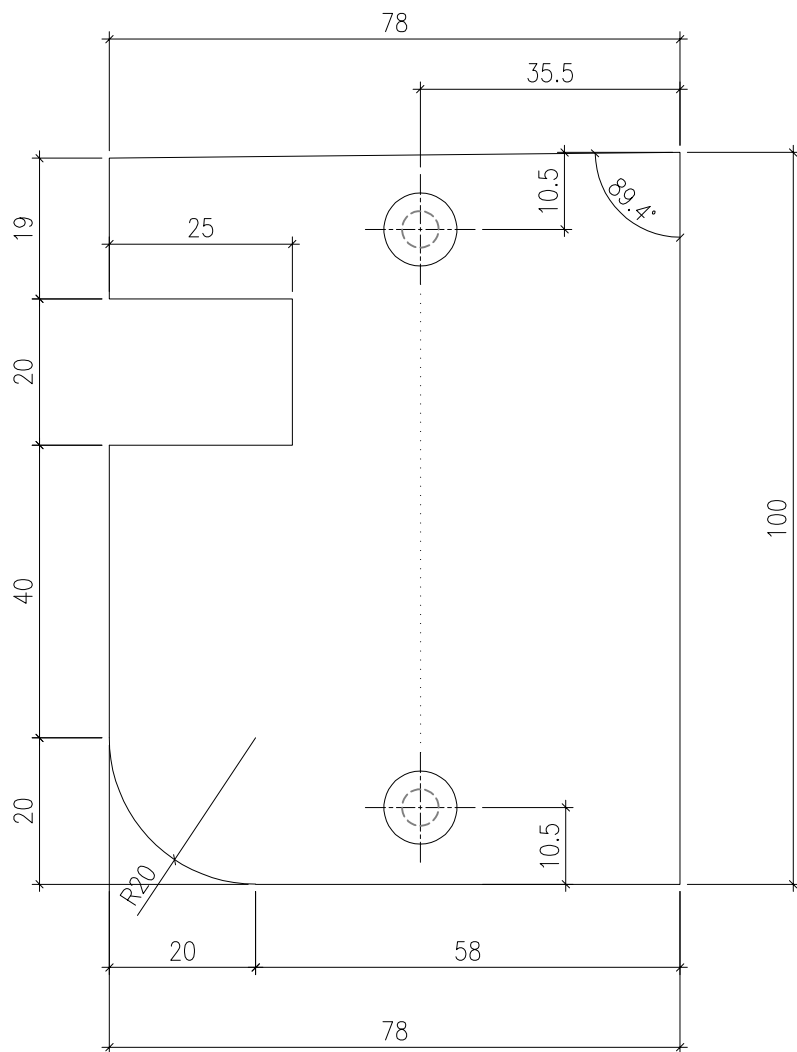

 美特鋁質有限公司 MIDI Aluminium Fabricator Ltd.				工程號	J857	類別		物料號	-			
				地盤	J857啟德G552	制圖	陳梓豪	2021-12-14	圖號	AC-073		
修改	-	-	-	採用工廠	✓ 地盤	圖紙名稱	鋁板加工圖	復核	練鬆文	2021-12-15	數量	4
日期	-	-	-	材料顏色	AL1: ECD3M9G294S-ZD1	材料	3mm THK. 鋁板	批准	林仁安	2021-12-16	單件重量	- (KG)

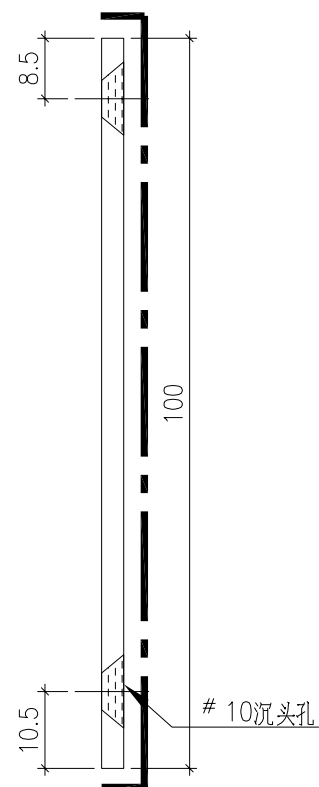
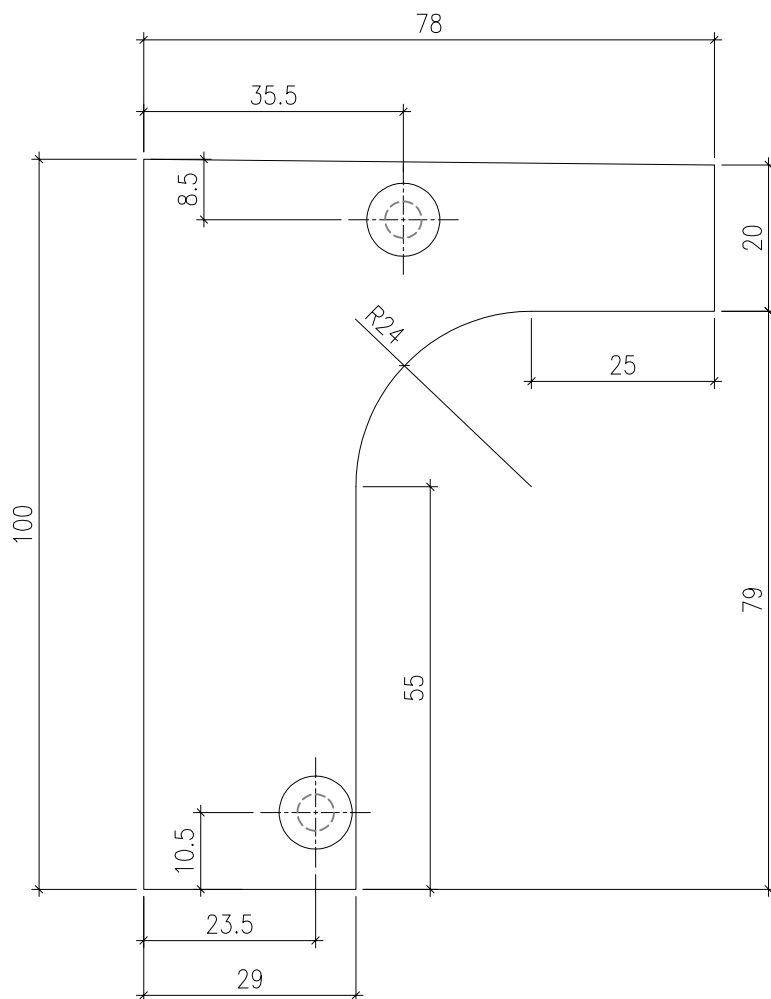

 美特鋁質有限公司 MIDI Aluminium Fabricator Ltd.				工程號	J857	類別		物料號	-			
				地盘	J857啟德G552	制圖	陳梓豪	2021-12-14	圖號	AC-074		
修改	-	-	-	採用工廠	✓ 地盘	图纸名称	鋁板加工圖	復核	練鬆文	2021-12-15	數量	8
日期	-	-	-	材料颜色	AL1: ECD3M9G294S-ZD1	材料	3mm THK. 鋁板	批准	林仁安	2021-12-16	單件重量	- (KG)

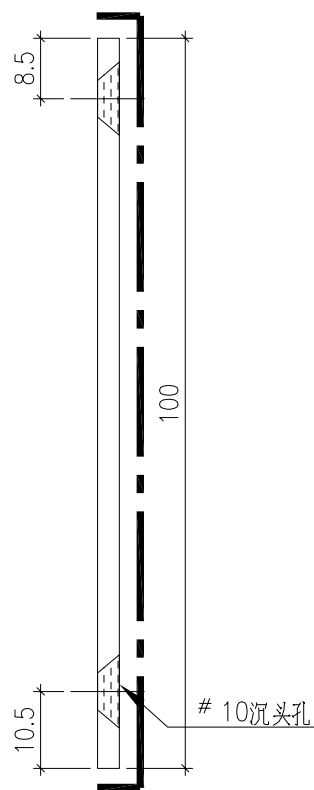
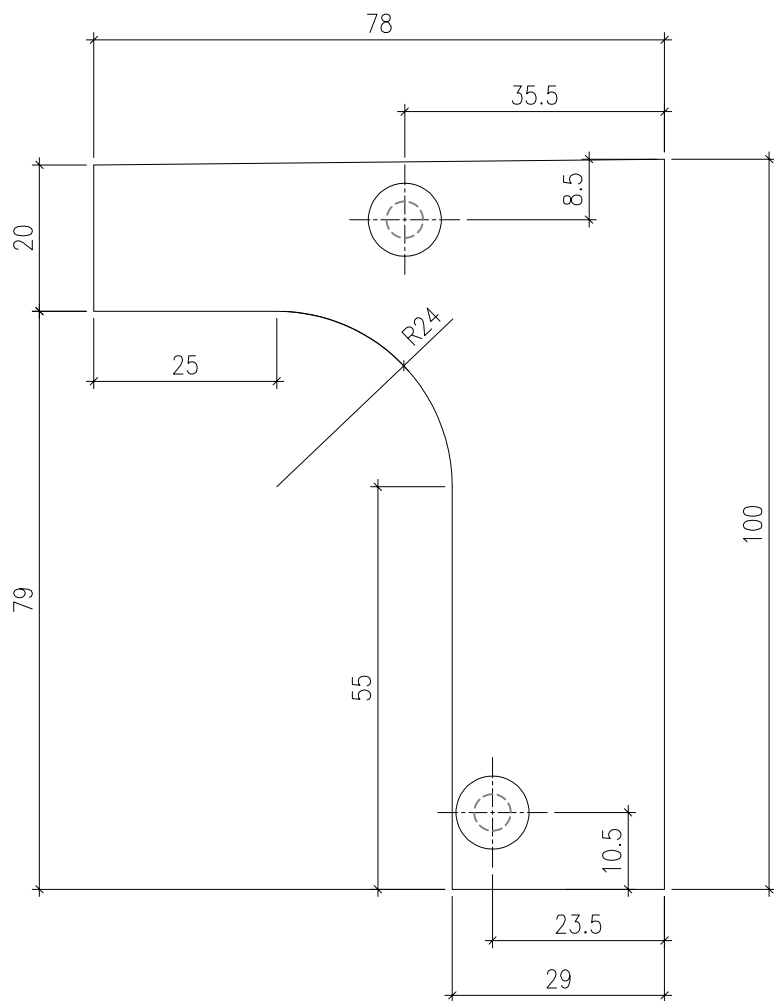

 美特鋁質有限公司 MIDI Aluminium Fabricator Ltd.				工程號	J857	類別		物料號	-	
修改	-	-	-	採用工廠	✓	地盤		圖號	AC-075	
日期	-	-	-	材料顏色	AL1: ECD3M96294S-ZD1	材料	3mm THK. 鋁板	復核	陳梓豪	2021-12-14
								批准	練鬆文	2021-12-15
									林仁安	2021-12-16
									數量	4
									單件重量	- (KG)

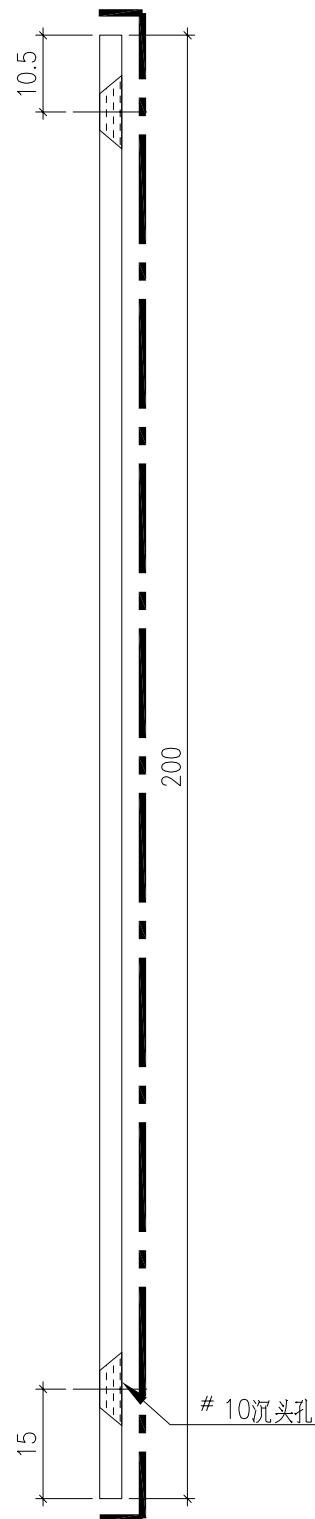
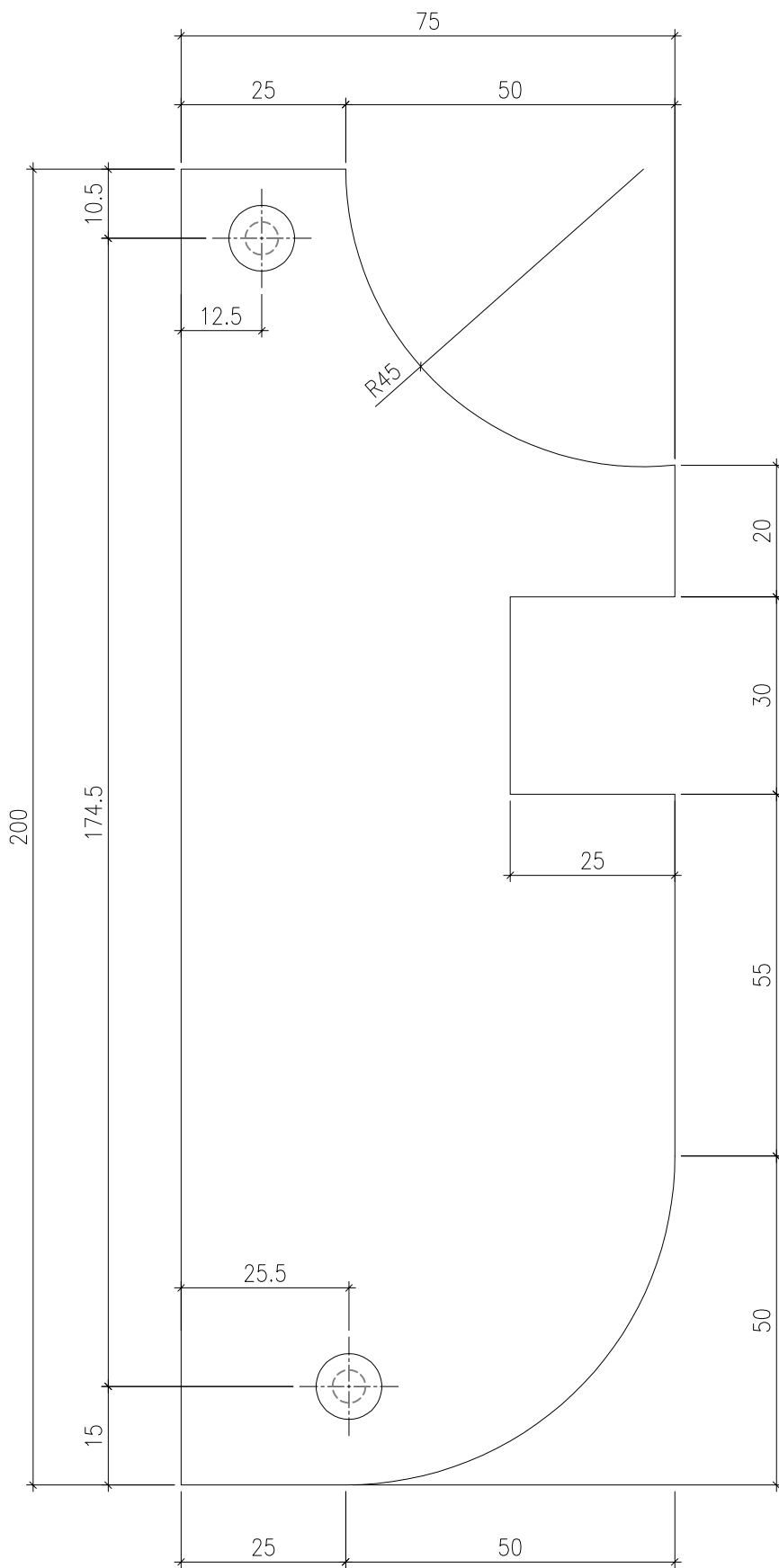

 美特鋁質有限公司 MIDI Aluminium Fabricator Ltd.				工程號 J857	類別 制圖	物料號 -	
地盤 J857啟德6552				制圖 陳梓豪	2021-12-14	圖號 AC-076	數量 8
修改 -	-	-	採用工廠 ✓	地盤 圖紙名稱 鋁板加工圖	復核 練鬆文	2021-12-15	數量 8
日期 -	-	-	材料顏色 AL1: ECD3M96294S-ZD1	材料 3mm THK. 鋁板	批准 林仁安	2021-12-16	單件重量 - (KG)

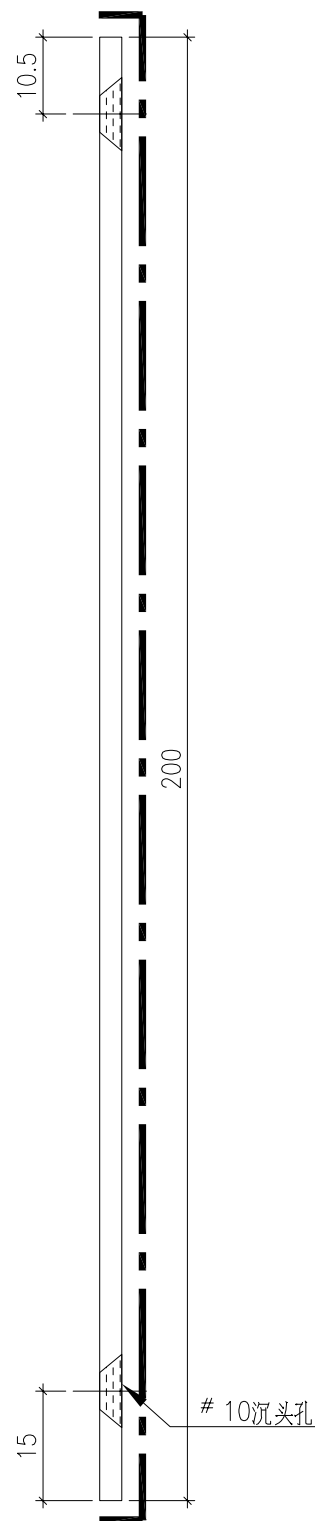
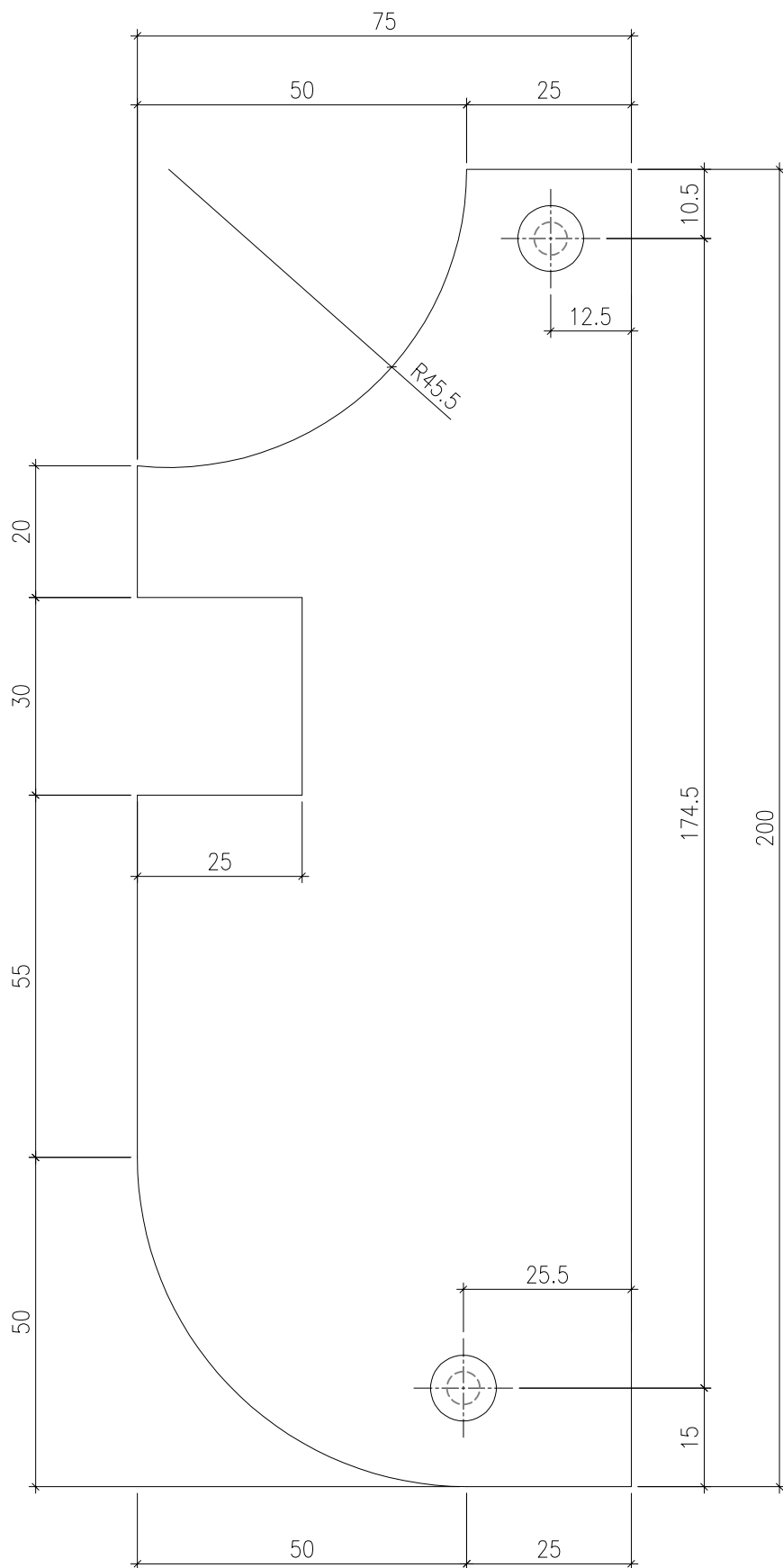

 美特鋁質有限公司 MIDI Aluminium Fabricator Ltd.				工程號	J857	類別		物料號	-	
修改		採用工廠	✓ 地盤	地盤	J857啟德6552	制圖	陳梓豪	2022-03-10	圖號	AC-082b
日期		材料顏色	AL3:ECK3D08184S-ZD1	图纸名称	鋁板加工圖	復核	練鬆文	2022-03-10	數量	4
				材料	3mm THK. 鋁板	批准	林仁安	2022-03-10	單件重量	- (KG)

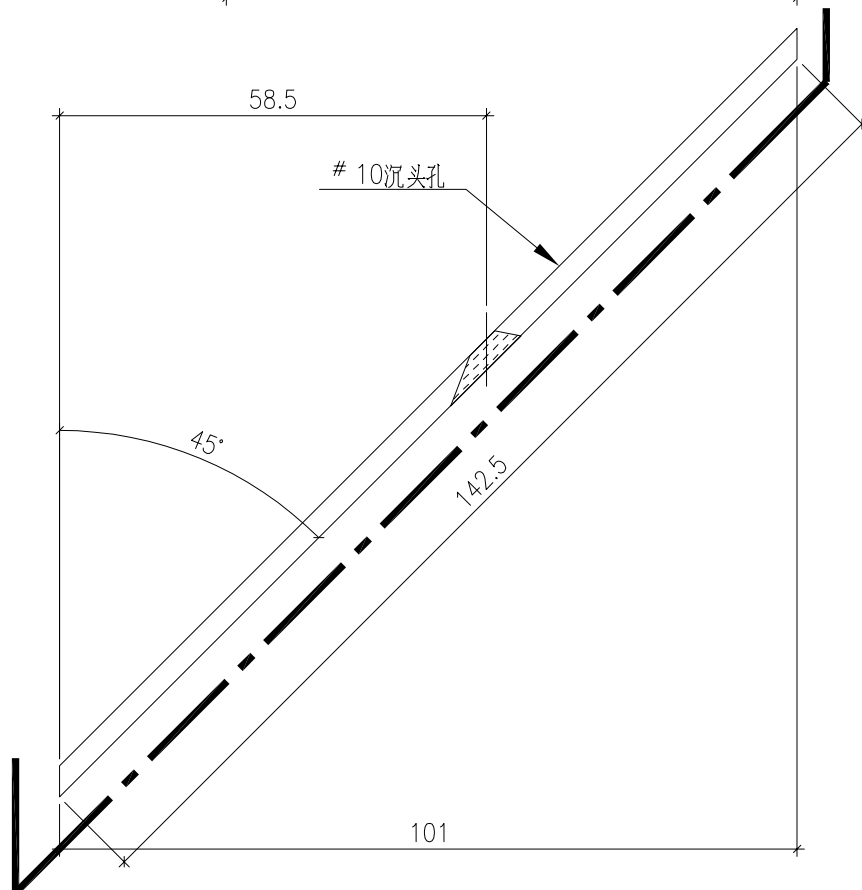
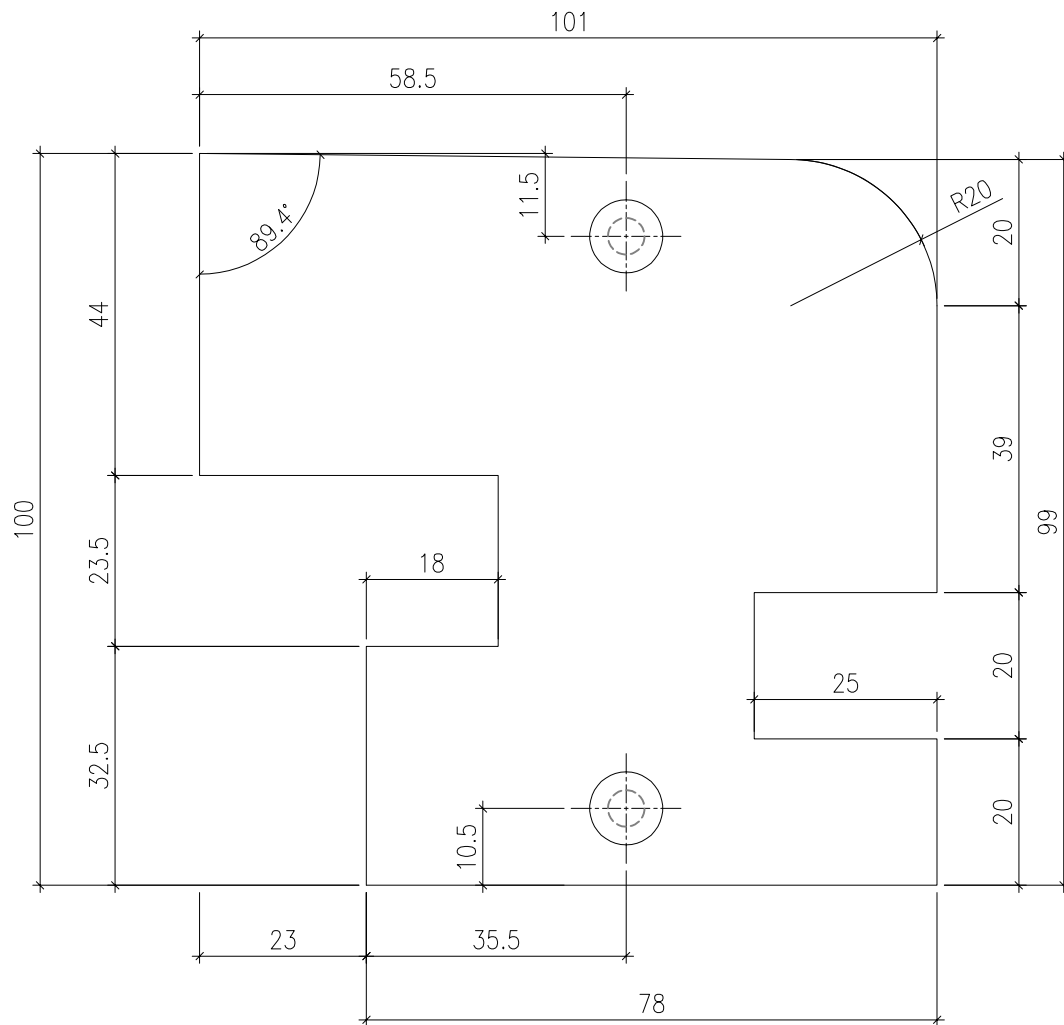

 美特鋁質有限公司 MIDI Aluminium Fabricator Ltd.				工程號	J857	類別		物料號	-	
修改		採用工廠	✓ 地盤	地盤	J857啟德6552	制圖	陳梓豪	2022-03-10	圖號	AC-084b
日期		材料顏色	AL3:ECK3D08184S-ZD1	图纸名称	鋁板加工圖	復核	練鬆文	2022-03-10	數量	4
				材料	3mm THK. 鋁板	批准	林仁安	2022-03-10	單件重量	- (KG)

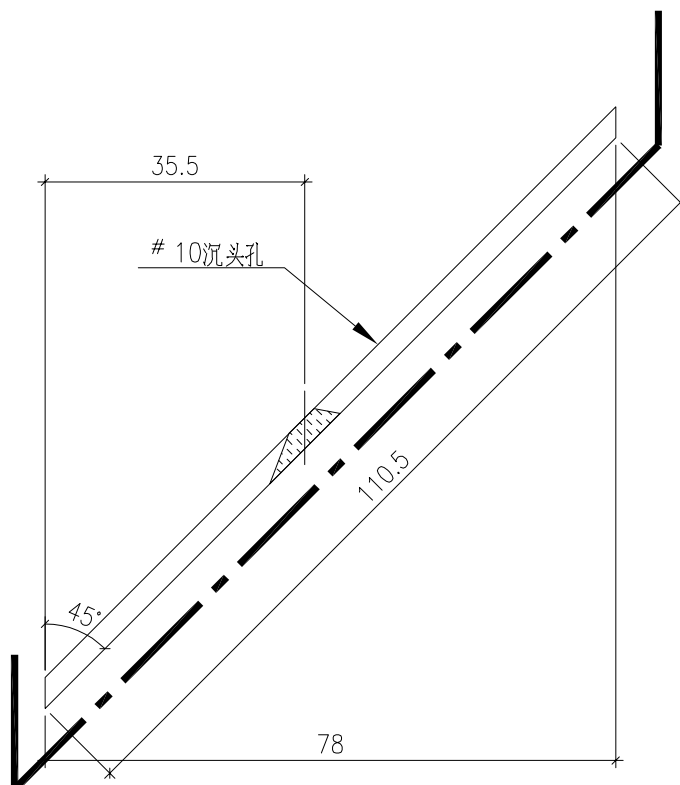
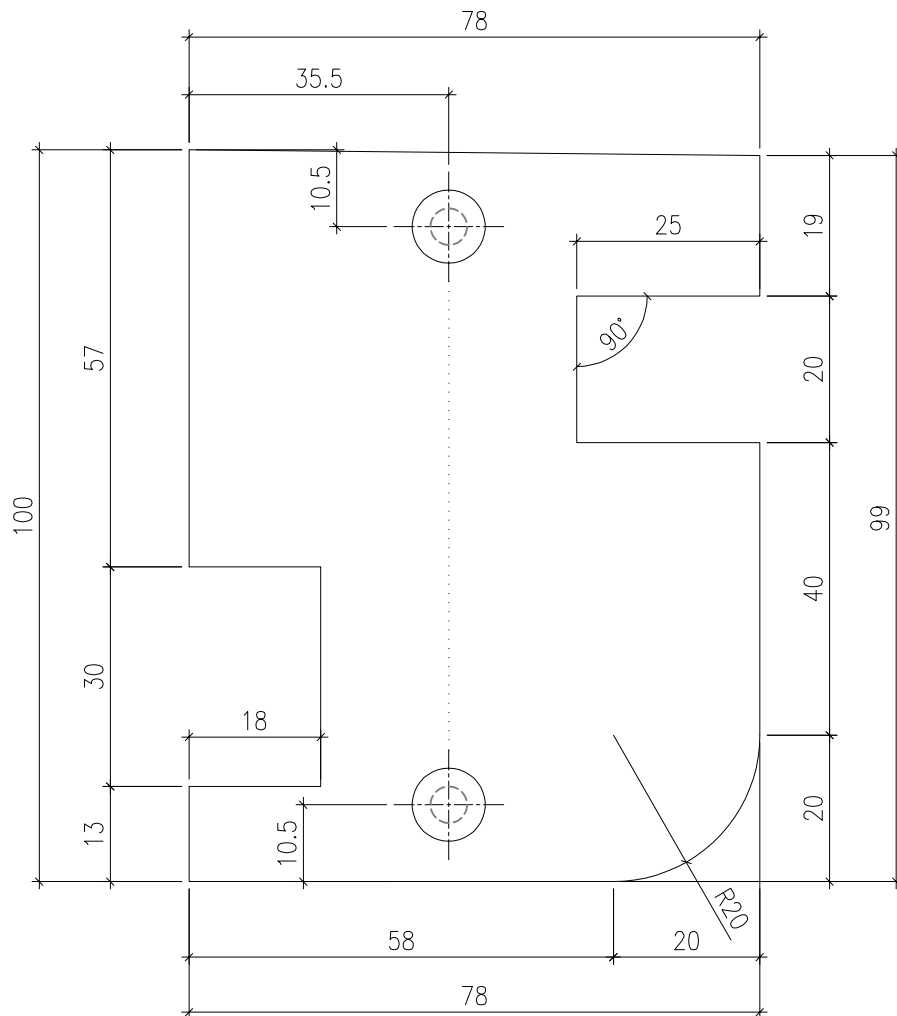

 美特鋁質有限公司 MIDI Aluminium Fabricator Ltd.				工程號	J857	類別		物料號	-	
修改		採用工廠	✓ 地盤	地盤	J857啟德G552	制圖	陳梓豪	2022-03-10	圖號	AC-086b
日期		材料顏色	AL1: ECD3M9G294S-ZD1	材料	3mm THK. 鋁板	復核	練鬆文	2022-03-10	數量	4
						批准	林仁安	2022-03-10	單件重量	- (KG)

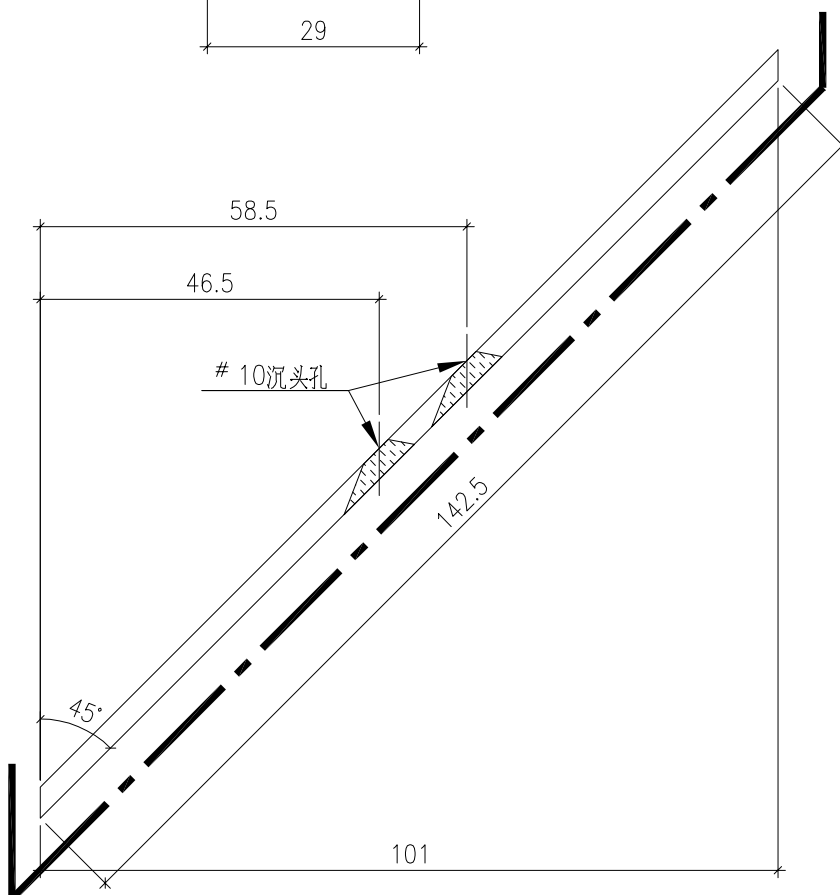
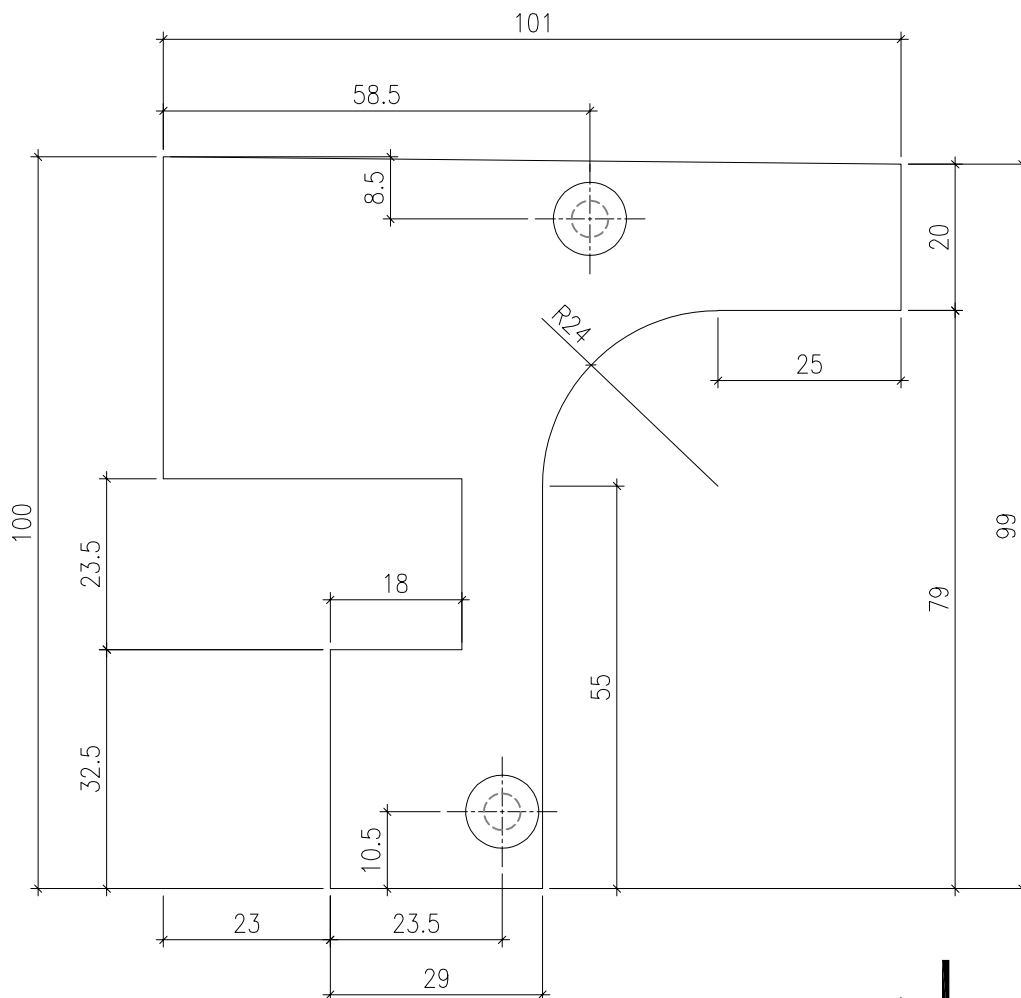

 美特鋁質有限公司 MIDI Aluminium Fabricator Ltd.				工程號	J857	類別		物料號	-	
修改		採用工廠	✓	地盤	J857啟德G552	制圖	陳梓豪	2021-12-14	圖號	AC-088b
日期		材料顏色	AL1: ECD3M9G294S-ZD1	图纸名称	鋁板加工圖	復核	練鬆文	2021-12-15	數量	4
				材料	3mm THK. 鋁板	批准	林仁安	2021-12-16	單件重量	- (KG)

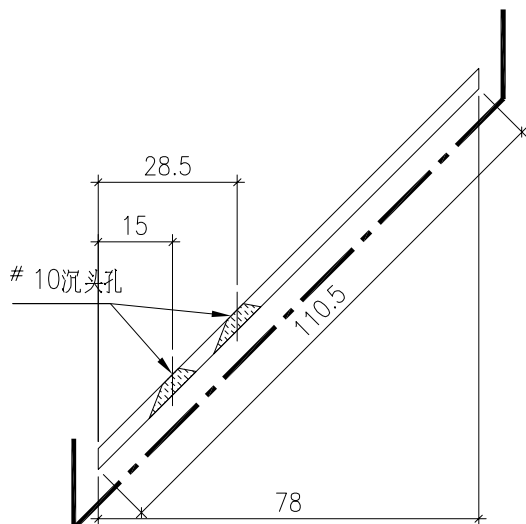
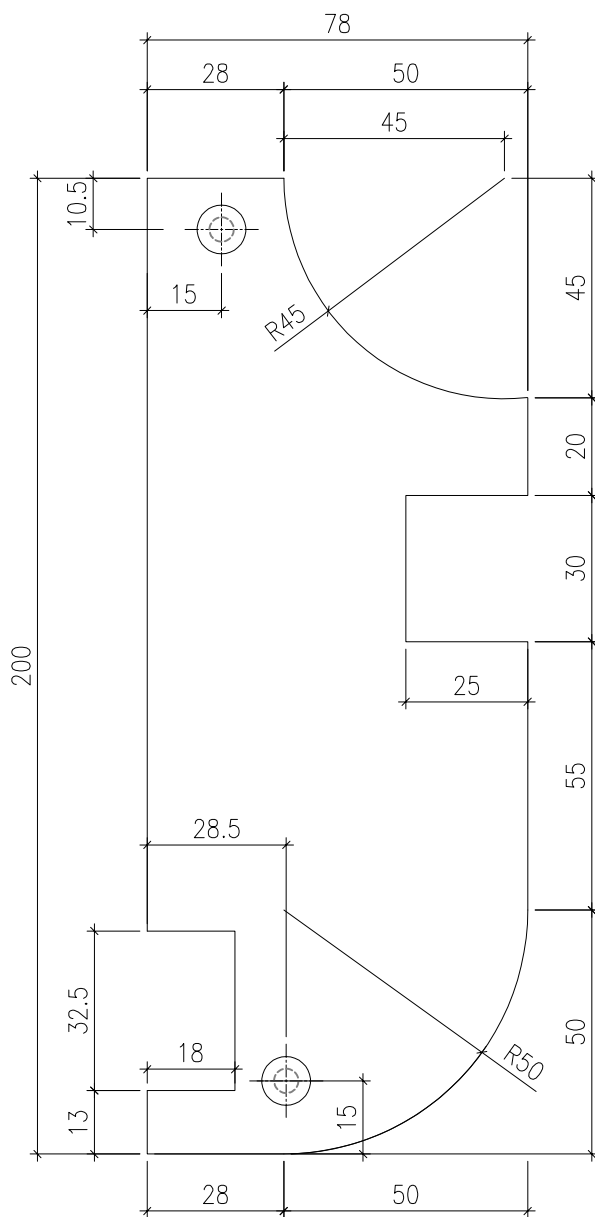

J857单元幕墙单元件派位图(1)												
R/F	SD-PE-3001											
	CW-811	CW-812	CW-813	CW-814	CW-815	CW-816	CW-817	CW-818	CW-819	CW-820	CW-950	CW-821
33F												
32F	CW-701	CW-702	CW-703	CW-704			CW-705	CW-706	CW-707			
31F	CW-201	CW-202	CW-203	CW-204			CW-205	CW-206	CW-207			
30F	CW-201	CW-202	CW-203	CW-204			CW-205	CW-206	CW-207			
29F	CW-201	CW-202	CW-203	CW-204			CW-205	CW-206	CW-207			
28F	CW-201	CW-202D	CW-203	CW-204D			CW-205	CW-206D	CW-207			
27F	CW-501	CW-502	CW-503	CW-504	386105-001-501	386105-001-502		CW-505	CW-506	CW-507		
					D19450-001-501	D19450-001-502						
					386148-001-501	386148-001-502						
					386080-001-501	386080-001-502						
					D19450-001-501	D19450-001-502						
					386147-001-501	386147-001-502						
26F	CW-401	CW-402	CW-403	CW-404	386144-001-501	386144-001-502		CW-405	CW-406	CW-407		
					D19450-001-501	D19450-001-502						
					386148-001-501	386148-001-502						
					386081-001-501	386081-001-502						
					D19450-001-501	D19450-001-502						
					386149-001-501	386149-001-502						
					1061-001-501	1061-001-502						
25F	CW-201	CW-202	CW-203	CW-204			CW-205	CW-206	CW-207			
23F	CW-201	CW-202	CW-203	CW-204			CW-205	CW-206	CW-207			
22F	CW-201	CW-202	CW-203	CW-204			CW-205	CW-206	CW-207			
21F	CW-201	CW-202D	CW-203	CW-204D			CW-205	CW-206D	CW-207			
20F	CW-501	CW-502	CW-503	CW-504	386105-001-501	386105-001-502		CW-505	CW-506	CW-507		
					D19450-001-501	D19450-001-502						
					386148-001-501	386148-001-502						
					386080-001-501	386080-001-502						
					D19450-001-501	D19450-001-502						
					386147-001-501	386147-001-502						
19F	CW-401	CW-402	CW-403	CW-404	386144-001-501	386144-001-502		CW-405	CW-406	CW-407		
					D19450-001-501	D19450-001-502						
					386148-001-501	386148-001-502						
					386081-001-501	386081-001-502						
					D19450-001-501	D19450-001-502						
					386149-001-501	386149-001-502						
					1061-001-501	1061-001-502						
18F	CW-201	CW-202	CW-203	CW-204			CW-205	CW-206	CW-207			
17F	CW-201	CW-202	CW-203	CW-204			CW-205	CW-206	CW-207			
16F	CW-201	CW-202D	CW-203	CW-204D			CW-205	CW-206D	CW-207			
15F	CW-201	CW-202	CW-203	CW-204			CW-205	CW-206	CW-207			
12F	CW-501	CW-502	CW-503	CW-504	386105-001-501	386105-001-502		CW-505	CW-506	CW-507		
					D19450-001-501	D19450-001-502						
					386148-001-501	386148-001-502						
					386080-001-501	386080-001-502						
					D19450-001-501	D19450-001-502						
					386147-001-501	386147-001-502						
11F	CW-401	CW-402	CW-403	CW-404	386144-001-501	386144-001-502		CW-405	CW-406	CW-407		
					D19450-001-501	D19450-001-502						
					386148-001-501	386148-001-502						
					386081-001-501	386081-001-502						
					D19450-001-501	D19450-001-502						
					386149-001-501	386149-001-502						
					1061-001-501	1061-001-502						
10F	CW-201	CW-202	CW-203	CW-204			CW-205	CW-206	CW-207			
9F	CW-201	CW-202D	CW-203	CW-204D			CW-205	CW-206D	CW-207			
8F	CW-201	CW-202	CW-203	CW-204			CW-205	CW-206	CW-207			
7F	CW-201	CW-202	CW-203	CW-204			CW-205	CW-206	CW-207			
6F	CW-501	CW-502	CW-503	CW-504	386105-001-501	386105-001-502		CW-505	CW-506	CW-507		
					D19450-001-501	D19450-001-502						
					386148-001-501	386148-001-502						
					386080-001-501	386080-001-502						
					D19450-001-501	D19450-001-502						
					386147-001-501	386147-001-502						
5F	CW-401	CW-402	CW-403	CW-404	386144-001-501	386144-001-502		CW-405	CW-406	CW-407		
					D19450-001-501	D19450-001-502						
					386148-001-501	386148-001-502						
					386081-001-501	386081-001-502						
					D19450-001-501	D19450-001-502						
					386149-001-501	386149-001-502						
					1061-001-501	1061-001-502						
3F	CW-201	CW-202	CW-203	CW-204			CW-205	CW-206	CW-207			
2F	CW-201	CW-202	CW-203	CW-204			CW-205	CW-206	CW-207			
							CW-005	CW-006	CW-007			