



工程指示 / 要求簡箋 ENGINEER INSTRUCTIONS(E.I.)

工程指示編號:	EI- 5172 / 22	修改版本:	-
	HK- 1708 / 22		
工程編號:	J 857	工程名稱:	啟德6552
收件人:	生統	發件人:	Nero HO
工程項目:	後裝趟門 - 地盤用鋁板	日期:	05/10/2022

<input type="checkbox"/> 原合約工程包	<input type="checkbox"/> 原合約工程加 / 減賬 QT-	<input type="checkbox"/> 新工程報價 QT-
---------------------------------	--	------------------------------------

信件批核號碼/圖紙參考編號:	批核模具圖紙編號:
客戶指示附件:	管理內部批簽署:

<input type="checkbox"/> 初步鋁料 B.M.	<input checked="" type="checkbox"/> 加工拆圖, 然後生產	<input type="checkbox"/> 尺寸表
<input type="checkbox"/> 正式鋁料 B.M.	<input type="checkbox"/> 技術上資料 / 指示	<input type="checkbox"/> 報價
<input type="checkbox"/> 配件 B.M.	<input type="checkbox"/> 樣辦或貨品說明書	<input type="checkbox"/> 分判合約
<input type="checkbox"/> 其他:		

內容:  
依附件資料生產加工, 送地盤。

完成上列要求日期: ASAP

國內

<input type="checkbox"/> 生產技術總監	<input type="checkbox"/> 連附件	<input type="checkbox"/> 技術部	<input type="checkbox"/> 連附件	<input type="checkbox"/> 生產部	<input type="checkbox"/> 連附件
<input type="checkbox"/> 採購部	<input type="checkbox"/> 連附件	<input checked="" type="checkbox"/> 生產統籌部	<input checked="" type="checkbox"/> 連附件	<input type="checkbox"/> 報關組	<input type="checkbox"/> 連附件
<input type="checkbox"/> 質檢部	<input type="checkbox"/> 連附件	<input type="checkbox"/> 會計部	<input type="checkbox"/> 連附件	<input type="checkbox"/> 機械設計部	<input type="checkbox"/> 連附件
<input type="checkbox"/> 香港辦	<input type="checkbox"/> 連附件	<input type="checkbox"/> 其他:			

<input type="checkbox"/> 行政部	<input type="checkbox"/> 連附件	<input type="checkbox"/> 會計部	<input type="checkbox"/> 連附件	<input type="checkbox"/> 統籌部	<input type="checkbox"/> 連附件	<input type="checkbox"/> 工程部	<input type="checkbox"/> 連附件
<input type="checkbox"/> 採購部	<input type="checkbox"/> 連附件	<input type="checkbox"/> QS部	<input type="checkbox"/> 連附件	<input checked="" type="checkbox"/> 地盤管理	<input checked="" type="checkbox"/> 連附件	<input type="checkbox"/> 維修部	<input type="checkbox"/> 連附件

*發件人簽署:	<u>M</u>	*組別成員批核簽署:	
傳遞編號:	<u>HK 1708 / 22</u>	項目經理簽署:	<u>[Signature]</u>

 <b>美特鋁質</b> 有限公司 MIDI Aluminium Fabricator Ltd.	工程號: J-857	計算: HHQ	日期: 30/9/2022			送呈: 施哥
	地盤名稱: 啟德6552	核對:	日期:			副本:
	項目類別: 後裝窗	批准:	日期:			
BM編號:	修改版次:	A/C Code:	總V.F.: 0.88	總重量: 20.38	此BM依據 資料計算	

序號	修改內容	鋁板圖號	鋁板名稱	顏色	實用	後備	總數	總重量	展開面積		總V.F.		備註	
									單件展開面積	總展開面積	單件V.F.	總V.F.		
									平方米		平方米			
1		J857-AP-DH1	3mm厚鋁板	深灰色	1	0	1	0.825	0.102	0.102	0.038	0.038		
2		J857-AP-DH1R	3mm厚鋁板	深灰色	1	0	1	0.825	0.102	0.102	0.038	0.038		
3		J857-AP-DH2	3mm厚鋁板	深灰色	1	0	1	1.853	0.228	0.228	0.085	0.085		
4		J857-AP-DH3	3mm厚鋁板	深灰色	1	0	1	0.688	0.085	0.085	0.032	0.032		
5		J857-AP-DH3R	3mm厚鋁板	深灰色	1	0	1	0.688	0.085	0.085	0.032	0.032		
6		J857-AP-DH4	3mm厚鋁板	深灰色	1	0	1	1.644	0.202	0.202	0.075	0.075		
7		J857-AP-TH1	3mm厚鋁板	深灰色	1	0	1	0.825	0.102	0.102	0.039	0.039		
8		J857-AP-TH1R	3mm厚鋁板	深灰色	1	0	1	0.825	0.102	0.102	0.039	0.039		
9		J857-AP-TH2	3mm厚鋁板	深灰色	1	0	1	1.853	0.228	0.228	0.087	0.087		
10		J857-AP-TH3	3mm厚鋁板	深灰色	1	0	1	0.688	0.085	0.085	0.032	0.032		
11		J857-AP-TH3R	3mm厚鋁板	深灰色	1	0	1	0.688	0.085	0.085	0.032	0.032		
12		J857-AP-TH4	3mm厚鋁板	深灰色	1	0	1	1.644	0.202	0.202	0.077	0.077		
13		J857-AP-V1	3mm厚鋁板	深灰色	4	0	4	1.509	0.046	0.186	0.018	0.071		
14		J857-AP-Z1	3mm厚鋁板	MILL	1	0	1	0.472	0.058	0.058	0.000	0.000		
15		J857-AP-Z1R	3mm厚鋁板	MILL	1	0	1	0.472	0.058	0.058	0.000	0.000		
16		J857-AP-Z2	3mm厚鋁板	MILL	1	0	1	1.039	0.128	0.128	0.000	0.000		
17		J857-AP-Z3	3mm厚鋁板	MILL	1	0	1	0.472	0.058	0.058	0.000	0.000		
18		J857-AP-Z3R	3mm厚鋁板	MILL	1	0	1	0.472	0.058	0.058	0.000	0.000		
19		J857-AP-Z4	3mm厚鋁板	MILL	1	0	1	1.039	0.128	0.128	0.000	0.000		

 美特鋁質 有限公司 MIDI Aluminium Fabricator Ltd.		工程號: J-857	計算: HHQ	日期: 30/9/2022				送呈: 施哥					
地盤名稱: 啟德6552		核對:	日期:				副本:						
地盤用鋁板B.M.表		項目類別: 後裝窗	批准:	日期:									
BM編號:		修改版次:	A/C Code:	總V.F.: 0.88	總重量: 20.38	此BM依據 資料計算							
序號	修改內容	鋁板圖號	鋁板名稱	顏色	實用	後備	總數	總重量	單件展開面積	總展開面積	單件V.F.	總V.F.	備註
									平方米		平方米		
20		J857-AP-LC1	1mm厚鋁板	深灰色	4	0	4	0.371	0.034	0.137	0.010	0.042	
21		J857-AP-LC2	1mm厚鋁板	深灰色	2	0	2	0.416	0.077	0.154	0.023	0.047	
22		J857-AP-LC3	1mm厚鋁板	深灰色	4	0	4	0.309	0.029	0.114	0.009	0.035	
23		J857-AP-LC4	1mm厚鋁板	深灰色	2	0	2	0.369	0.068	0.136	0.021	0.042	
24		J857-AP-LC5	1mm厚鋁板	深灰色	4	0	4	0.169	0.016	0.063	0.005	0.019	
25		J857-AP-LC6	1mm厚鋁板	深灰色	4	0	4	0.169	0.016	0.063	0.005	0.019	
26		J857-TM-TX1	1mm厚鋁板	MILL	8	0	8	0.051	0.002	0.019	0.000	0.000	
					總合計:		50	20.378		2.963		0.880	



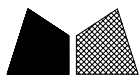

美特鋁質 有限公司  
MIDI Aluminium Fabricator Ltd.

物料編號	數量	L	A	N	B
J857-AP-DH1	1	720	180	300	240
J857-AP-DH1R	1	720	240	300	180
J857-AP-DH2	1	1616.5	57.75	4x300	57.75
J857-AP-DH3	1	600	118	300	182
J857-AP-DH3R	1	600	182	300	118
J857-AP-DH4	1	1434	117	4x300	117

工程號	J857	地盤	啓德6552
-----	------	----	--------

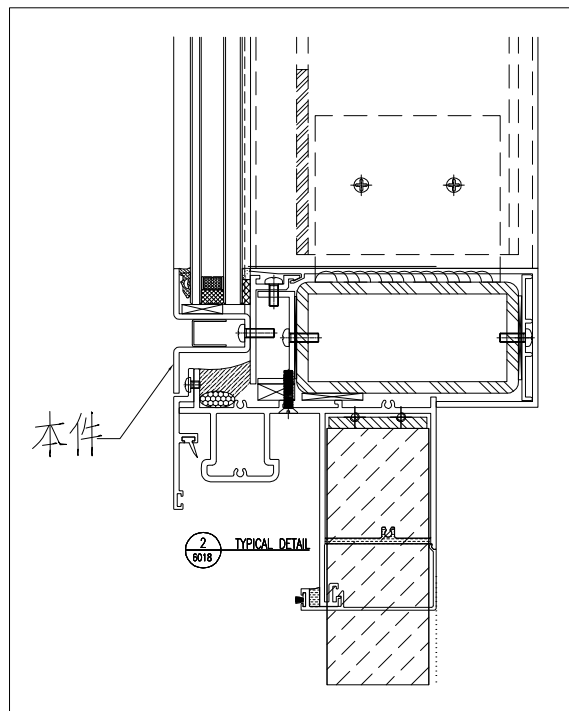
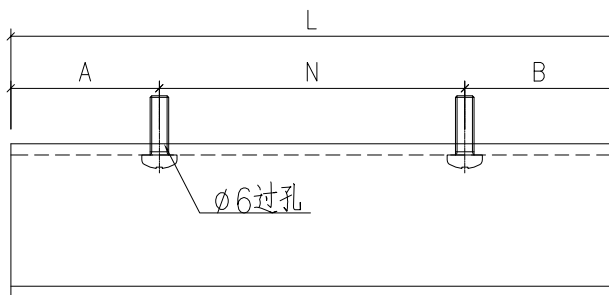
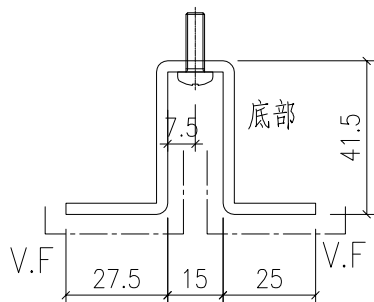

名稱	鋁板加工圖	制圖	HHQ	2022.9.30	修改		
材料	3mm厚鋁板	復核			日期		
顏色	深灰色	批准			圖號	J857-AP-DH1	

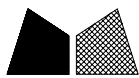

美特鋁質 有限公司  
MIDI Aluminium Fabricator Ltd.

物料編號	數量	L	A	N	B
J857-AP-TH1	1	720	180	300	240
J857-AP-TH1R	1	720	240	300	180
J857-AP-TH2	1	1616.5	57.75	4x300	57.75
J857-AP-TH3	1	600	118	300	182
J857-AP-TH3R	1	600	182	300	118
J857-AP-TH4	1	1434	117	4x300	117

工程號	J857	地盤	啓德6552
-----	------	----	--------

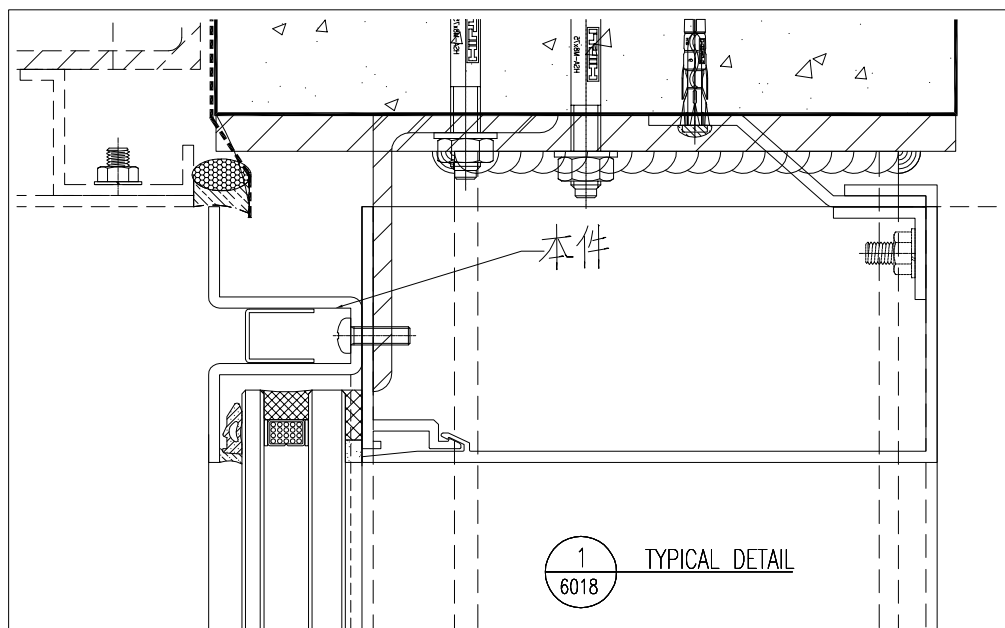
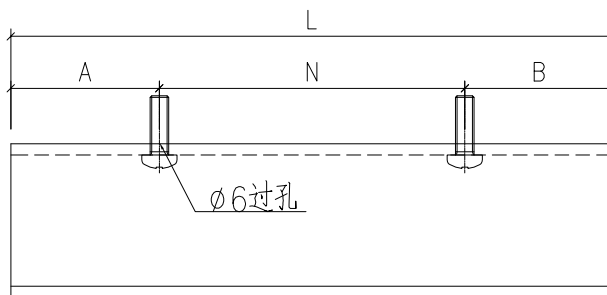
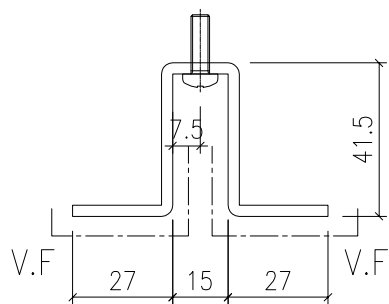

名稱	鋁板加工圖	制圖	HHQ	2022.9.30	修改		
材料	3mm厚鋁板	復核			日期		
顏色	深灰色	批准			圖號	J857-AP-TH1	



工程號	J857	地盤	啓德6552
-----	------	----	--------

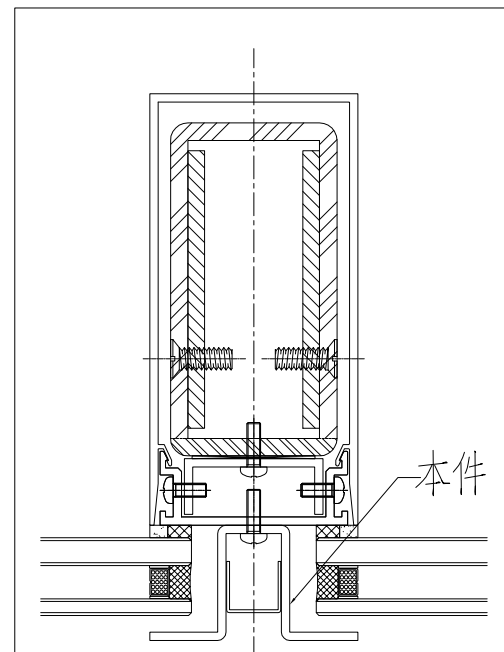
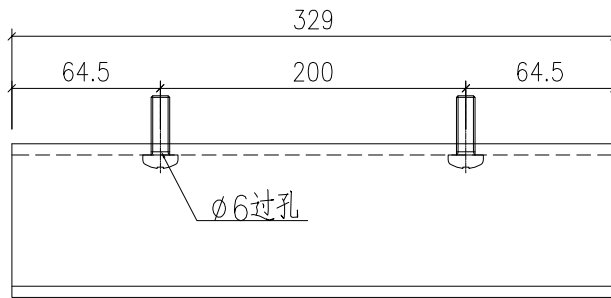
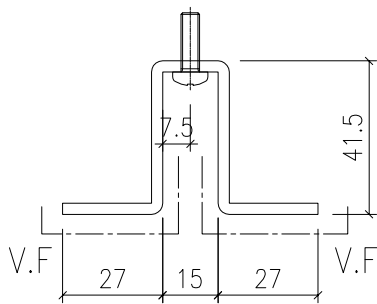

名稱	鋁板加工圖	制圖	HHQ	2022.9.30	修改		
材料	3mm厚鋁板	復核			日期		
顏色	深灰色	批准			圖號	J857-AP-V1	

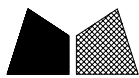

美特鋁質 有限公司  
MIDI Aluminium Fabricator Ltd.

物料編號	數量	L	A	N	B
J857-AP-Z1	1	700	50	2x300	50
J857-AP-Z1R	1	700	50	2x300	50
J857-AP-Z2	1	1540	20	5x300	20
J857-AP-Z3	1	560	30	2x250	30
J857-AP-Z3R	1	560	30	2x250	30
J857-AP-Z4	1	1358	79	4x300	79

工程號	J857	地盤	啓德6552
-----	------	----	--------

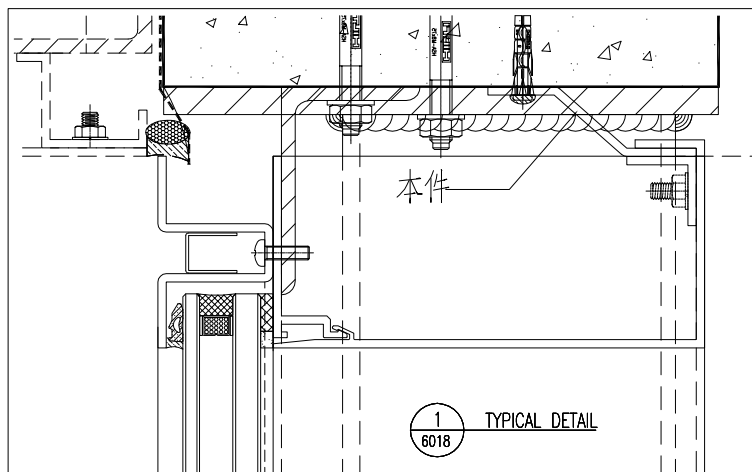
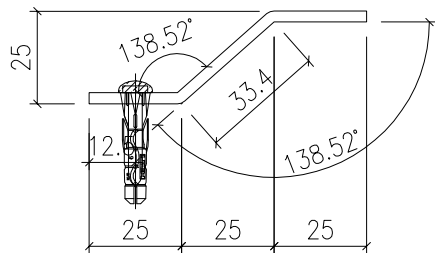
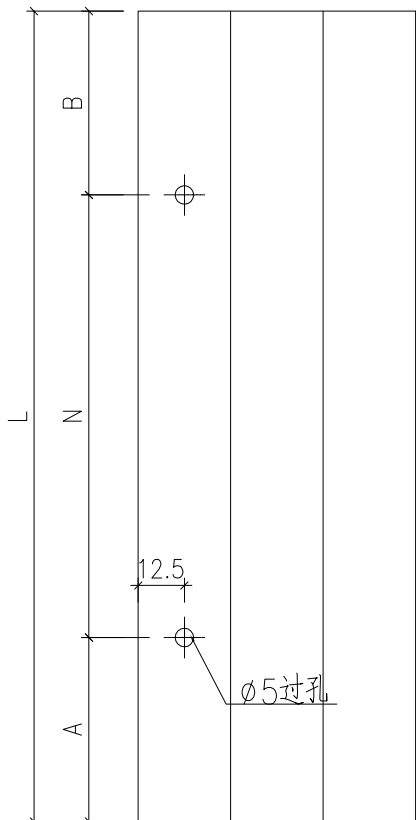

名稱	鋁板加工圖	制圖	HHQ	2022.9.30	修改		
材料	3mm厚鋁板	復核			日期		
顏色	MILL	批准			圖號	J857-AP-Z1	

# EG-DWG3

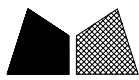

美特鋁質 有限公司  
MIDI Aluminium Fabricator Ltd.

工程號				物料編號	數量	L
J857				J857-AP-LC1	4	720
地盤				J857-AP-LC3	4	600
啓德6552				J857-AP-LC5	4	329

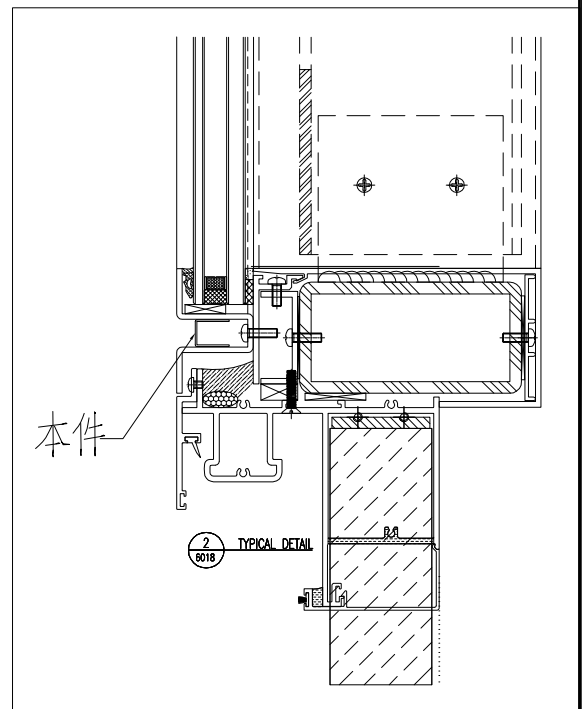
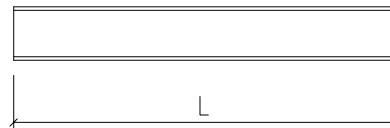
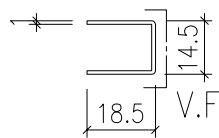

名稱	鋁板加工圖	制圖	HHQ	2022.9.30	修改			
材料	1mm厚鋁板	復核			日期			
顏色	深灰色	批准			圖號	J857-AP-LC1		

# EG-DWG3

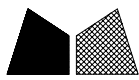

美特鋁質 有限公司  
MIDI Aluminium Fabricator Ltd.

物料編號	數量	L
J857-AP-LC2	2	1616.5
J857-AP-LC4	2	1434

工程號	J857	地盤	啓德6552
-----	------	----	--------

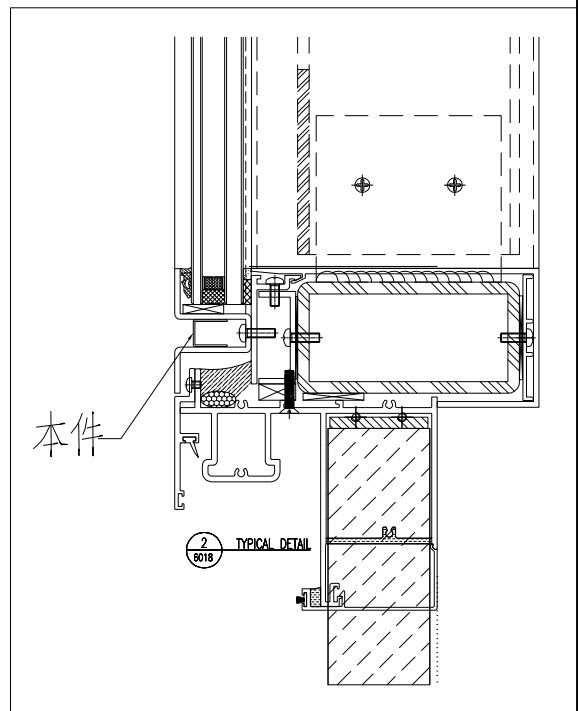
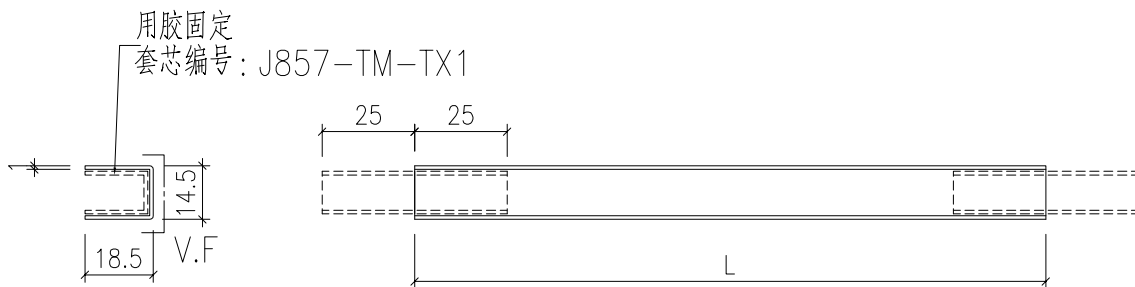

名稱	鋁板加工圖	制圖	HHQ	2022.9.30	修改			
材料	1mm厚鋁板	復核			日期			
顏色	深灰色	批准			圖號	J857-AP-LC2		

# EG-DWG3

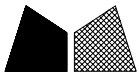

美特鋁質 有限公司  
MIDI Aluminium Fabricator Ltd.

物料編號	數量		
J857-AP-LC6	4		

工程號	J857	地盤	啓德6552
-----	------	----	--------

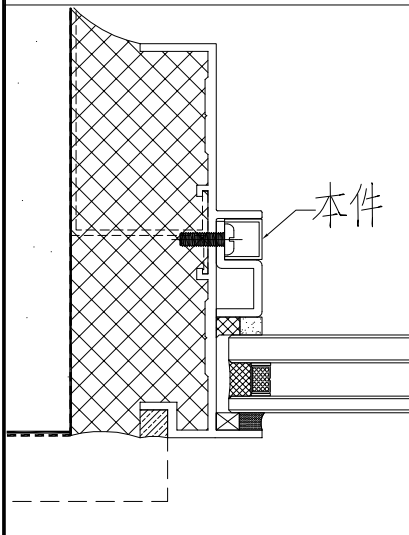
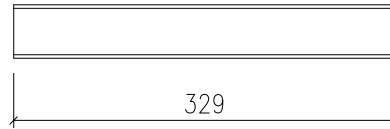
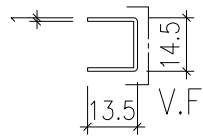

名稱	鋁板加工圖	制圖	HHQ	2022.9.30	修改		
材料	1mm厚鋁板	復核			日期		
顏色	深灰色	批准			圖號	J857-AP-LC6	

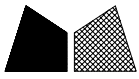

工程號	J857	地盤	啓德6552
-----	------	----	--------

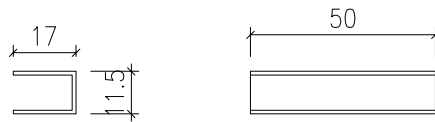

名稱	鋁板加工圖	制圖	HHQ	2022.9.30	修改			
材料	1mm厚鋁板	復核			日期			
顏色	MILL	批准			圖號	J857-TM-TX1		

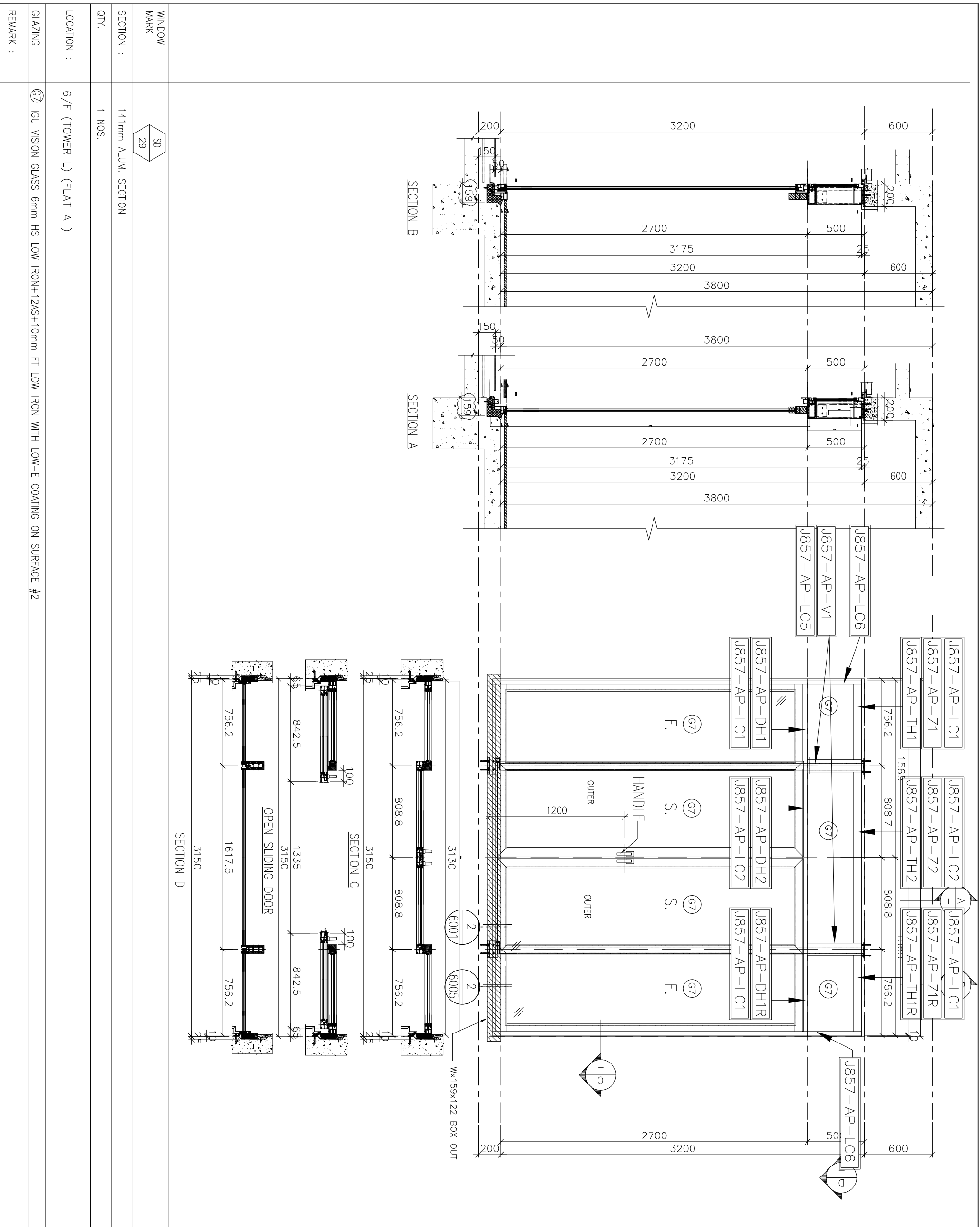

B.D. REF :			
F.S.D. REF :			
Note :		1. All dimensions are in mm.	
		2. All elevations are viewed from outside.	
		3. All dimensions to be verified on site before fabrication.	
GENERAL NOTES			
Legend :			
1. F.F.L. --- Finished Floor Level			
2. S.F.L. --- Structural Floor Level			
3. (R) --- Reversed Detail			
X1 --- DETAIL MARK NO.			
X001 --- REFER SHEET NO.			
ARCHITECT :			
CLIENT :			
NO. DATE REVISION BY			
ARCHITECT :			
ARCHITECTS / PLANNERS / INTERIOR DESIGNERS			
STRUCTURAL ENGINEER :			
MAIN CONTRACTOR :			
PROJECT :			
PROPOSED RESIDENTIAL DEVELOPMENT AT NEW KOWLOON INLAND LOT.			
TITLE :			
LOUVER SCHEDULE FOR IN-SITU ALUM. WINDOW			
JOB NO. : J-857			
DRAWN BY : AN DATE : 18.OCT.2021			
CHKD BY :			
SCALE A1: 1:30			
DWG. NO. : J857-1W-2038			
REV. : -			

**美特铝质有限公司**  
 MIDI ALUMINIUM FABRICATOR LTD.  
 Units 6-8, Sunray Industrial Centre, 1/F  
 610 Che Kwo Ling Road, Kowloon  
 Tel: 23469211-4 Fax: (852) 2727666

**RONALD LY & PARTNERS**  
 ARCHITECTS / PLANNERS / INTERIOR DESIGNERS

**CMA C M WONG & ASSOCIATES LTD**  
 STRUCTURAL ENGINEER

**裕民建筑有限公司**  
 MAIN CONTRACTOR

**MARBLE EDGE INVESTMENT LTD.**  
 CLIENT

B.D. REF :

F.S.D. REF :

Note :

- 1. All dimensions are in mm.
- 2. All elevations are viewed from outside.
- 3. All dimensions to be verified on site before fabrication.

GENERAL NOTES

Legend :

- 1. F.F.L. -- Finished Floor Level
- 2. S.F.L. -- Structural Floor Level
- 3. (R) -- Reversed Detail

X1 -- DETAIL MARK NO.  
X001 -- REFER SHEET NO.

NO.	DATE	REVISION	BY

CLIENT : MARBLE EDGE INVESTMENT LTD.

ARCHITECT : RONALD LY PARTNERS

ARCHITECT'S PLANNERS INTERIOR DESIGNERS  
**RONALD LY PARTNERS**

STRUCTURAL ENGINEER :

**CMA**  
 C M WONG & ASSOCIATES LTD

MAIN CONTRACTOR :

裕民建築有限公司

**美特鋁質有限公司**  
 MIDI ALUMINIUM FABRICATOR LTD.  
 Units 6-8, Sunray Industrial Centre, 1/F  
 610 Che Kwo Ling Road, Kowloon  
 Tel: 23469211-4 Fax: (852) 2727666

PROJECT : PROPOSED RESIDENTIAL DEVELOPMENT AT NEW KOWLOON INLAND LOT. NO.6552

TITLE : LOUVER SCHEDULE FOR IN-SITU ALUM. WINDOW

JOB NO. : J-857

DATE : 18.OCT.2021

SCALE : A1: 1:30

DWG. NO. : J857-1W-2039

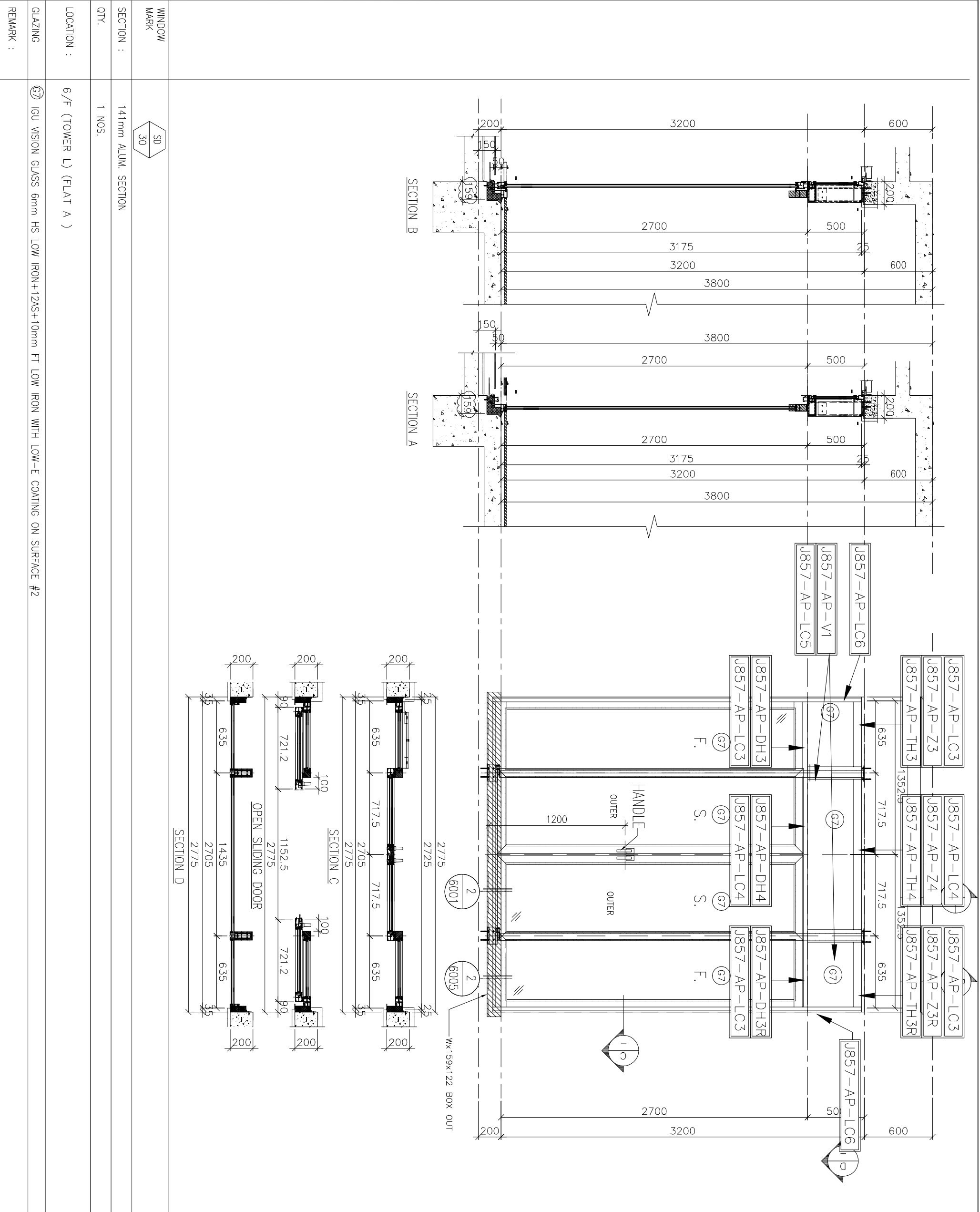

WINDOW MARK  
 SD  
 30

SECTION : 141mm ALUM. SECTION  
 QTY. : 1 NOS.

LOCATION : 6/F (TOWER L) (FLAT A)

GLAZING : IGU VISION GLASS 6mm HS LOW IRON+12AS+10mm FT LOW IRON WITH LOW-E COATING ON SURFACE #2

REMARK :