

工程指示 / 要求簡箋 ENGINEER INSTRUCTIONS(E.I.)

工程指示編號:	EI- 4959 / 22	修改版本:	-
	HK- 1297 / 22		
工程編號:	J 857	工程名稱:	啟德6552
收件人:	生統	發件人:	Nero HO
工程項目:	幕牆單元件 - 地盤用起底鋁料加工圖(起底鋁板改玻璃位置).	日期:	05/08/2022

<input type="checkbox"/> 原合約工程包	<input type="checkbox"/> 原合約工程加 / 減脹 QT-	<input type="checkbox"/> 新工程報價 QT-
---------------------------------	--	------------------------------------

信件批核號碼/圖紙參考編號:	批核模具圖紙編號:
客戶指示附件:	管理內部批簽署:

<input type="checkbox"/> 初步鋁料 B.M.	<input checked="" type="checkbox"/> 加工拆圖, 然後生產	<input type="checkbox"/> 尺寸表
<input type="checkbox"/> 正式鋁料 B.M.	<input type="checkbox"/> 技術上資料 / 指示	<input type="checkbox"/> 報價
<input type="checkbox"/> 配件 B.M.	<input type="checkbox"/> 樣辦或貨品說明書	<input type="checkbox"/> 分判合約
<input type="checkbox"/> 其他:		

內容:
請依附件資料生產加工

分座包裝, 按地盤要求出貨。

完成上列要求日期: 12/08/2022

國內

<input type="checkbox"/> 生產技術總監	<input type="checkbox"/> 連附件	<input type="checkbox"/> 技術部	<input type="checkbox"/> 連附件	<input type="checkbox"/> 生產部	<input type="checkbox"/> 連附件
<input type="checkbox"/> 採購部	<input type="checkbox"/> 連附件	<input checked="" type="checkbox"/> 生產統籌部	<input checked="" type="checkbox"/> 連附件	<input type="checkbox"/> 報關組	<input type="checkbox"/> 連附件
<input type="checkbox"/> 質檢部	<input type="checkbox"/> 連附件	<input type="checkbox"/> 會計部	<input type="checkbox"/> 連附件	<input type="checkbox"/> 機械設計部	<input type="checkbox"/> 連附件
<input checked="" type="checkbox"/> 香港辦	<input checked="" type="checkbox"/> 連附件	<input type="checkbox"/> 其他:			

<input type="checkbox"/> 行政部	<input type="checkbox"/> 連附件	<input type="checkbox"/> 會計部	<input type="checkbox"/> 連附件	<input type="checkbox"/> 統籌部	<input type="checkbox"/> 連附件	<input type="checkbox"/> 工程部	<input type="checkbox"/> 連附件
<input type="checkbox"/> 採購部	<input type="checkbox"/> 連附件	<input type="checkbox"/> QS部	<input type="checkbox"/> 連附件	<input checked="" type="checkbox"/> 地盤管理	<input checked="" type="checkbox"/> 連附件	<input type="checkbox"/> 維修部	<input type="checkbox"/> 連附件

*發件人簽署:	<i>ru</i>	*組別成員批核簽署:	
傳遞編號:	HK1297 / 22	項目經理簽署:	<i>[Signature]</i>

鋁材開料總表

#REF!

序號	鋁料編號	名稱	表面處理		開料長度	實用長料總數量		浪費率(%)
			顏色	層厚		支數	長度	
1	L044				6000	4	24000	18.58
2	L061				6000	3	18000	9.42
3	U40x3				6000	9	54000	12.26
4	X86082				3600	1	3600	81.67
5	X86085				6250	1	6250	94.75
6	X86094				3600	1	3600	63.89
7	X86142				6100	2	12200	26.23

送至：_____

由：_____

日期：_____

簡短說明：_____

共8頁 第1頁

打印日期：2022/8/2 打印時間：5:19 PM

鋁材開料清單 X86142

窗號	編號(用料狀況)	實用長度(長料開數)	需要 支數	開料 支數	長料 支數	餘料 支數	編號(剩餘長度)
X86142-122, X86142-121, X86142-122	(餘料)1, 1-2	636.0	14	14	2	1	1@(320)x1 1@(1600)x1 2@(2880)x1

鋁材開料清單 X86094

窗號	編號(用料狀況)	實用長度(長料開數)	需要 支數	開料 支數	長料 支數	餘料 支數	編號(剩餘長度)
X86094-121	1	636.0	2	2	1	0	1@(2300)x1

鋁材開料清單 X86085

窗號	編號(用料狀況)	實用長度(長料開數)	需要 支數	開料 支數	長料 支數	餘料 支數	編號(剩餘長度)
X86085-121	1	150.0	2	2	1	0	1@(5922)x1

鋁材開料清單 X86082

窗號	編號(用料狀況)	實用長度(長料開數)	需要 支數	開料 支數	長料 支數	餘料 支數	編號(剩餘長度)
X86082-121	1	636.0	1	1	1	0	1@(2940)x1

鋁材開料清單 U40x3

窗號	編號(用料狀況)	實用長度(長料開數)	需要支數	開料支數	長料支數	餘料支數	編號(剩餘長度)
U40x3-126	1	2113.0	1	1	1	0	1@(3863)x1
U40x3-134, U40x3-135	(餘料)1, 1	1631.0	2	2	0	2	1@(2228)x1 1@(593)x1
U40x3-138	2	1411.0	2	2	1	0	2@(3150)x1
U40x3-141, U40x3-144	(餘料)2, 2	1377.0	2	2	0	2	2@(1769)x1 2@(388)x1
U40x3-128	3	1198.0	1	1	1	0	3@(4778)x1
U40x3-131, U40x3-136	(餘料)3, 3	1131.0	2	2	0	2	3@(3643)x1 3@(2508)x1
U40x3-130	(餘料)3	1070.0		1	0	1	3@(1434)x1
U40x3-125	(餘料)3	787.0		1	0	1	3@(643)x1
U40x3-133	(餘料)4	785.0		2	0	1	4@(2824)x1
U40x3-132	4	785.0		2	1	0	4@(4402)x1
U40x3-121, U40x3-122	(餘料)3-5	639.0		11	0	3	3@(0)x1 4@(252)x1 5@(193)x1
U40x3-121, U40x3-122	5-6	639.0		5	2	0	5@(4051)x1 6@(4694)x1
U40x3-123, U40x3-124	(餘料)6-7	603.0		13	0	2	6@(445)x1 7@(517)x1
U40x3-123, U40x3-124	7-8	603.0		7	2	0	7@(4159)x1 8@(3552)x1
U40x3-137, U40x3-142, U40x3-143, U40x3-146	(餘料)1, 8, 8, 8	545.0		4	0	4	1@(44)x1 8@(3003)x1 8@(2454)x1 8@(1905)x1
U40x3-129	(餘料)8	537.0		1	0	1	8@(1364)x1
U40x3-127	(餘料)8	534.0		1	0	1	8@(826)x1
U40x3-139	(餘料)8	520.0		1	0	1	8@(302)x1
U40x3-139	9	520.0		1	1	0	9@(5456)x1
U40x3-140, U40x3-145	(餘料)7, 9	485.0		2	0	2	7@(28)x1 9@(4967)x1

鋁材開料清單 L061

窗號	編號(用料狀況)	實用長度(長料開數)	需要 支數	開料 支數	長料 支數	餘料 支數	編號(剩餘長度)
L061-121-02	(餘料)1	1940.0	1	1	0	1	1@(3622)x1
L061-121-08	(餘料)1	1250.0	2	2	0	1	1@(1114)x1
L061-121-09	2	1150.0	2	2	1	0	2@(3672)x1
L061-121-10	(餘料)1-2	990.0	2	2	0	2	1@(120)x1 2@(2678)x1
L061-121-04	(餘料)2	820.0	1	1	0	1	2@(1854)x1
L061-121-06	(餘料)2	750.0	2	2	0	1	2@(346)x1
L061-121-05	3	690.0	1	1	1	0	3@(5286)x1
L061-121-07	(餘料)3	530.0	4	4	0	1	3@(3150)x1
L061-121-01	1	410.0	1	1	1	0	1@(5566)x1
L061-121-03	(餘料)3	360.0	1	1	0	1	3@(2786)x1
L061-122-02	(餘料)2-3	260.0	2	2	0	2	2@(82)x1 3@(2522)x1
L061-122-01	(餘料)3	160.0	5	5	0	1	3@(1702)x1
L061-123-01	(餘料)1, 3	100.0	2	2	0	2	1@(16)x1 3@(1598)x1

鋁材開料清單 L044

窗號	編號(用料狀況)	實用長度(長料開數)	需要 支數	開料 支數	長料 支數	餘料 支數	編號(剩餘長度)
L000-122	1-2	570.0	16	16	2	0	1@(240)x1 2@(2536)x1
L001-121, L001-122	(餘料)2-3	568.0	14	11	0	2	2@(248)x1 3@(260)x1
L001-121	3	568.0		3	1	0	3@(4264)x1
L000-121	(餘料)1-3	50.0	42	12	0	3	1@(24)x1 2@(32)x1 3@(44)x1
L000-121	4	50.0		30	1	0	4@(4360)x1

加工明细表

工程名称		J-857				施工分區(批次)：			第一批
采购原因		正常采购	工序号	JGMX-001-C011		材料发送地:		地盘	2022/8/2
序号	型材模号	物料描述	图号	部件编号	长度 (mm)	数量	单位	工艺路线	备注
1	L044	铝固定码加工图	L000-121	L000-121	50	42	支		
2	L044	铝固定码加工图	L000-122	L000-122	570	16	支		
3	L044	铝固定码加工图	L001-121	L001-121	568	7	支		
4	L044	铝固定码加工图	L001-122	L001-122	568	7	支		
5	L061	铝固定码加工图	L061-121	L061-121-01	410	1	支		
6	L061	铝固定码加工图	L061-121	L061-121-02	1940	1	支		
7	L061	铝固定码加工图	L061-121	L061-121-03	360	1	支		
8	L061	铝固定码加工图	L061-121	L061-121-04	820	1	支		
9	L061	铝固定码加工图	L061-121	L061-121-05	690	1	支		
10	L061	铝固定码加工图	L061-121	L061-121-06	750	2	支		
11	L061	铝固定码加工图	L061-121	L061-121-07	530	4	支		
12	L061	铝固定码加工图	L061-121	L061-121-08	1250	2	支		
13	L061	铝固定码加工图	L061-121	L061-121-09	1150	2	支		
14	L061	铝固定码加工图	L061-121	L061-121-10	990	2	支		
15	L061	铝固定码加工图	L061-122	L061-122-01	160	5	支		
16	L061	铝固定码加工图	L061-122	L061-122-02	260	2	支		
17	L061	铝固定码加工图	L061-123	L061-123-01	100	2	支		
18	U40x3	U槽加工图	U40x3-121	U40x3-121	639	8	支		
19	U40x3	U槽加工图	U40x3-122	U40x3-122	639	8	支		
20	U40x3	U槽加工图	U40x3-123	U40x3-123	603	10	支		
21	U40x3	U槽加工图	U40x3-124	U40x3-124	603	10	支		
22	U40x3	U槽加工图	U40x3-125	U40x3-125	787	1	支		
23	U40x3	U槽加工图	U40x3-126	U40x3-126	2113	1	支		
24	U40x3	U槽加工图	U40x3-127	U40x3-127	534	1	支		
25	U40x3	U槽加工图	U40x3-128	U40x3-128	1198	1	支		
26	U40x3	U槽加工图	U40x3-129	U40x3-129	537	1	支		
27	U40x3	U槽加工图	U40x3-130	U40x3-130	1070	1	支		
28	U40x3	U槽加工图	U40x3-131	U40x3-131	1131	1	支		
29	U40x3	U槽加工图	U40x3-132	U40x3-132	785	2	支		
30	U40x3	U槽加工图	U40x3-133	U40x3-133	785	2	支		
31	U40x3	U槽加工图	U40x3-134	U40x3-134	1631	1	支		
32	U40x3	U槽加工图	U40x3-135	U40x3-135	1631	1	支		
33	U40x3	U槽加工图	U40x3-136	U40x3-136	1131	1	支		
34	U40x3	U槽加工图	U40x3-137	U40x3-137	545	1	支		
35	U40x3	U槽加工图	U40x3-138	U40x3-138	1411	2	支		
36	U40x3	U槽加工图	U40x3-139	U40x3-139	520	2	支		
37	U40x3	U槽加工图	U40x3-140	U40x3-140	485	1	支		
38	U40x3	U槽加工图	U40x3-141	U40x3-141	1377	1	支		
39	U40x3	U槽加工图	U40x3-142	U40x3-142	545	1	支		
40	U40x3	U槽加工图	U40x3-143	U40x3-143	545	1	支		
41	U40x3	U槽加工图	U40x3-144	U40x3-144	1377	1	支		
42	U40x3	U槽加工图	U40x3-145	U40x3-145	485	1	支		
43	U40x3	U槽加工图	U40x3-146	U40x3-146	545	1	支		
44	X86082	装饰条加工图	X86082-121	X86082-121	636	1	支		
45	X86085	连接件加工图	X86085-121	X86085-121	150	2	支		
46	X86094	扣盖加工图	X86094-121	X86094-121	636	2	支		
47	X86142	装饰条加工图	X86142-121	X86142-121	636	7	支		
48	X86142	装饰条加工图	X86142-122	X86142-122	636	7	支		
以下空白									
说明：1: 注意保护成品，严禁刻痕、划伤；									
设计：校对：审核：									

工序明细表

工程名称		J-857					施工分区(批次)：		第一批
采购原因		正常采购	工序号	GXM-001-C011		材料发送地:		地盘	2022/8/2
序号	名称	组装件编号	图纸编号	长度L (mm)	宽度W (mm)	厚度T (mm)	数量	单位	备注
1	铝固定码加工图	L000-121	L000-121	50			42	件	送工地
2	铝固定码加工图	L000-122	L000-122	570			16	件	送工地
3	铝固定码加工图	L001-121	L001-121	568			7	件	送工地
4	铝固定码加工图	L001-122	L001-122	568			7	件	送工地
5	铝固定码加工图	L061-121-01	L061-121	410			1	件	送工地
6	铝固定码加工图	L061-121-02	L061-121	1940			1	件	送工地
7	铝固定码加工图	L061-121-03	L061-121	360			1	件	送工地
8	铝固定码加工图	L061-121-04	L061-121	820			1	件	送工地
9	铝固定码加工图	L061-121-05	L061-121	690			1	件	送工地
10	铝固定码加工图	L061-121-06	L061-121	750			2	件	送工地
11	铝固定码加工图	L061-121-07	L061-121	530			4	件	送工地
12	铝固定码加工图	L061-121-08	L061-121	1250			2	件	送工地
13	铝固定码加工图	L061-121-09	L061-121	1150			2	件	送工地
14	铝固定码加工图	L061-121-10	L061-121	990			2	件	送工地
15	铝固定码加工图	L061-122-01	L061-122	160			5	件	送工地
16	铝固定码加工图	L061-122-02	L061-122	260			2	件	送工地
17	铝固定码加工图	L061-123-01	L061-123	100			2	件	送工地
18	U槽加工图	U40x3-121	U40x3-121	639			8	件	送工地
19	U槽加工图	U40x3-122	U40x3-122	639			8	件	送工地
20	U槽加工图	U40x3-123	U40x3-123	603			10	件	送工地
21	U槽加工图	U40x3-124	U40x3-124	603			10	件	送工地
22	U槽加工图	U40x3-125	U40x3-125	787			1	件	送工地
23	U槽加工图	U40x3-126	U40x3-126	2113			1	件	送工地
24	U槽加工图	U40x3-127	U40x3-127	534			1	件	送工地
25	U槽加工图	U40x3-128	U40x3-128	1198			1	件	送工地
26	U槽加工图	U40x3-129	U40x3-129	537			1	件	送工地
27	U槽加工图	U40x3-130	U40x3-130	1070			1	件	送工地
28	U槽加工图	U40x3-131	U40x3-131	1131			1	件	送工地
29	U槽加工图	U40x3-132	U40x3-132	785			2	件	送工地
30	U槽加工图	U40x3-133	U40x3-133	785			2	件	送工地
31	U槽加工图	U40x3-134	U40x3-134	1631			1	件	送工地
32	U槽加工图	U40x3-135	U40x3-135	1631			1	件	送工地
33	U槽加工图	U40x3-136	U40x3-136	1131			1	件	送工地
34	U槽加工图	U40x3-137	U40x3-137	545			1	件	送工地
35	U槽加工图	U40x3-138	U40x3-138	1411			2	件	送工地
36	U槽加工图	U40x3-139	U40x3-139	520			2	件	送工地
37	U槽加工图	U40x3-140	U40x3-140	485			1	件	送工地
38	U槽加工图	U40x3-141	U40x3-141	1377			1	件	送工地
39	U槽加工图	U40x3-142	U40x3-142	545			1	件	送工地
40	U槽加工图	U40x3-143	U40x3-143	545			1	件	送工地
41	U槽加工图	U40x3-144	U40x3-144	1377			1	件	送工地
42	U槽加工图	U40x3-145	U40x3-145	485			1	件	送工地
43	U槽加工图	U40x3-146	U40x3-146	545			1	件	送工地
44	装饰条加工图	X86082-121	X86082-121	636			1	件	送工地
45	连接件加工图	X86085-121	X86085-121	150			2	件	送工地
46	扣盖加工图	X86094-121	X86094-121	636			2	件	送工地
47	装饰条加工图	X86142-121	X86142-121	636			7	件	送工地
48	装饰条加工图	X86142-122	X86142-122	636			7	件	送工地
以下空白									
说明：1:注意保护成品，严禁刻痕、划伤；									
设计：			校对：			审核：			

 美特鋁質有限公司 MIDI Aluminium Fabricator Ltd.				工程號 J857	類別	物料號 M1		
地盤 啟德6552				制圖 李传鹏	2022-07-29	圖號 X86082-121		
修改 -	-	-	採用工廠	地盤 ✓	图纸名称 铝料加工图	復核 練松文	2022-07-30	數量 -
日期 -	-	-	材料颜色 AL3:UCT307536XL-3(銀色)	材料 X86082	批准 林仁安	2022-08-01	單件重量 -	(KG)

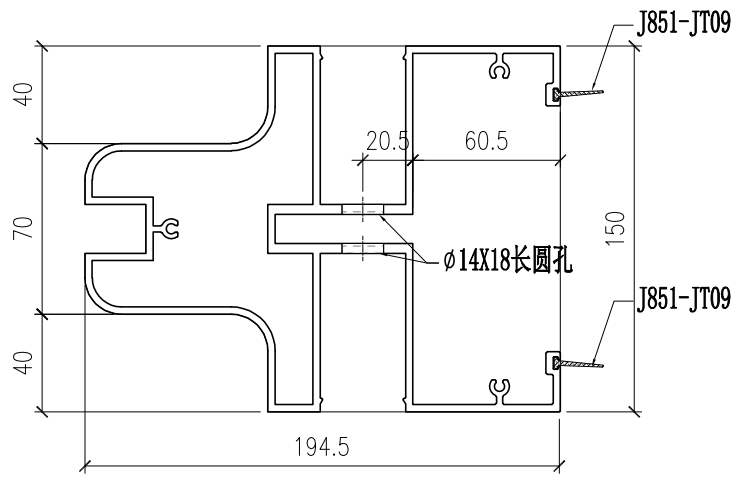
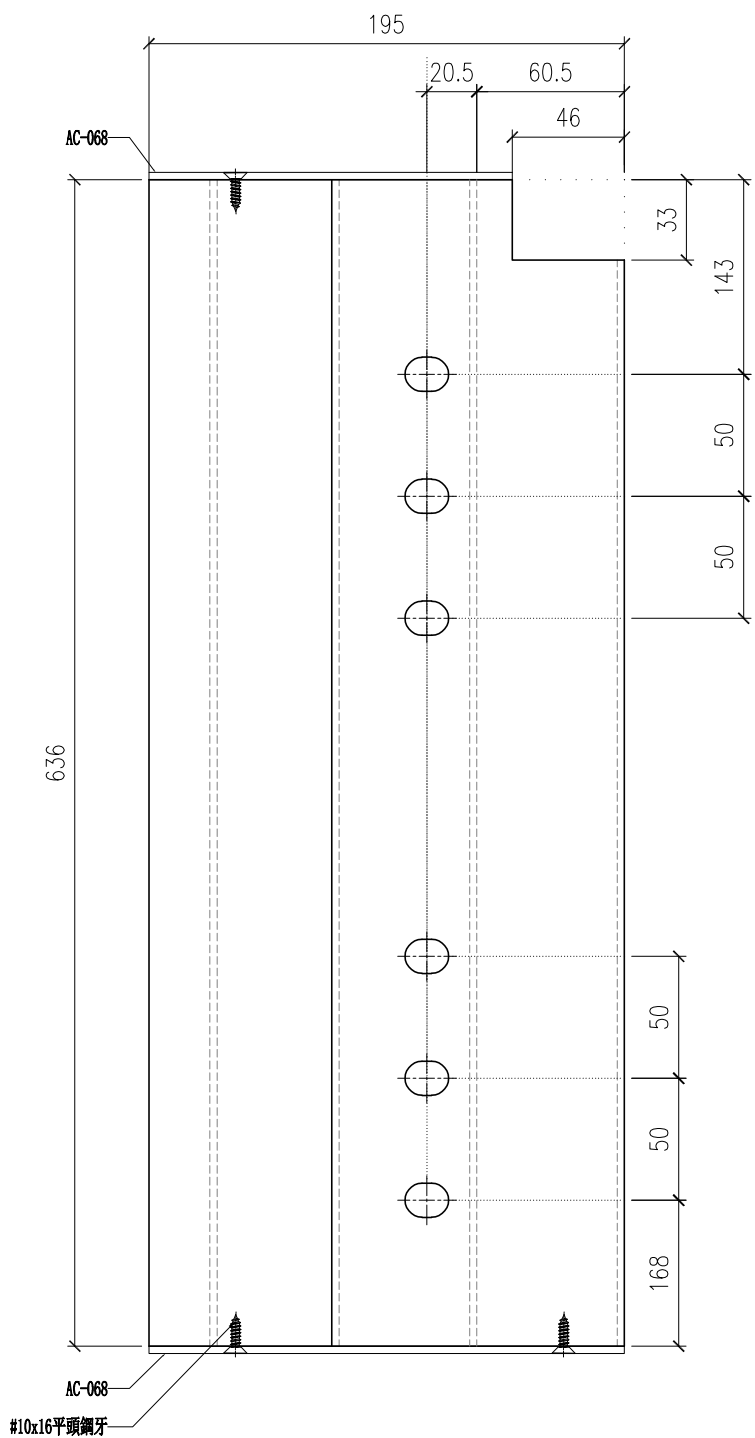

 美特鋁質有限公司 MIDI Aluminium Fabricator Ltd.				工程號	J857	類別		物料號	M1			
				地盘	啟德6552	制圖	李传鹏	2022-07-29	圖號	X86094-121		
修改	-	-	-	採用工廠		图纸名称	铝料加工图	復核	練松文	2022-07-30	數量	-
日期	-	-	-	材料颜色	AL3:UCT307536XL-3(銀色)	材料	X86094	批准	林仁安	2022-08-01	單件重量	- (KG)

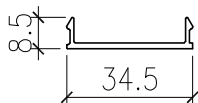
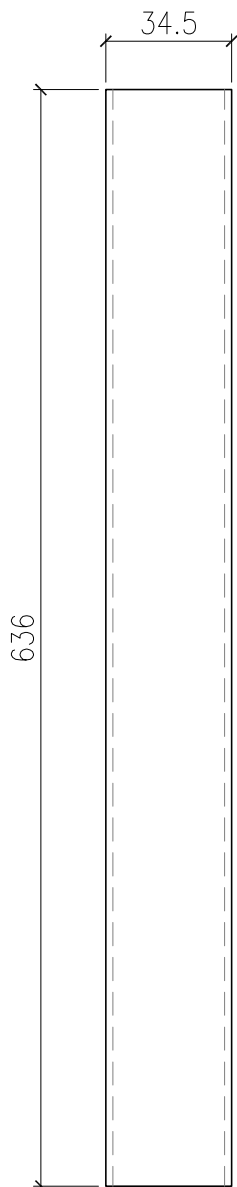

 美特鋁質有限公司 MIDI Aluminium Fabricator Ltd.				工程號	J857	類別		物料號	M1					
				地盤	啟德6552	制圖	李傳鵬	2022-07-29	圖號	X86085-121				
修改	-	-	-	採用工廠		地盤	✓	圖紙名稱	鋁料加工圖	復核	練松文	2022-07-30	數量	-
日期	-	-	-	材料顏色	MILL	材料	X86085	批准	林仁安	2022-08-01	單件重量	-	(KG)	

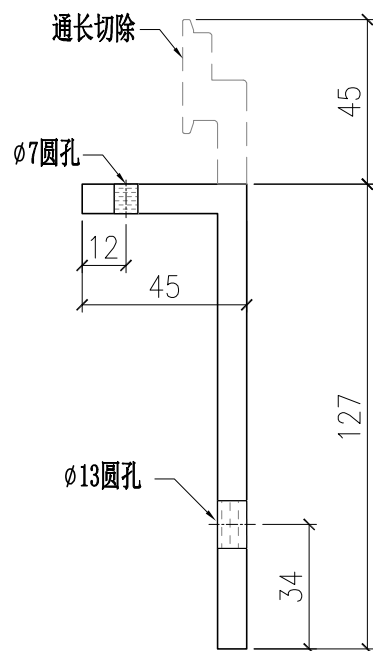
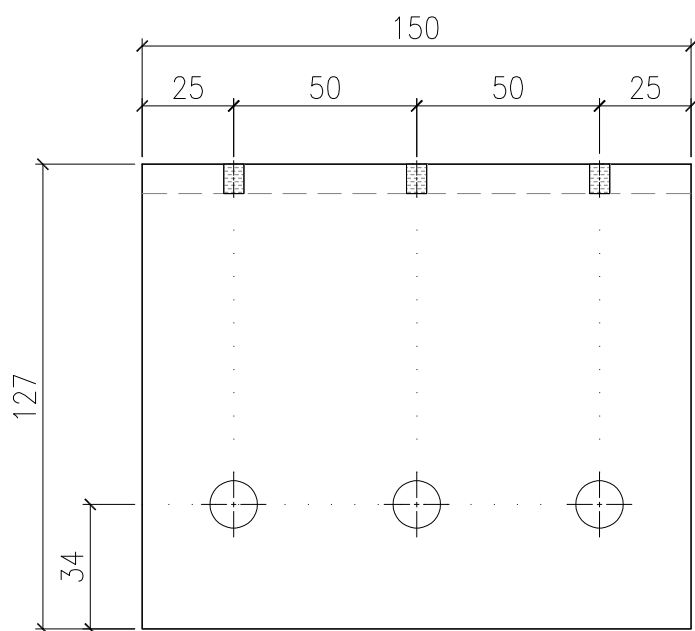

 美特鋁質有限公司 MIDI Aluminium Fabricator Ltd.				工程號 J857 地盘 啟德6552	類別 制圖 李傳鵬 復核 練松文 批准 林仁安	物料號 M1 2022-07-29 2022-07-30 2022-08-01	圖號 X86142-121 數量 - 單件重量 - (KG)
修改 - 日期 -	採用工廠 材料颜色 ALI: EC93X10052S-XF1 (古銅色)	地盤 ✓ 图纸名称 铝料加工图	材料 X86142				

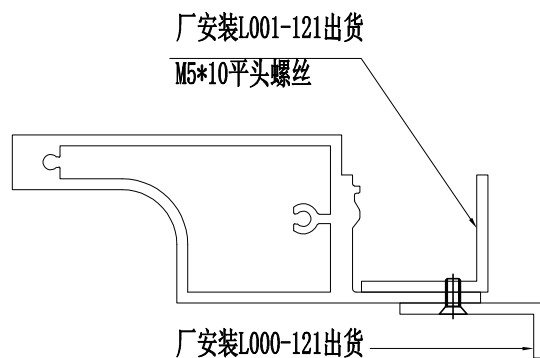
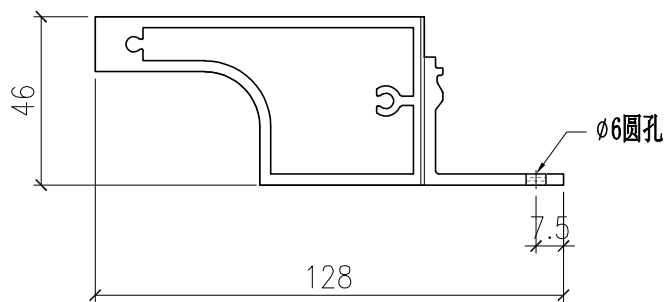
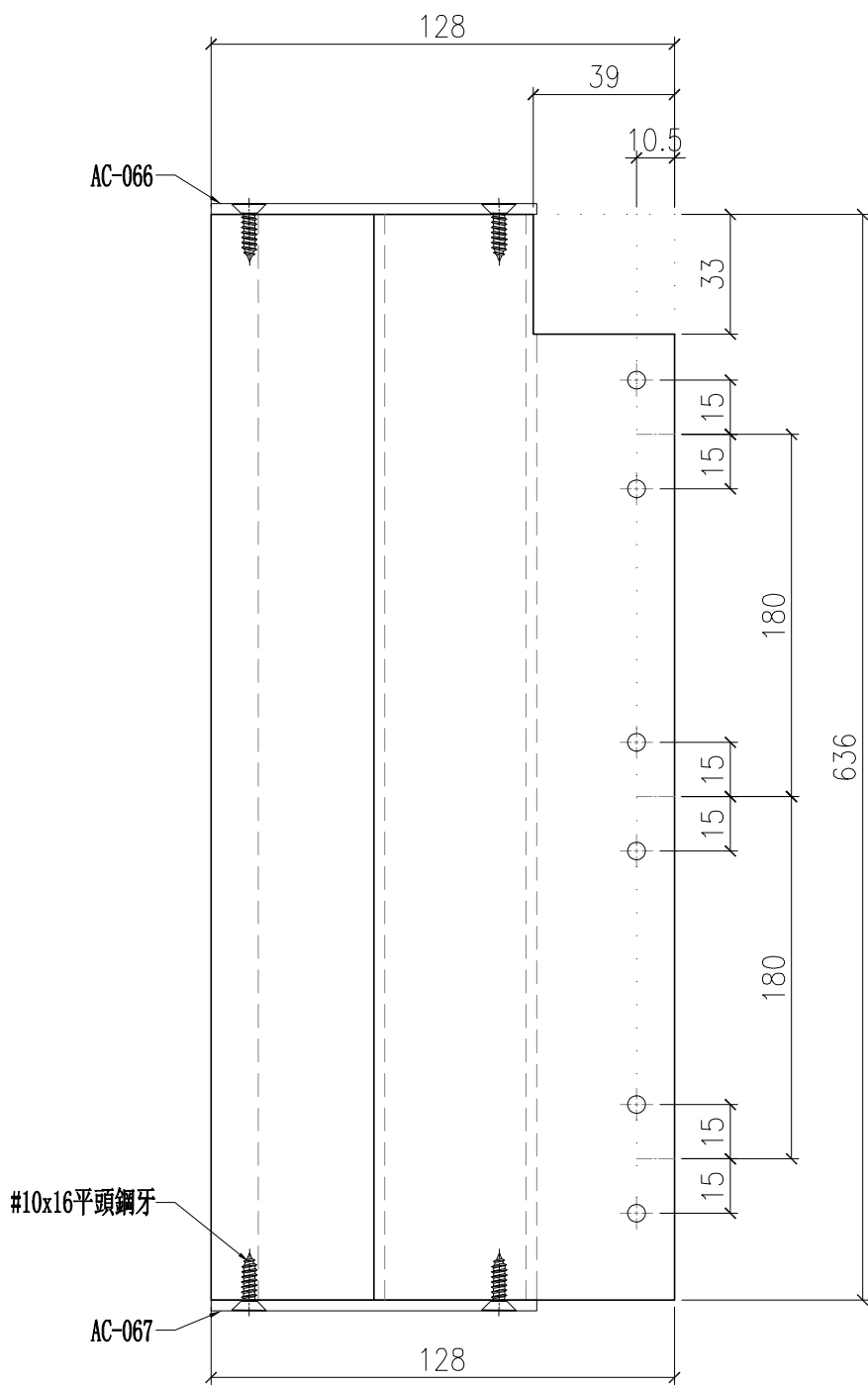

 美特鋁質有限公司 MIDI Aluminium Fabricator Ltd.				工程號 J857 地盤 啟德6552	類別 制圖 李傳鵬	物料號 M1 2022-07-29	圖號 X86142-122
修改 - 日期 -	- -	- -	採用工廠 材料顏色 ALI: EC93X10052S-XF1 (古銅色)	地盤 ✓ 图纸名称 铝料加工图	復核 練松文 批准 林仁安	2022-07-30 2022-08-01	數量 - 單件重量 - (KG)

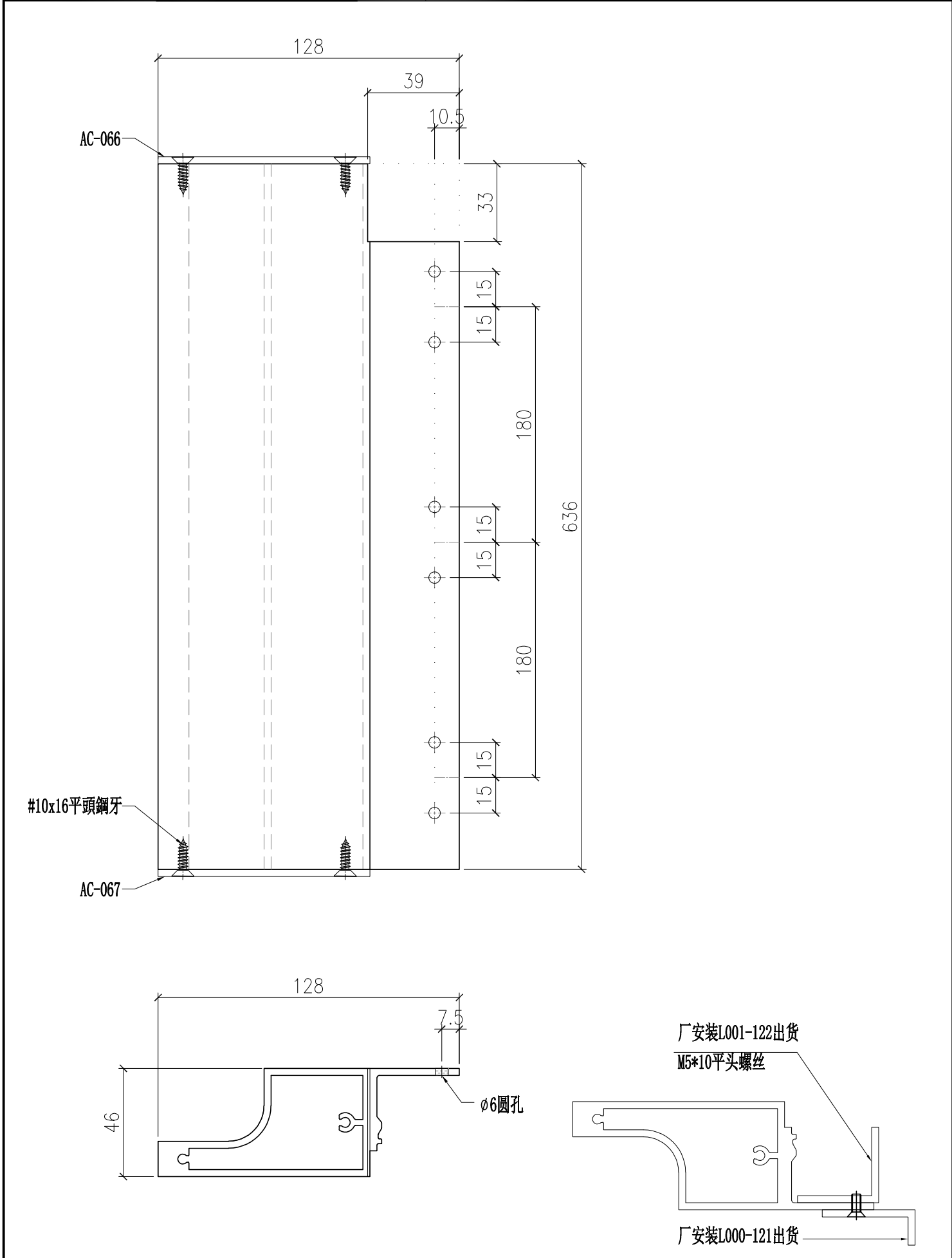

 美特鋁質有限公司 MIDI Aluminium Fabricator Ltd.				工程號 J857 地盘 啟德6552	類別 制圖 李傳鵬 復核 練松文 批准 林仁安	物料號 M1 2022-07-29 2022-07-30 2022-08-01	圖號 L001-121 數量 - 單件重量 - (KG)	
修改	-	-	-	採用工廠	地盘	✓	图纸名称	铝料加工图
日期	-	-	-	材料颜色	AL2: ECK3K10063S-XF1 (深灰色)		材料	L044

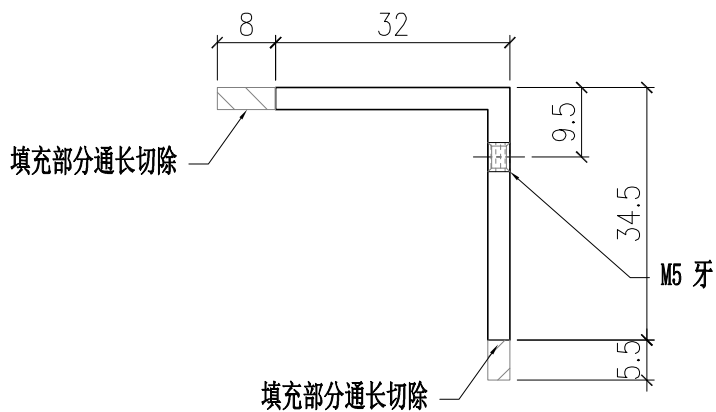
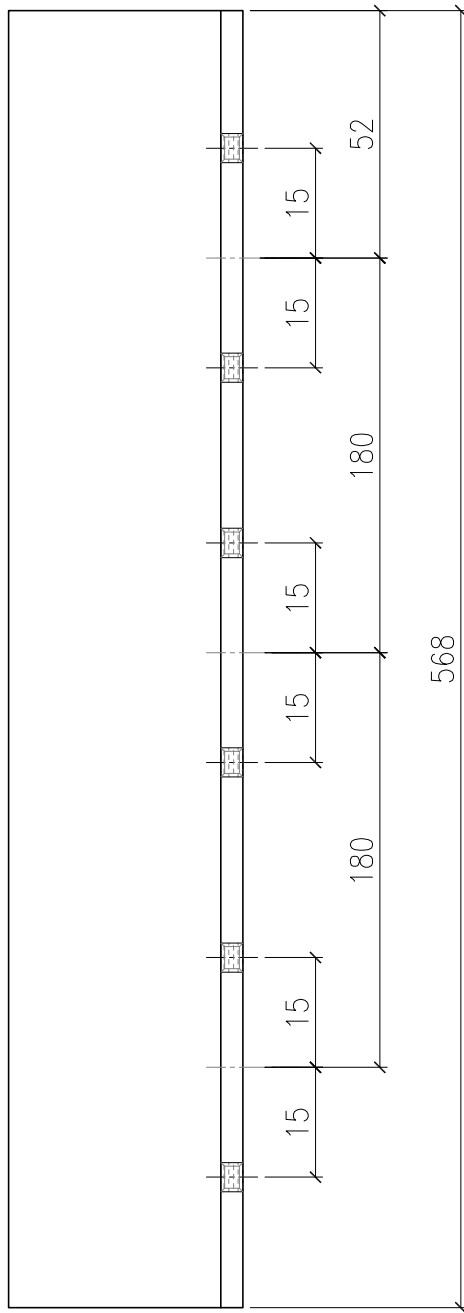

 美特鋁質有限公司 MIDI Aluminium Fabricator Ltd.				工程號 J857 地盘 啟德6552	類別 制圖 李傳鵬 復核 練松文 批准 林仁安	物料號 M1 2022-07-29 2022-07-30 2022-08-01	圖號 L001-122 數量 - 單件重量 - (KG)
修改	-	-	-	採用工廠	地盤	✓	图纸名称 铝料加工图 材料 L044
日期	-	-	-	材料颜色	AL2:BCX3X10063S-XF1(深灰色)		

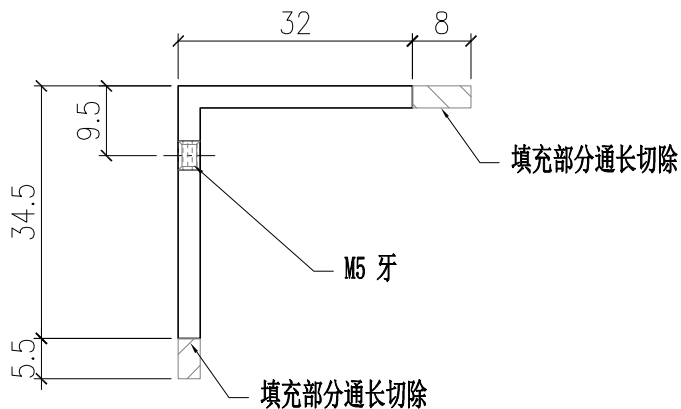
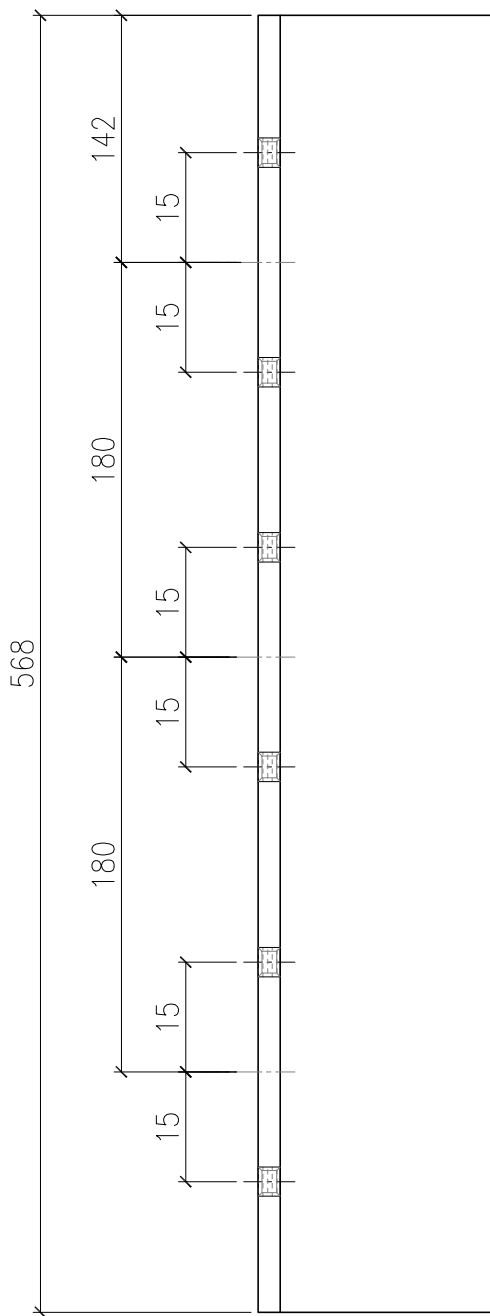

 美特鋁質有限公司 MIDI Aluminium Fabricator Ltd.				工程號	J857	類別		物料號	M1					
				地盤	啟德6552	制圖	李傳鵬	2022-07-29	圖號	L000-121				
修改	-	-	-	採用工廠		地盤	✓	图纸名称	铝料加工图	復核	練松文	2022-07-30	數量	-
日期	-	-	-	材料颜色	AL2: ECK3X10063S-XF1 (深灰色)	材料	L044	批准	林仁安	2022-08-01	單件重量	-	(KG)	

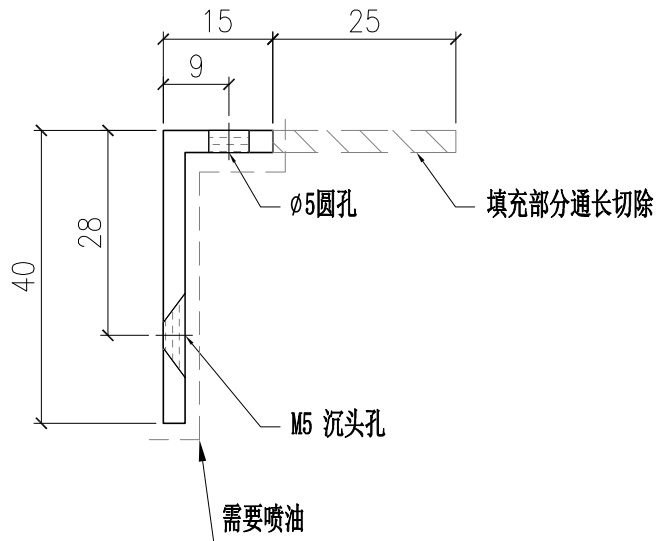
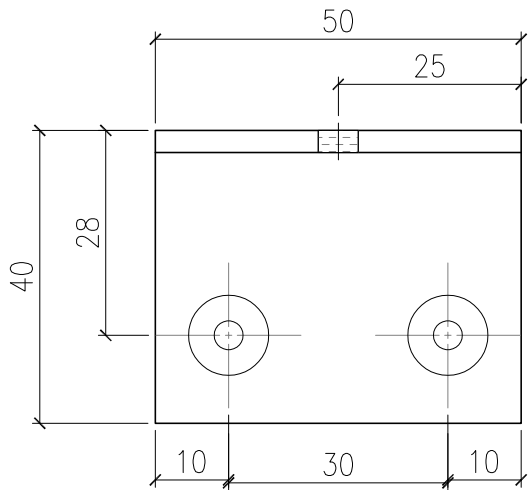

 美特鋁質有限公司 MIDI Aluminium Fabricator Ltd.				工程號 J857	類別 制圖	物料號 M1			
				地盘 啟德6552	李傳鵬 2022-07-29	圖號 L000-122			
修改 日期	-	-	-	採用工廠 地盘 ✓	图纸名称 铝料加工图	復核 練松文 2022-07-30	數量 -		
				材料颜色 AL2:BCX3X10063S-XP1(深灰色)	材料 L044	批准 林仁安 2022-08-01	單件重量 -	(KG)	

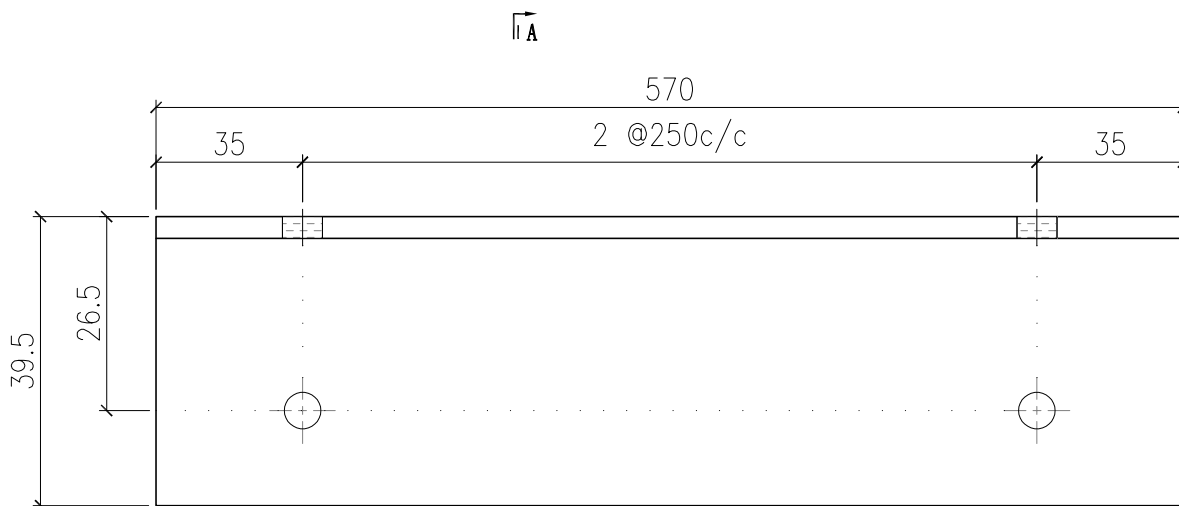

|| A

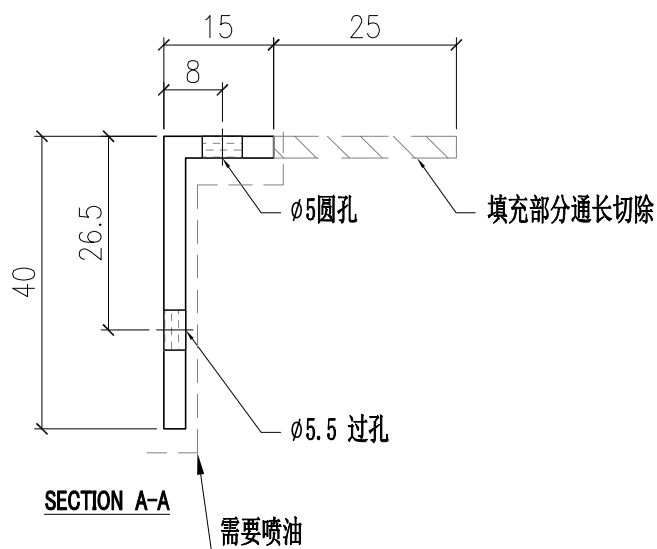

 美特鋁質有限公司 MIDI Aluminium Fabricator Ltd.				工程號 J857	類別	物料號 M1			
				地盘 啟德6552	制圖 李傳鵬	2022-07-29	圖號 U40x3-121		
修改 -	-	-	採用工廠	地盘 ✓	图纸名称 铝料加工图	復核 練松文	2022-07-30	數量 -	
日期 -	-	-	材料颜色 AL2:ECK3X10063S-XF1	材料 U40x3	批准 林仁安	2022-08-01	單件重量 -	(KG)	

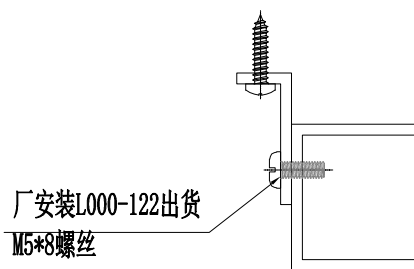
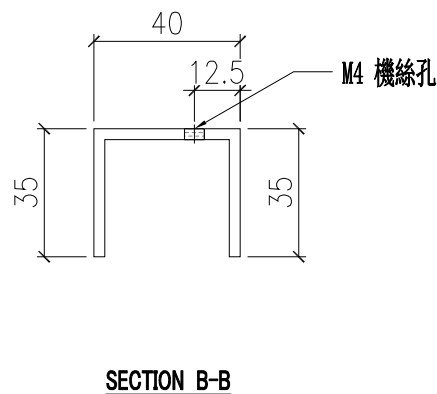
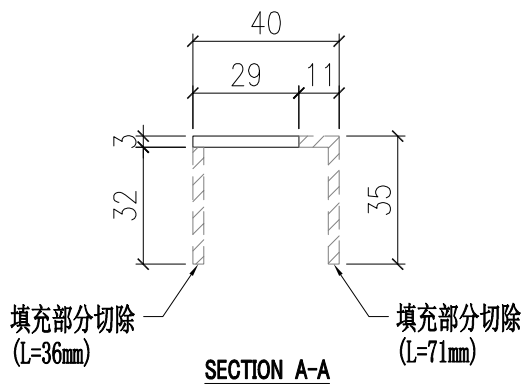
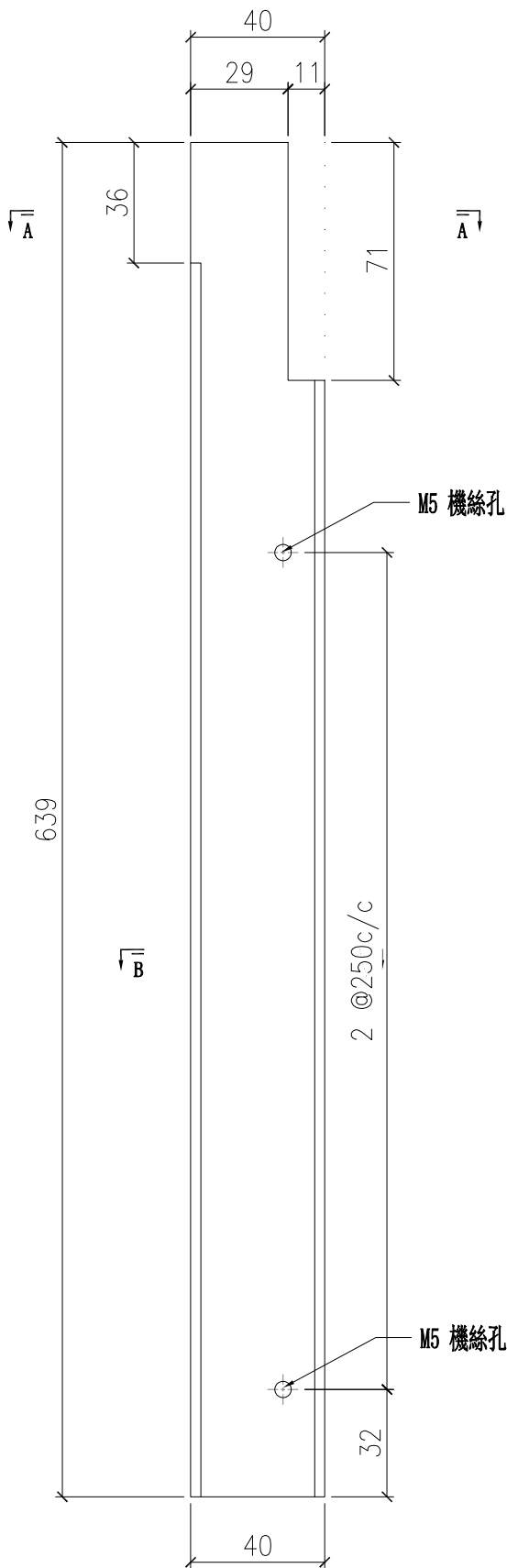

 美特鋁質有限公司 MIDI Aluminium Fabricator Ltd.				工程號 J857	類別	物料號 M1		
				地盘 啟德6552	制圖 李傳鵬	2022-07-29	圖號 U40x3-122	
修改 -	-	-	採用工廠	地盘 ✓	图纸名称 铝料加工图	復核 練松文	2022-07-30	數量 -
日期 -	-	-	材料颜色 AL2:ECK3X10063S-XF1		材料 U40x3	批准 林仁安	2022-08-01	單件重量 - (KG)

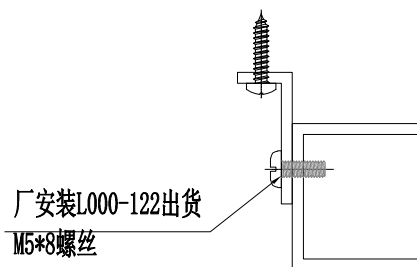
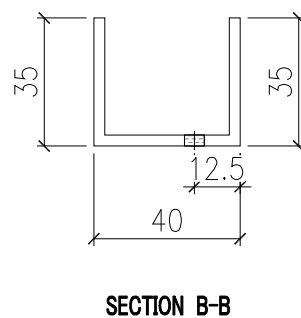
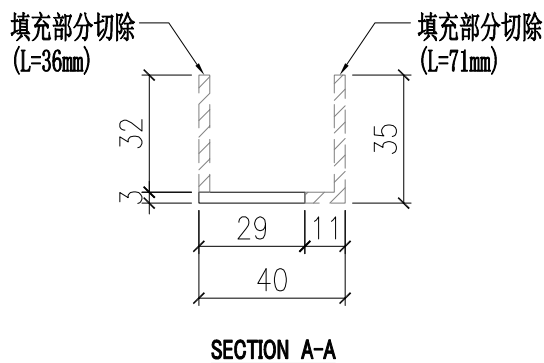
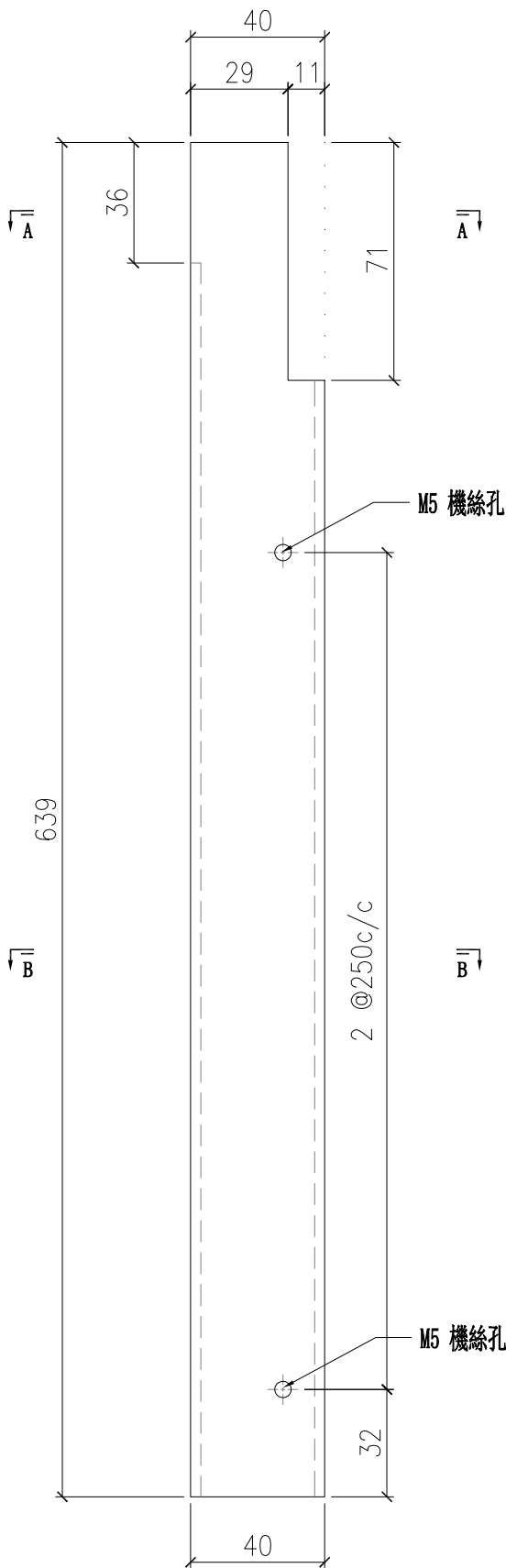

 美特鋁質有限公司 MIDI Aluminium Fabricator Ltd.				工程號 J857	類別	物料號 M1		
				地盘 啟德6552	制圖 李傳鵬	2022-07-29	圖號 U40x3-123	
修改 -	-	-	採用工廠	地盘 ✓	图纸名称 铝料加工图	復核 練松文	2022-07-30	數量 -
日期 -	-	-	材料颜色 AL2:ECK3X10063S-XF1	材料 U40x3	批准 林仁安	2022-08-01	單件重量 -	(KG)

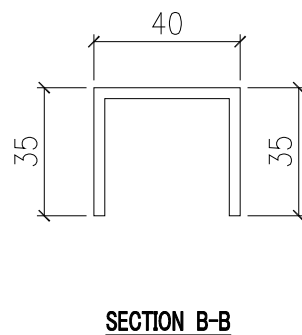
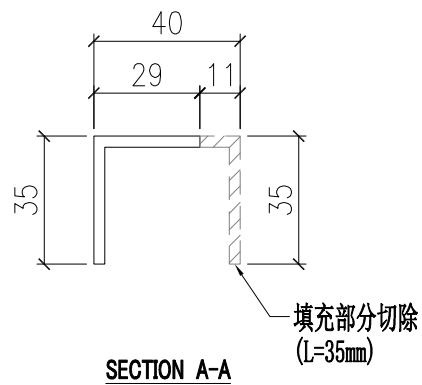
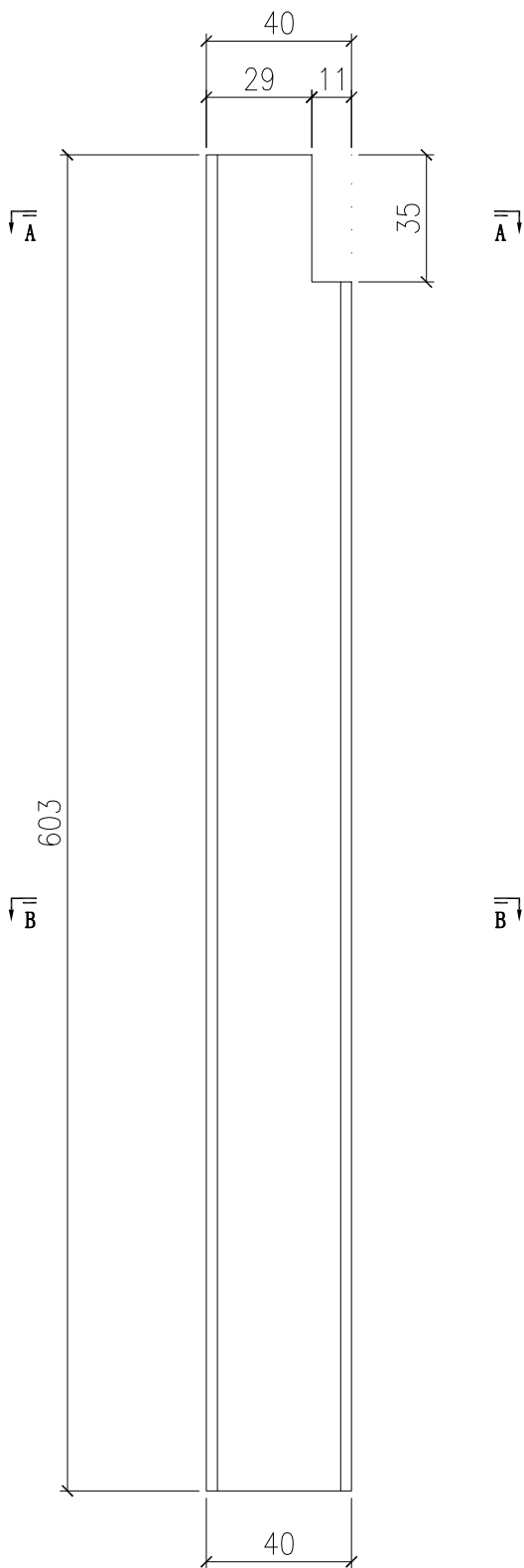

 美特鋁質有限公司 MIDI Aluminium Fabricator Ltd.				工程號 J857	類別	物料號 M1		
				地盘 啟德6552	制圖 李傳鵬	2022-07-29	圖號 U40x3-124	
修改 -	-	-	採用工廠	地盘 ✓	图纸名称 铝料加工图	復核 練松文	2022-07-30	數量 -
日期 -	-	-	材料颜色 AL2:ECK3X10063S-XF1	材料 U40x3	批准 林仁安	2022-08-01	單件重量 -	(KG)

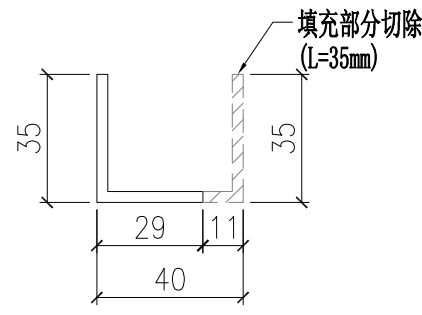
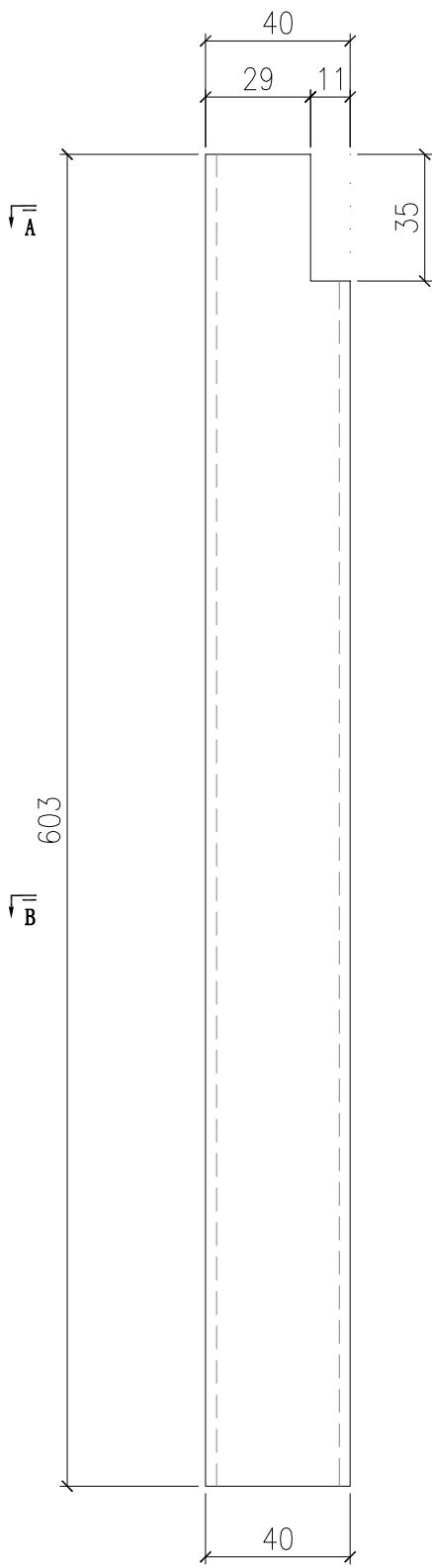

SECTION A-A

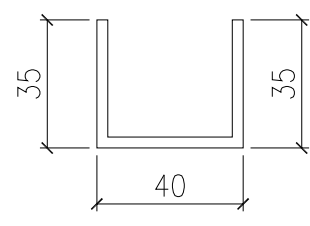

SECTION B-B

 美特鋁質有限公司 MIDI Aluminium Fabricator Ltd.				工程號 J857 地盘 啟德6552	類別 制圖 李傳鵬 復核 練松文 批准 林仁安	物料號 M1 2022-07-29 2022-07-30 2022-08-01	圖號 U40x3-125 數量 - 單件重量 - (KG)
修改 - 日期 -	-	-	採用工廠 材料颜色 AL2:ECK3X10063S-XF1	图纸名称 铝料加工图 材料 U40x3			

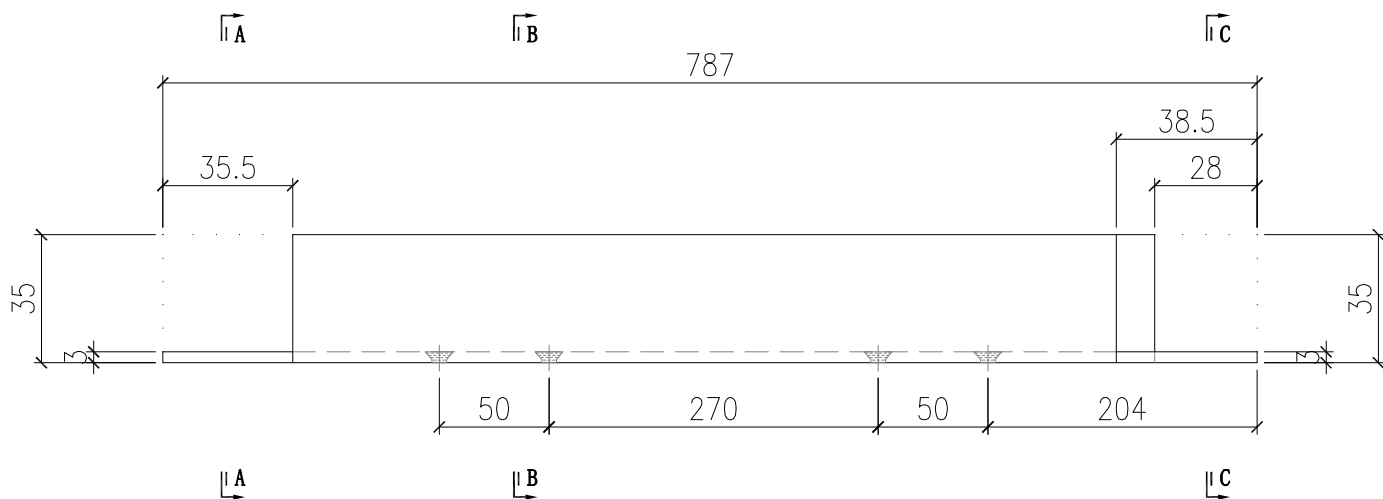

填充部分切除
(L=40.5mm)

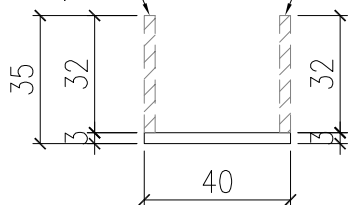

SECTION A-A

填充部分切除
(L=40.5mm)

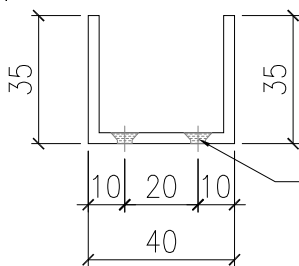

SECTION B-B

填充部分切除
(L=28mm)

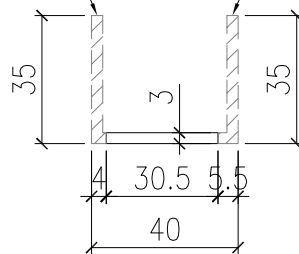

SECTION C-C

填充部分切除
(L=38.5mm)

 美特鋁質有限公司 MIDI Aluminium Fabricator Ltd.				工程號 J857 地盤 啟德6552	類別 制圖 李傳鵬 復核 練松文 批准 林仁安	物料號 M1 2022-07-29 2022-07-30 2022-08-01	圖號 U40x3-126 數量 - 單件重量 - (KG)
修改 - 日期 -	採用工廠 材料顏色 AL2:ECK3X10063S-XF1	地盤 ✓ 图纸名称 铝料加工图 材料 U40x3					

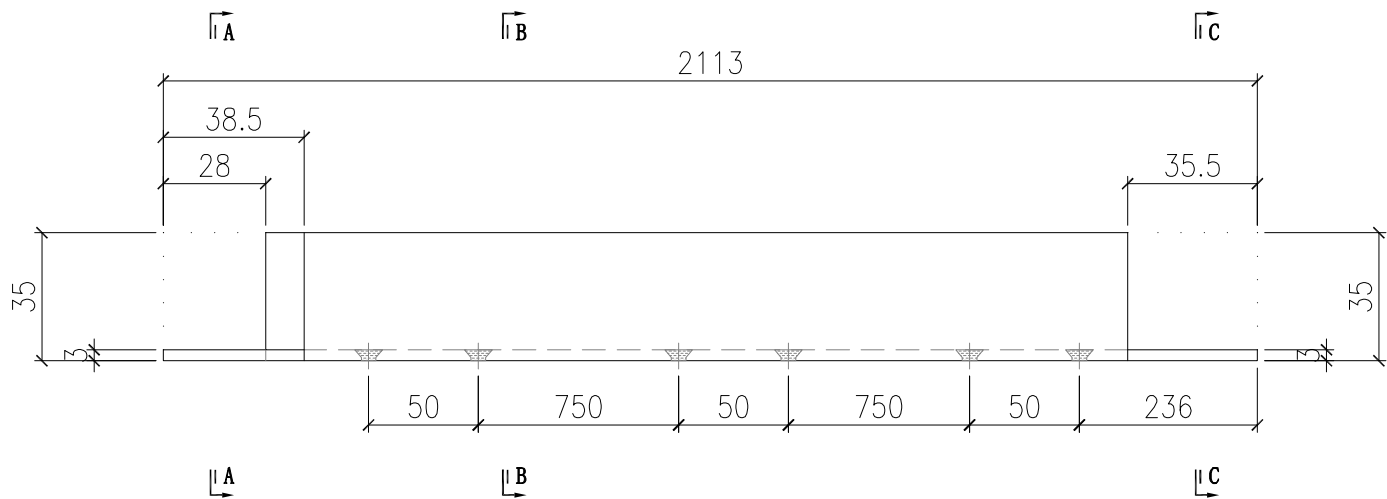

填充部分切除
(L=28mm)

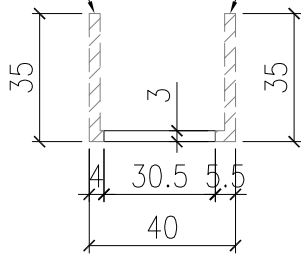

SECTION A-A

填充部分切除
(L=38.5mm)

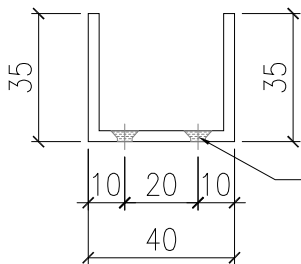

SECTION B-B

填充部分切除
(L=40.5mm)

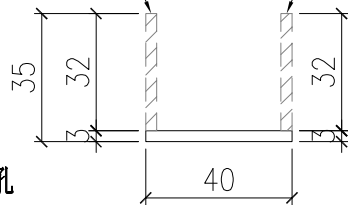

SECTION C-C

填充部分切除
(L=40.5mm)

M4 沉头孔

 美特鋁質有限公司 MIDI Aluminium Fabricator Ltd.				工程號 J857 地盘 啟德6552	類別 制圖 李傳鵬 復核 練松文 批准 林仁安	物料號 M1 2022-07-29 2022-07-30 2022-08-01	圖號 U40x3-127 數量 - 單件重量 - (KG)
修改 - 日期 -	-	-	採用工廠 材料颜色 AL2:ECK3X10063S-XF1	图纸名称 铝料加工图 材料 U40x3			

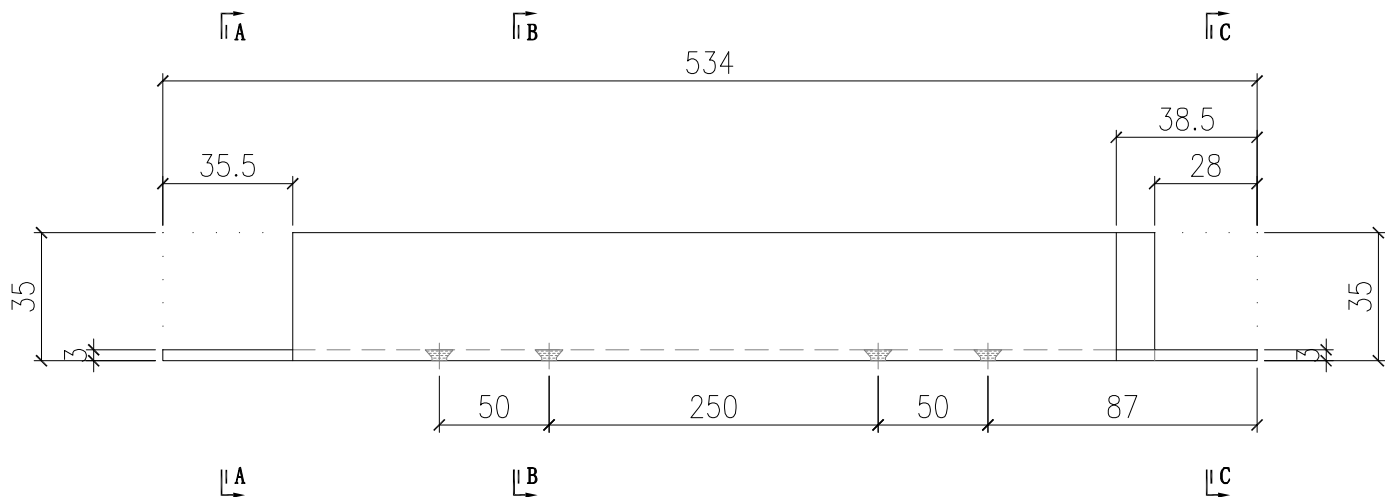

填充部分切除
(L=40.5mm)

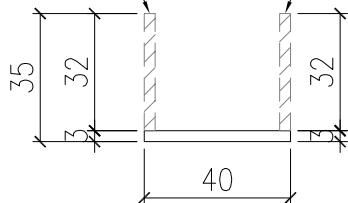

SECTION A-A

填充部分切除
(L=40.5mm)

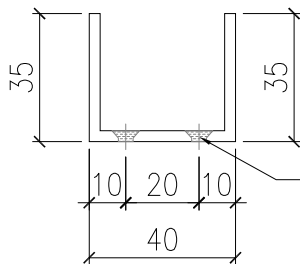

SECTION B-B

填充部分切除
(L=28mm)

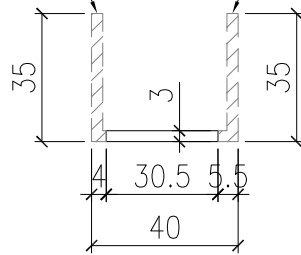

SECTION C-C

M4 沉头孔

 美特鋁質有限公司 MIDI Aluminium Fabricator Ltd.				工程號	J857	類別		物料號	M1			
				地盘	啟德6552	制圖	李傳鵬	2022-07-29	圖號	U40x3-128		
修改	-	-	-	採用工廠	✓	图纸名称	铝料加工图	復核	練松文	2022-07-30	數量	-
日期	-	-	-	材料颜色	AL2:ECK3X10063S-XF1	材料	U40x3	批准	林仁安	2022-08-01	單件重量	- (KG)

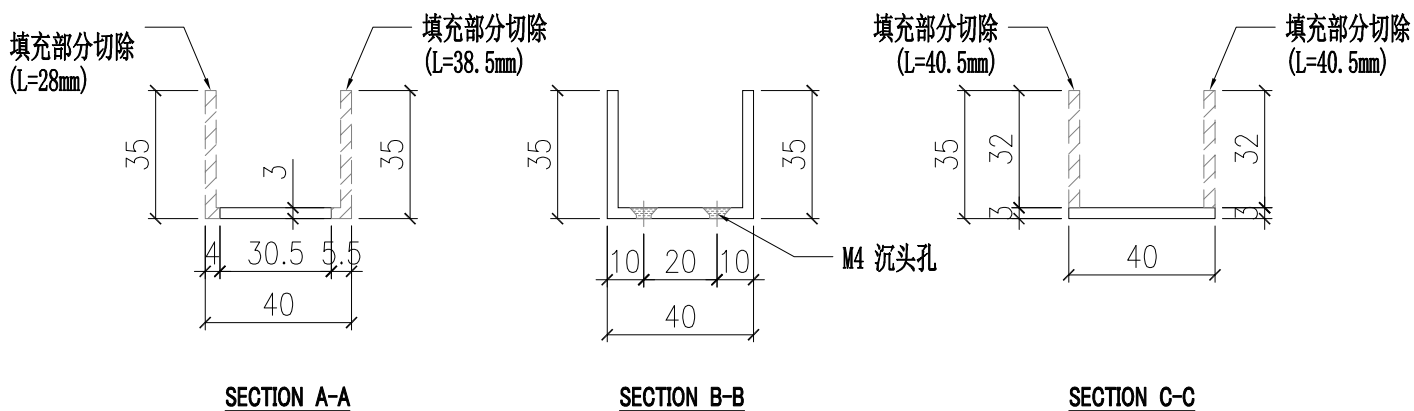
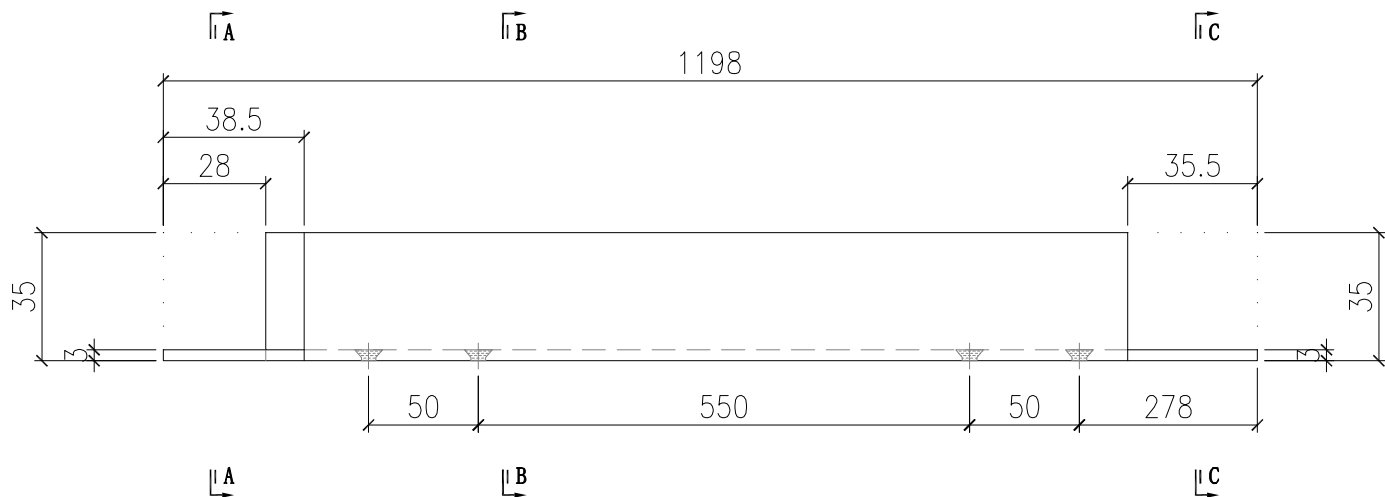

 美特鋁質有限公司 MIDI Aluminium Fabricator Ltd.				工程號 J857 地盘 啟德6552	類別 制圖 李傳鵬 復核 練松文 批准 林仁安	物料號 M1 2022-07-29 2022-07-30 2022-08-01	圖號 U40x3-129 數量 - 單件重量 - (KG)
修改 - 日期 -	-	-	採用工廠 材料颜色 AL2:ECK3X10063S-XF1	图纸名称 铝料加工图 材料 U40x3			

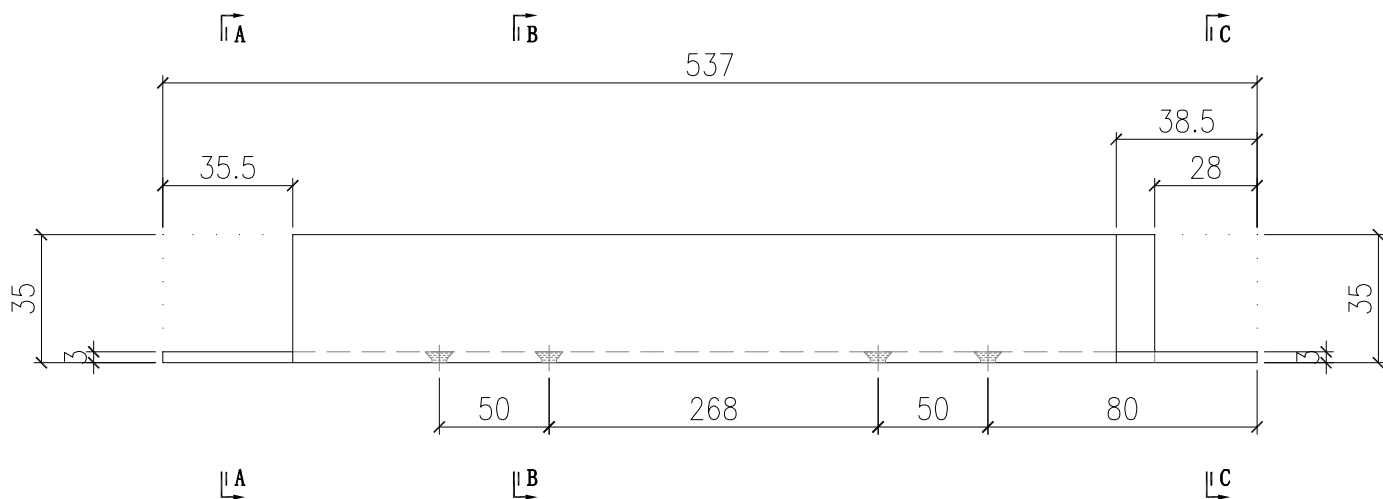

填充部分切除
(L=40.5mm)

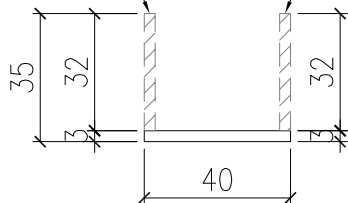

SECTION A-A

填充部分切除
(L=40.5mm)

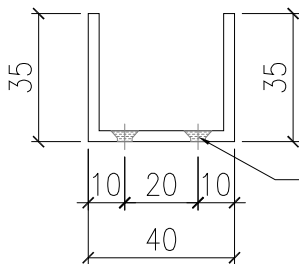

SECTION B-B

填充部分切除
(L=28mm)

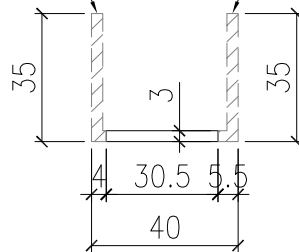

SECTION C-C

 美特鋁質有限公司 MIDI Aluminium Fabricator Ltd.				工程號 J857	類別	物料號 M1		
修改 - - - 採用工廠 <input type="checkbox"/> 地盤 <input checked="" type="checkbox"/>				地盤 啟德6552	制圖 李傳鵬	2022-07-29	圖號 U40x3-130	
日期 - - - 材料顏色 AL2:ECK3X10063S-XF1				图纸名称 铝料加工图	復核 練松文	2022-07-30	數量 -	
				材料 U40x3	批准 林仁安	2022-08-01	單件重量 -	(KG)

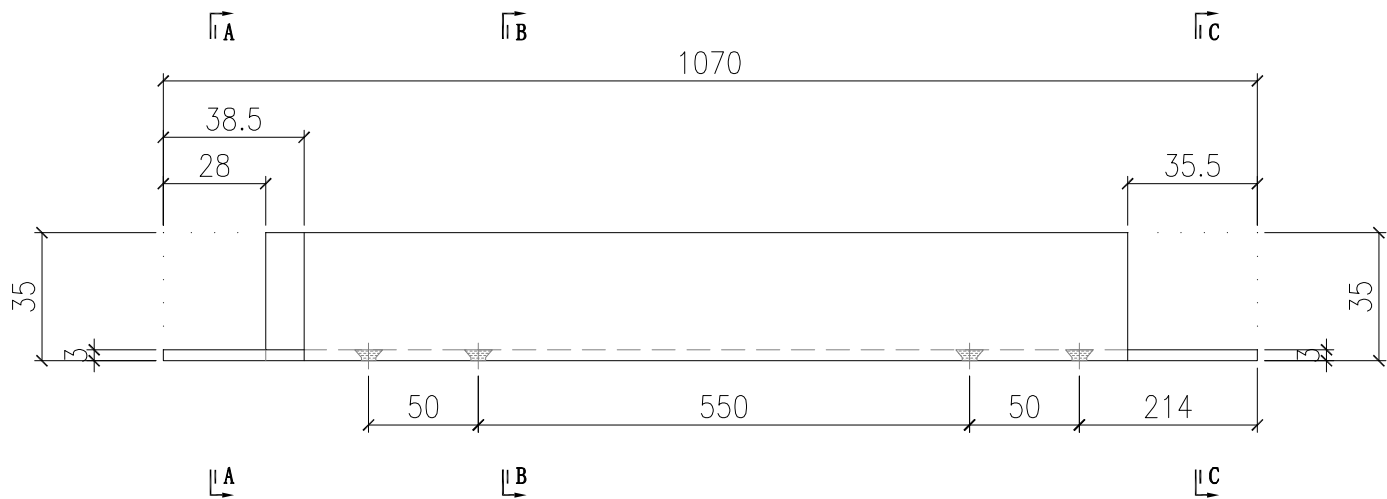

填充部分切除
(L=28mm)

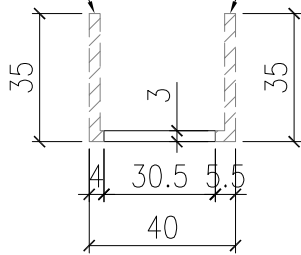

SECTION A-A

填充部分切除
(L=38.5mm)

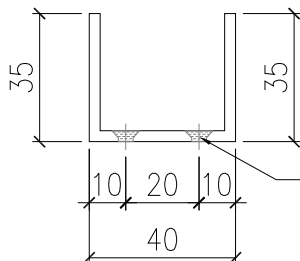

SECTION B-B

填充部分切除
(L=40.5mm)

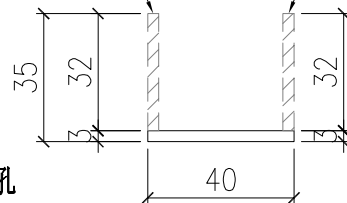

SECTION C-C

填充部分切除
(L=40.5mm)

M4 沉头孔

 美特鋁質有限公司 MIDI Aluminium Fabricator Ltd.				工程號 J857	類別	物料號 M1		
修改 - - - 採用工廠 <input type="checkbox"/> 地盤 <input checked="" type="checkbox"/>				地盤 啟德6552	制圖 李傳鵬	2022-07-29	圖號 U40x3-131	
日期 - - - 材料顏色 AL2:ECK3X10063S-XF1				图纸名称 铝料加工图	復核 練松文	2022-07-30	數量 -	
				材料 U40x3	批准 林仁安	2022-08-01	單件重量 - (KG)	

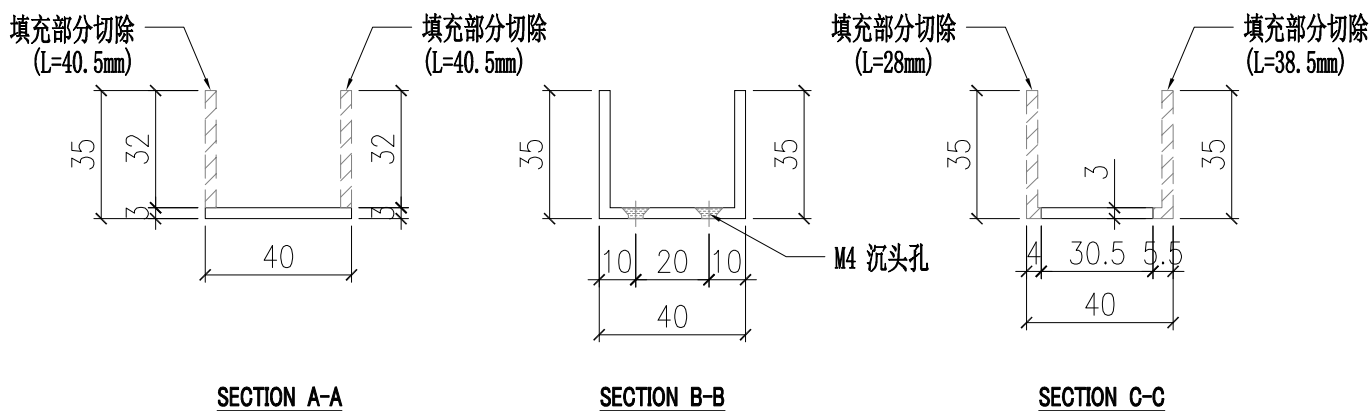
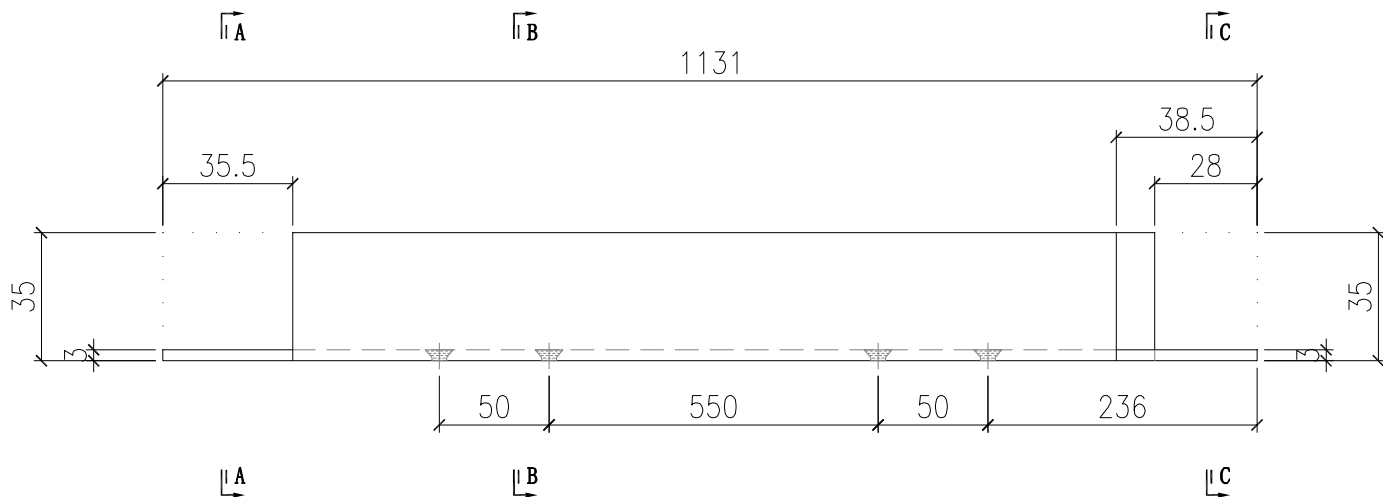

 美特鋁質有限公司 MIDI Aluminium Fabricator Ltd.				工程號	J857	類別		物料號	M1			
				地盘	啟德6552	制圖	李傳鵬	2022-07-29	圖號	U40x3-132		
修改	-	-	-	採用工廠	✓	图纸名称	铝料加工图	復核	練松文	2022-07-30	數量	-
日期	-	-	-	材料颜色	AL2:ECK3X10063S-XF1	材料	U40x3	批准	林仁安	2022-08-01	單件重量	- (KG)

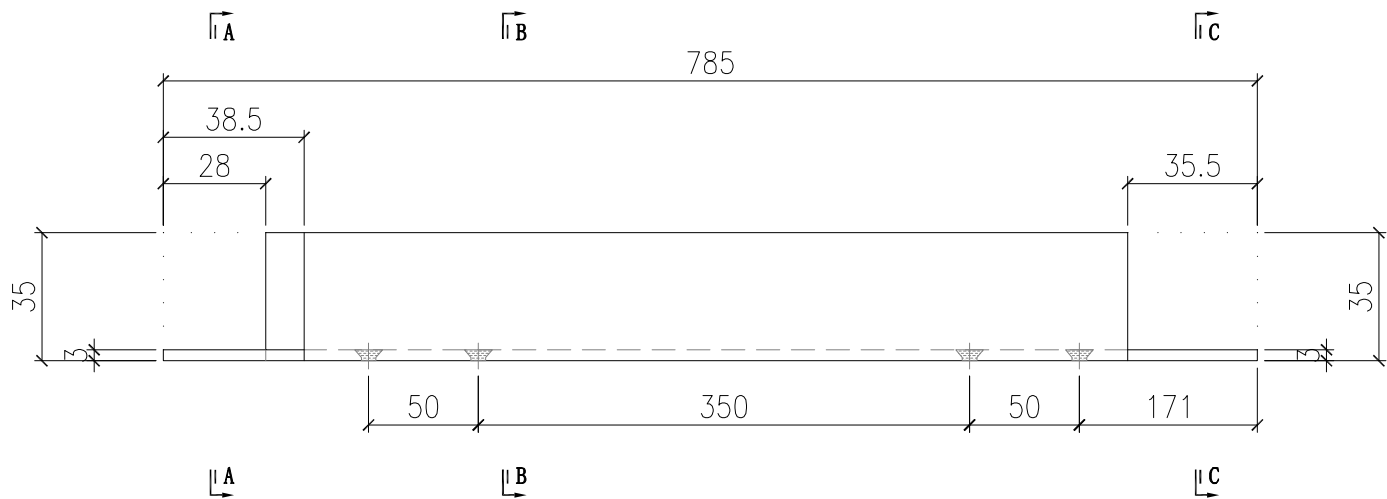

填充部分切除
(L=28mm)

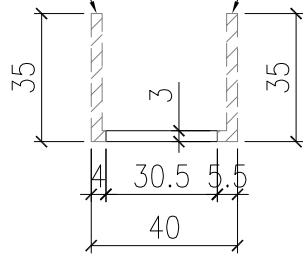

SECTION A-A

填充部分切除
(L=38.5mm)

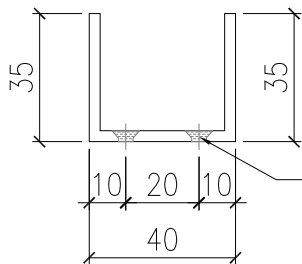

SECTION B-B

填充部分切除
(L=40.5mm)

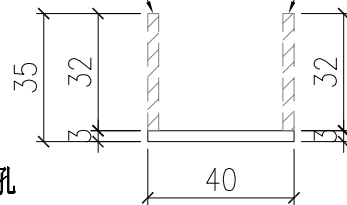

SECTION C-C

填充部分切除
(L=40.5mm)

 美特鋁質有限公司 MIDI Aluminium Fabricator Ltd.				工程號 J857	類別 	物料號 M1		
				地盤 啟德6552	制圖 李傳鵬	2022-07-29	圖號 U40x3-133	
修改 -	-	-	採用工廠 	地盤 <input checked="" type="checkbox"/>	圖紙名稱 鋁料加工圖	復核 練松文	2022-07-30	數量 -
日期 -	-	-	材料顏色 AL2:ECK3X10063S-XF1		材料 U40x3	批准 林仁安	2022-08-01	單件重量 - (KG)

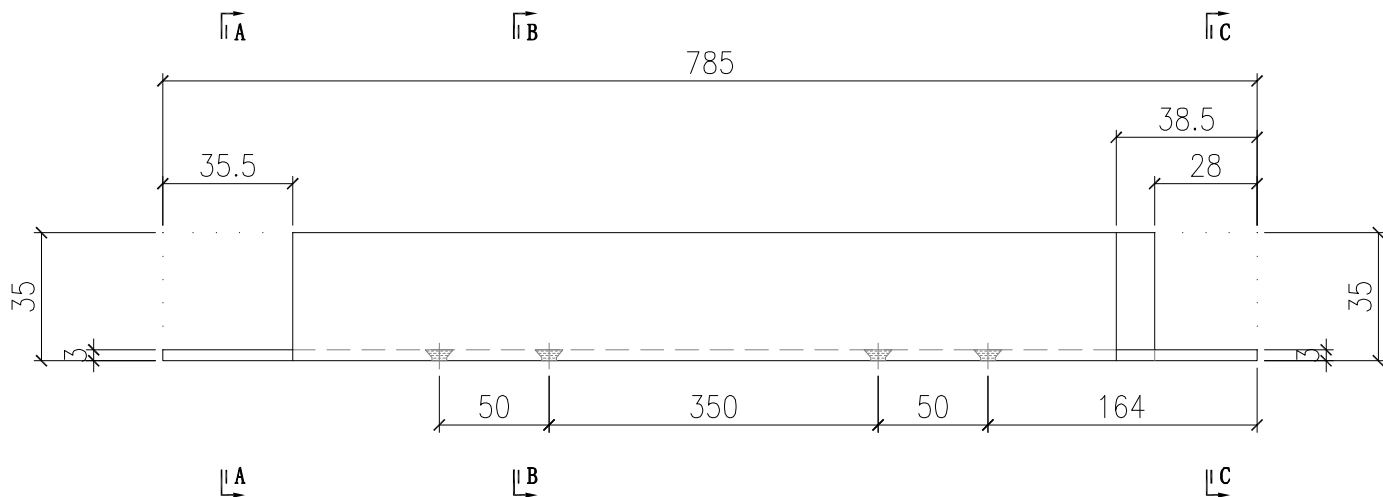

填充部分切除
(L=40.5mm)

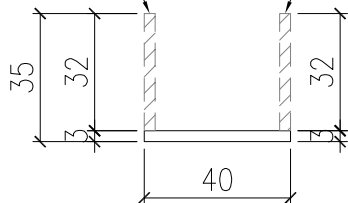

SECTION A-A

填充部分切除
(L=40.5mm)

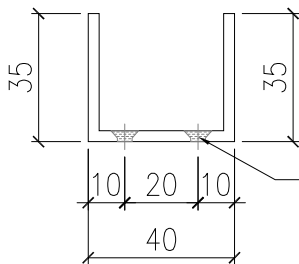

SECTION B-B

填充部分切除
(L=28mm)

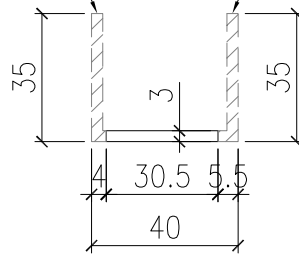

SECTION C-C

填充部分切除
(L=38.5mm)

 美特鋁質有限公司 MIDI Aluminium Fabricator Ltd.				工程號 J857	類別 	物料號 M1		
				地盤 啟德6552	制圖 李傳鵬	2022-07-29	圖號 U40x3-134	
修改 -	-	-	採用工廠 	地盤 <input checked="" type="checkbox"/>	图纸名称 铝料加工图	復核 練松文	2022-07-30	數量 -
日期 -	-	-	材料颜色 AL2:ECK3X10063S-XF1		材料 U40x3	批准 林仁安	2022-08-01	單件重量 - (KG)

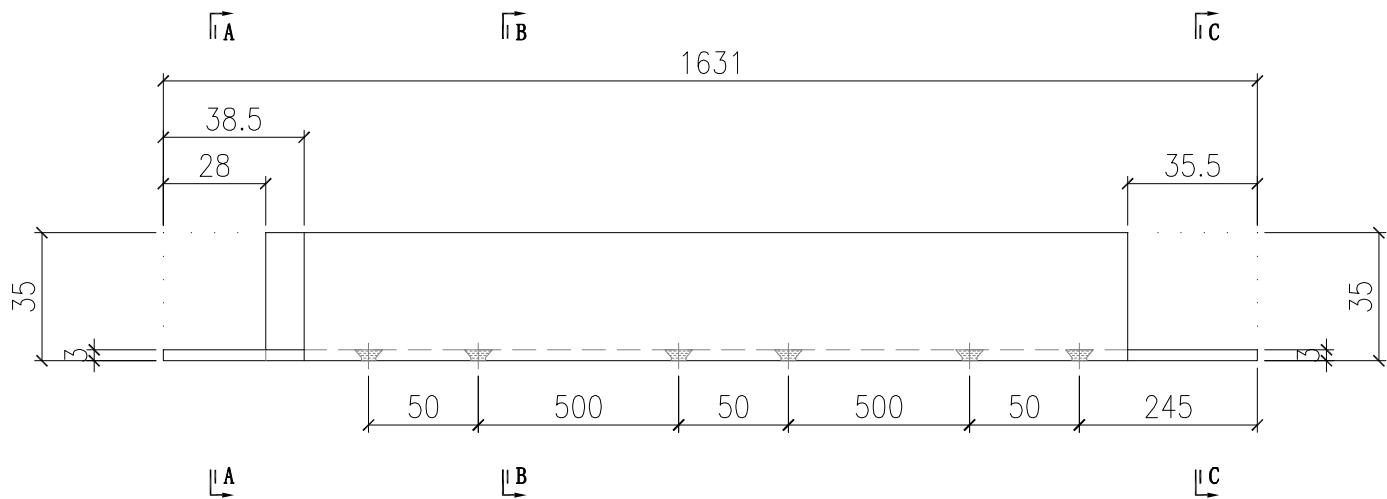

填充部分切除
(L=28mm)

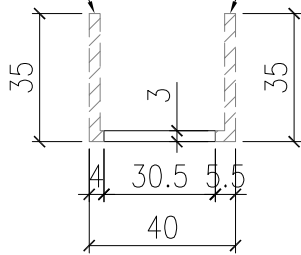

SECTION A-A

填充部分切除
(L=38.5mm)

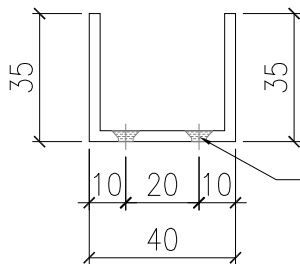

SECTION B-B

填充部分切除
(L=40.5mm)

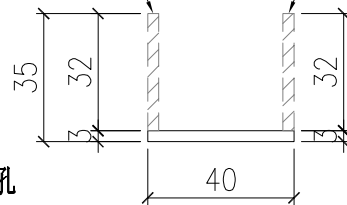

SECTION C-C

填充部分切除
(L=40.5mm)

M4 沉头孔

 美特鋁質有限公司 MIDI Aluminium Fabricator Ltd.				工程號 J857 地盘 啟德6552	類別 制圖 李傳鵬 復核 練松文 批准 林仁安	物料號 M1 2022-07-29 2022-07-30 2022-08-01	圖號 U40x3-135 數量 - 單件重量 - (KG)
修改 - 日期 -	-	-	採用工廠 材料颜色 AL2:ECK3X10063S-XF1	图纸名称 铝料加工图 材料 U40x3			

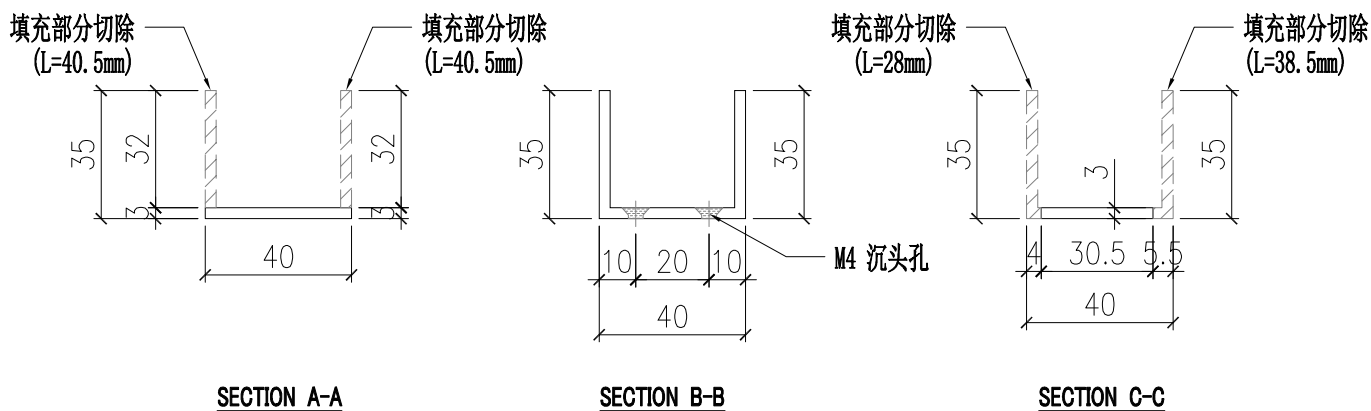
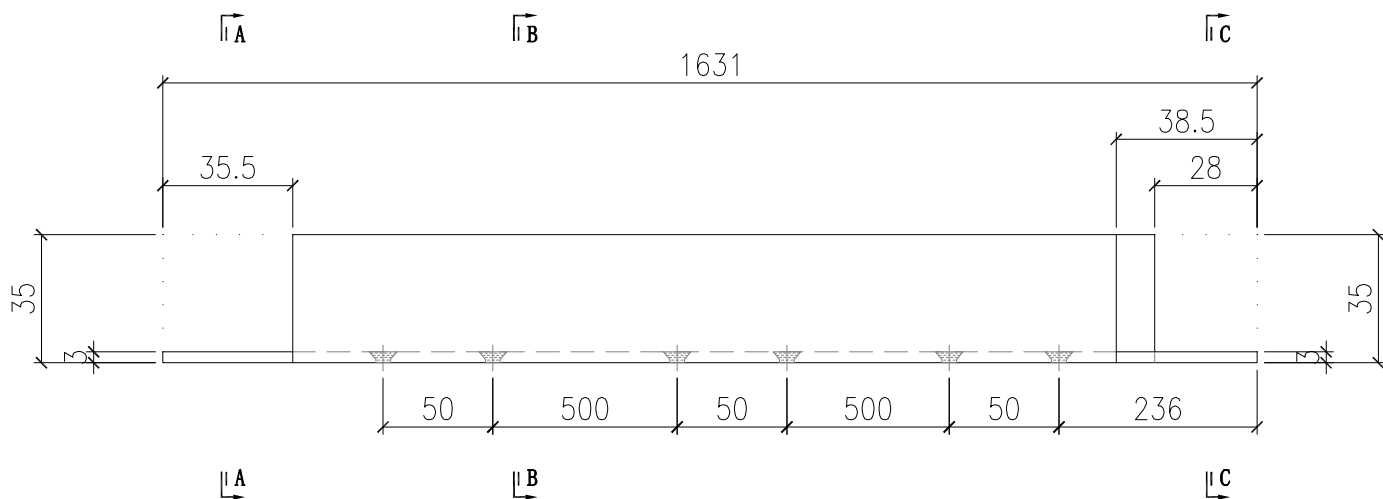

 美特鋁質有限公司 MIDI Aluminium Fabricator Ltd.				工程號 J857 地盤 啟德6552	類別 制圖 李傳鵬 復核 練松文 批准 林仁安	物料號 M1 2022-07-29 2022-07-30 2022-08-01	圖號 U40x3-136 數量 - 單件重量 - (KG)
修改 - 日期 -	-	-	採用工廠 材料顏色 AL2:ECK3X10063S-XF1	地盤 ✓ 图纸名称 铝料加工图 材料 U40x3			

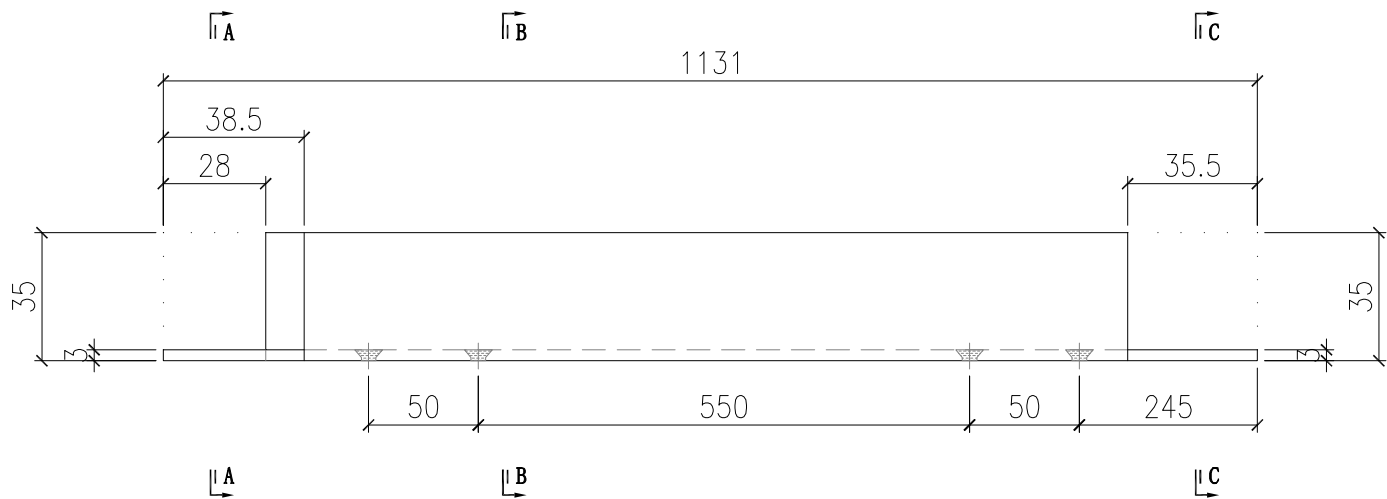

填充部分切除
(L=28mm)

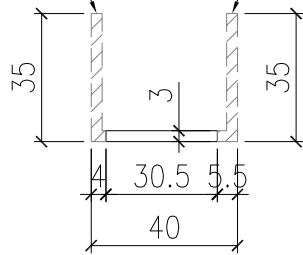

SECTION A-A

填充部分切除
(L=38.5mm)

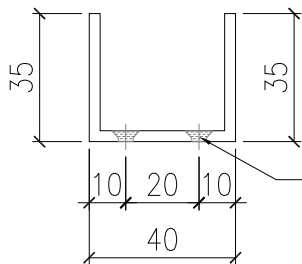

SECTION B-B

填充部分切除
(L=40.5mm)

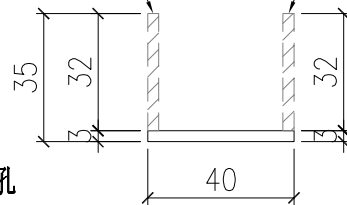

SECTION C-C

填充部分切除
(L=40.5mm)

M4 沉头孔

 美特鋁質有限公司 MIDI Aluminium Fabricator Ltd.				工程號 J857	類別	物料號 M1		
				地盤 啟德6552	制圖 李傳鵬	2022-07-29	圖號 U40x3-137	
修改 -	-	-	採用工廠	地盤 ✓	图纸名称 铝料加工图	復核 練松文	2022-07-30	數量 -
日期 -	-	-	材料颜色 AL2:ECK3X10063S-XF1	材料 U40x3	批准 林仁安	2022-08-01	單件重量 -	(KG)

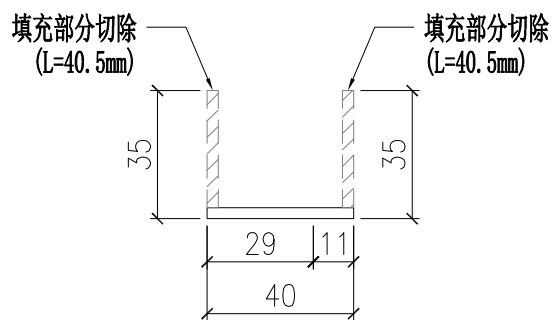
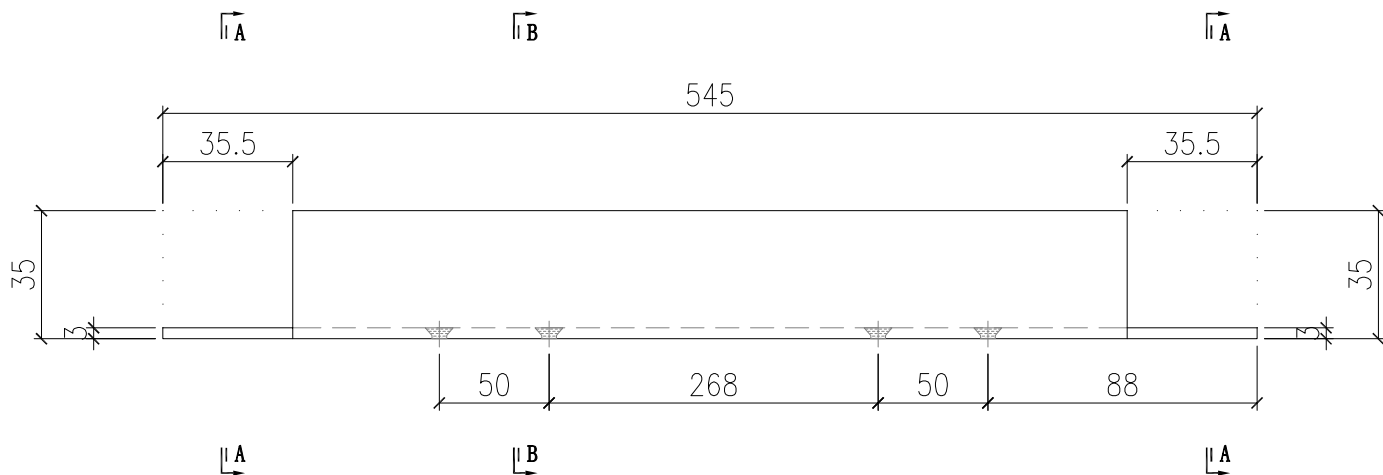

SECTION A-A

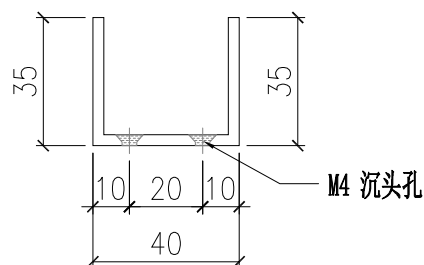

SECTION B-B

 美特鋁質有限公司 MIDI Aluminium Fabricator Ltd.				工程號 J857	類別	物料號 M1		
				地盤 啟德6552	制圖 李傳鵬	2022-07-29	圖號 U40x3-138	
修改 -	-	-	採用工廠	地盤 ✓	图纸名称 铝料加工图	復核 練松文	2022-07-30	數量 -
日期 -	-	-	材料颜色 AL2:ECK3X10063S-XF1		材料 U40x3	批准 林仁安	2022-08-01	單件重量 - (KG)

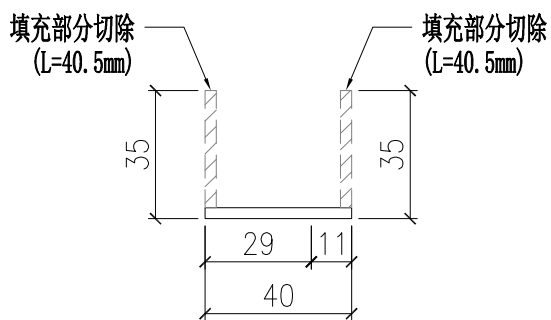
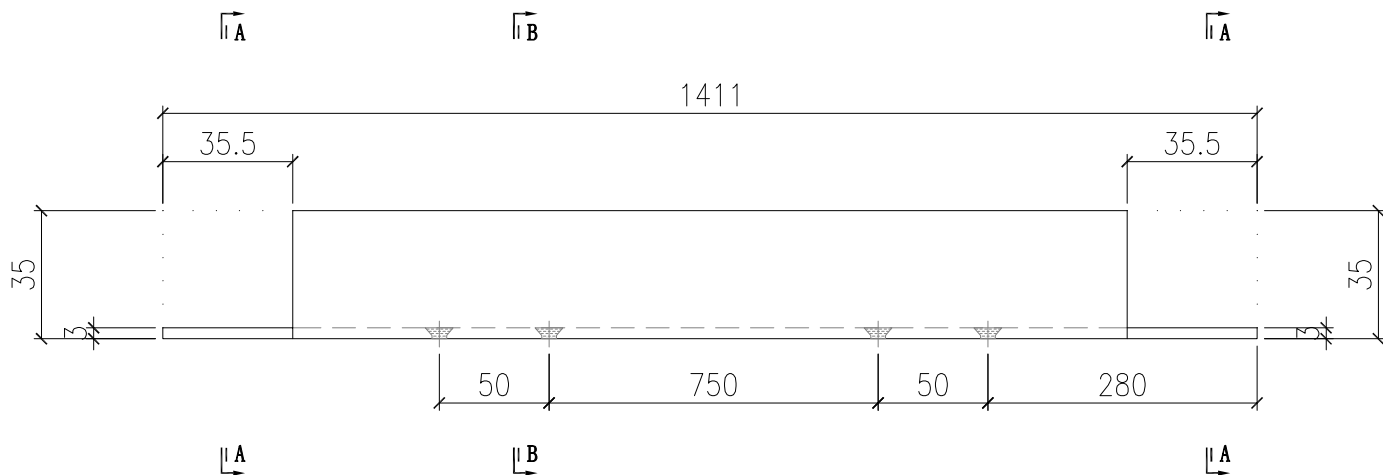

SECTION A-A

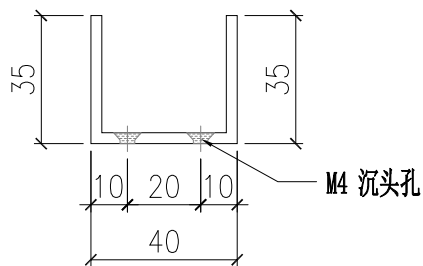

SECTION B-B

 美特鋁質有限公司 MIDI Aluminium Fabricator Ltd.				工程號 J857	類別	物料號 M1		
				地盤 啟德6552	制圖 李傳鵬	2022-07-29	圖號 U40x3-139	
修改 -	-	-	採用工廠	地盤 ✓	图纸名称 铝料加工图	復核 練松文	2022-07-30	數量 -
日期 -	-	-	材料颜色 AL2:ECK3X10063S-XF1	材料 U40x3	批准 林仁安	2022-08-01	單件重量 -	(KG)

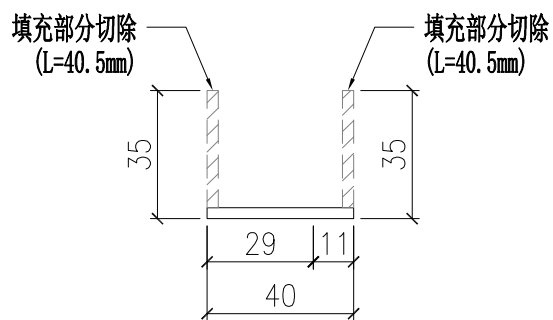
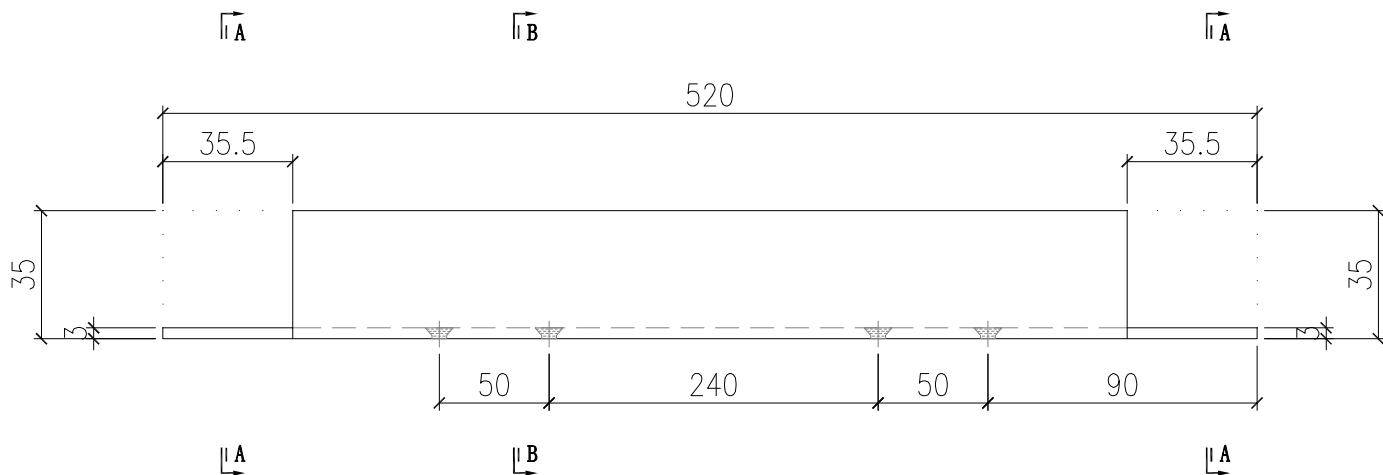

SECTION A-A

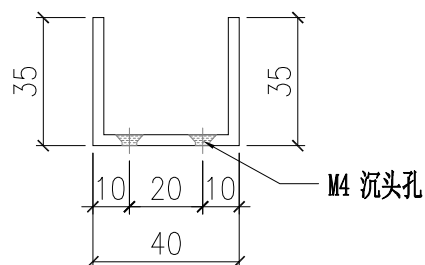

SECTION B-B

 美特鋁質有限公司 MIDI Aluminium Fabricator Ltd.				工程號 J857	類別	物料號 M1		
				地盤 啟德6552	制圖 李傳鵬	2022-07-29	圖號 U40x3-140	
修改 -	-	-	採用工廠	地盤 ✓	图纸名称 铝料加工图	復核 練松文	2022-07-30	數量 -
日期 -	-	-	材料颜色 AL2:ECK3X10063S-XF1		材料 U40x3	批准 林仁安	2022-08-01	單件重量 - (KG)

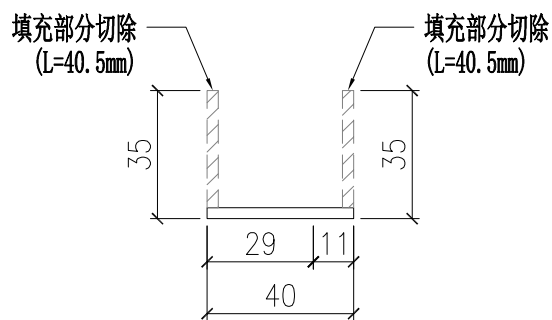
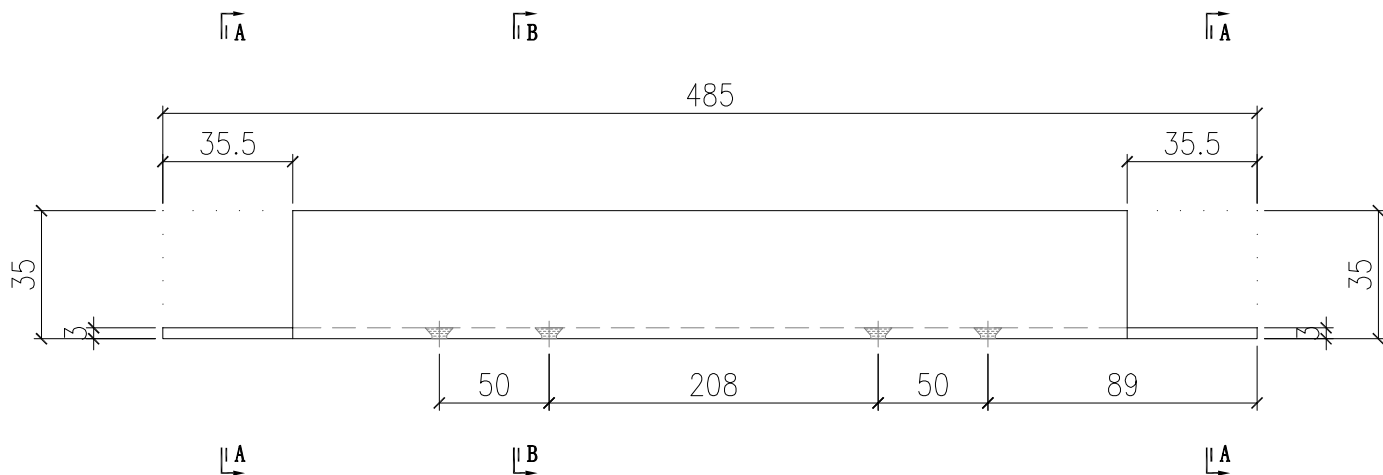

SECTION A-A

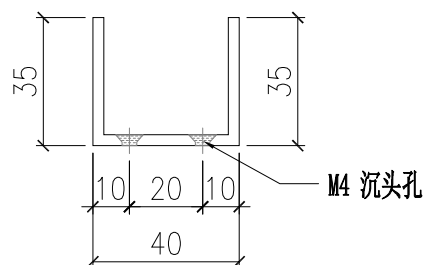

SECTION B-B

 美特鋁質有限公司 MIDI Aluminium Fabricator Ltd.				工程號 J857	類別	物料號 M1	圖號 U40x3-141	
修改 - - - 採用工廠 <input type="checkbox"/> 地盤 <input checked="" type="checkbox"/>				地盤 啟德6552	制圖 李傳鵬	2022-07-29	數量 -	圖號 U40x3-141
日期 - - - 材料顏色 AL2:ECK3X10063S-XF1				图纸名称 铝料加工图	復核 練松文	2022-07-30	單件重量 -	(KG)
				材料 U40x3	批准 林仁安	2022-08-01		

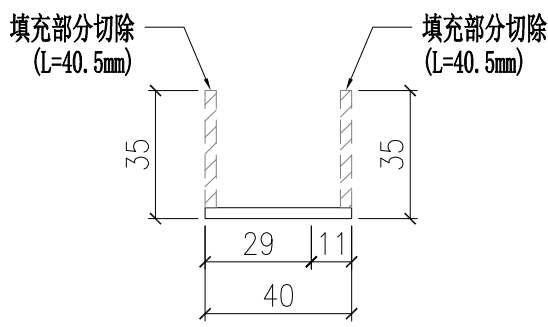
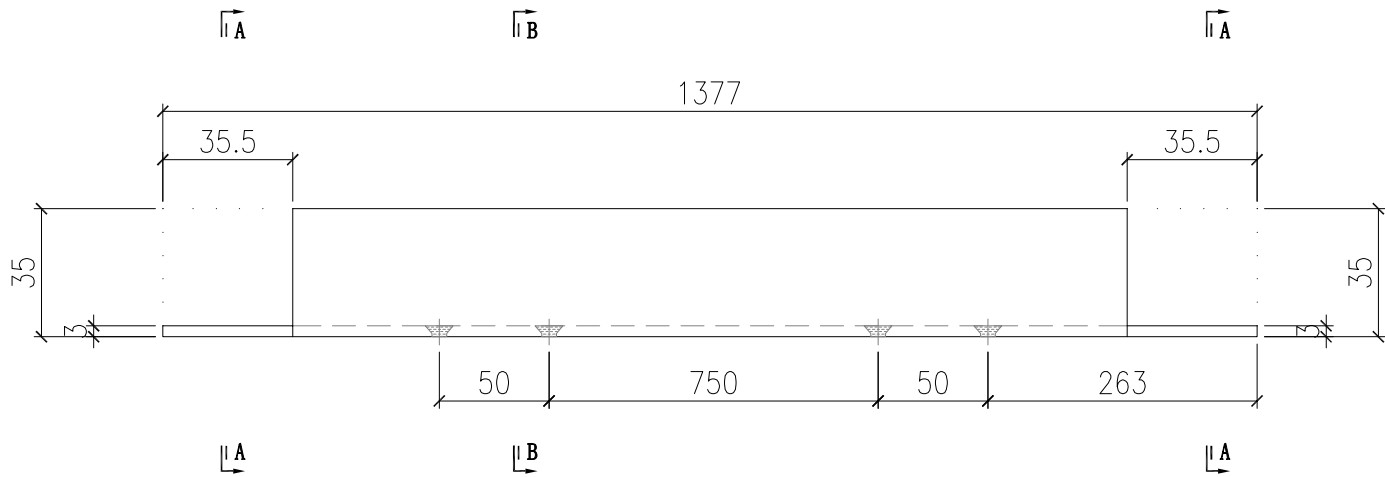

SECTION A-A

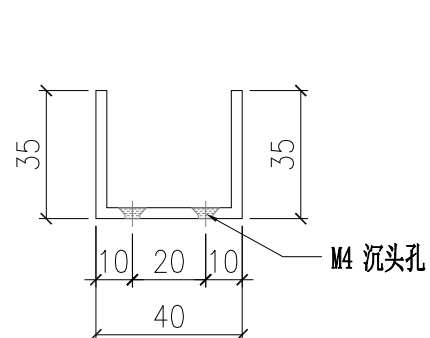

SECTION B-B

 美特鋁質有限公司 MIDI Aluminium Fabricator Ltd.				工程號 J857	類別	物料號 M1		
				地盤 啟德6552	制圖 李傳鵬	2022-07-29	圖號 U40x3-142	
修改 -	-	-	採用工廠	地盤 ✓	图纸名称 铝料加工图	復核 練松文	2022-07-30	數量 -
日期 -	-	-	材料颜色 AL2:ECK3X10063S-XF1		材料 U40x3	批准 林仁安	2022-08-01	單件重量 - (KG)

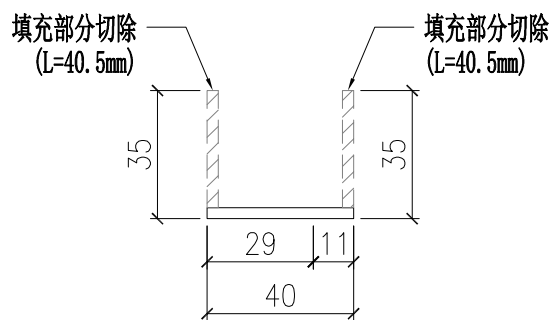
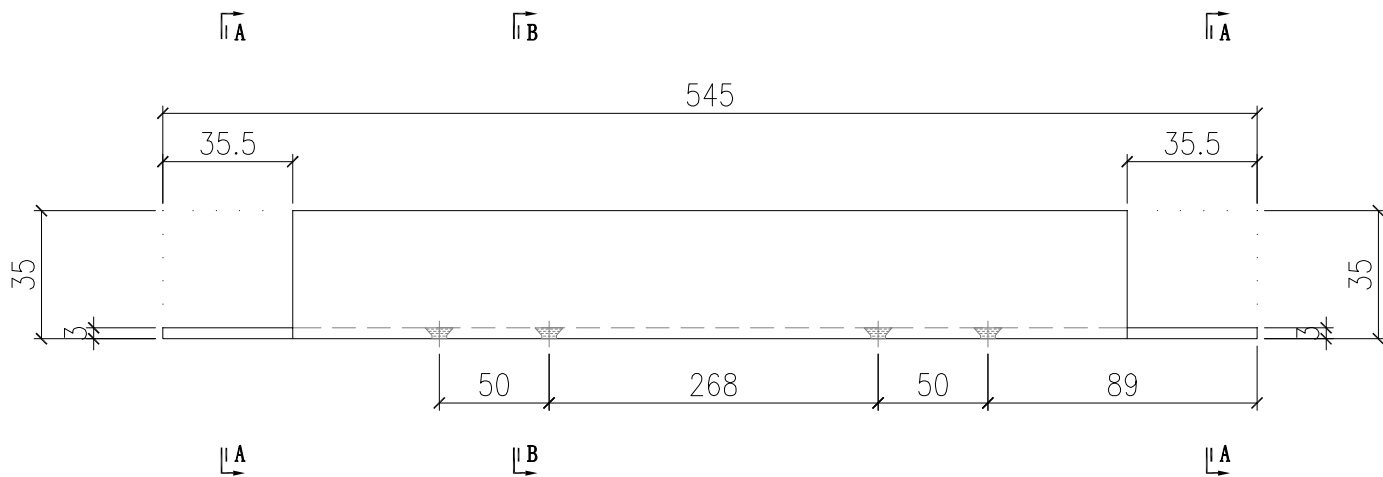

SECTION A-A

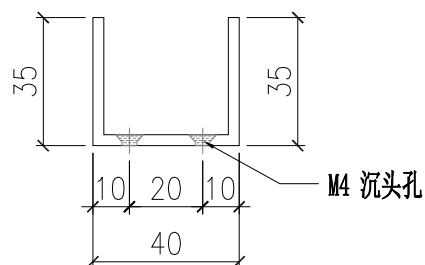

SECTION B-B

 美特鋁質有限公司 MIDI Aluminium Fabricator Ltd.				工程號 J857	類別	物料號 M1		
				地盘 啟德6552	制圖 李傳鵬	2022-07-29	圖號 U40x3-143	
修改 -	-	-	採用工廠	地盘 ✓	图纸名称 铝料加工图	復核 練松文	2022-07-30	數量 -
日期 -	-	-	材料颜色 AL2:ECK3X10063S-XF1	材料 U40x3	批准 林仁安	2022-08-01	單件重量 -	(KG)

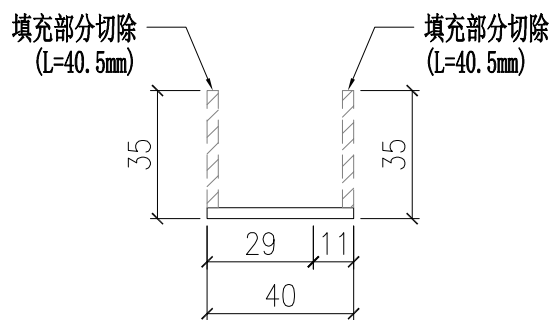
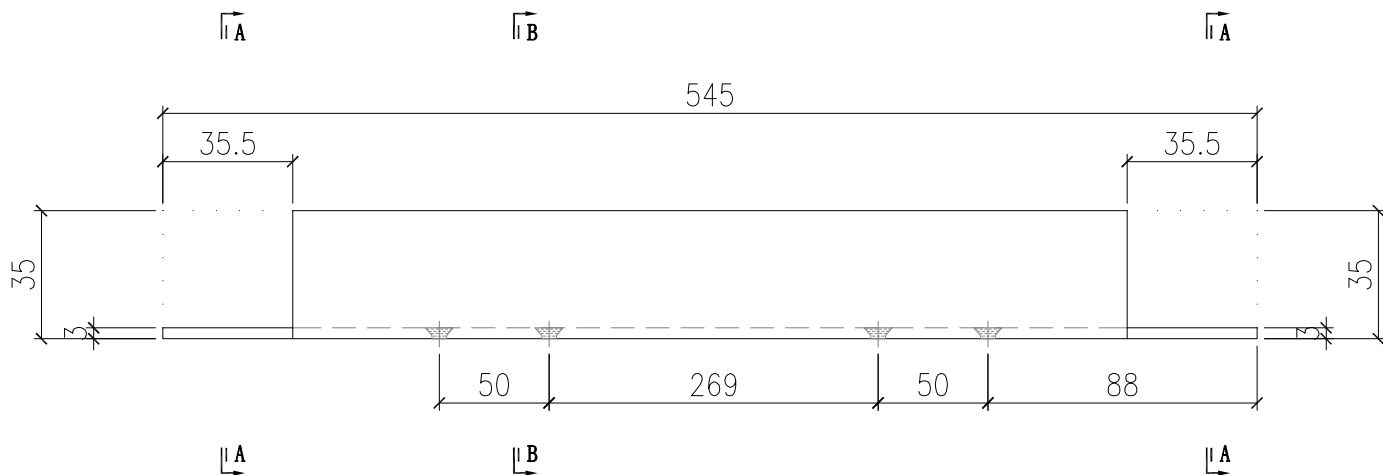

SECTION A-A

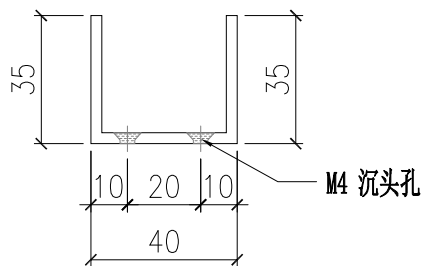

SECTION B-B

 美特鋁質有限公司 MIDI Aluminium Fabricator Ltd.				工程號 J857	類別	物料號 M1		
				地盤 啟德6552	制圖 李傳鵬	2022-07-29	圖號 U40x3-144	
修改 -	-	-	採用工廠	地盤 ✓	图纸名称 铝料加工图	復核 練松文	2022-07-30	數量 -
日期 -	-	-	材料颜色 AL2:ECK3X10063S-XF1		材料 U40x3	批准 林仁安	2022-08-01	單件重量 - (KG)

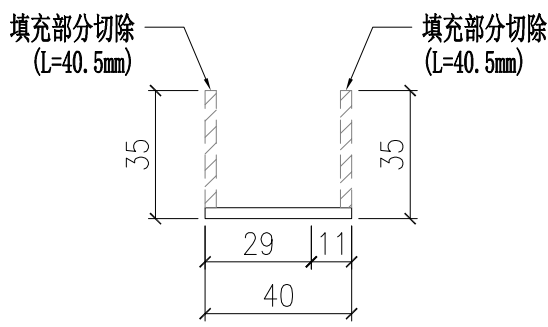
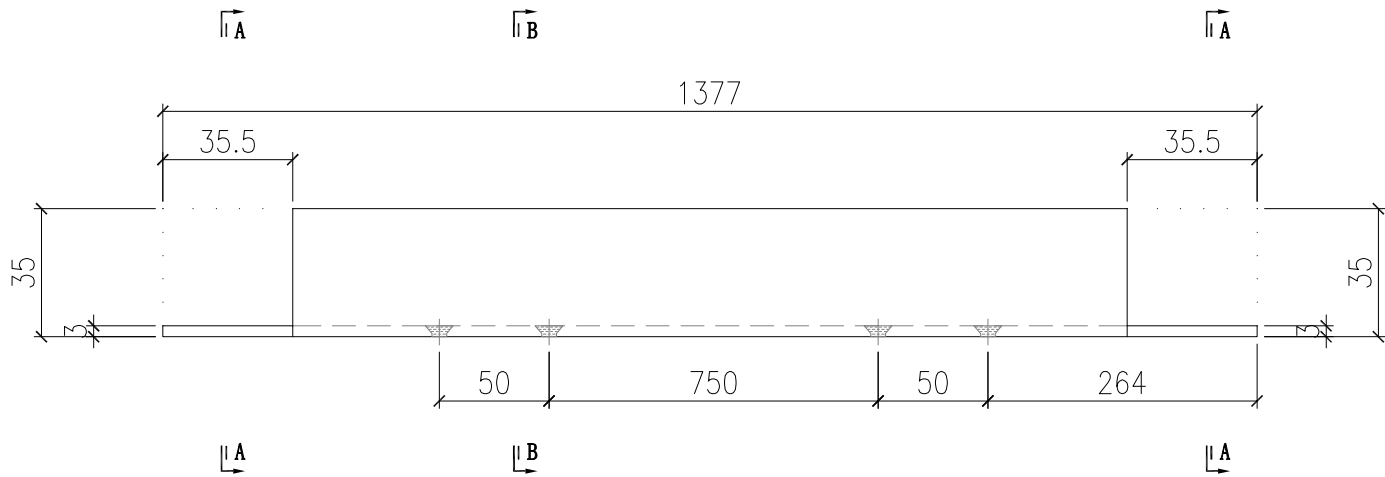

SECTION A-A

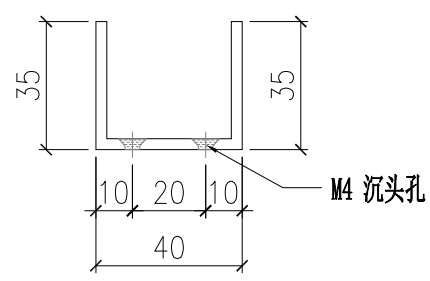

SECTION B-B

 美特鋁質有限公司 MIDI Aluminium Fabricator Ltd.				工程號 J857	類別	物料號 M1		
				地盘 啟德6552	制圖 李傳鵬	2022-07-29	圖號 U40x3-145	
修改 -	-	-	採用工廠	地盘 ✓	图纸名称 铝料加工图	復核 練松文	2022-07-30	數量 -
日期 -	-	-	材料颜色 AL2:ECK3X10063S-XF1	材料 U40x3	批准 林仁安	2022-08-01	單件重量 -	(KG)

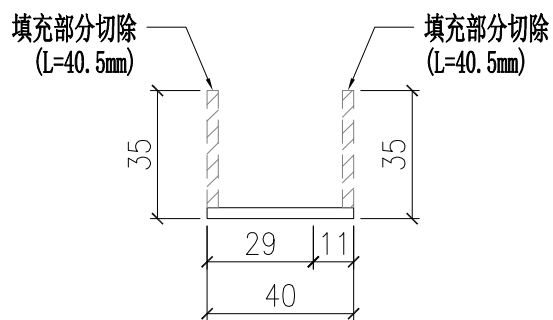
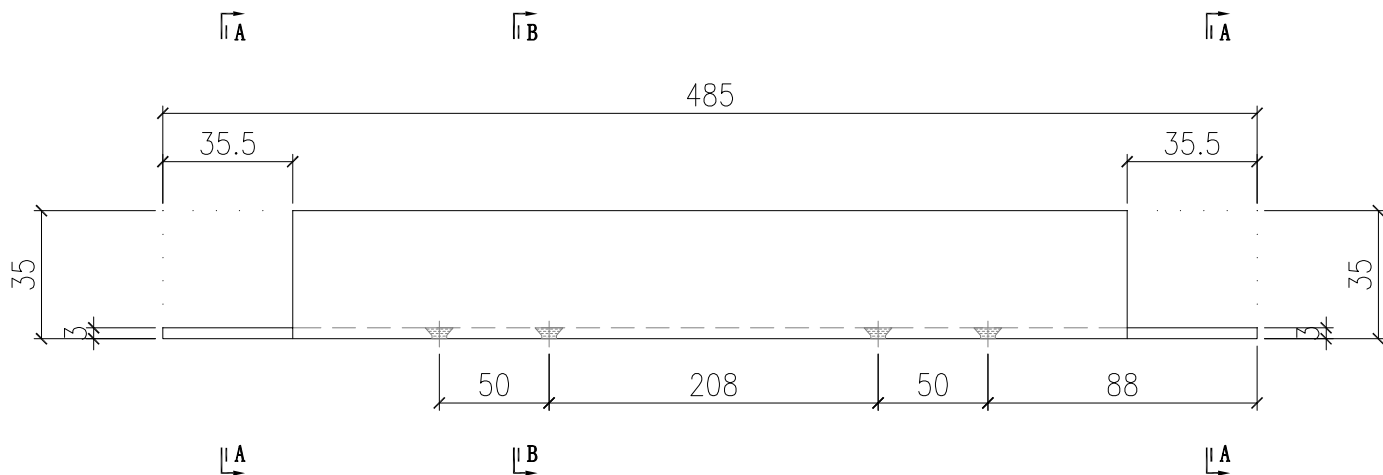

SECTION A-A

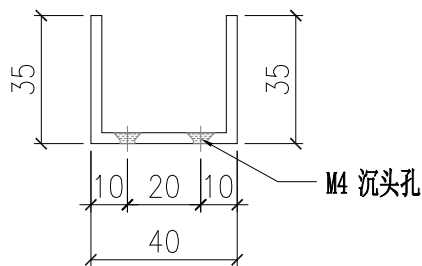

SECTION B-B

 美特鋁質有限公司 MIDI Aluminium Fabricator Ltd.				工程號 J857	類別	物料號 M1		
				地盤 啟德6552	制圖 李傳鵬	2022-07-29	圖號 U40x3-146	
修改 -	-	-	採用工廠	地盤 ✓	图纸名称 铝料加工图	復核 練松文	2022-07-30	數量 -
日期 -	-	-	材料颜色 AL2:ECK3X10063S-XF1		材料 U40x3	批准 林仁安	2022-08-01	單件重量 - (KG)

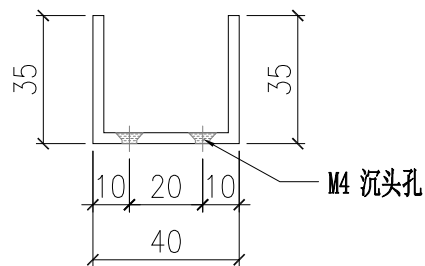
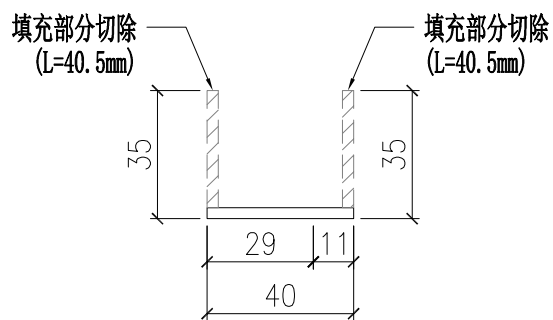
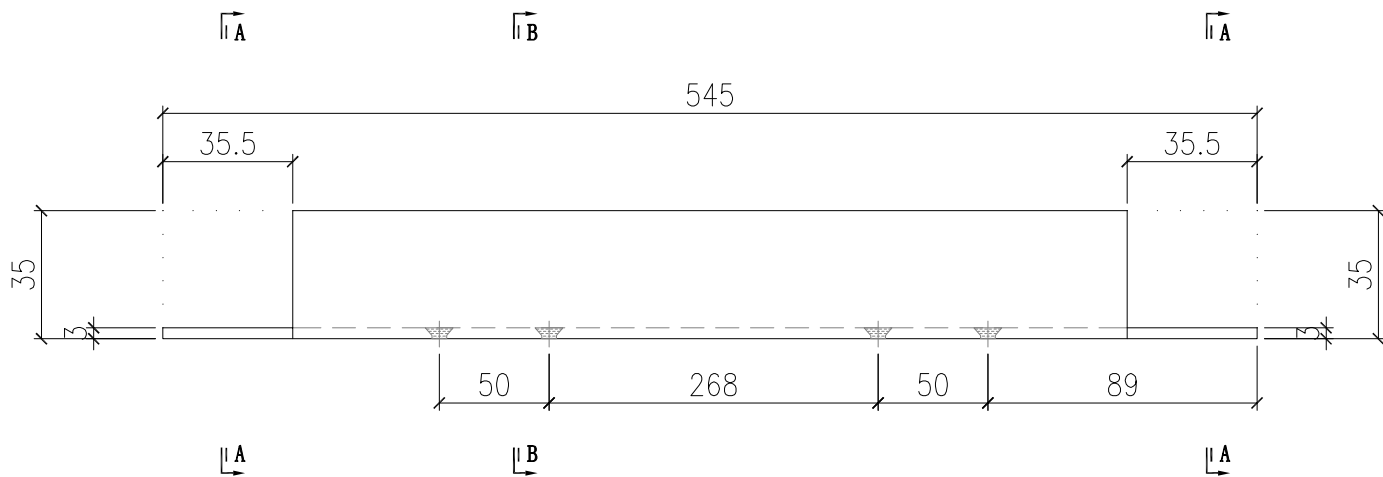

SECTION A-A

SECTION B-B

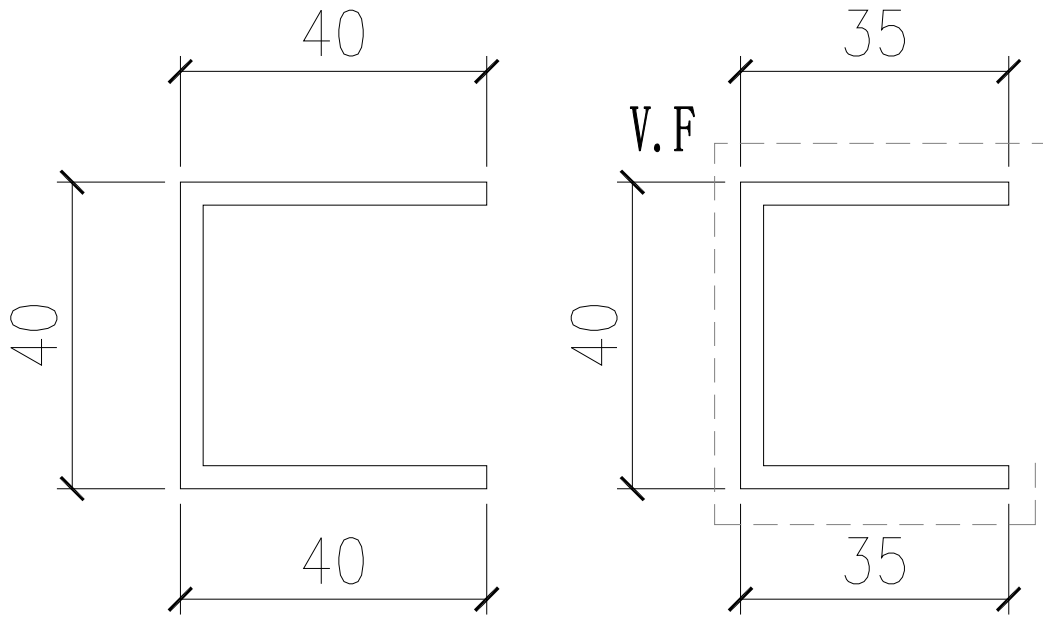

用40*40*3铝槽切成40*35铝槽然后喷油

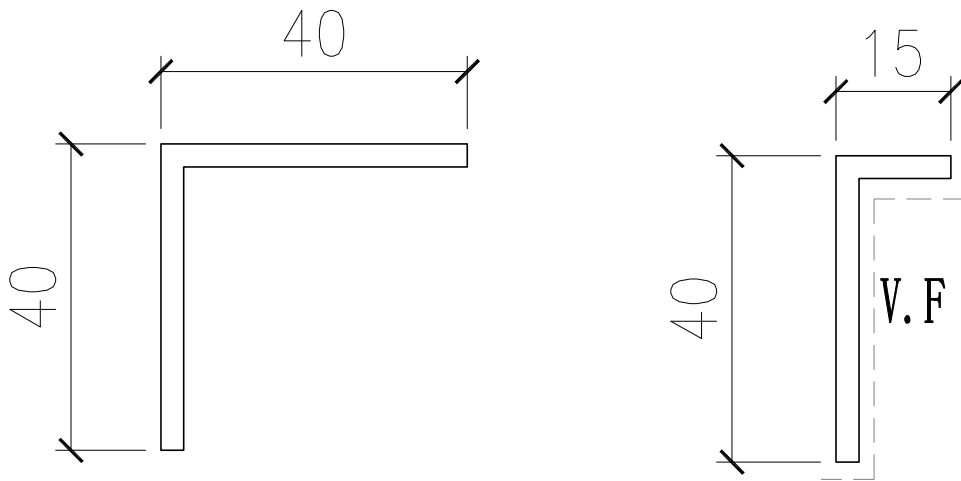

用40*40*3铝角切成40*35铝槽然后喷油

位置 3001

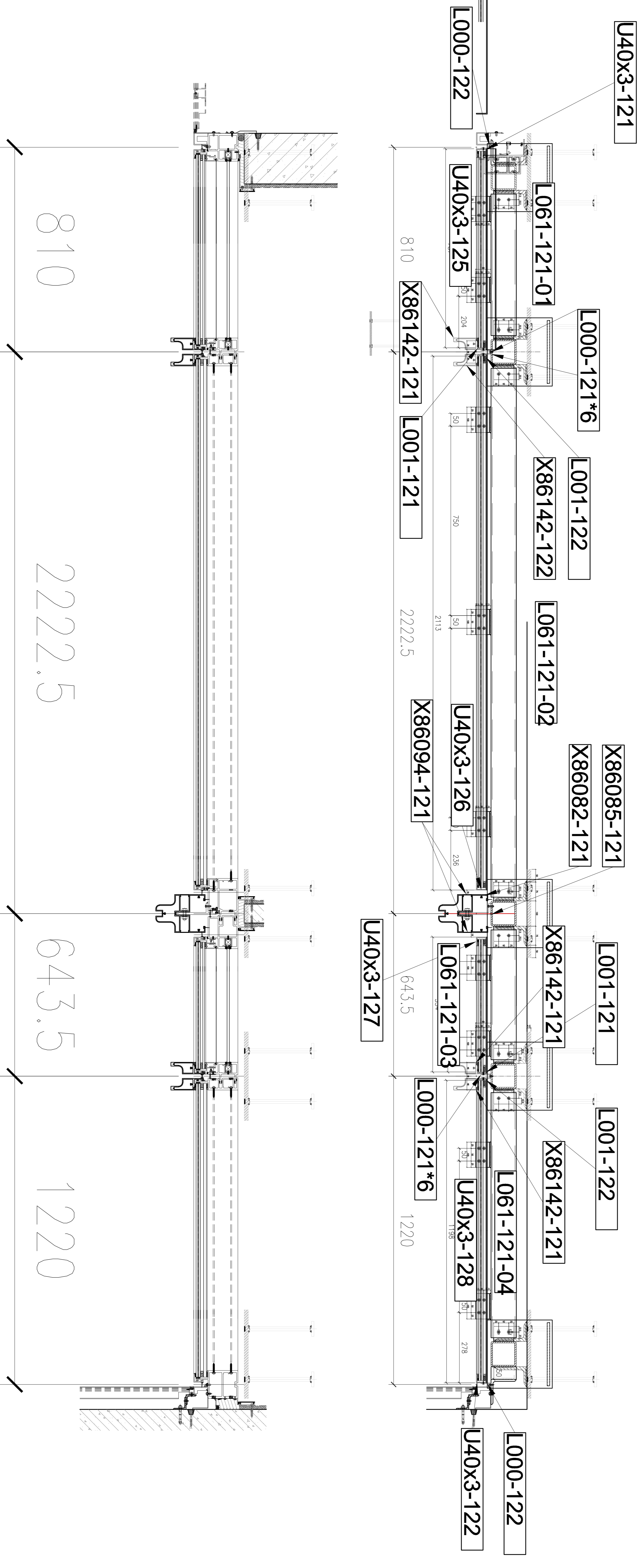

位置 3003

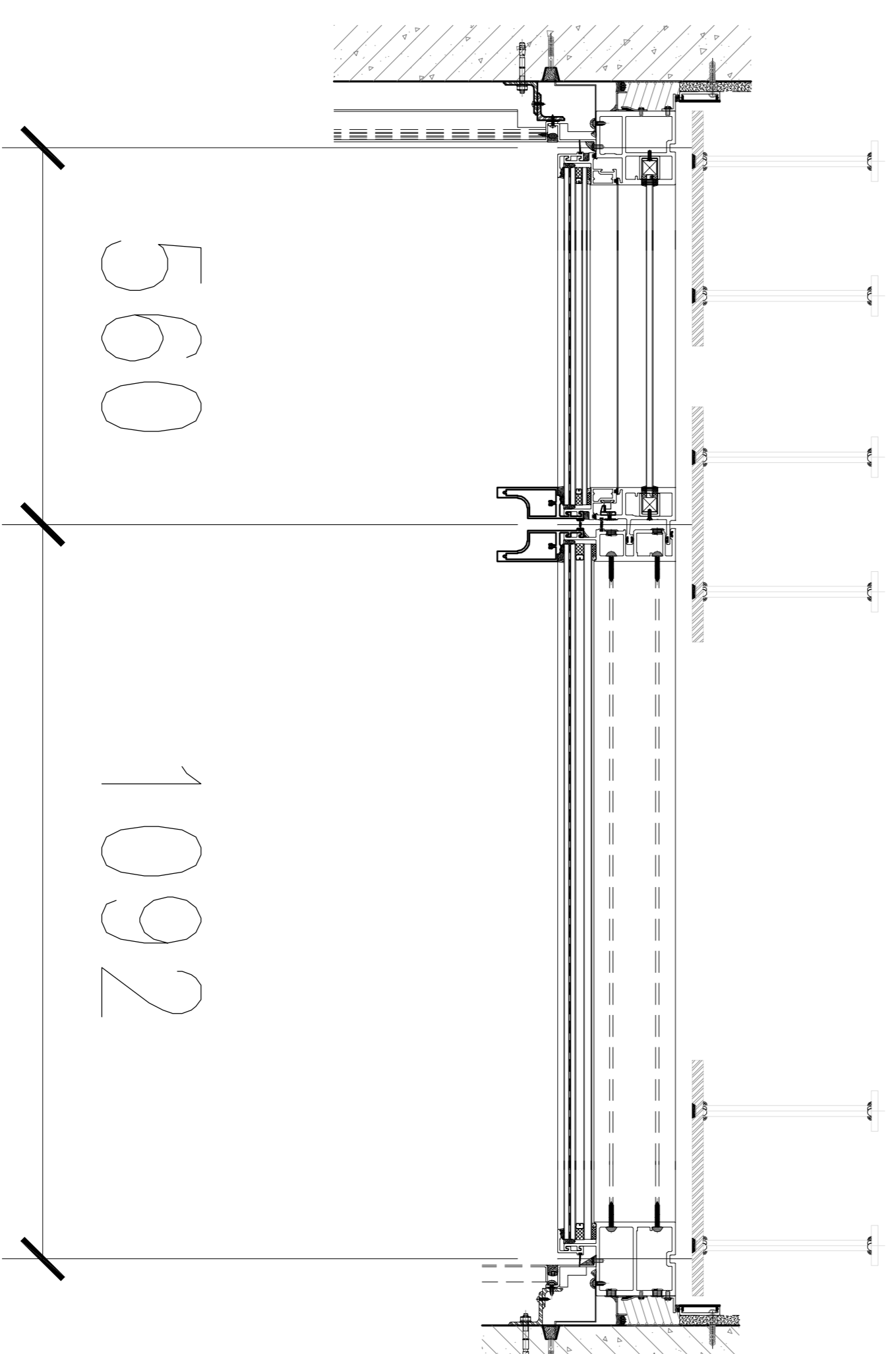
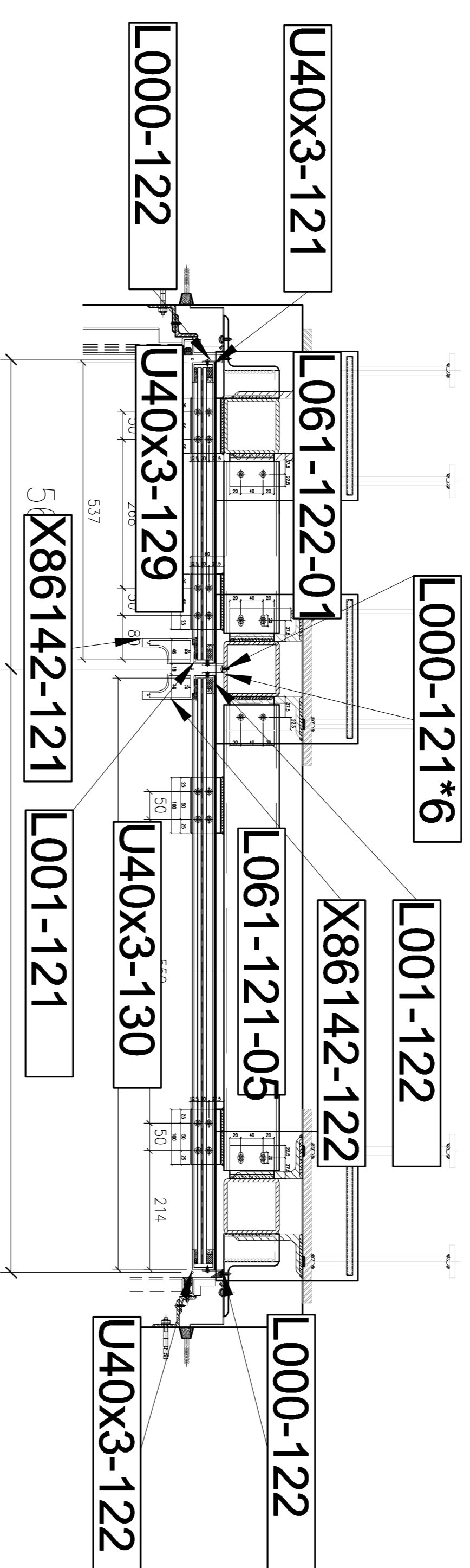

位置 3004

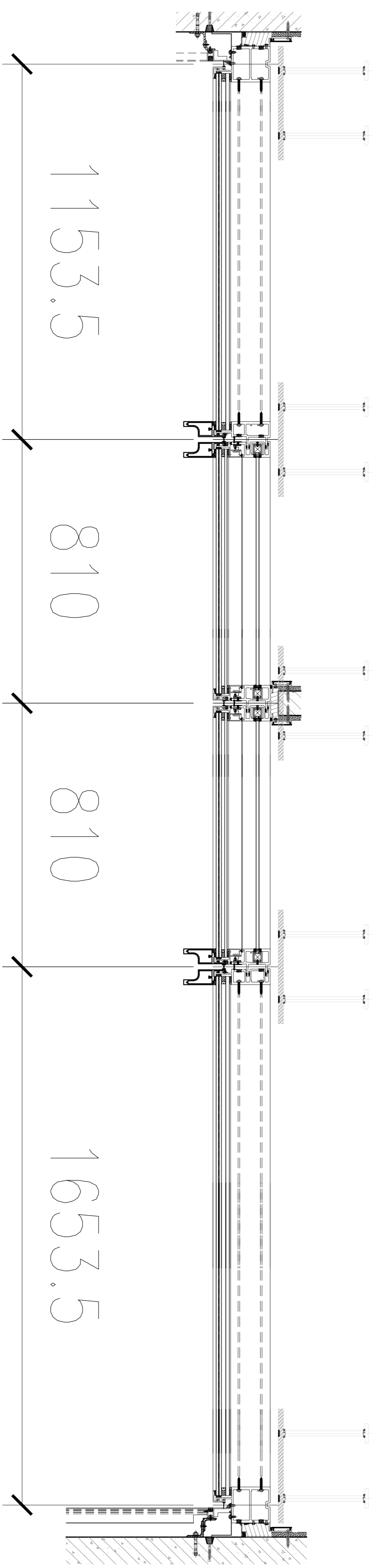
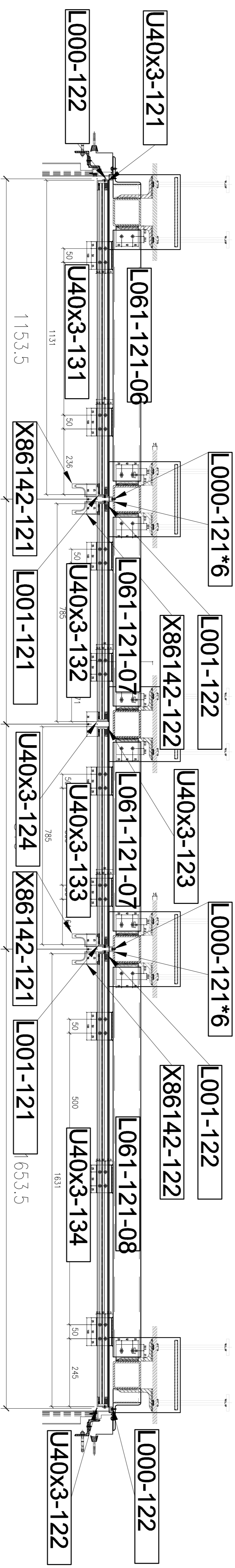

位置 3005

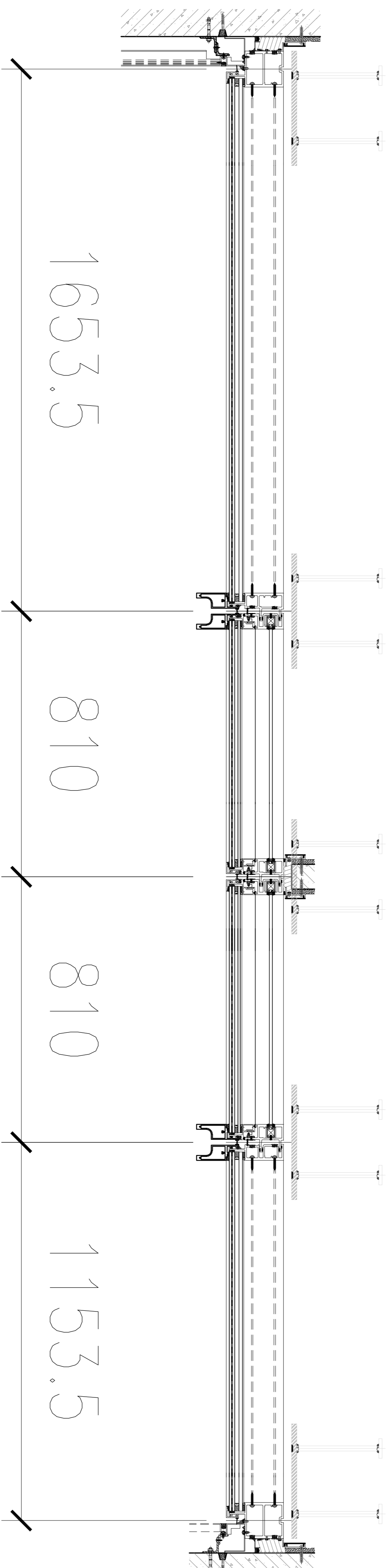
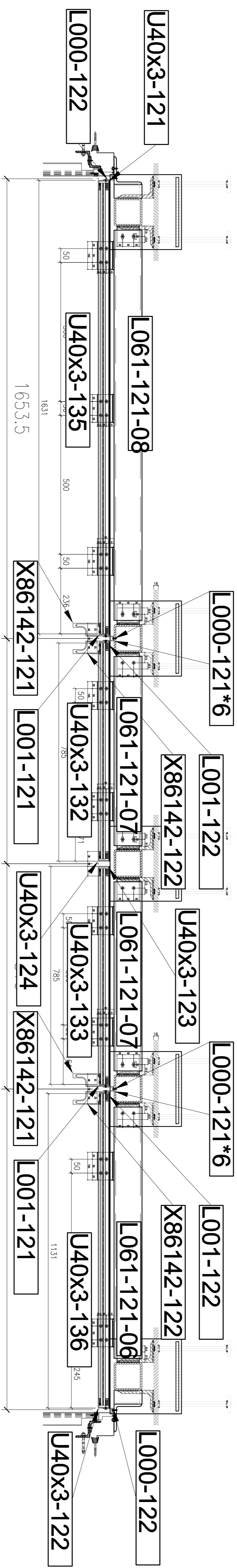

位置 3009

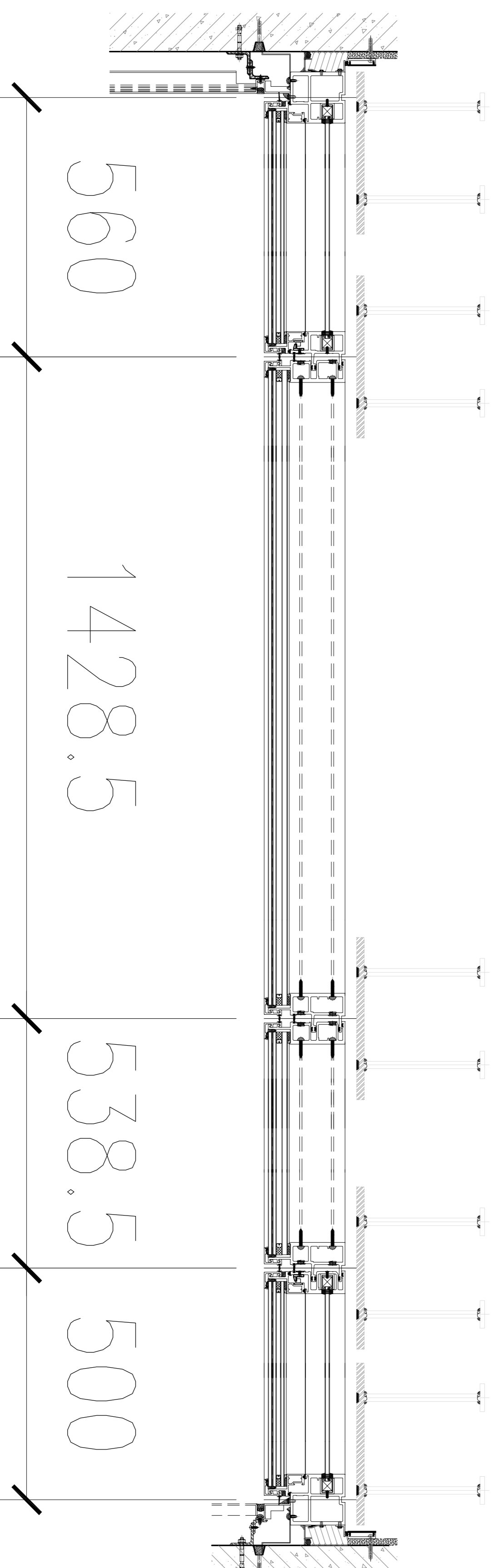
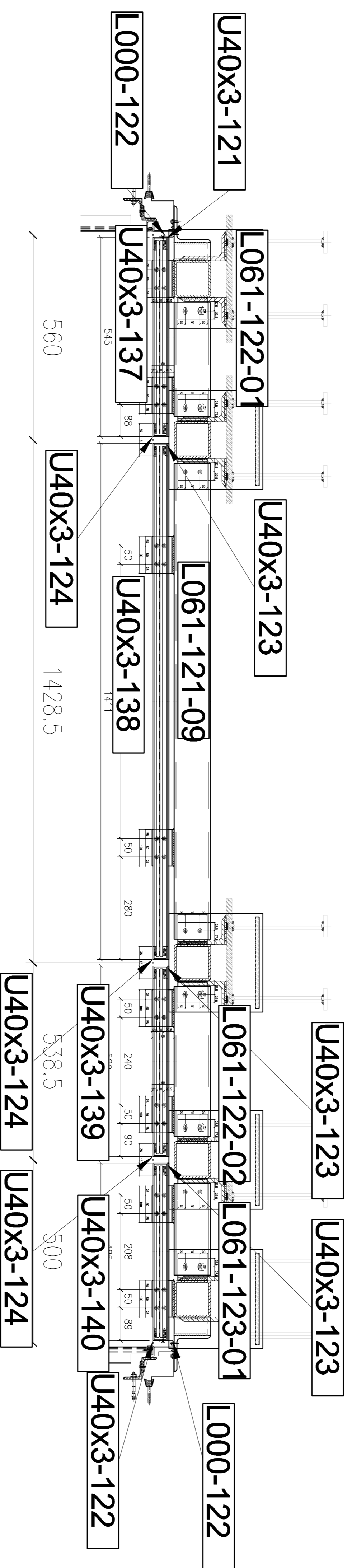

位置 3011

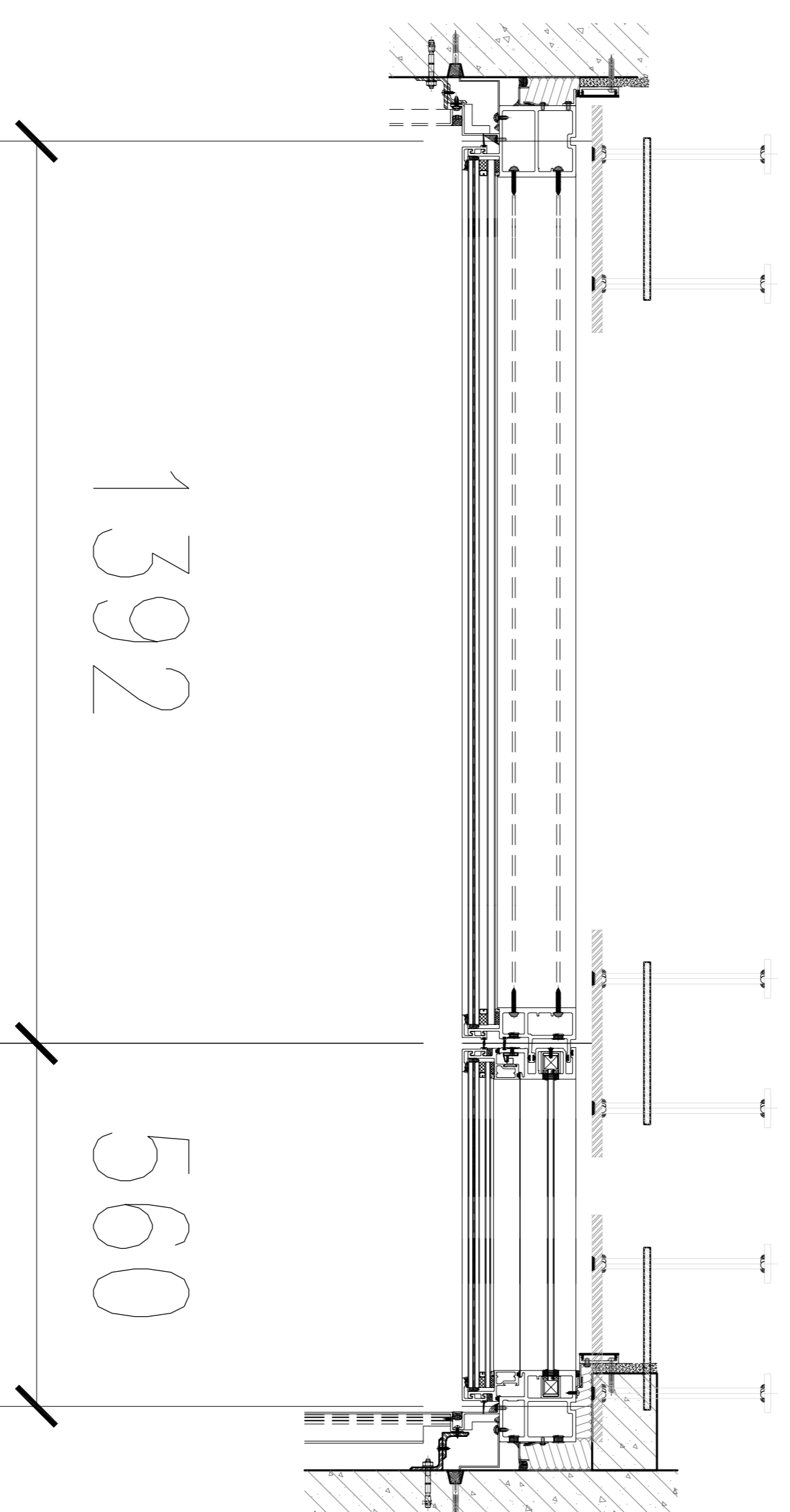
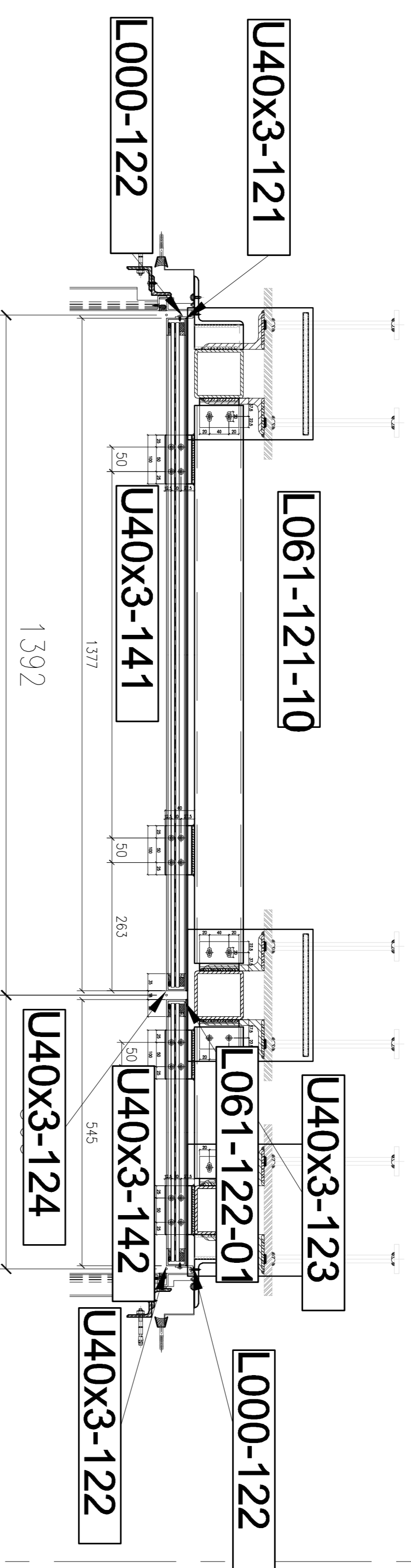

H19

位置 3012

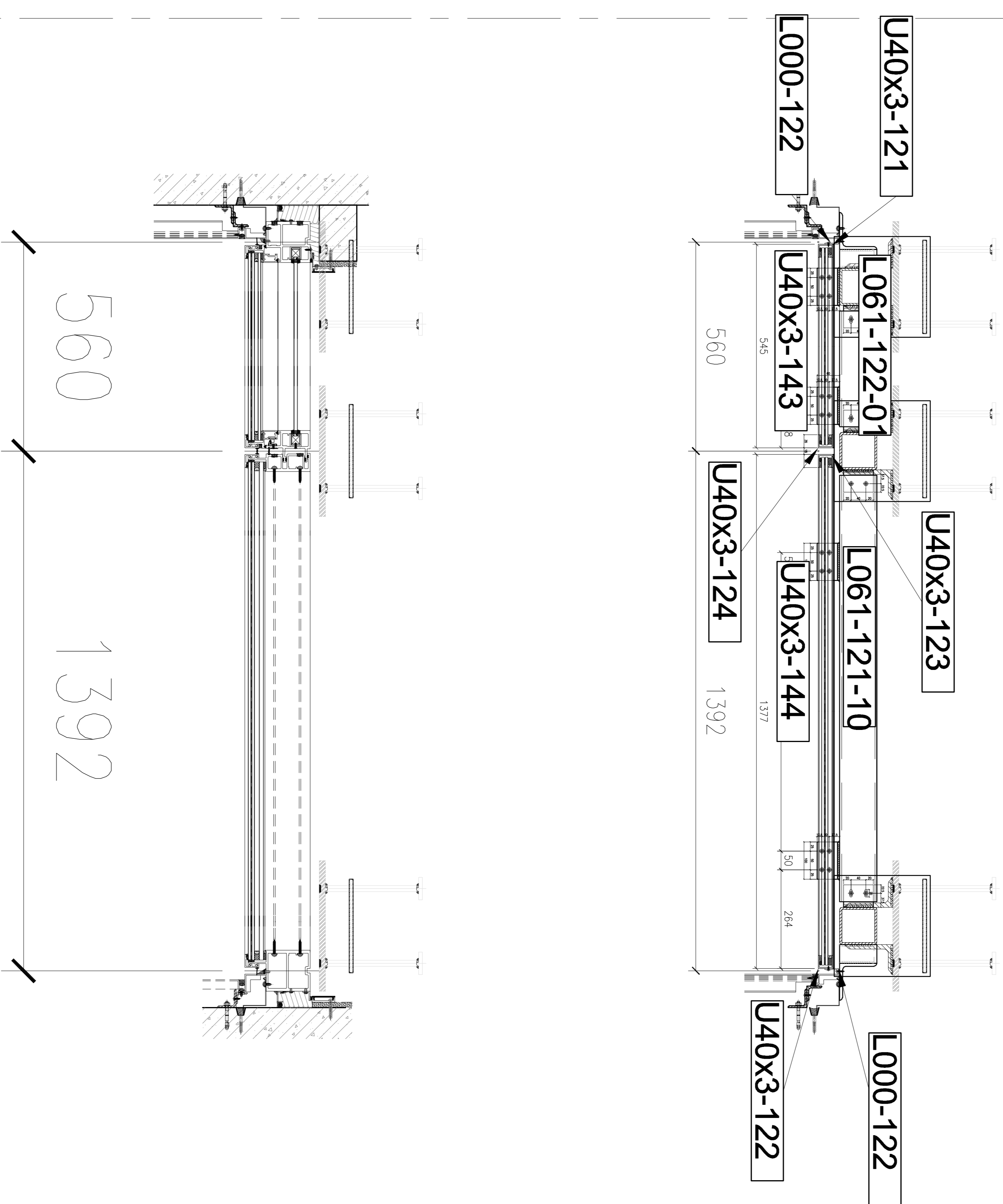

H7

