



工程指示 / 要求簡箋 ENGINEER INSTRUCTIONS(E.I.)

工程指示編號:	EI- 4633	修改版本:	H
	HK- 0863/22		
工程編號:	J 857	工程名稱:	啟德6552
收件人:	生統	發件人:	Nero HO
工程項目:	幕牆單元件 - 廠用鋁料加工圖(第一批)(續EI4384)	日期:	30/05/2022

<input type="checkbox"/> 原合約工程包	<input type="checkbox"/> 原合約工程加 / 減脹 QT-	<input type="checkbox"/> 新工程報價 QT-
---------------------------------	--	------------------------------------

信件批核號碼/圖紙參考編號:	批核模具圖紙編號:
客戶指示附件:	管理內部批簽署:

<input type="checkbox"/> 初步鋁料 B.M.	<input type="checkbox"/> 加工拆圖, 然後生產	<input type="checkbox"/> 尺寸表
<input type="checkbox"/> 正式鋁料 B.M.	<input type="checkbox"/> 技術上資料/指示	<input type="checkbox"/> 報價
<input type="checkbox"/> 配件 B.M.	<input type="checkbox"/> 樣辦或貨品說明書	<input type="checkbox"/> 分判合約
<input type="checkbox"/> 其他:		

內容:

加工圖修改

1)由於轉角生窗裝飾條安裝後不美觀, 所以裝飾條需要改做法。
及

2)裝飾位置生窗橫梁修改扣碼孔位

完成上列要求日期:

國內

<input type="checkbox"/> 生產技術總監	<input type="checkbox"/> 連附件	<input type="checkbox"/> 技術部	<input type="checkbox"/> 連附件	<input type="checkbox"/> 生產部	<input type="checkbox"/> 連附件
<input type="checkbox"/> 採購部	<input type="checkbox"/> 連附件	<input checked="" type="checkbox"/> 生產統籌部	<input checked="" type="checkbox"/> 連附件	<input type="checkbox"/> 報關組	<input type="checkbox"/> 連附件
<input type="checkbox"/> 質檢部	<input type="checkbox"/> 連附件	<input type="checkbox"/> 會計部	<input type="checkbox"/> 連附件	<input type="checkbox"/> 機械設計部	<input type="checkbox"/> 連附件
<input checked="" type="checkbox"/> 香港辦	<input checked="" type="checkbox"/> 連附件	<input type="checkbox"/> 其他:			

<input type="checkbox"/> 行政部	<input type="checkbox"/> 連附件	<input type="checkbox"/> 會計部	<input type="checkbox"/> 連附件	<input type="checkbox"/> 統籌部	<input type="checkbox"/> 連附件	<input type="checkbox"/> 工程部	<input type="checkbox"/> 連附件
<input type="checkbox"/> 採購部	<input type="checkbox"/> 連附件	<input type="checkbox"/> QS部	<input type="checkbox"/> 連附件	<input type="checkbox"/> 地盤管理	<input type="checkbox"/> 連附件	<input type="checkbox"/> 維修部	<input type="checkbox"/> 連附件

*發件人簽署:	<i>hu</i>	*組別成員批核簽署:	<i>[Signature]</i>
傳遞編號:	HK-0863/22	項目經理簽署:	

圖則登記表
DRAWING REGISTER

工程名稱 Project Title: 香港啟德6552 (第一批)		接收日期 Receiving Date (適用於客戶圖則)																																														
程編號 Project No: J-857		<table border="1"> <tr><td></td><td></td><td></td><td></td><td></td><td></td><td></td><td></td><td></td><td></td><td></td><td></td></tr> <tr><td></td><td></td><td></td><td></td><td></td><td></td><td></td><td></td><td></td><td></td><td></td><td></td></tr> <tr><td></td><td></td><td></td><td></td><td></td><td></td><td></td><td></td><td></td><td></td><td></td><td></td></tr> </table>																																														
分發予 Distributed To		發出日期 Issued Date																																														
		年	22	22	22	22	22	22	22	22	22	22																																				
		月	2	3	4	4	4	4	5	5	5	5																																				
		日	15	21	6	12	21	26	9	10	22	27																																				

圖則編號 Drg. No.	圖則名稱 Drawing Title	修訂編號 Revision No.										
		-	A	B	-	-	C					
CW-005	單元組裝圖	-	A	B	-	-	C					
CW-006	單元組裝圖	-	A	B	-	-	C					
CW-007	單元組裝圖	-	A	B	-	-	C					
CW-008	單元組裝圖	-	A	B	-	-	C					
CW-009	單元組裝圖	-	A	B	-	-	C					
CW-010	單元組裝圖	-	A	B	-	-	C					
CW-011	單元組裝圖	-	A	B	-	-	C					
CW-012	單元組裝圖	-	A	B	-	-	C					
CW-013	單元組裝圖	-	A	B	-	-	C					
CW-014	單元組裝圖	-	A	B	-	-	C					
CW-015	單元組裝圖	-	A	B	-	-	C					
CW-016	單元組裝圖	-	A	B	-	-	C					
CW-017	單元組裝圖	-	A	B	-	-	C					
CW-018	單元組裝圖	-	A	B	-	-	C					
CW-019	單元組裝圖	-	A	B	-	-	C					
CW-020	單元組裝圖	-	A	B	-	-	C					
CW-027	單元組裝圖	-	A	B	-	-	C					
CW-028	單元組裝圖	-	A	B	-	-	C					
CW-029	單元組裝圖	-	A	B	-	-	C					
CW-030	單元組裝圖	-	A	B	-	-	C					
CW-031	單元組裝圖	-	A	B	-	-	C					
CW-032	單元組裝圖	-	A	B	-	-	C					
CW-035	單元組裝圖	-	A	B	-	-	C					
CW-036	單元組裝圖	-	A	B	-	-	C					
CW-037	單元組裝圖	-	A	B	-	-	C					
CW-038	單元組裝圖	-	A	B	-	-	C					
CW-039	單元組裝圖	-	A	B	-	-	C					
CW-040	單元組裝圖	-	A	B	-	-	C					
CW-041	單元組裝圖	-	A	B	-	-	C					

圖則登記表
DRAWING REGISTER

接收日期 Receiving Date (適用於客戶圖則)

工程名稱 Project Title: 香港啟德6552 (第一批)	月 日
程編號 Project No: J-857	

分發予 Distributed To

發出日期 Issued Date

	年	22	22	22	22	22	22	22	22	22	22
	月	2	3	4	4	4	4	5	5	5	5
	日	15	21	6	12	21	26	9	10	22	27

圖則編號 Drg. No.	圖則名稱 Drawing Title
CW-212E	单元组装图
CW-213	单元组装图
CW-213D	单元组装图
CW-214	单元组装图
CW-214D	单元组装图
CW-215	单元组装图
CW-215D	单元组装图
CW-216	单元组装图
CW-217	单元组装图
CW-218	单元组装图
CW-218D	单元组装图
CW-219	单元组装图
CW-219D	单元组装图
CW-220	单元组装图
CW-221	单元组装图
CW-222	单元组装图
CW-222D	单元组装图
CW-223	单元组装图
CW-223D	单元组装图
CW-224	单元组装图
CW-225	单元组装图
CW-226	单元组装图
CW-226D	单元组装图
CW-227	单元组装图
CW-227D	单元组装图
CW-228	单元组装图
CW-229	单元组装图
CW-230	单元组装图

修訂編號 Revision No.											
-	A	B	-	-	C						
-	A	B	-	-	C						
-	A	B	-	-	C						
-	A	B	-	-	C						
-	A	B	-	-	C						
-	A	B	-	-	C						
-	A	B	-	-	C						
-	A	B	-	-	C						
-	A	B	-	-	C					D	
-	A	B	-	-	C						
-	A	B	-	-	C						
-	A	B	-	-	C						
-	A	B	-	-	C						
-	A	B	-	-	C						
-	A	B	-	-	C						
-	A	B	-	-	C						
-	A	B	-	-	C						
-	A	B	-	-	C					D	
-	A	B	-	-	C					D	
-	A	B	-	-	C						
-	A	B	-	-	C						
-	A	B	-	-	C						

圖則登記表
DRAWING REGISTER

接收日期 Receiving Date (適用於客戶圖則)

工程名稱 Project Title: 香港啟德6552 (第一批)	月 日
程編號 Project No: J-857	

分發予 Distributed To

發出日期 Issued Date

	年	22	22	22	22	22	22	22	22	22	22
	月	2	3	4	4	4	4	5	5	5	5
	日	15	21	6	12	21	26	9	10	22	27

圖則編號 Drg. No.	圖則名稱 Drawing Title
CW-230D	单元组装图
CW-231	单元组装图
CW-231D	单元组装图
CW-232	单元组装图
CW-232D	单元组装图
CW-233	单元组装图
CW-233D	单元组装图
CW-234	单元组装图
CW-234D	单元组装图
CW-235	单元组装图
CW-235D	单元组装图
CW-236	单元组装图
CW-236D	单元组装图
CW-237	单元组装图
CW-237D	单元组装图
CW-238	单元组装图
CW-238D	单元组装图
CW-239	单元组装图
CW-240	单元组装图
CW-241	单元组装图
CW-241D	单元组装图
CW-242	单元组装图
CW-242D	单元组装图
CW-243	单元组装图
CW-244	单元组装图
CW-245	单元组装图
CW-245D	单元组装图
CW-246	单元组装图
CW-247	单元组装图

修訂編號 Revision No.											
-	A	B	-	-	C						
-	A	B	-	-	C						
-	A	B	-	-	C						
-	A	B	-	-	C				D		
-	A	B	-	-	C				D		
-	A	B	-	-	C						
-	A	B	-	-	C						
-	A	B	-	-	C						
-	A	B	-	-	C						
-	A	B	-	-	C						
-	A	B	-	-	C						
-	A	B	-	-	C						
-	A	B	-	-	C						
-	A	B	-	-	C						
-	A	B	-	-	C						
-	A	B	-	-	C						
-	A	B	-	-	C						
-	A	B	-	-	C				D		
-	A	B	-	-	C						
-	A	B	-	-	C						
-	A	B	-	-	C						
-	A	B	-	-	C						
-	A	B	-	-	C						
-	A	B	-	-	C				D		
-	A	B	-	-	C				D		
-	A	B	-	-	C						
-	A	B	-	-	C						
-	A	B	-	-	C						
-	A	B	-	-	C						

圖則登記表
DRAWING REGISTER

工程名稱 Project Title:	香港啟德6552 (第一批)	月	接收日期 Receiving Date (適用於客戶圖則)								
程編號 Project No: J-857			日								
分發予 Distributed To				發出日期 Issued Date							
	年	22	22	22	22	22	22	22	22	22	22
	月	2	3	4	4	4	4	5	5	5	5
	日	15	21	6	12	21	26	9	10	22	27

圖則編號 Drg. No.	圖則名稱 Drawing Title
CW-274D	单元组装图
CW-274E	单元组装图
CW-275	单元组装图
CW-275D	单元组装图
CW-275E	单元组装图
CW-276	单元组装图
CW-277	单元组装图
CW-278	单元组装图
CW-278D	单元组装图
CW-278E	单元组装图
CW-279	单元组装图
CW-280	单元组装图
CW-280D	单元组装图
CW-281	单元组装图
CW-282	单元组装图
CW-282D	单元组装图
CW-283	单元组装图
CW-283D	单元组装图
CW-283E	单元组装图
CW-284	单元组装图
CW-285	单元组装图
CW-285D	单元组装图
CW-286	单元组装图
CW-286D	单元组装图
CW-287	单元组装图
CW-288	单元组装图

修訂編號 Revision No.										
	A	B			C					
-	A	B	-	-	C					
-	A	B	-	-	C					
-	A	B	-	-	C					
-	A	B	-	-	C					
-	A	B	-	-	C					
-	A	B	-	-	C					
-	A	B	-	-	C					
-	A	B	-	-	C					
-	A	B	-	-	C					
-	A	B	-	-	C					
-	A	B	-	-	C					
-	A	B	-	-	C					
-	A	B	-	-	C					
-	A	B	-	-	C					
-	A	B	-	-	C					
-	A	B	-	-	C					
-	A	B	-	-	C					
-	A	B	-	-	C					
-	A	B	-	-	C					
-	A	B	-	-	C					
-	A	B	-	-	C					

圖則登記表 DRAWING REGISTER

接收日期 Receiving Date (適用於客戶圖則)

工程名稱 Project Title: 香港啟德6552 (第一批)
程編號 Project No: J-857

月
日

分發予 Distributed To

發出日期 Issued Date

	年	22	22	22	22	22	22	22	22	22
	月	2	3	4	4	4	4	5	5	5
	日	15	21	6	12	21	26	9	10	22

圖則編號 Drg. No.	圖則名稱 Drawing Title
CW-514	单元组装图
CW-515	单元组装图
CW-516	单元组装图
CW-517	单元组装图
CW-518	单元组装图
CW-519	单元组装图
CW-520	单元组装图
CW-521	单元组装图
CW-522	单元组装图
CW-523	单元组装图
CW-524	单元组装图
CW-525	单元组装图
CW-526	单元组装图
CW-527	单元组装图
CW-528	单元组装图
CW-529	单元组装图
CW-530	单元组装图
CW-531	单元组装图
CW-532	单元组装图
CW-533	单元组装图
CW-534	单元组装图
CW-535	单元组装图
CW-536	单元组装图
CW-537	单元组装图
CW-538	单元组装图
CW-539	单元组装图
CW-540	单元组装图
CW-541	单元组装图

修訂編號
Revision No.

修訂編號 Revision No.											
-	A	B	-	-	C						
-	A	B	-	-	C						
-	A	B	-	-	C						
-	A	B	-	-	C					D	
-	A	B	-	-	C						
-	A	B	-	-	C					D	
-	A	B	-	-	C						
-	A	B	-	-	C						
-	A	B	-	-	C					D	
-	A	B	-	-	C						
-	A	B	-	-	C						
-	A	B	-	-	C						
-	A	B	-	-	C						
-	A	B	-	-	C						
-	A	B	-	-	C						
-	A	B	-	-	C						
-	A	B	-	-	C						
-	A	B	-	-	C						
		B	-	-	C						
		B	-	-	C						
		B	-	-	C						
		B	-	-	C					D	
		B	-	-	C						

圖則登記表
DRAWING REGISTER

工程名稱 Project Title: 香港啟德6552 (第一批) 程編號 Project No: J-857	月		日		接收日期 Receiving Date (適用於客戶圖則)																
				<table border="1" style="width: 100%; height: 20px;"> <tr> <td></td><td></td><td></td><td></td><td></td><td></td><td></td><td></td><td></td><td></td> </tr> </table>																	
分發予 Distributed To				發出日期 Issued Date																	
				年	22	22	22	22	22	22	22	22	22	22							
				月	2	3	4	4	4	4	5	5	5	5							
				日	15	21	6	12	21	26	9	10	22	27							

圖則編號 Drg. No.	圖則名稱 Drawing Title
AW-D02R	生窗組裝圖
AW-D02RA	生窗組裝圖
AW-D03	生窗組裝圖
AW-D03R	鋁料加工圖
AW-D04	鋁料加工圖
AW-D05	鋁料加工圖
AW-E01	鋁料加工圖
AW-E02	鋁料加工圖
AW-F01	鋁料加工圖
AW-F02	鋁料加工圖
AW-L01	鋁料加工圖
AW-L02	鋁料加工圖
AW-L03	鋁料加工圖
AW-L04	鋁料加工圖
AW-L05	鋁料加工圖
AW-L11	鋁料加工圖
AW-L12	鋁料加工圖
AW-L13	鋁料加工圖
AW-L14	鋁料加工圖
AW-L15	鋁料加工圖
AW-L21	鋁料加工圖
AW-L22	鋁料加工圖
AW-L23	鋁料加工圖
B2968-001	鋁料加工圖
B2968-002	鋁料加工圖
B2968-011	鋁料加工圖
B2968-031	鋁料加工圖
B2968-032	鋁料加工圖
C747-001	鋁料加工圖

修訂編號 Revision No.								
-	A	B	-	-	-			E
-	A	B	-	-	-			E
-	A	B	-	-	-			E
-	A	B	-	-	-			E
-	A	B	-	-	-			E
-	A	B	-	-	-			E
-	A	B	-	-	-			E
-	A	B	-	-	-			E
-	A	B	-	-	-			E
-	A		B	-	-			E
-	A		B	-	-			E
-	A		B	-	-			E
-	A		B	-	-			E
-	A		B	-	-	D		E
-	A		B	-	-	D		E
-	A		B	-	-	D		E
-	A		B	-	-	D		E
-	A		B	-	-	D		E
-	A		B	-	-			E
-	A		B	-	-			E
-	A	B		-	-			
-	-	A		-	-			
-	A	B		-	-			
-	A		B	-	-			
-	A		A	-	-			
-	A	B	B	-	-			

圖則登記表
DRAWING REGISTER

接收日期 Receiving Date (適用於客戶圖則)

工程名稱 Project Title: 香港啟德6552 (第一批)	月 日
程編號 Project No: J-857	

分發予 Distributed To

發出日期 Issued Date

	年	22	22	22	22	22	22	22	22	22	22
	月	2	3	4	4	4	4	5	5	5	5
	日	15	21	6	12	21	26	9	10	22	27

圖則編號 Drg. No.	圖則名稱 Drawing Title
C747-002	鋁料加工圖
C747-011	鋁料加工圖
X86072-001	鋁料加工圖
X86072-002	鋁料加工圖
X86072-003	鋁料加工圖
X86072-004	鋁料加工圖
X86072-005	鋁料加工圖
X86072-006	鋁料加工圖
X86072-007	鋁料加工圖
X86072-008	鋁料加工圖
X86072-011	鋁料加工圖
X86072-012	鋁料加工圖
X86072-013	鋁料加工圖
X86072-014	鋁料加工圖
X86072-021	鋁料加工圖
X86072-022	鋁料加工圖
X86072-023	鋁料加工圖
X86072-024	鋁料加工圖
X86072-032	鋁料加工圖
X86072-033	鋁料加工圖
X86072-034	鋁料加工圖
X86072-035	鋁料加工圖
X86072-036	鋁料加工圖
X86072-037	鋁料加工圖
X86072-038	鋁料加工圖
X86073-001	鋁料加工圖
X86150-001	鋁料加工圖
X86150-002	鋁料加工圖
X86150-003	鋁料加工圖

修訂編號 Revision No.											
-	A	B	A	-	-						
-	-	A	A	-	-						
-	A	B		-	-						
-	A	B	C	-	-						
-	A	B		-	-						
-	A	B	A	-	-						
-	A	B	A	-	-						
-	A	B		-	-						
-	A	B		-	-						
-	-	A	C	-	-						
-	A	B	C	-	-						
-	A	B		-	-						
-	A	B		-	-						
-	A	B		-	-						
-	A	B		-	-						
-	A	B		-	-						
-	A	B		-	-						
-	A			-	-						
-	A			-	-						
-	A			-	-						
-	A			-	-						
-	A			-	-						
-	A		B	-	-						
-	A		B	-	-						
-	A	B	B	-	-						
-	A		B	-	-						
-	A	B	B	-	-						

圖則登記表
DRAWING REGISTER

工程名稱 Project Title: 香港啟德6552 (第一批)		接收日期 Receiving Date (適用於客戶圖則)											
程編號 Project No: J-857													
分發予 Distributed To		發出日期 Issued Date											
年	22	22	22	22	22	22	22	22	22	22	22	22	
月	2	3	4	4	4	4	5	5	5	5	5	5	
日	15	21	6	12	21	26	9	10	22	27			

圖則編號 Drg. No.	圖則名稱 Drawing Title
X86150-004	鋁料加工圖
X86150-005	鋁料加工圖
X86150-006	鋁料加工圖
X86150-007	鋁料加工圖
X86150-008	鋁料加工圖
X86150-011	鋁料加工圖
X86150-012	鋁料加工圖
X86150-013	鋁料加工圖
X86150-033	鋁料加工圖
X86150-034	鋁料加工圖
X86150-036	鋁料加工圖
X86150-037	鋁料加工圖
L044-P01L	鋁料加工圖
L044-P01R	鋁料加工圖
L044-P02	鋁料加工圖
L044-P03	鋁料加工圖
N525-P01	鋁料加工圖
N525-P02	鋁料加工圖
N525-P03	鋁料加工圖
N536-P01	鋁料加工圖
N536-P02	鋁料加工圖
N536-P03	鋁料加工圖
N544-P01	鋁料加工圖
N544-P02	鋁料加工圖
N544-P03	鋁料加工圖
N544-P04	鋁料加工圖

修訂編號 Revision No.									
-	A	B	B	-	-				
-	A	B	A	-	-				
-	A	B	A	-	-				
-	-	A	C	-	-				
-	A	B		-	-				
-	A	B		-	-				
-	A			-	-				
-	A	B		-	-				
-	A			-	-				
-	A			-	-				
-	A			-	-				
-	A			-	-				
-	A		C	-	-				
-	A		B	-	-				
-	A		B	-	-				
-	A			-	-				
-	A		A	-	-				
-	A			-	-				
-	A		A	-	-				
-	A		A	-	-				
-	A		A	-	-				

圖則登記表
DRAWING REGISTER

工程名稱 Project Title: 香港啟德6552 (第一批)		接收日期 Receiving Date (適用於客戶圖則)											
程編號 Project No: J-857													
分發予 Distributed To		發出日期 Issued Date											
年	22	22	22	22	22	22	22	22	22	22	22	22	
月	2	3	4	4	4	4	5	5	5	5	5	5	
日	15	21	6	12	21	26	9	10	22	27			

圖則編號 Drg. No.	圖則名稱 Drawing Title
N544-P05	铝料加工图
N544-P06	铝料加工图
N544-P07	铝料加工图
N544-P08	铝料加工图
N614-P01	铝料加工图
N614-P02	铝料加工图
N614-P03	铝料加工图
N660-P01	铝料加工图
N660-P02	铝料加工图
X86047-P01	铝料加工图
X86047-P02	铝料加工图
X86047-P03	铝料加工图
X86047-P04	铝料加工图
X86047-P05	铝料加工图
X86047-P06	铝料加工图
X86047-P07	铝料加工图
X86047-P08	铝料加工图
X86047-P09	铝料加工图
X86047-P10	铝料加工图
X86047-P11	铝料加工图
X86047-P12	铝料加工图
X86047-P13	铝料加工图
X86047-P14	铝料加工图
X86047-P15	铝料加工图
X86047-P16	铝料加工图
X86047-P17	铝料加工图

修訂編號 Revision No.									
-	A			-	-				
-	A			-	-				
-	A			-	-				
-	A			-	-				
-	A			-	-				
-	A			-	-				
-	A			-	-				
-	A			-	-				
-	A	-		-	B		C		
-	A	B		-	C		D		
-	A	-		-	B		C		
-	A	-		-	B		C		
-	A	-		-	B		C		
-	A	-		-	B		C		
-	A	-		-	B		C		
-	A	B		-	C				
-	A			-	-				
-	A	B		-	-				
-	A	-		-	B				
-	A			-	-				
-	A	B		-	C				
-	A	-		-	B		C		
-	A	B		-	-				

圖則登記表
DRAWING REGISTER

接收日期 Receiving Date (適用於客戶圖則)

工程名稱 Project Title: 香港啟德6552 (第一批)	月 日
程編號 Project No: J-857	

分發予 Distributed To

發出日期 Issued Date

	年	22	22	22	22	22	22	22	22	22	22
	月	2	3	4	4	4	4	5	5	5	5
	日	15	21	6	12	21	26	9	10	22	27

圖則編號 Drg. No.	圖則名稱 Drawing Title
X86048-P01	铝料加工图
X86048-P02	铝料加工图
X86048-P03	铝料加工图
X86048-P04	铝料加工图
X86048-P05	铝料加工图
X86048-P06	铝料加工图
X86048-P07	铝料加工图
X86048-P08	铝料加工图
X86048-P09	铝料加工图
X86048-P10	铝料加工图
X86048-P11	铝料加工图
X86049-P01	铝料加工图
X86049-P02	铝料加工图
X86049-P03	铝料加工图
X86049-P04	铝料加工图
X86049-P05	铝料加工图
X86049-P06	铝料加工图
X86049-P07	铝料加工图
X86049-P08	铝料加工图
X86049-P09	铝料加工图
X86049-P10	铝料加工图
X86049-P11	铝料加工图
X86049-P12	铝料加工图
X86049-P13	铝料加工图
X86049-P14	铝料加工图
X86049-P15	铝料加工图
X86050-P01	铝料加工图

修訂編號 Revision No.											
-	A	B	-	C							
-	A	B	-	C							
-	A	B	-	C							
-	A	B	-	C							
-	A	B	-	C							
-	A	B	-	C							
-	A	B	-	C							
-	A	B	-	C							
-	A	B	-	C							
-	A	B	-	C							
-	A	-	-	B				C			
-	A	B	-	C				D			
-	A	-	-	B				C			
-	A	-	B	-	C			C			
-	A	-	-	B				C			
-	A	-	B	-	C						
-	A	-	B	-	C				C		
-	A	B	C	-	D						
-	A		C	-							
-	A	B	C	-							
-	A			-	B						
-	A		C	-							
-	A			-							
-	A	B		-	C				D		
-	A	B		-	C						

圖則登記表
DRAWING REGISTER

接收日期 Receiving Date (適用於客戶圖則)

工程名稱 Project Title: 香港啟德6552 (第一批)	月 日
程編號 Project No: J-857	

分發予 Distributed To

發出日期 Issued Date

	年	22	22	22	22	22	22	22	22	22	22
	月	2	3	4	4	4	4	5	5	5	5
	日	15	21	6	12	21	26	9	10	22	27

圖則編號 Drg. No.	圖則名稱 Drawing Title
X86052-P08	铝料加工图
X86052-P09	铝料加工图
X86053-P01	铝料加工图
X86053-P02	铝料加工图
X86054-P01	铝料加工图
X86054-P02	铝料加工图
X86055-P01	铝料加工图
X86055-P02	铝料加工图
X86055-P03	铝料加工图
X86055-P04	铝料加工图
X86055-P05	铝料加工图
X86055-P06	铝料加工图
X86055-P07	铝料加工图
X86055-P08	铝料加工图
X86055-P09	铝料加工图
X86055-P10	铝料加工图
X86055-P11	铝料加工图
X86055-P12	铝料加工图
X86055-P13	铝料加工图
X86055-P14	铝料加工图
X86055-P15	铝料加工图
X86055-P16	铝料加工图
X86055-P17	铝料加工图
X86055-P18	铝料加工图
X86055-P19	铝料加工图
X86055-P20	铝料加工图
X86055-P21	铝料加工图

修訂編號 Revision No.											
-	A	B		-	-						
-	A	B		-	-						
-	A	B		-	-						
-	A	B		-	-						
-	A	B		-	C						
-	A	B		-	C						
-	A	B		-	C						
-	A	B		-	C						
-	A	B		-	C						
-	A	B		-	C					D	
-	A	B		-	C					D	
-	A	B		-	C					D	
-	A	B		-	C					D	
-	A	B		-	C					D	
-	A	B		-	C					D	
-	A	B	C	-	D						
-	A	B	C	-	D						
-	A	B	C	-	D						
-	A	B	C	-	D						
-	A	B	C	-	D						
-	A	B	C	-	D						
-	A	B		-	C						

圖則登記表
DRAWING REGISTER

接收日期 Receiving Date (適用於客戶圖則)

工程名稱 Project Title: 香港啟德6552 (第一批)	月 日
程編號 Project No: J-857	

分發予 Distributed To

發出日期 Issued Date

	年	22	22	22	22	22	22	22	22	22	22
	月	2	3	4	4	4	4	5	5	5	5
	日	15	21	6	12	21	26	9	10	22	27

圖則編號 Drg. No.	圖則名稱 Drawing Title
X86055-P22	铝料加工图
X86055-P23	铝料加工图
X86055-P24	铝料加工图
X86055-P25	铝料加工图
X86055-P26	铝料加工图
X86055-P27	铝料加工图
X86055-P28	铝料加工图
X86055-P29	铝料加工图
X86055-P30	铝料加工图
X86055-P31	铝料加工图
X86055-P32	铝料加工图
X86055-P33	铝料加工图
X86055-P34	铝料加工图
X86055-P35	铝料加工图
X86055-P36	铝料加工图
X86055-P37	铝料加工图
X86055-P38	铝料加工图
X86055-P39	铝料加工图
X86055-P40	铝料加工图
X86055-P41	铝料加工图
X86055-P42	铝料加工图
X86055-P43	铝料加工图
X86055-P44	铝料加工图
X86055-P45	铝料加工图
X86055-P46	铝料加工图
X86055-P47	铝料加工图

修訂編號 Revision No.										
-	A	B		-	C					
-	A	B		-	C					
-	A	B		-	C					
-	A	B		-	C					
-	A	B		-	C					
-	A	B		-	C					
-	A	B		-	C					
-	A	B		-	C					
-	A	B	C	-	D					
-	A	B	C	-	D					
-	A	B	C	-	D				E	
-	A	B	C	-	D				E	
-	A	B	C	-	D					E
-	A	B	C	-	D					E
-	A	B	C	-	D					
-	A	B	C	-	D					
-	A	B	C	-	D					
-	A	B	C	-	-					
-	A	B	C	-	-					
-	A	B	C	-	-				D	
-	A	B	C	-	-				D	
-	A	B	C	-	-					
-	A	B	C	-	-				D	

圖則登記表
DRAWING REGISTER

工程名稱 Project Title: 香港啟德6552 (第一批)	月	接收日期 Receiving Date (適用於客戶圖則)										
程編號 Project No: J-857	日											
分發予 Distributed To	發出日期 Issued Date											
	年	22	22	22	22	22	22	22	22	22	22	22
	月	2	3	4	4	4	4	5	5	5	5	5
	日	15	21	6	12	21	26	9	10	22	27	27

圖則編號 Drg. No.	圖則名稱 Drawing Title
X86055-P48	鋁料加工圖
X86055-P49	鋁料加工圖
X86055-P50	鋁料加工圖
X86056-P01	鋁料加工圖
X86056-P02	鋁料加工圖
X86056-P03	鋁料加工圖
X86056-P04	鋁料加工圖
X86056-P05	鋁料加工圖
X86056-P06	鋁料加工圖
X86056-P07	鋁料加工圖
X86056-P08	鋁料加工圖
X86056-P09	鋁料加工圖
X86056-P10	鋁料加工圖
X86056-P11	鋁料加工圖
X86056-P12	鋁料加工圖
X86056-P13	鋁料加工圖
X86056-P14	鋁料加工圖
X86056-P15	鋁料加工圖
X86056-P16	鋁料加工圖
X86056-P17	鋁料加工圖
X86056-P19	鋁料加工圖
X86056-P20	鋁料加工圖
X86056-P21	鋁料加工圖
X86056-P22	鋁料加工圖
X86056-P23	鋁料加工圖
X86056-P24	鋁料加工圖

修訂編號 Revision No.									
-	A	B	C	-	-			D	
-	A	B	C	-	-				
-	A	B	C	-	-				
-	A	B		-	C		D		
-	A	B		-	C		D		
-	A	B		-	C		D	E	
-	A	B		-	C		D	E	
-	A	B	C	-	D		D		
-	A	B	C	-	D		D		
-	A	B	C	-	D		D		
-	A	B	C	-	D		D		
-	A	B		-	C		D		
-	A	B		-	C		D		
-	A	B		-	C		D		
-	A	B		-	C		D		
-	A	B		-	C		D		
-	A	B		-	C		D		
-	A	B		-	C		D		
-	A	B		-	C		D		
-	A	B		-	C		D		
-	A	B		-	C		D		
-	A	B		-	C		D		
-	A	B		-	C			D	

圖則登記表
DRAWING REGISTER

接收日期 Receiving Date (適用於客戶圖則)

工程名稱 Project Title: 香港啟德6552 (第一批)	月 日
程編號 Project No: J-857	

分發予 Distributed To

發出日期 Issued Date

	年	22	22	22	22	22	22	22	22	22	22
	月	2	3	4	4	4	4	5	5	5	5
	日	15	21	6	12	21	26	9	10	22	27

圖則編號 Drg. No.	圖則名稱 Drawing Title
X86056-P25	铝料加工图
X86056-P26	铝料加工图
X86056-P27	铝料加工图
X86056-P28	铝料加工图
X86056-P29	铝料加工图
X86056-P30	铝料加工图
X86056-P31	铝料加工图
X86056-P32	铝料加工图
X86056-P33	铝料加工图
X86056-P34	铝料加工图
X86056-P35	铝料加工图
X86056-P36	铝料加工图
X86056-P37	铝料加工图
X86056-P38	铝料加工图
X86056-P39	铝料加工图
X86056-P40	铝料加工图
X86056-P41	铝料加工图
X86056-P42	铝料加工图
X86057-P01	铝料加工图
X86057-P02	铝料加工图
X86057-P03	铝料加工图
X86057-P04	铝料加工图
X86057-P05	铝料加工图
X86057-P06	铝料加工图
X86057-P07	铝料加工图
X86057-P08	铝料加工图
X86058-P01	铝料加工图

修訂編號 Revision No.									
	A	B		C				D	
-	A	B		C				D	
-	A	B		C					
-	A	B		-					
-	A	B		-					
-	A	B		-				C	
-	A	B		-				C	
-	A	B		-	C				
-	A	B		-	C				
-	A	B		-	C				
-	A	B		-	-				
-	A	B		-	-				
-	A	B		-	-				
-	A	B		-	-				
-	A	B		-	-				
-	A	B		-	-				
-	A	B		-	C			D	
-	A	B		-	C			D	
-	A	B		-	C			D	
-	-	A		-					
-	A	B		-	C				
-	A	B		-	C				
-	A	B		-	C				
-	A	B		-	C				
-	A	B		-					
-	A	B		-					
-	A	B		-					
-	A	B		-	C				

圖則登記表
DRAWING REGISTER

接收日期 Receiving Date (適用於客戶圖則)

工程名稱 Project Title: 香港啟德6552 (第一批)	月 日
程編號 Project No: J-857	

分發予 Distributed To

發出日期 Issued Date

	年	22	22	22	22	22	22	22	22	22	22
	月	2	3	4	4	4	4	5	5	5	5
	日	15	21	6	12	21	26	9	10	22	27

圖則編號 Drg. No.	圖則名稱 Drawing Title
X86058-P02	铝料加工图
X86058-P03	铝料加工图
X86058-P04	铝料加工图
X86058-P05	铝料加工图
X86075-P01	铝料加工图
X86075-P02	铝料加工图
X86075-P03	铝料加工图
X86075-P04	铝料加工图
X86075-P05	铝料加工图
X86075-P06	铝料加工图
X86075-P07	铝料加工图
X86075-P08	铝料加工图
X86075-P09	铝料加工图
X86075-P10	铝料加工图
X86075-P11	铝料加工图
X86075-P12	铝料加工图
X86075-P13	铝料加工图
X86075-P14	铝料加工图
X86075-P15	铝料加工图
X86075-P16	铝料加工图
X86075-P17	铝料加工图
X86075-P18	铝料加工图
X86075-P19	铝料加工图
X86075-P20	铝料加工图
X86075-P22	铝料加工图
X86075-P23	铝料加工图
X86076-P01	铝料加工图
X86076-P02	铝料加工图
X86076-P03	铝料加工图

修訂編號 Revision No.											
-	A	B		-	C						
-	A	B		-	C						
-	A	B		-							
-	A	B		-							
-	A			-							
-	A		C	-							D
-	A			-							D
-	A			-							
-	A		C	-							
-	A			-							
-	A		C	-							
-	A			-							D
-	A		C	-							
-	A			-							
-	A			-							D
-	A			-							
-	A			-							D
-	A			-							
-	-	A		-							
-	A	B		-							D
-	A	B		-							D
-	A	B		-							D

圖則登記表
DRAWING REGISTER

接收日期 Receiving Date (適用於客戶圖則)

工程名稱 Project Title: 香港啟德6552 (第一批)	月 日
程編號 Project No: J-857	

分發予 Distributed To

發出日期 Issued Date

	年	22	22	22	22	22	22	22	22	22	22
	月	2	3	4	4	4	4	5	5	5	5
	日	15	21	6	12	21	26	9	10	22	27

圖則編號 Drg. No.	圖則名稱 Drawing Title
X86076-P04	铝料加工图
X86078-P01	铝料加工图
X86086-P01	铝料加工图
X86086-P02	铝料加工图
X86086-P03	铝料加工图
X86086-P04	铝料加工图
X86086-P05	铝料加工图
X86086-P06	铝料加工图
X86086-P07	铝料加工图
X86086-P08	铝料加工图
X86086-P09	铝料加工图
X86086-P10	铝料加工图
X86086-P11	铝料加工图
X86086-P12	铝料加工图
X86086-P13	铝料加工图
X86086-P14	铝料加工图
X86086-P15	铝料加工图
X86086-P16	铝料加工图
X86086-P17	铝料加工图
X86086-P18	铝料加工图
X86086-P19	铝料加工图
X86086-P20	铝料加工图
X86086-P21	铝料加工图
X86088-P01	铝料加工图
X86088-P02	铝料加工图
X86088-P03	铝料加工图
X86088-P04	铝料加工图

修訂編號 Revision No.										
-	A	B		-						D
-	A			-						D
-	A	-		-	B					
-	A			-						
-	A	-		-	B					
-	A			-						
-	A	-		-	B					
-	A	-		-	B					
-	A	-		-	B					
-	A	-	B	-	C					
-	A	-	B	-	C					
-	A	-	B	-	C					
-	A	-		-	B					
-	A	-		-	B					
-	A			-						
-	A			-						
-	A	-		-	B					
-	A	-		-	B					
-	A	B		-						D
-	A			-						
-	A			-						
-	A			-						

圖則登記表
DRAWING REGISTER

工程名稱 Project Title: 香港啟德6552 (第一批)		接收日期 Receiving Date (適用於客戶圖則)										
程編號 Project No: J-857												
分發予 Distributed To		發出日期 Issued Date										
	年	22	22	22	22	22	22	22	22	22	22	
	月	2	3	4	4	4	4	5	5	5	5	
	日	15	21	6	12	21	26	9	10	22	27	

圖則編號 Drg. No.	圖則名稱 Drawing Title
X86080-001-051	铝料加工图
X86081-001-001	铝料加工图
X86081-001-021	铝料加工图
X86081-001-041	铝料加工图
X86081-001-051	铝料加工图
X86081-001-055	铝料加工图
X86081-001-061	铝料加工图
X86081-001-063	铝料加工图
X86081-001-071	铝料加工图
X86105-001-001	铝料加工图
X86105-001-031	铝料加工图
X86105-001-041	铝料加工图
X86105-001-051	铝料加工图
X86144-001-001	铝料加工图
X86144-001-021	铝料加工图
X86144-001-041	铝料加工图
X86144-001-051	铝料加工图
X86144-001-055	铝料加工图
X86144-001-061	铝料加工图
X86144-001-063	铝料加工图
X86144-001-071	铝料加工图
L061-001	铝料加工图
L061-002	铝料加工图
X86071-101	铝料加工图
X86071-102	铝料加工图
X86071-P01	铝料加工图

修訂編號 Revision No.									
-	A			-					
-	A			-					
-	A			-					
-	A			-					
-	A			-					
-	A		B	-					
-	A			-					
-	A			-					
-	A		B	-					
-	A			-					
-	A			-					
-	A			-					
-	A		B	-					
-	A			-					
-	A			-					
-	A			-					
-	A		B	-					
-	A			-					
-	A	B		-	C				

圖則登記表
DRAWING REGISTER

工程名稱 Project Title: 香港啟德6552 (第一批)		接收日期 Receiving Date (適用於客戶圖則)											
程編號 Project No: J-857													
分發予 Distributed To		發出日期 Issued Date											
年	22	22	22	22	22	22	22	22	22	22	22	22	
月	2	3	4	4	4	4	5	5	5	5	5	5	
日	15	21	6	12	21	26	9	10	22	27			

圖則編號 Drg. No.	圖則名稱 Drawing Title
X86071-P02	鋁料加工圖
X86071-P02R	鋁料加工圖
X86071-P03	鋁料加工圖
X86071-P03R	鋁料加工圖
X86071-P04	鋁料加工圖
X86071-P05	鋁料加工圖
X86071-P05R	鋁料加工圖
X86071-P11	鋁料加工圖
X86071-P12	鋁料加工圖
X86071-P12R	鋁料加工圖
X86071-P13	鋁料加工圖
X86071-P13R	鋁料加工圖
X86071-P14	鋁料加工圖
X86071-P15	鋁料加工圖
X86071-P16	鋁料加工圖
X86071-P17	鋁料加工圖
X86071-P18	鋁料加工圖
X86071-P19	鋁料加工圖
X86071-P20	鋁料加工圖
X86071-P21	鋁料加工圖
X86071-P22	鋁料加工圖
X86071-P23	鋁料加工圖
X86071-P24	鋁料加工圖
X86071-P25	鋁料加工圖
X86074-P01	鋁料加工圖
X86074-P01R	鋁料加工圖
X86074-P11	鋁料加工圖
X86074-P11R	鋁料加工圖

修訂編號 Revision No.									
-	A	B		-	C				
-	A	B		-	C				
-	A	B	C	-	D				
-	A	B		-	C				
-	A	B		-	C				
-	A	B		-	C				
-	A	B		-	C				
-	A	B		-	C				
-	A	B		-	C				
-	A	B		-	C				
-	A	B		-	C				
-	A	B		-	C				
-	A	B		-	C				
-	A	B		-	C				
-	A	B		-	C				
-	A	B		-	C				
-	A	B		-	C				
-	A	B		-	C				
-	A	B		-	C				
-	A	B		-	C				
-	A	-		-	B				
-	A	-		-	B				
-	A	-		-	B				
-	A	-		-	B				

圖則登記表
DRAWING REGISTER

接收日期 Receiving Date (適用於客戶圖則)

工程名稱 Project Title: 香港啟德6552 (第一批)	月 日
程編號 Project No: J-857	

分發予 Distributed To

發出日期 Issued Date

	年	22	22	22	22	22	22	22	22	22	22
	月	2	3	4	4	4	4	5	5	5	5
	日	15	21	6	12	21	26	9	10	22	27

圖則編號 Drg. No.	圖則名稱 Drawing Title
CW-212E	单元组装图
CW-213	单元组装图
CW-213D	单元组装图
CW-214	单元组装图
CW-214D	单元组装图
CW-215	单元组装图
CW-215D	单元组装图
CW-216	单元组装图
CW-217	单元组装图
CW-218	单元组装图
CW-218D	单元组装图
CW-219	单元组装图
CW-219D	单元组装图
CW-220	单元组装图
CW-221	单元组装图
CW-222	单元组装图
CW-222D	单元组装图
CW-223	单元组装图
CW-223D	单元组装图
CW-224	单元组装图
CW-225	单元组装图
CW-226	单元组装图
CW-226D	单元组装图
CW-227	单元组装图
CW-227D	单元组装图
CW-228	单元组装图
CW-229	单元组装图
CW-230	单元组装图

修訂編號 Revision No.											
-	A	B	-	-	C						
-	A	B	-	-	C						
-	A	B	-	-	C						
-	A	B	-	-	C						
-	A	B	-	-	C						
-	A	B	-	-	C						
-	A	B	-	-	C						
-	A	B	-	-	C						
-	A	B	-	-	C					D	
-	A	B	-	-	C						
-	A	B	-	-	C						
-	A	B	-	-	C						
-	A	B	-	-	C						
-	A	B	-	-	C						
-	A	B	-	-	C						
-	A	B	-	-	C						
-	A	B	-	-	C						
-	A	B	-	-	C					D	
-	A	B	-	-	C					D	
-	A	B	-	-	C						
-	A	B	-	-	C						
-	A	B	-	-	C						

圖則登記表
DRAWING REGISTER

工程名稱 Project Title: 香港啟德6552 (第一批) 程編號 Project No: J-857	月 日	接收日期 Receiving Date (適用於客戶圖則)									
分發予 Distributed To		發出日期 Issued Date									
	年	22	22	22	22	22	22	22	22	22	22
	月	2	3	4	4	4	4	5	5	5	5
	日	15	21	6	12	21	26	9	10	22	27

圖則編號 Drg. No.	圖則名稱 Drawing Title	修訂編號 Revision No.									
CW-304	單元組裝圖	-	A	B	-	-	C				
CW-311	單元組裝圖	-	A	B	-	-	C				
CW-312	單元組裝圖	-	A	B	-	-	C				
CW-313	單元組裝圖	-	A	B	-	-	C				
CW-314	單元組裝圖	-	A	B	-	-	C				
CW-315	單元組裝圖	-	A	B	-	-	C				
CW-316	單元組裝圖	-	A	B	-	-	C				
CW-317	單元組裝圖	-	A	B	-	-	C				
CW-318	單元組裝圖	-	A	B	-	-	C				
CW-319	單元組裝圖	-	A	B	-	-	C				
CW-320	單元組裝圖	-	A	B	-	-	C				
CW-321	單元組裝圖	-	A	B	-	-	C				
CW-322	單元組裝圖	-	A	B	-	-	C				
CW-323	單元組裝圖	-	A	B	-	-	C				
CW-324	單元組裝圖	-	A	B	-	-	C				D
CW-325	單元組裝圖	-	A	B	-	-	C				
CW-326	單元組裝圖	-	A	B	-	-	C				
CW-327	單元組裝圖	-	A	B	-	-	C				
CW-328	單元組裝圖	-	A	B	-	-	C				
CW-331	單元組裝圖	-	A	B	-	-	C				
CW-332	單元組裝圖	-	A	B	-	-	C				
CW-333	單元組裝圖	-	A	B	-	-	C				
CW-334	單元組裝圖	-	A	B	-	-	C				
CW-335	單元組裝圖	-	A	B	-	-	C				
CW-336	單元組裝圖	-	A	B	-	-	C				
CW-337	單元組裝圖	-	A	B	-	-	C				
CW-341	單元組裝圖	-	A	B	-	-	C				
CW-342	單元組裝圖	-	A	B	-	-	C				
CW-343	單元組裝圖	-	A	B	-	-	C				

圖則登記表
DRAWING REGISTER

接收日期 Receiving Date (適用於客戶圖則)

工程名稱 Project Title: 香港啟德6552 (第一批)	月 日
程編號 Project No: J-857	

分發予 Distributed To

發出日期 Issued Date

	年	22	22	22	22	22	22	22	22	22	22
	月	2	3	4	4	4	4	5	5	5	5
	日	15	21	6	12	21	26	9	10	22	27

圖則編號 Drg. No.	圖則名稱 Drawing Title
CW-514	单元组装图
CW-515	单元组装图
CW-516	单元组装图
CW-517	单元组装图
CW-518	单元组装图
CW-519	单元组装图
CW-520	单元组装图
CW-521	单元组装图
CW-522	单元组装图
CW-523	单元组装图
CW-524	单元组装图
CW-525	单元组装图
CW-526	单元组装图
CW-527	单元组装图
CW-528	单元组装图
CW-529	单元组装图
CW-530	单元组装图
CW-531	单元组装图
CW-532	单元组装图
CW-533	单元组装图
CW-534	单元组装图
CW-535	单元组装图
CW-536	单元组装图
CW-537	单元组装图
CW-538	单元组装图
CW-539	单元组装图
CW-540	单元组装图
CW-541	单元组装图

修訂編號 Revision No.										
-	A	B	-	-	C					
-	A	B	-	-	C					
-	A	B	-	-	C					
-	A	B	-	-	C				D	
-	A	B	-	-	C					
-	A	B	-	-	C				D	
-	A	B	-	-	C					
-	A	B	-	-	C					
-	A	B	-	-	C					
-	A	B	-	-	C					
-	A	B	-	-	C					
-	A	B	-	-	C					
-	A	B	-	-	C				D	
-	A	B	-	-	C					
-	A	B	-	-	C					
-	A	B	-	-	C					
-	A	B	-	-	C					
-	A	B	-	-	C					
-	A	B	-	-	C					
		B	-	-	C					
		B	-	-	C					
		B	-	-	C					
		B	-	-	C				D	
		B	-	-	C					

圖則登記表
DRAWING REGISTER

工程名稱 Project Title: 香港啟德6552 (第一批) 程編號 Project No: J-857		月		日		接收日期 Receiving Date (適用於客戶圖則)												
分發予 Distributed To					發出日期 Issued Date													
					年	22	22	22	22	22	22	22	22	22	22	22	22	22
					月	2	3	4	4	4	4	5	5	5	5	5	5	5
					日	15	21	6	12	21	26	9	10	22	27			

圖則編號 Drg. No.	圖則名稱 Drawing Title	修訂編號 Revision No.									
AW-D02R	生窗組裝圖	-	A	B	-	-	-				E
AW-D02RA	生窗組裝圖	-	A	B	-	-	-				E
AW-D03	生窗組裝圖	-	A	B	-	-	-				E
AW-D03R	鋁料加工圖	-	A	B	-	-	-				E
AW-D04	鋁料加工圖	-	A	B	-	-	-				E
AW-D05	鋁料加工圖	-	A	B	-	-	-				E
AW-E01	鋁料加工圖	-	A	B	-	-	-				E
AW-E02	鋁料加工圖	-	A	B	-	-	-				E
AW-F01	鋁料加工圖	-	A	B	-	-	-				E
AW-F02	鋁料加工圖	-	A	B	-	-	-				E
AW-L01	鋁料加工圖	-	A		B	-	-				E
AW-L02	鋁料加工圖	-	A		B	-	-				E
AW-L03	鋁料加工圖	-	A		B	-	-				E
AW-L04	鋁料加工圖	-	A		B	-	-				E
AW-L05	鋁料加工圖	-	A		B	-	-				E
AW-L11	鋁料加工圖	-	A		B	-	-	D			E
AW-L12	鋁料加工圖	-	A		B	-	-	D			E
AW-L13	鋁料加工圖	-	A		B	-	-	D			E
AW-L14	鋁料加工圖	-	A		B	-	-	D			E
AW-L15	鋁料加工圖	-	A		B	-	-	D			E
AW-L21	鋁料加工圖	-	A		B	-	-	D			E
AW-L22	鋁料加工圖	-	A		B	-	-				E
AW-L23	鋁料加工圖	-	A		B	-	-				E
B2968-001	鋁料加工圖	-	A	B		-	-				
B2968-002	鋁料加工圖	-	-	A		-	-				
B2968-011	鋁料加工圖	-	A	B		-	-				
B2968-031	鋁料加工圖	-	A		B	-	-				
B2968-032	鋁料加工圖	-	A		A	-	-				
C747-001	鋁料加工圖	-	A	B	B	-	-				

圖則登記表
DRAWING REGISTER

接收日期 Receiving Date (適用於客戶圖則)

工程名稱 Project Title: 香港啟德6552 (第一批)	月 日
程編號 Project No: J-857	

分發予 Distributed To

發出日期 Issued Date

	年	22	22	22	22	22	22	22	22	22	22
	月	2	3	4	4	4	4	5	5	5	5
	日	15	21	6	12	21	26	9	10	22	27

圖則編號 Drg. No.	圖則名稱 Drawing Title
C747-002	鋁料加工圖
C747-011	鋁料加工圖
X86072-001	鋁料加工圖
X86072-002	鋁料加工圖
X86072-003	鋁料加工圖
X86072-004	鋁料加工圖
X86072-005	鋁料加工圖
X86072-006	鋁料加工圖
X86072-007	鋁料加工圖
X86072-008	鋁料加工圖
X86072-011	鋁料加工圖
X86072-012	鋁料加工圖
X86072-013	鋁料加工圖
X86072-014	鋁料加工圖
X86072-021	鋁料加工圖
X86072-022	鋁料加工圖
X86072-023	鋁料加工圖
X86072-024	鋁料加工圖
X86072-032	鋁料加工圖
X86072-033	鋁料加工圖
X86072-034	鋁料加工圖
X86072-035	鋁料加工圖
X86072-036	鋁料加工圖
X86072-037	鋁料加工圖
X86072-038	鋁料加工圖
X86073-001	鋁料加工圖
X86150-001	鋁料加工圖
X86150-002	鋁料加工圖
X86150-003	鋁料加工圖

修訂編號 Revision No.											
-	A	B	A	-	-						
-	-	A	A	-	-						
-	A	B		-	-						
-	A	B	C	-	-						
-	A	B		-	-						
-	A	B	A	-	-						
-	A	B	A	-	-						
-	A	B		-	-						
-	A	B		-	-						
-	-	A	C	-	-						
-	A	B	C	-	-						
-	A	B		-	-						
-	A	B		-	-						
-	A	B		-	-						
-	A	B		-	-						
-	A	B		-	-						
-	A	B		-	-						
-	A	B		-	-						
-	A			-	-						
-	A			-	-						
-	A			-	-						
-	A			-	-						
-	A		B	-	-						
-	A		B	-	-						
-	A	B	B	-	-						
-	A		B	-	-						
-	A	B	B	-	-						

圖則登記表
DRAWING REGISTER

接收日期 Receiving Date (適用於客戶圖則)

工程名稱 Project Title: 香港啟德6552 (第一批)	月 日
程編號 Project No: J-857	

分發予 Distributed To

發出日期 Issued Date

	年	22	22	22	22	22	22	22	22	22	22
	月	2	3	4	4	4	4	5	5	5	5
	日	15	21	6	12	21	26	9	10	22	27

圖則編號 Drg. No.	圖則名稱 Drawing Title
X86150-004	铝料加工图
X86150-005	铝料加工图
X86150-006	铝料加工图
X86150-007	铝料加工图
X86150-008	铝料加工图
X86150-011	铝料加工图
X86150-012	铝料加工图
X86150-013	铝料加工图
X86150-033	铝料加工图
X86150-034	铝料加工图
X86150-036	铝料加工图
X86150-037	铝料加工图
L044-P01L	铝料加工图
L044-P01R	铝料加工图
L044-P02	铝料加工图
L044-P03	铝料加工图
N525-P01	铝料加工图
N525-P02	铝料加工图
N525-P03	铝料加工图
N536-P01	铝料加工图
N536-P02	铝料加工图
N536-P03	铝料加工图
N544-P01	铝料加工图
N544-P02	铝料加工图
N544-P03	铝料加工图
N544-P04	铝料加工图

修訂編號 Revision No.											
-	A	B	B	-	-						
-	A	B	A	-	-						
-	A	B	A	-	-						
-	-	A	C	-	-						
-	A	B		-	-						
-	A	B		-	-						
-	A			-	-						
-	A	B		-	-						
-	A			-	-						
-	A			-	-						
-	A			-	-						
-	A			-	-						
-	A		C	-	-						
-	A		B	-	-						
-	A		B	-	-						
-	A			-	-						
-	A		A	-	-						
-	A			-	-						
-	A		A	-	-						
-	A		A	-	-						
-	A		A	-	-						
-	A		A	-	-						

圖則登記表
DRAWING REGISTER

工程名稱 Project Title: 香港啟德6552 (第一批)		接收日期 Receiving Date (適用於客戶圖則)											
程編號 Project No: J-857													
分發予 Distributed To		發出日期 Issued Date											
年	22	22	22	22	22	22	22	22	22	22	22	22	
月	2	3	4	4	4	4	5	5	5	5	5	5	
日	15	21	6	12	21	26	9	10	22	27			

圖則編號 Drg. No.	圖則名稱 Drawing Title
N544-P05	铝料加工图
N544-P06	铝料加工图
N544-P07	铝料加工图
N544-P08	铝料加工图
N614-P01	铝料加工图
N614-P02	铝料加工图
N614-P03	铝料加工图
N660-P01	铝料加工图
N660-P02	铝料加工图
X86047-P01	铝料加工图
X86047-P02	铝料加工图
X86047-P03	铝料加工图
X86047-P04	铝料加工图
X86047-P05	铝料加工图
X86047-P06	铝料加工图
X86047-P07	铝料加工图
X86047-P08	铝料加工图
X86047-P09	铝料加工图
X86047-P10	铝料加工图
X86047-P11	铝料加工图
X86047-P12	铝料加工图
X86047-P13	铝料加工图
X86047-P14	铝料加工图
X86047-P15	铝料加工图
X86047-P16	铝料加工图
X86047-P17	铝料加工图

修訂編號 Revision No.									
-	A			-	-				
-	A			-	-				
-	A			-	-				
-	A			-	-				
-	A			-	-				
-	A			-	-				
-	A			-	-				
-	A			-	-				
-	A	-		-	B		C		
-	A	B		-	C		D		
-	A	-		-	B		C		
-	A	-		-	B		C		
-	A	-		-	B		C		
-	A	-		-	B		C		
-	A	-		-	B		C		
-	A	B		-	C				
-	A			-	-				
-	A	B		-	-				
-	A	-		-	B				
-	A			-	-				
-	A	B		-	C				
-	A	-		-	B		C		
-	A	B		-	-				

圖則登記表
DRAWING REGISTER

工程名稱 Project Title: 香港啟德6552 (第一批)		接收日期 Receiving Date (適用於客戶圖則)											
程編號 Project No: J-857													
分發予 Distributed To		發出日期 Issued Date											
年	22	22	22	22	22	22	22	22	22	22	22	22	
月	2	3	4	4	4	4	5	5	5	5	5	5	
日	15	21	6	12	21	26	9	10	22	27			

圖則編號 Drg. No.	圖則名稱 Drawing Title
X86048-P01	铝料加工图
X86048-P02	铝料加工图
X86048-P03	铝料加工图
X86048-P04	铝料加工图
X86048-P05	铝料加工图
X86048-P06	铝料加工图
X86048-P07	铝料加工图
X86048-P08	铝料加工图
X86048-P09	铝料加工图
X86048-P10	铝料加工图
X86048-P11	铝料加工图
X86049-P01	铝料加工图
X86049-P02	铝料加工图
X86049-P03	铝料加工图
X86049-P04	铝料加工图
X86049-P05	铝料加工图
X86049-P06	铝料加工图
X86049-P07	铝料加工图
X86049-P08	铝料加工图
X86049-P09	铝料加工图
X86049-P10	铝料加工图
X86049-P11	铝料加工图
X86049-P12	铝料加工图
X86049-P13	铝料加工图
X86049-P14	铝料加工图
X86049-P15	铝料加工图
X86050-P01	铝料加工图

修訂編號 Revision No.									
-	A	B	-	C					
-	A	B	-	C					
-	A	B	-	C					
-	A	B	-	C					
-	A	B	-	C					
-	A	B	-	C					
-	A	B	-	C					
-	A	B	-	C					
-	A	B	-	C					
-	A	B	-	C					
-	A	-	-	B		C			
-	A	B	-	C		D			
-	A	-	-	B		C			
-	A	-	B	-	C		C		
-	A	-	-	B		C			
-	A	-	B	-	C				
-	A	-	B	-	C		C		
-	A	B	C	-	D				
-	A		C	-					
-	A	B	C	-					
-	A			-	B				
-	A		C	-					
-	A			-					
-	A	B		-	C		D		
-	A	B		-	C				

圖則登記表
DRAWING REGISTER

接收日期 Receiving Date (適用於客戶圖則)

工程名稱 Project Title: 香港啟德6552 (第一批)	月 日
程編號 Project No: J-857	

分發予 Distributed To

發出日期 Issued Date

	年	22	22	22	22	22	22	22	22	22	22
	月	2	3	4	4	4	4	5	5	5	5
	日	15	21	6	12	21	26	9	10	22	27

圖則編號 Drg. No.	圖則名稱 Drawing Title
X86052-P08	铝料加工图
X86052-P09	铝料加工图
X86053-P01	铝料加工图
X86053-P02	铝料加工图
X86054-P01	铝料加工图
X86054-P02	铝料加工图
X86055-P01	铝料加工图
X86055-P02	铝料加工图
X86055-P03	铝料加工图
X86055-P04	铝料加工图
X86055-P05	铝料加工图
X86055-P06	铝料加工图
X86055-P07	铝料加工图
X86055-P08	铝料加工图
X86055-P09	铝料加工图
X86055-P10	铝料加工图
X86055-P11	铝料加工图
X86055-P12	铝料加工图
X86055-P13	铝料加工图
X86055-P14	铝料加工图
X86055-P15	铝料加工图
X86055-P16	铝料加工图
X86055-P17	铝料加工图
X86055-P18	铝料加工图
X86055-P19	铝料加工图
X86055-P20	铝料加工图
X86055-P21	铝料加工图

修訂編號 Revision No.										
-	A	B		-	-					
-	A	B		-	-					
-	A	B		-	-					
-	A	B		-	-					
-	A	B		-	C					
-	A	B		-	C					
-	A	B		-	C					
-	A	B		-	C					
-	A	B		-	C					
-	A	B		-	C					
-	A	B		-	C					
-	A	B		-	C					
-	A	B		-	C					
-	A	B		-	C					
-	A	B		-	C					
-	A	B		-	C					
-	A	B	C	-	D					
-	A	B	C	-	D					
-	A	B	C	-	D					
-	A	B	C	-	D					
-	A	B	C	-	D					
-	A	B		-	C					

圖則登記表
DRAWING REGISTER

接收日期 Receiving Date (適用於客戶圖則)

工程名稱 Project Title: 香港啟德6552 (第一批)	月 日
程編號 Project No: J-857	

分發予 Distributed To

發出日期 Issued Date

	年	22	22	22	22	22	22	22	22	22	22
	月	2	3	4	4	4	4	5	5	5	5
	日	15	21	6	12	21	26	9	10	22	27

圖則編號 Drg. No.	圖則名稱 Drawing Title
X86055-P22	铝料加工图
X86055-P23	铝料加工图
X86055-P24	铝料加工图
X86055-P25	铝料加工图
X86055-P26	铝料加工图
X86055-P27	铝料加工图
X86055-P28	铝料加工图
X86055-P29	铝料加工图
X86055-P30	铝料加工图
X86055-P31	铝料加工图
X86055-P32	铝料加工图
X86055-P33	铝料加工图
X86055-P34	铝料加工图
X86055-P35	铝料加工图
X86055-P36	铝料加工图
X86055-P37	铝料加工图
X86055-P38	铝料加工图
X86055-P39	铝料加工图
X86055-P40	铝料加工图
X86055-P41	铝料加工图
X86055-P42	铝料加工图
X86055-P43	铝料加工图
X86055-P44	铝料加工图
X86055-P45	铝料加工图
X86055-P46	铝料加工图
X86055-P47	铝料加工图

修訂編號 Revision No.										
-	A	B		-	C					
-	A	B		-	C					
-	A	B		-	C					
-	A	B		-	C					
-	A	B		-	C					
-	A	B		-	C					
-	A	B		-	C					
-	A	B		-	C					
-	A	B	C	-	D					
-	A	B	C	-	D					
-	A	B	C	-	D				E	
-	A	B	C	-	D				E	
-	A	B	C	-	D					E
-	A	B	C	-	D					E
-	A	B	C	-	D					
-	A	B	C	-	D					
-	A	B	C	-	D					
-	A	B	C	-	-					
-	A	B	C	-	-					
-	A	B	C	-	-				D	
-	A	B	C	-	-				D	
-	A	B	C	-	-					
-	A	B	C	-	-				D	

圖則登記表
DRAWING REGISTER

接收日期 Receiving Date (適用於客戶圖則)

工程名稱 Project Title: 香港啟德6552 (第一批)	月 日
程編號 Project No: J-857	

分發予 Distributed To

發出日期 Issued Date

年	22	22	22	22	22	22	22	22	22	22	22
月	2	3	4	4	4	4	5	5	5	5	5
日	15	21	6	12	21	26	9	10	22	27	

圖則編號 Drg. No.	圖則名稱 Drawing Title
X86055-P48	铝料加工图
X86055-P49	铝料加工图
X86055-P50	铝料加工图
X86056-P01	铝料加工图
X86056-P02	铝料加工图
X86056-P03	铝料加工图
X86056-P04	铝料加工图
X86056-P05	铝料加工图
X86056-P06	铝料加工图
X86056-P07	铝料加工图
X86056-P08	铝料加工图
X86056-P09	铝料加工图
X86056-P10	铝料加工图
X86056-P11	铝料加工图
X86056-P12	铝料加工图
X86056-P13	铝料加工图
X86056-P14	铝料加工图
X86056-P15	铝料加工图
X86056-P16	铝料加工图
X86056-P17	铝料加工图
X86056-P19	铝料加工图
X86056-P20	铝料加工图
X86056-P21	铝料加工图
X86056-P22	铝料加工图
X86056-P23	铝料加工图
X86056-P24	铝料加工图

修訂編號 Revision No.									
-	A	B	C	-	-			D	
-	A	B	C	-	-				
-	A	B	C	-	-				
-	A	B		-	C		D		
-	A	B		-	C		D		
-	A	B		-	C		D	E	
-	A	B		-	C		D	E	
-	A	B	C	-	D		D		
-	A	B	C	-	D		D		
-	A	B	C	-	D		D		
-	A	B	C	-	D		D		
-	A	B		-	C		D		
-	A	B		-	C		D		
-	A	B		-	C		D		
-	A	B		-	C		D		
-	A	B		-	C		D		
-	A	B		-	C		D		
-	A	B		-	C		D		
-	A	B		-	C		D		
-	A	B		-	C		D		
-	A	B		-	C			D	

圖則登記表
DRAWING REGISTER

接收日期 Receiving Date (適用於客戶圖則)

工程名稱 Project Title: 香港啟德6552 (第一批)	月 日
程編號 Project No: J-857	

分發予 Distributed To

發出日期 Issued Date

	年	22	22	22	22	22	22	22	22	22	22
	月	2	3	4	4	4	4	5	5	5	5
	日	15	21	6	12	21	26	9	10	22	27

圖則編號 Drg. No.	圖則名稱 Drawing Title
X86056-P25	铝料加工图
X86056-P26	铝料加工图
X86056-P27	铝料加工图
X86056-P28	铝料加工图
X86056-P29	铝料加工图
X86056-P30	铝料加工图
X86056-P31	铝料加工图
X86056-P32	铝料加工图
X86056-P33	铝料加工图
X86056-P34	铝料加工图
X86056-P35	铝料加工图
X86056-P36	铝料加工图
X86056-P37	铝料加工图
X86056-P38	铝料加工图
X86056-P39	铝料加工图
X86056-P40	铝料加工图
X86056-P41	铝料加工图
X86056-P42	铝料加工图
X86057-P01	铝料加工图
X86057-P02	铝料加工图
X86057-P03	铝料加工图
X86057-P04	铝料加工图
X86057-P05	铝料加工图
X86057-P06	铝料加工图
X86057-P07	铝料加工图
X86057-P08	铝料加工图
X86058-P01	铝料加工图

修訂編號 Revision No.									
	A	B		C				D	
-	A	B		C				D	
-	A	B		C					
-	A	B		-					
-	A	B		-					
-	A	B		-				C	
-	A	B		-				C	
-	A	B		-	C				
-	A	B		-	C				
-	A	B		-	C				
-	A	B		-	-				
-	A	B		-	-				
-	A	B		-	-				
-	A	B		-	-				
-	A	B		-	-				
-	A	B		-	-				
-	A	B		-	C			D	
-	A	B		-	C			D	
-	A	B		-	C			D	
-	-	A		-					
-	A	B		-	C				
-	A	B		-	C				
-	A	B		-	C				
-	A	B		-	C				
-	A	B		-					
-	A	B		-					
-	A	B		-					
-	A	B		-	C				

圖則登記表
DRAWING REGISTER

接收日期 Receiving Date (適用於客戶圖則)

工程名稱 Project Title: 香港啟德6552 (第一批)	月 日
程編號 Project No: J-857	

分發予 Distributed To

發出日期 Issued Date

	年	22	22	22	22	22	22	22	22	22	22
	月	2	3	4	4	4	4	5	5	5	5
	日	15	21	6	12	21	26	9	10	22	27

圖則編號 Drg. No.	圖則名稱 Drawing Title
X86058-P02	铝料加工图
X86058-P03	铝料加工图
X86058-P04	铝料加工图
X86058-P05	铝料加工图
X86075-P01	铝料加工图
X86075-P02	铝料加工图
X86075-P03	铝料加工图
X86075-P04	铝料加工图
X86075-P05	铝料加工图
X86075-P06	铝料加工图
X86075-P07	铝料加工图
X86075-P08	铝料加工图
X86075-P09	铝料加工图
X86075-P10	铝料加工图
X86075-P11	铝料加工图
X86075-P12	铝料加工图
X86075-P13	铝料加工图
X86075-P14	铝料加工图
X86075-P15	铝料加工图
X86075-P16	铝料加工图
X86075-P17	铝料加工图
X86075-P18	铝料加工图
X86075-P19	铝料加工图
X86075-P20	铝料加工图
X86075-P22	铝料加工图
X86075-P23	铝料加工图
X86076-P01	铝料加工图
X86076-P02	铝料加工图
X86076-P03	铝料加工图

修訂編號 Revision No.											
-	A	B		-	C						
-	A	B		-	C						
-	A	B		-							
-	A	B		-							
-	A			-							
-	A		C	-							D
-	A			-							D
-	A			-							
-	A		C	-							
-	A			-							
-	A		C	-							
-	A			-							D
-	A		C	-							
-	A			-							
-	A			-							D
-	A			-							
-	A			-							D
-	A			-							
-	-	A		-							
-	A	B		-							D
-	A	B		-							D
-	A	B		-							D

圖則登記表
DRAWING REGISTER

接收日期 Receiving Date (適用於客戶圖則)

工程名稱 Project Title: 香港啟德6552 (第一批)	月 日
程編號 Project No: J-857	

分發予 Distributed To

發出日期 Issued Date

	年	22	22	22	22	22	22	22	22	22	22
	月	2	3	4	4	4	4	5	5	5	5
	日	15	21	6	12	21	26	9	10	22	27

圖則編號 Drg. No.	圖則名稱 Drawing Title
X86076-P04	铝料加工图
X86078-P01	铝料加工图
X86086-P01	铝料加工图
X86086-P02	铝料加工图
X86086-P03	铝料加工图
X86086-P04	铝料加工图
X86086-P05	铝料加工图
X86086-P06	铝料加工图
X86086-P07	铝料加工图
X86086-P08	铝料加工图
X86086-P09	铝料加工图
X86086-P10	铝料加工图
X86086-P11	铝料加工图
X86086-P12	铝料加工图
X86086-P13	铝料加工图
X86086-P14	铝料加工图
X86086-P15	铝料加工图
X86086-P16	铝料加工图
X86086-P17	铝料加工图
X86086-P18	铝料加工图
X86086-P19	铝料加工图
X86086-P20	铝料加工图
X86086-P21	铝料加工图
X86088-P01	铝料加工图
X86088-P02	铝料加工图
X86088-P03	铝料加工图
X86088-P04	铝料加工图

修訂編號 Revision No.										
-	A	B		-						D
-	A			-						D
-	A	-		-	B					
-	A			-						
-	A	-		-	B					
-	A			-						
-	A	-		-	B					
-	A	-		-	B					
-	A	-		-	B					
-	A	-	B	-	C					
-	A	-	B	-	C					
-	A	-	B	-	C					
-	A	-		-	B					
-	A	-		-	B					
-	A			-						
-	A			-						
-	A	-		-	B					
-	A	-		-	B					
-	A	B		-						D
-	A			-						
-	A			-						
-	A			-						

圖則登記表
DRAWING REGISTER

工程名稱 Project Title: 香港啟德6552 (第一批)		接收日期 Receiving Date (適用於客戶圖則)											
程編號 Project No: J-857													
分發予 Distributed To		發出日期 Issued Date											
	年	22	22	22	22	22	22	22	22	22	22	22	22
	月	2	3	4	4	4	4	5	5	5	5	5	5
	日	15	21	6	12	21	26	9	10	22	27		

圖則編號 Drg. No.	圖則名稱 Drawing Title
X86080-001-051	铝料加工图
X86081-001-001	铝料加工图
X86081-001-021	铝料加工图
X86081-001-041	铝料加工图
X86081-001-051	铝料加工图
X86081-001-055	铝料加工图
X86081-001-061	铝料加工图
X86081-001-063	铝料加工图
X86081-001-071	铝料加工图
X86105-001-001	铝料加工图
X86105-001-031	铝料加工图
X86105-001-041	铝料加工图
X86105-001-051	铝料加工图
X86144-001-001	铝料加工图
X86144-001-021	铝料加工图
X86144-001-041	铝料加工图
X86144-001-051	铝料加工图
X86144-001-055	铝料加工图
X86144-001-061	铝料加工图
X86144-001-063	铝料加工图
X86144-001-071	铝料加工图
L061-001	铝料加工图
L061-002	铝料加工图
X86071-101	铝料加工图
X86071-102	铝料加工图
X86071-P01	铝料加工图

修訂編號 Revision No.												
-	A			-								
-	A			-								
-	A			-								
-	A			-								
-	A			-								
-	A		B	-								
-	A			-								
-	A			-								
-	A		B	-								
-	A			-								
-	A			-								
-	A			-								
-	A		B	-								
-	A			-								
-	A			-								
-	A	B		-	C							

圖則登記表
DRAWING REGISTER

工程名稱 Project Title: 香港啟德6552 (第一批)		接收日期 Receiving Date (適用於客戶圖則)											
程編號 Project No: J-857													
分發予 Distributed To		發出日期 Issued Date											
年	22	22	22	22	22	22	22	22	22	22	22	22	
月	2	3	4	4	4	4	5	5	5	5	5	5	
日	15	21	6	12	21	26	9	10	22	27			

圖則編號 Drg. No.	圖則名稱 Drawing Title
X86071-P02	鋁料加工圖
X86071-P02R	鋁料加工圖
X86071-P03	鋁料加工圖
X86071-P03R	鋁料加工圖
X86071-P04	鋁料加工圖
X86071-P05	鋁料加工圖
X86071-P05R	鋁料加工圖
X86071-P11	鋁料加工圖
X86071-P12	鋁料加工圖
X86071-P12R	鋁料加工圖
X86071-P13	鋁料加工圖
X86071-P13R	鋁料加工圖
X86071-P14	鋁料加工圖
X86071-P15	鋁料加工圖
X86071-P16	鋁料加工圖
X86071-P17	鋁料加工圖
X86071-P18	鋁料加工圖
X86071-P19	鋁料加工圖
X86071-P20	鋁料加工圖
X86071-P21	鋁料加工圖
X86071-P22	鋁料加工圖
X86071-P23	鋁料加工圖
X86071-P24	鋁料加工圖
X86071-P25	鋁料加工圖
X86074-P01	鋁料加工圖
X86074-P01R	鋁料加工圖
X86074-P11	鋁料加工圖
X86074-P11R	鋁料加工圖

修訂編號 Revision No.									
-	A	B		-	C				
-	A	B		-	C				
-	A	B	C	-	D				
-	A	B		-	C				
-	A	B		-	C				
-	A	B		-	C				
-	A	B		-	C				
-	A	B		-	C				
-	A	B		-	C				
-	A	B		-	C				
-	A	B		-	C				
-	A	B		-	C				
-	A	B		-	C				
-	A	B		-	C				
-	A	B		-	C				
-	A	B		-	C				
-	A	B		-	C				
-	A	B		-	C				
-	A	B		-	C				
-	A	B		-	C				
-	A	B		-	C				
-	A	-		-	B				
-	A	-		-	B				
-	A	-		-	B				
-	A	-		-	B				

 美特鋁質有限公司 MIDI Aluminium Fabricator Ltd.				工程號 J857 地盘 啟德6552 图纸名称 单元组装图 材料 -	類別 制圖 李傳鵬 復核 練松文 批准 林仁安	物料號 M1 2022-02-11 2022-02-13 2022-02-15	圖號 CW-205 數量 - 單件重量 - (KG)					
修改	A	B	C	採用工廠	地盤	✓	日期	3.18	4.2	4.26	材料颜色	-

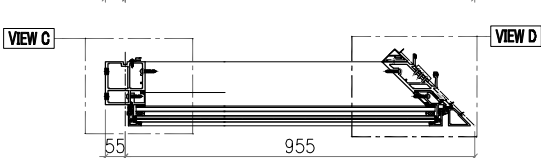
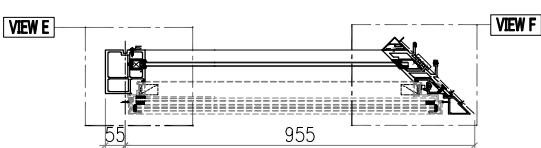
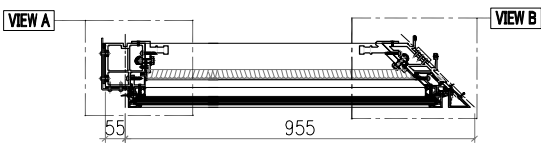
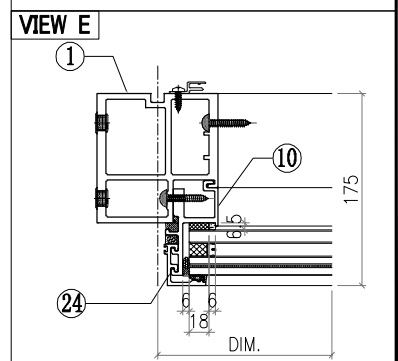
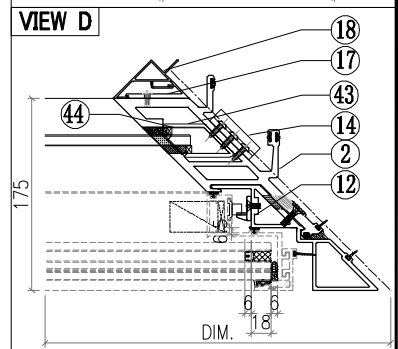
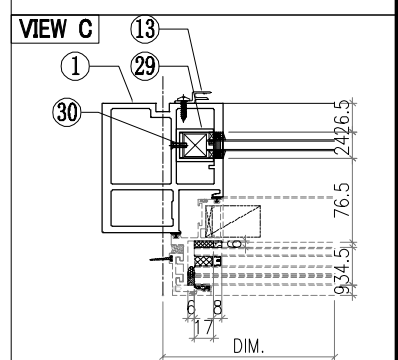
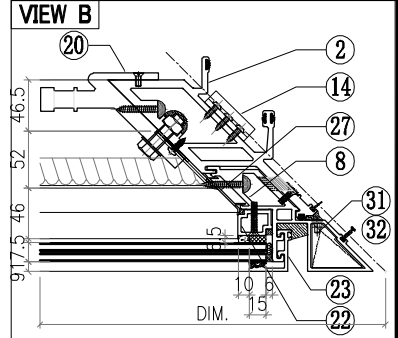
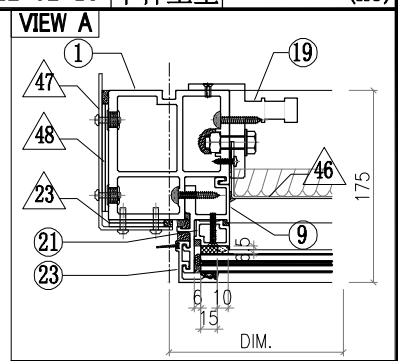
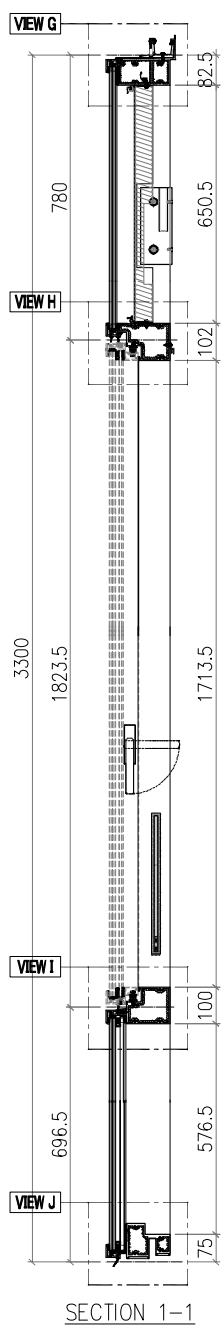
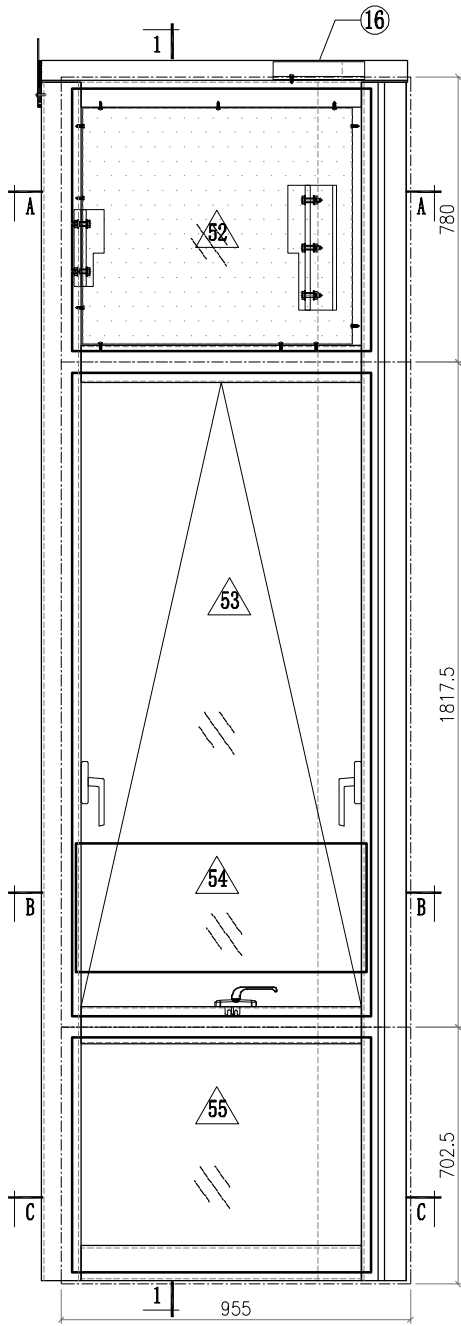

- Notes**
- 1.
 2. VIEW FROM OUTSIDE
 3. GLASS
 4. 2mm THK. BACK PANEL

 美特鋁質有限公司 MIDI Aluminium Fabricator Ltd.				工程號 J857 地盤 啟德6552	類別 制圖 李傳鵬 復核 練松文 批准 林仁安	物料號 M1 圖號 CW-205 數量 - 單件重量 - (KG)
修改日期 A 3.18 B 4.2 C 4.26	採用工廠 地盤 ✓ 材料顏色 -	图纸名称 单元组装图 材料 -				

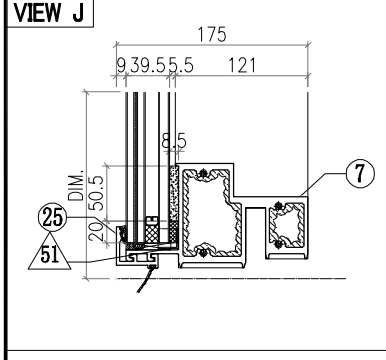
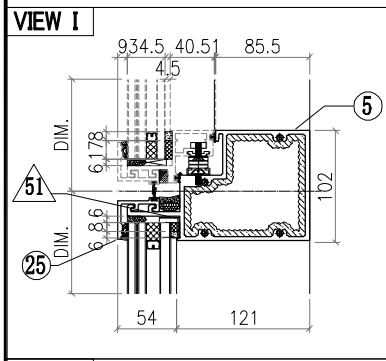
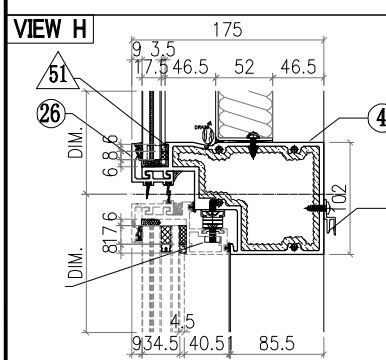
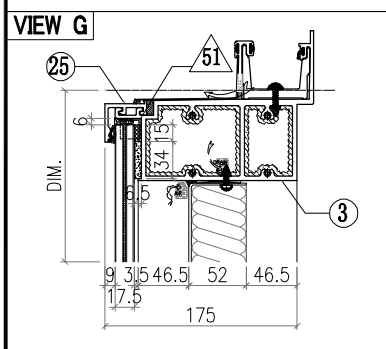
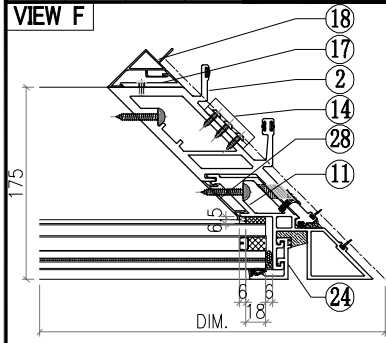

○ ALUM. EXTRUSION			
ITEM	FAB. DWG NO.	LENGTH (mm)	QTY
1	X86055-P02	3276	1
2	X86051-P01	3276	1
3	X86060-001-149	992.5	1
4	X86063-001-025	837.5	1
5	X86062-001-025	837.5	1
6			
7	X86059-001-096	837.5	1
8	X86075-P03	3276	1
9	X86086-P01	740.5	1
10	X86086-P02	646	1
11			1
12	X86076-P01	1915.5	1
13	X86101-P01	2250	1
14	X86083-002	50	3
15			
16	X86079-003	250	1
17	X86091-002-01	2350	1
18	X86093-001-01	2350	1
19	X86095-001	210	1
20	X86097-002	340	1
21	X86074-P01-02	706.5	1
22	X86074-P01R-02	706.5	1
23	X86071-P04-02	749.5	2
24	X86071-P04-03	668	2
25	X86071-P01-01	857	3
26	X86145-P01-01	857	1
27	X86151-P02R	650	1
28	X86151-P04	546	1
29	X86078-P01	390	1
30	N525-P01	23	1
31	L044-P01L	46	1
32	L044-P01R	46	1
33			
34			
35			
36			
37			
38			
39			
40			
41			
42			
43	X86166-P01	380	1
44	N525-P02	58.5	1
45	X86101-001-071	647	1

△ OTHERS (ALUM. & G.M.S. PARTS)			
ITEM	FAB. DWG NO.	LENGTH (mm)	QTY
46	BST-CY001		1
	739X646 (BACK PANEL)		
47	AC-061		1
	3mm THK. ALUM. PLATE		
48	AC-063		2
	3mm THK. ALUM. PLATE		
49	AC-064		2
	3mm THK. ALUM. PLATE		
50			
51	AC-065		8
	1mm THK. ALUM. PLATE		
52	GL4-B005		1
	817X718 (GLASS)		
53	AW-A01		1
54	GB-L005		1
	730X370 (GLASS)		
55	GL1-L005		1
	752X634 (GLASS)		

 美特鋁質有限公司 MIDI Aluminium Fabricator Ltd.				工程號 J857 地盘 啟德6552	類別 制圖 李傳鵬 復核 練松文 批准 林仁安	物料號 M1 2022-02-11 2022-02-13 2022-02-15	圖號 CW-405 數量 - 單件重量 - (KG)
修改 A B C 日期 3.18 4.2 4.26	採用工廠 材料颜色 -	地盘 ✓ 图纸名称 单元组装图 材料 -					

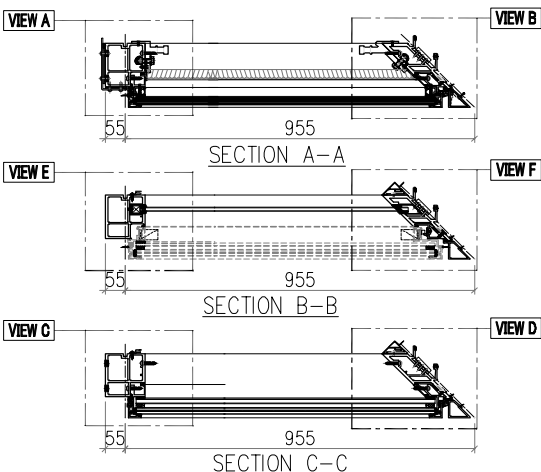
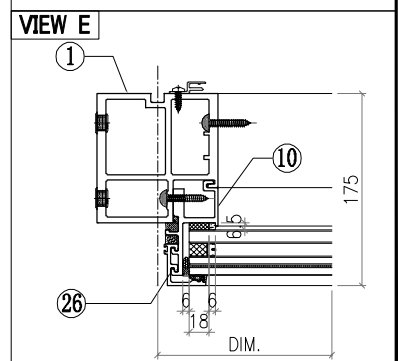
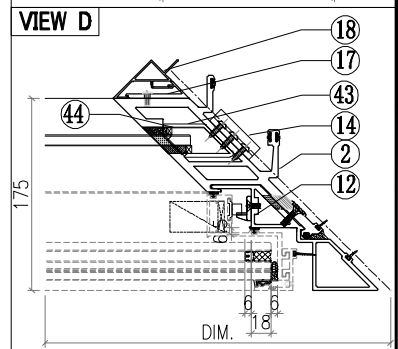
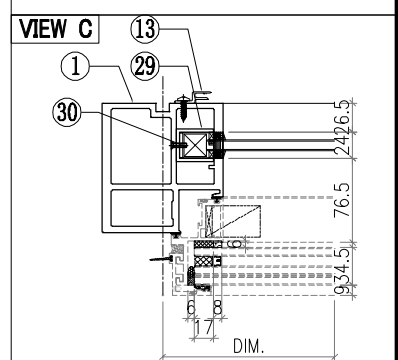
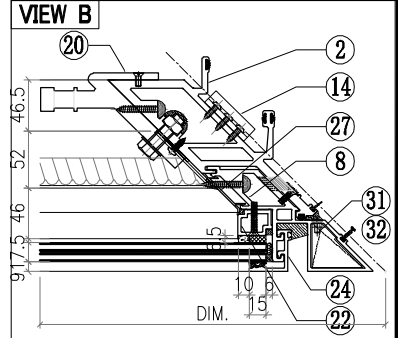
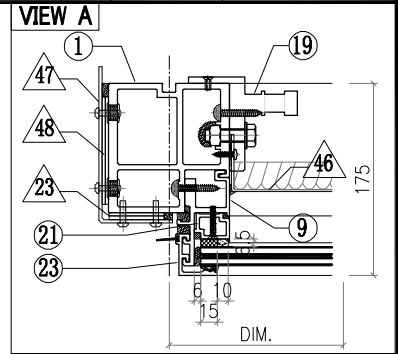
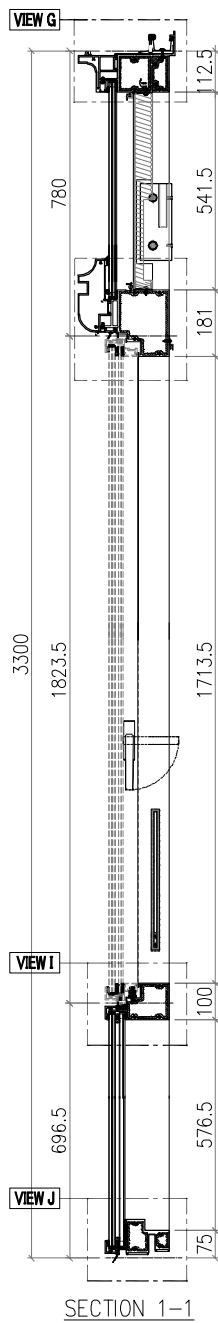

- Notes**
1. VIEW FROM OUTSIDE
 2. VIEW FROM INSIDE
 3. GLASS
 4. 2mm THK. BACK PANEL

工程號	J857	類別		物料號	M1		
地盘	啟德6552	制圖	李傳鵬	2022-02-11	圖號	CW-405	
修改	A	B	C	採用工廠	地盘	✓	
日期	3.18	4.2	4.26	材料颜色	-		
图纸名称	单元组装图		復核	練松文	2022-02-13	數量	-
材料	-		批准	林仁安	2022-02-15	單件重量	- (KG)

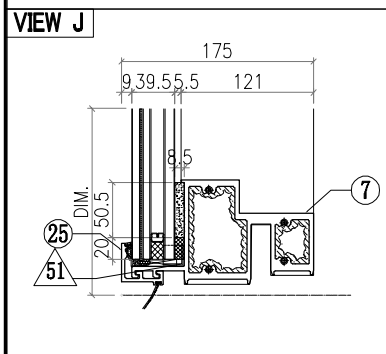
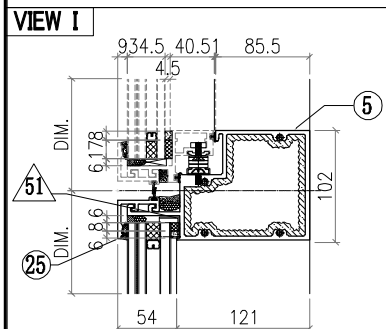
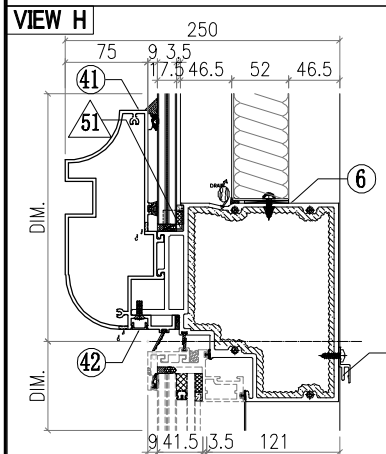
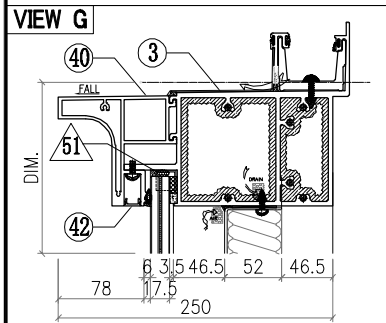
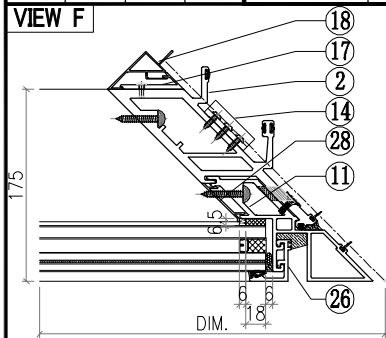

○ ALUM. EXTRUSION			
ITEM	FAB. DWG NO.	LENGTH (mm)	QTY
1	X86055-P32	3276	1
2	X86051-P08	3276	1
3	X86070-001-138	1016.5	1
4	X86064-001-025	837.5	1
5	X86062-001-025	837.5	1
6			
7	X86059-001-096	837.5	1
8	X86075-P17	3276	1
9	X86086-P12	760	1
10	X86086-P02	646	1
11			1
12	X86076-P05	1994.5	1
13	X86101-P01	2250	1
14	X86083-002	50	3
15			
16	X86079-003	250	1
17	X86091-002-01	2350	1
18	X86093-001-01	2350	1
19	X86095-001	210	1
20	X86097-002	340	1
21	X86074-P01-02	706.5	1
22	X86074-P01R-02	706.5	1
23	X86071-P05	756.5	1
24	X86071-P05R	756.5	1
25	X86071-P01-01	857	2
26	X86071-P04-03	668	2
27	X86151-P11R	541	1
28	X86151-P04	546	1
29	X86078-P01	390	1
30	N525-P01	23	1
31	L044-P01L	46	1
32	L044-P01R	46	1
33			
34			
35			
36			
37			
38			
39			
40	X86144-001-061	1003	1
41	X86081-001-061	1003	1
42	D19450-001-A61	943	2
43	X86166-P01	380	1
44	N525-P02	58.5	1
45	X86101-001-071	647	1

△ OTHERS (ALUM. & G.M.S. PARTS)			
ITEM	FAB. DWG NO.	LENGTH (mm)	QTY
46	BST-HY001		1
	739X537 (BACK PANEL)		
47	AC-061		1
	3mm THK. ALUM. PLATE		
48	AC-063		2
	3mm THK. ALUM. PLATE		
49	AC-064		2
	3mm THK. ALUM. PLATE		
50			
51	AC-065		8
	1mm THK. ALUM. PLATE		
52	GL4-A005		1
	817X587 (GLASS)		
53	AW-A01		1
54	GB-L005		1
	730X370 (GLASS)		
55	GL1-L005		1
	752X634 (GLASS)		

 美特鋁質有限公司 MIDI Aluminium Fabricator Ltd.				工程號 J857 地盘 啟德6552 图纸名称 单元组装图 材料 -	類別 制圖 李傳鵬 復核 練松文 批准 林仁安	物料號 M1 2022-02-11 2022-02-13 2022-02-15	圖號 CW-505 數量 - 單件重量 - (KG)					
修改	A	B	C	採用工廠	地盘	✓	日期	3.18	4.2	4.26	材料颜色	CW-505

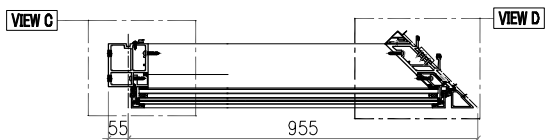
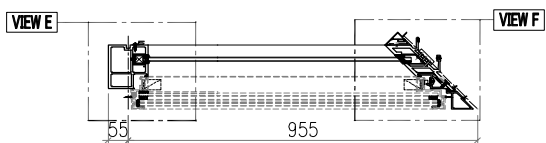
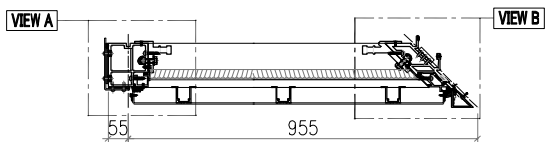
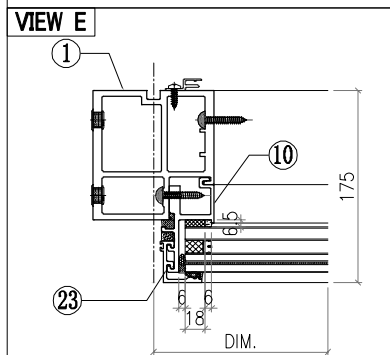
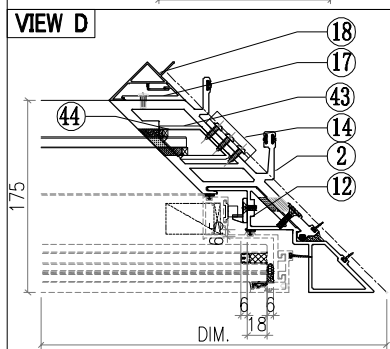
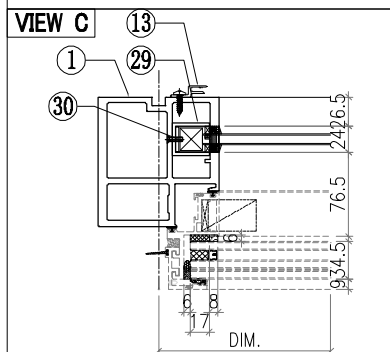
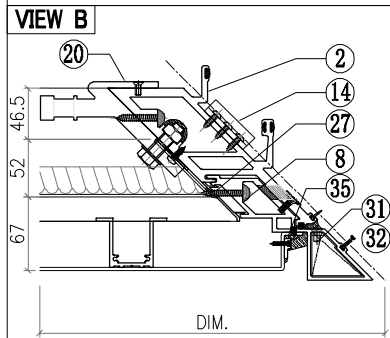
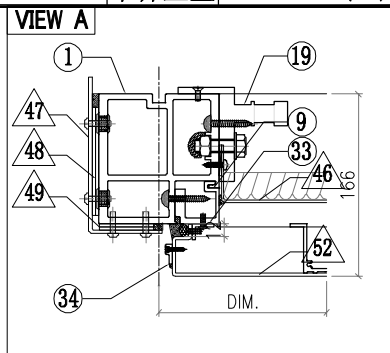
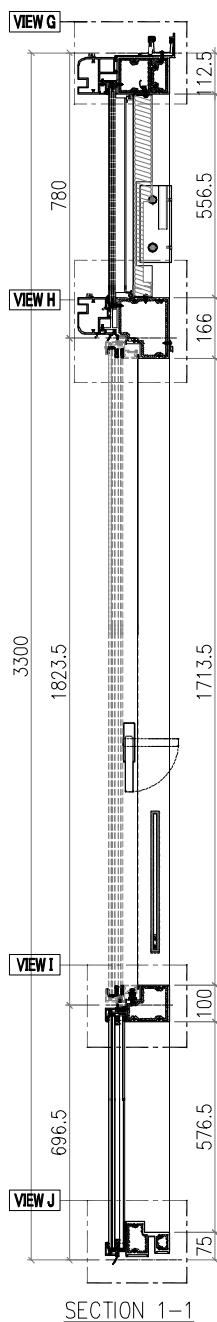
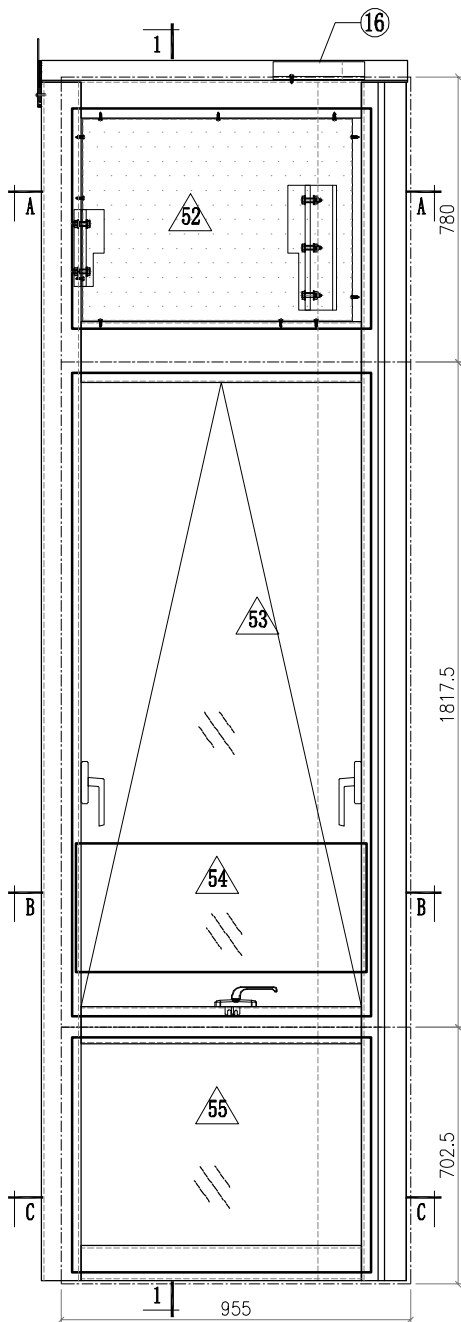

- Notes**
1. VIEW FROM OUTSIDE
 2. VIEW FROM INSIDE
 3. GLASS
 4. 2mm THK. BACK PANEL

 美特鋁質有限公司 MIDI Aluminium Fabricator Ltd.				工程號 J857 地盤 啟德6552	類別 制圖 李傳鵬 復核 練松文 批准 林仁安	物料號 M1 圖號 CW-505 數量 - 單件重量 - (KG)
修改日期 A 3.18 B 4.2 C 4.26	採用工廠 地盤 <input checked="" type="checkbox"/>	圖紙名稱 单元组装图 材料 -	材料顏色 CW-505	圖紙名稱 单元组装图 材料 -	復核 練松文 批准 林仁安	物料號 M1 圖號 CW-505 數量 - 單件重量 - (KG)

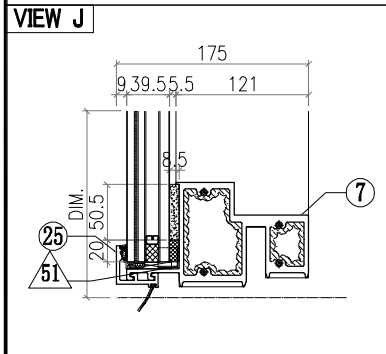
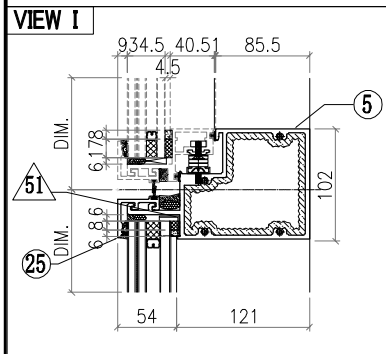
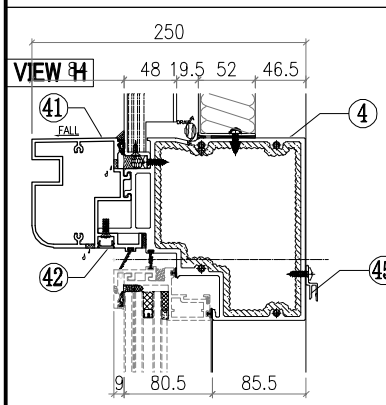
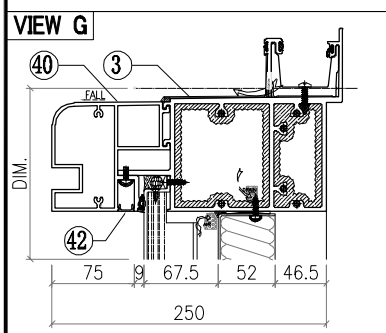
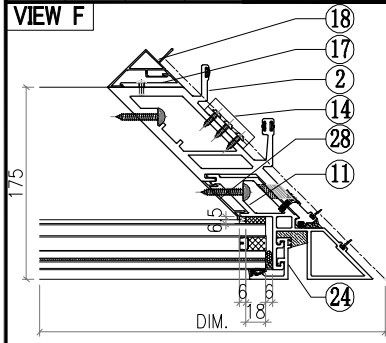

○ ALUM. EXTRUSION			
ITEM	FAB. DWG NO.	LENGTH (mm)	QTY
1	X86055-P42	3276	1
2	X86051-P11	3276	1
3	X86070-001-098	1016.5	1
4	X86066-001-025	848.5	1
5	X86062-001-025	837.5	1
6			
7	X86059-001-096	837.5	1
8	X86075-P20	3276	1
9	X86086-P18	654	1
10	X86086-P02	646	1
11			1
12	X86076-P04	1979.5	1
13	X86101-P01	2250	1
14	X86083-002	50	3
15			
16	X86079-003	250	1
17	X86091-002-01	2350	1
18	X86093-001-01	2350	1
19	X86095-001	210	1
20	X86097-002	340	1
21			
22			
23	X86071-P04-03	668	2
24			
25	X86071-P01-01	857	2
26			
27	X86151-P12R	556	1
28	X86151-P04	546	1
29	X86078-P01	390	1
30	N525-P01	23	1
31	L044-P01L	46	1
32	L044-P01R	46	1
33	N660-P01	553	1
34	X86071-101	593	1
35	X86071-102	593	1
36			
37			
38			
39			
40	X86105-001-041	1003	1
41	X86080-001-041	1003	1
42	D19450-001-041	943	2
43	X86166-P01	380	1
44	N525-P02	58.5	1
45	X86101-001-071	647	1

△ OTHERS (ALUM. & G.M.S. PARTS)			
ITEM	FAB. DWG NO.	LENGTH (mm)	QTY
46	BST-EY001		1
	739X552 (BACK PANEL)		
47	AC-061		1
	3mm THK. ALUM. PLATE		
48	AC-063		2
	3mm THK. ALUM. PLATE		
49	AC-064		2
	3mm THK. ALUM. PLATE		
50			
51	AC-065		4
	1mm THK. ALUM. PLATE		
52	AC-001-05		1
	851X616 (3mm THK. ALUM. PLATE)		
53	AW-A01		1
54	GB-L005		1
	730X370 (GLASS)		
55	GL1-L005		1
	752X634 (GLASS)		

 美特鋁質有限公司 MIDI Aluminium Fabricator Ltd.				工程號 J857 地盘 啟德6552	類別 制圖 李傳鵬 復核 練松文 批准 林仁安	物料號 M1 2022-02-11 2022-02-13 2022-02-15	圖號 CW-297 數量 - 單件重量 - (KG)
修改 A B C 日期 3.18 4.2 4.26	採用工廠 材料颜色 -	地盘 ✓ 图纸名称 单元组装图 材料 -					

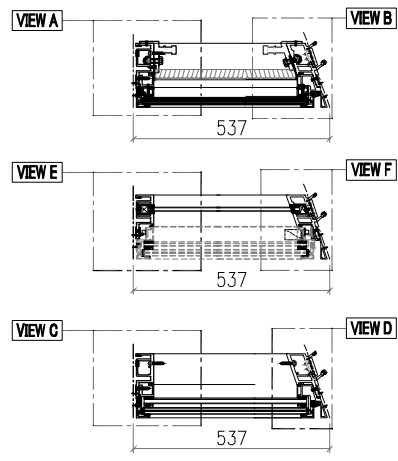
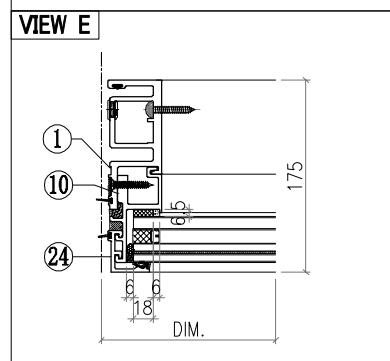
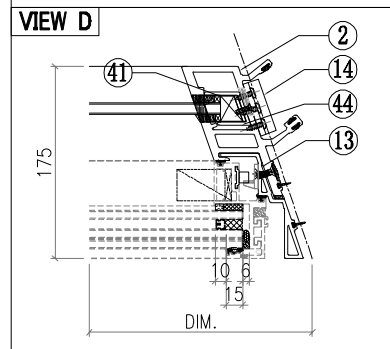
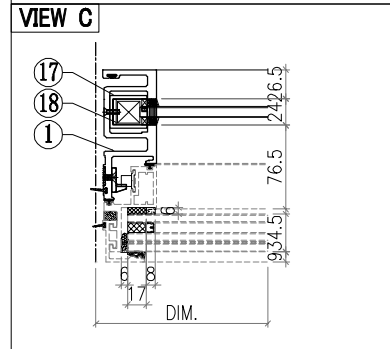
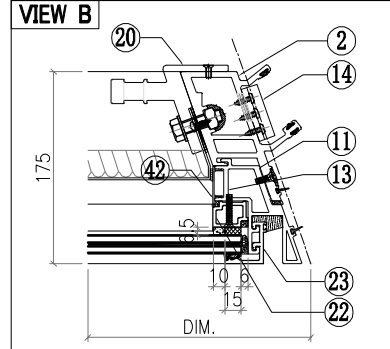
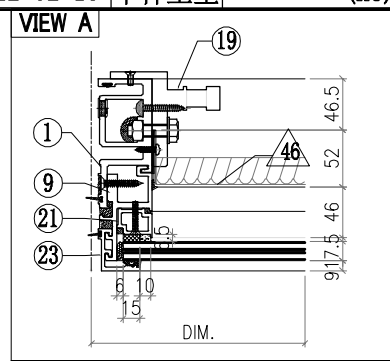
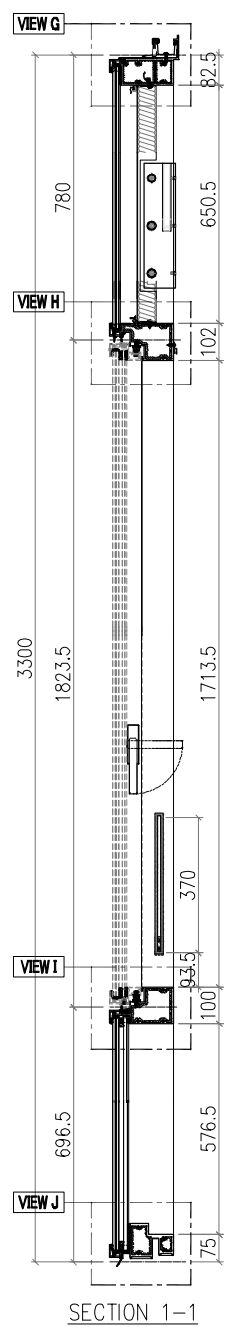
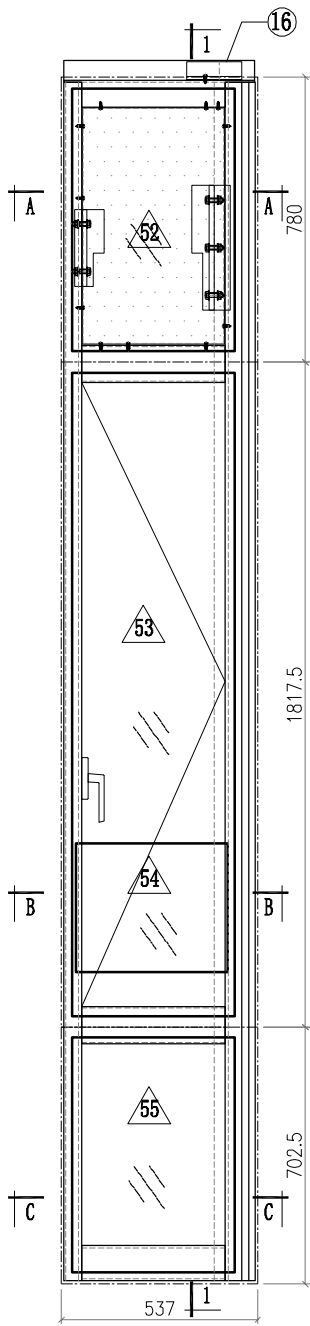

分離式执手右

- Notes**
- 1.
 - VIEW FROM OUTSIDE
 - GLASS
 - 2mm THK. BACK PANEL

工程號	J857	類別		物料號	M1					
地盤	啟德6552	制圖	李傳鵬	2022-02-11	圖號	CW-297				
修改	A B C	採用工廠	地盤	✓	圖紙名稱	單元組裝圖				
日期	3.18 4.2 4.26	材料顏色	-	材料	-	復核	練松文	2022-02-13	數量	-
						批准	林仁安	2022-02-15	單件重量	- (KG)

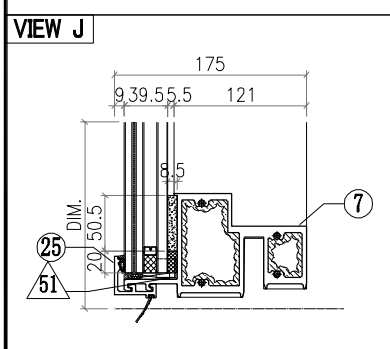
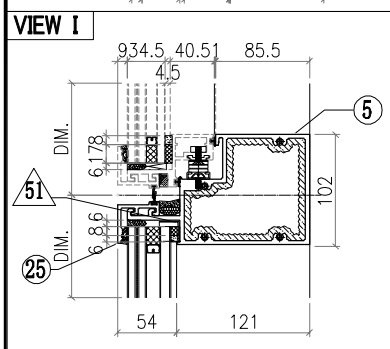
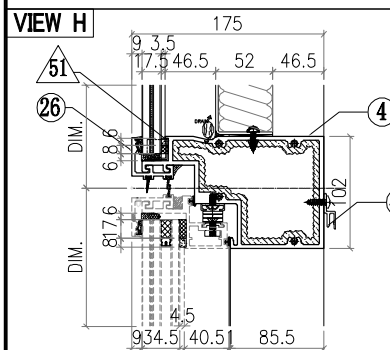
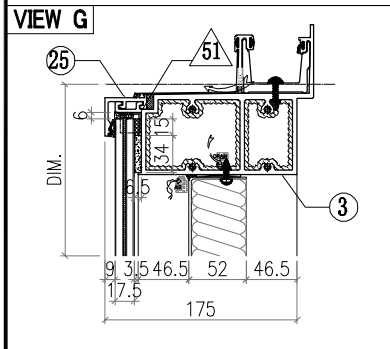
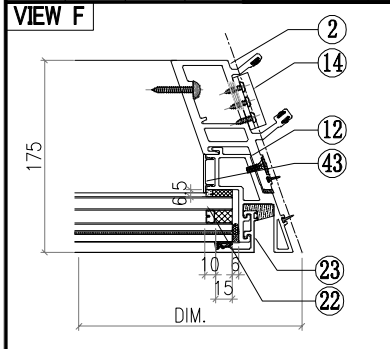

○ ALUM. EXTRUSION			
ITEM	FAB. DWG NO.	LENGTH (mm)	QTY
1	X86050-P02	3276	1
2	X86053-P01	3276	1
3	X86060-001-148	521.5	1
4	X86063-001-057	465	1
5	X86062-001-057	465	1
6			
7	X86059-001-095	465	1
8			
9	X86086-P01	740.5	1
10	X86086-P02	646	1
11	X86088-P01	3276	1
12			1
13	X86089-P01	1915.5	1
14	X86083-002	50	3
15			
16	X86079-007	150	1
17	X86078-P01	390	1
18	N525-P01	23	1
19	X86095-001	210	1
20	X86104-002	340	1
21	X86074-P11-02	728.5	1
22	X86074-P11R-02	728.5	1
23	X86071-P04-02	749.5	2
24	X86071-P04-03	668	2
25	X86071-P01-29	484.5	3
26	X86145-P01-11	484.5	1
27			
28			
29			
30			
31			
32			
33			
34			
35			
36	AC-065		8
37	1mm THK. ALUM. PLATE		
38	GL4-B106		1
39	444X718 (GLASS)		
40	AW-D05		1
41	N525-P03	34.5	1
42	GB-L106		1
43	414X370 (GLASS)		
44	GL1-L106		1
45	444X634 (GLASS)		

△ OTHERS (ALUM. & G.M.S. PARTS)			
ITEM	FAB. DWG NO.	LENGTH (mm)	QTY
46	BST-CY015		1
	388X646 (BACK PANEL)		
47			
48			
49			
50			
51	AC-065		8
	1mm THK. ALUM. PLATE		
52	GL4-B106		1
	444X718 (GLASS)		
53	AW-D05		1
54	GB-L106		1
	414X370 (GLASS)		
55	GL1-L106		1
	444X634 (GLASS)		

 美特鋁質有限公司 MIDI Aluminium Fabricator Ltd.			工程號 J857 地盘 啟德6552	類別 制圖 李傳鵬 復核 練松文 批准 林仁安	物料號 M1 2022-02-11 2022-02-13 2022-02-15	圖號 CW-324 數量 - 單件重量 - (KG)
修改 A B C 日期 3.18 4.2 4.26	採用工廠 材料颜色 -	地盘 ✓ 图纸名称 单元组装图 材料 -				

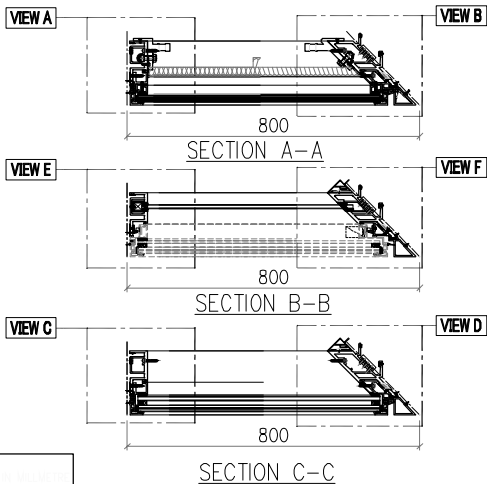
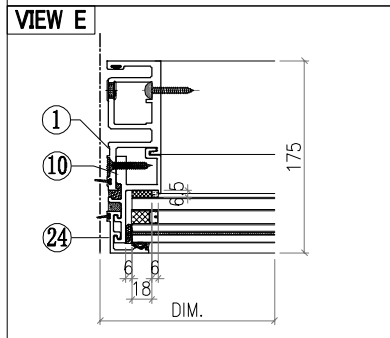
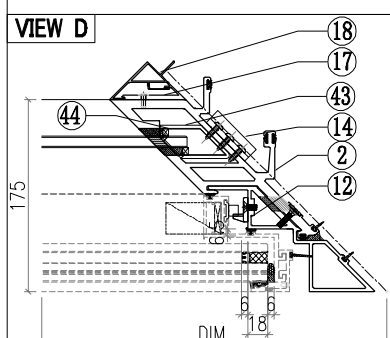
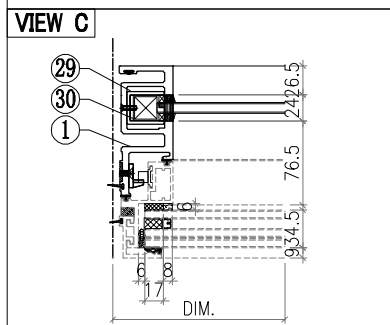
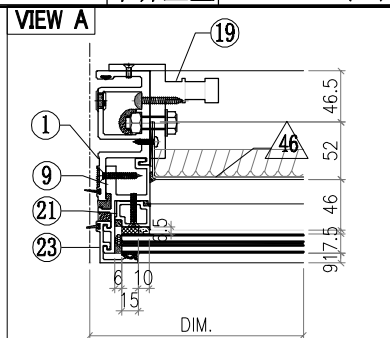
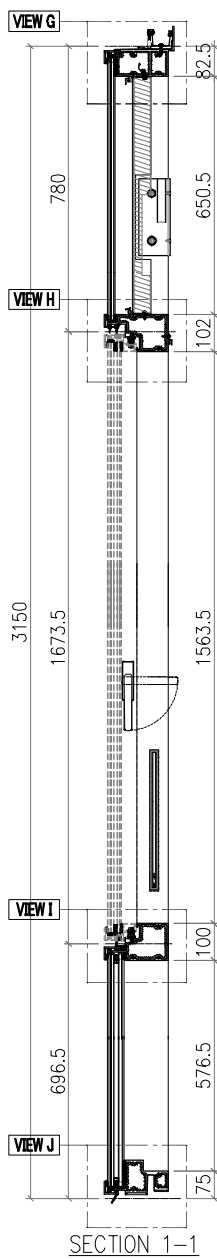
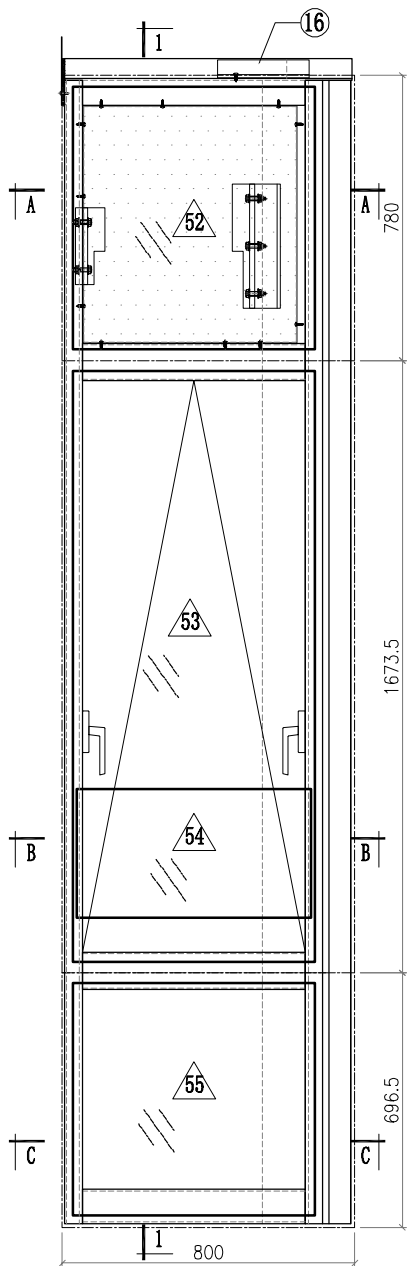

Notes

VIEW FROM OUTSIDE

 GLASS

 2mm THK. BACK PANEL

工程號	J857	類別		物料號	M1					
地盘	啟德6552	制圖	李傳鵬	2022-02-11	圖號	CW-324				
修改	A B C	採用工廠	✓	图纸名称	单元组装图	復核	練松文	2022-02-13	數量	-
日期	3.18 4.2 4.26	材料颜色	-	材料	-	批准	林仁安	2022-02-15	單件重量	- (KG)

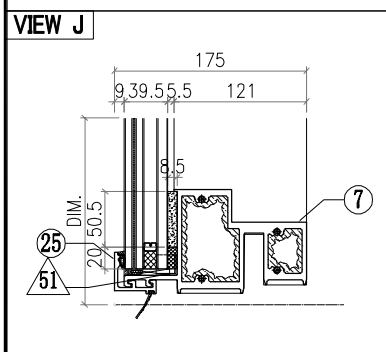
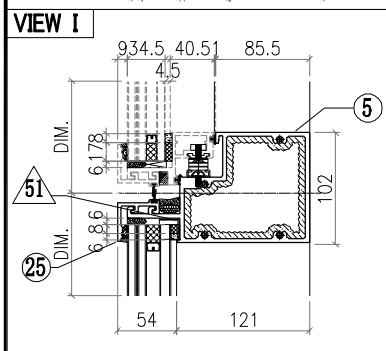
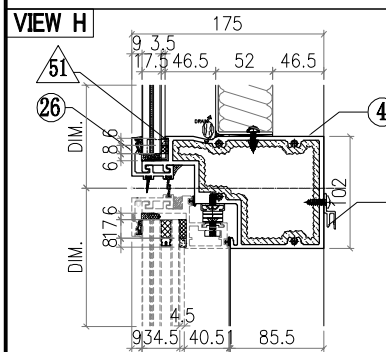
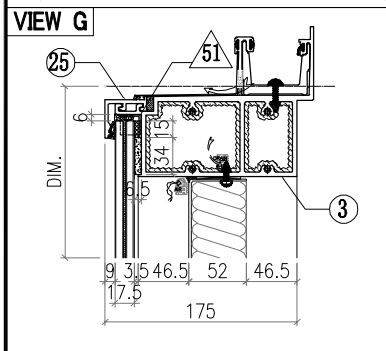
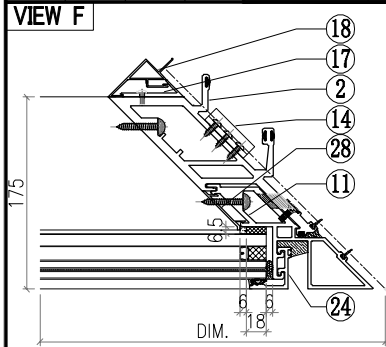



○ ALUM. EXTRUSION			
ITEM	FAB. DWG NO.	LENGTH (mm)	QTY
1	X86050-P03	3126	1
2	X86051-P04	3126	1
3	X86060-001-147	776.5	1
4	X86063-001-026	682.5	1
5	X86062-001-026	682.5	1
6			
7	X86059-001-097	682.5	1
8	X86075-P04	3126	1
9	X86086-P01	740.5	1
10	X86086-P02	646	1
11			1
12	X86076-P02	1765.5	1
13			
14	X86083-002	50	3
15			
16	X86079-003	250	1
17	X86091-002-02	2200	1
18	X86093-001-02	2200	1
19	X86095-001	210	1
20	X86097-002	340	1
21	X86074-P11-02	728.5	1
22	X86074-P11R-02	728.5	1
23	X86071-P04-02	749.5	2
24	X86071-P04-03	668	2
25	X86071-P01-32	702	3
26	X86145-P01-16	702	1
27	X86151-P02R	650	1
28	X86151-P04	546	1
29	X86078-P01	390	1
30	N525-P01	23	1
31			
32			
33			
34			
35			
36	AC-065		8
37	1mm THK. ALUM. PLATE		
38	GL4-B187		1
39	662X718 (GLASS)		
40	AW-L05		1
41			
42	GB-C187		1
43	640X370 (GLASS)		
44	GL1-C187		1
45	662X634 (GLASS)		
46	BST-CY018		1
47	584X646 (BACK PANEL)		
48	AC-061		1
49	3mm THK. ALUM. PLATE		
50	AC-063		2
51	3mm THK. ALUM. PLATE		
52	AC-064		2
53	3mm THK. ALUM. PLATE		
54	GB-C187		1
55	640X370 (GLASS)		
56	GL1-C187		1
57	662X634 (GLASS)		
58	X86166-P01	380	1
59	N525-P02	58.5	1
60	X86101-001-080	492	1

△ OTHERS (ALUM. & G.M.S. PARTS)			
ITEM	FAB. DWG NO.	LENGTH (mm)	QTY
46	BST-CY018		1
47	584X646 (BACK PANEL)		
48	AC-061		1
49	3mm THK. ALUM. PLATE		
50	AC-063		2
51	3mm THK. ALUM. PLATE		
52	AC-064		2
53	3mm THK. ALUM. PLATE		
54	GB-C187		1
55	640X370 (GLASS)		
56	GL1-C187		1
57	662X634 (GLASS)		
58	X86166-P01	380	1
59	N525-P02	58.5	1
60	X86101-001-080	492	1

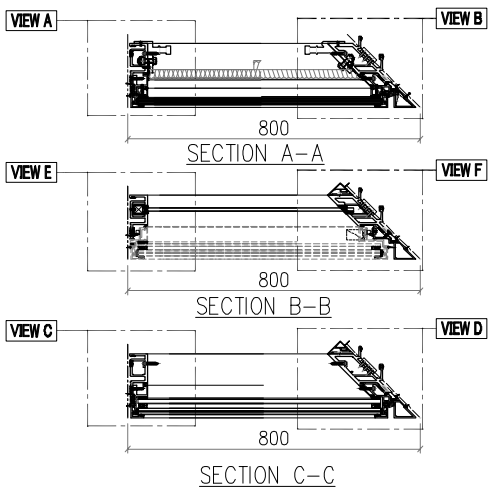
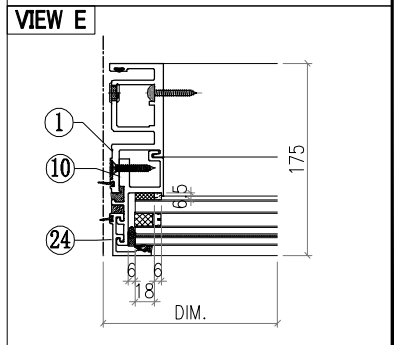
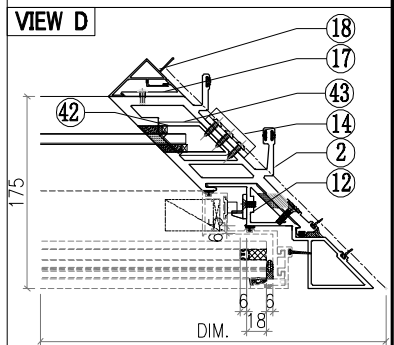
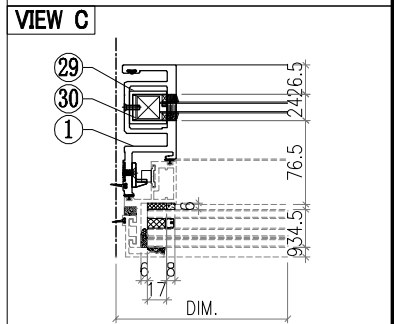
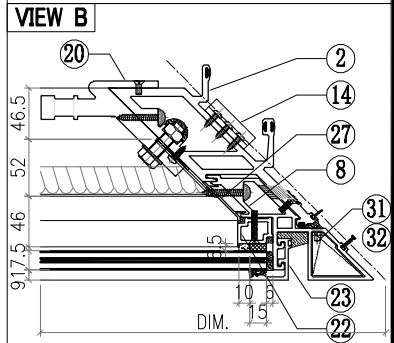
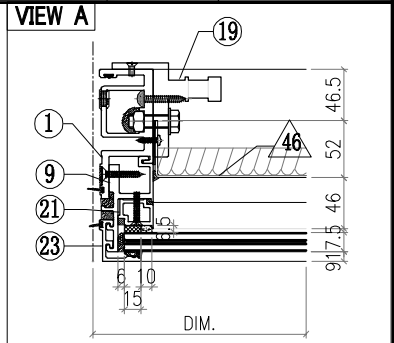
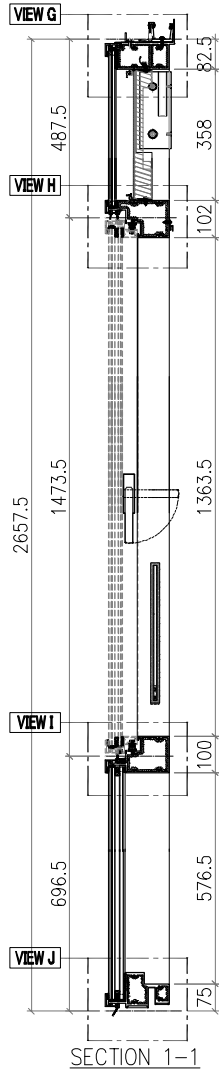
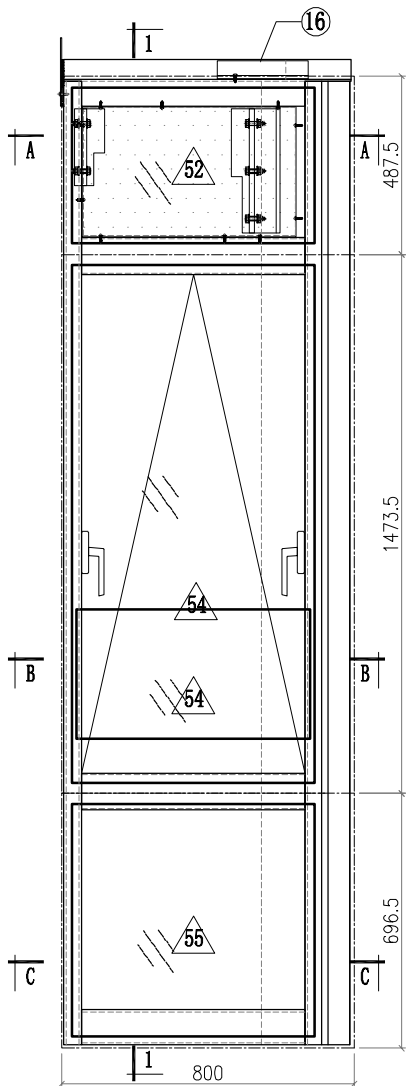
 美特鋁質有限公司 MIDI Aluminium Fabricator Ltd.				工程號 J857 地盘 啟德6552 图纸名称 单元组装图 材料 -	類別 制圖 李傳鵬 復核 練松文 批准 林仁安	物料號 M1 2022-02-11 2022-02-13 2022-02-15	圖號 CW-356 數量 - 單件重量 - (KG)					
修改	A	B	C	採用工廠	地盘	✓	日期	3.18	4.2	4.26	材料颜色	-



Notes
 VIEW FROM OUTSIDE
 GLASS
 2mm THK. BACK PANEL

美特鋁質有限公司 MIDI Aluminium Fabricator Ltd.				工程號	J857 <th>類別</th> <td></td> <th>物料號</th> <td>M1</td>	類別		物料號	M1																																																																																																																																																																																														
				地盤	啟德6552 <th>制圖</th> <td>李傳鵬</td> <th>2022-02-11</th> <td>圖號</td> <td>CW-356</td>	制圖	李傳鵬	2022-02-11	圖號	CW-356																																																																																																																																																																																													
修改	A	B	C	採用工廠		圖紙名稱	单元组装图 <th>復核</th> <td>練松文</td> <th>2022-02-13</th> <td>數量</td> <td>-</td>	復核	練松文	2022-02-13	數量	-																																																																																																																																																																																											
日期	3.18	4.2	4.26	材料顏色	-	材料	-	批准	林仁安	2022-02-15	單件重量	- (KG)																																																																																																																																																																																											
<div style="display: flex; justify-content: space-between;"> <div style="width: 48%;"> <p>VIEW F</p> </div> <div style="width: 48%;"> <table border="1"> <thead> <tr> <th colspan="4">○ ALUM. EXTRUSION</th> </tr> <tr> <th>ITEM</th> <th>FAB. DWG NO.</th> <th>LENGTH (mm)</th> <th>QTY</th> </tr> </thead> <tbody> <tr><td>1</td><td>X86050-P05</td><td>2633.5</td><td>1</td></tr> <tr><td>2</td><td>X86051-P07</td><td>2633.5</td><td>1</td></tr> <tr><td>3</td><td>X86060-001-A52</td><td>776.5</td><td>1</td></tr> <tr><td>4</td><td>X86063-001-026</td><td>682.5</td><td>1</td></tr> <tr><td>5</td><td>X86062-001-026</td><td>682.5</td><td>1</td></tr> <tr><td>6</td><td></td><td></td><td></td></tr> <tr><td>7</td><td>X86059-001-097</td><td>682.5</td><td>1</td></tr> <tr><td>8</td><td>X86075-P11</td><td>2633.5</td><td>1</td></tr> <tr><td>9</td><td>X86086-P10</td><td>448</td><td>1</td></tr> <tr><td>10</td><td>X86086-P02</td><td>646</td><td>1</td></tr> <tr><td>11</td><td></td><td></td><td>1</td></tr> <tr><td>12</td><td>X86076-P03</td><td>1565.5</td><td>1</td></tr> <tr><td>13</td><td></td><td></td><td></td></tr> <tr><td>14</td><td>X86083-002</td><td>50</td><td>3</td></tr> <tr><td>15</td><td></td><td></td><td></td></tr> <tr><td>16</td><td>X86079-003</td><td>250</td><td>1</td></tr> <tr><td>17</td><td>X86091-002-03</td><td>2620</td><td>1</td></tr> <tr><td>18</td><td>X86093-001-03</td><td>2620</td><td>1</td></tr> <tr><td>19</td><td>X86095-001</td><td>210</td><td>1</td></tr> <tr><td>20</td><td>X86097-004</td><td>340</td><td>1</td></tr> <tr><td>21</td><td>X86074-P11-04</td><td>436</td><td>1</td></tr> <tr><td>22</td><td>X86074-P11R-04</td><td>436</td><td>1</td></tr> <tr><td>23</td><td>X86071-P04-06</td><td>457</td><td>2</td></tr> <tr><td>24</td><td>X86071-P04-07</td><td>438</td><td>2</td></tr> <tr><td>25</td><td>X86071-P01-32</td><td>702</td><td>3</td></tr> <tr><td>26</td><td>X86145-P01-16</td><td>702</td><td>1</td></tr> <tr><td>27</td><td>X86151-P07R</td><td>357.5</td><td>1</td></tr> <tr><td>28</td><td>X86151-P04</td><td>546</td><td>1</td></tr> <tr><td>29</td><td>X86078-P01</td><td>390</td><td>1</td></tr> <tr><td>30</td><td>N525-P01</td><td>23</td><td>1</td></tr> <tr><td>31</td><td>L044-P01L</td><td>46</td><td>1</td></tr> <tr><td>32</td><td>L044-P01R</td><td>46</td><td>1</td></tr> <tr><td>33</td><td></td><td></td><td></td></tr> <tr><td>34</td><td></td><td></td><td></td></tr> <tr><td>35</td><td></td><td></td><td></td></tr> <tr><td>36</td><td></td><td></td><td></td></tr> <tr><td>37</td><td></td><td></td><td></td></tr> <tr><td>38</td><td></td><td></td><td></td></tr> <tr><td>39</td><td></td><td></td><td></td></tr> <tr><td>40</td><td></td><td></td><td></td></tr> <tr><td>41</td><td></td><td></td><td></td></tr> <tr><td>42</td><td>N525-P02</td><td>58.5</td><td>1</td></tr> <tr><td>43</td><td>X86166-P01</td><td>380</td><td>1</td></tr> <tr><td>44</td><td>L061-002-13</td><td>516</td><td>1</td></tr> <tr><td>45</td><td>X86101-001-080</td><td>492</td><td>1</td></tr> </tbody> </table> </div> </div>												○ ALUM. EXTRUSION				ITEM	FAB. DWG NO.	LENGTH (mm)	QTY	1	X86050-P05	2633.5	1	2	X86051-P07	2633.5	1	3	X86060-001-A52	776.5	1	4	X86063-001-026	682.5	1	5	X86062-001-026	682.5	1	6				7	X86059-001-097	682.5	1	8	X86075-P11	2633.5	1	9	X86086-P10	448	1	10	X86086-P02	646	1	11			1	12	X86076-P03	1565.5	1	13				14	X86083-002	50	3	15				16	X86079-003	250	1	17	X86091-002-03	2620	1	18	X86093-001-03	2620	1	19	X86095-001	210	1	20	X86097-004	340	1	21	X86074-P11-04	436	1	22	X86074-P11R-04	436	1	23	X86071-P04-06	457	2	24	X86071-P04-07	438	2	25	X86071-P01-32	702	3	26	X86145-P01-16	702	1	27	X86151-P07R	357.5	1	28	X86151-P04	546	1	29	X86078-P01	390	1	30	N525-P01	23	1	31	L044-P01L	46	1	32	L044-P01R	46	1	33				34				35				36				37				38				39				40				41				42	N525-P02	58.5	1	43	X86166-P01	380	1	44	L061-002-13	516	1	45	X86101-001-080	492	1
○ ALUM. EXTRUSION																																																																																																																																																																																																							
ITEM	FAB. DWG NO.	LENGTH (mm)	QTY																																																																																																																																																																																																				
1	X86050-P05	2633.5	1																																																																																																																																																																																																				
2	X86051-P07	2633.5	1																																																																																																																																																																																																				
3	X86060-001-A52	776.5	1																																																																																																																																																																																																				
4	X86063-001-026	682.5	1																																																																																																																																																																																																				
5	X86062-001-026	682.5	1																																																																																																																																																																																																				
6																																																																																																																																																																																																							
7	X86059-001-097	682.5	1																																																																																																																																																																																																				
8	X86075-P11	2633.5	1																																																																																																																																																																																																				
9	X86086-P10	448	1																																																																																																																																																																																																				
10	X86086-P02	646	1																																																																																																																																																																																																				
11			1																																																																																																																																																																																																				
12	X86076-P03	1565.5	1																																																																																																																																																																																																				
13																																																																																																																																																																																																							
14	X86083-002	50	3																																																																																																																																																																																																				
15																																																																																																																																																																																																							
16	X86079-003	250	1																																																																																																																																																																																																				
17	X86091-002-03	2620	1																																																																																																																																																																																																				
18	X86093-001-03	2620	1																																																																																																																																																																																																				
19	X86095-001	210	1																																																																																																																																																																																																				
20	X86097-004	340	1																																																																																																																																																																																																				
21	X86074-P11-04	436	1																																																																																																																																																																																																				
22	X86074-P11R-04	436	1																																																																																																																																																																																																				
23	X86071-P04-06	457	2																																																																																																																																																																																																				
24	X86071-P04-07	438	2																																																																																																																																																																																																				
25	X86071-P01-32	702	3																																																																																																																																																																																																				
26	X86145-P01-16	702	1																																																																																																																																																																																																				
27	X86151-P07R	357.5	1																																																																																																																																																																																																				
28	X86151-P04	546	1																																																																																																																																																																																																				
29	X86078-P01	390	1																																																																																																																																																																																																				
30	N525-P01	23	1																																																																																																																																																																																																				
31	L044-P01L	46	1																																																																																																																																																																																																				
32	L044-P01R	46	1																																																																																																																																																																																																				
33																																																																																																																																																																																																							
34																																																																																																																																																																																																							
35																																																																																																																																																																																																							
36																																																																																																																																																																																																							
37																																																																																																																																																																																																							
38																																																																																																																																																																																																							
39																																																																																																																																																																																																							
40																																																																																																																																																																																																							
41																																																																																																																																																																																																							
42	N525-P02	58.5	1																																																																																																																																																																																																				
43	X86166-P01	380	1																																																																																																																																																																																																				
44	L061-002-13	516	1																																																																																																																																																																																																				
45	X86101-001-080	492	1																																																																																																																																																																																																				

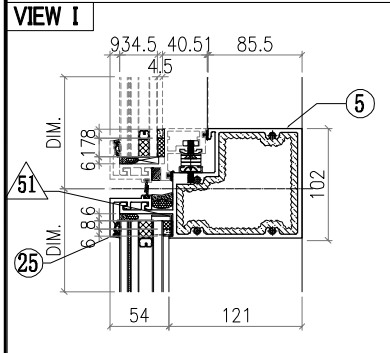
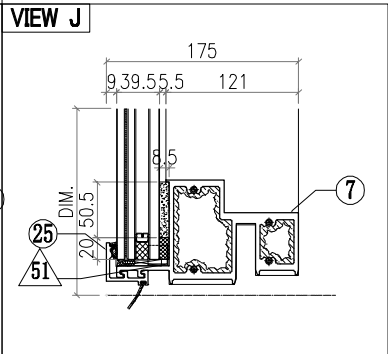
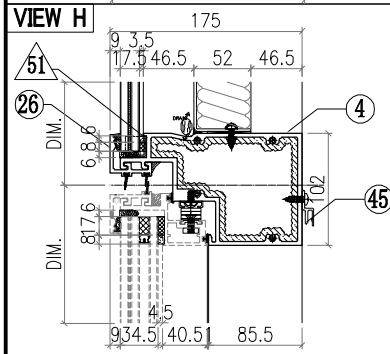
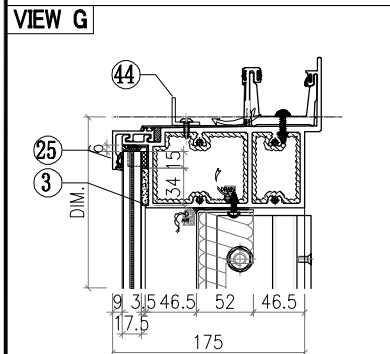

△ OTHERS (ALUM. & G.M.S. PARTS)			
ITEM	FAB. DWG NO.	LENGTH (mm)	QTY
46	BST-NY018		1
	584X354 (BACK PANEL)		
47	AC-061		1
	3mm THK. ALUM. PLATE		
48	AC-063		2
	3mm THK. ALUM. PLATE		
49	AC-064		2
	3mm THK. ALUM. PLATE		
50			
51	AC-065		8
	1mm THK. ALUM. PLATE		
52	GL4-D187		1
	662X425 (GLASS)		
53	AW-L15		1
54	GB-C187		1
	640X370 (GLASS)		
55	GL1-C187		1
	662X634 (GLASS)		

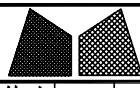

美特鋁質有限公司
MIDI Aluminium Fabricator Ltd.

工程號	J857	類別		物料號	-		
地盘	啟德6552	制圖	陈梓豪	20220211	圖號	X86075-P03	
修改	A	B	C	採用	工廠	✓	
日期	03.16	05.12	05.26	材料颜色	AL2: ECK3X10063S-XF1		
图纸名称	铝料加工图		復核	練松文	20220213	數量	-
材料	X86075		批准	林仁安	20220215	單件重量	- (KG)

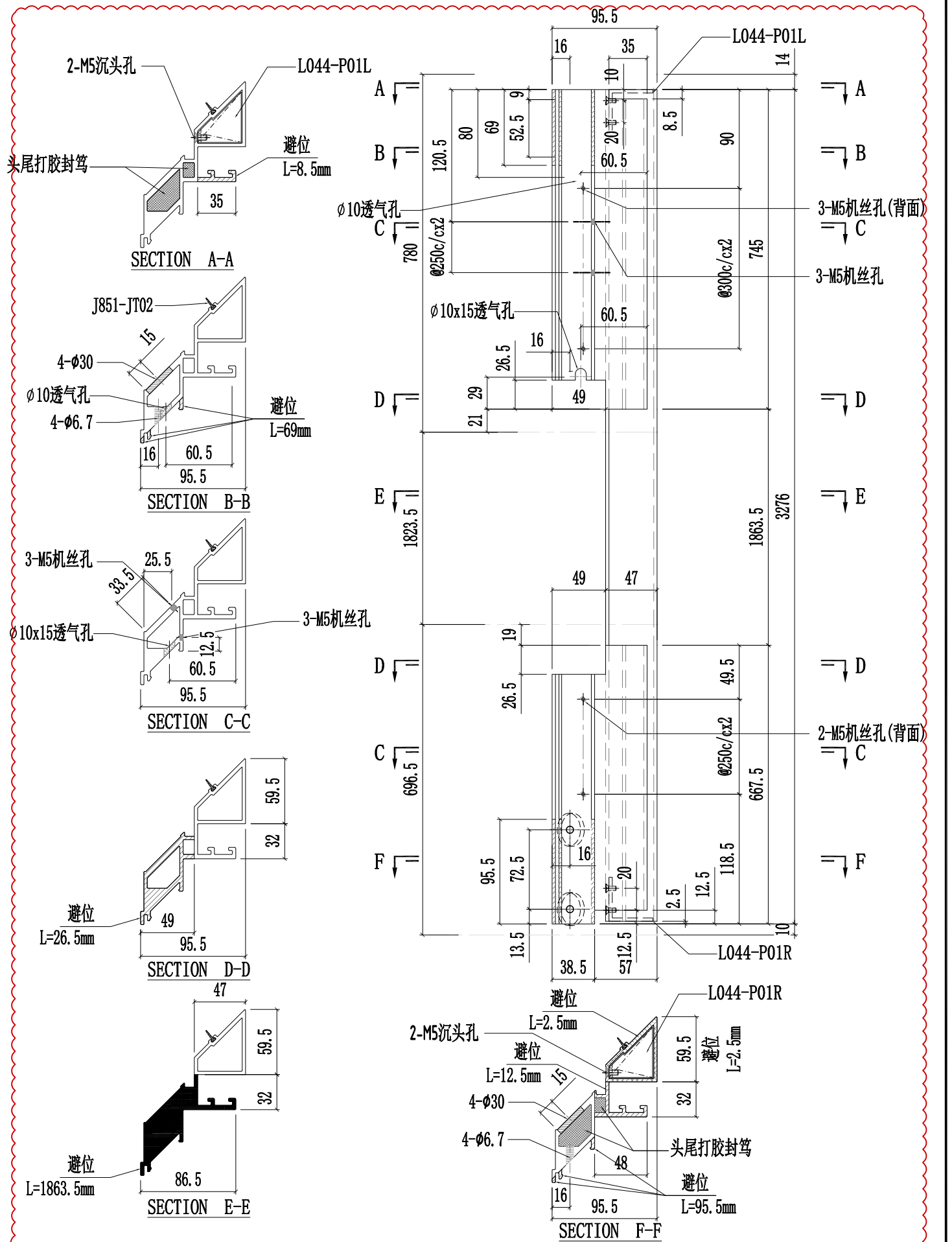

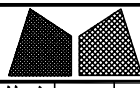

美特鋁質有限公司
MIDI Aluminium Fabricator Ltd.

工程號	J857	類別		物料號	-		
地盘	啟德6552	制圖	陈梓豪	20220211	圖號	X86075-P04	
修改	A B C	採用	工廠	✓	地盤	-	
日期	03.16 05.12 05.26	材料颜色	AL2: ECK3X10063S-XF1	材料	X86075	批准	林仁安 20220215
图纸名称	铝料加工图		復核	練松文 20220213	數量	-	
					單件重量	- (KG)	

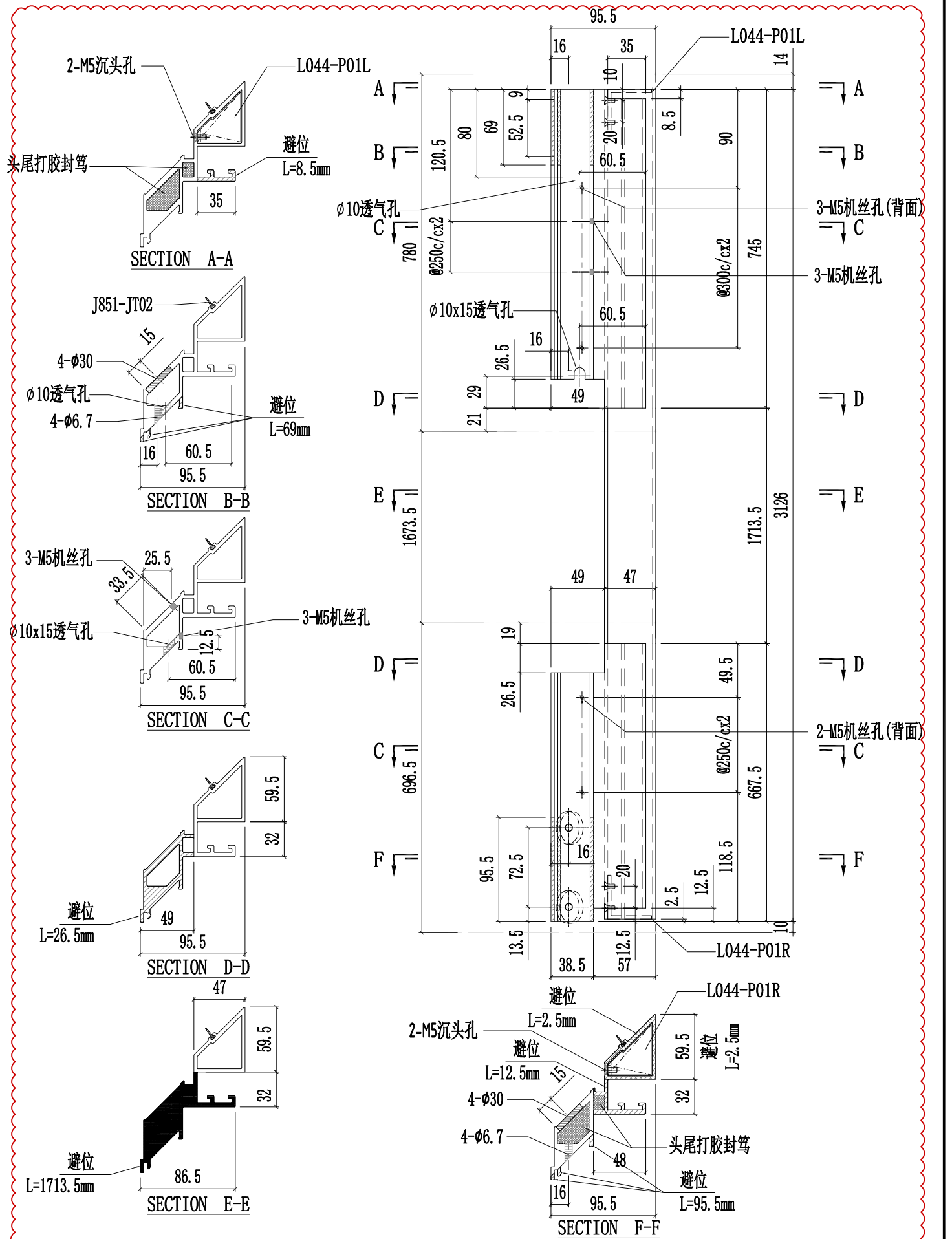

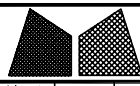

美特鋁質有限公司
MIDI Aluminium Fabricator Ltd.

工程號	J857	類別		物料號	-		
地盘	啟德6552	制圖	陈梓豪	20220211	圖號	X86075-P11	
修改	A B C	採用	工廠	✓	地盤	-	
日期	03.16 05.12 05.26	材料颜色	AL2:ECX3X10063S-XF1	材料	X86075	批准	林仁安 20220215
图纸名称	铝料加工图		復核	練松文 20220213	數量	-	
					單件重量	- (KG)	

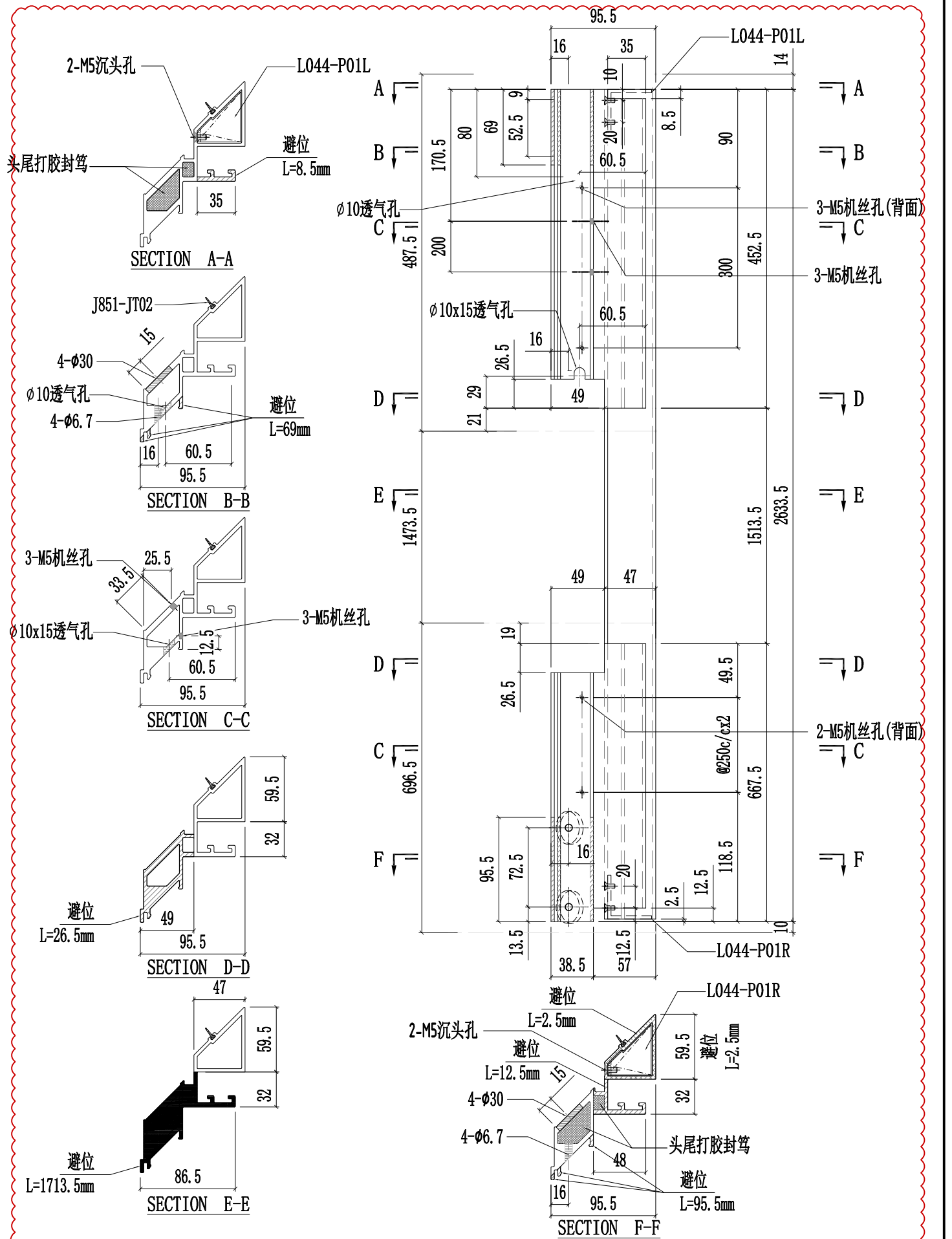

工程號	J857	類別		物料號	-										
地盘	啟德6552	制圖	陈梓豪	20220211	圖號	X86075-P17									
修改	A	B	C	採用	工廠	✓	地盤	-	图纸名称	铝料加工图	復核	練松文	20220213	數量	-
日期	03.16	05.12	05.26	材料颜色	AL2:ECX3X10063S-XF1	材料	X86075	批准	林仁安	20220215	單件重量	-	(KG)		

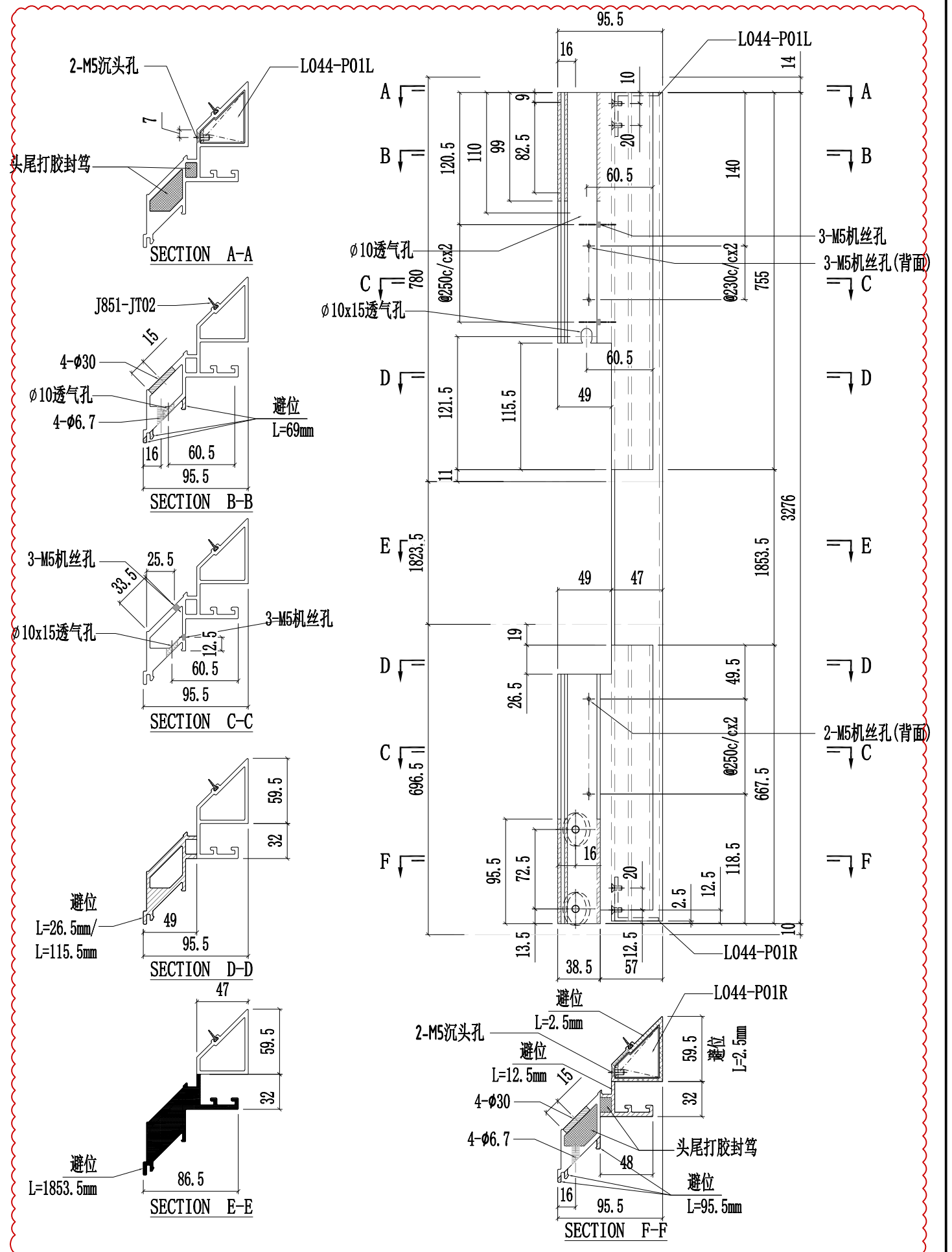

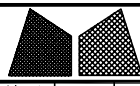

美特鋁質有限公司
MIDI Aluminium Fabricator Ltd.

工程號	J857	類別		物料號	-		
地盘	啟德6552	制圖	陈梓豪	20220211	圖號	X86075-P20	
修改	A B C	採用	工廠	✓	地盤	-	
日期	03.16 05.12 05.26	材料颜色	AL2: ECK3X10063S-XF1	材料	X86075	批准	林仁安 20220215
图纸名称	铝料加工图	復核	練松文	20220213	數量	-	
					單件重量	- (KG)	

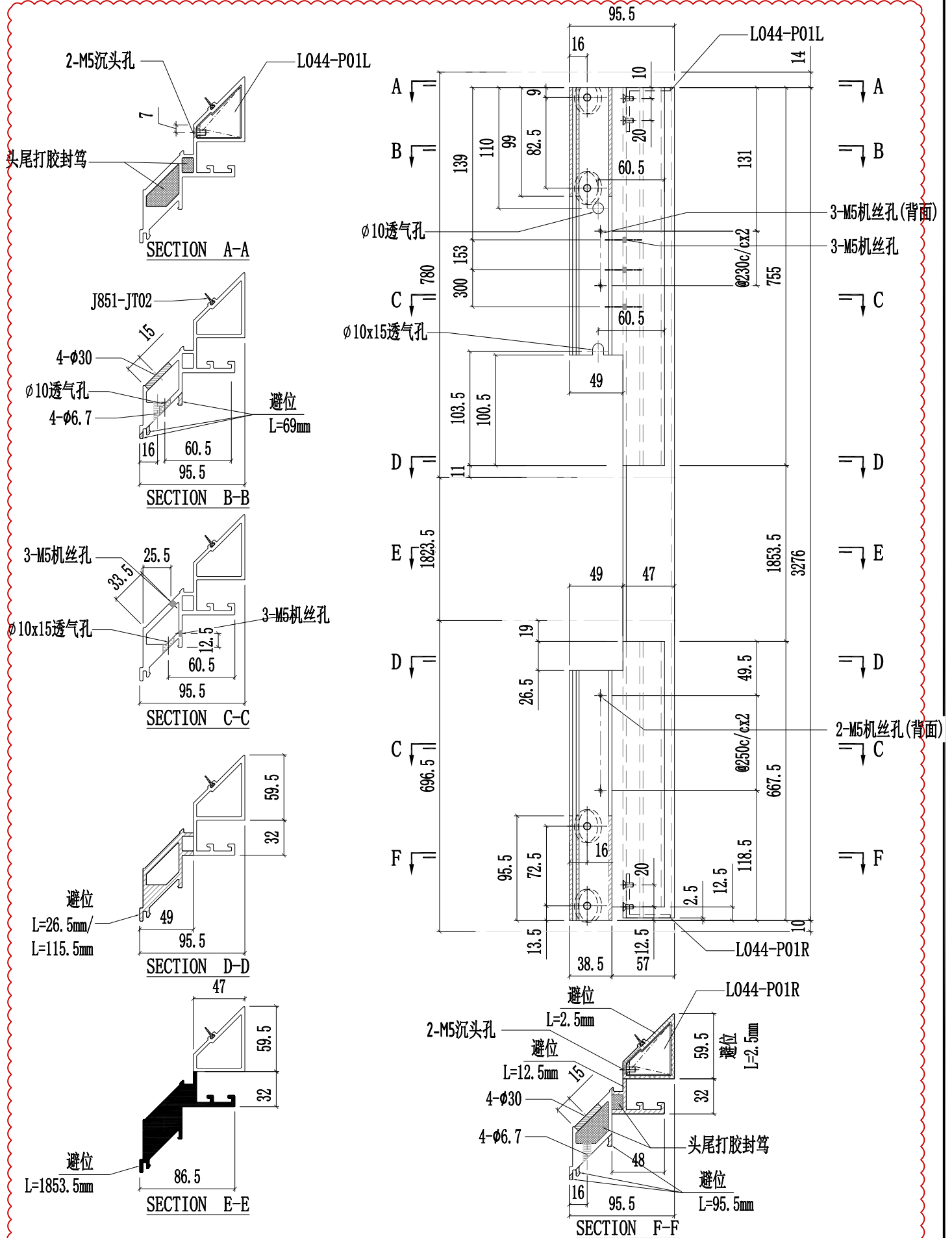

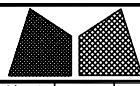

美特鋁質有限公司
MIDI Aluminium Fabricator Ltd.

工程號	J857	類別		物料號	-					
地盘	啟德6552	制圖	陈梓豪	20220211	圖號	X86076-P01				
修改	A B D	採用	工廠	✓	地盘	-				
日期	03.16 03.26 05.26	材料颜色	AL2: ECK3X10063S-XF1	图纸名称	铝料加工图	復核	練松文	20220213	數量	-
				材料	X86076	批准	林仁安	20220215	單件重量	- (KG)

第1页/共2页

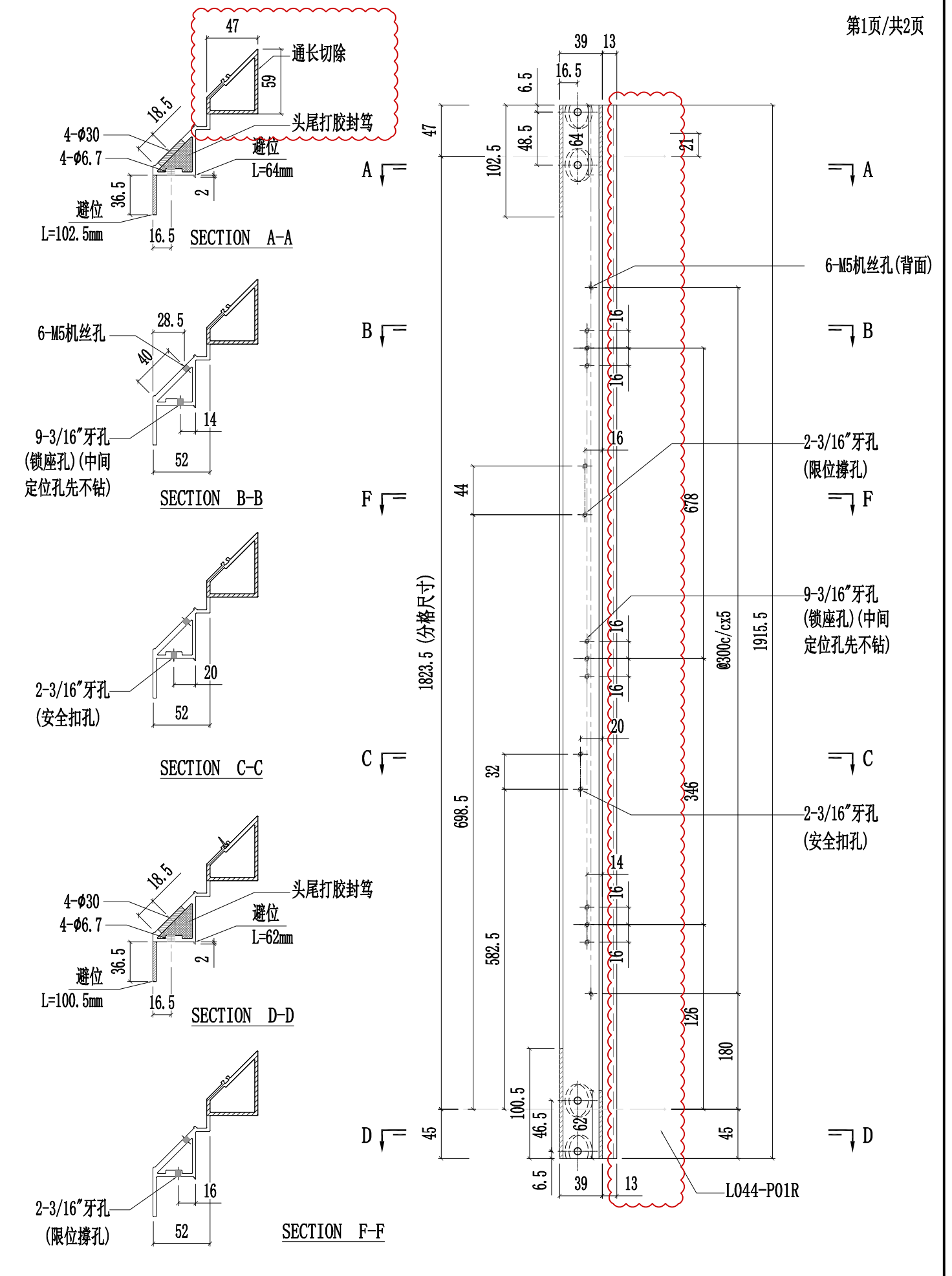

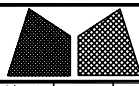

美特鋁質有限公司
MIDI Aluminium Fabricator Ltd.

工程號	J857	類別		物料號	-										
地盘	啟德6552	制圖	陈梓豪	20220211	圖號	X86076-P01									
修改	A	B	D	採用	工廠	✓	地盤	-	图纸名称	铝料加工图	復核	練松文	20220213	數量	-
日期	03.16	03.26	05.26	材料颜色	AL2: ECK3X10063S-XF1	材料	X86076	批准	林仁安	20220215	單件重量	-	(KG)		

第2页/共2页

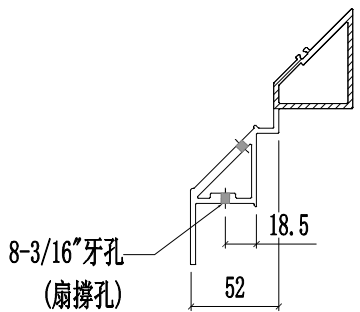

SECTION E-E

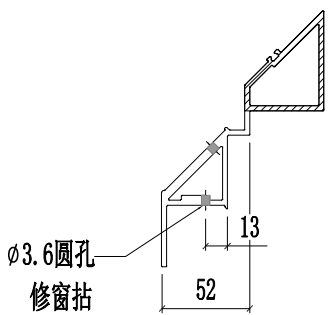

SECTION G-G

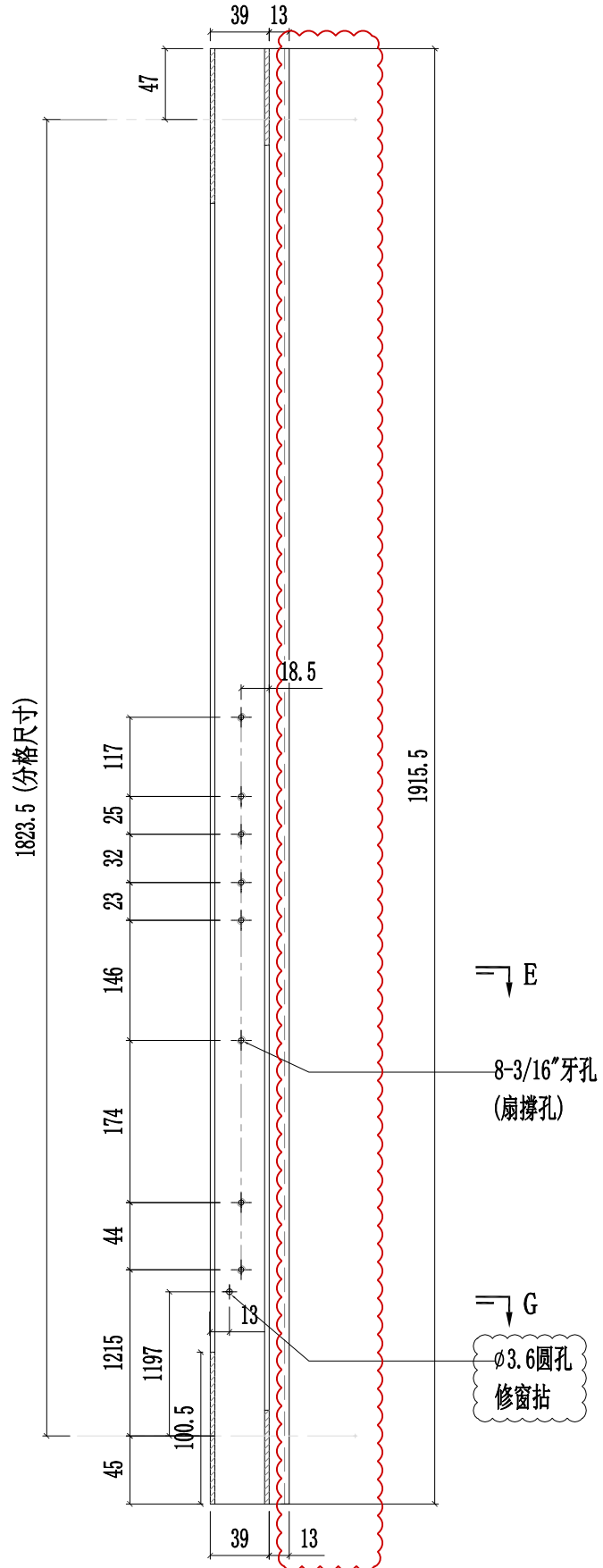

工程號	J857	類別		物料號	-		
地盘	啟德6552	制圖	陈梓豪	20220211	圖號	X86076-P02	
修改	A B D	採用	工廠	✓	地盤	-	
日期	03.16 03.26 05.26	材料颜色	AL2: ECK3X10063S-XF1	材料	X86076	批准	林仁安 20220215
图纸名称	铝料加工图		復核	練松文 20220213	數量	-	
					單件重量	- (KG)	

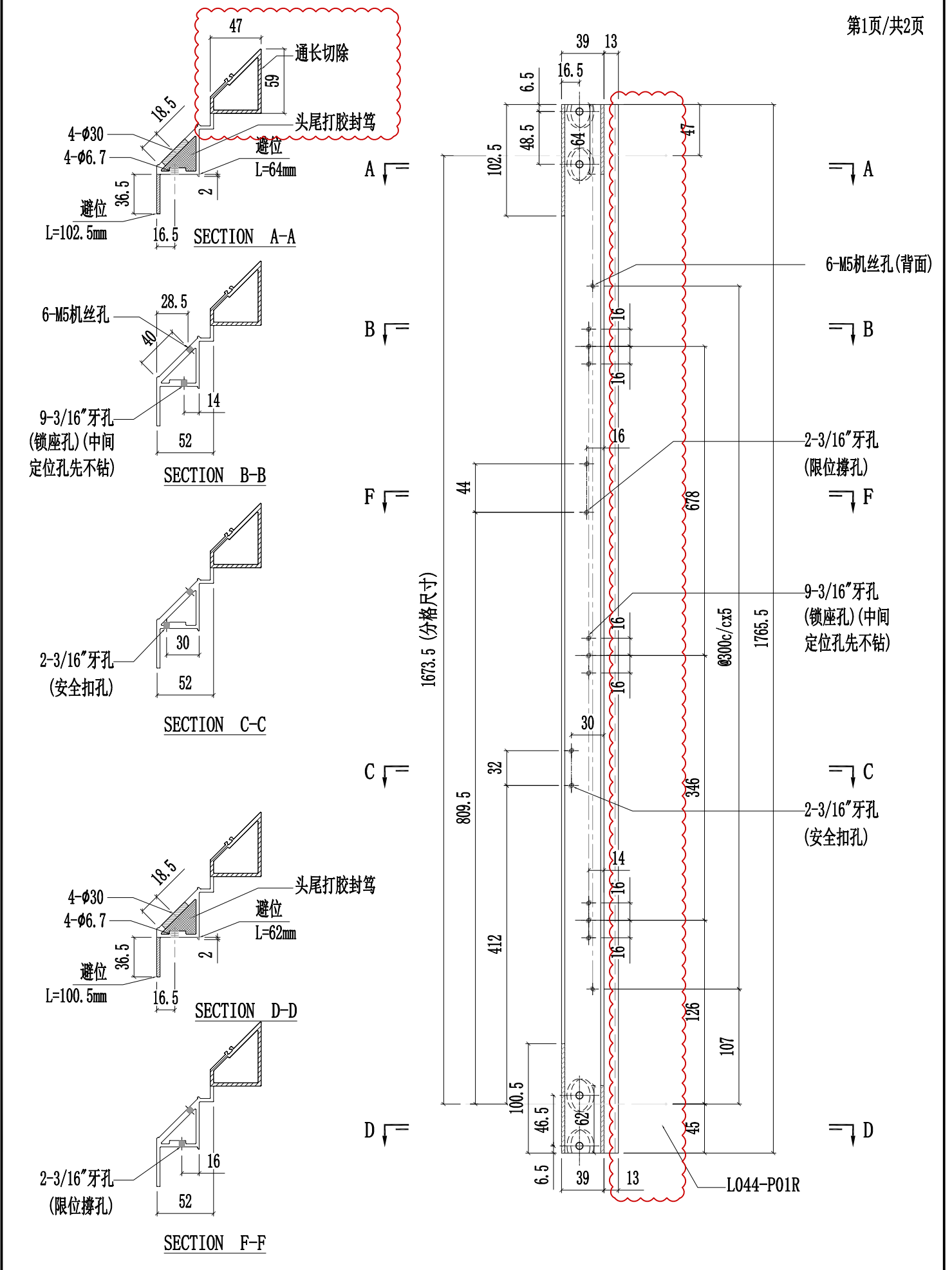

工程號	J857	類別		物料號	-										
地盘	啟德6552	制圖	陈梓豪	20220211	圖號	X86076-P02									
修改	A	B	C	採用	工廠	✓	地盤	-	图纸名称	铝料加工图	復核	練松文	20220213	數量	-
日期	03.16	04.12	05.12	材料颜色	AL2:ECK3X10063S-XF1	材料	X86076	批准	林仁安	20220215	單件重量	-	(KG)		

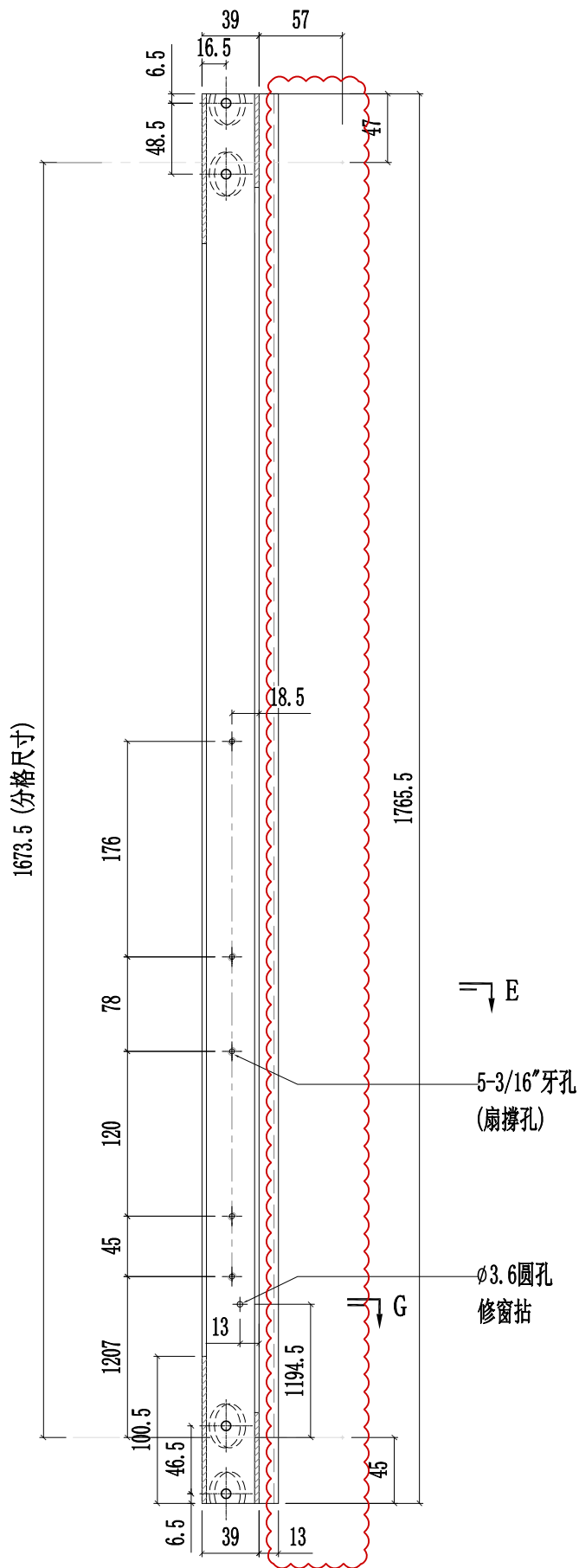
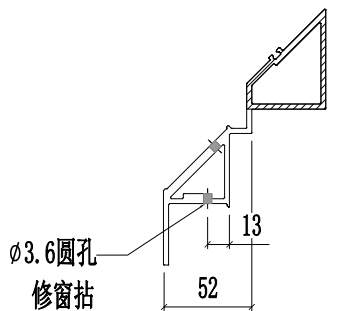
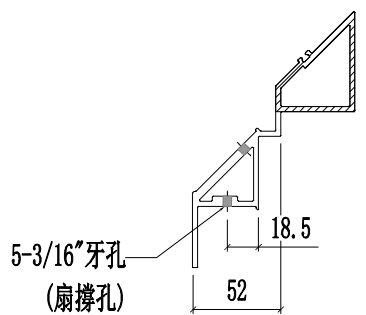

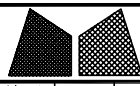

美特鋁質有限公司
MIDI Aluminium Fabricator Ltd.

工程號	J857	類別		物料號	-					
地盘	啟德6552	制圖	陈梓豪	20220211	圖號	X86076-P03				
修改	A B D	採用	工廠	✓	地盤	-				
日期	03.16 03.26 05.26	材料颜色	AL2: ECK3X10063S-XF1	图纸名称	铝料加工图	復核	練松文	20220213	數量	-
		材料	X86076	批准	林仁安	20220215	單件重量	-	(KG)	

第1页/共2页

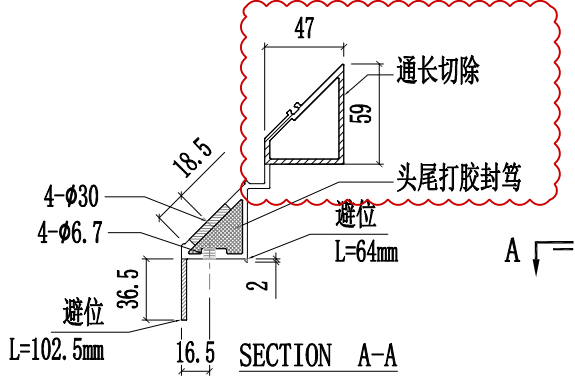

A

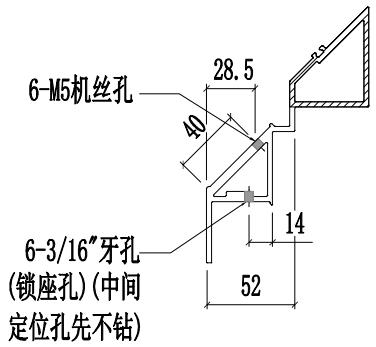

B

SECTION B-B

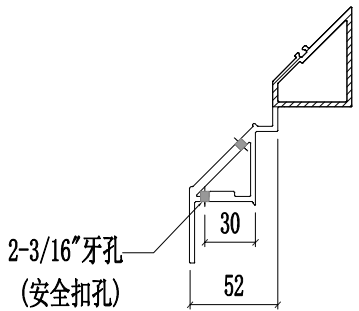

C

SECTION C-C

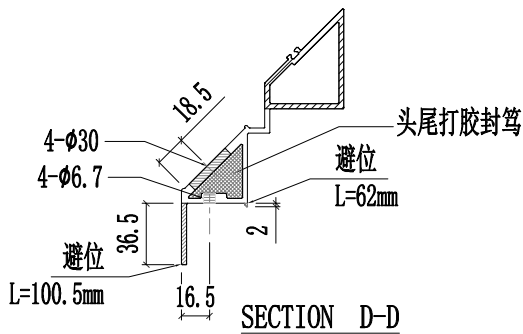

D

SECTION D-D

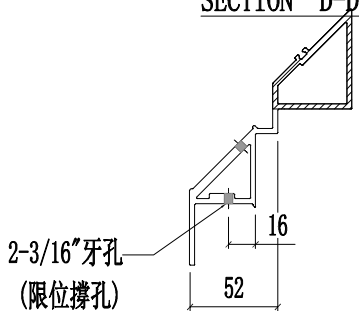

SECTION F-F

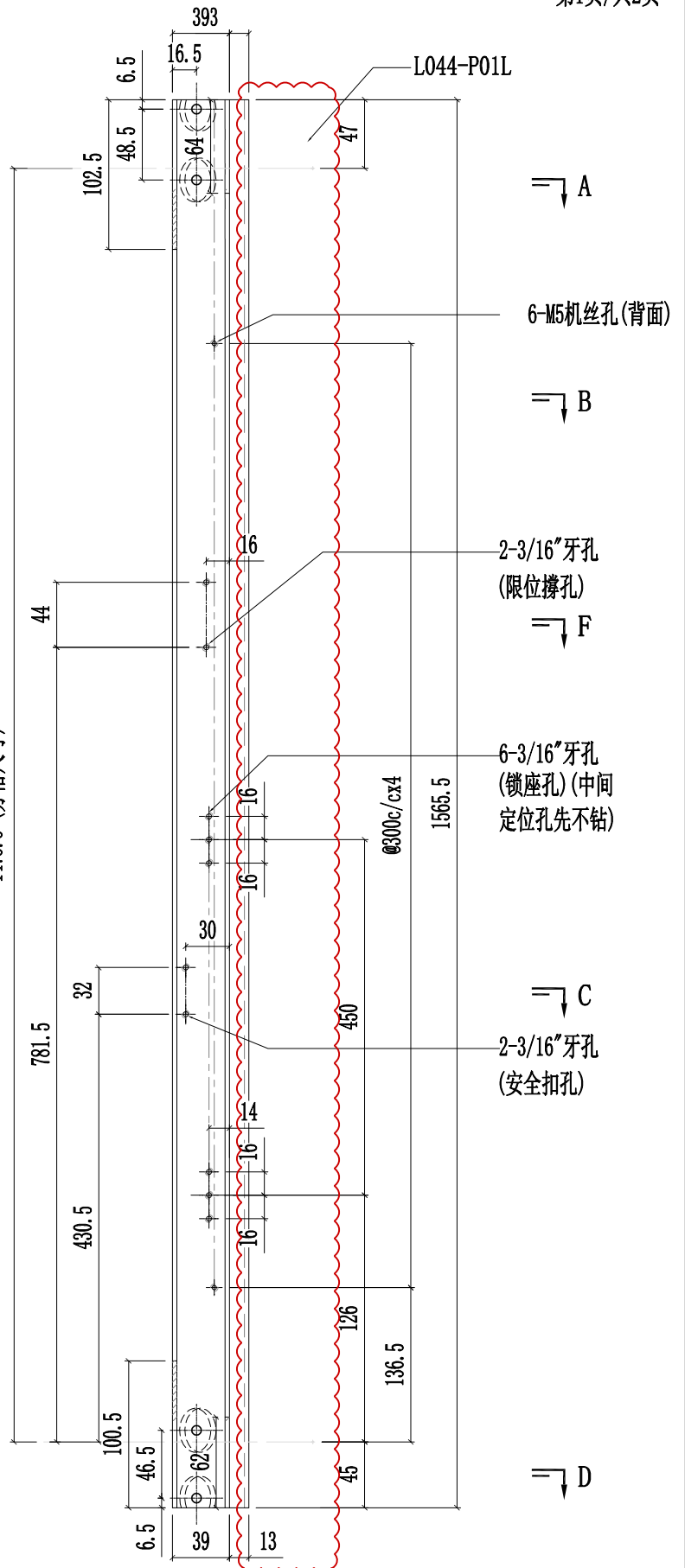

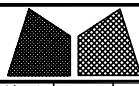

美特鋁質有限公司
MIDI Aluminium Fabricator Ltd.

工程號	J857	類別		物料號	-										
地盘	啟德6552	制圖	陈梓豪	20220211	圖號	X86076-P03									
修改	A	B	D	採用	工廠	✓	地盤	-	图纸名称	铝料加工图	復核	練松文	20220213	數量	-
日期	03.16	04.12	05.26	材料颜色	AL2:ECK3X10063S-XF1	材料	X86076	批准	林仁安	20220215	單件重量	-	(KG)		

第2页/共2页

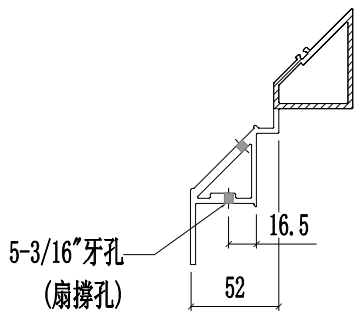

SECTION E-E

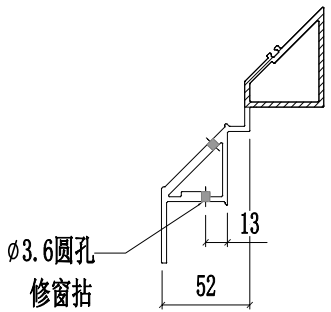

SECTION G-G

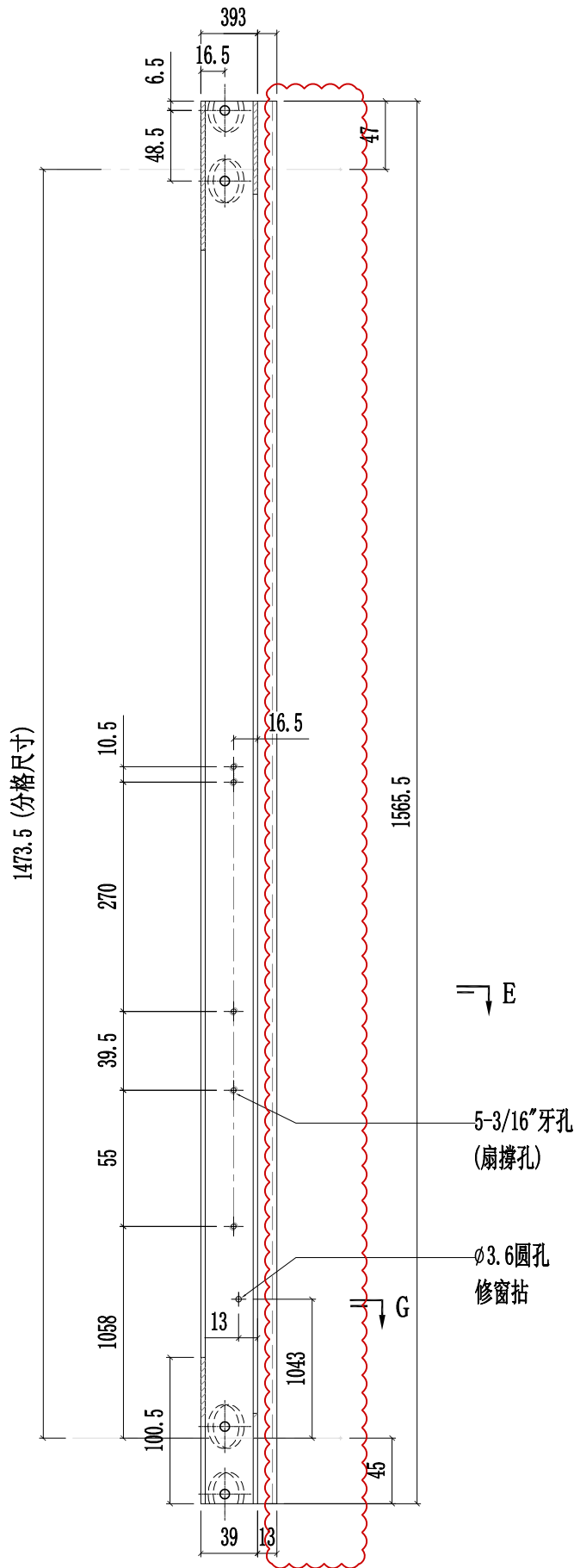

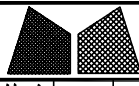

美特铝质有限公司
MIDI Aluminium Fabricator Ltd.

工程號	J857	類別		物料號	-						
地盘	啟德6552	制圖	陈梓豪	20220211	圖號	X86076-P04					
修改	A B D	採用	工廠	✓	地盤	-					
日期	03.16 03.26 05.26	材料颜色	AL2: ECK3X10063S-XF1	材料	X86076	批准	林仁安	20220215	單件重量	-	(KG)

第1页/共2页

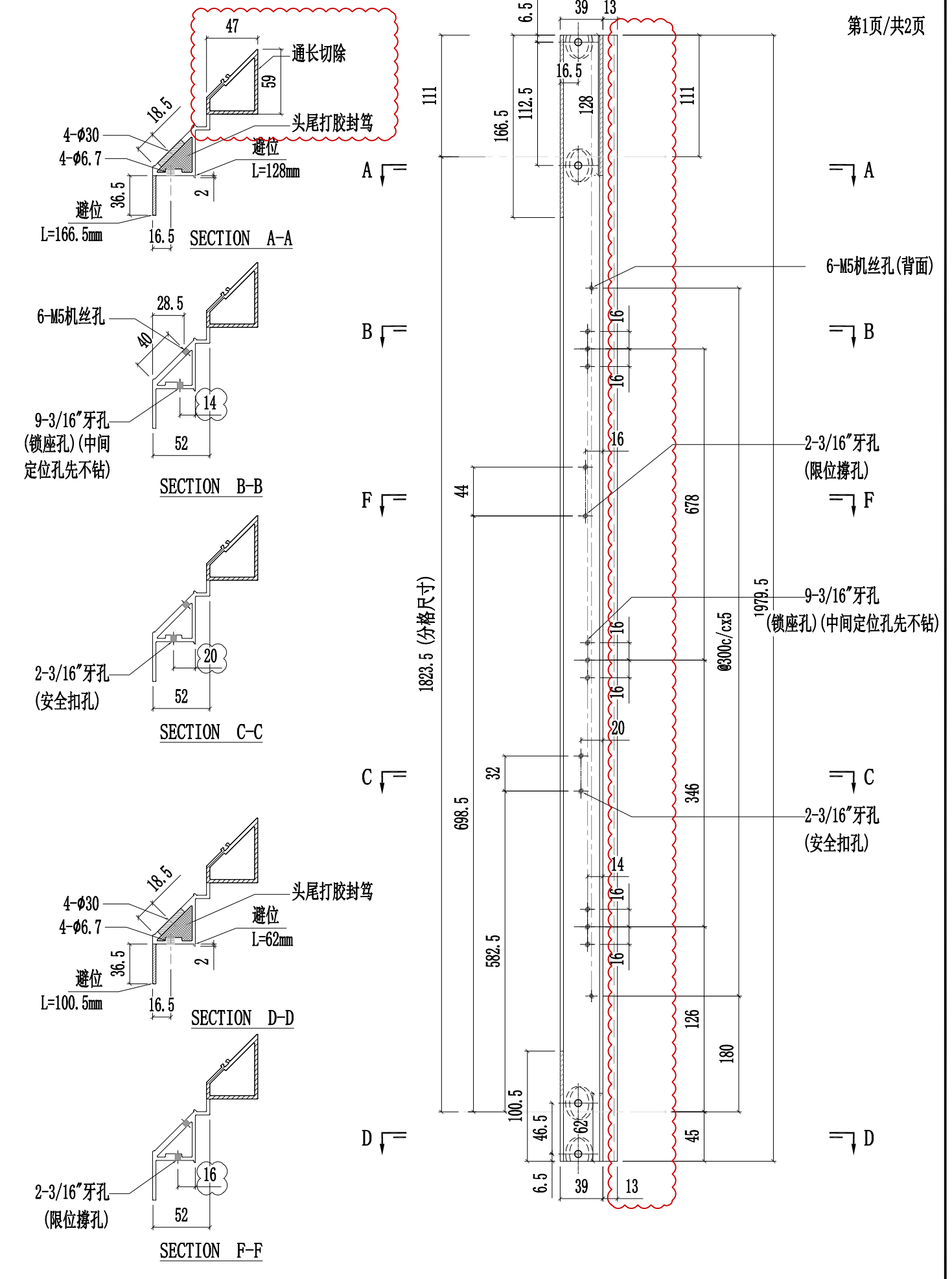

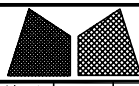

美特鋁質有限公司
MIDI Aluminium Fabricator Ltd.

工程號	J857	類別		物料號	-										
地盘	啟德6552	制圖	陈梓豪	20220211	圖號	X86076-P04									
修改	A	B	D	採用	工廠	✓	地盤	-	图纸名称	铝料加工图	復核	練松文	20220213	數量	-
日期	03.16	03.26	05.26	材料颜色	AL2:ECK3X10063S-XF1	材料	X86076	批准	林仁安	20220215	單件重量	-	(KG)		

第2页/共2页

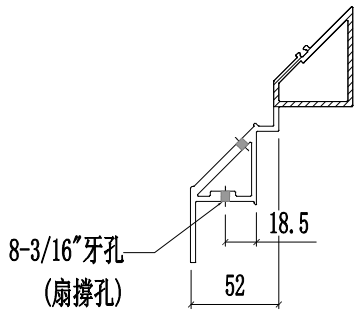

SECTION E-E

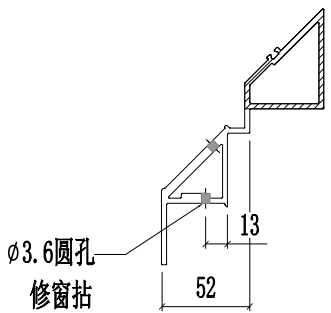

SECTION G-G

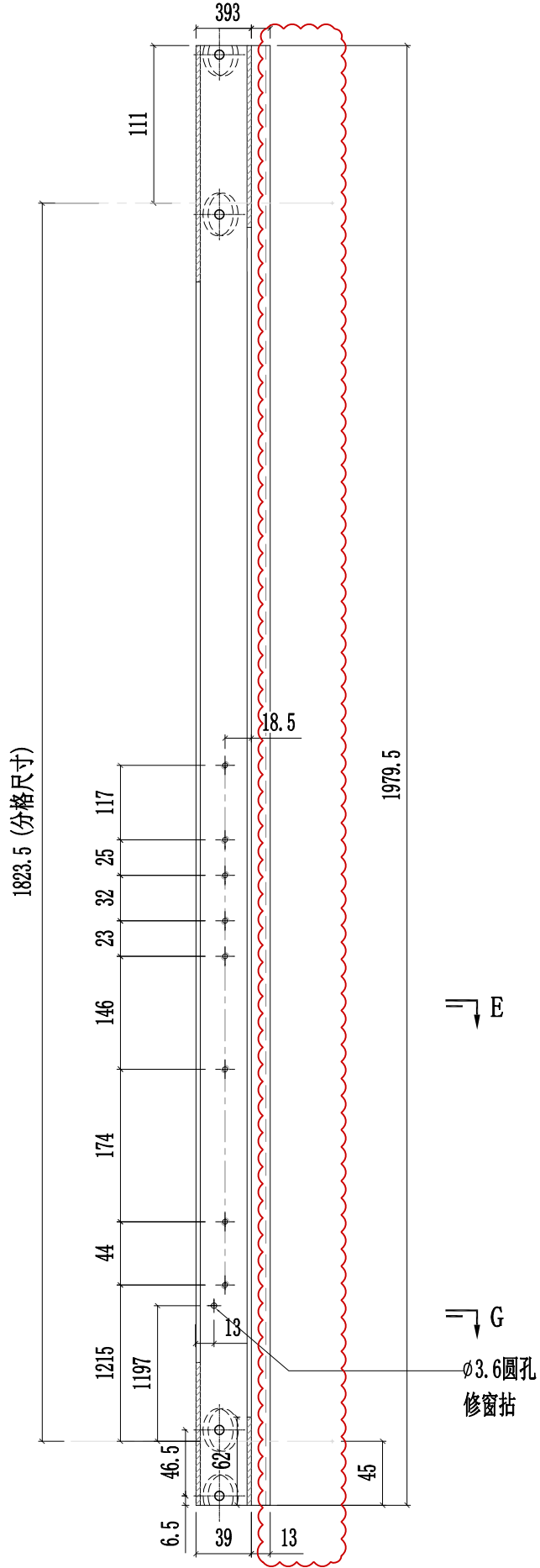

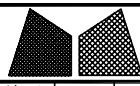

美特鋁質有限公司
MIDI Aluminium Fabricator Ltd.

工程號	J857	類別		物料號	-							
地盘	啟德6552	制圖	陈梓豪	20220211	圖號	X86076-P05						
修改	A	採用工廠	✓	地盤	-	图纸名称	铝料加工图	復核	練松文	20220213	數量	-
日期	03.16	材料颜色	AL2: ECK3X10063S-XF1	材料	X86076	批准	林仁安	20220215	單件重量	-	(KG)	

第1页/共2页

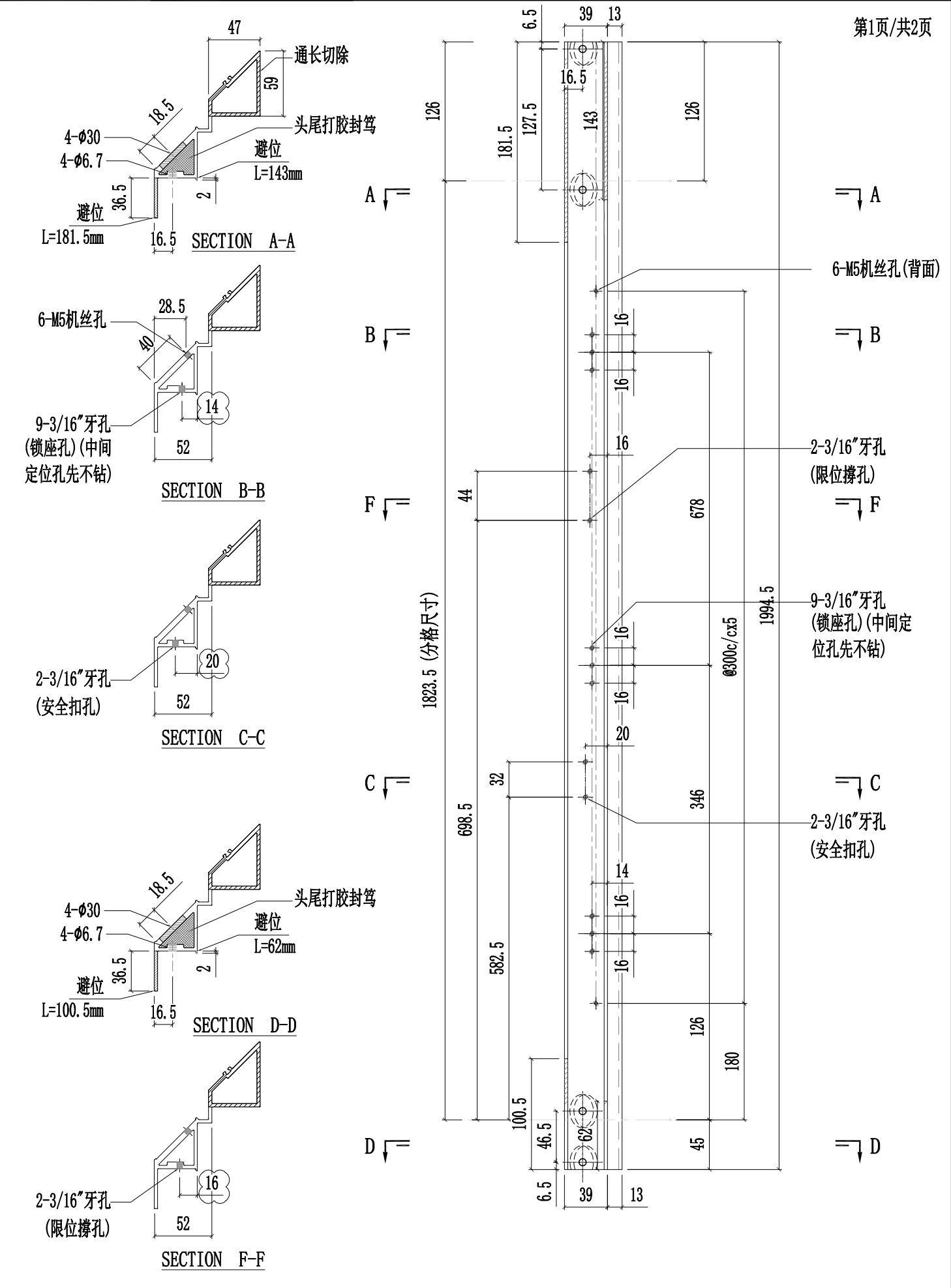

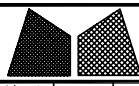

美特鋁質有限公司
MIDI Aluminium Fabricator Ltd.

工程號	J857	類別		物料號	-							
地盘	啟德6552	制圖	陈梓豪	20220211	圖號	X86076-P05						
修改	A	採用工廠	✓	地盤	-	图纸名称	铝料加工图	復核	練松文	20220213	數量	-
日期	03.16	材料颜色	AL2:ECK3X10063S-XF1	材料	X86076	批准	林仁安	20220215	單件重量	-	(KG)	

第2页/共2页

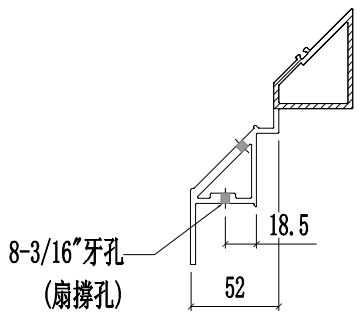

SECTION E-E

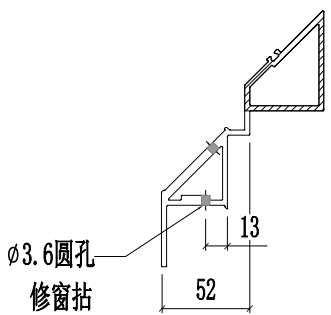

SECTION G-G

1823.5 (分格尺寸)

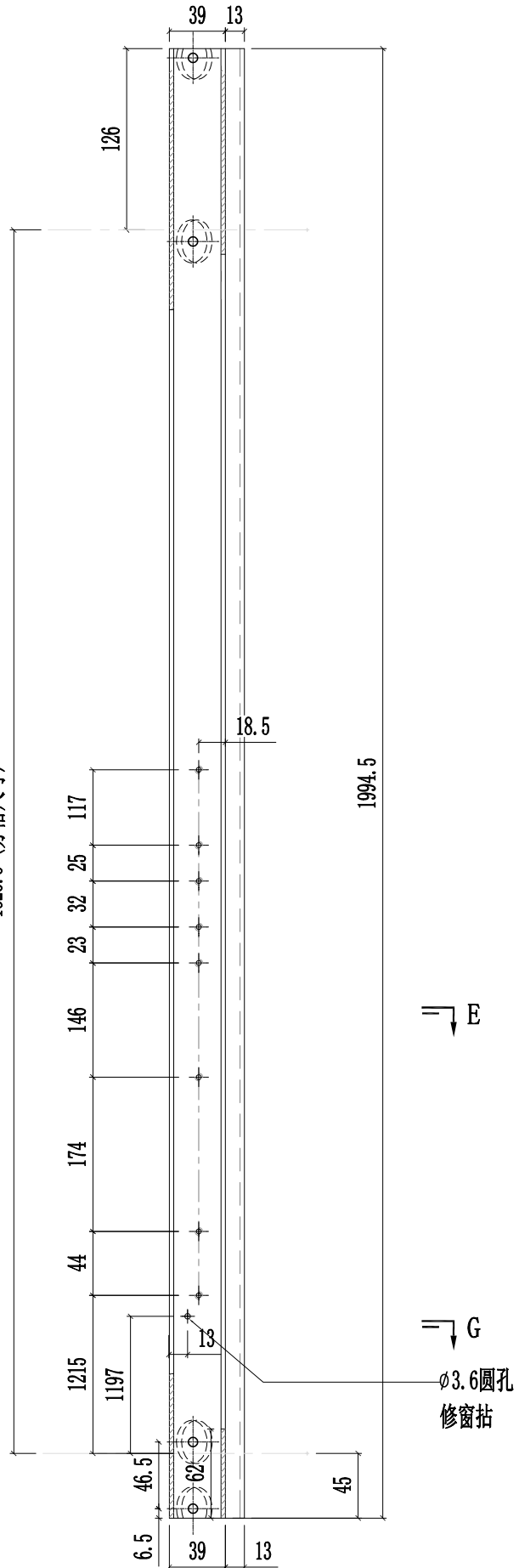

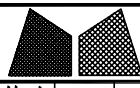

美特铝质有限公司
MIDI Aluminium Fabricator Ltd.

工程號	J857	類別		物料號	-										
地盘	啟德6552	制圖	陈梓豪	20220211	圖號	X86088-P01									
修改	A	B	C	採用	工廠	✓	地盤	-	图纸名称	铝料加工图	復核	練松文	20220213	數量	-
日期	03.16	05.12	05.26	材料颜色	AL2: ECK3X10063S-XF1	材料	X86088	批准	林仁安	20220215	單件重量	-	(KG)		

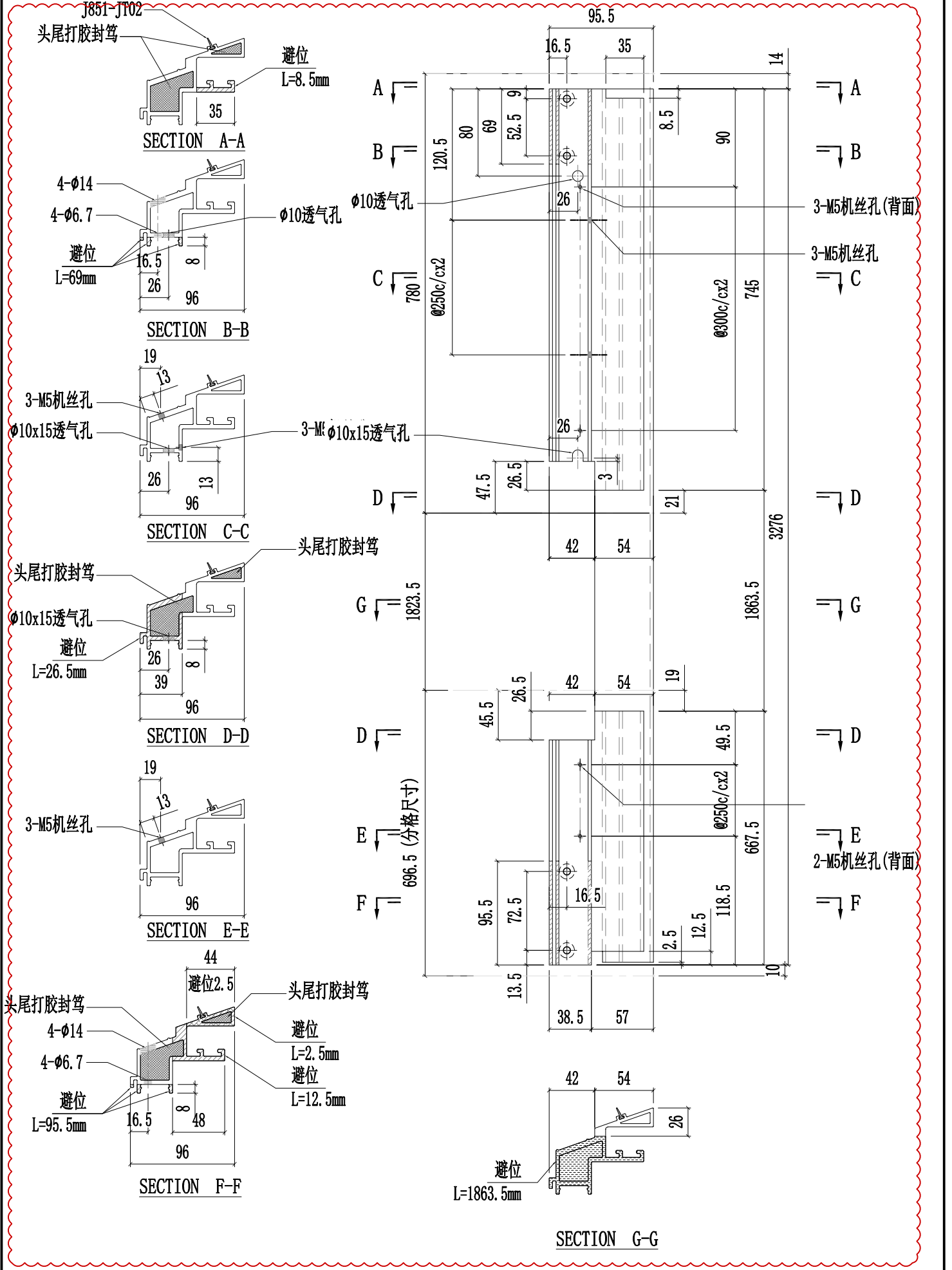

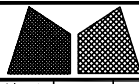

美特鋁質有限公司
MIDI Aluminium Fabricator Ltd.

工程號	J857	類別		物料號	-										
地盘	啟德6552	制圖	陈梓豪	20220211	圖號	X86089-P01									
修改	A	B	D	採用	工廠	✓	地盘	-	图纸名称	铝料加工图	復核	練松文	20220213	數量	-
日期	03.16	03.26	05.26	材料颜色	AL2:ECK3X10063S-XF1	材料	X86089	批准	林仁安	20220215	單件重量	-	(KG)		

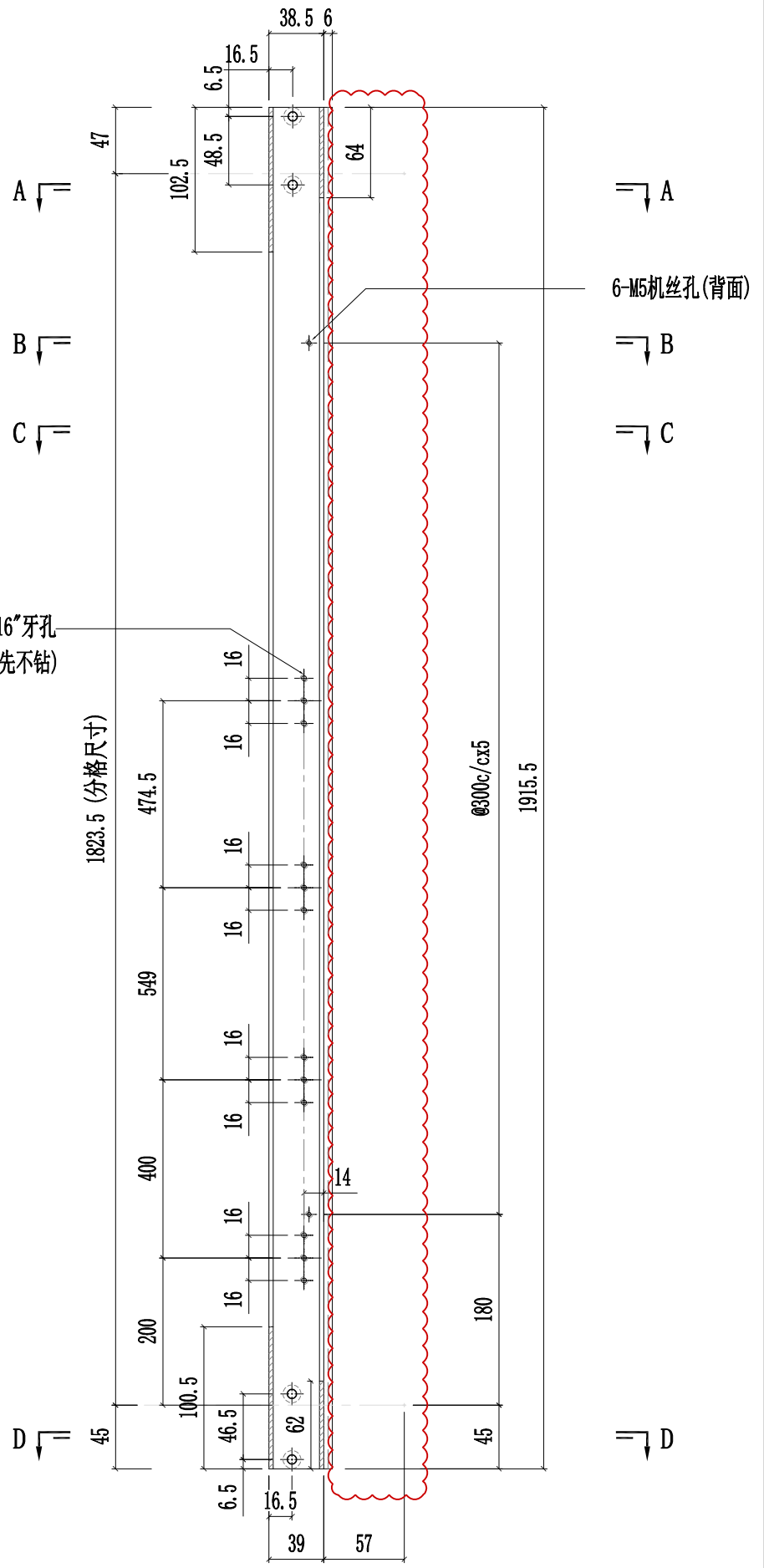
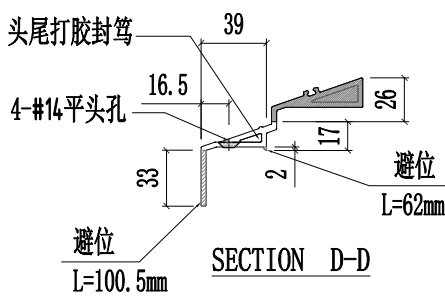
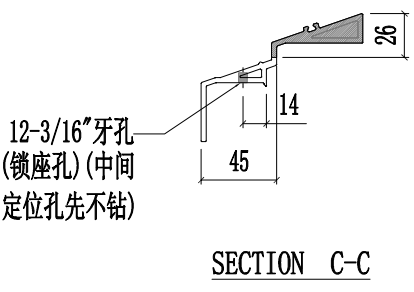
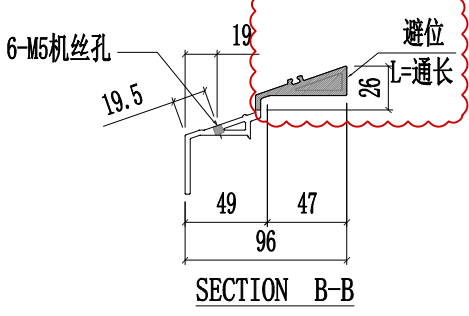
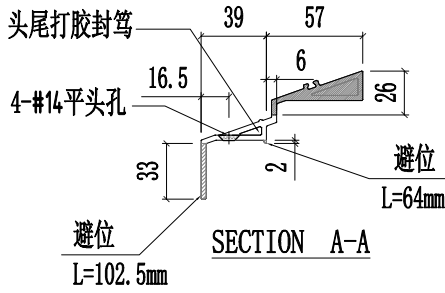

 美特鋁質有限公司 MIDI Aluminium Fabricator Ltd.				工程號	J857	類別		物料號	M1			
				地盘	J857啟德G552	制圖	李传鹏	2011-12-26	圖號	X86069-001		
修改	A	B		採用工廠	✓ 地盘	图纸名称	铝料加工图	復核	練松文	2011-12-28	數量	-
日期	03.18	04.06		材料颜色	AL2:ECK3X10063S-XF1	材料	X86062	批准	林仁安	2011-12-30	單件重量	- (KG)

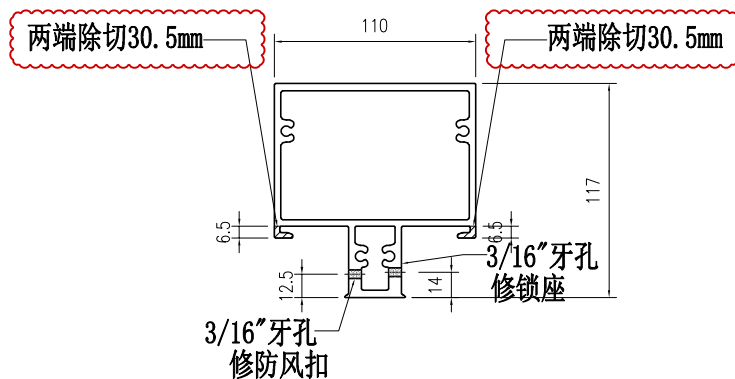
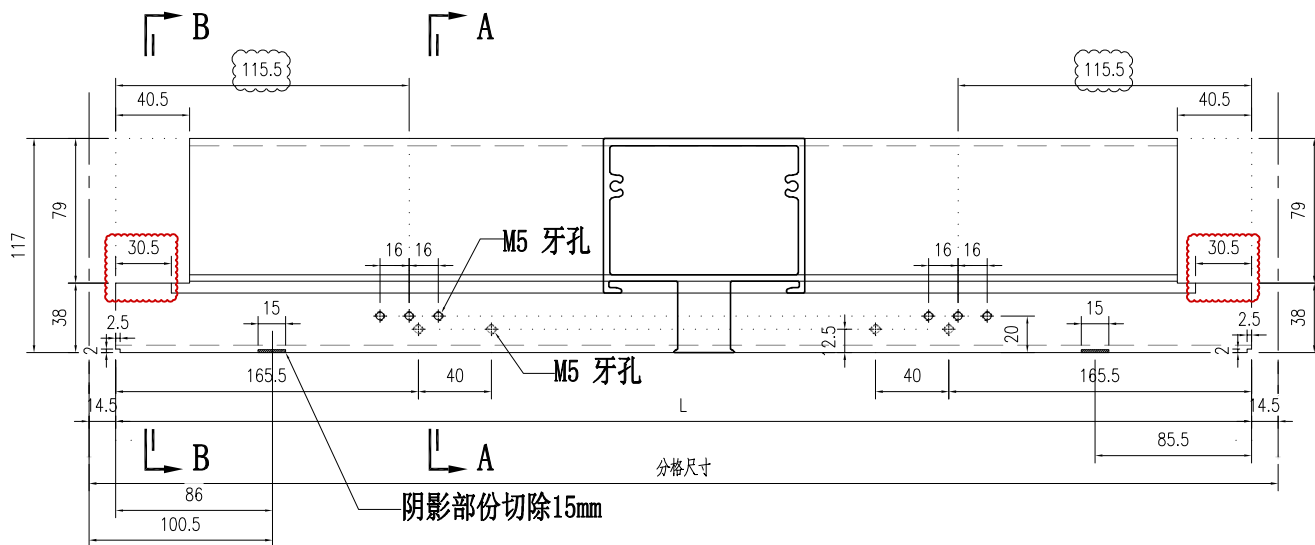

SECTION A-A

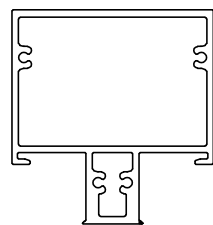

阴影部份切除15mm去水位

部件编号	L	分格尺寸
X86069-001-01	566	595
X86069-001-02	771	800
X86069-001-03	697	726

 美特鋁質有限公司 MIDI Aluminium Fabricator Ltd.		工程號	J857	類別		物料號	M1	
修改 A 日期 03.18		地盤	J857啟德G552	制圖	李传鹏	2022-01-13	圖號	X86059-001-065
採用工廠 <input checked="" type="checkbox"/> 地盤		图纸名称	铝料加工图	復核	練松文	2022-01-13	數量	-
材料颜色 AL2:BCX3K10063S-2F1 (深灰色)		材料	X86059	批准	林仁安	2022-01-13	單件重量	- (KG)

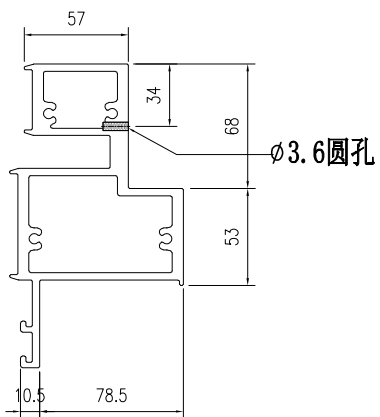
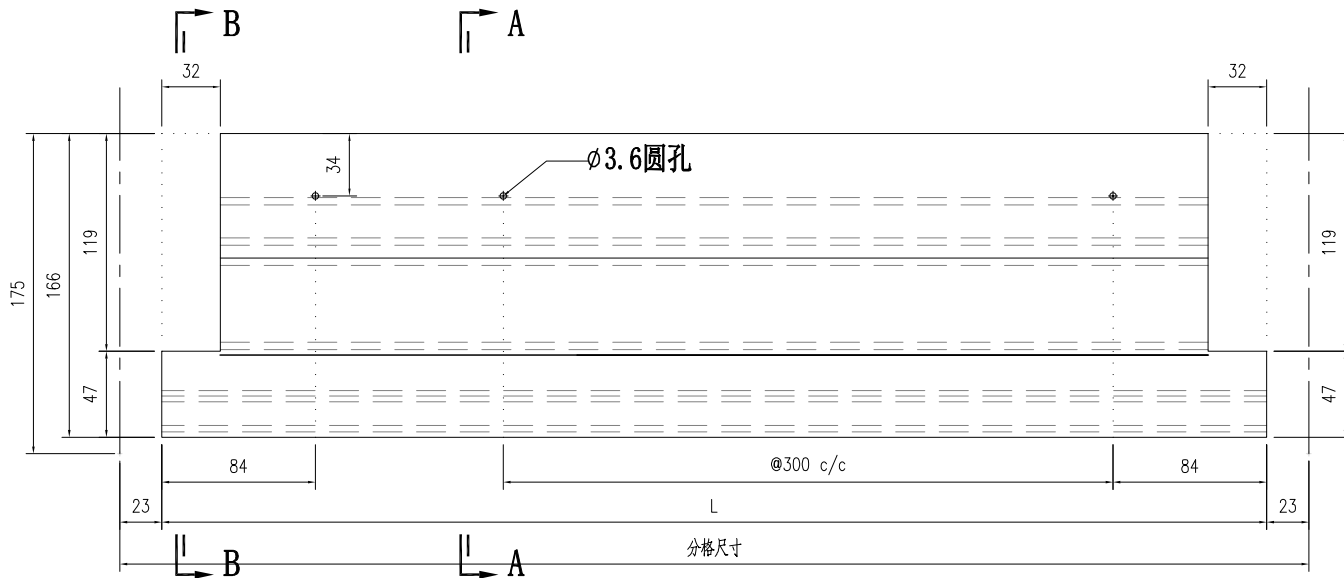

SECTION A-A

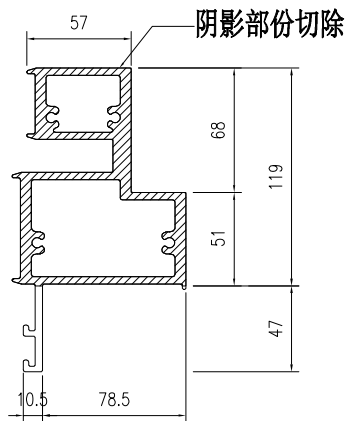

SECTION B-B

部件编号	L	分格尺寸
X86059-001-065	744	790

 美特鋁質有限公司 MIDI Aluminium Fabricator Ltd.			工程號	J857	類別		物料號	M1	
			地盘	J857啟德G552	制圖	李传鹏	2022-01-13	圖號	X86059-001-101
修改	A	B	採用工廠	✓ 地盘	图纸名称	铝料加工图	復核	練松文	2022-01-13
日期	03.18	04.06	材料颜色	R24P33210063S-TF1(深灰色)	材料	8060596	批准	林仁安	2022-01-13
							單件重量	單件重量 (KG)	

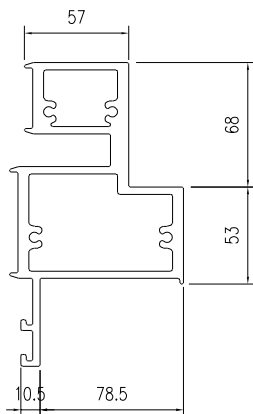
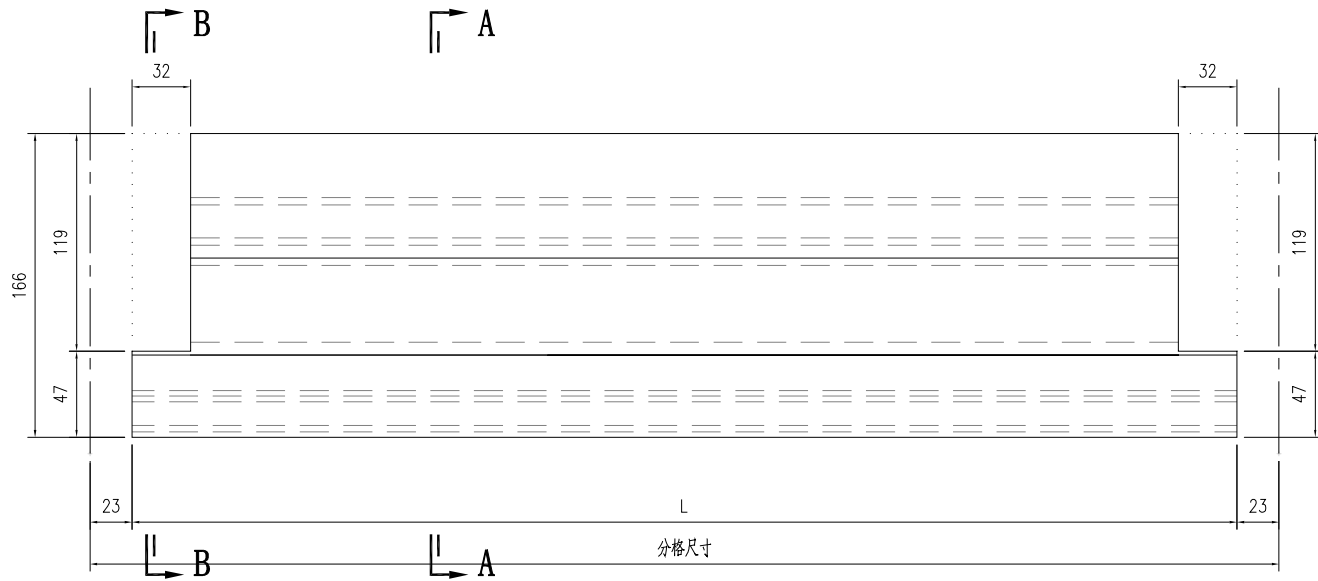

SECTION A-A

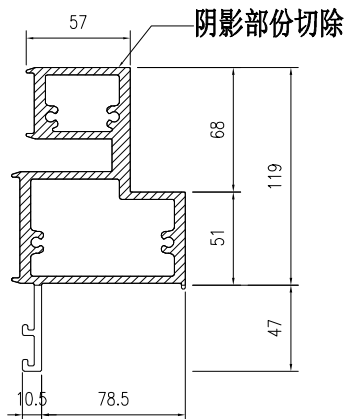

SECTION B-B

部件编号	L	分格尺寸
X86059-001-101	1174	1220
X86059-001-102	1049	1095
X86059-001-103	1353	1399
X86059-001-104	1024	1070
X86059-001-105	1040	1086
X86059-001-106	1574	1620
X86059-001-107	1046	1092
X86059-001-108	1108	1154
X86059-001-109	1608	1654
X86059-001-110	2062	2108
X86059-001-111	1283	1329
X86059-001-112	796	842
X86059-001-113	1051	1097
X86059-001-114	1537	1583
X86059-001-115	1382	1428

部件编号	L	分格尺寸
X86059-001-116	492	538
X86059-001-117	744	790
X86059-001-118	904	950
X86059-001-119	1776	1822
X86059-001-120	1226	1272
X86059-001-121	1346	1392
X86059-001-122	1676	1722
X86059-001-123	1519	1565
X86059-001-124	1492	1538
X86059-001-125	1091	1137
X86059-001-126	1564	1610
X86059-001-127	1304	1350
X86059-001-128	1167	1213
X86059-001-129	1429	1475
X86059-001-130	817	863

部件编号	L	分格尺寸
X86059-001-131	692	738
X86059-001-132	1242	1288
X86059-001-133	1479	1525
X86059-001-134	1604	1650

 美特鋁質有限公司 MIDI Aluminium Fabricator Ltd.		工程號	J857	類別		物料號	M1		
修改	A	採用工廠	✓ 地盤	地盤	J857啟德G552	制圖	李传鹏 2022-01-13	圖號	X86059-001-160
日期	03.18	材料颜色	AL2:BCX3K10063S-XF1 (深灰色)	图纸名称	铝料加工图	復核	練松文 2022-01-13	數量	-
				材料	X86059	批准	林仁安 2022-01-13	單件重量	- (KG)

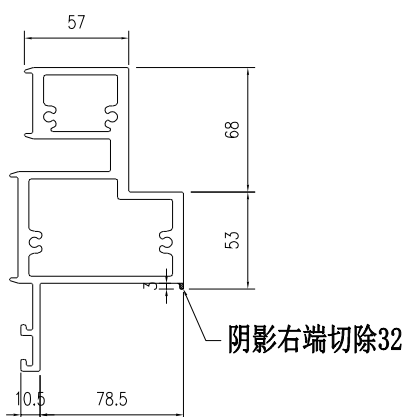
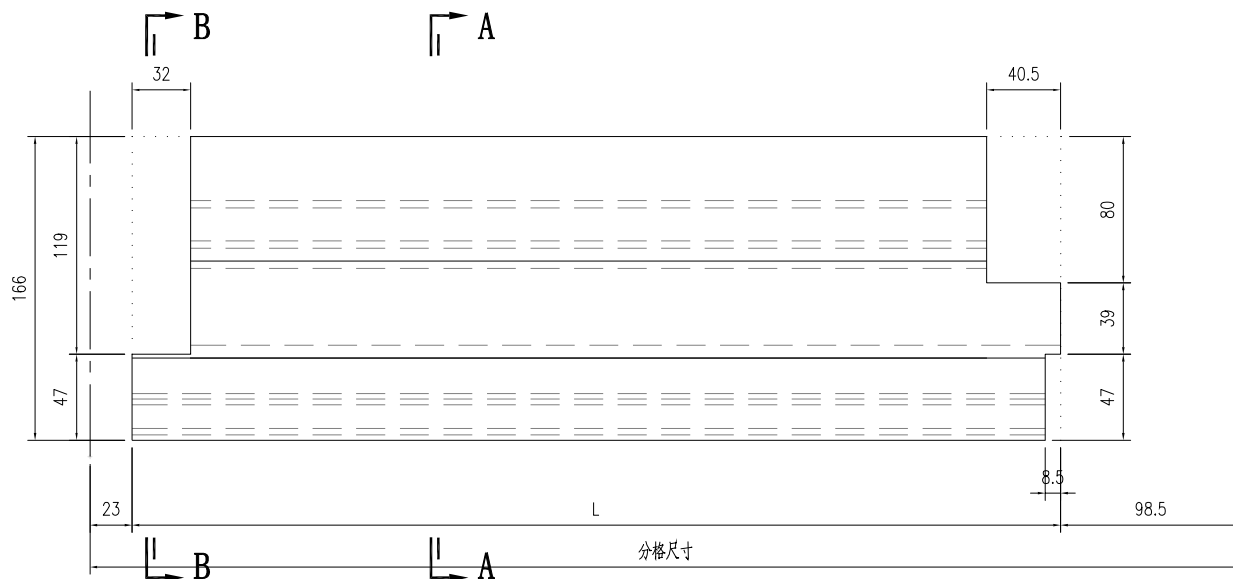

SECTION A-A

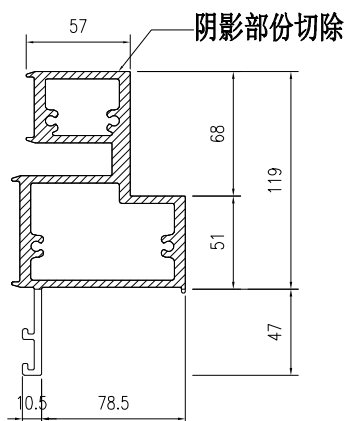

SECTION B-B

部件编号	L	分格尺寸
X86059-001-160	2101	2222.5

 美特鋁質有限公司 MIDI Aluminium Fabricator Ltd.		工程號	J857	類別		物料號	M1	
		地盘	J857啟德G552	制圖	李传鹏	2022-01-13	圖號	X86059-001-A22
修改	A	採用工廠	✓ 地盘	图纸名称	铝料加工图	復核	練松文	2022-01-13
日期	03.18	材料颜色	AL2:EX3X10063S-2F1(深灰色)	材料	X86059	批准	林仁安	2022-01-13
							數量	-
							單件重量	- (KG)

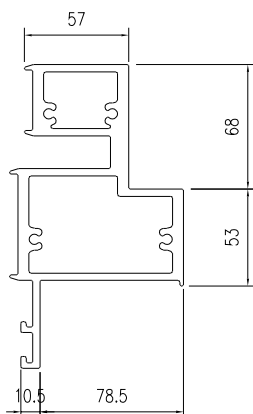
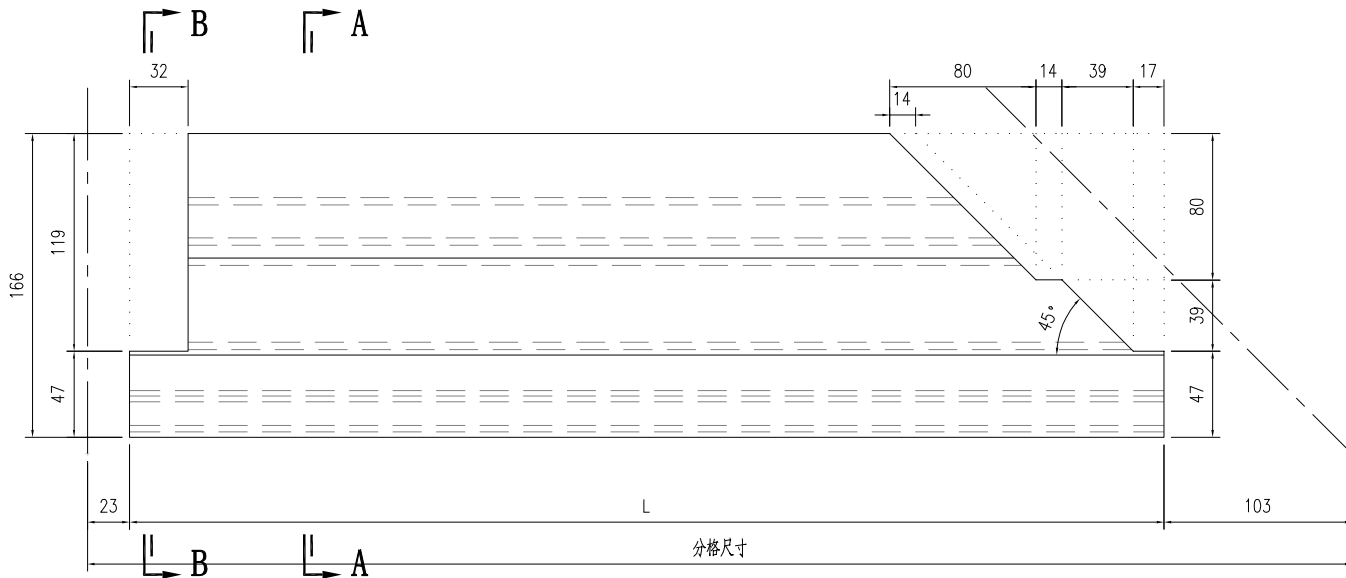

SECTION A-A

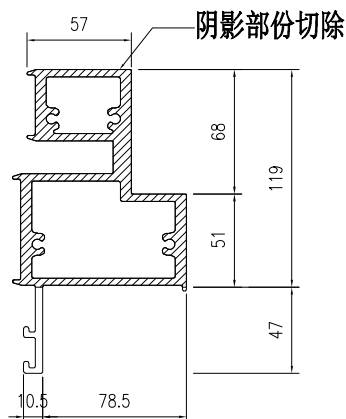

SECTION B-B

部件编号	L	分格尺寸
X86059-001-A22	2214	2340
X86059-001-A23	1400	1526
X86059-001-A24	1129	1255
X86059-001-A25	1900	2026
X86059-001-A26	979	1105
X86059-001-A27	1250	1376
X86059-001-A28	834	960

 美特鋁質有限公司 MIDI Aluminium Fabricator Ltd.		工程號	J857	類別		物料號	M1	
修改	A	採用工廠	✓ 地盤	制圖	李传鹏	2022-01-13	圖號	X86059-001-B21
日期	03.18	材料顏色	AL2:BCX3X10063S-2F1 (深灰色)	圖紙名稱	铝料加工图	2022-01-13	數量	-
				材料	X86059	2022-01-13	單件重量	- (KG)
				批准	林仁安	2022-01-13		

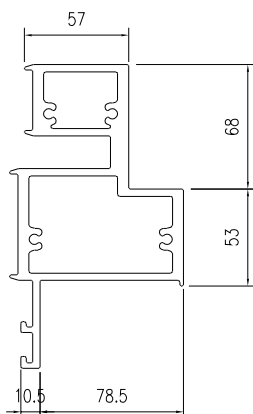
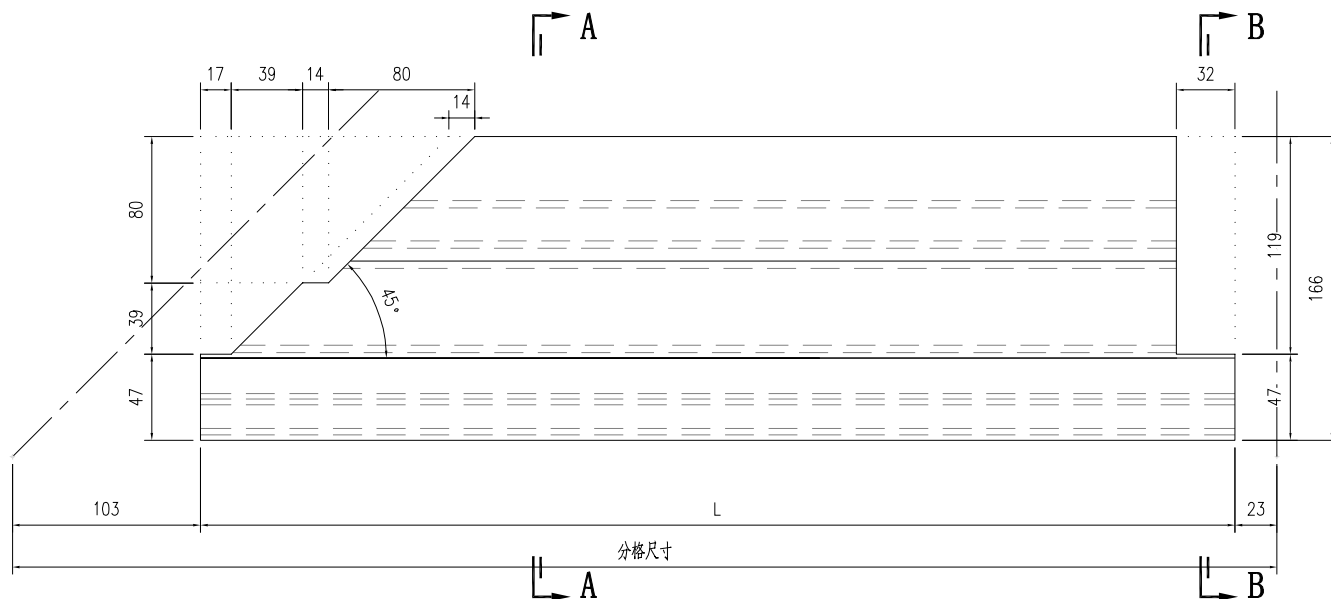

SECTION A-A

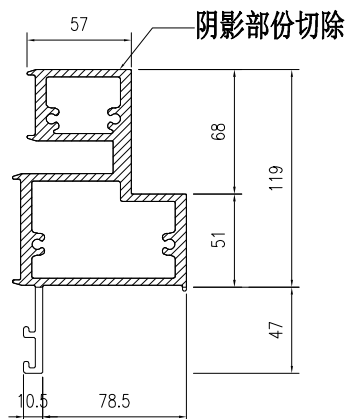

SECTION B-B

部件编号	L	分格尺寸
X86059-001-B21	1690	1816
X86059-001-B22	1544	1670
X86059-001-B23	579	705
X86059-001-B24	1900	2026
X86059-001-B25	1129	1255
X86059-001-B26	1640	1766
X86059-001-B27	673	799
X86059-001-B28	1962	2088
X86059-001-B29	834	960

 美特鋁質有限公司 MIDI Aluminium Fabricator Ltd.		工程號	J857	類別		物料號	M1	
修改	A	地盤	J857啟德G552	制圖	李传鹏	2022-01-13	圖號	X86059-001-B31
日期	03.18	採用工廠	✓ 地盤	圖紙名稱	铝料加工图	復核	練松文	2022-01-13
		材料顏色	AL2:BCX3K10063S-2F1(深灰色)	材料	X86059	批准	林仁安	2022-01-13
							數量	-
							單件重量	- (KG)

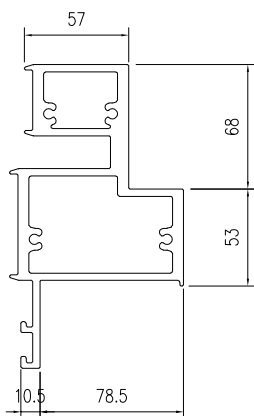
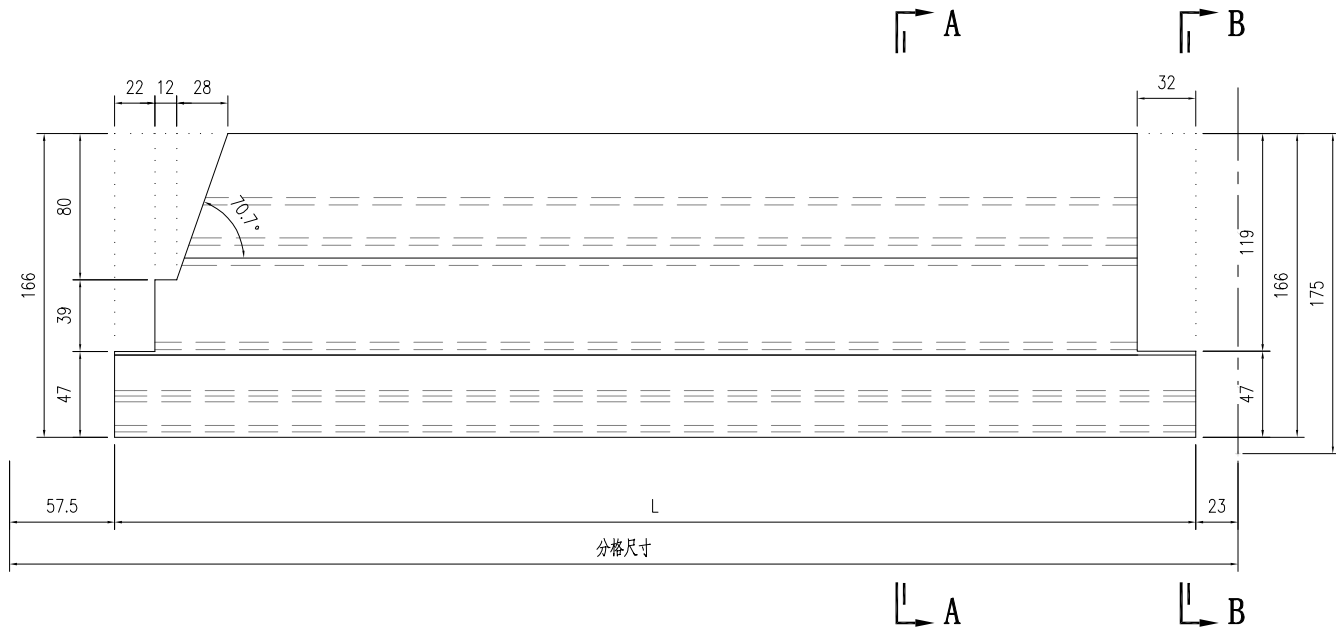

SECTION A-A

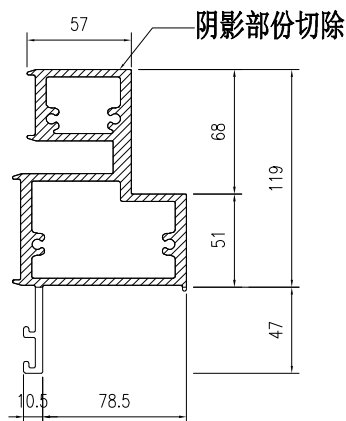

SECTION B-B

部件编号	L	分格尺寸
X86059-001-B31	1325.5	1406

美特鋁質有限公司 MIDI Aluminium Fabricator Ltd.				工程號 J857 地盤 J857啟德6552	類別 制圖 李传鹏	物料號 M1 2022-01-13	圖號 X86064-001-001
修改 A B C 日期 03.18 04.06 05.28	採用工廠 ✓ 地盤	图纸名称 铝料加工图	復核 練松文 批准 林仁安	2022-01-13 2022-01-13	數量 - 單件重量 - (KG)		
材料颜色 AL2-B23X10063S-TF1 (深灰色)		材料 X86065					

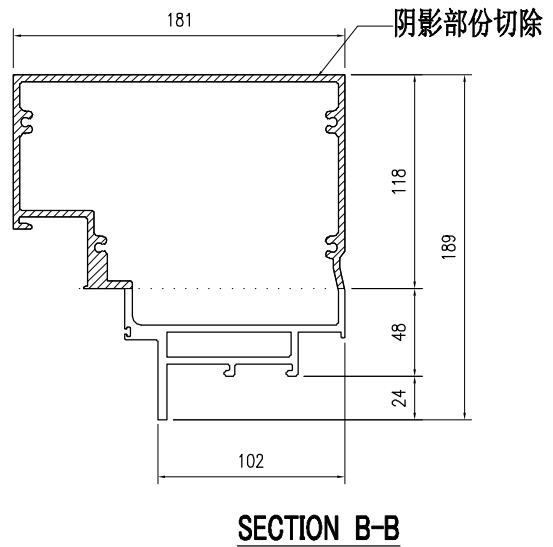
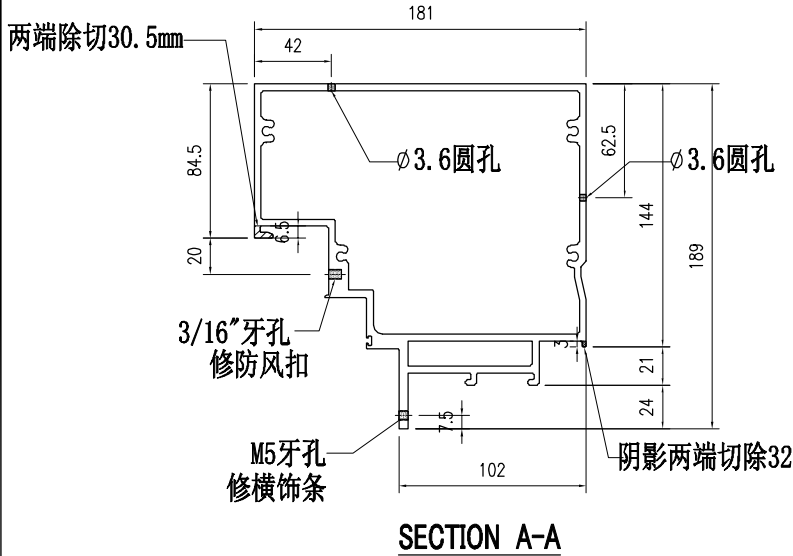
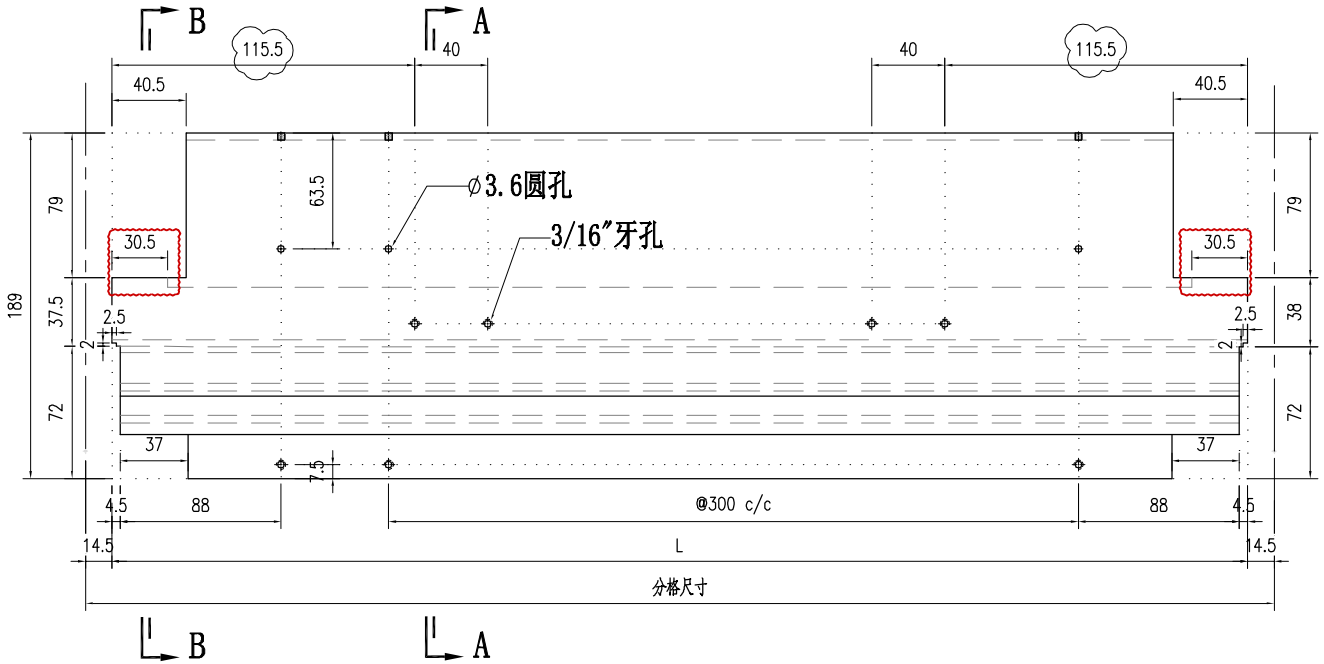

部件编号	L	分格尺寸
X86064-001-001	781	810
X86064-001-002	531	560
X86064-001-003	787	816
X86064-001-004	831	860
X86064-001-005	612	641
X86064-001-006	621	650
X86064-001-007	471	500

 美特鋁質有限公司 MIDI Aluminium Fabricator Ltd.			工程號	J857	類別		物料號	M1				
			地盤	J857啟德6552	制圖	李传鹏	2022-01-13	圖號	X86064-001-011			
修改	A	B	C	採用工廠	✓ 地盤	图纸名称	铝料加工图	復核	練松文	2022-01-13	數量	-
日期	03.18	04.06	05.28	材料颜色	AL2:FCX3X10063S-XT1(深灰色)	材料	X86065	批准	林仁安	2022-01-13	單件重量	- (KG)

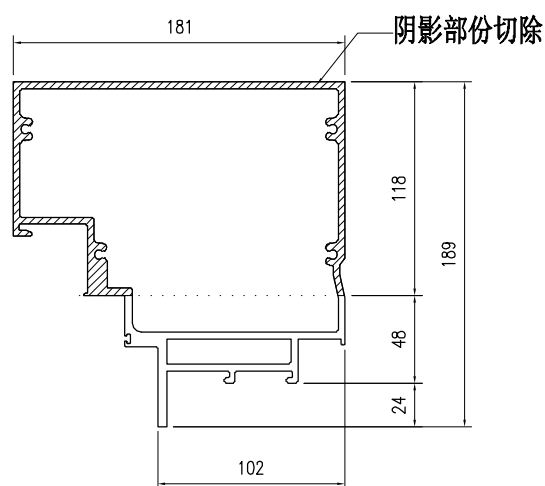
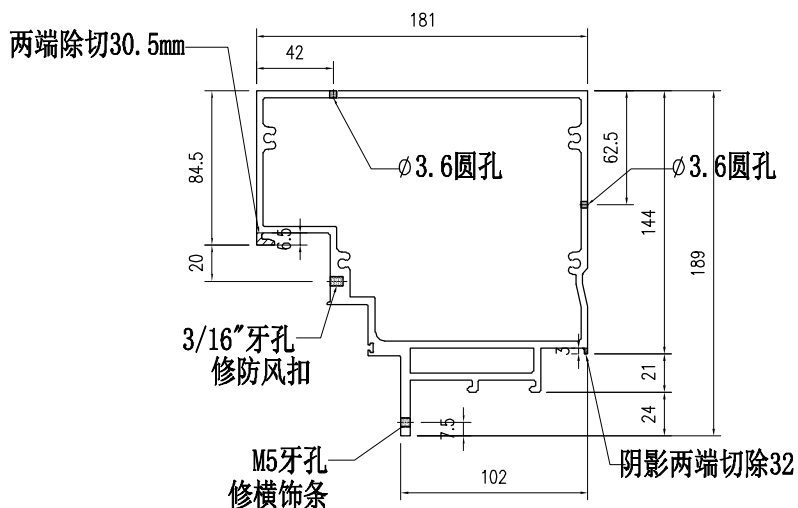
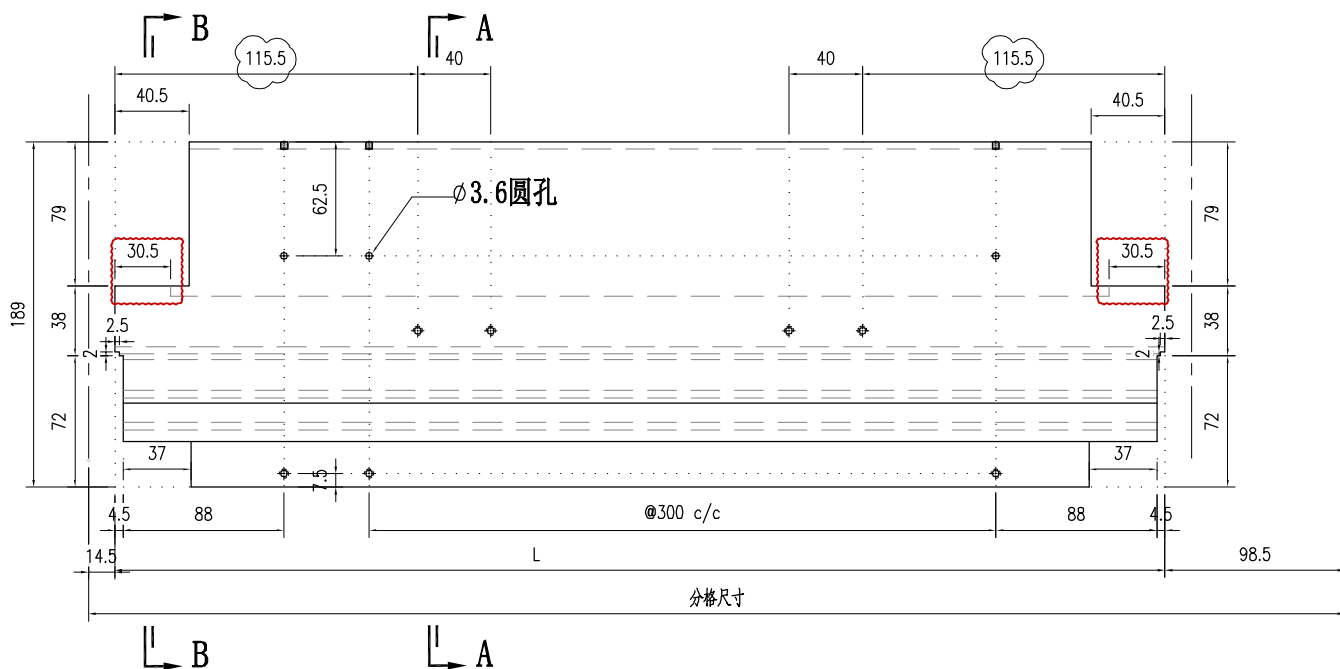

SECTION A-A

SECTION B-B

部件编号	L	分格尺寸
X86064-001-011	780	893.5

 美特铝质有限公司 MIDI Aluminium Fabricator Ltd.				工程號 J857 地盘 J857啟德G552	類別 制圖 李传鹏	物料號 M1 2022-01-13	圖號 X86064-001-021
修改 A 日期 03.18	B 04.06	C 05.28	採用工廠 材料颜色 AL2:BC3X10063S-XT1(深灰色)	图纸名称 铝料加工图 材料 X86065	復核 練松文 批准 林仁安	2022-01-13 2022-01-13	數量 - 單件重量 - (KG)

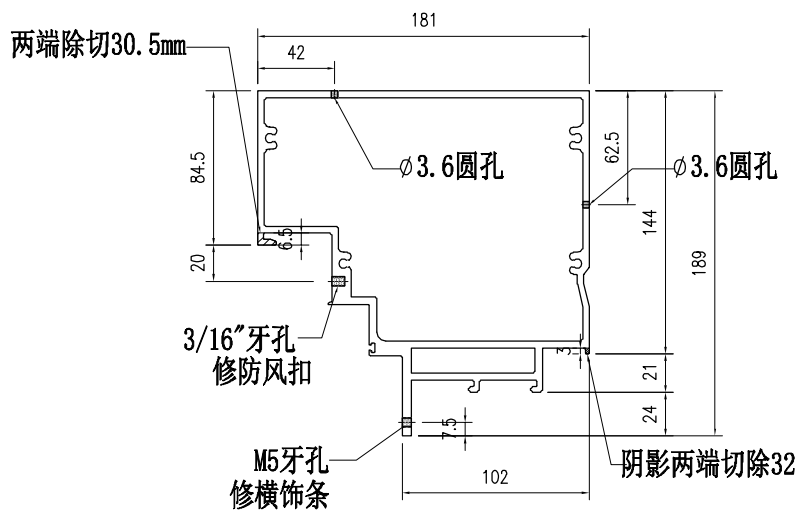
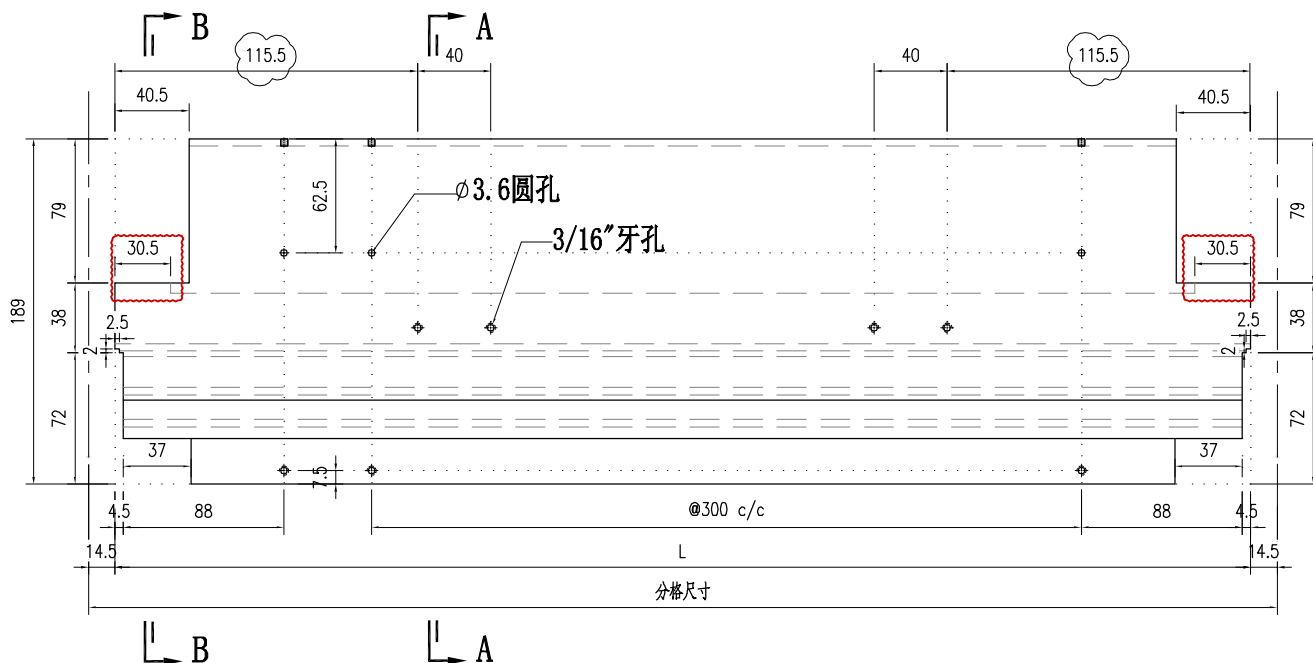

SECTION A-A

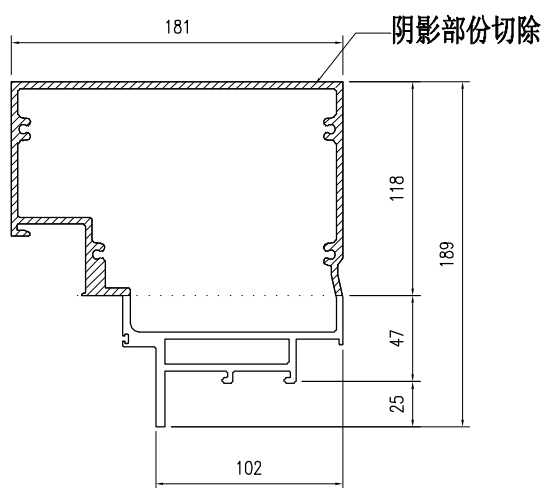

SECTION B-B

部件编号	L	分格尺寸
X86064-001-021	780.5	809.5
X86064-001-022	530.5	559.5

 美特鋁質有限公司 MIDI Aluminium Fabricator Ltd.				工程號 J857	類別 制圖 李传鹏	物料號 M1 2022-01-13	圖號 X86064-001-025
修改 A B C	採用工廠 ✓ 地盤	图纸名称 铝料加工图	復核 練松文	2022-01-13	數量 -		
日期 03.18 04.06 05.28	材料颜色 AL2-BC3X1003S-2F1 (深灰色)	材料 X86064	批准 林仁安	2022-01-13	單件重量 -	(KG)	

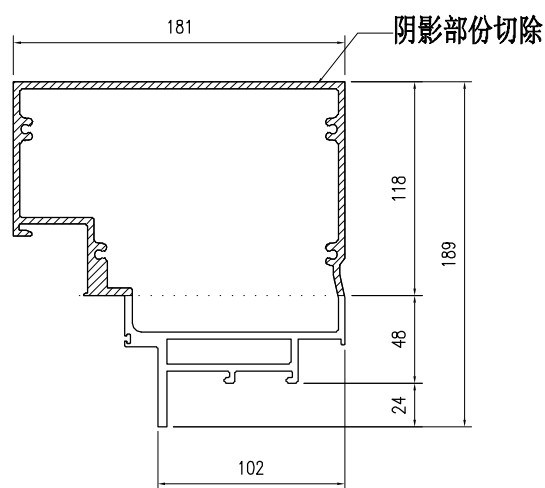
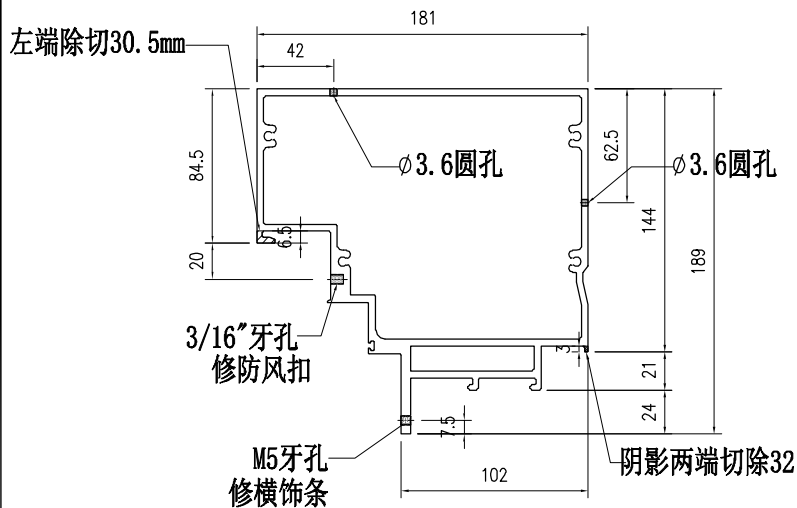
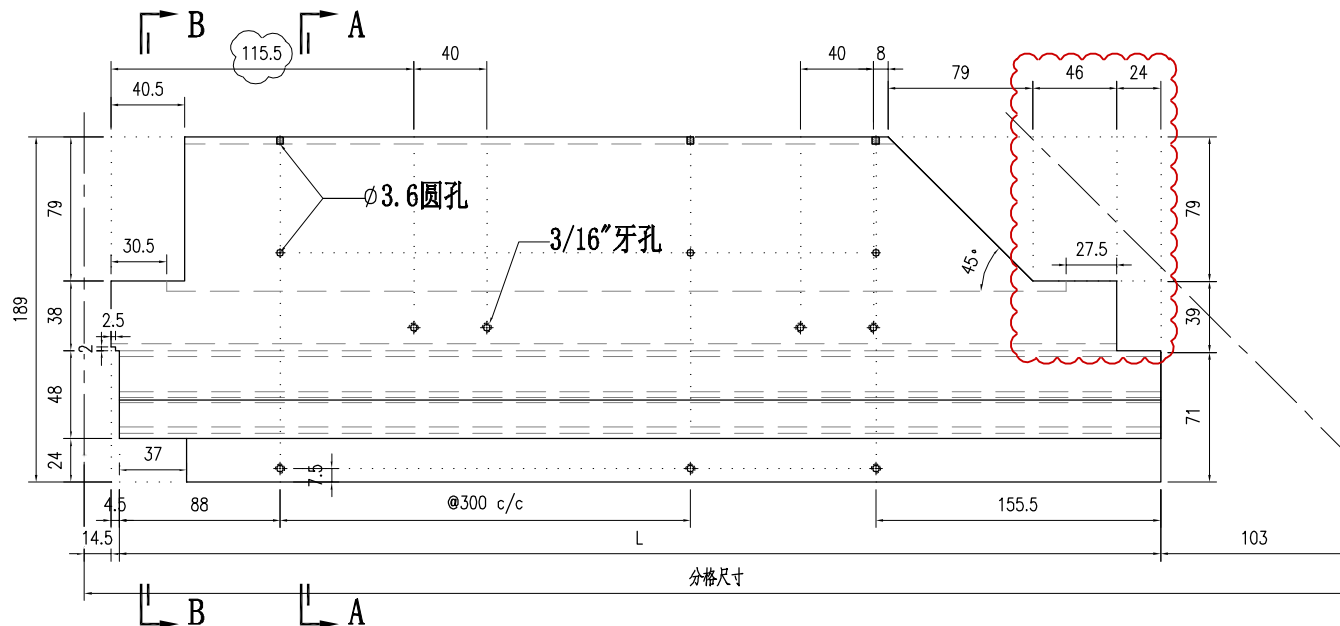

SECTION A-A

SECTION B-B

部件编号	L	分格尺寸
X86064-001-025	837.5	955

美特鋁質有限公司 MIDI Aluminium Fabricator Ltd.				工程號 J857	類別 制圖 李传鹏 2022-01-13	物料號 M1	圖號 X86066-001-001
修改 A B 日期 03.18 05.28	採用工廠 <input checked="" type="checkbox"/> 地盤 材料顏色 AL2-FC3X10063S-TF1 (深灰色)	圖紙名稱 铝料加工图	復核 練松文 2022-01-13	數量 -	單件重量 - (KG)		
材料 X86066				批准 林仁安 2022-01-13			

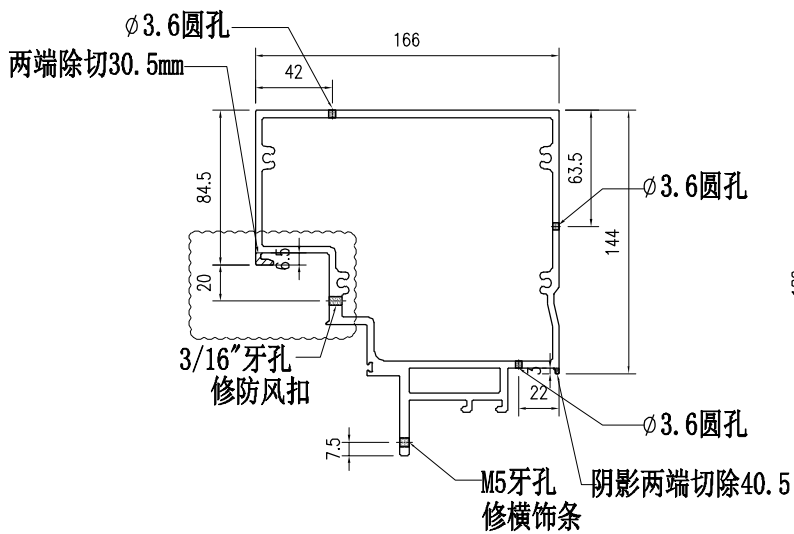
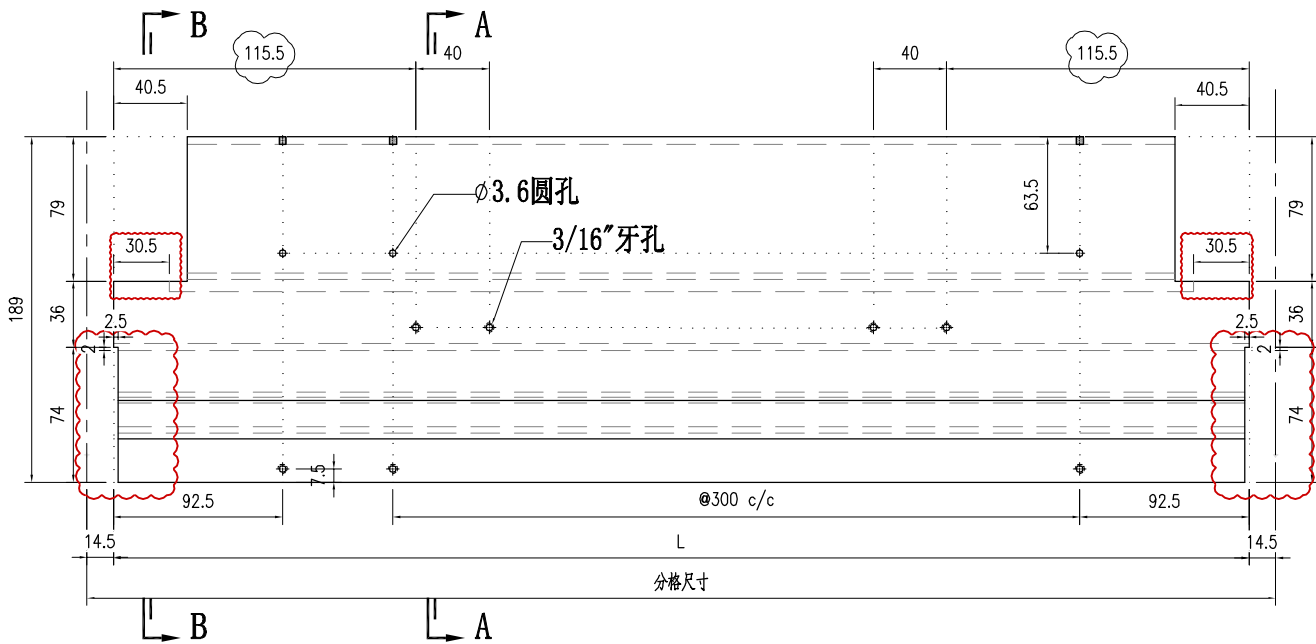

SECTION A-A

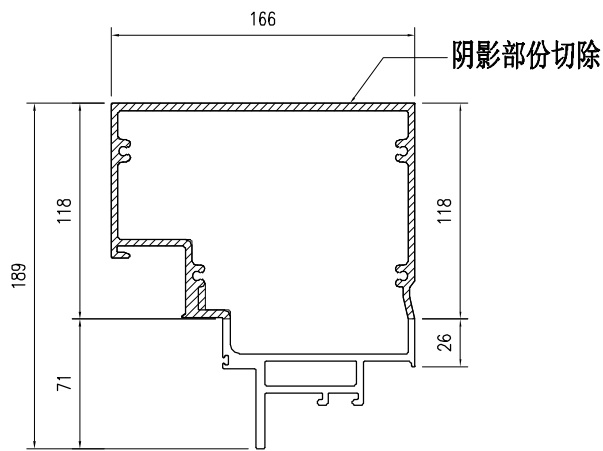

SECTION B-B

部件编号	L	分格尺寸
X86066-001-001	781	810
X86066-001-002	531	560
X86066-001-003	787	816
X86066-001-004	831	860

 美特鋁質有限公司 MIDI Aluminium Fabricator Ltd.			工程號 J857	類別 制圖	物料號 M1
地盤 J857啟德6552			制圖 李传鹏	2022-01-13	圖號 X86066-001-011
修改 A B	採用工廠 <input checked="" type="checkbox"/> 地盤	图纸名称 铝料加工图	復核 練松文	2022-01-13	數量 -
日期 03.18 05.28	材料颜色 AL2-BX3X10063S-2F1 (深灰色)	材料 X86066	批准 林仁安	2022-01-13	單件重量 - (KG)

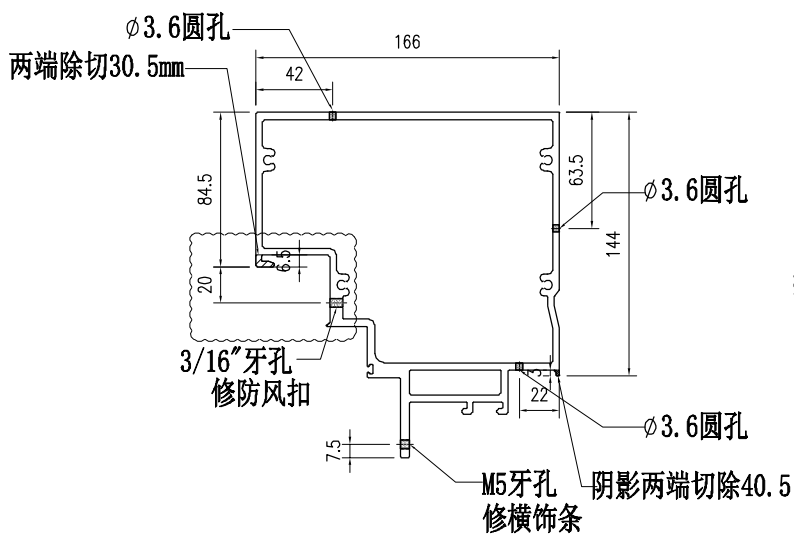
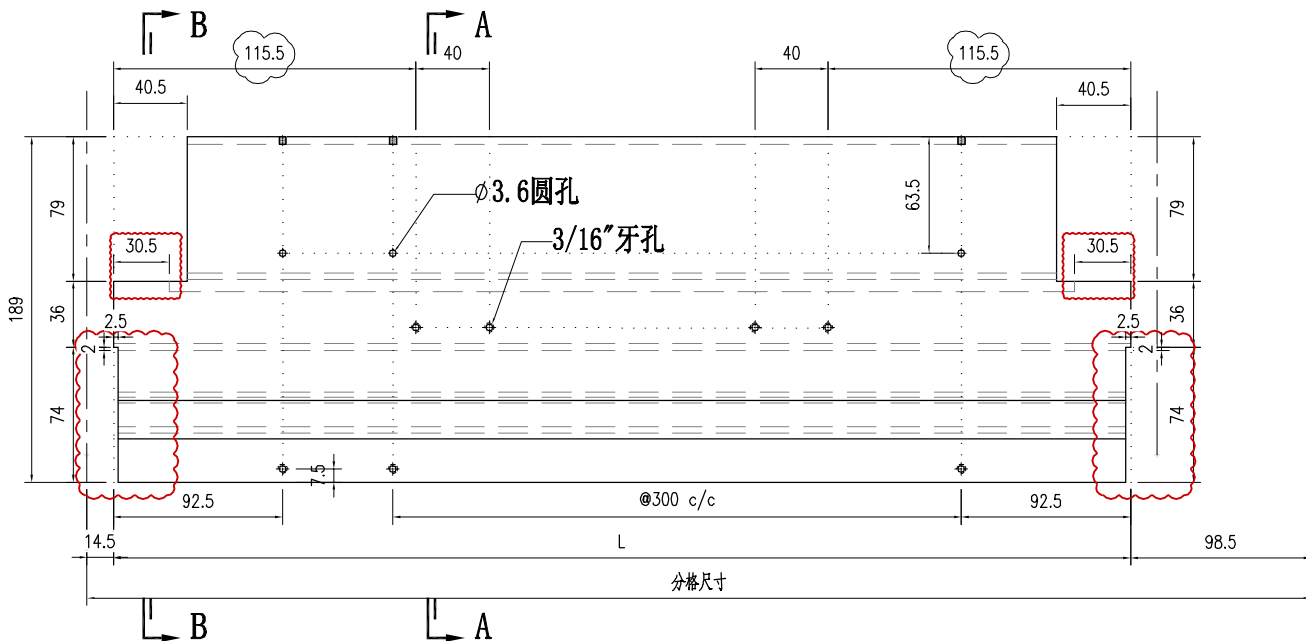

SECTION A-A

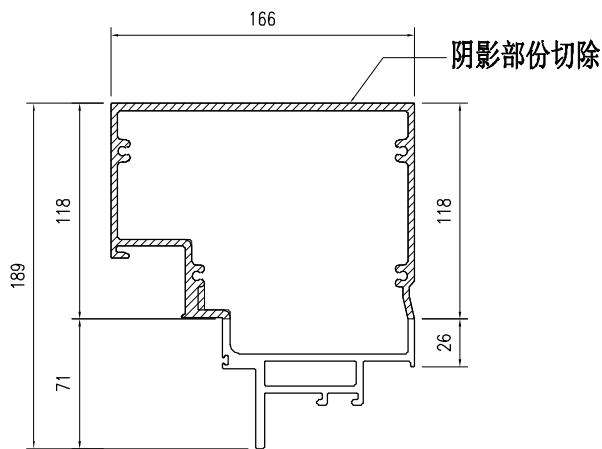

SECTION B-B

部件编号	L	分格尺寸
X86066-001-011	780.5	893.5

 美特鋁質有限公司 MIDI Aluminium Fabricator Ltd.			工程號 J857 地盘 J857啟德6552	類別 制圖 李传鹏 復核 練松文 批准 林仁安	物料號 M1 2022-01-13 2022-01-13 2022-01-13	圖號 X86066-001-021 數量 - 單件重量 - (KG)
修改 A B 日期 03.18 05.28	採用工廠 ✓ 材料颜色 AL2-BX3X10063S-2F1 (深灰色)	地盤 图纸名称 铝料加工图 材料 X86066				

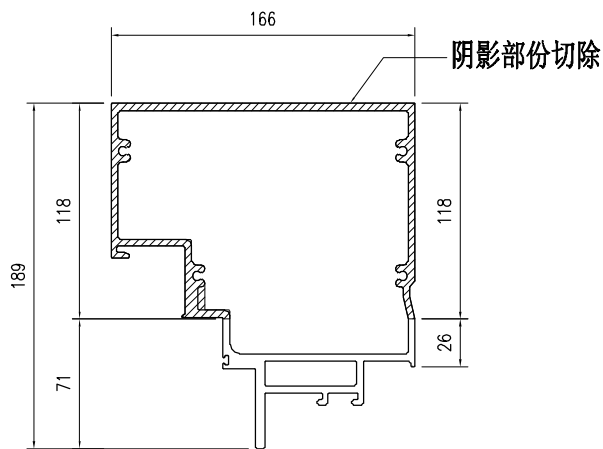
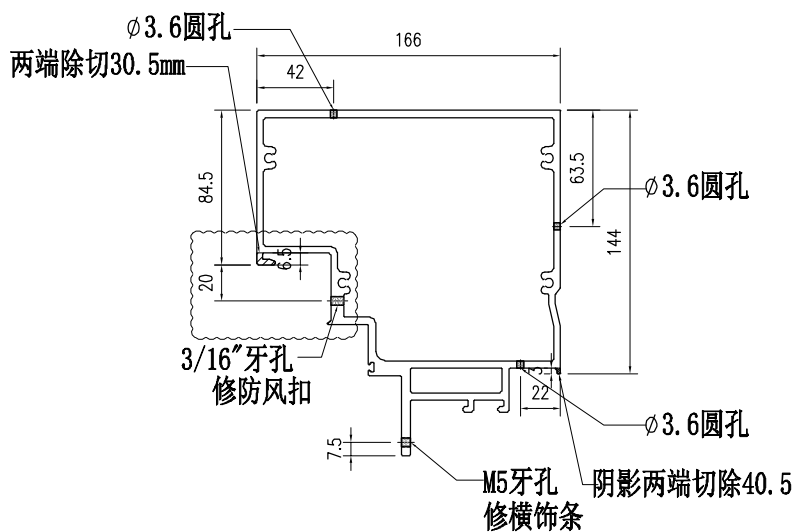
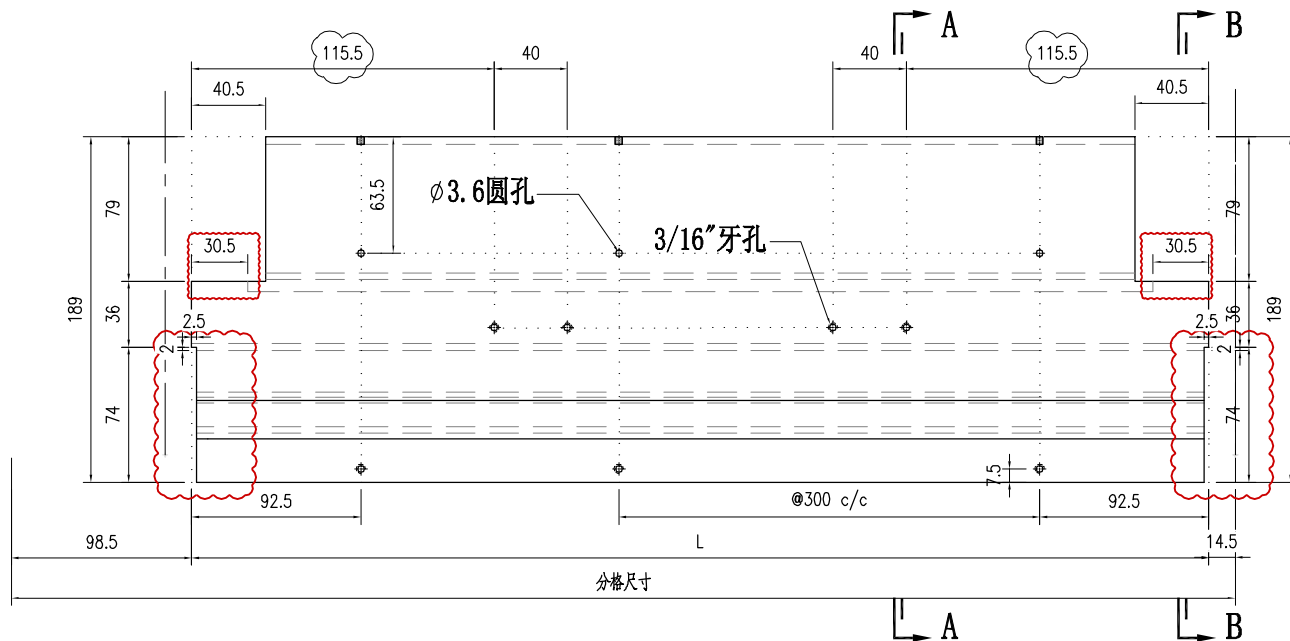

部件编号	L	分格尺寸
X86066-001-021	780.5	893.5
X86066-001-022	530.5	643.5

 美特鋁質有限公司 MIDI Aluminium Fabricator Ltd.			工程號 J857 地盘 J857啟德G552	類別 制圖 李传鹏 復核 練松文 批准 林仁安	物料號 M1 2022-01-13 2022-01-13 2022-01-13	圖號 X86066-001-025 數量 - 單件重量 - (KG)
修改 A B C 日期 03.18 05.12 05.28	採用工廠 ✓ 材料颜色 AL2-B23X10063S-TF1 (深灰色)	图纸名称 铝料加工图 材料 X86066				

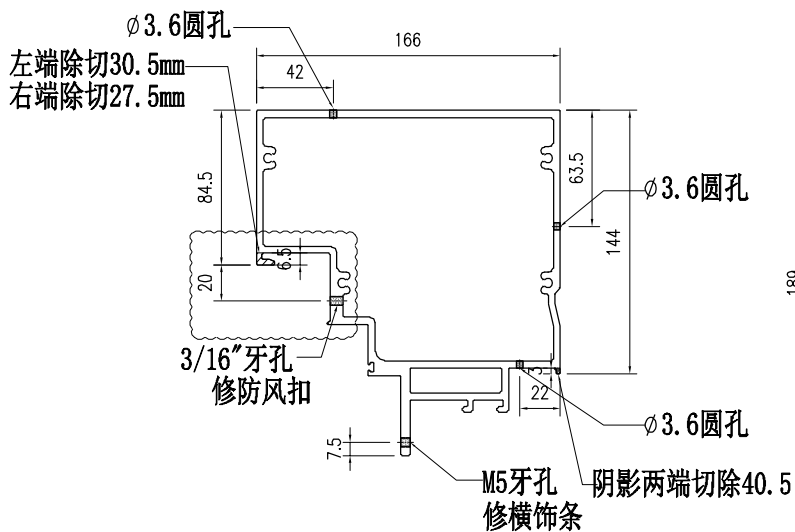
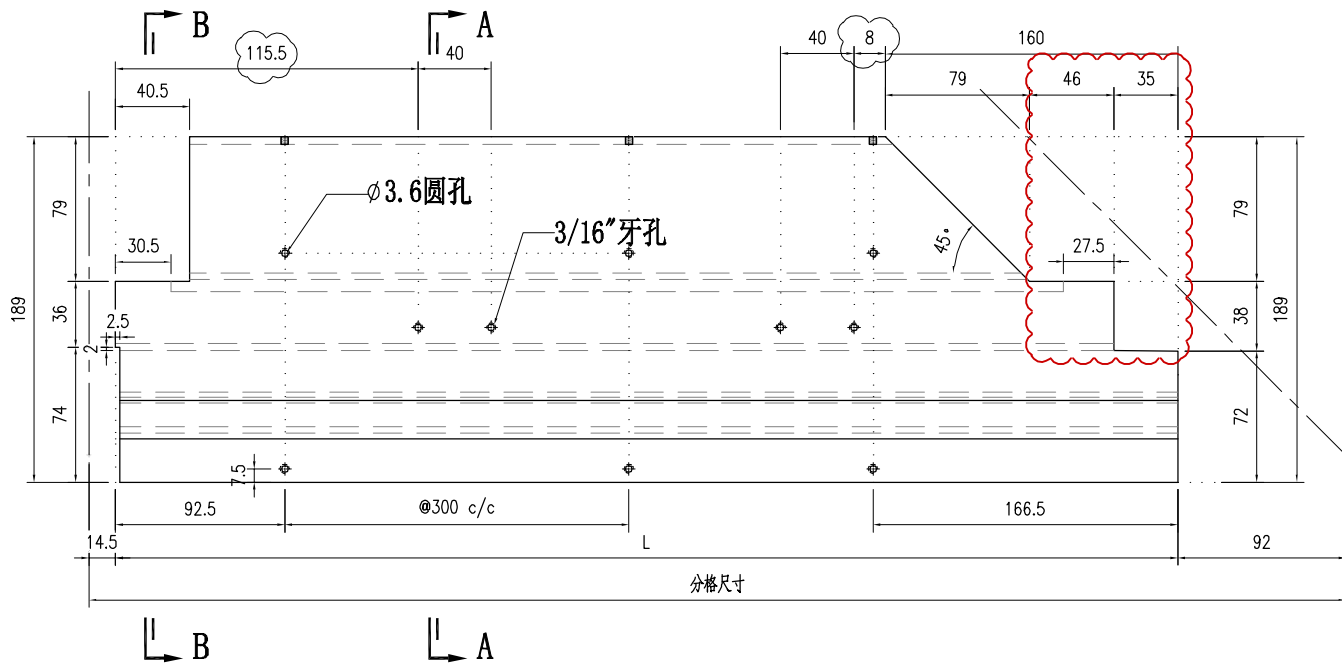

SECTION A-A

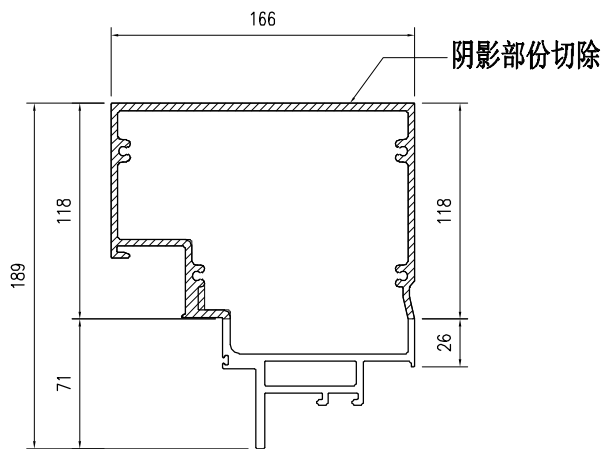

SECTION B-B

部件编号 X86066-001-025	L 848.5	分格尺寸 955
------------------------	------------	-------------

加工明细表

工程名称		J-857 (啟德6552)				施工分區(批次):			第一批
采购原因		正常采购	工序号	JGMX-001-P001		材料发送地:		工厂	13/4/2022
序列号	型材模号	物料描述	图号	部件编号	长度 (mm)	数量	单位	颜色	备注
1	B2968	铝料加工图	B2968-001	B2968-001	287	67	支	MILL	修改B
2	B2968	铝料加工图	B2968-002	B2968-002	287	67	支	MILL	新增B
3	B2968	铝料加工图	B2968-011	B2968-011	171	140	支	MILL	修改B
4	B2968	铝料加工图	B2968-031	B2968-031	189.5	22	支	MILL	修改C
5	B2968	铝料加工图	B2968-032	B2968-032	128	4	支	MILL	修改C
6	B2968	铝料加工图	B2968-031R	B2968-031R	189.5	22	支	MILL	新增C
7	B2968	铝料加工图	B2968-032R	B2968-032R	128	4	支	MILL	新增C
8	B2968	铝料加工图	B2968-033	B2968-033	82	20	支	MILL	新增C
9	C747	铝料加工图	C747-001	C747-001	28.5	134	支	MILL	修改C
10	C747	铝料加工图	C747-002	C747-002	28.5	134	支	MILL	修改C
11	C747	铝料加工图	C747-011	C747-011	28.5	280	支	MILL	新增B
12	C747	铝料加工图	C747-031	C747-031	28.5	72	支	MILL	新增C
13	C747	铝料加工图	C747-032	C747-032	28.5	72	支	MILL	新增C
14	D19450	铝料加工图	D19450-001-001	D19450-001-004	1375	4	支	AL3:UCT307536XL-3 (銀色)	
15	D19450	铝料加工图	D19450-001-001	D19450-001-005	766	2	支	AL3:UCT307536XL-3 (銀色)	
16	D19450	铝料加工图	D19450-001-001	D19450-001-006	1046	4	支	AL3:UCT307536XL-3 (銀色)	
17	D19450	铝料加工图	D19450-001-001	D19450-001-007	1062	2	支	AL3:UCT307536XL-3 (銀色)	
18	D19450	铝料加工图	D19450-001-001	D19450-001-008	536	2	支	AL3:UCT307536XL-3 (銀色)	
19	D19450	铝料加工图	D19450-001-001	D19450-001-009	1596	2	支	AL3:UCT307536XL-3 (銀色)	
20	D19450	铝料加工图	D19450-001-001	D19450-001-015	792	4	支	AL3:UCT307536XL-3 (銀色)	
21	D19450	铝料加工图	D19450-001-001	D19450-001-021	1626	2	支	AL3:UCT307536XL-3 (銀色)	
22	D19450	铝料加工图	D19450-001-001	D19450-001-022	626	4	支	AL3:UCT307536XL-3 (銀色)	
23	D19450	铝料加工图	D19450-001-001	D19450-001-033	785.5	8	支	AL3:UCT307536XL-3 (銀色)	
24	D19450	铝料加工图	D19450-001-041	D19450-001-042	2328	2	支	AL3:UCT307536XL-3 (銀色)	
25	D19450	铝料加工图	D19450-001-051	D19450-001-052	1658	2	支	AL3:UCT307536XL-3 (銀色)	
26	L044	铝料加工图	L044-P01L	L044-P01L	46	72	支	AL2:ECK3X10063S-XF1 (深灰色)	
27	L044	铝料加工图	L044-P01R	L044-P01R	46	72	支	AL2:ECK3X10063S-XF1 (深灰色)	
28	L061	铝料加工图	L061-001	L061-001-01	425	2	支	MILL	
29	L061	铝料加工图	L061-001	L061-001-03	1804	1	支	MILL	
30	L061	铝料加工图	L061-001	L061-001-04	630	8	支	MILL	
31	L061	铝料加工图	L061-001	L061-001-05	1368	1	支	MILL	
32	L061	铝料加工图	L061-001	L061-001-06	1180	1	支	MILL	
33	L061	铝料加工图	L061-001	L061-001-07	556	2	支	MILL	
34	L061	铝料加工图	L061-001	L061-001-08	1043	1	支	MILL	
35	L061	铝料加工图	L061-001	L061-001-09	1305	1	支	MILL	
36	L061	铝料加工图	L061-001	L061-001-10	693	1	支	MILL	
37	L061	铝料加工图	L061-001	L061-001-11	568	1	支	MILL	
38	L061	铝料加工图	L061-001	L061-001-12	1118	1	支	MILL	
39	L061	铝料加工图	L061-001	L061-001-14	676	1	支	MILL	
40	L061	铝料加工图	L061-001	L061-001-15	1355	1	支	MILL	
41	L061	铝料加工图	L061-001	L061-001-16	500	1	支	MILL	
42	L061	铝料加工图	L061-002	L061-002-02	676	1	支	MILL	
43	L061	铝料加工图	L061-002	L061-002-13	516	1	支	MILL	
44	N525	铝料加工图	N525-P01	N525-P01	23	325	支	MILL	
45	N525	铝料加工图	N525-P02	N525-P02	58.5	4	支	MILL	
46	N525	铝料加工图	N525-P03	N525-P03	34.5	1	支	MILL	
47	N536	铝料加工图	N536-P01	N536-P01	3269	18	支	MILL	
48	N536	铝料加工图	N536-P02	N536-P02	814	9	支	MILL	
49	N536	铝料加工图	N536-P03	N536-P03	749	9	支	MILL	
50	N544	铝料加工图	N544-P01	N544-P01	2360	44	支	MILL	
51	N544	铝料加工图	N544-P02	N544-P02	2360	37	支	MILL	
52	N544	铝料加工图	N544-P03	N544-P03	2210	2	支	MILL	

序号	型材模号	物料描述	图号	部件编号	长度 (mm)	数量	单位	颜色	备注
53	N544	铝料加工图	N544-P04	N544-P04	2210	3	支	MILL	
54	N544	铝料加工图	N544-P05	N544-P05	2440	1	支	MILL	
55	N544	铝料加工图	N544-P06	N544-P06	2022	1	支	MILL	
56	N544	铝料加工图	N544-P07	N544-P07	2022	3	支	MILL	
57	N544	铝料加工图	N544-P08	N544-P08	2630	1	支	MILL	
58	N614	铝料加工图	N614-P01	N614-P01	2658	18	支	MILL	
59	N614	铝料加工图	N614-P02	N614-P02	224	5	支	MILL	
60	N614	铝料加工图	N614-P03	N614-P03	224	4	支	MILL	
61	N660	铝料加工图	N660-P01	N660-P01	553	18	支	MILL	
62	N660	铝料加工图	N660-P02	N660-P02	553	18	支	MILL	
63	X86047	铝料加工图	X86047-P01	X86047-P01	3276	86	支	AL2:ECK3X10063S-XF1 (深灰色)	
64	X86047	铝料加工图	X86047-P02	X86047-P02	3276	10	支	AL2:ECK3X10063S-XF1 (深灰色)	
65	X86047	铝料加工图	X86047-P03	X86047-P03	3126	10	支	AL2:ECK3X10063S-XF1 (深灰色)	
66	X86047	铝料加工图	X86047-P04	X86047-P04	821	74	支	AL2:ECK3X10063S-XF1 (深灰色)	修改B
67	X86047	铝料加工图	X86047-P05	X86047-P05	3356	3	支	AL2:ECK3X10063S-XF1 (深灰色)	
68	X86047	铝料加工图	X86047-P06	X86047-P06	2633.5	7	支	AL2:ECK3X10063S-XF1 (深灰色)	
69	X86047	铝料加工图	X86047-P07	X86047-P07	3253.5	3	支	AL2:ECK3X10063S-XF1 (深灰色)	
70	X86047	铝料加工图	X86047-P13	X86047-P13	757.5	11	支	AL2:ECK3X10063S-XF1 (深灰色)	
71	X86047	铝料加工图	X86047-P16	X86047-P16	821	1	支	AL2:ECK3X10063S-XF1 (深灰色)	
72	X86048	铝料加工图	X86048-P01	X86048-P01	3276	41	支	AL2:ECK3X10063S-XF1 (深灰色)	
73	X86048	铝料加工图	X86048-P02	X86048-P02	3276	30	支	AL2:ECK3X10063S-XF1 (深灰色)	
74	X86048	铝料加工图	X86048-P03	X86048-P03	3276	8	支	AL2:ECK3X10063S-XF1 (深灰色)	
75	X86048	铝料加工图	X86048-P04	X86048-P04	3126	9	支	AL2:ECK3X10063S-XF1 (深灰色)	
76	X86048	铝料加工图	X86048-P05	X86048-P05	3356	3	支	AL2:ECK3X10063S-XF1 (深灰色)	
77	X86048	铝料加工图	X86048-P06	X86048-P06	2633.5	6	支	AL2:ECK3X10063S-XF1 (深灰色)	
78	X86048	铝料加工图	X86048-P08	X86048-P08	3253.5	3	支	AL2:ECK3X10063S-XF1 (深灰色)	
79	X86049	铝料加工图	X86049-P01	X86049-P01	3276	84	支	AL2:ECK3X10063S-XF1 (深灰色)	
80	X86049	铝料加工图	X86049-P02	X86049-P02	3276	10	支	AL2:ECK3X10063S-XF1 (深灰色)	
81	X86049	铝料加工图	X86049-P03	X86049-P03	3126	7	支	AL2:ECK3X10063S-XF1 (深灰色)	
82	X86049	铝料加工图	X86049-P04	X86049-P04	821	75	支	AL2:ECK3X10063S-XF1 (深灰色)	修改B
83	X86049	铝料加工图	X86049-P05	X86049-P05	3356	3	支	AL2:ECK3X10063S-XF1 (深灰色)	
84	X86049	铝料加工图	X86049-P06	X86049-P06	2633.5	4	支	AL2:ECK3X10063S-XF1 (深灰色)	
85	X86049	铝料加工图	X86049-P08	X86049-P08	3253.5	3	支	AL2:ECK3X10063S-XF1 (深灰色)	
86	X86049	铝料加工图	X86049-P13	X86049-P13	757.5	12	支	AL2:ECK3X10063S-XF1 (深灰色)	
87	X86050	铝料加工图	X86050-P01	X86050-P01	3276	42	支	AL2:ECK3X10063S-XF1 (深灰色)	
88	X86050	铝料加工图	X86050-P02	X86050-P02	3276	40	支	AL2:ECK3X10063S-XF1 (深灰色)	
89	X86050	铝料加工图	X86050-P03	X86050-P03	3126	12	支	AL2:ECK3X10063S-XF1 (深灰色)	
90	X86050	铝料加工图	X86050-P04	X86050-P04	3356	3	支	AL2:ECK3X10063S-XF1 (深灰色)	
91	X86050	铝料加工图	X86050-P05	X86050-P05	2633.5	9	支	AL2:ECK3X10063S-XF1 (深灰色)	
92	X86050	铝料加工图	X86050-P06	X86050-P06	3253.5	3	支	AL2:ECK3X10063S-XF1 (深灰色)	
93	X86051	铝料加工图	X86051-P01	X86051-P01	3276	2	支	AL2:ECK3X10063S-XF1 (深灰色)	
94	X86051	铝料加工图	X86051-P02	X86051-P02	3276	18	支	AL2:ECK3X10063S-XF1 (深灰色)	
95	X86051	铝料加工图	X86051-P03	X86051-P03	3126	1	支	AL2:ECK3X10063S-XF1 (深灰色)	
96	X86051	铝料加工图	X86051-P04	X86051-P04	3126	1	支	AL2:ECK3X10063S-XF1 (深灰色)	
97	X86051	铝料加工图	X86051-P05	X86051-P05	821	11	支	AL2:ECK3X10063S-XF1 (深灰色)	
98	X86051	铝料加工图	X86051-P06	X86051-P06	3356	1	支	AL2:ECK3X10063S-XF1 (深灰色)	
99	X86051	铝料加工图	X86051-P07	X86051-P07	2633.5	1	支	AL2:ECK3X10063S-XF1 (深灰色)	
100	X86051	铝料加工图	X86051-P09	X86051-P09	3253.5	1	支	AL2:ECK3X10063S-XF1 (深灰色)	
101	X86051	铝料加工图	X86051-P12	X86051-P12	757.5	1	支	AL2:ECK3X10063S-XF1 (深灰色)	
102	X86052	铝料加工图	X86052-P01	X86052-P01	3276	20	支	AL2:ECK3X10063S-XF1 (深灰色)	
103	X86052	铝料加工图	X86052-P02	X86052-P02	3126	2	支	AL2:ECK3X10063S-XF1 (深灰色)	
104	X86052	铝料加工图	X86052-P03	X86052-P03	821	11	支	AL2:ECK3X10063S-XF1 (深灰色)	
105	X86052	铝料加工图	X86052-P04	X86052-P04	3356	1	支	AL2:ECK3X10063S-XF1 (深灰色)	
106	X86052	铝料加工图	X86052-P05	X86052-P05	2633.5	1	支	AL2:ECK3X10063S-XF1 (深灰色)	
107	X86052	铝料加工图	X86052-P07	X86052-P07	3253.5	1	支	AL2:ECK3X10063S-XF1 (深灰色)	
108	X86052	铝料加工图	X86052-P09	X86052-P09	757.5	1	支	AL2:ECK3X10063S-XF1 (深灰色)	

序号	型材模号	物料描述	图号	部件编号	长度 (mm)	数量	单位	颜色	备注
109	X86053	铝料加工图	X86053-P01	X86053-P01	3276	1	支	AL2:ECK3X10063S-XF1 (深灰色)	
110	X86053	铝料加工图	X86053-P02	X86053-P02	821	1	支	AL2:ECK3X10063S-XF1 (深灰色)	
111	X86054	铝料加工图	X86054-P01	X86054-P01	3276	1	支	AL2:ECK3X10063S-XF1 (深灰色)	
112	X86054	铝料加工图	X86054-P02	X86054-P02	821	1	支	AL2:ECK3X10063S-XF1 (深灰色)	
113	X86055	铝料加工图	X86055-P01	X86055-P01	3276	2	支	AL2:ECK3X10063S-XF1 (深灰色)	
114	X86055	铝料加工图	X86055-P02	X86055-P02	3276	2	支	AL2:ECK3X10063S-XF1 (深灰色)	
115	X86055	铝料加工图	X86055-P03	X86055-P03	3276	12	支	AL2:ECK3X10063S-XF1 (深灰色)	
116	X86055	铝料加工图	X86055-P04	X86055-P04	3276	6	支	AL2:ECK3X10063S-XF1 (深灰色)	
117	X86055	铝料加工图	X86055-P05	X86055-P05	3276	4	支	AL2:ECK3X10063S-XF1 (深灰色)	
118	X86055	铝料加工图	X86055-P06	X86055-P06	3276	5	支	AL2:ECK3X10063S-XF1 (深灰色)	
119	X86055	铝料加工图	X86055-P07	X86055-P07	3276	2	支	AL2:ECK3X10063S-XF1 (深灰色)	
120	X86055	铝料加工图	X86055-P08	X86055-P08	3276	2	支	AL2:ECK3X10063S-XF1 (深灰色)	
121	X86055	铝料加工图	X86055-P09	X86055-P09	3276	2	支	AL2:ECK3X10063S-XF1 (深灰色)	
122	X86055	铝料加工图	X86055-P10	X86055-P10	3276	10	支	AL2:ECK3X10063S-XF1 (深灰色)	
123	X86055	铝料加工图	X86055-P11	X86055-P11	3276	7	支	AL2:ECK3X10063S-XF1 (深灰色)	
124	X86055	铝料加工图	X86055-P12	X86055-P12	3276	11	支	AL2:ECK3X10063S-XF1 (深灰色)	
125	X86055	铝料加工图	X86055-P13	X86055-P13	3276	15	支	AL2:ECK3X10063S-XF1 (深灰色)	
126	X86055	铝料加工图	X86055-P14	X86055-P14	3276	4	支	AL2:ECK3X10063S-XF1 (深灰色)	
127	X86055	铝料加工图	X86055-P15	X86055-P15	3276	4	支	AL2:ECK3X10063S-XF1 (深灰色)	
128	X86055	铝料加工图	X86055-P16	X86055-P16	3276	4	支	AL2:ECK3X10063S-XF1 (深灰色)	
129	X86055	铝料加工图	X86055-P18	X86055-P18	3126	1	支	AL2:ECK3X10063S-XF1 (深灰色)	
130	X86055	铝料加工图	X86055-P19	X86055-P19	3126	2	支	AL2:ECK3X10063S-XF1 (深灰色)	
131	X86055	铝料加工图	X86055-P20	X86055-P20	3126	1	支	AL2:ECK3X10063S-XF1 (深灰色)	
132	X86055	铝料加工图	X86055-P21	X86055-P21	3126	1	支	AL2:ECK3X10063S-XF1 (深灰色)	
133	X86055	铝料加工图	X86055-P22	X86055-P22	3356	1	支	AL2:ECK3X10063S-XF1 (深灰色)	
134	X86055	铝料加工图	X86055-P23	X86055-P23	3356	1	支	AL2:ECK3X10063S-XF1 (深灰色)	
135	X86055	铝料加工图	X86055-P24	X86055-P24	2633.5	1	支	AL2:ECK3X10063S-XF1 (深灰色)	
136	X86055	铝料加工图	X86055-P25	X86055-P25	2633.5	1	支	AL2:ECK3X10063S-XF1 (深灰色)	
137	X86055	铝料加工图	X86055-P26	X86055-P26	2633.5	1	支	AL2:ECK3X10063S-XF1 (深灰色)	
138	X86055	铝料加工图	X86055-P27	X86055-P27	2633.5	1	支	AL2:ECK3X10063S-XF1 (深灰色)	
139	X86055	铝料加工图	X86055-P28	X86055-P28	3126	1	支	AL2:ECK3X10063S-XF1 (深灰色)	
140	X86055	铝料加工图	X86055-P29	X86055-P29	3253.5	1	支	AL2:ECK3X10063S-XF1 (深灰色)	
141	X86055	铝料加工图	X86055-P30	X86055-P30	3253.5	1	支	AL2:ECK3X10063S-XF1 (深灰色)	
142	X86056	铝料加工图	X86056-P01	X86056-P01	3276	18	支	AL2:ECK3X10063S-XF1 (深灰色)	
143	X86056	铝料加工图	X86056-P02	X86056-P02	3276	18	支	AL2:ECK3X10063S-XF1 (深灰色)	
144	X86056	铝料加工图	X86056-P03	X86056-P03	3276	2	支	AL2:ECK3X10063S-XF1 (深灰色)	
145	X86056	铝料加工图	X86056-P04	X86056-P04	3276	2	支	AL2:ECK3X10063S-XF1 (深灰色)	
146	X86056	铝料加工图	X86056-P05	X86056-P05	3276	6	支	AL2:ECK3X10063S-XF1 (深灰色)	
147	X86056	铝料加工图	X86056-P06	X86056-P06	3276	2	支	AL2:ECK3X10063S-XF1 (深灰色)	
148	X86056	铝料加工图	X86056-P07	X86056-P07	3276	5	支	AL2:ECK3X10063S-XF1 (深灰色)	
149	X86056	铝料加工图	X86056-P08	X86056-P08	3126	2	支	AL2:ECK3X10063S-XF1 (深灰色)	
150	X86056	铝料加工图	X86056-P09	X86056-P09	821	3	支	AL2:ECK3X10063S-XF1 (深灰色)	
151	X86056	铝料加工图	X86056-P10	X86056-P10	821	17	支	AL2:ECK3X10063S-XF1 (深灰色)	
152	X86056	铝料加工图	X86056-P11	X86056-P11	821	10	支	AL2:ECK3X10063S-XF1 (深灰色)	
153	X86056	铝料加工图	X86056-P12	X86056-P12	821	12	支	AL2:ECK3X10063S-XF1 (深灰色)	
154	X86056	铝料加工图	X86056-P13	X86056-P13	821	3	支	AL2:ECK3X10063S-XF1 (深灰色)	
155	X86056	铝料加工图	X86056-P14	X86056-P14	821	2	支	AL2:ECK3X10063S-XF1 (深灰色)	
156	X86056	铝料加工图	X86056-P15	X86056-P15	821	6	支	AL2:ECK3X10063S-XF1 (深灰色)	
157	X86056	铝料加工图	X86056-P16	X86056-P16	821	3	支	AL2:ECK3X10063S-XF1 (深灰色)	
158	X86056	铝料加工图	X86056-P19	X86056-P19	2633.5	2	支	AL2:ECK3X10063S-XF1 (深灰色)	
159	X86056	铝料加工图	X86056-P34	X86056-P34	757.5	2	支	AL2:ECK3X10063S-XF1 (深灰色)	
160	X86056	铝料加工图	X86056-P35	X86056-P35	757.5	2	支	AL2:ECK3X10063S-XF1 (深灰色)	
161	X86056	铝料加工图	X86056-P36	X86056-P36	757.5	2	支	AL2:ECK3X10063S-XF1 (深灰色)	
162	X86056	铝料加工图	X86056-P37	X86056-P37	757.5	2	支	AL2:ECK3X10063S-XF1 (深灰色)	
163	X86056	铝料加工图	X86056-P38	X86056-P38	757.5	1	支	AL2:ECK3X10063S-XF1 (深灰色)	
164	X86056	铝料加工图	X86056-P39	X86056-P39	3276	2	支	AL2:ECK3X10063S-XF1 (深灰色)	

序号	型材模号	物料描述	图号	部件编号	长度 (mm)	数量	单位	颜色	备注
165	X86056	铝料加工图	X86056-P40	X86056-P40	3276	2	支	AL2:ECK3X10063S-XF1 (深灰色)	
166	X86057	铝料加工图	X86057-P01	X86057-P01	3276	2	支	AL2:ECK3X10063S-XF1 (深灰色)	
167	X86057	铝料加工图	X86057-P02	X86057-P02	3276	8	支	AL2:ECK3X10063S-XF1 (深灰色)	
168	X86057	铝料加工图	X86057-P03	X86057-P03	821	2	支	AL2:ECK3X10063S-XF1 (深灰色)	
169	X86057	铝料加工图	X86057-P08	X86057-P08	757.5	2	支	AL2:ECK3X10063S-XF1 (深灰色)	
170	X86058	铝料加工图	X86058-P01	X86058-P01	3276	10	支	AL2:ECK3X10063S-XF1 (深灰色)	
171	X86058	铝料加工图	X86058-P02	X86058-P02	821	2	支	AL2:ECK3X10063S-XF1 (深灰色)	
172	X86058	铝料加工图	X86058-P05	X86058-P05	757.5	2	支	AL2:ECK3X10063S-XF1 (深灰色)	
173	X86059	铝料加工图	X86059-001-001	X86059-001-001	764	1	支	AL2:ECK3X10063S-XF1 (深灰色)	
174	X86059	铝料加工图	X86059-001-001	X86059-001-003	1049	1	支	AL2:ECK3X10063S-XF1 (深灰色)	
175	X86059	铝料加工图	X86059-001-001	X86059-001-004	1353	2	支	AL2:ECK3X10063S-XF1 (深灰色)	
176	X86059	铝料加工图	X86059-001-001	X86059-001-005	744	4	支	AL2:ECK3X10063S-XF1 (深灰色)	修改B
177	X86059	铝料加工图	X86059-001-001	X86059-001-006	1024	1	支	AL2:ECK3X10063S-XF1 (深灰色)	
178	X86059	铝料加工图	X86059-001-001	X86059-001-007	1040	1	支	AL2:ECK3X10063S-XF1 (深灰色)	
179	X86059	铝料加工图	X86059-001-001	X86059-001-008	514	10	支	AL2:ECK3X10063S-XF1 (深灰色)	
180	X86059	铝料加工图	X86059-001-001	X86059-001-009	1574	3	支	AL2:ECK3X10063S-XF1 (深灰色)	
181	X86059	铝料加工图	X86059-001-001	X86059-001-010	1046	1	支	AL2:ECK3X10063S-XF1 (深灰色)	
182	X86059	铝料加工图	X86059-001-001	X86059-001-013	814	4	支	AL2:ECK3X10063S-XF1 (深灰色)	
183	X86059	铝料加工图	X86059-001-001	X86059-001-014	1283	2	支	AL2:ECK3X10063S-XF1 (深灰色)	
184	X86059	铝料加工图	X86059-001-001	X86059-001-015	770	3	支	AL2:ECK3X10063S-XF1 (深灰色)	
185	X86059	铝料加工图	X86059-001-001	X86059-001-016	2062	2	支	AL2:ECK3X10063S-XF1 (深灰色)	
186	X86059	铝料加工图	X86059-001-001	X86059-001-021	1604	2	支	AL2:ECK3X10063S-XF1 (深灰色)	
187	X86059	铝料加工图	X86059-001-001	X86059-001-022	604	10	支	AL2:ECK3X10063S-XF1 (深灰色)	
188	X86059	铝料加工图	X86059-001-001	X86059-001-023	454	8	支	AL2:ECK3X10063S-XF1 (深灰色)	
189	X86059	铝料加工图	X86059-001-001	X86059-001-024	1051	1	支	AL2:ECK3X10063S-XF1 (深灰色)	
190	X86059	铝料加工图	X86059-001-001	X86059-001-025	1537	1	支	AL2:ECK3X10063S-XF1 (深灰色)	
191	X86059	铝料加工图	X86059-001-001	X86059-001-026	654	1	支	AL2:ECK3X10063S-XF1 (深灰色)	
192	X86059	铝料加工图	X86059-001-001	X86059-001-029	1125	2	支	AL2:ECK3X10063S-XF1 (深灰色)	
193	X86059	铝料加工图	X86059-001-001	X86059-001-030	744	1	支	AL2:ECK3X10063S-XF1 (深灰色)	
194	X86059	铝料加工图	X86059-001-001	X86059-001-031	904	2	支	AL2:ECK3X10063S-XF1 (深灰色)	
195	X86059	铝料加工图	X86059-001-001	X86059-001-032	1776	2	支	AL2:ECK3X10063S-XF1 (深灰色)	
196	X86059	铝料加工图	X86059-001-001	X86059-001-033	1226	2	支	AL2:ECK3X10063S-XF1 (深灰色)	
197	X86059	铝料加工图	X86059-001-001	X86059-001-035	1676	1	支	AL2:ECK3X10063S-XF1 (深灰色)	
198	X86059	铝料加工图	X86059-001-001	X86059-001-036	1032	1	支	AL2:ECK3X10063S-XF1 (深灰色)	
199	X86059	铝料加工图	X86059-001-001	X86059-001-037	1519	1	支	AL2:ECK3X10063S-XF1 (深灰色)	
200	X86059	铝料加工图	X86059-001-001	X86059-001-038	1492	1	支	AL2:ECK3X10063S-XF1 (深灰色)	
201	X86059	铝料加工图	X86059-001-001	X86059-001-041	549	2	支	AL2:ECK3X10063S-XF1 (深灰色)	
202	X86059	铝料加工图	X86059-001-001	X86059-001-042	754	8	支	AL2:ECK3X10063S-XF1 (深灰色)	
203	X86059	铝料加工图	X86059-001-001	X86059-001-043	1304	1	支	AL2:ECK3X10063S-XF1 (深灰色)	
204	X86059	铝料加工图	X86059-001-001	X86059-001-044	680	2	支	AL2:ECK3X10063S-XF1 (深灰色)	
205	X86059	铝料加工图	X86059-001-001	X86059-001-045	1167	1	支	AL2:ECK3X10063S-XF1 (深灰色)	
206	X86059	铝料加工图	X86059-001-001	X86059-001-046	1429	1	支	AL2:ECK3X10063S-XF1 (深灰色)	
207	X86059	铝料加工图	X86059-001-001	X86059-001-047	817	1	支	AL2:ECK3X10063S-XF1 (深灰色)	
208	X86059	铝料加工图	X86059-001-001	X86059-001-048	692	1	支	AL2:ECK3X10063S-XF1 (深灰色)	
209	X86059	铝料加工图	X86059-001-001	X86059-001-049	1242	1	支	AL2:ECK3X10063S-XF1 (深灰色)	
210	X86059	铝料加工图	X86059-001-001	X86059-001-050	1479	1	支	AL2:ECK3X10063S-XF1 (深灰色)	
211	X86059	铝料加工图	X86059-001-001	X86059-001-051	624	1	支	AL2:ECK3X10063S-XF1 (深灰色)	
212	X86059	铝料加工图	X86059-001-060	X86059-001-062	772	2	支	AL2:ECK3X10063S-XF1 (深灰色)	
213	X86059	铝料加工图	X86059-001-060a	X86059-001-062a	772	2	支	AL2:ECK3X10063S-XF1 (深灰色)	
214	X86059	铝料加工图	X86059-001-065	X86059-001-065	744	12	支	AL2:ECK3X10063S-XF1 (深灰色)	
215	X86059	铝料加工图	X86059-001-071	X86059-001-071	781	16	支	AL2:ECK3X10063S-XF1 (深灰色)	
216	X86059	铝料加工图	X86059-001-071	X86059-001-072	531	32	支	AL2:ECK3X10063S-XF1 (深灰色)	
217	X86059	铝料加工图	X86059-001-071	X86059-001-073	787	10	支	AL2:ECK3X10063S-XF1 (深灰色)	
218	X86059	铝料加工图	X86059-001-071	X86059-001-074	831	8	支	AL2:ECK3X10063S-XF1 (深灰色)	
219	X86059	铝料加工图	X86059-001-071	X86059-001-077	621	23	支	AL2:ECK3X10063S-XF1 (深灰色)	
220	X86059	铝料加工图	X86059-001-071	X86059-001-078	471	20	支	AL2:ECK3X10063S-XF1 (深灰色)	

序号	型材模号	物料描述	图号	部件编号	长度 (mm)	数量	单位	颜色	备注
221	X86059	铝料加工图	X86059-001-071	X86059-001-079	671	2	支	AL2:ECK3X10063S-XF1 (深灰色)	
222	X86059	铝料加工图	X86059-001-071	X86059-001-080	1142	3	支	AL2:ECK3X10063S-XF1 (深灰色)	
223	X86059	铝料加工图	X86059-001-071	X86059-001-081	1049	2	支	AL2:ECK3X10063S-XF1 (深灰色)	
224	X86059	铝料加工图	X86059-001-071	X86059-001-082	566	5	支	AL2:ECK3X10063S-XF1 (深灰色)	
225	X86059	铝料加工图	X86059-001-071	X86059-001-083	771	19	支	AL2:ECK3X10063S-XF1 (深灰色)	
226	X86059	铝料加工图	X86059-001-071	X86059-001-084	697	4	支	AL2:ECK3X10063S-XF1 (深灰色)	
227	X86059	铝料加工图	X86059-001-071	X86059-001-085	641	2	支	AL2:ECK3X10063S-XF1 (深灰色)	
228	X86059	铝料加工图	X86059-001-090	X86059-001-090	530	2	支	AL2:ECK3X10063S-XF1 (深灰色)	
229	X86059	铝料加工图	X86059-001-090	X86059-001-091	780	16	支	AL2:ECK3X10063S-XF1 (深灰色)	
230	X86059	铝料加工图	X86059-001-095	X86059-001-095	465	1	支	AL2:ECK3X10063S-XF1 (深灰色)	
231	X86059	铝料加工图	X86059-001-096	X86059-001-096	837.5	2	支	AL2:ECK3X10063S-XF1 (深灰色)	
232	X86059	铝料加工图	X86059-001-096	X86059-001-097	682.5	2	支	AL2:ECK3X10063S-XF1 (深灰色)	
233	X86059	铝料加工图	X86059-001-101	X86059-001-101	1174	2	支	AL2:ECK3X10063S-XF1 (深灰色)	
234	X86059	铝料加工图	X86059-001-101	X86059-001-102	1049	2	支	AL2:ECK3X10063S-XF1 (深灰色)	
235	X86059	铝料加工图	X86059-001-101	X86059-001-103	1353	8	支	AL2:ECK3X10063S-XF1 (深灰色)	
236	X86059	铝料加工图	X86059-001-101	X86059-001-104	1024	6	支	AL2:ECK3X10063S-XF1 (深灰色)	
237	X86059	铝料加工图	X86059-001-101	X86059-001-105	1040	4	支	AL2:ECK3X10063S-XF1 (深灰色)	
238	X86059	铝料加工图	X86059-001-101	X86059-001-106	1574	8	支	AL2:ECK3X10063S-XF1 (深灰色)	
239	X86059	铝料加工图	X86059-001-101	X86059-001-107	1046	4	支	AL2:ECK3X10063S-XF1 (深灰色)	
240	X86059	铝料加工图	X86059-001-101	X86059-001-108	1108	4	支	AL2:ECK3X10063S-XF1 (深灰色)	
241	X86059	铝料加工图	X86059-001-101	X86059-001-109	1608	4	支	AL2:ECK3X10063S-XF1 (深灰色)	
242	X86059	铝料加工图	X86059-001-101	X86059-001-110	2062	4	支	AL2:ECK3X10063S-XF1 (深灰色)	
243	X86059	铝料加工图	X86059-001-101	X86059-001-111	1283	4	支	AL2:ECK3X10063S-XF1 (深灰色)	
244	X86059	铝料加工图	X86059-001-101	X86059-001-112	796	2	支	AL2:ECK3X10063S-XF1 (深灰色)	
245	X86059	铝料加工图	X86059-001-101	X86059-001-113	1051	2	支	AL2:ECK3X10063S-XF1 (深灰色)	
246	X86059	铝料加工图	X86059-001-101	X86059-001-114	1537	2	支	AL2:ECK3X10063S-XF1 (深灰色)	
247	X86059	铝料加工图	X86059-001-101	X86059-001-115	1382	4	支	AL2:ECK3X10063S-XF1 (深灰色)	
248	X86059	铝料加工图	X86059-001-101	X86059-001-116	492	4	支	AL2:ECK3X10063S-XF1 (深灰色)	
249	X86059	铝料加工图	X86059-001-101	X86059-001-118	904	4	支	AL2:ECK3X10063S-XF1 (深灰色)	
250	X86059	铝料加工图	X86059-001-101	X86059-001-119	1776	4	支	AL2:ECK3X10063S-XF1 (深灰色)	
251	X86059	铝料加工图	X86059-001-101	X86059-001-120	1226	4	支	AL2:ECK3X10063S-XF1 (深灰色)	
252	X86059	铝料加工图	X86059-001-101	X86059-001-121	1346	4	支	AL2:ECK3X10063S-XF1 (深灰色)	
253	X86059	铝料加工图	X86059-001-101	X86059-001-122	1676	2	支	AL2:ECK3X10063S-XF1 (深灰色)	
254	X86059	铝料加工图	X86059-001-101	X86059-001-123	1519	1	支	AL2:ECK3X10063S-XF1 (深灰色)	
255	X86059	铝料加工图	X86059-001-101	X86059-001-124	1492	5	支	AL2:ECK3X10063S-XF1 (深灰色)	
256	X86059	铝料加工图	X86059-001-101	X86059-001-125	1091	2	支	AL2:ECK3X10063S-XF1 (深灰色)	
257	X86059	铝料加工图	X86059-001-101	X86059-001-126	1564	2	支	AL2:ECK3X10063S-XF1 (深灰色)	
258	X86059	铝料加工图	X86059-001-101	X86059-001-127	1304	3	支	AL2:ECK3X10063S-XF1 (深灰色)	
259	X86059	铝料加工图	X86059-001-101	X86059-001-128	1167	2	支	AL2:ECK3X10063S-XF1 (深灰色)	
260	X86059	铝料加工图	X86059-001-101	X86059-001-129	1429	2	支	AL2:ECK3X10063S-XF1 (深灰色)	
261	X86059	铝料加工图	X86059-001-101	X86059-001-130	817	2	支	AL2:ECK3X10063S-XF1 (深灰色)	
262	X86059	铝料加工图	X86059-001-101	X86059-001-131	692	2	支	AL2:ECK3X10063S-XF1 (深灰色)	
263	X86059	铝料加工图	X86059-001-101	X86059-001-132	1242	2	支	AL2:ECK3X10063S-XF1 (深灰色)	
264	X86059	铝料加工图	X86059-001-101	X86059-001-133	1479	2	支	AL2:ECK3X10063S-XF1 (深灰色)	
265	X86059	铝料加工图	X86059-001-160	X86059-001-160	2101	2	支	AL2:ECK3X10063S-XF1 (深灰色)	
266	X86059	铝料加工图	X86059-001-A01	X86059-001-A01	829	1	支	AL2:ECK3X10063S-XF1 (深灰色)	
267	X86059	铝料加工图	X86059-001-A01	X86059-001-A04	1129	3	支	AL2:ECK3X10063S-XF1 (深灰色)	
268	X86059	铝料加工图	X86059-001-A01	X86059-001-A05	1900	3	支	AL2:ECK3X10063S-XF1 (深灰色)	
269	X86059	铝料加工图	X86059-001-A01	X86059-001-A06	979	1	支	AL2:ECK3X10063S-XF1 (深灰色)	
270	X86059	铝料加工图	X86059-001-A01	X86059-001-A07	1250	1	支	AL2:ECK3X10063S-XF1 (深灰色)	
271	X86059	铝料加工图	X86059-001-A01	X86059-001-A08	834	1	支	AL2:ECK3X10063S-XF1 (深灰色)	
272	X86059	铝料加工图	X86059-001-A01	X86059-001-A09	674	1	支	AL2:ECK3X10063S-XF1 (深灰色)	
273	X86059	铝料加工图	X86059-001-A11	X86059-001-A11	456.5	1	支	AL2:ECK3X10063S-XF1 (深灰色)	
274	X86059	铝料加工图	X86059-001-A22	X86059-001-A22	2214	2	支	AL2:ECK3X10063S-XF1 (深灰色)	
275	X86059	铝料加工图	X86059-001-A22	X86059-001-A23	1400	2	支	AL2:ECK3X10063S-XF1 (深灰色)	
276	X86059	铝料加工图	X86059-001-A22	X86059-001-A24	1129	6	支	AL2:ECK3X10063S-XF1 (深灰色)	

序号	型材模号	物料描述	图号	部件编号	长度 (mm)	数量	单位	颜色	备注
277	X86059	铝料加工图	X86059-001-A22	X86059-001-A25	1900	6	支	AL2:ECK3X10063S-XF1 (深灰色)	
278	X86059	铝料加工图	X86059-001-A22	X86059-001-A26	979	1	支	AL2:ECK3X10063S-XF1 (深灰色)	
279	X86059	铝料加工图	X86059-001-A22	X86059-001-A27	1250	1	支	AL2:ECK3X10063S-XF1 (深灰色)	
280	X86059	铝料加工图	X86059-001-A22	X86059-001-A28	834	3	支	AL2:ECK3X10063S-XF1 (深灰色)	
281	X86059	铝料加工图	X86059-001-B01	X86059-001-B01	1690	1	支	AL2:ECK3X10063S-XF1 (深灰色)	
282	X86059	铝料加工图	X86059-001-B01	X86059-001-B04	1900	3	支	AL2:ECK3X10063S-XF1 (深灰色)	
283	X86059	铝料加工图	X86059-001-B01	X86059-001-B05	1129	3	支	AL2:ECK3X10063S-XF1 (深灰色)	
284	X86059	铝料加工图	X86059-001-B01	X86059-001-B06	1640	1	支	AL2:ECK3X10063S-XF1 (深灰色)	
285	X86059	铝料加工图	X86059-001-B01	X86059-001-B07	673	1	支	AL2:ECK3X10063S-XF1 (深灰色)	
286	X86059	铝料加工图	X86059-001-B01	X86059-001-B08	1962	1	支	AL2:ECK3X10063S-XF1 (深灰色)	
287	X86059	铝料加工图	X86059-001-B01	X86059-001-B09	834	1	支	AL2:ECK3X10063S-XF1 (深灰色)	
288	X86059	铝料加工图	X86059-001-B11	X86059-001-B11	1325.5	1	支	AL2:ECK3X10063S-XF1 (深灰色)	
289	X86059	铝料加工图	X86059-001-B21	X86059-001-B21	1690	2	支	AL2:ECK3X10063S-XF1 (深灰色)	
290	X86059	铝料加工图	X86059-001-B21	X86059-001-B22	1544	2	支	AL2:ECK3X10063S-XF1 (深灰色)	
291	X86059	铝料加工图	X86059-001-B21	X86059-001-B23	579	2	支	AL2:ECK3X10063S-XF1 (深灰色)	
292	X86059	铝料加工图	X86059-001-B21	X86059-001-B24	1900	6	支	AL2:ECK3X10063S-XF1 (深灰色)	
293	X86059	铝料加工图	X86059-001-B21	X86059-001-B25	1129	6	支	AL2:ECK3X10063S-XF1 (深灰色)	
294	X86059	铝料加工图	X86059-001-B21	X86059-001-B26	1640	1	支	AL2:ECK3X10063S-XF1 (深灰色)	
295	X86059	铝料加工图	X86059-001-B21	X86059-001-B27	673	1	支	AL2:ECK3X10063S-XF1 (深灰色)	
296	X86059	铝料加工图	X86059-001-B21	X86059-001-B28	1962	3	支	AL2:ECK3X10063S-XF1 (深灰色)	
297	X86059	铝料加工图	X86059-001-B21	X86059-001-B29	834	2	支	AL2:ECK3X10063S-XF1 (深灰色)	
298	X86059	铝料加工图	X86059-001-B31	X86059-001-B31	1325.5	1	支	AL2:ECK3X10063S-XF1 (深灰色)	
299	X86059	铝料加工图	X86059-001-Z01	X86059-001-Z01	1510	1	支	AL2:ECK3X10063S-XF1 (深灰色)	
300	X86059	铝料加工图	X86059-001-Z01	X86059-001-Z02	706	1	支	AL2:ECK3X10063S-XF1 (深灰色)	
301	X86059	铝料加工图	X86059-001-Z01	X86059-001-Z03	450	1	支	AL2:ECK3X10063S-XF1 (深灰色)	
302	X86059	铝料加工图	X86059-001-Z01	X86059-001-Z04	976	1	支	AL2:ECK3X10063S-XF1 (深灰色)	
303	X86059	铝料加工图	X86059-001-Z10	X86059-001-Z10	960	2	支	AL2:ECK3X10063S-XF1 (深灰色)	
304	X86059	铝料加工图	X86059-001-Z10	X86059-001-Z11	1289	2	支	AL2:ECK3X10063S-XF1 (深灰色)	
305	X86059	铝料加工图	X86059-001-Z10	X86059-001-Z12	680	1	支	AL2:ECK3X10063S-XF1 (深灰色)	
306	X86059	铝料加工图	X86059-001-Z10	X86059-001-Z15	706	1	支	AL2:ECK3X10063S-XF1 (深灰色)	
307	X86059	铝料加工图	X86059-001-Z10	X86059-001-Z16	540	2	支	AL2:ECK3X10063S-XF1 (深灰色)	
308	X86059	铝料加工图	X86059-001-Z10	X86059-001-Z17	1540	1	支	AL2:ECK3X10063S-XF1 (深灰色)	
309	X86059	铝料加工图	X86059-001-Z21	X86059-001-Z21	740	2	支	AL2:ECK3X10063S-XF1 (深灰色)	
310	X86059	铝料加工图	X86059-001-Z21a	X86059-001-Z21a	740	2	支	AL2:ECK3X10063S-XF1 (深灰色)	
311	X86059	铝料加工图	X86059-001-Z25	X86059-001-Z25	2167.5	1	支	AL2:ECK3X10063S-XF1 (深灰色)	
312	X86059	铝料加工图	X86059-001-Z30	X86059-001-Z30	1497.5	1	支	AL2:ECK3X10063S-XF1 (深灰色)	
313	X86060	铝料加工图	X86060-001-001	X86060-001-002	1144	3	支	AL2:ECK3X10063S-XF1 (深灰色)	
314	X86060	铝料加工图	X86060-001-001	X86060-001-003	1135	3	支	AL2:ECK3X10063S-XF1 (深灰色)	
315	X86060	铝料加工图	X86060-001-001	X86060-001-004	865	2	支	AL2:ECK3X10063S-XF1 (深灰色)	
316	X86060	铝料加工图	X86060-001-001	X86060-001-005	609	2	支	AL2:ECK3X10063S-XF1 (深灰色)	
317	X86060	铝料加工图	X86060-001-001	X86060-001-006	1203	2	支	AL2:ECK3X10063S-XF1 (深灰色)	
318	X86060	铝料加工图	X86060-001-001	X86060-001-007	2157	3	支	AL2:ECK3X10063S-XF1 (深灰色)	
319	X86060	铝料加工图	X86060-001-001	X86060-001-008	1378	3	支	AL2:ECK3X10063S-XF1 (深灰色)	
320	X86060	铝料加工图	X86060-001-001	X86060-001-009	1703	2	支	AL2:ECK3X10063S-XF1 (深灰色)	
321	X86060	铝料加工图	X86060-001-001	X86060-001-010	1141	3	支	AL2:ECK3X10063S-XF1 (深灰色)	
322	X86060	铝料加工图	X86060-001-001	X86060-001-011	1119	2	支	AL2:ECK3X10063S-XF1 (深灰色)	
323	X86060	铝料加工图	X86060-001-001	X86060-001-012	891	2	支	AL2:ECK3X10063S-XF1 (深灰色)	
324	X86060	铝料加工图	X86060-001-001	X86060-001-014	699	5	支	AL2:ECK3X10063S-XF1 (深灰色)	
325	X86060	铝料加工图	X86060-001-001	X86060-001-015	549	3	支	AL2:ECK3X10063S-XF1 (深灰色)	
326	X86060	铝料加工图	X86060-001-001	X86060-001-016	1146	3	支	AL2:ECK3X10063S-XF1 (深灰色)	
327	X86060	铝料加工图	X86060-001-001	X86060-001-017	1220	1	支	AL2:ECK3X10063S-XF1 (深灰色)	
328	X86060	铝料加工图	X86060-001-001	X86060-001-018	1871	3	支	AL2:ECK3X10063S-XF1 (深灰色)	
329	X86060	铝料加工图	X86060-001-001	X86060-001-019	1771	3	支	AL2:ECK3X10063S-XF1 (深灰色)	
330	X86060	铝料加工图	X86060-001-001	X86060-001-020	1614	2	支	AL2:ECK3X10063S-XF1 (深灰色)	
331	X86060	铝料加工图	X86060-001-001	X86060-001-021	644	1	支	AL2:ECK3X10063S-XF1 (深灰色)	
332	X86060	铝料加工图	X86060-001-001	X86060-001-022	1262	2	支	AL2:ECK3X10063S-XF1 (深灰色)	

序号号	型材模号	物料描述	图号	部件编号	长度 (mm)	数量	单位	颜色	备注
333	X86060	铝料加工图	X86060-001-001	X86060-001-023	849	1	支	AL2:ECK3X10063S-XF1 (深灰色)	
334	X86060	铝料加工图	X86060-001-001	X86060-001-024	1574	2	支	AL2:ECK3X10063S-XF1 (深灰色)	
335	X86060	铝料加工图	X86060-001-001	X86060-001-025	1441	2	支	AL2:ECK3X10063S-XF1 (深灰色)	
336	X86060	铝料加工图	X86060-001-001	X86060-001-026	839	3	支	AL2:ECK3X10063S-XF1 (深灰色)	
337	X86060	铝料加工图	X86060-001-031	X86060-001-031	1269	2	支	AL2:ECK3X10063S-XF1 (深灰色)	
338	X86060	铝料加工图	X86060-001-031	X86060-001-032	859	1	支	AL2:ECK3X10063S-XF1 (深灰色)	
339	X86060	铝料加工图	X86060-001-031	X86060-001-033	1119	5	支	AL2:ECK3X10063S-XF1 (深灰色)	
340	X86060	铝料加工图	X86060-001-031	X86060-001-034	865	1	支	AL2:ECK3X10063S-XF1 (深灰色)	
341	X86060	铝料加工图	X86060-001-031	X86060-001-035	1141	2	支	AL2:ECK3X10063S-XF1 (深灰色)	
342	X86060	铝料加工图	X86060-001-031	X86060-001-036	1703	2	支	AL2:ECK3X10063S-XF1 (深灰色)	
343	X86060	铝料加工图	X86060-001-031	X86060-001-037	1378	3	支	AL2:ECK3X10063S-XF1 (深灰色)	
344	X86060	铝料加工图	X86060-001-031	X86060-001-038	2157	3	支	AL2:ECK3X10063S-XF1 (深灰色)	
345	X86060	铝料加工图	X86060-001-031	X86060-001-039	1203	2	支	AL2:ECK3X10063S-XF1 (深灰色)	
346	X86060	铝料加工图	X86060-001-031	X86060-001-040	609	4	支	AL2:ECK3X10063S-XF1 (深灰色)	
347	X86060	铝料加工图	X86060-001-031	X86060-001-042	1135	2	支	AL2:ECK3X10063S-XF1 (深灰色)	
348	X86060	铝料加工图	X86060-001-031	X86060-001-044	1699	2	支	AL2:ECK3X10063S-XF1 (深灰色)	
349	X86060	铝料加工图	X86060-001-031	X86060-001-045	549	5	支	AL2:ECK3X10063S-XF1 (深灰色)	
350	X86060	铝料加工图	X86060-001-031	X86060-001-046	699	5	支	AL2:ECK3X10063S-XF1 (深灰色)	
351	X86060	铝料加工图	X86060-001-031	X86060-001-047	749	1	支	AL2:ECK3X10063S-XF1 (深灰色)	
352	X86060	铝料加工图	X86060-001-031	X86060-001-048	1871	3	支	AL2:ECK3X10063S-XF1 (深灰色)	
353	X86060	铝料加工图	X86060-001-031	X86060-001-049	1441	2	支	AL2:ECK3X10063S-XF1 (深灰色)	
354	X86060	铝料加工图	X86060-001-031	X86060-001-050	1220	1	支	AL2:ECK3X10063S-XF1 (深灰色)	
355	X86060	铝料加工图	X86060-001-031	X86060-001-051	1127	1	支	AL2:ECK3X10063S-XF1 (深灰色)	
356	X86060	铝料加工图	X86060-001-031	X86060-001-052	1659	2	支	AL2:ECK3X10063S-XF1 (深灰色)	
357	X86060	铝料加工图	X86060-001-031	X86060-001-053	775	2	支	AL2:ECK3X10063S-XF1 (深灰色)	
358	X86060	铝料加工图	X86060-001-031	X86060-001-054	644	1	支	AL2:ECK3X10063S-XF1 (深灰色)	
359	X86060	铝料加工图	X86060-001-031	X86060-001-055	719	1	支	AL2:ECK3X10063S-XF1 (深灰色)	
360	X86060	铝料加工图	X86060-001-031	X86060-001-056	839	3	支	AL2:ECK3X10063S-XF1 (深灰色)	
361	X86060	铝料加工图	X86060-001-061	X86060-001-061	1387	10	支	AL2:ECK3X10063S-XF1 (深灰色)	
362	X86060	铝料加工图	X86060-001-061	X86060-001-062	778	11	支	AL2:ECK3X10063S-XF1 (深灰色)	修改B
363	X86060	铝料加工图	X86060-001-061	X86060-001-063	1608	11	支	AL2:ECK3X10063S-XF1 (深灰色)	
364	X86060	铝料加工图	X86060-001-061	X86060-001-064	848	4	支	AL2:ECK3X10063S-XF1 (深灰色)	
365	X86060	铝料加工图	X86060-001-061	X86060-001-066	548	4	支	AL2:ECK3X10063S-XF1 (深灰色)	
366	X86060	铝料加工图	X86060-001-061	X86060-001-067	1571	3	支	AL2:ECK3X10063S-XF1 (深灰色)	
367	X86060	铝料加工图	X86060-001-061	X86060-001-068	1416	4	支	AL2:ECK3X10063S-XF1 (深灰色)	
368	X86060	铝料加工图	X86060-001-061	X86060-001-069	526	4	支	AL2:ECK3X10063S-XF1 (深灰色)	
369	X86060	铝料加工图	X86060-001-061	X86060-001-070	938	6	支	AL2:ECK3X10063S-XF1 (深灰色)	
370	X86060	铝料加工图	X86060-001-061	X86060-001-071	1260	6	支	AL2:ECK3X10063S-XF1 (深灰色)	
371	X86060	铝料加工图	X86060-001-061	X86060-001-072	1526	5	支	AL2:ECK3X10063S-XF1 (深灰色)	
372	X86060	铝料加工图	X86060-001-061	X86060-001-073	1125	2	支	AL2:ECK3X10063S-XF1 (深灰色)	
373	X86060	铝料加工图	X86060-001-061	X86060-001-074	788	7	支	AL2:ECK3X10063S-XF1 (深灰色)	
374	X86060	铝料加工图	X86060-001-061	X86060-001-075	1338	3	支	AL2:ECK3X10063S-XF1 (深灰色)	
375	X86060	铝料加工图	X86060-001-061	X86060-001-076	1463	2	支	AL2:ECK3X10063S-XF1 (深灰色)	
376	X86060	铝料加工图	X86060-001-061	X86060-001-077	851	2	支	AL2:ECK3X10063S-XF1 (深灰色)	
377	X86060	铝料加工图	X86060-001-061	X86060-001-078	726	2	支	AL2:ECK3X10063S-XF1 (深灰色)	
378	X86060	铝料加工图	X86060-001-061	X86060-001-079	1276	2	支	AL2:ECK3X10063S-XF1 (深灰色)	
379	X86060	铝料加工图	X86060-001-080	X86060-001-080	2210	2	支	AL2:ECK3X10063S-XF1 (深灰色)	
380	X86060	铝料加工图	X86060-001-080	X86060-001-081	881	2	支	AL2:ECK3X10063S-XF1 (深灰色)	
381	X86060	铝料加工图	X86060-001-090	X86060-001-091	881	2	支	AL2:ECK3X10063S-XF1 (深灰色)	
382	X86060	铝料加工图	X86060-001-101	X86060-001-101	859	2	支	AL2:ECK3X10063S-XF1 (深灰色)	
383	X86060	铝料加工图	X86060-001-101	X86060-001-102	865	6	支	AL2:ECK3X10063S-XF1 (深灰色)	
384	X86060	铝料加工图	X86060-001-101	X86060-001-103	609	12	支	AL2:ECK3X10063S-XF1 (深灰色)	
385	X86060	铝料加工图	X86060-001-101	X86060-001-105	699	14	支	AL2:ECK3X10063S-XF1 (深灰色)	
386	X86060	铝料加工图	X86060-001-101	X86060-001-106	549	8	支	AL2:ECK3X10063S-XF1 (深灰色)	
387	X86060	铝料加工图	X86060-001-101	X86060-001-107	1220	1	支	AL2:ECK3X10063S-XF1 (深灰色)	
388	X86060	铝料加工图	X86060-001-101	X86060-001-108	644	2	支	AL2:ECK3X10063S-XF1 (深灰色)	

序号	型材模号	物料描述	图号	部件编号	长度 (mm)	数量	单位	颜色	备注
389	X86060	铝料加工图	X86060-001-101	X86060-001-109	849	1	支	AL2:ECK3X10063S-XF1 (深灰色)	
390	X86060	铝料加工图	X86060-001-110	X86060-001-110	859	4	支	AL2:ECK3X10063S-XF1 (深灰色)	
391	X86060	铝料加工图	X86060-001-110	X86060-001-111	609	12	支	AL2:ECK3X10063S-XF1 (深灰色)	
392	X86060	铝料加工图	X86060-001-110	X86060-001-112	865	4	支	AL2:ECK3X10063S-XF1 (深灰色)	
393	X86060	铝料加工图	X86060-001-110	X86060-001-114	549	12	支	AL2:ECK3X10063S-XF1 (深灰色)	
394	X86060	铝料加工图	X86060-001-110	X86060-001-115	699	9	支	AL2:ECK3X10063S-XF1 (深灰色)	
395	X86060	铝料加工图	X86060-001-110	X86060-001-116	749	2	支	AL2:ECK3X10063S-XF1 (深灰色)	
396	X86060	铝料加工图	X86060-001-110	X86060-001-117	1220	2	支	AL2:ECK3X10063S-XF1 (深灰色)	
397	X86060	铝料加工图	X86060-001-110	X86060-001-118	1127	2	支	AL2:ECK3X10063S-XF1 (深灰色)	
398	X86060	铝料加工图	X86060-001-110	X86060-001-119	775	3	支	AL2:ECK3X10063S-XF1 (深灰色)	
399	X86060	铝料加工图	X86060-001-110	X86060-001-120	644	1	支	AL2:ECK3X10063S-XF1 (深灰色)	
400	X86060	铝料加工图	X86060-001-110	X86060-001-121	719	1	支	AL2:ECK3X10063S-XF1 (深灰色)	
401	X86060	铝料加工图	X86060-001-131	X86060-001-131	798	10	支	AL2:ECK3X10063S-XF1 (深灰色)	
402	X86060	铝料加工图	X86060-001-131	X86060-001-132	848	8	支	AL2:ECK3X10063S-XF1 (深灰色)	
403	X86060	铝料加工图	X86060-001-131	X86060-001-133	548	8	支	AL2:ECK3X10063S-XF1 (深灰色)	
404	X86060	铝料加工图	X86060-001-131	X86060-001-134	788	9	支	AL2:ECK3X10063S-XF1 (深灰色)	
405	X86060	铝料加工图	X86060-001-141	X86060-001-141	631	2	支	AL2:ECK3X10063S-XF1 (深灰色)	
406	X86060	铝料加工图	X86060-001-141	X86060-001-142	881	8	支	AL2:ECK3X10063S-XF1 (深灰色)	
407	X86060	铝料加工图	X86060-001-145	X86060-001-145	881	8	支	AL2:ECK3X10063S-XF1 (深灰色)	
408	X86060	铝料加工图	X86060-001-146	X86060-001-147	776.5	1	支	AL2:ECK3X10063S-XF1 (深灰色)	
409	X86060	铝料加工图	X86060-001-148	X86060-001-148	521.5	1	支	AL2:ECK3X10063S-XF1 (深灰色)	
410	X86060	铝料加工图	X86060-001-149	X86060-001-149	992.5	2	支	AL2:ECK3X10063S-XF1 (深灰色)	
411	X86060	铝料加工图	X86060-001-151	X86060-001-151	1526	1	支	AL2:ECK3X10063S-XF1 (深灰色)	
412	X86060	铝料加工图	X86060-001-151	X86060-001-152	1338	1	支	AL2:ECK3X10063S-XF1 (深灰色)	
413	X86060	铝料加工图	X86060-001-151	X86060-001-153	1463	1	支	AL2:ECK3X10063S-XF1 (深灰色)	
414	X86060	铝料加工图	X86060-001-151	X86060-001-154	851	1	支	AL2:ECK3X10063S-XF1 (深灰色)	
415	X86060	铝料加工图	X86060-001-151	X86060-001-155	726	1	支	AL2:ECK3X10063S-XF1 (深灰色)	
416	X86060	铝料加工图	X86060-001-151	X86060-001-156	1276	1	支	AL2:ECK3X10063S-XF1 (深灰色)	
417	X86060	铝料加工图	X86060-001-157	X86060-001-157	1262	1	支	AL2:ECK3X10063S-XF1 (深灰色)	
418	X86060	铝料加工图	X86060-001-157	X86060-001-158	1574	1	支	AL2:ECK3X10063S-XF1 (深灰色)	
419	X86060	铝料加工图	X86060-001-161	X86060-001-161	644	1	支	AL2:ECK3X10063S-XF1 (深灰色)	
420	X86060	铝料加工图	X86060-001-161	X86060-001-162	849	1	支	AL2:ECK3X10063S-XF1 (深灰色)	
421	X86060	铝料加工图	X86060-001-165	X86060-001-165	788	7	支	AL2:ECK3X10063S-XF1 (深灰色)	
422	X86060	铝料加工图	X86060-001-171	X86060-001-171	775	2	支	AL2:ECK3X10063S-XF1 (深灰色)	
423	X86060	铝料加工图	X86060-001-171	X86060-001-172	644	1	支	AL2:ECK3X10063S-XF1 (深灰色)	
424	X86060	铝料加工图	X86060-001-171	X86060-001-173	719	1	支	AL2:ECK3X10063S-XF1 (深灰色)	
425	X86060	铝料加工图	X86060-001-A01	X86060-001-A02	2316.5	2	支	AL2:ECK3X10063S-XF1 (深灰色)	
426	X86060	铝料加工图	X86060-001-A01	X86060-001-A03	1502.5	2	支	AL2:ECK3X10063S-XF1 (深灰色)	
427	X86060	铝料加工图	X86060-001-A01	X86060-001-A04	1231.5	9	支	AL2:ECK3X10063S-XF1 (深灰色)	
428	X86060	铝料加工图	X86060-001-A01	X86060-001-A05	2002.5	9	支	AL2:ECK3X10063S-XF1 (深灰色)	
429	X86060	铝料加工图	X86060-001-A01	X86060-001-A06	1081.5	2	支	AL2:ECK3X10063S-XF1 (深灰色)	
430	X86060	铝料加工图	X86060-001-A01	X86060-001-A07	1352.5	2	支	AL2:ECK3X10063S-XF1 (深灰色)	
431	X86060	铝料加工图	X86060-001-A01	X86060-001-A08	936.5	3	支	AL2:ECK3X10063S-XF1 (深灰色)	
432	X86060	铝料加工图	X86060-001-A01	X86060-001-A09	776.5	1	支	AL2:ECK3X10063S-XF1 (深灰色)	
433	X86060	铝料加工图	X86060-001-A10	X86060-001-A10	992.5	1	支	AL2:ECK3X10063S-XF1 (深灰色)	
434	X86060	铝料加工图	X86060-001-A11	X86060-001-A11	521.5	1	支	AL2:ECK3X10063S-XF1 (深灰色)	
435	X86060	铝料加工图	X86060-001-A51	X86060-001-A51	936.5	1	支	AL2:ECK3X10063S-XF1 (深灰色)	
436	X86060	铝料加工图	X86060-001-A52	X86060-001-A52	776.5	1	支	AL2:ECK3X10063S-XF1 (深灰色)	
437	X86060	铝料加工图	X86060-001-B01	X86060-001-B01	1792.5	3	支	AL2:ECK3X10063S-XF1 (深灰色)	
438	X86060	铝料加工图	X86060-001-B01	X86060-001-B02	1646.5	2	支	AL2:ECK3X10063S-XF1 (深灰色)	
439	X86060	铝料加工图	X86060-001-B01	X86060-001-B03	681.5	2	支	AL2:ECK3X10063S-XF1 (深灰色)	
440	X86060	铝料加工图	X86060-001-B01	X86060-001-B04	2002.5	9	支	AL2:ECK3X10063S-XF1 (深灰色)	
441	X86060	铝料加工图	X86060-001-B01	X86060-001-B05	1231.5	9	支	AL2:ECK3X10063S-XF1 (深灰色)	
442	X86060	铝料加工图	X86060-001-B01	X86060-001-B06	1742.5	2	支	AL2:ECK3X10063S-XF1 (深灰色)	
443	X86060	铝料加工图	X86060-001-B01	X86060-001-B07	775.5	2	支	AL2:ECK3X10063S-XF1 (深灰色)	
444	X86060	铝料加工图	X86060-001-B01	X86060-001-B08	2064.5	3	支	AL2:ECK3X10063S-XF1 (深灰色)	

序号号	型材模号	物料描述	图号	部件编号	长度 (mm)	数量	单位	颜色	备注
445	X86060	铝料加工图	X86060-001-B01	X86060-001-B09	936.5	2	支	AL2:ECK3X10063S-XF1 (深灰色)	
446	X86060	铝料加工图	X86060-001-B01	X86060-001-B11	1390.5	2	支	AL2:ECK3X10063S-XF1 (深灰色)	
447	X86060	铝料加工图	X86060-001-B51	X86060-001-B51	2064.5	1	支	AL2:ECK3X10063S-XF1 (深灰色)	
448	X86060	铝料加工图	X86060-001-B51	X86060-001-B52	936.5	1	支	AL2:ECK3X10063S-XF1 (深灰色)	
449	X86061	铝料加工图	X86061-001-001	X86061-001-001	1174	2	支	AL2:ECK3X10063S-XF1 (深灰色)	
450	X86061	铝料加工图	X86061-001-001	X86061-001-002	1049	2	支	AL2:ECK3X10063S-XF1 (深灰色)	
451	X86061	铝料加工图	X86061-001-001	X86061-001-003	1353	8	支	AL2:ECK3X10063S-XF1 (深灰色)	
452	X86061	铝料加工图	X86061-001-001	X86061-001-005	1024	6	支	AL2:ECK3X10063S-XF1 (深灰色)	
453	X86061	铝料加工图	X86061-001-001	X86061-001-006	1040	4	支	AL2:ECK3X10063S-XF1 (深灰色)	
454	X86061	铝料加工图	X86061-001-001	X86061-001-007	1574	8	支	AL2:ECK3X10063S-XF1 (深灰色)	
455	X86061	铝料加工图	X86061-001-001	X86061-001-008	1046	4	支	AL2:ECK3X10063S-XF1 (深灰色)	
456	X86061	铝料加工图	X86061-001-001	X86061-001-009	1107	4	支	AL2:ECK3X10063S-XF1 (深灰色)	
457	X86061	铝料加工图	X86061-001-001	X86061-001-010	1608	4	支	AL2:ECK3X10063S-XF1 (深灰色)	
458	X86061	铝料加工图	X86061-001-001	X86061-001-011	2062	4	支	AL2:ECK3X10063S-XF1 (深灰色)	
459	X86061	铝料加工图	X86061-001-001	X86061-001-012	1283	4	支	AL2:ECK3X10063S-XF1 (深灰色)	
460	X86061	铝料加工图	X86061-001-001	X86061-001-013	796	2	支	AL2:ECK3X10063S-XF1 (深灰色)	
461	X86061	铝料加工图	X86061-001-001	X86061-001-014	1604	2	支	AL2:ECK3X10063S-XF1 (深灰色)	
462	X86061	铝料加工图	X86061-001-001	X86061-001-015	1051	2	支	AL2:ECK3X10063S-XF1 (深灰色)	
463	X86061	铝料加工图	X86061-001-001	X86061-001-016	1537	2	支	AL2:ECK3X10063S-XF1 (深灰色)	
464	X86061	铝料加工图	X86061-001-001	X86061-001-017	1382	4	支	AL2:ECK3X10063S-XF1 (深灰色)	
465	X86061	铝料加工图	X86061-001-001	X86061-001-018	492	4	支	AL2:ECK3X10063S-XF1 (深灰色)	
466	X86061	铝料加工图	X86061-001-001	X86061-001-019	904	4	支	AL2:ECK3X10063S-XF1 (深灰色)	
467	X86061	铝料加工图	X86061-001-001	X86061-001-020	1346	4	支	AL2:ECK3X10063S-XF1 (深灰色)	
468	X86061	铝料加工图	X86061-001-001	X86061-001-021	1776	4	支	AL2:ECK3X10063S-XF1 (深灰色)	
469	X86061	铝料加工图	X86061-001-001	X86061-001-022	1226	4	支	AL2:ECK3X10063S-XF1 (深灰色)	
470	X86061	铝料加工图	X86061-001-001	X86061-001-023	1676	2	支	AL2:ECK3X10063S-XF1 (深灰色)	
471	X86061	铝料加工图	X86061-001-001	X86061-001-024	1519	1	支	AL2:ECK3X10063S-XF1 (深灰色)	
472	X86061	铝料加工图	X86061-001-001	X86061-001-025	1492	5	支	AL2:ECK3X10063S-XF1 (深灰色)	
473	X86061	铝料加工图	X86061-001-001	X86061-001-026	1091	2	支	AL2:ECK3X10063S-XF1 (深灰色)	
474	X86061	铝料加工图	X86061-001-001	X86061-001-027	1564	2	支	AL2:ECK3X10063S-XF1 (深灰色)	
475	X86061	铝料加工图	X86061-001-001	X86061-001-028	1304	3	支	AL2:ECK3X10063S-XF1 (深灰色)	
476	X86061	铝料加工图	X86061-001-001	X86061-001-029	1167	2	支	AL2:ECK3X10063S-XF1 (深灰色)	
477	X86061	铝料加工图	X86061-001-001	X86061-001-030	1429	2	支	AL2:ECK3X10063S-XF1 (深灰色)	
478	X86061	铝料加工图	X86061-001-001	X86061-001-031	817	2	支	AL2:ECK3X10063S-XF1 (深灰色)	
479	X86061	铝料加工图	X86061-001-001	X86061-001-032	692	2	支	AL2:ECK3X10063S-XF1 (深灰色)	
480	X86061	铝料加工图	X86061-001-001	X86061-001-033	1242	2	支	AL2:ECK3X10063S-XF1 (深灰色)	
481	X86061	铝料加工图	X86061-001-001	X86061-001-034	1479	2	支	AL2:ECK3X10063S-XF1 (深灰色)	
482	X86061	铝料加工图	X86061-001-040	X86061-001-040	2101	2	支	AL2:ECK3X10063S-XF1 (深灰色)	
483	X86061	铝料加工图	X86061-001-041	X86061-001-041	2214	2	支	AL2:ECK3X10063S-XF1 (深灰色)	
484	X86061	铝料加工图	X86061-001-041	X86061-001-042	1400	2	支	AL2:ECK3X10063S-XF1 (深灰色)	
485	X86061	铝料加工图	X86061-001-041	X86061-001-043	1129	6	支	AL2:ECK3X10063S-XF1 (深灰色)	
486	X86061	铝料加工图	X86061-001-041	X86061-001-044	1900	6	支	AL2:ECK3X10063S-XF1 (深灰色)	
487	X86061	铝料加工图	X86061-001-041	X86061-001-045	979	1	支	AL2:ECK3X10063S-XF1 (深灰色)	
488	X86061	铝料加工图	X86061-001-041	X86061-001-046	1250	1	支	AL2:ECK3X10063S-XF1 (深灰色)	
489	X86061	铝料加工图	X86061-001-041	X86061-001-047	834	3	支	AL2:ECK3X10063S-XF1 (深灰色)	
490	X86061	铝料加工图	X86061-001-051	X86061-001-051	1690	2	支	AL2:ECK3X10063S-XF1 (深灰色)	
491	X86061	铝料加工图	X86061-001-051	X86061-001-052	1544	2	支	AL2:ECK3X10063S-XF1 (深灰色)	
492	X86061	铝料加工图	X86061-001-051	X86061-001-053	1900	6	支	AL2:ECK3X10063S-XF1 (深灰色)	
493	X86061	铝料加工图	X86061-001-051	X86061-001-054	1129	6	支	AL2:ECK3X10063S-XF1 (深灰色)	
494	X86061	铝料加工图	X86061-001-051	X86061-001-055	1640	1	支	AL2:ECK3X10063S-XF1 (深灰色)	
495	X86061	铝料加工图	X86061-001-051	X86061-001-056	673	1	支	AL2:ECK3X10063S-XF1 (深灰色)	
496	X86061	铝料加工图	X86061-001-051	X86061-001-057	1962	3	支	AL2:ECK3X10063S-XF1 (深灰色)	
497	X86061	铝料加工图	X86061-001-051	X86061-001-058	834	2	支	AL2:ECK3X10063S-XF1 (深灰色)	
498	X86061	铝料加工图	X86061-001-051	X86061-001-059	579	2	支	AL2:ECK3X10063S-XF1 (深灰色)	
499	X86061	铝料加工图	X86061-001-061	X86061-001-061	744	12	支	AL2:ECK3X10063S-XF1 (深灰色)	
500	X86061	铝料加工图	X86061-001-065	X86061-001-065	1325.5	1	支	AL2:ECK3X10063S-XF1 (深灰色)	

序号	型材模号	物料描述	图号	部件编号	长度 (mm)	数量	单位	颜色	备注
501	X86062	铝料加工图	X86062-001-001	X86062-001-001	781	16	支	AL2:ECK3X10063S-XF1 (深灰色)	
502	X86062	铝料加工图	X86062-001-001	X86062-001-002	531	8	支	AL2:ECK3X10063S-XF1 (深灰色)	
503	X86062	铝料加工图	X86062-001-001	X86062-001-003	787	10	支	AL2:ECK3X10063S-XF1 (深灰色)	
504	X86062	铝料加工图	X86062-001-001	X86062-001-004	831	8	支	AL2:ECK3X10063S-XF1 (深灰色)	
505	X86062	铝料加工图	X86062-001-001	X86062-001-005	1142	3	支	AL2:ECK3X10063S-XF1 (深灰色)	
506	X86062	铝料加工图	X86062-001-001	X86062-001-006	1049	2	支	AL2:ECK3X10063S-XF1 (深灰色)	
507	X86062	铝料加工图	X86062-001-001	X86062-001-007	566	5	支	AL2:ECK3X10063S-XF1 (深灰色)	
508	X86062	铝料加工图	X86062-001-001	X86062-001-008	771	19	支	AL2:ECK3X10063S-XF1 (深灰色)	
509	X86062	铝料加工图	X86062-001-001	X86062-001-009	697	4	支	AL2:ECK3X10063S-XF1 (深灰色)	
510	X86062	铝料加工图	X86062-001-001	X86062-001-010	641	2	支	AL2:ECK3X10063S-XF1 (深灰色)	
511	X86062	铝料加工图	X86062-001-011	X86062-001-012	780	8	支	AL2:ECK3X10063S-XF1 (深灰色)	
512	X86062	铝料加工图	X86062-001-021	X86062-001-021	530	2	支	AL2:ECK3X10063S-XF1 (深灰色)	
513	X86062	铝料加工图	X86062-001-021	X86062-001-022	780	8	支	AL2:ECK3X10063S-XF1 (深灰色)	
514	X86062	铝料加工图	X86062-001-025	X86062-001-025	837.5	2	支	AL2:ECK3X10063S-XF1 (深灰色)	
515	X86062	铝料加工图	X86062-001-025	X86062-001-026	682.5	2	支	AL2:ECK3X10063S-XF1 (深灰色)	
516	X86062	铝料加工图	X86062-001-051	X86062-001-052	471	12	支	AL2:ECK3X10063S-XF1 (深灰色)	
517	X86062	铝料加工图	X86062-001-051	X86062-001-053	621	9	支	AL2:ECK3X10063S-XF1 (深灰色)	
518	X86062	铝料加工图	X86062-001-051	X86062-001-054	531	14	支	AL2:ECK3X10063S-XF1 (深灰色)	
519	X86062	铝料加工图	X86062-001-051	X86062-001-055	671	2	支	AL2:ECK3X10063S-XF1 (深灰色)	
520	X86062	铝料加工图	X86062-001-057	X86062-001-057	465	1	支	AL2:ECK3X10063S-XF1 (深灰色)	
521	X86062	铝料加工图	X86062-001-061	X86062-001-062	621	14	支	AL2:ECK3X10063S-XF1 (深灰色)	
522	X86062	铝料加工图	X86062-001-061	X86062-001-063	471	8	支	AL2:ECK3X10063S-XF1 (深灰色)	
523	X86062	铝料加工图	X86062-001-061	X86062-001-064	531	10	支	AL2:ECK3X10063S-XF1 (深灰色)	
524	X86063	铝料加工图	X86063-001-001	X86063-001-001	781	16	支	AL2:ECK3X10063S-XF1 (深灰色)	
525	X86063	铝料加工图	X86063-001-001	X86063-001-002	531	8	支	AL2:ECK3X10063S-XF1 (深灰色)	
526	X86063	铝料加工图	X86063-001-001	X86063-001-003	787	10	支	AL2:ECK3X10063S-XF1 (深灰色)	
527	X86063	铝料加工图	X86063-001-001	X86063-001-004	831	8	支	AL2:ECK3X10063S-XF1 (深灰色)	
528	X86063	铝料加工图	X86063-001-001	X86063-001-005	1142	3	支	AL2:ECK3X10063S-XF1 (深灰色)	
529	X86063	铝料加工图	X86063-001-001	X86063-001-006	1049	2	支	AL2:ECK3X10063S-XF1 (深灰色)	
530	X86063	铝料加工图	X86063-001-001	X86063-001-007	566	5	支	AL2:ECK3X10063S-XF1 (深灰色)	
531	X86063	铝料加工图	X86063-001-001	X86063-001-008	771	19	支	AL2:ECK3X10063S-XF1 (深灰色)	
532	X86063	铝料加工图	X86063-001-001	X86063-001-009	697	4	支	AL2:ECK3X10063S-XF1 (深灰色)	
533	X86063	铝料加工图	X86063-001-001	X86063-001-010	641	2	支	AL2:ECK3X10063S-XF1 (深灰色)	
534	X86063	铝料加工图	X86063-001-011	X86063-001-012	780.5	8	支	AL2:ECK3X10063S-XF1 (深灰色)	
535	X86063	铝料加工图	X86063-001-021	X86063-001-021	530.5	2	支	AL2:ECK3X10063S-XF1 (深灰色)	
536	X86063	铝料加工图	X86063-001-021	X86063-001-022	780.5	8	支	AL2:ECK3X10063S-XF1 (深灰色)	
537	X86063	铝料加工图	X86063-001-025	X86063-001-025	837.5	2	支	AL2:ECK3X10063S-XF1 (深灰色)	
538	X86063	铝料加工图	X86063-001-025	X86063-001-026	682.5	2	支	AL2:ECK3X10063S-XF1 (深灰色)	
539	X86063	铝料加工图	X86063-001-051	X86063-001-052	471	12	支	AL2:ECK3X10063S-XF1 (深灰色)	
540	X86063	铝料加工图	X86063-001-051	X86063-001-053	621	9	支	AL2:ECK3X10063S-XF1 (深灰色)	
541	X86063	铝料加工图	X86063-001-051	X86063-001-054	531	14	支	AL2:ECK3X10063S-XF1 (深灰色)	
542	X86063	铝料加工图	X86063-001-051	X86063-001-055	671	2	支	AL2:ECK3X10063S-XF1 (深灰色)	
543	X86063	铝料加工图	X86063-001-057	X86063-001-057	465	1	支	AL2:ECK3X10063S-XF1 (深灰色)	
544	X86063	铝料加工图	X86063-001-061	X86063-001-062	621	14	支	AL2:ECK3X10063S-XF1 (深灰色)	
545	X86063	铝料加工图	X86063-001-061	X86063-001-063	471	8	支	AL2:ECK3X10063S-XF1 (深灰色)	
546	X86063	铝料加工图	X86063-001-061	X86063-001-064	531	10	支	AL2:ECK3X10063S-XF1 (深灰色)	
547	X86069	铝料加工图	X86069-001	X86069-001-01	566	1	支	AL2:ECK3X10063S-XF1 (深灰色)	
548	X86069	铝料加工图	X86069-001	X86069-001-02	771	2	支	AL2:ECK3X10063S-XF1 (深灰色)	
549	X86069	铝料加工图	X86069-001	X86069-001-03	697	1	支	AL2:ECK3X10063S-XF1 (深灰色)	
550	X86070	铝料加工图	X86070-001-051	X86070-001-058	1119	1	支	AL2:ECK3X10063S-XF1 (深灰色)	
551	X86070	铝料加工图	X86070-001-051	X86070-001-060	609	1	支	AL2:ECK3X10063S-XF1 (深灰色)	
552	X86070	铝料加工图	X86070-001-061	X86070-001-062	1119	1	支	AL2:ECK3X10063S-XF1 (深灰色)	
553	X86070	铝料加工图	X86070-001-061	X86070-001-069	1699	1	支	AL2:ECK3X10063S-XF1 (深灰色)	
554	X86070	铝料加工图	X86070-001-061	X86070-001-070	865	1	支	AL2:ECK3X10063S-XF1 (深灰色)	
555	X86070	铝料加工图	X86070-001-061	X86070-001-070a	1135	1	支	AL2:ECK3X10063S-XF1 (深灰色)	
556	X86070	铝料加工图	X86070-001-071	X86070-001-071	1387	2	支	AL2:ECK3X10063S-XF1 (深灰色)	

序号	型材模号	物料描述	图号	部件编号	长度 (mm)	数量	单位	颜色	备注
557	X86070	铝料加工图	X86070-001-071	X86070-001-072	778	1	支	AL2:ECK3X10063S-XF1 (深灰色)	
558	X86070	铝料加工图	X86070-001-071	X86070-001-073	1608	1	支	AL2:ECK3X10063S-XF1 (深灰色)	
559	X86070	铝料加工图	X86070-001-075	X86070-001-075	2340.5	1	支	AL2:ECK3X10063S-XF1 (深灰色)	
560	X86070	铝料加工图	X86070-001-078	X86070-001-078	1670.5	1	支	AL2:ECK3X10063S-XF1 (深灰色)	
561	X86070	铝料加工图	X86070-001-081	X86070-001-082	865	1	支	AL2:ECK3X10063S-XF1 (深灰色)	
562	X86070	铝料加工图	X86070-001-081	X86070-001-084	699	1	支	AL2:ECK3X10063S-XF1 (深灰色)	
563	X86070	铝料加工图	X86070-001-085	X86070-001-088	699	1	支	AL2:ECK3X10063S-XF1 (深灰色)	
564	X86070	铝料加工图	X86070-001-093	X86070-001-093	881.5	2	支	AL2:ECK3X10063S-XF1 (深灰色)	
565	X86070	铝料加工图	X86070-001-095	X86070-001-096	881.5	2	支	AL2:ECK3X10063S-XF1 (深灰色)	
566	X86071	铝料加工图	X86071-101	X86071-101	593	5	支	AL2:ECK3X10063S-XF1 (深灰色)	
567	X86071	铝料加工图	X86071-102	X86071-102	593	5	支	AL2:ECK3X10063S-XF1 (深灰色)	
568	X86071	铝料加工图	X86071-P01	X86071-P01-01	857	12	支	AL2:ECK3X10063S-XF1 (深灰色)	
569	X86071	铝料加工图	X86071-P01	X86071-P01-02	772	64	支	AL2:ECK3X10063S-XF1 (深灰色)	修改B
570	X86071	铝料加工图	X86071-P01	X86071-P01-03	824	8	支	AL2:ECK3X10063S-XF1 (深灰色)	
571	X86071	铝料加工图	X86071-P01	X86071-P01-04	792	20	支	AL2:ECK3X10063S-XF1 (深灰色)	
572	X86071	铝料加工图	X86071-P01	X86071-P01-05	798	10	支	AL2:ECK3X10063S-XF1 (深灰色)	
573	X86071	铝料加工图	X86071-P01	X86071-P01-06	2242	8	支	AL2:ECK3X10063S-XF1 (深灰色)	
574	X86071	铝料加工图	X86071-P01	X86071-P01-07	632	105	支	AL2:ECK3X10063S-XF1 (深灰色)	
575	X86071	铝料加工图	X86071-P01	X86071-P01-08	1157	60	支	AL2:ECK3X10063S-XF1 (深灰色)	
576	X86071	铝料加工图	X86071-P01	X86071-P01-09	1928	60	支	AL2:ECK3X10063S-XF1 (深灰色)	
577	X86071	铝料加工图	X86071-P01	X86071-P01-10	482	106	支	AL2:ECK3X10063S-XF1 (深灰色)	
578	X86071	铝料加工图	X86071-P01	X86071-P01-11	1079.5	10	支	AL2:ECK3X10063S-XF1 (深灰色)	
579	X86071	铝料加工图	X86071-P01	X86071-P01-12	542	130	支	AL2:ECK3X10063S-XF1 (深灰色)	
580	X86071	铝料加工图	X86071-P01	X86071-P01-13	1565	10	支	AL2:ECK3X10063S-XF1 (深灰色)	
581	X86071	铝料加工图	X86071-P01	X86071-P01-14	682	12	支	AL2:ECK3X10063S-XF1 (深灰色)	
582	X86071	铝料加工图	X86071-P01	X86071-P01-15	1410.5	16	支	AL2:ECK3X10063S-XF1 (深灰色)	
583	X86071	铝料加工图	X86071-P01	X86071-P01-16	1278	6	支	AL2:ECK3X10063S-XF1 (深灰色)	
584	X86071	铝料加工图	X86071-P01	X86071-P01-17	520.5	16	支	AL2:ECK3X10063S-XF1 (深灰色)	
585	X86071	铝料加工图	X86071-P01	X86071-P01-18	1153	19	支	AL2:ECK3X10063S-XF1 (深灰色)	
586	X86071	铝料加工图	X86071-P01	X86071-P01-19	932	20	支	AL2:ECK3X10063S-XF1 (深灰色)	
587	X86071	铝料加工图	X86071-P01	X86071-P01-20	1374	16	支	AL2:ECK3X10063S-XF1 (深灰色)	
588	X86071	铝料加工图	X86071-P01	X86071-P01-21	1804.5	20	支	AL2:ECK3X10063S-XF1 (深灰色)	
589	X86071	铝料加工图	X86071-P01	X86071-P01-22	1254.5	20	支	AL2:ECK3X10063S-XF1 (深灰色)	
590	X86071	铝料加工图	X86071-P01	X86071-P01-23	1704.5	10	支	AL2:ECK3X10063S-XF1 (深灰色)	
591	X86071	铝料加工图	X86071-P01	X86071-P01-24	1121	0	支	AL2:ECK3X10063S-XF1 (深灰色)	取消B
592	X86071	铝料加工图	X86071-P01	X86071-P01-25	1007	6	支	AL2:ECK3X10063S-XF1 (深灰色)	
593	X86071	铝料加工图	X86071-P01	X86071-P01-26	1668	6	支	AL2:ECK3X10063S-XF1 (深灰色)	
594	X86071	铝料加工图	X86071-P01	X86071-P01-27	701	6	支	AL2:ECK3X10063S-XF1 (深灰色)	
595	X86071	铝料加工图	X86071-P01	X86071-P01-28	1547	6	支	AL2:ECK3X10063S-XF1 (深灰色)	
596	X86071	铝料加工图	X86071-P01	X86071-P01-29	484.5	7	支	AL2:ECK3X10063S-XF1 (深灰色)	
597	X86071	铝料加工图	X86071-P01	X86071-P01-30	1353.5	6	支	AL2:ECK3X10063S-XF1 (深灰色)	
598	X86071	铝料加工图	X86071-P01	X86071-P01-31	791	5	支	AL2:ECK3X10063S-XF1 (深灰色)	
599	X86071	铝料加工图	X86071-P01	X86071-P01-32	702	12	支	AL2:ECK3X10063S-XF1 (深灰色)	
600	X86071	铝料加工图	X86071-P01	X86071-P01-33	720	10	支	AL2:ECK3X10063S-XF1 (深灰色)	
601	X86071	铝料加工图	X86071-P01	X86071-P01-34	1119.5	8	支	AL2:ECK3X10063S-XF1 (深灰色)	
602	X86071	铝料加工图	X86071-P01	X86071-P01-35	1592	8	支	AL2:ECK3X10063S-XF1 (深灰色)	
603	X86071	铝料加工图	X86071-P01	X86071-P01-36	577	31	支	AL2:ECK3X10063S-XF1 (深灰色)	
604	X86071	铝料加工图	X86071-P01	X86071-P01-37	862	24	支	AL2:ECK3X10063S-XF1 (深灰色)	
605	X86071	铝料加工图	X86071-P01	X86071-P01-38	1990	14	支	AL2:ECK3X10063S-XF1 (深灰色)	
606	X86071	铝料加工图	X86071-P01	X86071-P01-39	782	105	支	AL2:ECK3X10063S-XF1 (深灰色)	
607	X86071	铝料加工图	X86071-P01	X86071-P01-40	1520	22	支	AL2:ECK3X10063S-XF1 (深灰色)	
608	X86071	铝料加工图	X86071-P01	X86071-P01-41	1332	14	支	AL2:ECK3X10063S-XF1 (深灰色)	
609	X86071	铝料加工图	X86071-P01	X86071-P01-42	708	31	支	AL2:ECK3X10063S-XF1 (深灰色)	
610	X86071	铝料加工图	X86071-P01	X86071-P01-43	1195	10	支	AL2:ECK3X10063S-XF1 (深灰色)	
611	X86071	铝料加工图	X86071-P01	X86071-P01-44	1457	10	支	AL2:ECK3X10063S-XF1 (深灰色)	
612	X86071	铝料加工图	X86071-P01	X86071-P01-45	845	10	支	AL2:ECK3X10063S-XF1 (深灰色)	

序号	型材模号	物料描述	图号	部件编号	长度 (mm)	数量	单位	颜色	备注
613	X86071	铝料加工图	X86071-P01	X86071-P01-46	1270	10	支	AL2:ECK3X10063S-XF1 (深灰色)	
614	X86071	铝料加工图	X86071-P01	X86071-P01-47	1507	10	支	AL2:ECK3X10063S-XF1 (深灰色)	
615	X86071	铝料加工图	X86071-P01	X86071-P01-48	652	12	支	AL2:ECK3X10063S-XF1 (深灰色)	
616	X86071	铝料加工图	X86071-P01	X86071-P01-49	1060	12	支	AL2:ECK3X10063S-XF1 (深灰色)	修改B
617	X86071	铝料加工图	X86071-P02	X86071-P02-01	541.5	18	支	AL2:ECK3X10063S-XF1 (深灰色)	
618	X86071	铝料加工图	X86071-P02	X86071-P02-02	1718	5	支	AL2:ECK3X10063S-XF1 (深灰色)	
619	X86071	铝料加工图	X86071-P02	X86071-P02-03	1077	5	支	AL2:ECK3X10063S-XF1 (深灰色)	
620	X86071	铝料加工图	X86071-P02	X86071-P02-04	791.5	44	支	AL2:ECK3X10063S-XF1 (深灰色)	
621	X86071	铝料加工图	X86071-P02	X86071-P02-05	1381	9	支	AL2:ECK3X10063S-XF1 (深灰色)	
622	X86071	铝料加工图	X86071-P02	X86071-P02-06	1068	5	支	AL2:ECK3X10063S-XF1 (深灰色)	
623	X86071	铝料加工图	X86071-P02	X86071-P02-07	798	14	支	AL2:ECK3X10063S-XF1 (深灰色)	
624	X86071	铝料加工图	X86071-P02	X86071-P02-08	1602	9	支	AL2:ECK3X10063S-XF1 (深灰色)	
625	X86071	铝料加工图	X86071-P02	X86071-P02-09	1136	4	支	AL2:ECK3X10063S-XF1 (深灰色)	
626	X86071	铝料加工图	X86071-P02	X86071-P02-10	2090.5	5	支	AL2:ECK3X10063S-XF1 (深灰色)	
627	X86071	铝料加工图	X86071-P02	X86071-P02-11	842	14	支	AL2:ECK3X10063S-XF1 (深灰色)	
628	X86071	铝料加工图	X86071-P02	X86071-P02-12	1311	5	支	AL2:ECK3X10063S-XF1 (深灰色)	
629	X86071	铝料加工图	X86071-P02	X86071-P02-13	1635.5	4	支	AL2:ECK3X10063S-XF1 (深灰色)	
630	X86071	铝料加工图	X86071-P02	X86071-P02-14	1074	5	支	AL2:ECK3X10063S-XF1 (深灰色)	
631	X86071	铝料加工图	X86071-P02	X86071-P02-16	623	0	支	AL2:ECK3X10063S-XF1 (深灰色)	取消B
632	X86071	铝料加工图	X86071-P02	X86071-P02-17	632	12	支	AL2:ECK3X10063S-XF1 (深灰色)	修改B
633	X86071	铝料加工图	X86071-P02	X86071-P02-18	607	4	支	AL2:ECK3X10063S-XF1 (深灰色)	
634	X86071	铝料加工图	X86071-P02	X86071-P02-19	1052	4	支	AL2:ECK3X10063S-XF1 (深灰色)	
635	X86071	铝料加工图	X86071-P02	X86071-P02-20	1572	4	支	AL2:ECK3X10063S-XF1 (深灰色)	
636	X86071	铝料加工图	X86071-P02	X86071-P02-21	632	4	支	AL2:ECK3X10063S-XF1 (深灰色)	
637	X86071	铝料加工图	X86071-P02R	X86071-P02R-01	541.5	12	支	AL2:ECK3X10063S-XF1 (深灰色)	
638	X86071	铝料加工图	X86071-P02R	X86071-P02R-02	1718	5	支	AL2:ECK3X10063S-XF1 (深灰色)	
639	X86071	铝料加工图	X86071-P02R	X86071-P02R-03	1077	5	支	AL2:ECK3X10063S-XF1 (深灰色)	
640	X86071	铝料加工图	X86071-P02R	X86071-P02R-04	791.5	30	支	AL2:ECK3X10063S-XF1 (深灰色)	
641	X86071	铝料加工图	X86071-P02R	X86071-P02R-05	1381	9	支	AL2:ECK3X10063S-XF1 (深灰色)	
642	X86071	铝料加工图	X86071-P02R	X86071-P02R-06	1068	5	支	AL2:ECK3X10063S-XF1 (深灰色)	
643	X86071	铝料加工图	X86071-P02R	X86071-P02R-07	798	10	支	AL2:ECK3X10063S-XF1 (深灰色)	
644	X86071	铝料加工图	X86071-P02R	X86071-P02R-08	1602	9	支	AL2:ECK3X10063S-XF1 (深灰色)	
645	X86071	铝料加工图	X86071-P02R	X86071-P02R-09	1136	4	支	AL2:ECK3X10063S-XF1 (深灰色)	
646	X86071	铝料加工图	X86071-P02R	X86071-P02R-10	2090.5	5	支	AL2:ECK3X10063S-XF1 (深灰色)	
647	X86071	铝料加工图	X86071-P02R	X86071-P02R-11	842	10	支	AL2:ECK3X10063S-XF1 (深灰色)	
648	X86071	铝料加工图	X86071-P02R	X86071-P02R-12	1311	5	支	AL2:ECK3X10063S-XF1 (深灰色)	
649	X86071	铝料加工图	X86071-P02R	X86071-P02R-13	1635.5	4	支	AL2:ECK3X10063S-XF1 (深灰色)	
650	X86071	铝料加工图	X86071-P02R	X86071-P02R-14	1074	5	支	AL2:ECK3X10063S-XF1 (深灰色)	
651	X86071	铝料加工图	X86071-P02R	X86071-P02R-16	623	0	支	AL2:ECK3X10063S-XF1 (深灰色)	取消B
652	X86071	铝料加工图	X86071-P02R	X86071-P02R-17	632	8	支	AL2:ECK3X10063S-XF1 (深灰色)	修改B
653	X86071	铝料加工图	X86071-P02R	X86071-P02R-18	607	4	支	AL2:ECK3X10063S-XF1 (深灰色)	
654	X86071	铝料加工图	X86071-P02R	X86071-P02R-19	1052	4	支	AL2:ECK3X10063S-XF1 (深灰色)	
655	X86071	铝料加工图	X86071-P02R	X86071-P02R-20	1572	4	支	AL2:ECK3X10063S-XF1 (深灰色)	
656	X86071	铝料加工图	X86071-P02R	X86071-P02R-21	632	0	支	AL2:ECK3X10063S-XF1 (深灰色)	取消B
657	X86071	铝料加工图	X86071-P03	X86071-P03-01	2120.5	4	支	AL2:ECK3X10063S-XF1 (深灰色)	
658	X86071	铝料加工图	X86071-P03	X86071-P03-02	1202	4	支	AL2:ECK3X10063S-XF1 (深灰色)	
659	X86071	铝料加工图	X86071-P03	X86071-P03-03	791.5	45	支	AL2:ECK3X10063S-XF1 (深灰色)	
660	X86071	铝料加工图	X86071-P03	X86071-P03-04	1381	9	支	AL2:ECK3X10063S-XF1 (深灰色)	
661	X86071	铝料加工图	X86071-P03	X86071-P03-05	1052	9	支	AL2:ECK3X10063S-XF1 (深灰色)	
662	X86071	铝料加工图	X86071-P03	X86071-P03-06	542	14	支	AL2:ECK3X10063S-XF1 (深灰色)	
663	X86071	铝料加工图	X86071-P03	X86071-P03-07	1602	10	支	AL2:ECK3X10063S-XF1 (深灰色)	
664	X86071	铝料加工图	X86071-P03	X86071-P03-08	798	13	支	AL2:ECK3X10063S-XF1 (深灰色)	
665	X86071	铝料加工图	X86071-P03	X86071-P03-09	1074	4	支	AL2:ECK3X10063S-XF1 (深灰色)	
666	X86071	铝料加工图	X86071-P03	X86071-P03-10	1635.5	4	支	AL2:ECK3X10063S-XF1 (深灰色)	
667	X86071	铝料加工图	X86071-P03	X86071-P03-11	842	14	支	AL2:ECK3X10063S-XF1 (深灰色)	
668	X86071	铝料加工图	X86071-P03	X86071-P03-12	1311	5	支	AL2:ECK3X10063S-XF1 (深灰色)	

序号号	型材模号	物料描述	图号	部件编号	长度 (mm)	数量	单位	颜色	备注
669	X86071	铝料加工图	X86071-P03	X86071-P03-13	2090.5	5	支	AL2:ECK3X10063S-XF1 (深灰色)	
670	X86071	铝料加工图	X86071-P03	X86071-P03-14	1136	4	支	AL2:ECK3X10063S-XF1 (深灰色)	
671	X86071	铝料加工图	X86071-P03	X86071-P03-15	1068	4	支	AL2:ECK3X10063S-XF1 (深灰色)	
672	X86071	铝料加工图	X86071-P03	X86071-P03-16	623	0	支	AL2:ECK3X10063S-XF1 (深灰色)	取消B
673	X86071	铝料加工图	X86071-P03	X86071-P03-17	1632	4	支	AL2:ECK3X10063S-XF1 (深灰色)	
674	X86071	铝料加工图	X86071-P03	X86071-P03-18	1428	4	支	AL2:ECK3X10063S-XF1 (深灰色)	
675	X86071	铝料加工图	X86071-P03	X86071-P03-19	482	6	支	AL2:ECK3X10063S-XF1 (深灰色)	
676	X86071	铝料加工图	X86071-P03	X86071-P03-20	632	6	支	AL2:ECK3X10063S-XF1 (深灰色)	修改B
677	X86071	铝料加工图	X86071-P03R	X86071-P03R-01	2120.5	4	支	AL2:ECK3X10063S-XF1 (深灰色)	
678	X86071	铝料加工图	X86071-P03R	X86071-P03R-02	1202	4	支	AL2:ECK3X10063S-XF1 (深灰色)	
679	X86071	铝料加工图	X86071-P03R	X86071-P03R-03	791.5	31	支	AL2:ECK3X10063S-XF1 (深灰色)	
680	X86071	铝料加工图	X86071-P03R	X86071-P03R-04	1381	9	支	AL2:ECK3X10063S-XF1 (深灰色)	
681	X86071	铝料加工图	X86071-P03R	X86071-P03R-05	1052	9	支	AL2:ECK3X10063S-XF1 (深灰色)	
682	X86071	铝料加工图	X86071-P03R	X86071-P03R-06	542	10	支	AL2:ECK3X10063S-XF1 (深灰色)	
683	X86071	铝料加工图	X86071-P03R	X86071-P03R-07	1602	10	支	AL2:ECK3X10063S-XF1 (深灰色)	
684	X86071	铝料加工图	X86071-P03R	X86071-P03R-08	798	9	支	AL2:ECK3X10063S-XF1 (深灰色)	
685	X86071	铝料加工图	X86071-P03R	X86071-P03R-09	1074	4	支	AL2:ECK3X10063S-XF1 (深灰色)	
686	X86071	铝料加工图	X86071-P03R	X86071-P03R-10	1635.5	4	支	AL2:ECK3X10063S-XF1 (深灰色)	
687	X86071	铝料加工图	X86071-P03R	X86071-P03R-11	842	10	支	AL2:ECK3X10063S-XF1 (深灰色)	
688	X86071	铝料加工图	X86071-P03R	X86071-P03R-12	1311	5	支	AL2:ECK3X10063S-XF1 (深灰色)	
689	X86071	铝料加工图	X86071-P03R	X86071-P03R-13	2090.5	5	支	AL2:ECK3X10063S-XF1 (深灰色)	
690	X86071	铝料加工图	X86071-P03R	X86071-P03R-14	1136	4	支	AL2:ECK3X10063S-XF1 (深灰色)	
691	X86071	铝料加工图	X86071-P03R	X86071-P03R-15	1068	4	支	AL2:ECK3X10063S-XF1 (深灰色)	
692	X86071	铝料加工图	X86071-P03R	X86071-P03R-16	623	0	支	AL2:ECK3X10063S-XF1 (深灰色)	取消B
693	X86071	铝料加工图	X86071-P03R	X86071-P03R-17	1632	4	支	AL2:ECK3X10063S-XF1 (深灰色)	
694	X86071	铝料加工图	X86071-P03R	X86071-P03R-18	1428	4	支	AL2:ECK3X10063S-XF1 (深灰色)	
695	X86071	铝料加工图	X86071-P03R	X86071-P03R-19	482	6	支	AL2:ECK3X10063S-XF1 (深灰色)	
696	X86071	铝料加工图	X86071-P03R	X86071-P03R-20	632	4	支	AL2:ECK3X10063S-XF1 (深灰色)	修改B
697	X86071	铝料加工图	X86071-P04	X86071-P04-01	813	206	支	AL2:ECK3X10063S-XF1 (深灰色)	修改B
698	X86071	铝料加工图	X86071-P04	X86071-P04-02	749.5	492	支	AL2:ECK3X10063S-XF1 (深灰色)	
699	X86071	铝料加工图	X86071-P04	X86071-P04-03	668	252	支	AL2:ECK3X10063S-XF1 (深灰色)	
700	X86071	铝料加工图	X86071-P04	X86071-P04-04	2491.5	226	支	AL2:ECK3X10063S-XF1 (深灰色)	
701	X86071	铝料加工图	X86071-P04	X86071-P04-05	979.5	16	支	AL2:ECK3X10063S-XF1 (深灰色)	
702	X86071	铝料加工图	X86071-P04	X86071-P04-06	457	50	支	AL2:ECK3X10063S-XF1 (深灰色)	
703	X86071	铝料加工图	X86071-P04	X86071-P04-07	438	28	支	AL2:ECK3X10063S-XF1 (深灰色)	
704	X86071	铝料加工图	X86071-P04	X86071-P04-08	2761.5	8	支	AL2:ECK3X10063S-XF1 (深灰色)	
705	X86071	铝料加工图	X86071-P04	X86071-P04-09	2341.5	30	支	AL2:ECK3X10063S-XF1 (深灰色)	
706	X86071	铝料加工图	X86071-P04	X86071-P04-10	2141.5	14	支	AL2:ECK3X10063S-XF1 (深灰色)	
707	X86071	铝料加工图	X86071-P04	X86071-P04-11	1798.5	212	支	AL2:ECK3X10063S-XF1 (深灰色)	
708	X86071	铝料加工图	X86071-P04	X86071-P04-12	1648.5	44	支	AL2:ECK3X10063S-XF1 (深灰色)	
709	X86071	铝料加工图	X86071-P04	X86071-P04-13	1448.5	20	支	AL2:ECK3X10063S-XF1 (深灰色)	
710	X86071	铝料加工图	X86071-P04	X86071-P04-14	625	8	支	AL2:ECK3X10063S-XF1 (深灰色)	
711	X86072	铝料加工图	X86072-001	X86072-001-02	795	4	支	AL2:ECK3X10063S-XF1 (深灰色)	
712	X86072	铝料加工图	X86072-001	X86072-001-03	801	10	支	AL2:ECK3X10063S-XF1 (深灰色)	
713	X86072	铝料加工图	X86072-001	X86072-001-04	1156	3	支	AL2:ECK3X10063S-XF1 (深灰色)	
714	X86072	铝料加工图	X86072-001	X86072-001-05	1063	2	支	AL2:ECK3X10063S-XF1 (深灰色)	修改B
715	X86072	铝料加工图	X86072-001	X86072-001-06	794.5	28	支	AL2:ECK3X10063S-XF1 (深灰色)	
716	X86072	铝料加工图	X86072-001	X86072-001-07	545	8	支	AL2:ECK3X10063S-XF1 (深灰色)	
717	X86072	铝料加工图	X86072-001	X86072-001-08	845	8	支	AL2:ECK3X10063S-XF1 (深灰色)	
718	X86072	铝料加工图	X86072-001	X86072-001-09	544.5	2	支	AL2:ECK3X10063S-XF1 (深灰色)	
719	X86072	铝料加工图	X86072-001	X86072-001-10	785	0	支	AL2:ECK3X10063S-XF1 (深灰色)	取消C
720	X86072	铝料加工图	X86072-001	X86072-001-11	711	0	支	AL2:ECK3X10063S-XF1 (深灰色)	取消C
721	X86072	铝料加工图	X86072-001	X86072-001-12	580	0	支	AL2:ECK3X10063S-XF1 (深灰色)	取消C
722	X86072	铝料加工图	X86072-001	X86072-001-13	655	0	支	AL2:ECK3X10063S-XF1 (深灰色)	取消C
723	X86072	铝料加工图	X86072-001	X86072-001-14	705	0	支	AL2:ECK3X10063S-XF1 (深灰色)	取消C
724	X86072	铝料加工图	X86072-002	X86072-002-02	795	0	支	AL2:ECK3X10063S-XF1 (深灰色)	取消C

序号	型材模号	物料描述	图号	部件编号	长度 (mm)	数量	单位	颜色	备注
725	X86072	铝料加工图	X86072-002	X86072-002-04	1156	0	支	AL2:ECK3X10063S-XF1 (深灰色)	取消C
726	X86072	铝料加工图	X86072-002	X86072-002-05	1063	0	支	AL2:ECK3X10063S-XF1 (深灰色)	取消C
727	X86072	铝料加工图	X86072-002	X86072-002-06	794.5	0	支	AL2:ECK3X10063S-XF1 (深灰色)	取消C
728	X86072	铝料加工图	X86072-002	X86072-002-07	545	0	支	AL2:ECK3X10063S-XF1 (深灰色)	取消C
729	X86072	铝料加工图	X86072-002	X86072-002-08	845	0	支	AL2:ECK3X10063S-XF1 (深灰色)	取消C
730	X86072	铝料加工图	X86072-002	X86072-002-09	544.5	0	支	AL2:ECK3X10063S-XF1 (深灰色)	取消C
731	X86072	铝料加工图	X86072-002	X86072-002-10	785	0	支	AL2:ECK3X10063S-XF1 (深灰色)	取消C
732	X86072	铝料加工图	X86072-002	X86072-002-11	711	0	支	AL2:ECK3X10063S-XF1 (深灰色)	取消C
733	X86072	铝料加工图	X86072-002	X86072-002-12	580	0	支	AL2:ECK3X10063S-XF1 (深灰色)	取消C
734	X86072	铝料加工图	X86072-002	X86072-002-13	655	0	支	AL2:ECK3X10063S-XF1 (深灰色)	取消C
735	X86072	铝料加工图	X86072-002	X86072-002-14	705	0	支	AL2:ECK3X10063S-XF1 (深灰色)	取消C
736	X86072	铝料加工图	X86072-002	X86072-002-02	795	4	支	AL2:ECK3X10063S-XF1 (深灰色)	新增C
737	X86072	铝料加工图	X86072-002	X86072-002-04	1156	3	支	AL2:ECK3X10063S-XF1 (深灰色)	新增C
738	X86072	铝料加工图	X86072-002	X86072-002-05	1063	2	支	AL2:ECK3X10063S-XF1 (深灰色)	新增C
739	X86072	铝料加工图	X86072-002	X86072-002-06	794.5	26	支	AL2:ECK3X10063S-XF1 (深灰色)	新增C
740	X86072	铝料加工图	X86072-002	X86072-002-07	545	8	支	AL2:ECK3X10063S-XF1 (深灰色)	新增C
741	X86072	铝料加工图	X86072-002	X86072-002-08	845	8	支	AL2:ECK3X10063S-XF1 (深灰色)	新增C
742	X86072	铝料加工图	X86072-002	X86072-002-09	544.5	2	支	AL2:ECK3X10063S-XF1 (深灰色)	新增C
743	X86072	铝料加工图	X86072-003	X86072-003	1808.5	67	支	AL2:ECK3X10063S-XF1 (深灰色)	
744	X86072	铝料加工图	X86072-004	X86072-004	1808.5	65	支	AL2:ECK3X10063S-XF1 (深灰色)	
745	X86072	铝料加工图	X86072-005	X86072-005	844.5	2	支	AL2:ECK3X10063S-XF1 (深灰色)	
746	X86072	铝料加工图	X86072-006	X86072-006	844.5	2	支	AL2:ECK3X10063S-XF1 (深灰色)	
747	X86072	铝料加工图	X86072-007	X86072-007-01	801	4	支	AL2:ECK3X10063S-XF1 (深灰色)	修改B
748	X86072	铝料加工图	X86072-007	X86072-007-02	794.5	0	支	AL2:ECK3X10063S-XF1 (深灰色)	取消B
749	X86072	铝料加工图	X86072-008	X86072-008-01	801	6	支	AL2:ECK3X10063S-XF1 (深灰色)	新增B
750	X86072	铝料加工图	X86072-008	X86072-008-02	794.5	2	支	AL2:ECK3X10063S-XF1 (深灰色)	新增B
751	X86072	铝料加工图	X86072-011	X86072-011-01	635	12	支	AL2:ECK3X10063S-XF1 (深灰色)	
752	X86072	铝料加工图	X86072-011	X86072-011-02	485	8	支	AL2:ECK3X10063S-XF1 (深灰色)	
753	X86072	铝料加工图	X86072-011	X86072-011-03	545	10	支	AL2:ECK3X10063S-XF1 (深灰色)	
754	X86072	铝料加工图	X86072-011	X86072-011-04	626	0	支	AL2:ECK3X10063S-XF1 (深灰色)	取消B
755	X86072	铝料加工图	X86072-012	X86072-012-01	635	12	支	AL2:ECK3X10063S-XF1 (深灰色)	
756	X86072	铝料加工图	X86072-012	X86072-012-02	485	8	支	AL2:ECK3X10063S-XF1 (深灰色)	
757	X86072	铝料加工图	X86072-012	X86072-012-03	545	10	支	AL2:ECK3X10063S-XF1 (深灰色)	
758	X86072	铝料加工图	X86072-012	X86072-012-04	626	0	支	AL2:ECK3X10063S-XF1 (深灰色)	取消B
759	X86072	铝料加工图	X86072-013	X86072-013	1808.5	32	支	AL2:ECK3X10063S-XF1 (深灰色)	
760	X86072	铝料加工图	X86072-014	X86072-014	1808.5	32	支	AL2:ECK3X10063S-XF1 (深灰色)	
761	X86072	铝料加工图	X86072-021	X86072-021-01	635	7	支	AL2:ECK3X10063S-XF1 (深灰色)	
762	X86072	铝料加工图	X86072-021	X86072-021-02	485	12	支	AL2:ECK3X10063S-XF1 (深灰色)	
763	X86072	铝料加工图	X86072-021	X86072-021-03	545	14	支	AL2:ECK3X10063S-XF1 (深灰色)	
764	X86072	铝料加工图	X86072-021	X86072-021-04	685	2	支	AL2:ECK3X10063S-XF1 (深灰色)	
765	X86072	铝料加工图	X86072-021	X86072-021-05	487	1	支	AL2:ECK3X10063S-XF1 (深灰色)	
766	X86072	铝料加工图	X86072-021	X86072-021-06	626	0	支	AL2:ECK3X10063S-XF1 (深灰色)	取消B
767	X86072	铝料加工图	X86072-022	X86072-022-01	635	9	支	AL2:ECK3X10063S-XF1 (深灰色)	修改B
768	X86072	铝料加工图	X86072-022	X86072-022-02	485	12	支	AL2:ECK3X10063S-XF1 (深灰色)	
769	X86072	铝料加工图	X86072-022	X86072-022-03	545	14	支	AL2:ECK3X10063S-XF1 (深灰色)	
770	X86072	铝料加工图	X86072-022	X86072-022-04	685	2	支	AL2:ECK3X10063S-XF1 (深灰色)	
771	X86072	铝料加工图	X86072-022	X86072-022-05	487	1	支	AL2:ECK3X10063S-XF1 (深灰色)	
772	X86072	铝料加工图	X86072-022	X86072-022-06	626	0	支	AL2:ECK3X10063S-XF1 (深灰色)	取消B
773	X86072	铝料加工图	X86072-023	X86072-023	1808.5	38	支	AL2:ECK3X10063S-XF1 (深灰色)	
774	X86072	铝料加工图	X86072-024	X86072-024	1808.5	38	支	AL2:ECK3X10063S-XF1 (深灰色)	
775	X86072	铝料加工图	X86072-032	X86072-032-01	785	2	支	AL2:ECK3X10063S-XF1 (深灰色)	
776	X86072	铝料加工图	X86072-032	X86072-032-02	711	1	支	AL2:ECK3X10063S-XF1 (深灰色)	
777	X86072	铝料加工图	X86072-032	X86072-032-03	580	1	支	AL2:ECK3X10063S-XF1 (深灰色)	
778	X86072	铝料加工图	X86072-033	X86072-033	1658.5	22	支	AL2:ECK3X10063S-XF1 (深灰色)	
779	X86072	铝料加工图	X86072-034	X86072-034	1658.5	22	支	AL2:ECK3X10063S-XF1 (深灰色)	
780	X86072	铝料加工图	X86072-035	X86072-035	1458.5	10	支	AL2:ECK3X10063S-XF1 (深灰色)	

序号号	型材模号	物料描述	图号	部件编号	长度 (mm)	数量	单位	颜色	备注
781	X86072	铝料加工图	X86072-036	X86072-036	1458.5	10	支	AL2:ECK3X10063S-XF1 (深灰色)	
782	X86072	铝料加工图	X86072-037	X86072-037	635	4	支	AL2:ECK3X10063S-XF1 (深灰色)	
783	X86072	铝料加工图	X86072-038	X86072-038	635	4	支	AL2:ECK3X10063S-XF1 (深灰色)	
784	X86072	铝料加工图	X86072-039	X86072-039-10	785	20	支	AL2:ECK3X10063S-XF1 (深灰色)	新增C
785	X86072	铝料加工图	X86072-039	X86072-039-11	711	6	支	AL2:ECK3X10063S-XF1 (深灰色)	新增C
786	X86072	铝料加工图	X86072-039	X86072-039-12	580	6	支	AL2:ECK3X10063S-XF1 (深灰色)	新增C
787	X86072	铝料加工图	X86072-039	X86072-039-13	655	2	支	AL2:ECK3X10063S-XF1 (深灰色)	新增C
788	X86072	铝料加工图	X86072-039	X86072-039-14	705	2	支	AL2:ECK3X10063S-XF1 (深灰色)	新增C
789	X86072	铝料加工图	X86072-040	X86072-040-10	785	18	支	AL2:ECK3X10063S-XF1 (深灰色)	新增C
790	X86072	铝料加工图	X86072-040	X86072-040-11	711	5	支	AL2:ECK3X10063S-XF1 (深灰色)	新增C
791	X86072	铝料加工图	X86072-040	X86072-040-12	580	5	支	AL2:ECK3X10063S-XF1 (深灰色)	新增C
792	X86072	铝料加工图	X86072-040	X86072-040-13	655	2	支	AL2:ECK3X10063S-XF1 (深灰色)	新增C
793	X86072	铝料加工图	X86072-040	X86072-040-14	705	2	支	AL2:ECK3X10063S-XF1 (深灰色)	新增C
794	X86073	铝料加工图	X86073-001	X86073-001	1808.5	2	支	AL2:ECK3X10063S-XF1 (深灰色)	
795	X86074	铝料加工图	X86074-P01	X86074-P01-01	656.5	117	支	AL2:ECK3X10063S-XF1 (深灰色)	修改B
796	X86074	铝料加工图	X86074-P01	X86074-P01-02	649.5	157	支	AL2:ECK3X10063S-XF1 (深灰色)	
797	X86074	铝料加工图	X86074-P01	X86074-P01-03	879.5	4	支	AL2:ECK3X10063S-XF1 (深灰色)	
798	X86074	铝料加工图	X86074-P01	X86074-P01-04	357	11	支	AL2:ECK3X10063S-XF1 (深灰色)	
799	X86074	铝料加工图	X86074-P01R	X86074-P01R-01	656.5	117	支	AL2:ECK3X10063S-XF1 (深灰色)	修改B
800	X86074	铝料加工图	X86074-P01R	X86074-P01R-02	649.5	157	支	AL2:ECK3X10063S-XF1 (深灰色)	
801	X86074	铝料加工图	X86074-P01R	X86074-P01R-03	879.5	4	支	AL2:ECK3X10063S-XF1 (深灰色)	
802	X86074	铝料加工图	X86074-P01R	X86074-P01R-04	357	11	支	AL2:ECK3X10063S-XF1 (深灰色)	
803	X86074	铝料加工图	X86074-P11	X86074-P11-02	726.5	149	支	AL2:ECK3X10063S-XF1 (深灰色)	
804	X86074	铝料加工图	X86074-P11	X86074-P11-03	956.5	4	支	AL2:ECK3X10063S-XF1 (深灰色)	
805	X86074	铝料加工图	X86074-P11	X86074-P11-04	434	14	支	AL2:ECK3X10063S-XF1 (深灰色)	
806	X86074	铝料加工图	X86074-P11R	X86074-P11R-02	726.5	149	支	AL2:ECK3X10063S-XF1 (深灰色)	
807	X86074	铝料加工图	X86074-P11R	X86074-P11R-03	956.5	4	支	AL2:ECK3X10063S-XF1 (深灰色)	
808	X86074	铝料加工图	X86074-P11R	X86074-P11R-04	434	14	支	AL2:ECK3X10063S-XF1 (深灰色)	
809	X86075	铝料加工图	X86075-P01	X86075-P01	3276	18	支	AL2:ECK3X10063S-XF1 (深灰色)	
810	X86075	铝料加工图	X86075-P02	X86075-P02	3276	20	支	AL2:ECK3X10063S-XF1 (深灰色)	
811	X86075	铝料加工图	X86075-P03	X86075-P03	3276	2	支	AL2:ECK3X10063S-XF1 (深灰色)	修改D
812	X86075	铝料加工图	X86075-P04	X86075-P04	3126	1	支	AL2:ECK3X10063S-XF1 (深灰色)	修改D
813	X86075	铝料加工图	X86075-P05	X86075-P05	3126	1	支	AL2:ECK3X10063S-XF1 (深灰色)	
814	X86075	铝料加工图	X86075-P06	X86075-P06	3126	2	支	AL2:ECK3X10063S-XF1 (深灰色)	
815	X86075	铝料加工图	X86075-P07	X86075-P07	821	11	支	AL2:ECK3X10063S-XF1 (深灰色)	
816	X86075	铝料加工图	X86075-P08	X86075-P08	821	11	支	AL2:ECK3X10063S-XF1 (深灰色)	
817	X86075	铝料加工图	X86075-P09	X86075-P09	3356	1	支	AL2:ECK3X10063S-XF1 (深灰色)	
818	X86075	铝料加工图	X86075-P10	X86075-P10	3356	1	支	AL2:ECK3X10063S-XF1 (深灰色)	
819	X86075	铝料加工图	X86075-P11	X86075-P11	488	1	支	AL2:ECK3X10063S-XF1 (深灰色)	
820	X86075	铝料加工图	X86075-P12	X86075-P12	2633.5	1	支	AL2:ECK3X10063S-XF1 (深灰色)	
821	X86075	铝料加工图	X86075-P13	X86075-P13	3253.5	1	支	AL2:ECK3X10063S-XF1 (深灰色)	
822	X86075	铝料加工图	X86075-P14	X86075-P14	3253.5	1	支	AL2:ECK3X10063S-XF1 (深灰色)	
823	X86075	铝料加工图	X86075-P15	X86075-P15	757.7	1	支	AL2:ECK3X10063S-XF1 (深灰色)	
824	X86075	铝料加工图	X86075-P16	X86075-P16	757.7	1	支	AL2:ECK3X10063S-XF1 (深灰色)	
825	X86076	铝料加工图	X86076-P01	X86076-P01	1863.5	2	支	AL2:ECK3X10063S-XF1 (深灰色)	
826	X86076	铝料加工图	X86076-P02	X86076-P02	1713.5	1	支	AL2:ECK3X10063S-XF1 (深灰色)	
827	X86076	铝料加工图	X86076-P03	X86076-P03	1513.5	1	支	AL2:ECK3X10063S-XF2 (深灰色)	
828	X86078	铝料加工图	X86078-P01	X86078-P01	390	325	支	MILL	
829	X86079	铝料加工图	X86079-001	X86079-001	300	303	支	MILL	修改B
830	X86079	铝料加工图	X86079-002	X86079-002	200	107	支	MILL	
831	X86079	铝料加工图	X86079-003	X86079-003	250	34	支	MILL	
832	X86079	铝料加工图	X86079-004	X86079-004	250	37	支	MILL	
833	X86079	铝料加工图	X86079-005	X86079-005	200	116	支	MILL	
834	X86079	铝料加工图	X86079-006	X86079-006	400	14	支	MILL	
835	X86079	铝料加工图	X86079-007	X86079-007	150	12	支	MILL	
836	X86079	铝料加工图	X86079-008	X86079-008	150	1	支	MILL	

序号	型材模号	物料描述	图号	部件编号	长度 (mm)	数量	单位	颜色	备注
837	X86080	铝料加工图	X86080-001-001	X86080-001-004	1375	2	支	AL3:UCT307536XL-3(銀色)	
838	X86080	铝料加工图	X86080-001-001	X86080-001-005	766	1	支	AL3:UCT307536XL-3(銀色)	
839	X86080	铝料加工图	X86080-001-001	X86080-001-006	1046	2	支	AL3:UCT307536XL-3(銀色)	
840	X86080	铝料加工图	X86080-001-001	X86080-001-007	1062	1	支	AL3:UCT307536XL-3(銀色)	
841	X86080	铝料加工图	X86080-001-001	X86080-001-008	536	1	支	AL3:UCT307536XL-3(銀色)	
842	X86080	铝料加工图	X86080-001-001	X86080-001-009	1596	1	支	AL3:UCT307536XL-3(銀色)	
843	X86080	铝料加工图	X86080-001-001	X86080-001-015	792	2	支	AL3:UCT307536XL-3(銀色)	
844	X86080	铝料加工图	X86080-001-001	X86080-001-021	1626	1	支	AL3:UCT307536XL-3(銀色)	
845	X86080	铝料加工图	X86080-001-001	X86080-001-022	626	2	支	AL3:UCT307536XL-3(銀色)	
846	X86080	铝料加工图	X86080-001-031	X86080-001-033	785.5	4	支	AL3:UCT307536XL-3(銀色)	
847	X86080	铝料加工图	X86080-001-041	X86080-001-042	2388	1	支	AL3:UCT307536XL-3(銀色)	
848	X86080	铝料加工图	X86080-001-051	X86080-001-052	1718	1	支	AL3:UCT307536XL-3(銀色)	
849	X86083	铝料加工图	X86083-001	X86083-001	50	102	支	MILL	
850	X86083	铝料加工图	X86083-002	X86083-002	50	105	支	MILL	
851	X86084	铝料加工图	X86084-P01	X86084-P01-01	763	6	支	AL2:ECK3X10063S-XF1(深灰色)	
852	X86084	铝料加工图	X86084-P01	X86084-P01-05	1048	1	支	AL2:ECK3X10063S-XF1(深灰色)	
853	X86084	铝料加工图	X86084-P01	X86084-P01-06	623	1	支	AL2:ECK3X10063S-XF1(深灰色)	
854	X86084	铝料加工图	X86084-P01	X86084-P01-07	1352	2	支	AL2:ECK3X10063S-XF1(深灰色)	
855	X86084	铝料加工图	X86084-P01	X86084-P01-08	743	5	支	AL2:ECK3X10063S-XF1(深灰色)	修改B
856	X86084	铝料加工图	X86084-P01	X86084-P01-09	1023	1	支	AL2:ECK3X10063S-XF1(深灰色)	
857	X86084	铝料加工图	X86084-P01	X86084-P01-10	1039	1	支	AL2:ECK3X10063S-XF1(深灰色)	
858	X86084	铝料加工图	X86084-P01	X86084-P01-11	513	10	支	AL2:ECK3X10063S-XF1(深灰色)	
859	X86084	铝料加工图	X86084-P01	X86084-P01-12	1573	3	支	AL2:ECK3X10063S-XF1(深灰色)	
860	X86084	铝料加工图	X86084-P01	X86084-P01-13	769	3	支	AL2:ECK3X10063S-XF1(深灰色)	
861	X86084	铝料加工图	X86084-P01	X86084-P01-14	1045	1	支	AL2:ECK3X10063S-XF1(深灰色)	
862	X86084	铝料加工图	X86084-P01	X86084-P01-17	2061.5	2	支	AL2:ECK3X10063S-XF1(深灰色)	
863	X86084	铝料加工图	X86084-P01	X86084-P01-18	813	4	支	AL2:ECK3X10063S-XF1(深灰色)	
864	X86084	铝料加工图	X86084-P01	X86084-P01-19	1282	2	支	AL2:ECK3X10063S-XF1(深灰色)	
865	X86084	铝料加工图	X86084-P01	X86084-P01-20	453	8	支	AL2:ECK3X10063S-XF1(深灰色)	
866	X86084	铝料加工图	X86084-P01	X86084-P01-21	1050.5	1	支	AL2:ECK3X10063S-XF1(深灰色)	
867	X86084	铝料加工图	X86084-P01	X86084-P01-22	1536	1	支	AL2:ECK3X10063S-XF1(深灰色)	
868	X86084	铝料加工图	X86084-P01	X86084-P01-23	653	1	支	AL2:ECK3X10063S-XF1(深灰色)	
869	X86084	铝料加工图	X86084-P01	X86084-P01-26	1124	2	支	AL2:ECK3X10063S-XF1(深灰色)	
870	X86084	铝料加工图	X86084-P01	X86084-P01-27	903	2	支	AL2:ECK3X10063S-XF1(深灰色)	
871	X86084	铝料加工图	X86084-P01	X86084-P01-29	1775.5	2	支	AL2:ECK3X10063S-XF1(深灰色)	
872	X86084	铝料加工图	X86084-P01	X86084-P01-30	1225.5	2	支	AL2:ECK3X10063S-XF1(深灰色)	
873	X86084	铝料加工图	X86084-P01	X86084-P01-31	603	10	支	AL2:ECK3X10063S-XF1(深灰色)	
874	X86084	铝料加工图	X86084-P01	X86084-P01-32	1675.5	1	支	AL2:ECK3X10063S-XF1(深灰色)	
875	X86084	铝料加工图	X86084-P01	X86084-P01-34	1518	1	支	AL2:ECK3X10063S-XF1(深灰色)	
876	X86084	铝料加工图	X86084-P01	X86084-P01-36	1324.5	1	支	AL2:ECK3X10063S-XF1(深灰色)	
877	X86084	铝料加工图	X86084-P01	X86084-P01-37	1491.5	1	支	AL2:ECK3X10063S-XF1(深灰色)	
878	X86084	铝料加工图	X86084-P01	X86084-P01-40	548	2	支	AL2:ECK3X10063S-XF1(深灰色)	
879	X86084	铝料加工图	X86084-P01	X86084-P01-41	753	7	支	AL2:ECK3X10063S-XF1(深灰色)	
880	X86084	铝料加工图	X86084-P01	X86084-P01-42	1303	1	支	AL2:ECK3X10063S-XF1(深灰色)	
881	X86084	铝料加工图	X86084-P01	X86084-P01-43	679	2	支	AL2:ECK3X10063S-XF1(深灰色)	
882	X86084	铝料加工图	X86084-P01	X86084-P01-44	1166	1	支	AL2:ECK3X10063S-XF1(深灰色)	
883	X86084	铝料加工图	X86084-P01	X86084-P01-45	1428	1	支	AL2:ECK3X10063S-XF1(深灰色)	
884	X86084	铝料加工图	X86084-P01	X86084-P01-46	816	1	支	AL2:ECK3X10063S-XF1(深灰色)	
885	X86084	铝料加工图	X86084-P01	X86084-P01-47	691	1	支	AL2:ECK3X10063S-XF1(深灰色)	
886	X86084	铝料加工图	X86084-P01	X86084-P01-48	1241	1	支	AL2:ECK3X10063S-XF1(深灰色)	
887	X86084	铝料加工图	X86084-P01	X86084-P01-49	1478	1	支	AL2:ECK3X10063S-XF1(深灰色)	
888	X86084	铝料加工图	X86084-P01	X86084-P01-51	1689	1	支	AL2:ECK3X10063S-XF1(深灰色)	
889	X86084	铝料加工图	X86084-P01	X86084-P01-52	1899	3	支	AL2:ECK3X10063S-XF1(深灰色)	
890	X86084	铝料加工图	X86084-P01	X86084-P01-53	1128	3	支	AL2:ECK3X10063S-XF1(深灰色)	
891	X86084	铝料加工图	X86084-P01	X86084-P01-54	1639	1	支	AL2:ECK3X10063S-XF1(深灰色)	
892	X86084	铝料加工图	X86084-P01	X86084-P01-55	672	1	支	AL2:ECK3X10063S-XF1(深灰色)	

序号	型材模号	物料描述	图号	部件编号	长度 (mm)	数量	单位	颜色	备注
893	X86084	铝料加工图	X86084-P01	X86084-P01-55a	1961	1	支	AL2:ECK3X10063S-XF1 (深灰色)	
894	X86084	铝料加工图	X86084-P01	X86084-P01-55b	833	1	支	AL2:ECK3X10063S-XF1 (深灰色)	
895	X86084	铝料加工图	X86084-P01	X86084-P01-65	1031	1	支	AL2:ECK3X10063S-XF1 (深灰色)	
896	X86084	铝料加工图	X86084-P02	X86084-P02-56	828	1	支	AL2:ECK3X10063S-XF1 (深灰色)	
897	X86084	铝料加工图	X86084-P02	X86084-P02-58	1128	3	支	AL2:ECK3X10063S-XF1 (深灰色)	
898	X86084	铝料加工图	X86084-P02	X86084-P02-59	1899	3	支	AL2:ECK3X10063S-XF1 (深灰色)	
899	X86084	铝料加工图	X86084-P02	X86084-P02-60	978	1	支	AL2:ECK3X10063S-XF1 (深灰色)	
900	X86084	铝料加工图	X86084-P02	X86084-P02-61	1249	1	支	AL2:ECK3X10063S-XF1 (深灰色)	
901	X86084	铝料加工图	X86084-P02	X86084-P02-62	833	1	支	AL2:ECK3X10063S-XF1 (深灰色)	
902	X86084	铝料加工图	X86084-P02	X86084-P02-63	673	1	支	AL2:ECK3X10063S-XF1 (深灰色)	
903	X86084	铝料加工图	X86084-P02	X86084-P02-64	455.5	1	支	AL2:ECK3X10063S-XF1 (深灰色)	
904	X86085	铝料加工图	X86085-001	X86085-001	200	28	支	MILL	
905	X86086	铝料加工图	X86086-P01	X86086-P01	728.5	151	支	AL2:ECK3X10063S-XF1 (深灰色)	
906	X86086	铝料加工图	X86086-P02	X86086-P02	646	165	支	AL2:ECK3X10063S-XF1 (深灰色)	
907	X86086	铝料加工图	X86086-P03	X86086-P03	728.5	149	支	AL2:ECK3X10063S-XF1 (深灰色)	
908	X86086	铝料加工图	X86086-P04	X86086-P04	646	160	支	AL2:ECK3X10063S-XF1 (深灰色)	
909	X86086	铝料加工图	X86086-P05	X86086-P05	2469.5	2	支	AL2:ECK3X10063S-XF1 (深灰色)	
910	X86086	铝料加工图	X86086-P06	X86086-P06	792	2	支	AL2:ECK3X10063S-XF1 (深灰色)	
911	X86086	铝料加工图	X86086-P07	X86086-P07	792	2	支	AL2:ECK3X10063S-XF1 (深灰色)	
912	X86086	铝料加工图	X86086-P08	X86086-P08	959	4	支	AL2:ECK3X10063S-XF1 (深灰色)	
913	X86086	铝料加工图	X86086-P09	X86086-P09	958.5	4	支	AL2:ECK3X10063S-XF1 (深灰色)	
914	X86086	铝料加工图	X86086-P10	X86086-P10	436	14	支	AL2:ECK3X10063S-XF1 (深灰色)	
915	X86086	铝料加工图	X86086-P11	X86086-P11	436	13	支	AL2:ECK3X10063S-XF1 (深灰色)	
916	X86086	铝料加工图	X86086-P16	X86086-P16	416	4	支	AL2:ECK3X10063S-XF1 (深灰色)	
917	X86086	铝料加工图	X86086-P17	X86086-P17	416	4	支	AL2:ECK3X10063S-XF1 (深灰色)	
918	X86086	铝料加工图	X86086-P20	X86086-P20	563	2	支	AL2:ECK3X10063S-XF1 (深灰色)	
919	X86086	铝料加工图	X86086-P21	X86086-P21	563	2	支	AL2:ECK3X10063S-XF1 (深灰色)	
920	X86088	铝料加工图	X86088-P01	X86088-P01	780.5	1	支	AL2:ECK3X10063S-XF1 (深灰色)	
921	X86088	铝料加工图	X86088-P02	X86088-P02	701	1	支	AL2:ECK3X10063S-XF1 (深灰色)	
922	X86088	铝料加工图	X86088-P03	X86088-P03	3276	1	支	AL2:ECK3X10063S-XF1 (深灰色)	
923	X86088	铝料加工图	X86088-P04	X86088-P04	821	1	支	AL2:ECK3X10063S-XF1 (深灰色)	
924	X86088	铝料加工图	X86088-P05	X86088-P05	821	1	支	AL2:ECK3X10063S-XF1 (深灰色)	
925	X86089	铝料加工图	X86089-P01	X86089-P01	1863.5	1	支	AL2:ECK3X10063S-XF1 (深灰色)	
926	X86090	铝料加工图	X86090-P01	X86090-P01	390	1	支	MILL	
927	X86091	铝料加工图	X86091-001	X86091-001-01	2350	20	支	MILL	
928	X86091	铝料加工图	X86091-001	X86091-001-02	2200	3	支	MILL	
929	X86091	铝料加工图	X86091-001	X86091-001-03	2620	2	支	MILL	
930	X86091	铝料加工图	X86091-002	X86091-002-01	2350	20	支	MILL	
931	X86091	铝料加工图	X86091-002	X86091-002-02	2200	3	支	MILL	
932	X86091	铝料加工图	X86091-002	X86091-002-03	2620	2	支	MILL	
933	X86092	铝料加工图	X86092-001	X86092-001-01	2350	20	支	AL2:ECK3X10063S-XF1 (深灰色)	
934	X86092	铝料加工图	X86092-001	X86092-001-02	2200	3	支	AL2:ECK3X10063S-XF1 (深灰色)	修改B
935	X86092	铝料加工图	X86092-001	X86092-001-03	2620	2	支	AL2:ECK3X10063S-XF1 (深灰色)	修改B
936	X86093	铝料加工图	X86093-001	X86093-001-01	2350	20	支	AL2:ECK3X10063S-XF1 (深灰色)	
937	X86093	铝料加工图	X86093-001	X86093-001-02	2200	3	支	AL2:ECK3X10063S-XF1 (深灰色)	新增B
938	X86093	铝料加工图	X86093-001	X86093-001-03	2620	2	支	AL2:ECK3X10063S-XF1 (深灰色)	新增B
939	X86094	铝料加工图	X86094-P01	X86094-P01-01	814	14	支	AL3:UCT307536XL-3 (银色)	
940	X86094	铝料加工图	X86094-P01	X86094-P01-02	3269	60	支	AL3:UCT307536XL-3 (银色)	
941	X86094	铝料加工图	X86094-P01	X86094-P01-04	750.5	12	支	AL3:UCT307536XL-3 (银色)	
942	X86095	铝料加工图	X86095-001	X86095-001	210	435	支	MILL	修改B
943	X86095	铝料加工图	X86095-002	X86095-002	210	435	支	MILL	修改B
944	X86097	铝料加工图	X86097-001	X86097-001	340	35	支	MILL	
945	X86097	铝料加工图	X86097-002	X86097-002	340	35	支	MILL	
946	X86097	铝料加工图	X86097-003	X86097-003	340	2	支	MILL	
947	X86097	铝料加工图	X86097-004	X86097-004	340	2	支	MILL	
948	X86100	铝料加工图	X86100-001	X86100-001	200	54	支	MILL	

序号	型材模号	物料描述	图号	部件编号	长度 (mm)	数量	单位	颜色	备注
949	X86101	铝料加工图	X86101-001-001	X86101-001-001	700	16	支	MILL	
950	X86101	铝料加工图	X86101-001-001	X86101-001-002	1110	2	支	MILL	
951	X86101	铝料加工图	X86101-001-001	X86101-001-003	985	2	支	MILL	
952	X86101	铝料加工图	X86101-001-001	X86101-001-004	1289	8	支	MILL	
953	X86101	铝料加工图	X86101-001-001	X86101-001-006	960	6	支	MILL	
954	X86101	铝料加工图	X86101-001-001	X86101-001-007	976	4	支	MILL	
955	X86101	铝料加工图	X86101-001-001	X86101-001-008	450	32	支	MILL	
956	X86101	铝料加工图	X86101-001-001	X86101-001-009	1510	8	支	MILL	
957	X86101	铝料加工图	X86101-001-001	X86101-001-010	982	4	支	MILL	
958	X86101	铝料加工图	X86101-001-001	X86101-001-011	1043	2	支	MILL	
959	X86101	铝料加工图	X86101-001-001	X86101-001-012	1544	4	支	MILL	
960	X86101	铝料加工图	X86101-001-001	X86101-001-013	750	8	支	MILL	
961	X86101	铝料加工图	X86101-001-001	X86101-001-014	1219	4	支	MILL	
962	X86101	铝料加工图	X86101-001-001	X86101-001-015	706	10	支	MILL	
963	X86101	铝料加工图	X86101-001-001	X86101-001-016	1998	4	支	MILL	
964	X86101	铝料加工图	X86101-001-001	X86101-001-019	732	2	支	MILL	
965	X86101	铝料加工图	X86101-001-001	X86101-001-021	1540	2	支	MILL	
966	X86101	铝料加工图	X86101-001-001	X86101-001-022	540	23	支	MILL	
967	X86101	铝料加工图	X86101-001-001	X86101-001-023	390	20	支	MILL	
968	X86101	铝料加工图	X86101-001-001	X86101-001-024	987	2	支	MILL	
969	X86101	铝料加工图	X86101-001-001	X86101-001-025	1473	2	支	MILL	
970	X86101	铝料加工图	X86101-001-001	X86101-001-026	590	2	支	MILL	
971	X86101	铝料加工图	X86101-001-001	X86101-001-027	1318	4	支	MILL	
972	X86101	铝料加工图	X86101-001-001	X86101-001-028	428	4	支	MILL	
973	X86101	铝料加工图	X86101-001-001	X86101-001-029	1061	3	支	MILL	
974	X86101	铝料加工图	X86101-001-001	X86101-001-031	840	4	支	MILL	
975	X86101	铝料加工图	X86101-001-001	X86101-001-032	1712	4	支	MILL	
976	X86101	铝料加工图	X86101-001-001	X86101-001-033	1162	4	支	MILL	
977	X86101	铝料加工图	X86101-001-001	X86101-001-034	1282	4	支	MILL	
978	X86101	铝料加工图	X86101-001-001	X86101-001-035	1612	2	支	MILL	
979	X86101	铝料加工图	X86101-001-001	X86101-001-036	968	2	支	MILL	
980	X86101	铝料加工图	X86101-001-001	X86101-001-037	1455	1	支	MILL	
981	X86101	铝料加工图	X86101-001-001	X86101-001-038	1428	5	支	MILL	
982	X86101	铝料加工图	X86101-001-001	X86101-001-039	1027	2	支	MILL	
983	X86101	铝料加工图	X86101-001-001	X86101-001-040	1500	2	支	MILL	
984	X86101	铝料加工图	X86101-001-001	X86101-001-041	485	5	支	MILL	
985	X86101	铝料加工图	X86101-001-001	X86101-001-042	690	18	支	MILL	
986	X86101	铝料加工图	X86101-001-001	X86101-001-043	1240	3	支	MILL	
987	X86101	铝料加工图	X86101-001-001	X86101-001-044	616	5	支	MILL	
988	X86101	铝料加工图	X86101-001-001	X86101-001-045	1103	2	支	MILL	
989	X86101	铝料加工图	X86101-001-001	X86101-001-046	1365	2	支	MILL	
990	X86101	铝料加工图	X86101-001-001	X86101-001-047	753	2	支	MILL	
991	X86101	铝料加工图	X86101-001-001	X86101-001-048	628	2	支	MILL	
992	X86101	铝料加工图	X86101-001-001	X86101-001-049	1178	2	支	MILL	
993	X86101	铝料加工图	X86101-001-001	X86101-001-050	1415	2	支	MILL	
994	X86101	铝料加工图	X86101-001-001	X86101-001-051	560	2	支	MILL	
995	X86101	铝料加工图	X86101-001-001	X86101-001-052	2028	2	支	MILL	
996	X86101	铝料加工图	X86101-001-001	X86101-001-053	450	2	支	MILL	
997	X86101	铝料加工图	X86101-001-001	X86101-001-054	700	16	支	MILL	
998	X86101	铝料加工图	X86101-001-055	X86101-001-055	1508	2	支	MILL	
999	X86101	铝料加工图	X86101-001-055	X86101-001-056	1363	2	支	MILL	
1000	X86101	铝料加工图	X86101-001-055	X86101-001-057	397	2	支	MILL	
1001	X86101	铝料加工图	X86101-001-055	X86101-001-058	1718	6	支	MILL	
1002	X86101	铝料加工图	X86101-001-055	X86101-001-059	947	6	支	MILL	
1003	X86101	铝料加工图	X86101-001-055	X86101-001-060	1458	1	支	MILL	
1004	X86101	铝料加工图	X86101-001-055	X86101-001-061	491	1	支	MILL	

序号	型材模号	物料描述	图号	部件编号	长度 (mm)	数量	单位	颜色	备注
1005	X86101	铝料加工图	X86101-001-055	X86101-001-063	1230	1	支	MILL	
1006	X86101	铝料加工图	X86101-001-055	X86101-001-064	1780	3	支	MILL	
1007	X86101	铝料加工图	X86101-001-055	X86101-001-065	652	2	支	MILL	
1008	X86101	铝料加工图	X86101-001-071	X86101-001-071	647	2	支	MILL	
1009	X86101	铝料加工图	X86101-001-071	X86101-001-072	2032	2	支	MILL	
1010	X86101	铝料加工图	X86101-001-071	X86101-001-073	1218	2	支	MILL	
1011	X86101	铝料加工图	X86101-001-071	X86101-001-074	947	6	支	MILL	
1012	X86101	铝料加工图	X86101-001-071	X86101-001-075	1718	6	支	MILL	
1013	X86101	铝料加工图	X86101-001-071	X86101-001-076	797	1	支	MILL	
1014	X86101	铝料加工图	X86101-001-071	X86101-001-077	1068	1	支	MILL	
1015	X86101	铝料加工图	X86101-001-071	X86101-001-078	362	1	支	MILL	
1016	X86101	铝料加工图	X86101-001-071	X86101-001-079	652	3	支	MILL	
1017	X86101	铝料加工图	X86101-001-071	X86101-001-080	492	2	支	MILL	
1018	X86101	铝料加工图	X86101-P01	X86101-P01	2250	64	支	MILL	
1019	X86101	铝料加工图	X86101-P02	X86101-P02	2100	3	支	MILL	
1020	X86101	铝料加工图	X86101-P04	X86101-P04	2330	1	支	MILL	
1021	X86101	铝料加工图	X86101-P05	X86101-P05	1880	2	支	MILL	
1022	X86101	铝料加工图	X86101-P06	X86101-P06	2480	1	支	MILL	
1023	X86104	铝料加工图	X86104-001	X86104-001	340	2	支	MILL	
1024	X86104	铝料加工图	X86104-002	X86104-002	340	2	支	MILL	
1025	X86105	铝料加工图	X86105-001-001	X86105-001-004	1375	2	支	AL3:UCT307536XL-3(銀色)	
1026	X86105	铝料加工图	X86105-001-001	X86105-001-005	766	1	支	AL3:UCT307536XL-3(銀色)	
1027	X86105	铝料加工图	X86105-001-001	X86105-001-006	1046	2	支	AL3:UCT307536XL-3(銀色)	
1028	X86105	铝料加工图	X86105-001-001	X86105-001-007	1062	1	支	AL3:UCT307536XL-3(銀色)	
1029	X86105	铝料加工图	X86105-001-001	X86105-001-008	536	1	支	AL3:UCT307536XL-3(銀色)	
1030	X86105	铝料加工图	X86105-001-001	X86105-001-009	1596	1	支	AL3:UCT307536XL-3(銀色)	
1031	X86105	铝料加工图	X86105-001-001	X86105-001-015	792	2	支	AL3:UCT307536XL-3(銀色)	
1032	X86105	铝料加工图	X86105-001-001	X86105-001-021	1626	1	支	AL3:UCT307536XL-3(銀色)	
1033	X86105	铝料加工图	X86105-001-001	X86105-001-022	626	2	支	AL3:UCT307536XL-3(銀色)	
1034	X86105	铝料加工图	X86105-001-031	X86105-001-033	785.5	4	支	AL3:UCT307536XL-3(銀色)	
1035	X86105	铝料加工图	X86105-001-041	X86105-001-042	2388	1	支	AL3:UCT307536XL-3(銀色)	
1036	X86105	铝料加工图	X86105-001-051	X86105-001-052	1718	1	支	AL3:UCT307536XL-3(銀色)	
1037	X86142	铝料加工图	X86142-P01	X86142-P01-01	813.5	30	支	AL1: ECD3X10052S-XF1(古銅色)	
1038	X86142	铝料加工图	X86142-P01	X86142-P01-02	669	62	支	AL1: ECD3X10052S-XF1(古銅色)	
1039	X86142	铝料加工图	X86142-P01	X86142-P01-03	1799.5	62	支	AL1: ECD3X10052S-XF1(古銅色)	
1040	X86142	铝料加工图	X86142-P01	X86142-P01-04	750	124	支	AL1: ECD3X10052S-XF1(古銅色)	
1041	X86142	铝料加工图	X86142-P01	X86142-P01-06	2492	62	支	AL1: ECD3X10052S-XF1(古銅色)	

序号	型材模号	物料描述	图号	部件编号	长度 (mm)	数量	单位	颜色	备注
1042	X86145	铝料加工图	X86145-P01	X86145-P01-01	857	2	支	AL2:ECK3X10063S-XF1 (深灰色)	
1043	X86145	铝料加工图	X86145-P01	X86145-P01-02	798	2	支	AL2:ECK3X10063S-XF1 (深灰色)	
1044	X86145	铝料加工图	X86145-P01	X86145-P01-03	792	4	支	AL2:ECK3X10063S-XF1 (深灰色)	
1045	X86145	铝料加工图	X86145-P01	X86145-P01-04	632	17	支	AL2:ECK3X10063S-XF1 (深灰色)	
1046	X86145	铝料加工图	X86145-P01	X86145-P01-05	482	20	支	AL2:ECK3X10063S-XF1 (深灰色)	
1047	X86145	铝料加工图	X86145-P01	X86145-P01-06	542	22	支	AL2:ECK3X10063S-XF1 (深灰色)	
1048	X86145	铝料加工图	X86145-P01	X86145-P01-07	682	2	支	AL2:ECK3X10063S-XF1 (深灰色)	
1049	X86145	铝料加工图	X86145-P01	X86145-P01-08	1153	3	支	AL2:ECK3X10063S-XF1 (深灰色)	
1050	X86145	铝料加工图	X86145-P01	X86145-P01-09	772	2	支	AL2:ECK3X10063S-XF1 (深灰色)	
1051	X86145	铝料加工图	X86145-P01	X86145-P01-10	1121	2	支	AL2:ECK3X10063S-XF1 (深灰色)	
1052	X86145	铝料加工图	X86145-P01	X86145-P01-11	484.5	1	支	AL2:ECK3X10063S-XF1 (深灰色)	
1053	X86145	铝料加工图	X86145-P01	X86145-P01-12	577	5	支	AL2:ECK3X10063S-XF1 (深灰色)	
1054	X86145	铝料加工图	X86145-P01	X86145-P01-13	782	17	支	AL2:ECK3X10063S-XF1 (深灰色)	
1055	X86145	铝料加工图	X86145-P01	X86145-P01-14	708	5	支	AL2:ECK3X10063S-XF1 (深灰色)	
1056	X86145	铝料加工图	X86145-P01	X86145-P01-15	791	1	支	AL2:ECK3X10063S-XF1 (深灰色)	
1057	X86145	铝料加工图	X86145-P01	X86145-P01-16	702	2	支	AL2:ECK3X10063S-XF1 (深灰色)	
1058	X86145	铝料加工图	X86145-P01	X86145-P01-17	652	2	支	AL2:ECK3X10063S-XF1 (深灰色)	
1059	X86145	铝料加工图	X86145-P02	X86145-P02-01	791.5	14	支	AL2:ECK3X10063S-XF1 (深灰色)	
1060	X86145	铝料加工图	X86145-P02	X86145-P02-02	541.5	6	支	AL2:ECK3X10063S-XF1 (深灰色)	
1061	X86145	铝料加工图	X86145-P02	X86145-P02-03	842	4	支	AL2:ECK3X10063S-XF1 (深灰色)	
1062	X86145	铝料加工图	X86145-P02	X86145-P02-05	632	2	支	AL2:ECK3X10063S-XF1 (深灰色)	
1063	X86145	铝料加工图	X86145-P02	X86145-P02-06	798	4	支	AL2:ECK3X10063S-XF1 (深灰色)	
1064	X86145	铝料加工图	X86145-P02	X86145-P02-07	632	2	支	AL2:ECK3X10063S-XF1 (深灰色)	
1065	X86145	铝料加工图	X86145-P03	X86145-P03-01	791.5	14	支	AL2:ECK3X10063S-XF1 (深灰色)	
1066	X86145	铝料加工图	X86145-P03	X86145-P03-02	542	4	支	AL2:ECK3X10063S-XF1 (深灰色)	
1067	X86145	铝料加工图	X86145-P03	X86145-P03-03	798	4	支	AL2:ECK3X10063S-XF1 (深灰色)	
1068	X86145	铝料加工图	X86145-P03	X86145-P03-04	842	4	支	AL2:ECK3X10063S-XF1 (深灰色)	
1069	X86145	铝料加工图	X86145-P03	X86145-P03-07	632	2	支	AL2:ECK3X10063S-XF1 (深灰色)	
1070	X86150	铝料加工图	X86150-001	X86150-001	55	416	支	AL2:ECK3X10063S-XF1 (深灰色)	
1071	X86150	铝料加工图	X86150-002	X86150-002	25	70	支	AL2:ECK3X10063S-XF1 (深灰色)	
1072	X86150	铝料加工图	X86150-003	X86150-003	1021	67	支	AL2:ECK3X10063S-XF1 (深灰色)	修改C
1073	X86150	铝料加工图	X86150-004	X86150-004	1021	67	支	AL2:ECK3X10063S-XF1 (深灰色)	修改C
1074	X86150	铝料加工图	X86150-005	X86150-005	85	170	支	AL2:ECK3X10063S-XF1 (深灰色)	新增B
1075	X86150	铝料加工图	X86150-013	X86150-013	1493.5	38	支	AL2:ECK3X10063S-XF1 (深灰色)	新增B
1076	X86150	铝料加工图	X86150-005	X86150-005-02	640.5	0	支	AL2:ECK3X10063S-XF1 (深灰色)	取消B
1077	X86150	铝料加工图	X86150-005	X86150-005-04	1001.5	0	支	AL2:ECK3X10063S-XF1 (深灰色)	取消B
1078	X86150	铝料加工图	X86150-005	X86150-005-05	969.5	0	支	AL2:ECK3X10063S-XF1 (深灰色)	取消B
1079	X86150	铝料加工图	X86150-005	X86150-005-06	640	0	支	AL2:ECK3X10063S-XF1 (深灰色)	取消B
1080	X86150	铝料加工图	X86150-005	X86150-005-07	390.5	0	支	AL2:ECK3X10063S-XF1 (深灰色)	取消B
1081	X86150	铝料加工图	X86150-005	X86150-005-08	690.5	0	支	AL2:ECK3X10063S-XF1 (深灰色)	取消B
1082	X86150	铝料加工图	X86150-005	X86150-005-09	390	0	支	AL2:ECK3X10063S-XF1 (深灰色)	取消B
1083	X86150	铝料加工图	X86150-005	X86150-005-10	630.5	0	支	AL2:ECK3X10063S-XF1 (深灰色)	取消B
1084	X86150	铝料加工图	X86150-005	X86150-005-11	556.5	0	支	AL2:ECK3X10063S-XF1 (深灰色)	取消B
1085	X86150	铝料加工图	X86150-005	X86150-005-12	425.5	0	支	AL2:ECK3X10063S-XF1 (深灰色)	取消B
1086	X86150	铝料加工图	X86150-005	X86150-005-13	500.5	0	支	AL2:ECK3X10063S-XF1 (深灰色)	取消B
1087	X86150	铝料加工图	X86150-005	X86150-005-14	550.5	0	支	AL2:ECK3X10063S-XF1 (深灰色)	取消B
1088	X86150	铝料加工图	X86150-006	X86150-006	341	134	支	AL2:ECK3X10063S-XF1 (深灰色)	
1089	X86150	铝料加工图	X86150-007	X86150-007-01	664.5	4	支	AL2:ECK3X10063S-XF1 (深灰色)	新增B
1090	X86150	铝料加工图	X86150-007	X86150-007-03	691	2	支	AL2:ECK3X10063S-XF1 (深灰色)	新增B
1091	X86150	铝料加工图	X86150-008	X86150-008-01	664.5	6	支	AL2:ECK3X10063S-XF1 (深灰色)	修改B
1092	X86150	铝料加工图	X86150-008	X86150-008-02	658	2	支	AL2:ECK3X10063S-XF1 (深灰色)	修改B
1093	X86150	铝料加工图	X86150-008	X86150-008-03	673	0	支	AL2:ECK3X10063S-XF1 (深灰色)	取消B
1094	X86150	铝料加工图	X86150-011	X86150-011	1493.5	32	支	AL2:ECK3X10063S-XF1 (深灰色)	修改B
1095	X86150	铝料加工图	X86150-012	X86150-012	223.5	140	支	AL2:ECK3X10063S-XF1 (深灰色)	
1096	X86150	铝料加工图	X86150-033	X86150-033	447	10	支	AL2:ECK3X10063S-XF1 (深灰色)	修改C
1097	X86150	铝料加工图	X86150-034	X86150-034	447	10	支	AL2:ECK3X10063S-XF1 (深灰色)	修改C

序号	型材模号	物料描述	图号	部件编号	长度 (mm)	数量	单位	颜色	备注
1098	X86150	铝料加工图	X86150-035	X86150-035-01	652	2	支	AL2:ECK3X10063S-XF1 (深灰色)	修改C
1099	X86150	铝料加工图	X86150-035	X86150-035-02	578	1	支	AL2:ECK3X10063S-XF1 (深灰色)	新增C
1100	X86150	铝料加工图	X86150-035	X86150-035-03	447	1	支	AL2:ECK3X10063S-XF1 (深灰色)	修改C
1101	X86150	铝料加工图	X86150-036	X86150-036	250	44	支	AL2:ECK3X10063S-XF1 (深灰色)	修改C
1102	X86150	铝料加工图	X86150-037	X86150-037	179	26	支	AL2:ECK3X10063S-XF1 (深灰色)	修改C
1103	X86150	铝料加工图	X86150-036R	X86150-036R	250	22	支	AL2:ECK3X10063S-XF1 (深灰色)	新增C
1104	X86150	铝料加工图	X86150-037R	X86150-037R	179	4	支	AL2:ECK3X10063S-XF1 (深灰色)	新增C
1105	X86150	铝料加工图	X86150-038	X86150-038	1021	22	支	AL2:ECK3X10063S-XF1 (深灰色)	新增C
1106	X86150	铝料加工图	X86150-038R	X86150-038R	1021	22	支	AL2:ECK3X10063S-XF1 (深灰色)	新增C
1107	X86150	铝料加工图	X86150-039	X86150-039	226.5	10	支	AL2:ECK3X10063S-XF1 (深灰色)	新增C
1108	X86150	铝料加工图	X86150-039R	X86150-039R	226.5	10	支	AL2:ECK3X10063S-XF1 (深灰色)	新增C
1109	X86151	铝料加工图	X86151-P01	X86151-P01	657	16	支	AL2:ECK3X10063S-XF1 (深灰色)	
1110	X86151	铝料加工图	X86151-P01R	X86151-P01R	657	6	支	AL2:ECK3X10063S-XF1 (深灰色)	
1111	X86151	铝料加工图	X86151-P01	X86151-P02	650	22	支	AL2:ECK3X10063S-XF1 (深灰色)	
1112	X86151	铝料加工图	X86151-P01R	X86151-P02R	650	22	支	AL2:ECK3X10063S-XF1 (深灰色)	
1113	X86151	铝料加工图	X86151-P03	X86151-P03	2359.5	38	支	AL2:ECK3X10063S-XF1 (深灰色)	
1114	X86151	铝料加工图	X86151-P03	X86151-P04	546	4	支	AL2:ECK3X10063S-XF1 (深灰色)	
1115	X86151	铝料加工图	X86151-P03	X86151-P05	2209.5	5	支	AL2:ECK3X10063S-XF1 (深灰色)	
1116	X86151	铝料加工图	X86151-P01	X86151-P06	880	1	支	AL2:ECK3X10063S-XF1 (深灰色)	
1117	X86151	铝料加工图	X86151-P01R	X86151-P06R	880	1	支	AL2:ECK3X10063S-XF1 (深灰色)	
1118	X86151	铝料加工图	X86151-P01	X86151-P07	357.5	2	支	AL2:ECK3X10063S-XF1 (深灰色)	
1119	X86151	铝料加工图	X86151-P01R	X86151-P07R	357.5	2	支	AL2:ECK3X10063S-XF1 (深灰色)	
1120	X86151	铝料加工图	X86151-P03	X86151-P08	2009.5	1	支	AL2:ECK3X10063S-XF1 (深灰色)	
1121	X86151	铝料加工图	X86151-P03	X86151-P09	2629.5	2	支	AL2:ECK3X10063S-XF1 (深灰色)	
1122	X86151	铝料加工图	X86151-P10L	X86151-P10L	563	1	支	AL2:ECK3X10063S-XF1 (深灰色)	
1123	X86151	铝料加工图	X86151-P10R	X86151-P10R	563	1	支	AL2:ECK3X10063S-XF1 (深灰色)	
1124	X86152	铝料加工图	X86152-P01	X86152-P01	657	1	支	AL2:ECK3X10063S-XF1 (深灰色)	
1125	X86152	铝料加工图	X86152-P01R	X86152-P01R	657	1	支	AL2:ECK3X10063S-XF1 (深灰色)	
1126	X86152	铝料加工图	X86152-P01	X86152-P02	650	1	支	AL2:ECK3X10063S-XF1 (深灰色)	
1127	X86152	铝料加工图	X86152-P01R	X86152-P02R	650	1	支	AL2:ECK3X10063S-XF1 (深灰色)	
1128	X86152	铝料加工图	X86152-P03	X86152-P03	2359.5	1	支	AL2:ECK3X10063S-XF1 (深灰色)	
1129	X86152	铝料加工图	X86152-P03	X86152-P04	546	1	支	AL2:ECK3X10063S-XF1 (深灰色)	
1130	X86166	铝料加工图	X86166-P01	X86166-P01	380	4	支	MILL	
1131	X86172	铝料加工图	X86172-001	X86172-001-01	1146	1	支	AL2:ECK3X10063S-XF1 (深灰色)	
1132	X86172	铝料加工图	X86172-001	X86172-001-02	785.5	4	支	AL2:ECK3X10063S-XF1 (深灰色)	
1133	X86172	铝料加工图	X86172-001	X86172-001-03	1375	2	支	AL2:ECK3X10063S-XF1 (深灰色)	
1134	X86172	铝料加工图	X86172-001	X86172-001-04	766	1	支	AL2:ECK3X10063S-XF1 (深灰色)	
1135	X86172	铝料加工图	X86172-001	X86172-001-05	1046	1	支	AL2:ECK3X10063S-XF1 (深灰色)	
1136	X86172	铝料加工图	X86172-001	X86172-001-08	792	1	支	AL2:ECK3X10063S-XF1 (深灰色)	
1137	X86172	铝料加工图	X86172-001	X86172-001-10	1626	1	支	AL2:ECK3X10063S-XF1 (深灰色)	
1138	X86172	铝料加工图	X86172-001	X86172-001-11	626	2	支	AL2:ECK3X10063S-XF1 (深灰色)	
1139	X86172	铝料加工图	X86172-001	X86172-001-13	1596	1	支	AL2:ECK3X10063S-XF1 (深灰色)	
1140	X86172	铝料加工图	X86172-001	X86172-001-14	792	1	支	AL2:ECK3X10063S-XF1 (深灰色)	
1141	X86172	铝料加工图	X86172-001	X86172-001-15	536	1	支	AL2:ECK3X10063S-XF1 (深灰色)	
1142	X86172	铝料加工图	X86172-001	X86172-001-16	1062	1	支	AL2:ECK3X10063S-XF1 (深灰色)	
1143	X86172	铝料加工图	X86172-002	X86172-002-01	2236	1	支	AL2:ECK3X10063S-XF1 (深灰色)	
1144	X86172	铝料加工图	X86172-003	X86172-003-01	1566	1	支	AL2:ECK3X10063S-XF1 (深灰色)	
1145	X86082	铝料加工图	AF-X86082-P01	AF-X86082-P01-01	814	2	支	AL3:UCT307536XL-3 (银色)	
1146	X86082	铝料加工图	AF-X86082-P01	AF-X86082-P01-02	3269	10	支	AL3:UCT307536XL-3 (银色)	
1147	X86082	铝料加工图	AF-X86082-P01	AF-X86082-P01-04	750.5	2	支	AL3:UCT307536XL-3 (银色)	
1148	X86143	铝料加工图	AF-X86143-P01	AF-X86143-P01-01	814	5	支	AL3:UCT307536XL-3 (银色)	
1149	X86143	铝料加工图	AF-X86143-P01	AF-X86143-P01-02	3269	16	支	AL3:UCT307536XL-3 (银色)	
1150	X86143	铝料加工图	AF-X86143-P01	AF-X86143-P01-04	750.5	3	支	AL3:UCT307536XL-3 (银色)	
1151	X86170	铝料加工图	AF-X86170-P01	AF-X86170-P01-02	3269	4	支	AL3:UCT307536XL-3 (银色)	
1152	X86170	铝料加工图	AF-X86170-P01	AF-X86170-P01-04	750.5	1	支	AL3:UCT307536XL-3 (银色)	

序列号	型材模号	物料描述	图号	部件编号	长度 (mm)	数量	单位	颜色	备注
以下空白									
说明: 1:注意保护成品, 严禁刻痕、划伤;									
设计: 校对: 审核:									