

工程指示 / 要求簡箋(E.I.)

工程指示編號：EI / 4522 / 22 修改版次：-  
 工程編號：J857 工程名稱：啟德 6552  
 工程項目：幕牆單元件 - 第二次 PMU 地盤用牆身碼加工圖  
 收件人：生統 發件人：Nero HO 日期：30/03/2022

要求提供 / 確認 事項：

- |                                    |                                     |                               |
|------------------------------------|-------------------------------------|-------------------------------|
| <input type="checkbox"/> 初步鋁料 B.M. | <input type="checkbox"/> 加工拆圖，然後生產  | <input type="checkbox"/> 尺寸表  |
| <input type="checkbox"/> 正式鋁料 B.M. | <input type="checkbox"/> 技術上資料 / 指示 | <input type="checkbox"/> 報價   |
| <input type="checkbox"/> 配件 B.M.   | <input type="checkbox"/> 樣辦或貨品說明書   | <input type="checkbox"/> 分判合約 |
| <input type="checkbox"/> 其他：_____  |                                     |                               |

內容：

按附件資料加工，送香港試水場。

請在 5月 前完成上列要求。

附：

1 + 21 頁

以上項目為：

- 原合約工程包                       原合約工程加 / 減賬                       新工程報價

原因：-

分發東莞各部門：

- ( ) 生產技術總監  連附件    ( ) 技術部  連附件    ( ) 生產部  連附件    ( ) 機械設計部  連附件  
 ( ) 採購部  連附件    ( / ) 生產統籌部  連附件  
 ( ) 質檢部  連附件    ( ) 會計部  連附件    ( ) 報關組  連附件    ( ) 其他 \_\_\_\_\_  連附件

分發香港各部門：

- ( ) 行政部  連附件    ( ) 會計部  連附件    ( ) 統籌部  連附件    ( / ) 工程部地盤科文  連附件 寶成  
 ( ) 採購部  連附件    ( ) QS 部  連附件    ( ) 維修部  連附件    ( ) 其他 \_\_\_\_\_  連附件

傳遞編號：

HLK 0524 / 22

發件人簽署：

*Nero HO*

項目經理簽署：

*[Signature]*

## 鋁材開料總表

#REF!

序號	鋁料編號	名稱	表面處理		開料長度	實用長料總數量		浪費率(%)
			顏色	層厚		支數	長度	
1	X86077				5900	2	11800	21.56
2	X86087				5900	1	5900	48.41
3	X86096				5900	1	5900	48.41

送至：\_\_\_\_\_

由：\_\_\_\_\_

日期：\_\_\_\_\_

簡短說明：\_\_\_\_\_

共4頁 第1頁

打印日期：2022/3/29 打印時間：5:15 PM

鋁材開料清單 X86096

窗號	編號(用料狀況)	實用長度(長料開數)	需要 支數	開料 支數	長料 支數	餘料 支數	編號(剩餘長度)
X86096-P01R, X86096-P01L	(餘料)1, 1	80.0	36	36	1	1	1@(2856)x1 1@(4368)x1

鋁材開料清單 X86087

窗號	編號(用料狀況)	實用長度(長料開數)	需要 支數	開料 支數	長料 支數	餘料 支數	編號(剩餘長度)
PT-X86087-C01	1	80.0	36	36	1	0	1@(2856)x1

鋁材開料清單 X86077

窗號	編號(用料狀況)	實用長度(長料開數)	需要支數	開料支數	長料支數	餘料支數	編號(剩餘長度)
PT-X86077-C04, PT-X86077-C05	(餘料)1-2	430.0	18	4	0	2	1@(238)x1 2@(3710)x1
PT-X86077-C01, PT-X86077-C04	1-2	430.0		14	2	0	1@(672)x1 2@(5012)x1
PT-X86077-C02, PT-X86077-C03	(餘料)1-2, 2	230.0	6	6	0	3	1@(4)x1 2@(3242)x1 2@(2540)x1









美特鋁質有限公司  
MID Aluminum Fabricator Ltd.

工程號 J857  
地盘 啟德6552

類別  
制圖 李傳鵬

物料號 -  
圖號 PT-BK-0000

修改  
日期

採用工廠  
材料顏色 -

图纸名称 牆身碼编号图  
材料 -

復核 練松文  
批准 林仁安

2022-03-21  
2022-03-22  
2022-03-23  
數量 -  
單件重量 - (KG)

PMU 2

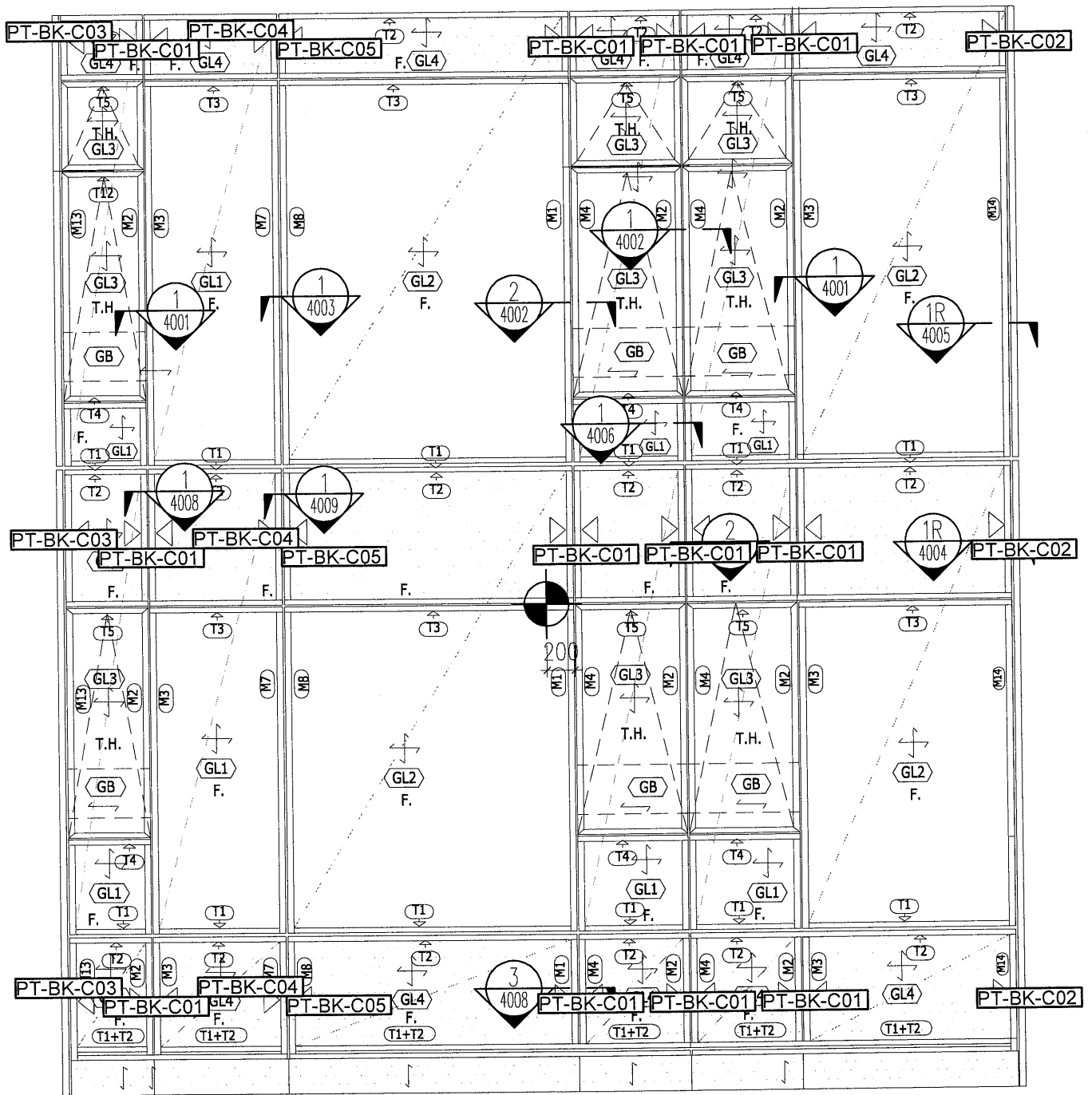



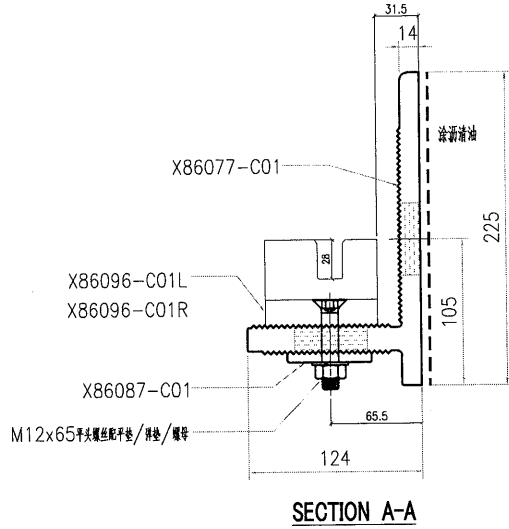

美特鋁質有限公司  
MID! Aluminium Fabricator Ltd.

工程號	J857	類別		物料號	-							
地盘	啟德6552	制圖	李傳鵬	2022-03-21	圖號	PT-BK-C01						
修改	-	採用工廠	-	地盤	✓	图纸名称	牆身码组裝图	復核	練松文	2022-03-22	數量	12
日期	-	材料颜色	-	材料	-	批准	林仁安	2022-03-23	單件重量	-	(KG)	

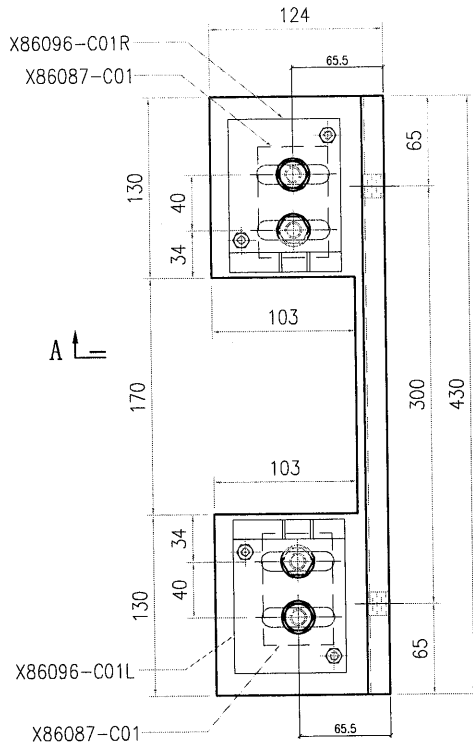

X86096-C01R	1
X86096-C01L	1
X86087-C01	2
X86077-C01	1
编号	数量



 <b>美特鋁質有限公司</b> MIDI Aluminium Fabricator Ltd.				工程號 J857 地盘 啟德6552	類別 制圖 李傳鵬	物料號 - 2022-03-21	圖號 PT-BK-C02
修改 - 日期 -	採用工廠 - 材料颜色 -	地盤 ✓ 图纸名称 牆身码组裝图	復核 練松文 批准 林仁安	2022-03-22 2022-03-23	數量 3 單件重量 - (KG)		

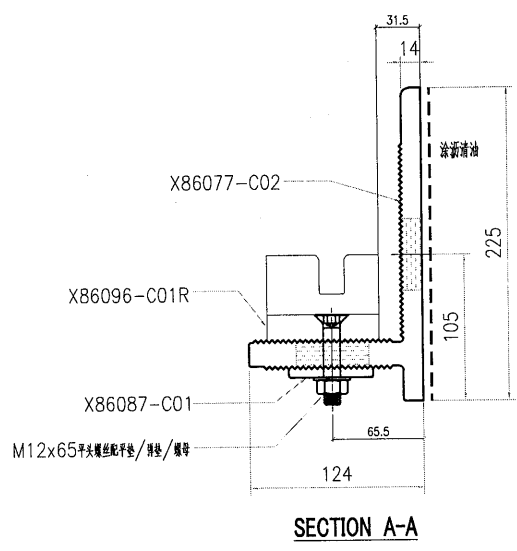

X86096-C01R	1
X86087-C01	1
X86077-C02	1
编号	数量

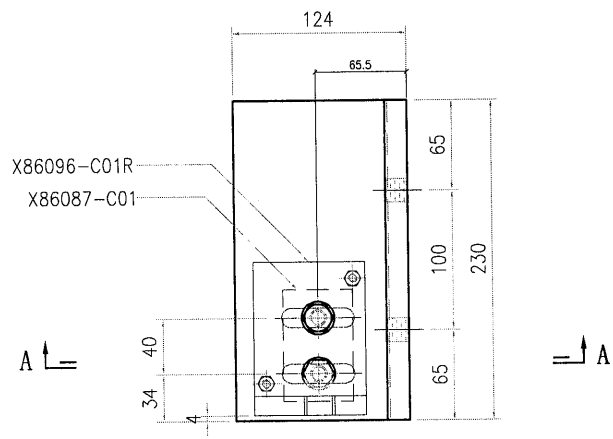

 <b>美特鋁質有限公司</b> MIDI Aluminium Fabricator Ltd.				工程號	J857	類別		物料號	-	
修改	-	-	-	地盤	啟德6552	制圖	李傳鵬	2022-03-21	圖號	PT-BK-C03
日期	-	-	-	採用工廠	地盤 ✓	圖紙名稱	牆身碼組裝圖	復核	練松文	2022-03-22
				材料顏色	-	材料	-	批准	林仁安	2022-03-23
								數量	3	
								單件重量	-	(KG)

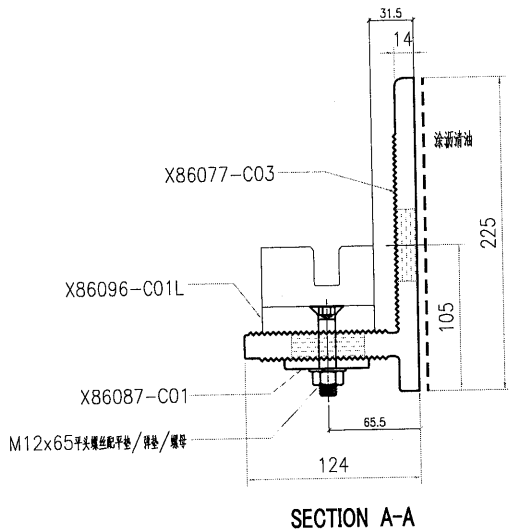

X86096-C01L	1
X86087-C01	1
X86077-C03	1
編號	數量

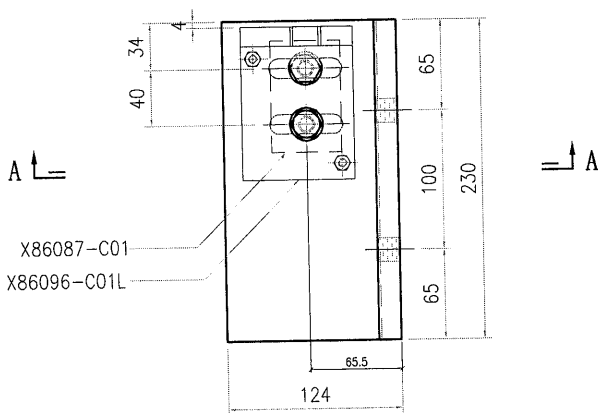



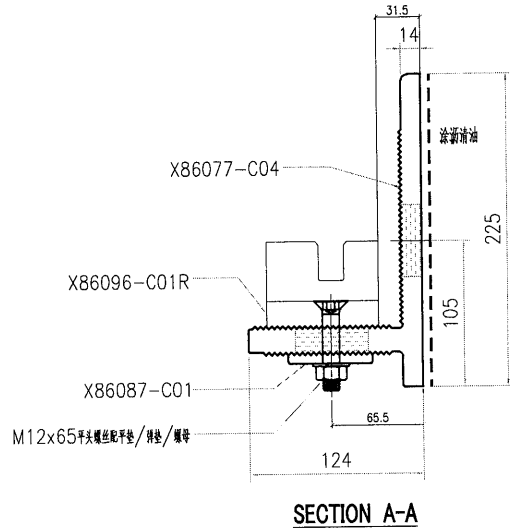

美特鋁質有限公司  
MIDI Aluminium Fabricator Ltd.

工程號	J857	類別		物料號	-							
地盘	啟德6552	制圖	李傳鵬	2022-03-21	圖號	PT-BK-C04						
修改	-	採用工廠	-	地盤	✓	图纸名称	墙身码组裝图	復核	練松文	2022-03-22	數量	3
日期	-	材料颜色	-	材料	-	批准	林仁安	2022-03-23	單件重量	-	(KG)	

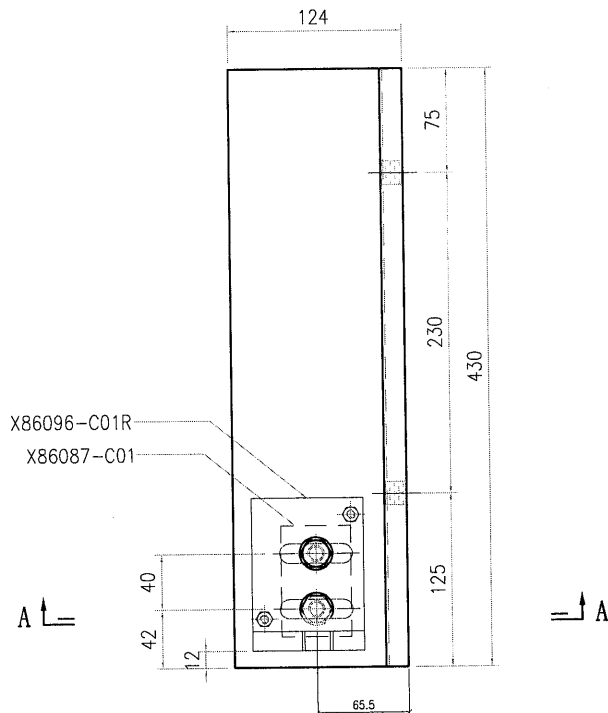

X86096-C01R	1
X86087-C01	1
X86077-C04	1
编号	数量



 <b>美特鋁質有限公司</b> MIDI Aluminium Fabricator Ltd.				工程號 J857 地盘 啟德6552	類別 制圖 李傳鵬	物料號 - 2022-03-21	圖號 PT-BK-C05
修改 - 日期 -	採用工廠 - 材料颜色 -	地盘 ✓ 图纸名称 墙身码组裝图	材料 -	復核 練松文 批准 林仁安	2022-03-22 2022-03-23	數量 3 單件重量 -	(KG)

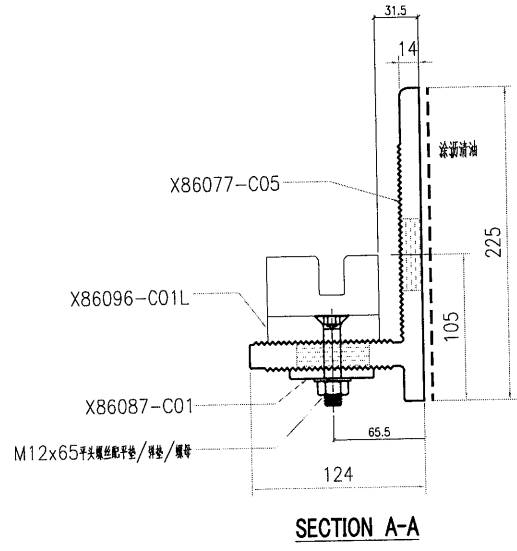

X86096-C01L	1
X86087-C01	1
X86077-C05	1
编号	数量

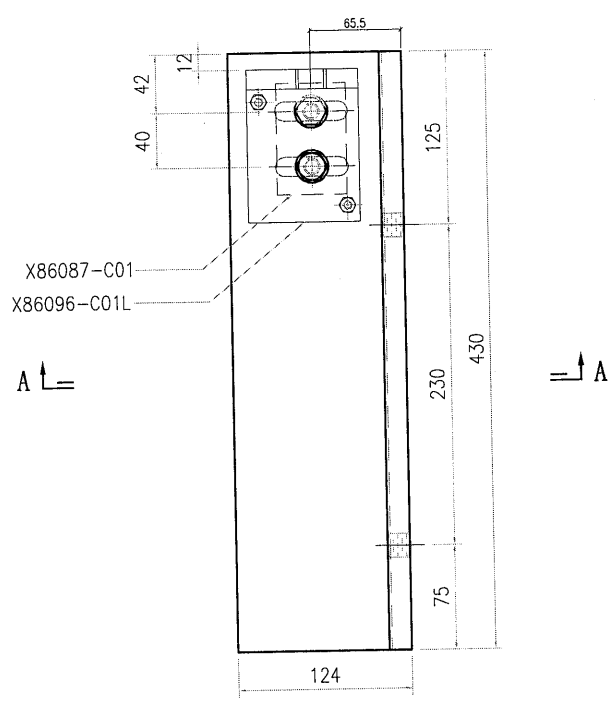

 <b>美特鋁質有限公司</b> MIDI Aluminium Fabricator Ltd.				工程號	J857	類別		物料號	-					
				地盘	啟德6552	制圖	李傳鵬	2022-03-21	圖號	PT-X86077-C01				
修改	-	-	-	採用工廠	✓	地盤	-	图纸名称	铝固定码加工图	復核	練松文	2022-03-22	數量	12
日期	-	-	-	材料颜色	銘化	材料	X86077	批准	林仁安	2022-03-23	單件重量	-	(KG)	

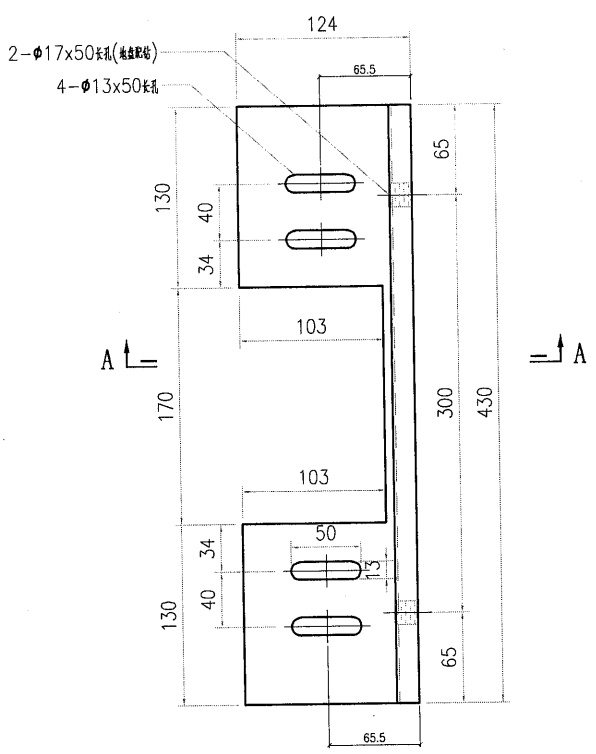
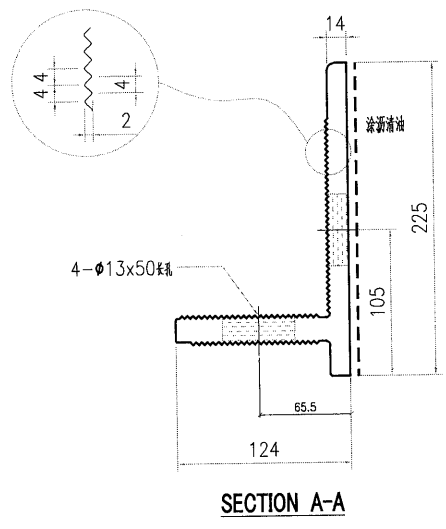

 <b>美特鋁質有限公司</b> MIDI Aluminium Fabricator Ltd.				工程號 J857 地盘 啟德6552	類別 制圖 李傳鵬	物料號 - 2022-03-21	圖號 PT-X86077-C02
修改 - 日期 -	採用工廠 ✓ 材料颜色 鉻化	地盤 - 鉻化	图纸名称 铝固定码加工图 材料 X86077	復核 練松文 批准 林仁安	2022-03-22 2022-03-23	數量 3 單件重量 -	(KG)

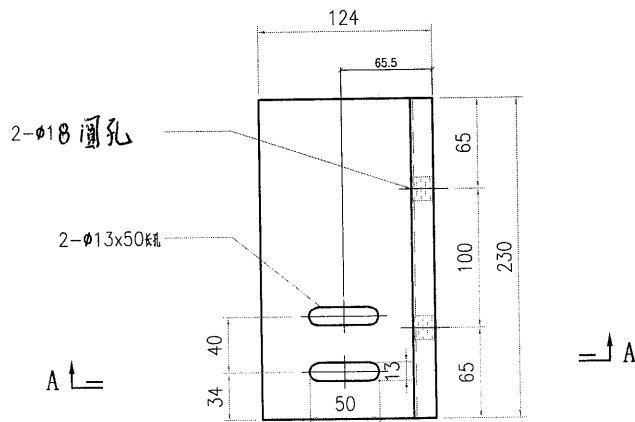
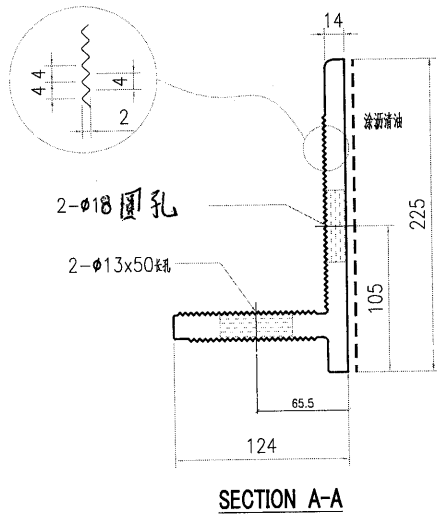

 <b>美特鋁質有限公司</b> MIDI Aluminium Fabricator Ltd.				工程號 J857	類別	物料號 -		
				地盘 啟德6552	制圖 李傳鵬	2022-03-21	圖號 PT-X86077-C03	
修改 -	-	-	採用工廠 ✓	地盘 -	图纸名称 铝固定码加工图	復核 練松文	2022-03-22	數量 3
日期 -	-	-	材料颜色 鉻化		材料 X86077	批准 林仁安	2022-03-23	單件重量 - (KG)

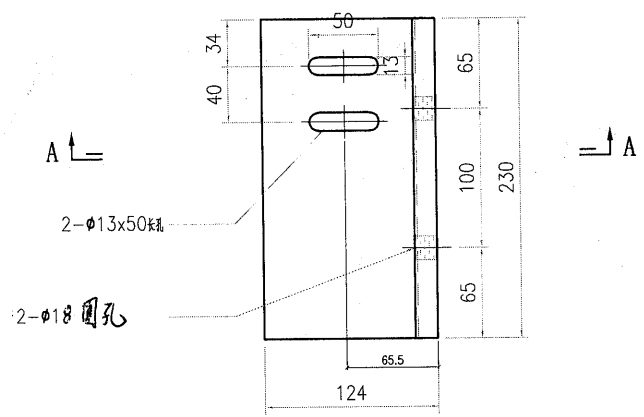
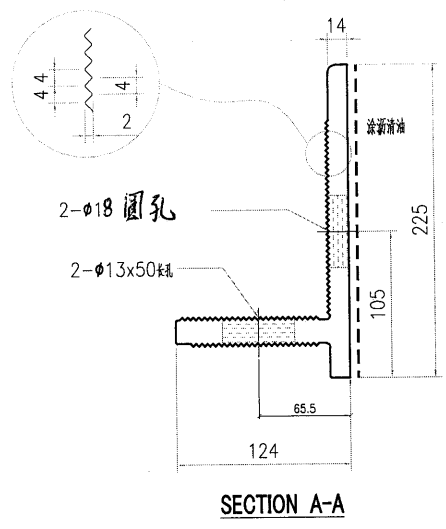



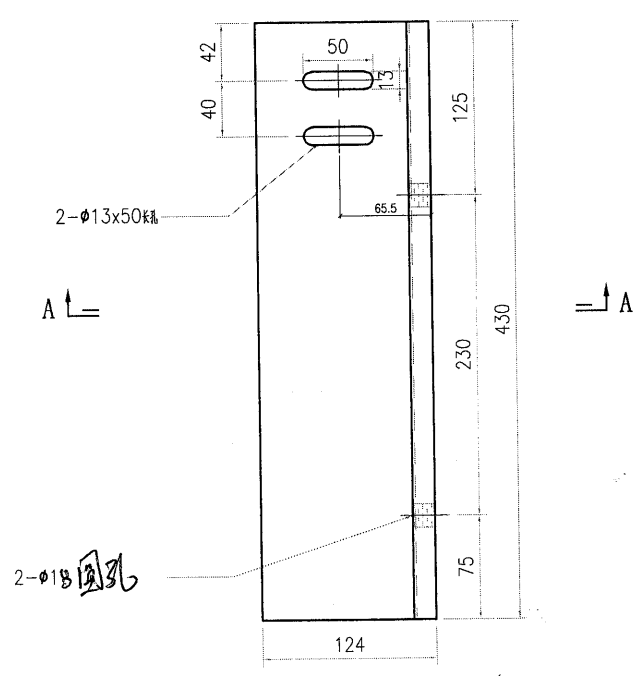
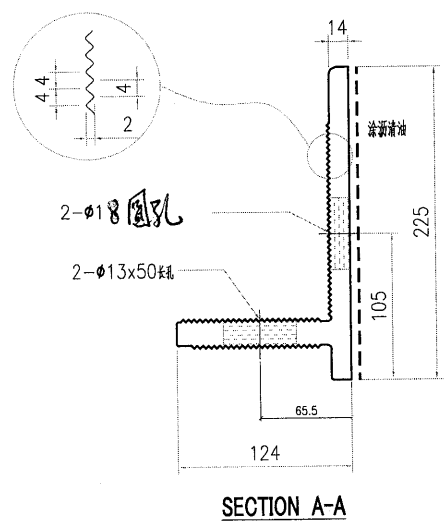

 <b>美特鋁質有限公司</b> MIDI Aluminium Fabricator Ltd.				工程號 J857 地盘 啟德6552	類別 制圖 李傳鵬 復核 練松文 批准 林仁安	物料號 - 2022-03-21 2022-03-22 2022-03-23	圖號 PT-X86077-C05 數量 3 單件重量 - (KG)
修改 - 日期 -	採用工廠 ✓ 材料颜色 鉻化	图纸名称 铝固定码加工图 材料 X86077					

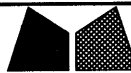

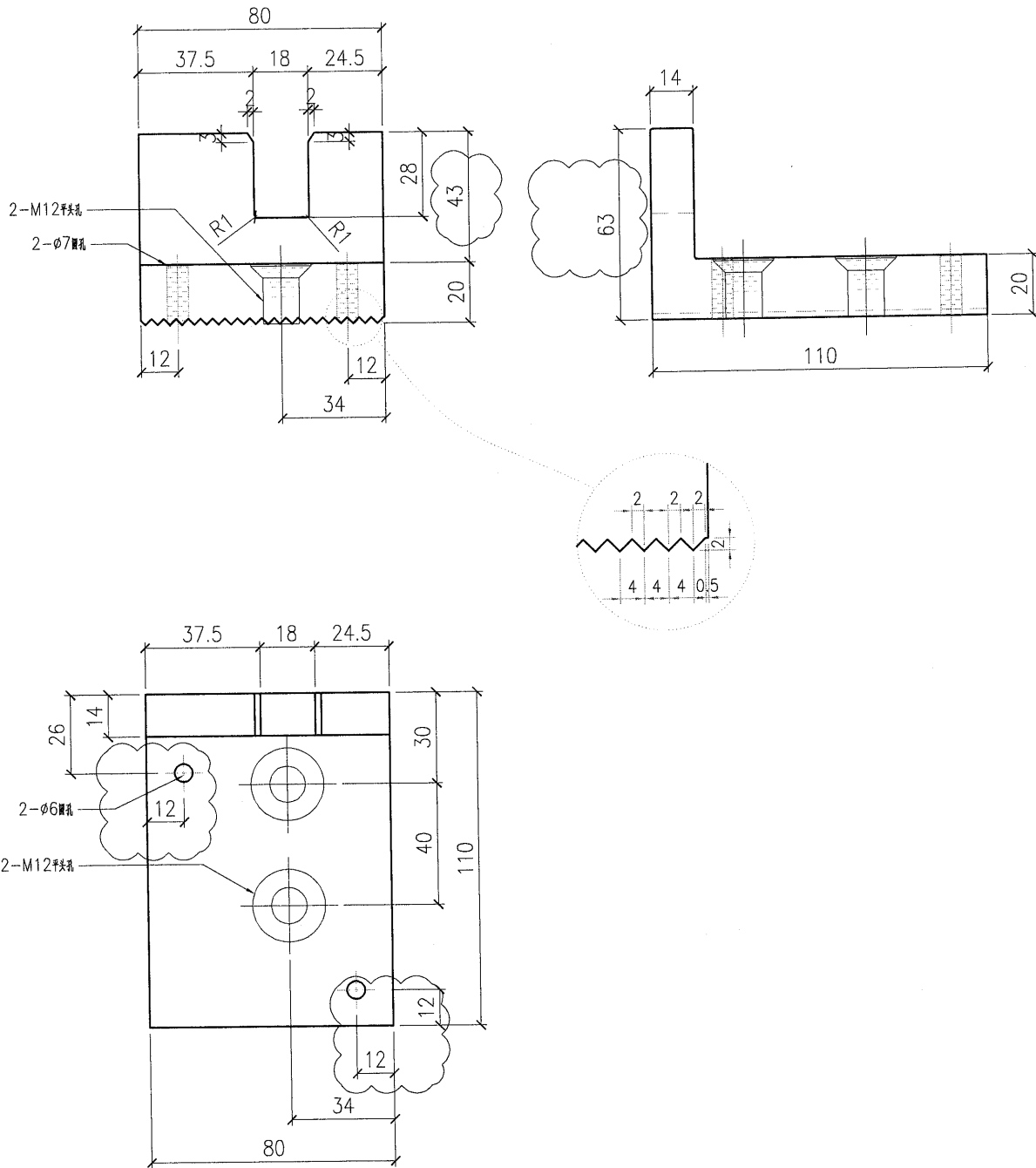
 <b>美特鋁質有限公司</b> MIDI Aluminium Fabricator Ltd.			工程號	J857	類別		物料號	-		
修改	-	-	採用工廠	✓ 地盤	-	制圖	李傳鵬	2022-03-21	圖號	PT-X86096-C01L
日期	-	-	材料顏色	MILL		復核	練松文	2022-03-22	數量	18
			图纸名称	铝固定码加工图	批准	林仁安	2022-03-23	單件重量	-	(KG)
			材料	X86096						



 <b>美特鋁質有限公司</b> MIDI Aluminium Fabricator Ltd.				工程號 J857 地盘 啟德6552	類別 制圖 李傳鵬 2022-03-21	物料號 - 圖號 PT-X86096-C01R
修改 - 日期 -	採用工廠 ✓ 材料颜色 MILL	图纸名称 铝固定码加工图 材料 X86096	復核 練松文 2022-03-22 批准 林仁安 2022-03-23	數量 18 單件重量 - (KG)		

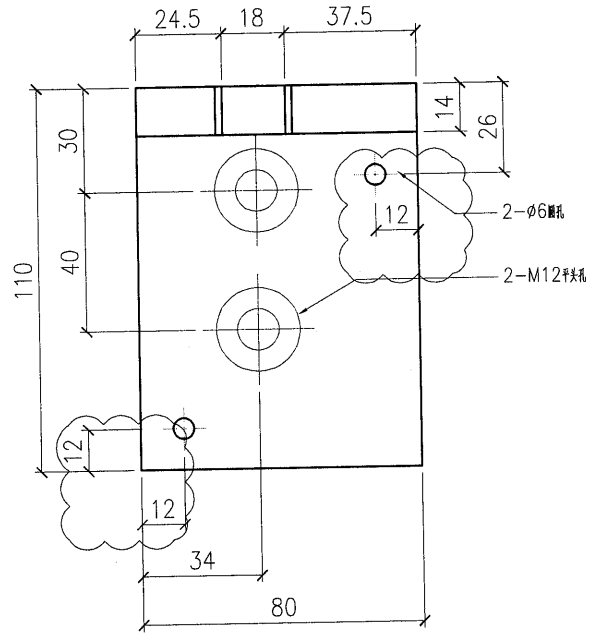
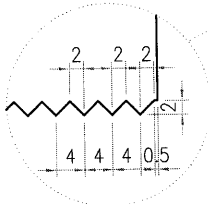
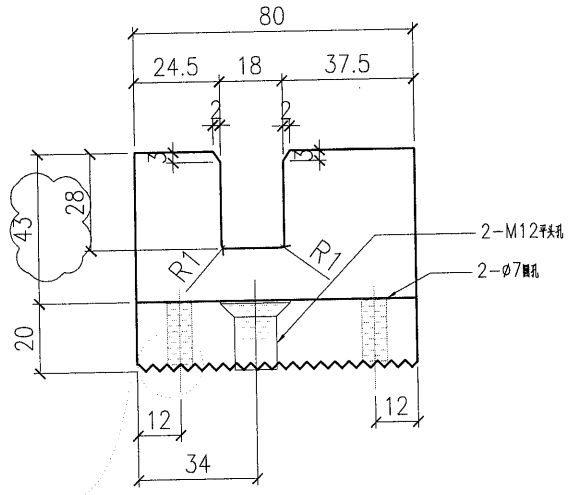
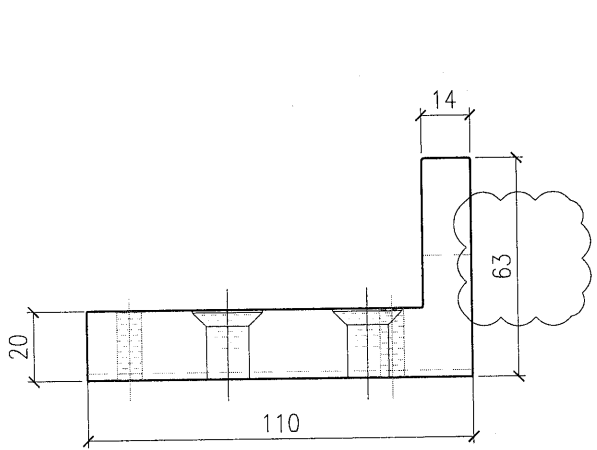



美特鋁質有限公司  
MIDI Aluminium Fabricator Ltd.

工程號	J857	類別		物料號	-			
地盘	啟德6552	制圖	李傳鵬	2022-03-21	圖號	PT-X86087-C01		
採用工廠	✓ 地盘	圖紙名稱	鋁介子加工圖	復核	練松文	2022-03-22	數量	36
修改	-	材料顏色	MILL	批准	林仁安	2022-03-23	單件重量	- (KG)

日期	-	-	-
----	---	---	---

