



工程指示 / 要求簡箋 ENGINEER INSTRUCTIONS(E.I.)

工程指示編號:	EI- 4469	修改版本:	E
工程編號:	HK- 0753/m	工程名稱:	啟德6552
收件人:	生統	發件人:	Nero HO
工程項目:	單元件幕牆 - 地盤用防水板BM	日期:	10/05/2022

<input type="checkbox"/> 原合約工程包	<input type="checkbox"/> 原合約工程加 / 減賬 QT-	<input type="checkbox"/> 新工程報價 QT-
---------------------------------	--	------------------------------------

信件批核號碼/圖紙參考編號:	批核模具圖紙編號:
客戶指示附件:	管理內部批簽署:

<input type="checkbox"/> 初步鋁料 B.M.	<input type="checkbox"/> 加工拆圖, 然後生產	<input type="checkbox"/> 尺寸表
<input type="checkbox"/> 正式鋁料 B.M.	<input type="checkbox"/> 技術上資料/指示	<input type="checkbox"/> 報價
<input type="checkbox"/> 配件 B.M.	<input type="checkbox"/> 樣辦或貨品說明書	<input type="checkbox"/> 分判合約
<input type="checkbox"/> 其他:		

內容: 修改BM 請先出頭5層
完成上列要求日期:

國內

<input type="checkbox"/> 生產技術總監	<input type="checkbox"/> 連附件	<input type="checkbox"/> 技術部	<input type="checkbox"/> 連附件	<input type="checkbox"/> 生產部	<input type="checkbox"/> 連附件
<input type="checkbox"/> 採購部	<input type="checkbox"/> 連附件	<input checked="" type="checkbox"/> 生產統籌部	<input checked="" type="checkbox"/> 連附件	<input type="checkbox"/> 報關組	<input type="checkbox"/> 連附件
<input type="checkbox"/> 質檢部	<input type="checkbox"/> 連附件	<input type="checkbox"/> 會計部	<input type="checkbox"/> 連附件	<input type="checkbox"/> 機械設計部	<input type="checkbox"/> 連附件
<input type="checkbox"/> 其他:					

香港

<input type="checkbox"/> 行政部	<input type="checkbox"/> 連附件	<input type="checkbox"/> 會計部	<input type="checkbox"/> 連附件	<input type="checkbox"/> 統籌部	<input type="checkbox"/> 連附件	<input type="checkbox"/> 工程部	<input type="checkbox"/> 連附件
<input type="checkbox"/> 採購部	<input type="checkbox"/> 連附件	<input type="checkbox"/> QS部	<input type="checkbox"/> 連附件	<input type="checkbox"/> 地盤管理	<input type="checkbox"/> 連附件	<input type="checkbox"/> 維修部	<input type="checkbox"/> 連附件

*發件人簽署:	<i>hm</i>	*組別成員批核簽署:	<i>[Signature]</i>
傳遞編號:	0753/m	項目經理簽署:	

 美特鋁質 有限公司 MIDI Aluminium Fabricator Ltd.		工程號:	J-857	計算:	李傳鵬		日期:	2022.2.26		送呈:	施哥		
		地盤名稱:	啟德站	核對:	練鬆文		日期:	2022.2.27		副本:	細佬		
廠用鋁板B.M.表		項目類別:	單元幕牆	批准:	林仁安		日期:	2022.2.28		此BM依據大圖 計算			
BM編號:		修改版次:	2022.5.6-A	A/C Code:	2022.2.28		總面積:	817.590		總重量:	4431.34		
序號	修改內容	鋁板圖號	鋁板名稱	顏色	實用	後備	總數	總重量	單件展開面積	總展開面積	單件V.F.	總V.F.	備註
									平方米				
1		AC-F01-01	1.5mm厚鋁板	鉻化	26	0	26	39.282	0.279	7.248	0.000	0.000	T1~T3
2		AC-F01-02	1.5mm厚鋁板	鉻化	26	0	26	26.443	0.188	4.879	0.000	0.000	T1~T3
3		AC-F01-03	1.5mm厚鋁板	鉻化	80	0	80	86.700	0.200	15.996	0.000	0.000	T1~T3
4		AC-F01-04	1.5mm厚鋁板	鉻化	108	0	108	125.694	0.215	23.191	0.000	0.000	T1~T3
5		AC-F01-05	1.5mm厚鋁板	鉻化	53	0	53	56.732	0.197	10.467	0.000	0.000	T1~T3
6		AC-F01-06	1.5mm厚鋁板	鉻化	53	0	53	51.780	0.180	9.554	0.000	0.000	T1~T3
7		AC-F01-07	1.5mm厚鋁板	鉻化	26	0	26	34.771	0.247	6.415	0.000	0.000	T1~T3
8		AC-F01-09	1.5mm厚鋁板	鉻化	26	0	26	30.954	0.220	5.711	0.000	0.000	T1~T3
9		AC-F01-12	1.5mm厚鋁板	鉻化	26	0	26	14.991	0.106	2.766	0.000	0.000	T1~T3
10		AC-F01-14	1.5mm厚鋁板	鉻化	27	0	27	19.892	0.136	3.670	0.000	0.000	T1~T3
11		AC-F01-15	1.5mm厚鋁板	鉻化	26	0	26	27.484	0.195	5.071	0.000	0.000	T1~T3
12		AC-F01-18	1.5mm厚鋁板	鉻化	27	0	27	17.225	0.118	3.178	0.000	0.000	T1~T3
13		AC-F01-19	1.5mm厚鋁板	鉻化	27	0	27	16.202	0.111	2.989	0.000	0.000	T1~T3
14		AC-F01-20	1.5mm厚鋁板	鉻化	52	0	52	46.583	0.165	8.595	0.000	0.000	T1~T3
15		AC-F02-01	1.5mm厚鋁板	鉻化	27	0	27	10.018	0.068	1.848	0.000	0.000	T1~T3
16		AC-F02-05	1.5mm厚鋁板	鉻化	27	0	27	34.883	0.238	6.436	0.000	0.000	T1~T3
17		AC-F02-06	1.5mm厚鋁板	鉻化	26	0	26	20.752	0.147	3.829	0.000	0.000	T1~T3
18		AC-F02-07	1.5mm厚鋁板	鉻化	26	0	26	26.651	0.189	4.917	0.000	0.000	T1~T3
19		AC-F03-01	1.5mm厚鋁板	鉻化	27	0	27	36.325	0.248	6.702	0.000	0.000	T1~T3
20		AC-F03-04	1.5mm厚鋁板	鉻化	27	0	27	34.883	0.238	6.436	0.000	0.000	T1~T3

 美特鋁質 有限公司 MIDI Aluminium Fabricator Ltd.		工程號:	J-857	計算:	李傳鵬		日期:	2022.2.26		送呈:	施哥		
		地盤名稱:	啟德站	核對:	練鬆文		日期:	2022.2.27		副本:	細佬		
廠用鋁板B.M.表		項目類別:	單元幕牆	批准:	林仁安		日期:	2022.2.28		此BM依據大圖 計算			
BM編號:		修改版次:	2022.5.6-A	A/C Code:	2022.2.28		總面積:	817.590		總重量:	4431.34		
序號	修改內容	鋁板圖號	鋁板名稱	顏色	實用	後備	總數	總重量	單件展開面積	總展開面積	單件V.F.	總V.F.	備註
									平方米				
21		AC-F03-05	1.5mm厚鋁板	鉻化	27	0	27	23.712	0.162	4.375	0.000	0.000	T1~T3
22		AC-F03-06	1.5mm厚鋁板	鉻化	26	0	26	29.982	0.213	5.532	0.000	0.000	T1~T3
23		AC-F03-07	1.5mm厚鋁板	鉻化	26	0	26	16.587	0.118	3.060	0.000	0.000	T1~T3
24		AC-F04-01	1.5mm厚鋁板	鉻化	26	0	26	27.331	0.194	5.043	0.000	0.000	T1~T3
25		AC-F05-01	1.5mm厚鋁板	鉻化	26	0	26	28.899	0.205	5.332	0.000	0.000	T1~T3
26		AC-F11-01	1.5mm厚鋁板	鉻化	26	0	26	42.540	0.302	7.849	0.000	0.000	T1~T3
27	數量減少26	AC-F112-01	1.5mm厚鋁板	鉻化	207	0	207	333.777	0.298	61.583	0.000	0.000	T1~T3
28	數量減少26	AC-F112R-01	1.5mm厚鋁板	鉻化	207	0	207	333.777	0.298	61.583	0.000	0.000	T1~T3
29		AC-F117-01	1.5mm厚鋁板	鉻化	50	0	50	76.829	0.284	14.175	0.000	0.000	T1~T3
30		AC-F117R-01	1.5mm厚鋁板	鉻化	50	0	50	76.829	0.284	14.175	0.000	0.000	T1~T3
31		AC-F118-01	1.5mm厚鋁板	鉻化	26	0	26	44.883	0.319	8.281	0.000	0.000	T1~T3
32		AC-F118R-01	1.5mm厚鋁板	鉻化	26	0	26	44.883	0.319	8.281	0.000	0.000	T1~T3
33		AC-F119-01	1.5mm厚鋁板	鉻化	26	0	26	58.077	0.412	10.715	0.000	0.000	T1~T3
34		AC-F119R-01	1.5mm厚鋁板	鉻化	26	0	26	58.077	0.412	10.715	0.000	0.000	T1~T3
35		AC-F11R-01	1.5mm厚鋁板	鉻化	26	0	26	42.540	0.302	7.849	0.000	0.000	T1~T3
36		AC-F12-01	1.5mm厚鋁板	鉻化	285	0	285	459.548	0.298	84.788	0.000	0.000	T1~T3
37		AC-F12-02	1.5mm厚鋁板	鉻化	6	0	6	5.224	0.161	0.964	0.000	0.000	T1~T3
38		AC-F12-02R	1.5mm厚鋁板	鉻化	4	0	4	3.483	0.161	0.643	0.000	0.000	T1~T3
39		AC-F12R-01	1.5mm厚鋁板	鉻化	285	0	285	459.548	0.298	84.788	0.000	0.000	T1~T3
40		AC-F13-01	1.5mm厚鋁板	鉻化	594	0	594	313.416	0.097	57.826	0.000	0.000	T1~T3

 美特鋁質 有限公司 MIDI Aluminium Fabricator Ltd.		工程號:	J-857	計算:	李傳鵬		日期:	2022.2.26		送呈:	施哥		
		地盤名稱:	啟德站	核對:	練鬆文		日期:	2022.2.27		副本:	細佬		
廠用鋁板B.M.表		項目類別:	單元幕牆	批准:	林仁安		日期:	2022.2.28		此BM依據大圖 計算			
BM編號:		修改版次:	2022.5.6-A	A/C Code:	2022.2.28		總面積:	817.590		總重量:	4431.34		
序號	修改內容	鋁板圖號	鋁板名稱	顏色	實用	後備	總數	總重量	單件展開面積	總展開面積	單件V.F.	總V.F.	備註
									平方米				
41		AC-F13-02	1.5mm厚鋁板	鉻化	13	0	13	3.928	0.056	0.725	0.000	0.000	T1~T3
42		AC-F13R-01	1.5mm厚鋁板	鉻化	594	0	594	313.416	0.097	57.826	0.000	0.000	T1~T3
43	取消A	AC-F15-01	1.5mm厚鋁板	鉻化	76	0	76	144.893	0.352	26.733	0.000	0.000	T1~T3
44	取消A	AC-F15-02	1.5mm厚鋁板	鉻化	3	0	3	3.089	0.190	0.570	0.000	0.000	T1~T3
45	取消A	AC-F15R-01	1.5mm厚鋁板	鉻化	76	0	76	144.893	0.352	26.733	0.000	0.000	T1~T3
46		AC-F17-01	1.5mm厚鋁板	鉻化	26	0	26	39.951	0.284	7.371	0.000	0.000	T1~T3
47		AC-F17-02	1.5mm厚鋁板	鉻化	1	0	1	0.830	0.153	0.153	0.000	0.000	T1~T3
48		AC-F17-02R	1.5mm厚鋁板	鉻化	2	0	2	1.659	0.153	0.306	0.000	0.000	T1~T3
49		AC-F17R-01	1.5mm厚鋁板	鉻化	26	0	26	39.951	0.284	7.371	0.000	0.000	T1~T3
50		AC-F18-01	1.5mm厚鋁板	鉻化	26	0	26	44.883	0.319	8.281	0.000	0.000	T1~T3
51		AC-F18-02	1.5mm厚鋁板	鉻化	1	0	1	0.932	0.172	0.172	0.000	0.000	T1~T3
52		AC-F18-02R	1.5mm厚鋁板	鉻化	1	0	1	0.932	0.172	0.172	0.000	0.000	T1~T3
53		AC-F18R-01	1.5mm厚鋁板	鉻化	26	0	26	44.883	0.319	8.281	0.000	0.000	T1~T3
54		AC-F19-01	1.5mm厚鋁板	鉻化	26	0	26	58.077	0.412	10.715	0.000	0.000	T1~T3
55		AC-F19-02R	1.5mm厚鋁板	鉻化	1	0	1	1.206	0.223	0.223	0.000	0.000	T1~T3
56		AC-F19R-01	1.5mm厚鋁板	鉻化	26	0	26	58.077	0.412	10.715	0.000	0.000	T1~T3
57		AC-F20-01	1.5mm厚鋁板	鉻化	26	0	26	21.455	0.152	3.959	0.000	0.000	T1~T3
58		AC-F20-02	1.5mm厚鋁板	鉻化	1	0	1	0.446	0.082	0.082	0.000	0.000	T1~T3
59		AC-F20R-01	1.5mm厚鋁板	鉻化	26	0	26	21.455	0.152	3.959	0.000	0.000	T1~T3
60		AC-F21-01	1.5mm厚鋁板	鉻化	26	0	26	41.307	0.293	7.621	0.000	0.000	T1~T3

 美特鋁質 有限公司 MIDI Aluminium Fabricator Ltd.		工程號:	J-857	計算:	李傳鵬		日期:	2022.2.26		送呈:	施哥		
		地盤名稱:	啟德站	核對:	練鬆文		日期:	2022.2.27		副本:	細佬		
廠用鋁板B.M.表		項目類別:	單元幕牆	批准:	林仁安		日期:	2022.2.28		此BM依據大圖 計算			
BM編號:		修改版次:	2022.5.6-A	A/C Code:	2022.2.28		總面積:	817.590		總重量:	4431.34		
序號	修改內容	鋁板圖號	鋁板名稱	顏色	實用	後備	總數	總重量	單件展開面積	總展開面積	單件V.F.	總V.F.	備註
									平方米				
61		AC-F21-02	1.5mm厚鋁板	鉻化	1	0	1	0.858	0.158	0.158	0.000	0.000	T1~T3
62		AC-F21R-01	1.5mm厚鋁板	鉻化	26	0	26	41.307	0.293	7.621	0.000	0.000	T1~T3
63	新增A	AC-F22-01	1.5mm厚鋁板	鉻化	76	0	76	63.436	0.154	11.704	0.000	0.000	T1~T3
64	新增A	AC-F22-02	1.5mm厚鋁板	鉻化	3	0	3	1.352	0.083	0.249	0.000	0.000	T1~T3
65	新增A	AC-F22R-01	1.5mm厚鋁板	鉻化	76	0	76	63.436	0.154	11.704	0.000	0.000	T1~T3
66	新增A	AC-F23-01	1.5mm厚鋁板	鉻化	26	0	26	18.249	0.130	3.367	0.000	0.000	T1~T3
67	新增A	AC-F23R-01	1.5mm厚鋁板	鉻化	26	0	26	18.249	0.130	3.367	0.000	0.000	T1~T3
					總計:	3955	3955	4431.34	14.547	817.59	0.00	0.000	

 美特鋁質 有限公司 MIDI Aluminium Fabricator Ltd.		工程號:	J-857	計算:	李傳鵬		日期:	2022.2.26		送呈:	施哥		
		地盤名稱:	啟德站	核對:	練鬆文		日期:	2022.2.27		副本:	細佬		
廠用鋁板B.M.表		項目類別:	單元幕牆	批准:	林仁安		日期:	2022.2.28		此BM依據大圖 計算			
BM編號:	2022.5.6-A	修改版次:		A/C Code:	2022.2.28		總面積:	1419.390		總重量:	7693.10		
序號	修改內容	鋁板圖號	鋁板名稱	顏色	實用	後備	總數	總重量	單件展開面積	總展開面積	單件V.F.	總V.F.	備註
									平方米		平方米		
1		AC-F01-03	1.5mm厚鋁板	鉻化	45	0	45	48.769	0.200	8.998	0.000	0.000	T5~T8
2		AC-F01-04	1.5mm厚鋁板	鉻化	96	0	96	111.728	0.215	20.614	0.000	0.000	T5~T8
3		AC-F01-05	1.5mm厚鋁板	鉻化	72	0	72	77.069	0.197	14.219	0.000	0.000	T5~T8
4		AC-F01-06	1.5mm厚鋁板	鉻化	72	0	72	70.343	0.180	12.978	0.000	0.000	T5~T8
5		AC-F01-07	1.5mm厚鋁板	鉻化	26	0	26	34.771	0.247	6.415	0.000	0.000	T5~T8
6		AC-F01-08	1.5mm厚鋁板	鉻化	54	0	54	78.703	0.269	14.521	0.000	0.000	T5~T8
7		AC-F01-09	1.5mm厚鋁板	鉻化	54	0	54	64.289	0.220	11.861	0.000	0.000	T5~T8
8		AC-F01-10	1.5mm厚鋁板	鉻化	23	0	23	25.098	0.201	4.631	0.000	0.000	T5~T8
9		AC-F01-11	1.5mm厚鋁板	鉻化	23	0	23	18.971	0.152	3.500	0.000	0.000	T5~T8
10		AC-F01-12	1.5mm厚鋁板	鉻化	22	0	22	12.685	0.106	2.340	0.000	0.000	T5~T8
11		AC-F01-13	1.5mm厚鋁板	鉻化	24	0	24	18.515	0.142	3.416	0.000	0.000	T5~T8
12		AC-F01-14	1.5mm厚鋁板	鉻化	27	0	27	19.892	0.136	3.670	0.000	0.000	T5~T8
13		AC-F01-15	1.5mm厚鋁板	鉻化	26	0	26	27.484	0.195	5.071	0.000	0.000	T5~T8
14		AC-F01-16	1.5mm厚鋁板	鉻化	54	0	54	61.406	0.210	11.329	0.000	0.000	T5~T8
15		AC-F01-17	1.5mm厚鋁板	鉻化	54	0	54	49.586	0.169	9.149	0.000	0.000	T5~T8
16		AC-F02-02	1.5mm厚鋁板	鉻化	23	0	23	34.013	0.273	6.275	0.000	0.000	T5~T8
17		AC-F02-03	1.5mm厚鋁板	鉻化	22	0	22	24.312	0.204	4.486	0.000	0.000	T5~T8
18		AC-F02-04	1.5mm厚鋁板	鉻化	77	0	77	67.623	0.162	12.477	0.000	0.000	T5~T8
19		AC-F02-05	1.5mm厚鋁板	鉻化	50	0	50	64.598	0.238	11.919	0.000	0.000	T5~T8
20		AC-F03-02	1.5mm厚鋁板	鉻化	23	0	23	25.467	0.204	4.699	0.000	0.000	T5~T8

 美特鋁質 有限公司 MIDI Aluminium Fabricator Ltd.		工程號:	J-857	計算:	李傳鵬		日期:	2022.2.26		送呈:	施哥		
		地盤名稱:	啟德站	核對:	練鬆文		日期:	2022.2.27		副本:	細佬		
廠用鋁板B.M.表		項目類別:	單元幕牆	批准:	林仁安		日期:	2022.2.28		此BM依據大圖 計算			
BM編號:	2022.5.6-A	修改版次:		A/C Code:	2022.2.28		總面積:	1419.390		總重量:	7693.10		
序號	修改內容	鋁板圖號	鋁板名稱	顏色	實用	後備	總數	總重量	單件展開面積	總展開面積	單件V.F.	總V.F.	備註
									平方米		平方米		
21		AC-F03-03	1.5mm厚鋁板	鉻化	22	0	22	11.099	0.093	2.048	0.000	0.000	T5~T8
22		AC-F03-04	1.5mm厚鋁板	鉻化	50	0	50	64.598	0.238	11.919	0.000	0.000	T5~T8
23		AC-F03-05	1.5mm厚鋁板	鉻化	50	0	50	43.911	0.162	8.102	0.000	0.000	T5~T8
24	數量減少26	AC-F112-01	1.5mm厚鋁板	鉻化	259	0	259	417.625	0.298	77.053	0.000	0.000	T5~T8
25	數量減少26	AC-F112R-01	1.5mm厚鋁板	鉻化	259	0	259	417.625	0.298	77.053	0.000	0.000	T5~T8
26		AC-F116-01	1.5mm厚鋁板	鉻化	22	0	22	23.371	0.196	4.312	0.000	0.000	T5~T8
27		AC-F116R-01	1.5mm厚鋁板	鉻化	22	0	22	23.371	0.196	4.312	0.000	0.000	T5~T8
28		AC-F117-01	1.5mm厚鋁板	鉻化	74	0	74	113.706	0.284	20.979	0.000	0.000	T5~T8
29		AC-F117R-01	1.5mm厚鋁板	鉻化	74	0	74	113.706	0.284	20.979	0.000	0.000	T5~T8
30		AC-F118-01	1.5mm厚鋁板	鉻化	48	0	48	82.861	0.319	15.288	0.000	0.000	T5~T8
31		AC-F118R-01	1.5mm厚鋁板	鉻化	48	0	48	82.861	0.319	15.288	0.000	0.000	T5~T8
32		AC-F119-01	1.5mm厚鋁板	鉻化	26	0	26	58.077	0.412	10.715	0.000	0.000	T5~T8
33		AC-F119R-01	1.5mm厚鋁板	鉻化	26	0	26	58.077	0.412	10.715	0.000	0.000	T5~T8
34		AC-F120-01	1.5mm厚鋁板	鉻化	52	0	52	42.910	0.152	7.917	0.000	0.000	T5~T8
35		AC-F12-01	1.5mm厚鋁板	鉻化	240	0	240	386.988	0.298	71.400	0.000	0.000	T5~T8
36		AC-F12-02	1.5mm厚鋁板	鉻化	4	0	4	3.483	0.161	0.643	0.000	0.000	T5~T8
37		AC-F12-02R	1.5mm厚鋁板	鉻化	5	0	5	4.354	0.161	0.803	0.000	0.000	T5~T8
38		AC-F120R-01	1.5mm厚鋁板	鉻化	52	0	52	42.910	0.152	7.917	0.000	0.000	T5~T8
39		AC-F12-10	1.5mm厚鋁板	鉻化	2	0	2	1.622	0.150	0.299	0.000	0.000	T5~T8
40		AC-F12-10R	1.5mm厚鋁板	鉻化	2	0	2	1.622	0.150	0.299	0.000	0.000	T5~T8

 美特鋁質 有限公司 MIDI Aluminium Fabricator Ltd.		工程號:	J-857	計算:	李傳鵬		日期:	2022.2.26		送呈:	施哥		
		地盤名稱:	啟德站	核對:	練鬆文		日期:	2022.2.27		副本:	細佬		
廠用鋁板B.M.表		項目類別:	單元幕牆	批准:	林仁安		日期:	2022.2.28		此BM依據大圖 計算			
BM編號:	2022.5.6-A	修改版次:		A/C Code:	2022.2.28		總面積:	1419.390		總重量:	7693.10		
序號	修改內容	鋁板圖號	鋁板名稱	顏色	實用	後備	總數	總重量	單件展開面積	總展開面積	單件V.F.	總V.F.	備註
									平方米		平方米		
41		AC-F12R-01	1.5mm厚鋁板	鉻化	240	0	240	386.988	0.298	71.400	0.000	0.000	T5~T8
42		AC-F13-01	1.5mm厚鋁板	鉻化	525	0	525	277.009	0.097	51.109	0.000	0.000	T5~T8
43		AC-F13-02	1.5mm厚鋁板	鉻化	9	0	9	2.720	0.056	0.502	0.000	0.000	T5~T8
44		AC-F13-10	1.5mm厚鋁板	鉻化	4	0	4	1.126	0.052	0.208	0.000	0.000	T5~T8
45		AC-F13R-01	1.5mm厚鋁板	鉻化	525	0	525	277.009	0.097	51.109	0.000	0.000	T5~T8
46		AC-F16-01	1.5mm厚鋁板	鉻化	22	0	22	23.371	0.196	4.312	0.000	0.000	T5~T8
47		AC-F16-10	1.5mm厚鋁板	鉻化	1	0	1	0.534	0.099	0.099	0.000	0.000	T5~T8
48		AC-F16-10R	1.5mm厚鋁板	鉻化	1	0	1	0.534	0.099	0.099	0.000	0.000	T5~T8
49		AC-F16R-01	1.5mm厚鋁板	鉻化	22	0	22	23.371	0.196	4.312	0.000	0.000	T5~T8
50		AC-F17-01	1.5mm厚鋁板	鉻化	70	0	70	107.560	0.284	19.845	0.000	0.000	T5~T8
51		AC-F17-02	1.5mm厚鋁板	鉻化	2	0	2	1.659	0.153	0.306	0.000	0.000	T5~T8
52		AC-F17-02R	1.5mm厚鋁板	鉻化	3	0	3	2.489	0.153	0.459	0.000	0.000	T5~T8
53		AC-F17R-01	1.5mm厚鋁板	鉻化	70	0	70	107.560	0.284	19.845	0.000	0.000	T5~T8
54		AC-F18-01	1.5mm厚鋁板	鉻化	74	0	74	127.744	0.319	23.569	0.000	0.000	T5~T8
55		AC-F18-02	1.5mm厚鋁板	鉻化	2	0	2	1.864	0.172	0.344	0.000	0.000	T5~T8
56		AC-F18-02R	1.5mm厚鋁板	鉻化	1	0	1	0.932	0.172	0.172	0.000	0.000	T5~T8
57		AC-F18-10	1.5mm厚鋁板	鉻化	1	0	1	0.868	0.160	0.160	0.000	0.000	T5~T8
58		AC-F18-10R	1.5mm厚鋁板	鉻化	1	0	1	0.868	0.160	0.160	0.000	0.000	T5~T8
59		AC-F18R-01	1.5mm厚鋁板	鉻化	74	0	74	127.744	0.319	23.569	0.000	0.000	T5~T8
60		AC-F19-01	1.5mm厚鋁板	鉻化	70	0	70	156.360	0.412	28.849	0.000	0.000	T5~T8

 美特鋁質 有限公司 MIDI Aluminium Fabricator Ltd.		工程號:	J-857	計算:	李傳鵬		日期:	2022.2.26		送呈:	施哥		
		地盤名稱:	啟德站	核對:	練鬆文		日期:	2022.2.27		副本:	細佬		
廠用鋁板B.M.表		項目類別:	單元幕牆	批准:	林仁安		日期:	2022.2.28		此BM依據大圖 計算			
BM編號:	2022.5.6-A	修改版次:		A/C Code:	2022.2.28		總面積:	1419.390		總重量:	7693.10		
序號	修改內容	鋁板圖號	鋁板名稱	顏色	實用	後備	總數	總重量	單件展開面積	總展開面積	單件V.F.	總V.F.	備註
									平方米				
61		AC-F19-02	1.5mm厚鋁板	鉻化	2	0	2	2.412	0.223	0.445	0.000	0.000	T5~T8
62		AC-F19-02R	1.5mm厚鋁板	鉻化	1	0	1	1.206	0.223	0.223	0.000	0.000	T5~T8
		AC-F19-10	1.5mm厚鋁板	鉻化	1	0	1	1.123	0.207	0.207	0.000	0.000	T5~T8
63		AC-F19R-01	1.5mm厚鋁板	鉻化	70	0	70	156.360	0.412	28.849	0.000	0.000	T5~T8
64		AC-F20-01	1.5mm厚鋁板	鉻化	48	0	48	39.609	0.152	7.308	0.000	0.000	T5~T8
65		AC-F20-02	1.5mm厚鋁板	鉻化	2	0	2	0.891	0.082	0.164	0.000	0.000	T5~T8
66		AC-F20-02R	1.5mm厚鋁板	鉻化	2	0	2	0.891	0.082	0.164	0.000	0.000	T5~T8
67		AC-F20R-01	1.5mm厚鋁板	鉻化	48	0	48	21.455	0.152	3.959	0.000	0.000	T5~T8
68	新增A	AC-F23-01	1.5mm厚鋁板	鉻化	26	0	26	2910.738	0.130	537.037	0.000	0.000	T5~T8
69	新增A	AC-F23R-01	1.5mm厚鋁板	鉻化	26	0	26	0.000	0.130	0.000	0.000	0.000	T5~T8
總計:					4147		4147	7693.10	14.221	1419.39	0.00	0.000	

 美特鋁質 有限公司 MIDI Aluminium Fabricator Ltd.		工程號:	J-857	計算:	李傳鵬		日期:	2022.2.26		送呈:	施哥		
		地盤名稱:	啟德站	核對:	練鬆文		日期:	2022.2.27		副本:	細佬		
廠用鋁板B.M.表		項目類別:	單元幕牆	批准:	林仁安		日期:	2022.2.28		此BM依據大圖 計算			
BM編號:		修改版次:	2022.5.6-A	A/C Code:	2022.2.28		總面積:	41.601		總重量:	225.48		
序號	修改內容	鋁板圖號	鋁板名稱	顏色	實用	後備	總數	總重量	單件展開面積	總展開面積	單件V.F.	總V.F.	備註
									平方米		平方米		
1		AC-F01-04	1.5mm厚鋁板	鉻化	5	0	5	5.819	0.215	1.074	0.000	0.000	L座
2		AC-F01-21	1.5mm厚鋁板	鉻化	3	0	3	3.291	0.202	0.607	0.000	0.000	L座
3		AC-F01-22	1.5mm厚鋁板	鉻化	2	0	2	2.204	0.203	0.407	0.000	0.000	L座
4		AC-F01-23	1.5mm厚鋁板	鉻化	2	0	2	2.595	0.239	0.479	0.000	0.000	L座
5		AC-F01-24	1.5mm厚鋁板	鉻化	2	0	2	2.540	0.234	0.469	0.000	0.000	L座
6		AC-F01-25	1.5mm厚鋁板	鉻化	2	0	2	2.273	0.210	0.419	0.000	0.000	L座
7		AC-F02-08	1.5mm厚鋁板	鉻化	3	0	3	2.074	0.128	0.383	0.000	0.000	L座
8		AC-F02-09	1.5mm厚鋁板	鉻化	2	0	2	2.824	0.261	0.521	0.000	0.000	L座
9		AC-F03-08	1.5mm厚鋁板	鉻化	3	0	3	4.236	0.261	0.782	0.000	0.000	L座
10		AC-F03-09	1.5mm厚鋁板	鉻化	2	0	2	1.383	0.128	0.255	0.000	0.000	L座
11		AC-F06-01	1.5mm厚鋁板	鉻化	2	0	2	2.513	0.232	0.464	0.000	0.000	L座
12		AC-F06-02	1.5mm厚鋁板	鉻化	2	0	2	5.132	0.473	0.947	0.000	0.000	L座
13		AC-F06-03	1.5mm厚鋁板	鉻化	2	0	2	4.230	0.390	0.780	0.000	0.000	L座
14		AC-F06-04	1.5mm厚鋁板	鉻化	1	0	1	1.994	0.368	0.368	0.000	0.000	L座
15		AC-F06-05	1.5mm厚鋁板	鉻化	1	0	1	2.002	0.369	0.369	0.000	0.000	L座
16		AC-F06-06	1.5mm厚鋁板	鉻化	1	0	1	2.358	0.435	0.435	0.000	0.000	L座
17		AC-F06-07	1.5mm厚鋁板	鉻化	1	0	1	2.308	0.426	0.426	0.000	0.000	L座
18		AC-F06-08	1.5mm厚鋁板	鉻化	1	0	1	2.358	0.435	0.435	0.000	0.000	L座
19		AC-F07-01	1.5mm厚鋁板	鉻化	2	0	2	4.583	0.423	0.846	0.000	0.000	L座
20		AC-F07-02	1.5mm厚鋁板	鉻化	2	0	2	9.361	0.864	1.727	0.000	0.000	L座

 美特鋁質 有限公司 MIDI Aluminium Fabricator Ltd.		工程號:	J-857	計算:	李傳鵬		日期:	2022.2.26		送呈:	施哥		
		地盤名稱:	啟德站	核對:	練鬆文		日期:	2022.2.27		副本:	細佬		
廠用鋁板B.M.表		項目類別:	單元幕牆	批准:	林仁安		日期:	2022.2.28		此BM依據大圖 計算			
BM編號:		修改版次:	2022.5.6-A	A/C Code:	2022.2.28		總面積:	41.601		總重量:	225.48		
序號	修改內容	鋁板圖號	鋁板名稱	顏色	實用	後備	總數	總重量	單件展開面積	總展開面積	單件V.F.	總V.F.	備註
									平方米				
21		AC-F07-03	1.5mm厚鋁板	鉻化	2	0	2	7.716	0.712	1.424	0.000	0.000	L座
22		AC-F07-04	1.5mm厚鋁板	鉻化	1	0	1	3.637	0.671	0.671	0.000	0.000	L座
23		AC-F07-05	1.5mm厚鋁板	鉻化	1	0	1	3.653	0.674	0.674	0.000	0.000	L座
24		AC-F07-06	1.5mm厚鋁板	鉻化	1	0	1	4.300	0.793	0.793	0.000	0.000	L座
25		AC-F07-07	1.5mm厚鋁板	鉻化	1	0	1	4.210	0.777	0.777	0.000	0.000	L座
26		AC-F07-08	1.5mm厚鋁板	鉻化	1	0	1	4.300	0.793	0.793	0.000	0.000	L座
27		AC-F08-01	1.5mm厚鋁板	鉻化	2	0	2	5.117	0.472	0.944	0.000	0.000	L座
28		AC-F08-02	1.5mm厚鋁板	鉻化	2	0	2	10.451	0.964	1.928	0.000	0.000	L座
29		AC-F08-03	1.5mm厚鋁板	鉻化	2	0	2	8.614	0.795	1.589	0.000	0.000	L座
30		AC-F08-04	1.5mm厚鋁板	鉻化	1	0	1	4.060	0.749	0.749	0.000	0.000	L座
31		AC-F08-05	1.5mm厚鋁板	鉻化	1	0	1	4.078	0.752	0.752	0.000	0.000	L座
32		AC-F08-06	1.5mm厚鋁板	鉻化	1	0	1	4.801	0.886	0.886	0.000	0.000	L座
33		AC-F08-07	1.5mm厚鋁板	鉻化	1	0	1	4.700	0.867	0.867	0.000	0.000	L座
34		AC-F08-08	1.5mm厚鋁板	鉻化	1	0	1	4.801	0.886	0.886	0.000	0.000	L座
35		AC-F11-02R	1.5mm厚鋁板	鉻化	1	0	1	0.884	0.163	0.163	0.000	0.000	L座
36		AC-F111-03	1.5mm厚鋁板	鉻化	1	0	1	1.566	0.289	0.289	0.000	0.000	L座
37		AC-F111-04	1.5mm厚鋁板	鉻化	1	0	1	1.305	0.241	0.241	0.000	0.000	L座
38		AC-F111R-03	1.5mm厚鋁板	鉻化	1	0	1	1.566	0.289	0.289	0.000	0.000	L座
39		AC-F111R-04	1.5mm厚鋁板	鉻化	1	0	1	1.305	0.241	0.241	0.000	0.000	L座
40	取消A	AC-F115-03	1.5mm厚鋁板	鉻化	3	0	3	5.474	0.337	1.010	0.000	0.000	L座

 美特鋁質 有限公司 MIDI Aluminium Fabricator Ltd.		工程號:	J-857	計算:	李傳鵬		日期:	2022.2.26		送呈:	施哥		
		地盤名稱:	啟德站	核對:	練鬆文		日期:	2022.2.27		副本:	細佬		
廠用鋁板B.M.表		項目類別:	單元幕牆	批准:	林仁安		日期:	2022.2.28		此BM依據大圖 計算			
BM編號:		修改版次:	2022.5.6-A	A/C Code:	2022.2.28		總面積:	41.601		總重量:	225.48		
序號	修改內容	鋁板圖號	鋁板名稱	顏色	實用	後備	總數	總重量	單件展開面積	總展開面積	單件V.F.	總V.F.	備註
									平方米		平方米		
41	取消A	AC-F115-04	1.5mm厚鋁板	鉻化	3	0	3	4.562	0.281	0.842	0.000	0.000	L座
42	取消A	AC-F115R-03	1.5mm厚鋁板	鉻化	3	0	3	5.474	0.337	1.010	0.000	0.000	L座
43	取消A	AC-F115R-04	1.5mm厚鋁板	鉻化	3	0	3	4.562	0.281	0.842	0.000	0.000	L座
44		AC-F117-03	1.5mm厚鋁板	鉻化	1	0	1	1.471	0.271	0.271	0.000	0.000	L座
45		AC-F117-04	1.5mm厚鋁板	鉻化	1	0	1	1.572	0.290	0.290	0.000	0.000	L座
46		AC-F117-05	1.5mm厚鋁板	鉻化	1	0	1	1.498	0.276	0.276	0.000	0.000	L座
47		AC-F117R-03	1.5mm厚鋁板	鉻化	1	0	1	1.471	0.271	0.271	0.000	0.000	L座
48		AC-F117R-04	1.5mm厚鋁板	鉻化	1	0	1	1.572	0.290	0.290	0.000	0.000	L座
49		AC-F117R-05	1.5mm厚鋁板	鉻化	1	0	1	1.498	0.276	0.276	0.000	0.000	L座
50		AC-F12-02	1.5mm厚鋁板	鉻化	2	0	2	1.741	0.161	0.321	0.000	0.000	L座
51		AC-F12-03	1.5mm厚鋁板	鉻化	2	0	2	3.087	0.285	0.570	0.000	0.000	L座
52		AC-F12-04	1.5mm厚鋁板	鉻化	1	0	1	1.649	0.304	0.304	0.000	0.000	L座
53		AC-F12-05	1.5mm厚鋁板	鉻化	1	0	1	1.572	0.290	0.290	0.000	0.000	L座
54		AC-F12-06	1.5mm厚鋁板	鉻化	1	0	1	1.286	0.237	0.237	0.000	0.000	L座
55		AC-F12R-03	1.5mm厚鋁板	鉻化	2	0	2	3.087	0.285	0.570	0.000	0.000	L座
56		AC-F12R-04	1.5mm厚鋁板	鉻化	1	0	1	1.649	0.304	0.304	0.000	0.000	L座
57		AC-F12R-05	1.5mm厚鋁板	鉻化	1	0	1	1.572	0.290	0.290	0.000	0.000	L座
58		AC-F12R-06	1.5mm厚鋁板	鉻化	1	0	1	1.286	0.237	0.237	0.000	0.000	L座
59		AC-F13-02	1.5mm厚鋁板	鉻化	5	0	5	1.511	0.056	0.279	0.000	0.000	L座
60		AC-F13-03	1.5mm厚鋁板	鉻化	5	0	5	2.518	0.093	0.465	0.000	0.000	L座

 美特鋁質 有限公司 MIDI Aluminium Fabricator Ltd.		工程號:	J-857	計算:	李傳鵬		日期:	2022.2.26		送呈:	施哥		
		地盤名稱:	啟德站	核對:	練鬆文		日期:	2022.2.27		副本:	細佬		
廠用鋁板B.M.表		項目類別:	單元幕牆	批准:	林仁安		日期:	2022.2.28		此BM依據大圖 計算			
BM編號:		修改版次:	2022.5.6-A	A/C Code:	2022.2.28		總面積:	41.601		總重量:	225.48		
序號	修改內容	鋁板圖號	鋁板名稱	顏色	實用	後備	總數	總重量	單件展開面積	總展開面積	單件V.F.	總V.F.	備註
									平方米		平方米		
61		AC-F13-04	1.5mm厚鋁板	鉻化	1	0	1	0.540	0.100	0.100	0.000	0.000	L座
62		AC-F13-05	1.5mm厚鋁板	鉻化	1	0	1	0.514	0.095	0.095	0.000	0.000	L座
63		AC-F13-06	1.5mm厚鋁板	鉻化	4	0	4	1.658	0.076	0.306	0.000	0.000	L座
64		AC-F13R-03	1.5mm厚鋁板	鉻化	5	0	5	2.518	0.093	0.465	0.000	0.000	L座
65		AC-F13R-04	1.5mm厚鋁板	鉻化	1	0	1	0.540	0.100	0.100	0.000	0.000	L座
66		AC-F13R-05	1.5mm厚鋁板	鉻化	1	0	1	0.514	0.095	0.095	0.000	0.000	L座
67		AC-F13R-06	1.5mm厚鋁板	鉻化	4	0	4	1.658	0.076	0.306	0.000	0.000	L座
68	取消A	AC-F15-02R	1.5mm厚鋁板	鉻化	3	0	3	3.089	0.190	0.570	0.000	0.000	L座
69		AC-F17-02	1.5mm厚鋁板	鉻化	1	0	1	0.830	0.153	0.153	0.000	0.000	L座
70		AC-F17-02R	1.5mm厚鋁板	鉻化	1	0	1	0.830	0.153	0.153	0.000	0.000	L座
71		AC-F17-03	1.5mm厚鋁板	鉻化	1	0	1	1.471	0.271	0.271	0.000	0.000	L座
72		AC-F17-04	1.5mm厚鋁板	鉻化	1	0	1	1.226	0.226	0.226	0.000	0.000	L座
72		AC-F17R-03	1.5mm厚鋁板	鉻化	1	0	1	1.471	0.271	0.271	0.000	0.000	L座
72		AC-F17R-04	1.5mm厚鋁板	鉻化	1	0	1	1.226	0.226	0.226	0.000	0.000	L座
72	新增A	AC-F122-01	1.5mm厚鋁板	鉻化	3	0	3	2.397	0.147	0.442	0.000	0.000	L座
72	新增A	AC-F122-02	1.5mm厚鋁板	鉻化	3	0	3	1.998	0.123	0.369	0.000	0.000	L座
72	新增A	AC-F122R-01	1.5mm厚鋁板	鉻化	3	0	3	2.397	0.147	0.442	0.000	0.000	L座
72	新增A	AC-F122R-02	1.5mm厚鋁板	鉻化	3	0	3	1.998	0.123	0.369	0.000	0.000	L座
72	新增A	AC-F22R-02	1.5mm厚鋁板	鉻化	3	0	3	1.352	0.083	0.249	0.000	0.000	L座
總計:					145		145	225.48	26.710	41.60	0.00	0.000	

 美特鋁質有限公司 MIDI Aluminium Fabricator Ltd.				工程號	J857	類別		物料號	-		
修改		採用工廠	地盤	✓	地盤	啟德6552	制圖	李傳鵬	2022-2-25	圖號	AC-F01
日期		材料顏色	鍍化		图纸名称	鋁板加工圖	復核	練鬆文	2022-2-26	數量	-
					材料	1.5mm THK. 鋁板	批准	林仁安	2022-2-27	單件重量	- (KG)

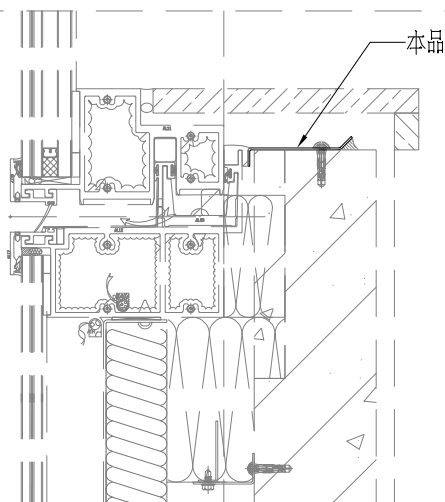
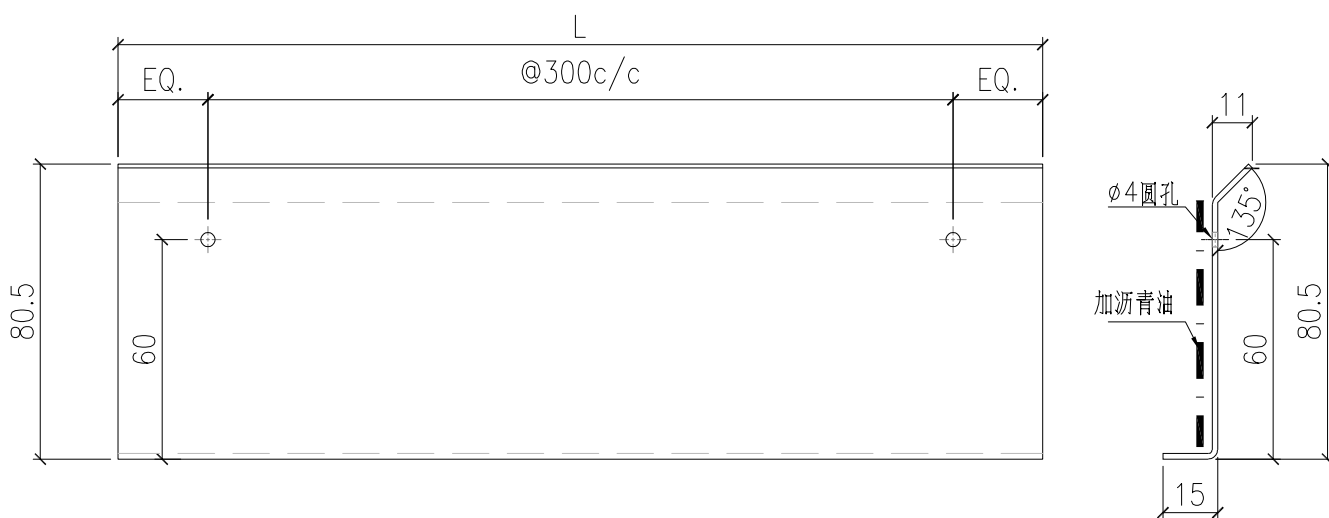

防水板编号	长度	数量
AC-F01-14	1380	54
AC-F01-15	1980	52
AC-F01-16	2130	54
AC-F01-17	1720	54
AC-F01-18	1195	27
AC-F01-19	1124	27
AC-F01-20	1678	52
AC-F01-21	2055	3
AC-F01-22	2064	2
AC-F01-23	2430	2
AC-F01-24	2379	2
AC-F01-25	2129	2

防水板编号	长度	数量
AC-F01-01	2830	26
AC-F01-02	1905	26
AC-F01-03	2030	125
AC-F01-04	2180	209
AC-F01-05	2005	125
AC-F01-06	1830	125
AC-F01-07	2505	52
AC-F01-08	2730	54
AC-F01-09	2230	80
AC-F01-10	2044	23
AC-F01-11	1545	23
AC-F01-12	1080	48
AC-F01-13	1445	24

 美特鋁質有限公司 MIDI Aluminium Fabricator Ltd.			工程號	J857	類別		物料號	-					
修改			地盤	啟德6552	制圖	李傳鵬	2022-2-25	圖號	AC-F02				
日期			採用工廠		地盤	✓	圖紙名稱	鋁板加工圖	復核	練鬆文	2022-2-26	數量	-
			材料顏色	鍍化	材料	1.5mm THK. 鋁板	批准	林仁安	2022-2-27	單件重量	-	(KG)	

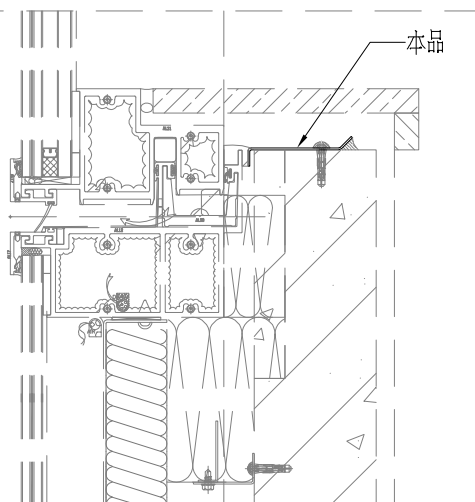
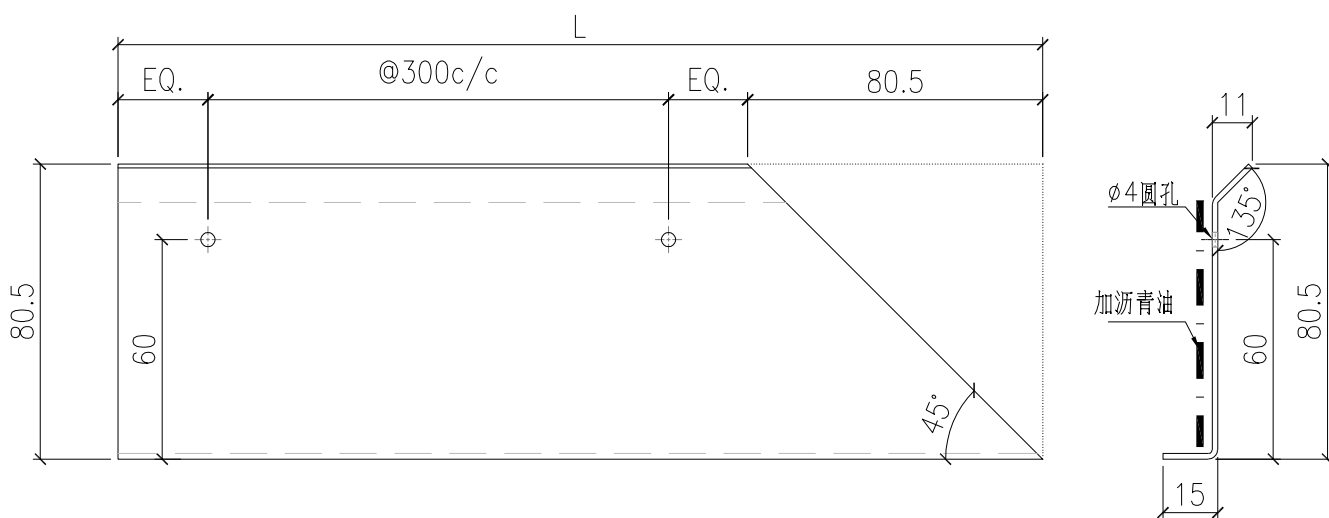

防水板编号	长度	数量
AC-F02-01	695	27
AC-F02-02	2770	23
AC-F02-03	2070	22
AC-F02-04	1645	77
AC-F02-05	2420	77
AC-F02-06	1495	26
AC-F02-07	1920	26
AC-F02-08	1295	3
AC-F02-09	2645	2

 美特鋁質有限公司 MIDI Aluminium Fabricator Ltd.				工程號	J857	類別		物料號	-		
修改		採用工廠	地盤	✓	地盤	啟德6552	制圖	李傳鵬	2022-2-25	圖號	AC-F03
日期		材料顏色	鍍化		图纸名称	鋁板加工圖	復核	練鬆文	2022-2-26	數量	-
					材料	1.5mm THK. 鋁板	批准	林仁安	2022-2-27	單件重量	- (KG)

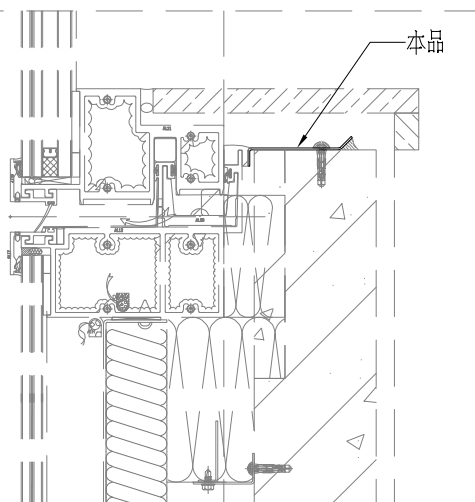
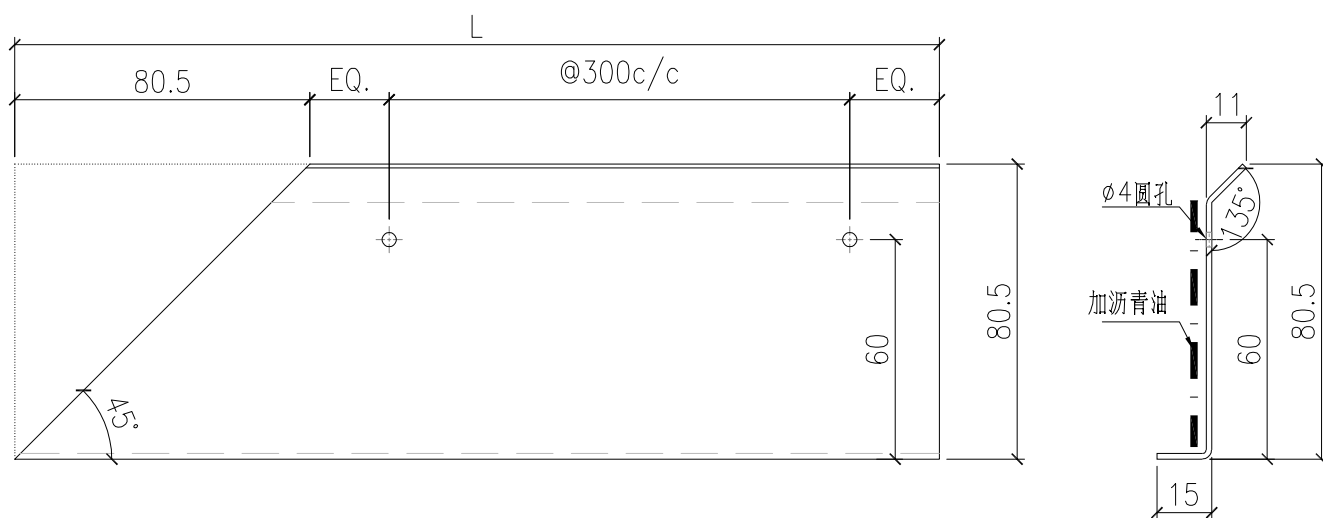

防水板编号	长度	数量
AC-F03-01	2520	27
AC-F03-02	2074	23
AC-F03-03	945	22
AC-F03-04	2420	77
AC-F03-05	1645	77
AC-F03-06	2160	26
AC-F03-07	1195	26
AC-F03-08	2645	3
AC-F03-09	1295	2

 美特鋁質有限公司 MIDI Aluminium Fabricator Ltd.				工程號	J857	類別		物料號	-		
修改		採用工廠	地盤	✓	地盤	啟德6552	制圖	李傳鵬	2022-2-25	圖號	AC-F04
日期		材料顏色	鍍化		图纸名称	鋁板加工圖	復核	練鬆文	2022-2-26	數量	-
					材料	1.5mm THK. 鋁板	批准	林仁安	2022-2-27	單件重量	- (KG)

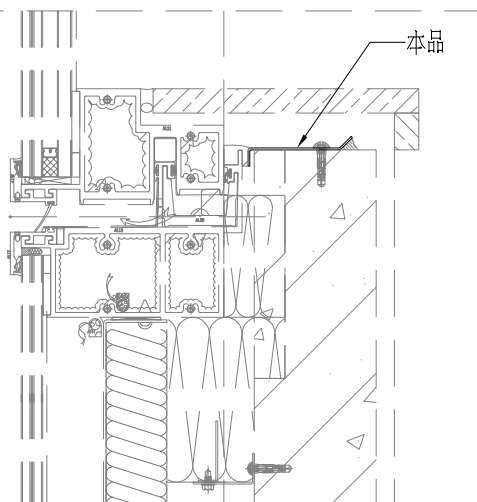
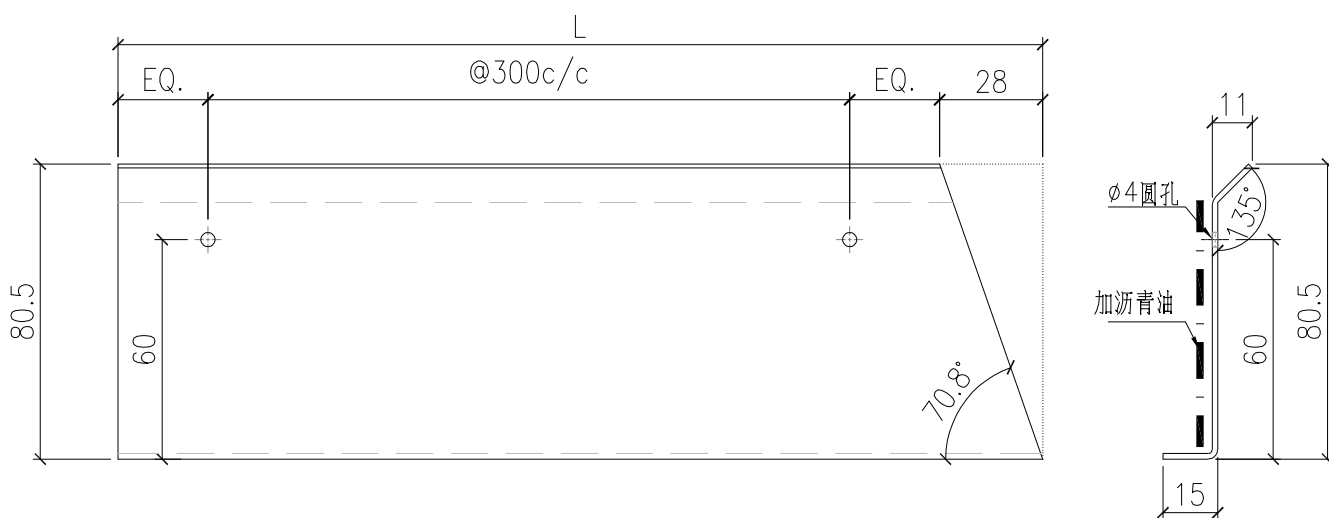

防水板编号	长度	数量
AC-F04-01	1969	26

 美特鋁質有限公司 MIDI Aluminium Fabricator Ltd.				工程號	J857	類別		物料號	-		
				地盘	啟德6552	制圖	李傳鵬	2022-2-25	圖號	AC-F05	
修改		採用工廠	地盤	✓	图纸名称	鋁板加工圖	復核	練鬆文	2022-2-26	數量	-
日期		材料颜色	鍍化		材料	1.5mm THK. 鋁板	批准	林仁安	2022-2-27	單件重量	- (KG)

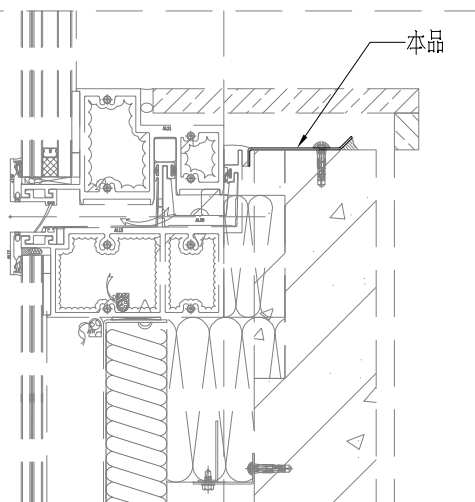
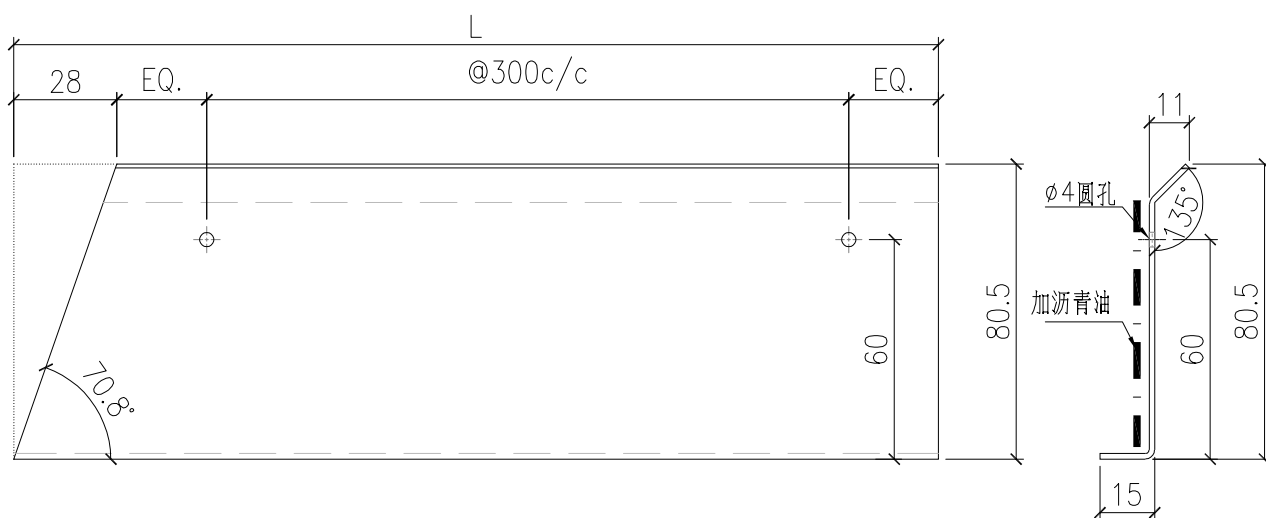

防水板编号	长度	数量
AC-F05-01	2082	26

 美特鋁質有限公司 MIDI Aluminium Fabricator Ltd.				工程號	J857	類別		物料號	-			
				地盘	啟德6552	制圖	李傳鵬	2022-2-25	圖號	AC-F06		
修改		採用工廠		地盤	✓	图纸名称	鋁板加工圖	復核	練鬆文	2022-2-26	數量	-
日期		材料颜色	鍍化	材料	1.5mm THK. 鋁板	批准	林仁安	2022-2-27	單件重量	-	(KG)	

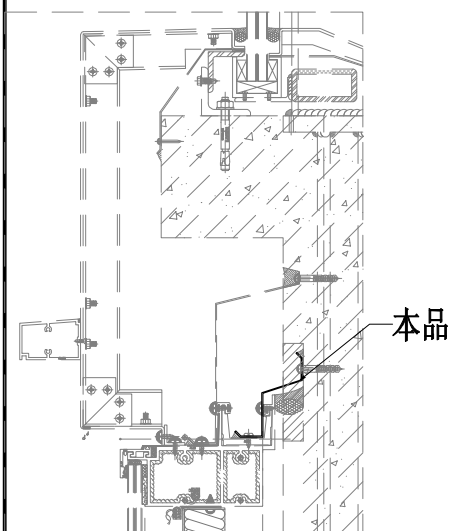
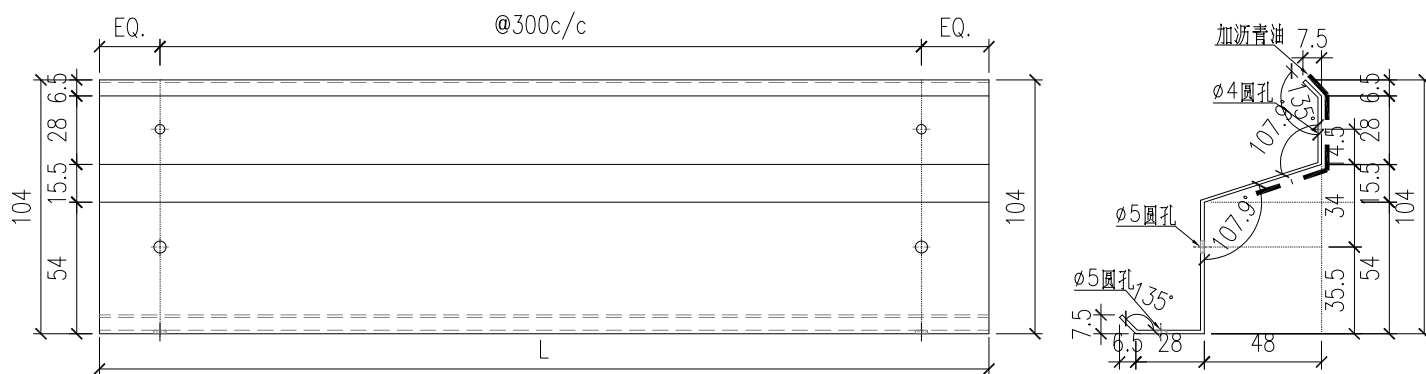

防水板编号	长度	数量
AC-F06-01	1295	2
AC-F06-02	2645	2
AC-F06-03	2180	2
AC-F06-04	2055	1
AC-F06-05	2064	1
AC-F06-06	2430	1
AC-F06-07	2379	1
AC-F06-08	2129	1

 美特鋁質有限公司 MIDI Aluminium Fabricator Ltd.				工程號	J857	類別		物料號	-			
				地盘	啟德6552	制圖	李傳鵬	2022-2-25	圖號	AC-F07		
修改		採用工廠		地盤	✓	图纸名称	鋁板加工圖	復核	練鬆文	2022-2-26	數量	-
日期		材料颜色	鍍化	材料		批准	林仁安	2022-2-27	單件重量	-	(KG)	

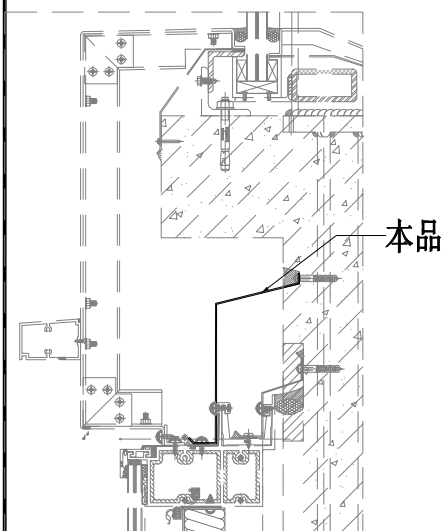
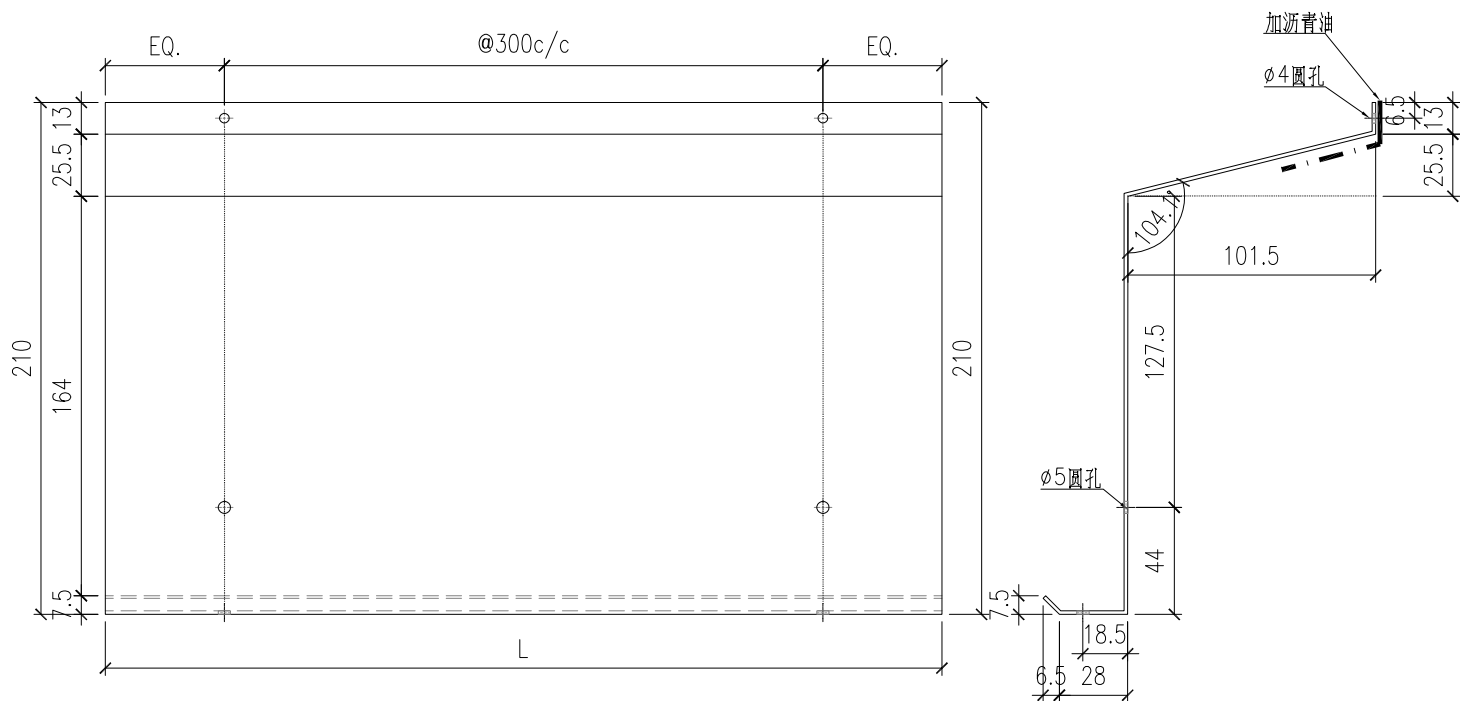

防水板编号	长度	数量
AC-F07-01	1295	2
AC-F07-02	2645	2
AC-F07-03	2180	2
AC-F07-04	2055	1
AC-F07-05	2064	1
AC-F07-06	2430	1
AC-F07-07	2379	1
AC-F07-08	2129	1

 美特鋁質有限公司 MIDI Aluminium Fabricator Ltd.				工程號	J857	類別		物料號	-	
				地盘	啟德6552	制圖	李傳鵬	2022-2-25	圖號	AC-F08
修改		採用工廠		图纸名称	鋁板加工圖	復核	練鬆文	2022-2-26	數量	-
日期		材料颜色	鍍化	材料	1.5mm THK. 鋁板	批准	林仁安	2022-2-27	單件重量	- (KG)

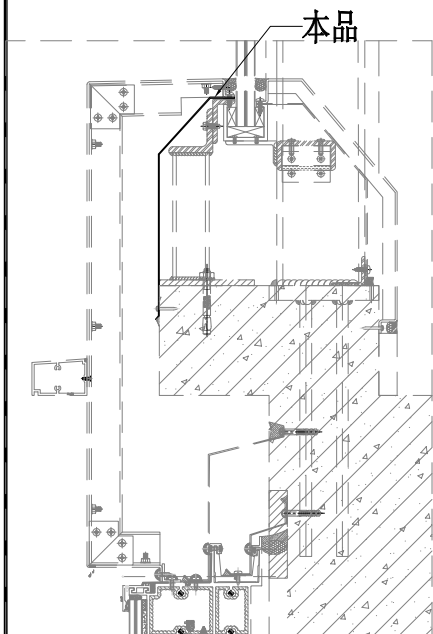
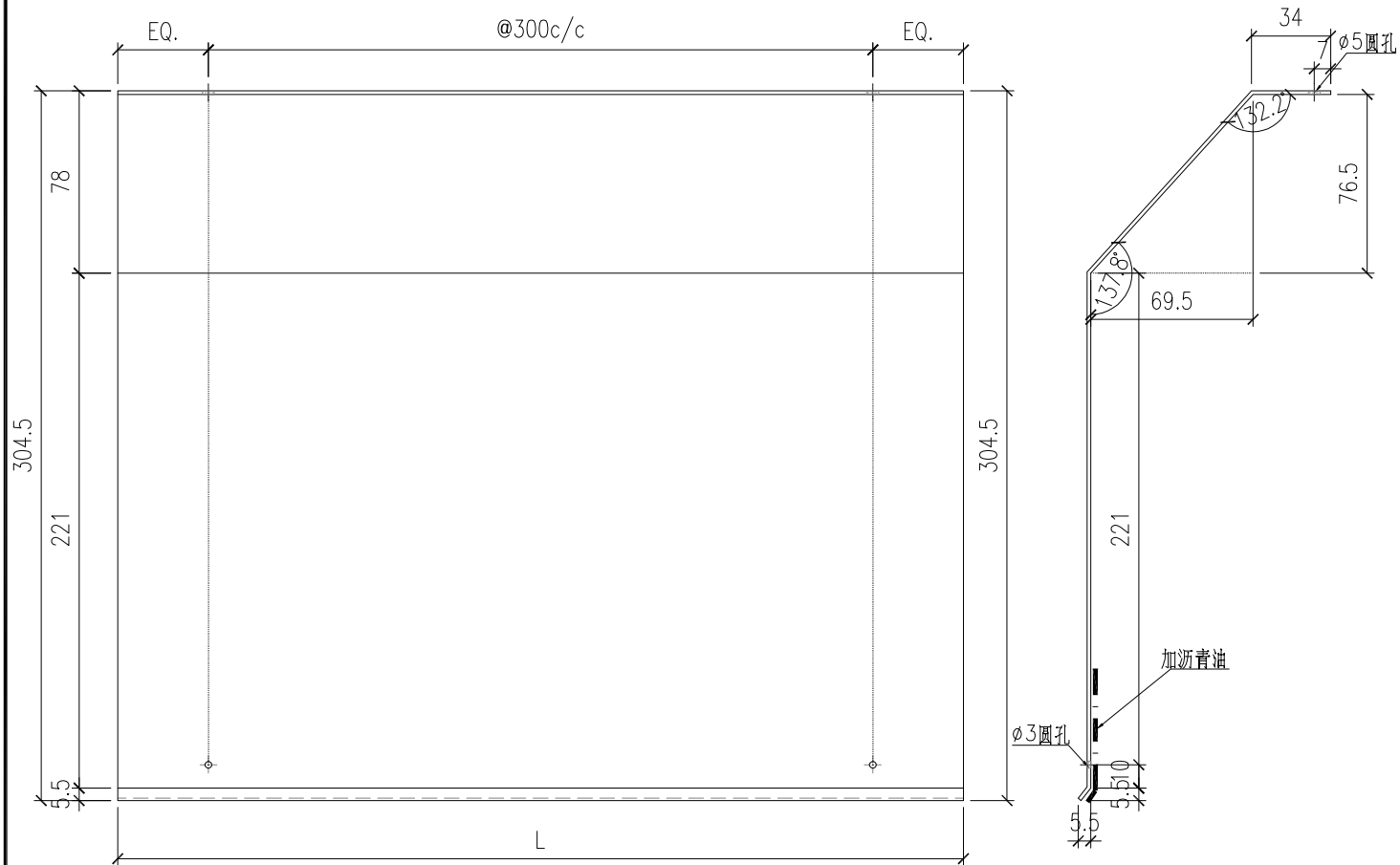

防水板编号	长度	数量
AC-F08-01	1295	2
AC-F08-02	2645	2
AC-F08-03	2180	2
AC-F08-04	2055	1
AC-F08-05	2064	1
AC-F08-06	2430	1
AC-F08-07	2379	1
AC-F08-08	2129	1

 美特鋁質有限公司 MIDI Aluminium Fabricator Ltd.				工程號	J857	類別		物料號	-		
修改		採用工廠	地盤	✓	地盤	啟德6552	制圖	李傳鵬	2022-2-25	圖號	AC-F11
日期		材料顏色	鍍化		图纸名称	鋁板加工圖	復核	練鬆文	2022-2-26	數量	-
					材料	1.5mm THK. 鋁板	批准	林仁安	2022-2-27	單件重量	- (KG)

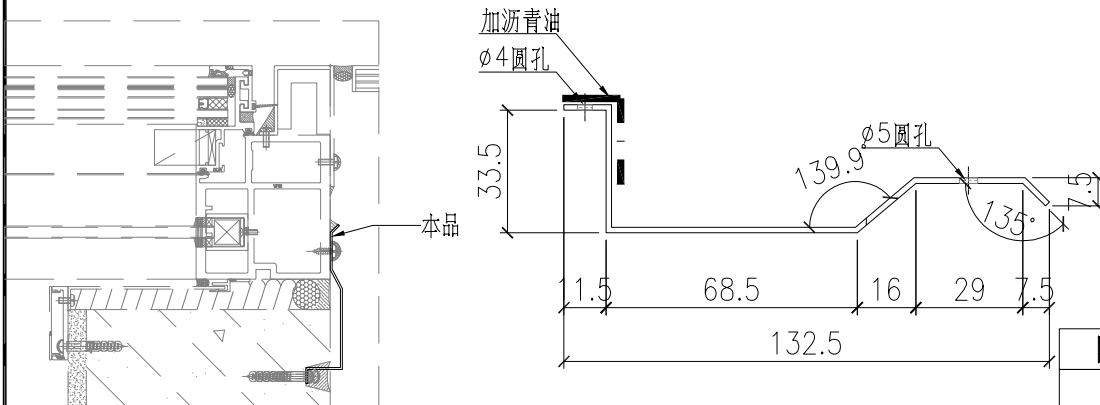
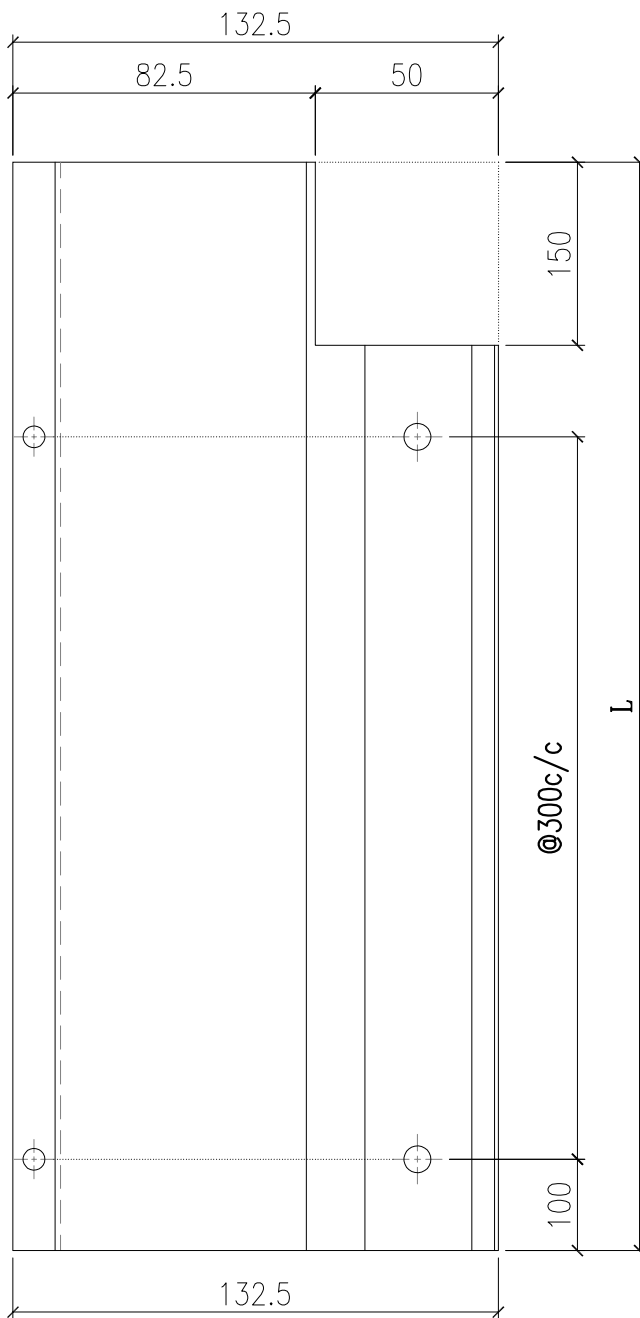

防水板编号	长度	数量
AC-F11-01	1750	26

 美特鋁質有限公司 MIDI Aluminium Fabricator Ltd.				工程號 J857	類別 制圖	物料號 -		
採用工廠 <input checked="" type="checkbox"/> 地盤 <input checked="" type="checkbox"/>				地盤 啟德6552	李傳鵬 2022-2-25	圖號 AC-F11R		
修改 -	-	-	材料顏色 鍍化	图纸名称 鋁板加工圖	復核 練鬆文 2022-2-26	數量 -		
日期 -	-	-		材料 1.5mm THK. 鋁板	批准 林仁安 2022-2-27	單件重量 -	(KG)	

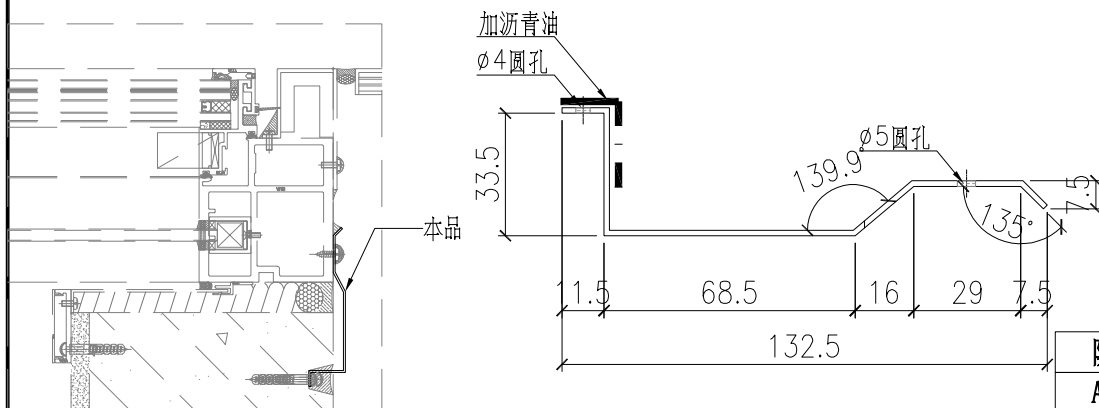
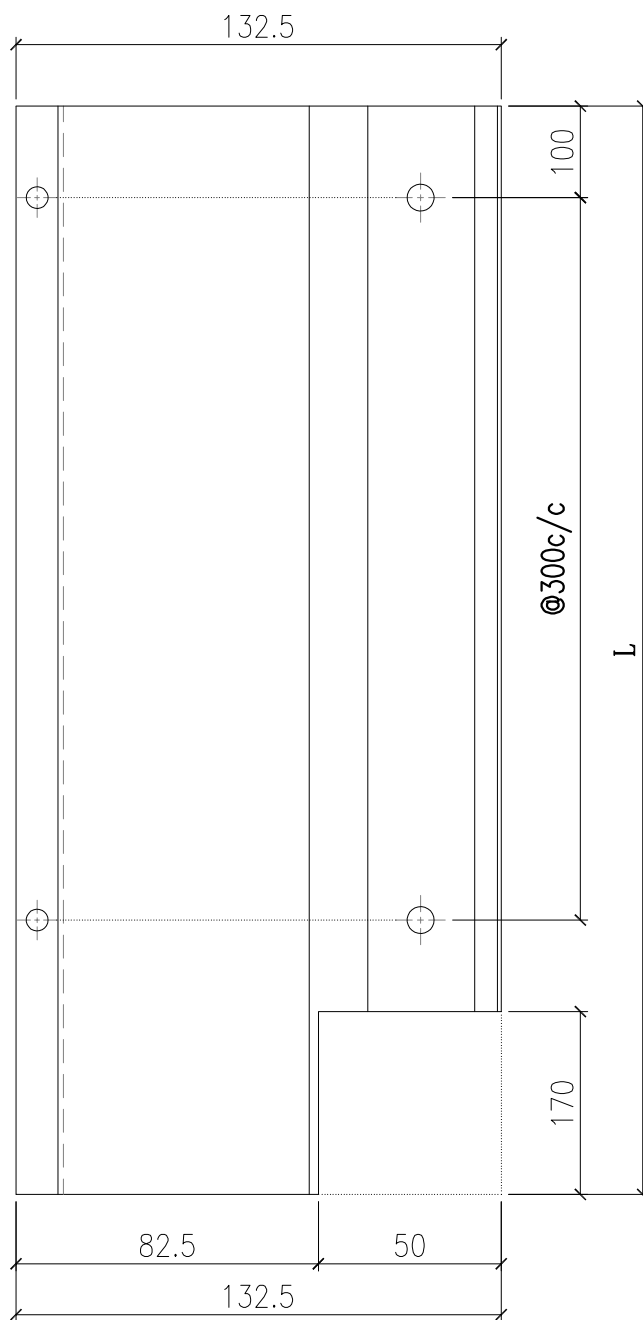

防水板编号	长度	数量
AC-F11R-01	1750	26

 美特鋁質有限公司 MIDI Aluminium Fabricator Ltd.				工程號	J857	類別		物料號	-		
				地盘	啟德6552	制圖	李傳鵬	2022-2-25	圖號	AC-F111	
修改		採用工廠	地盘	✓	图纸名称	鋁板加工圖	復核	練鬆文	2022-2-26	數量	-
日期		材料颜色	鍍化		材料	1.5mm THK. 鋁板	批准	林仁安	2022-2-27	單件重量	- (KG)

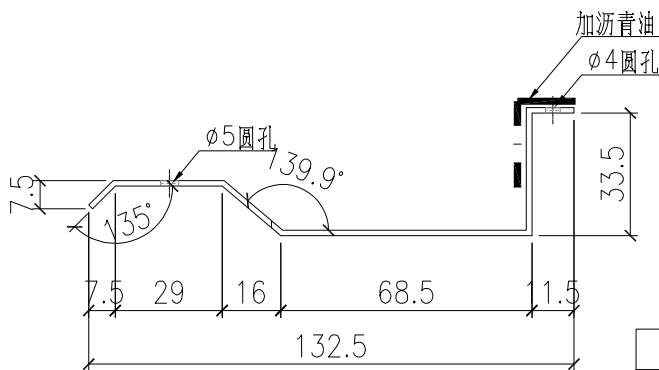
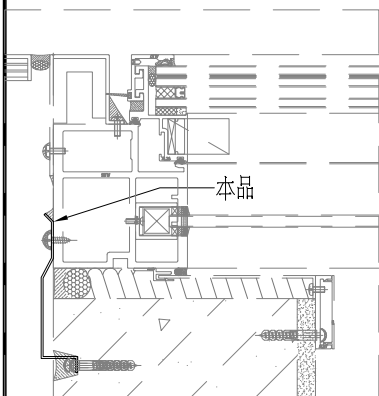
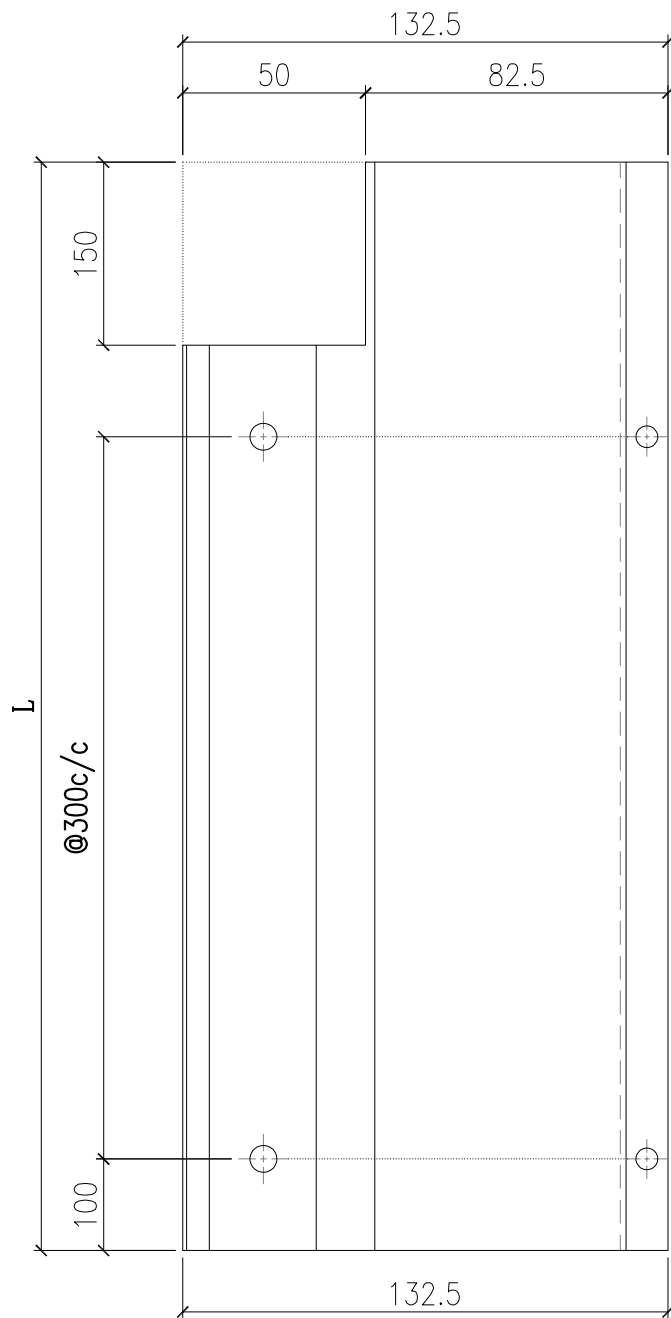

防水板编号	长度	数量
AC-F111-03	1675	1
AC-F111-04	1396	1

 美特鋁質有限公司 MIDI Aluminium Fabricator Ltd.				工程號	J857	類別		物料號	-		
修改		採用工廠	地盤	✓	地盤	啟德6552	制圖	李傳鵬	2022-2-25	圖號	AC-F111R
日期		材料顏色	鋁化		图纸名称	鋁板加工圖	復核	練鬆文	2022-2-26	數量	-
					材料	1.5mm THK. 鋁板	批准	林仁安	2022-2-27	單件重量	- (KG)

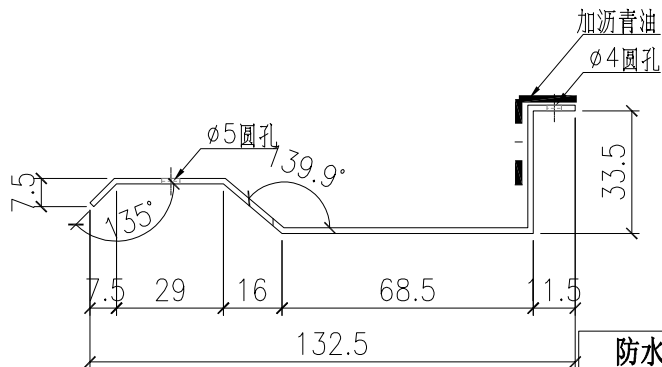
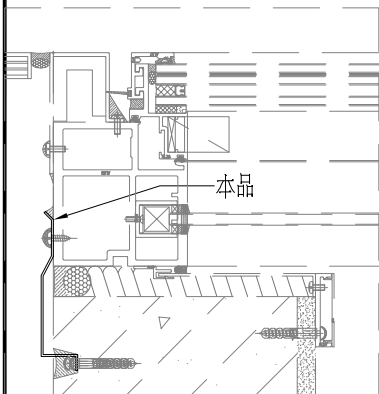
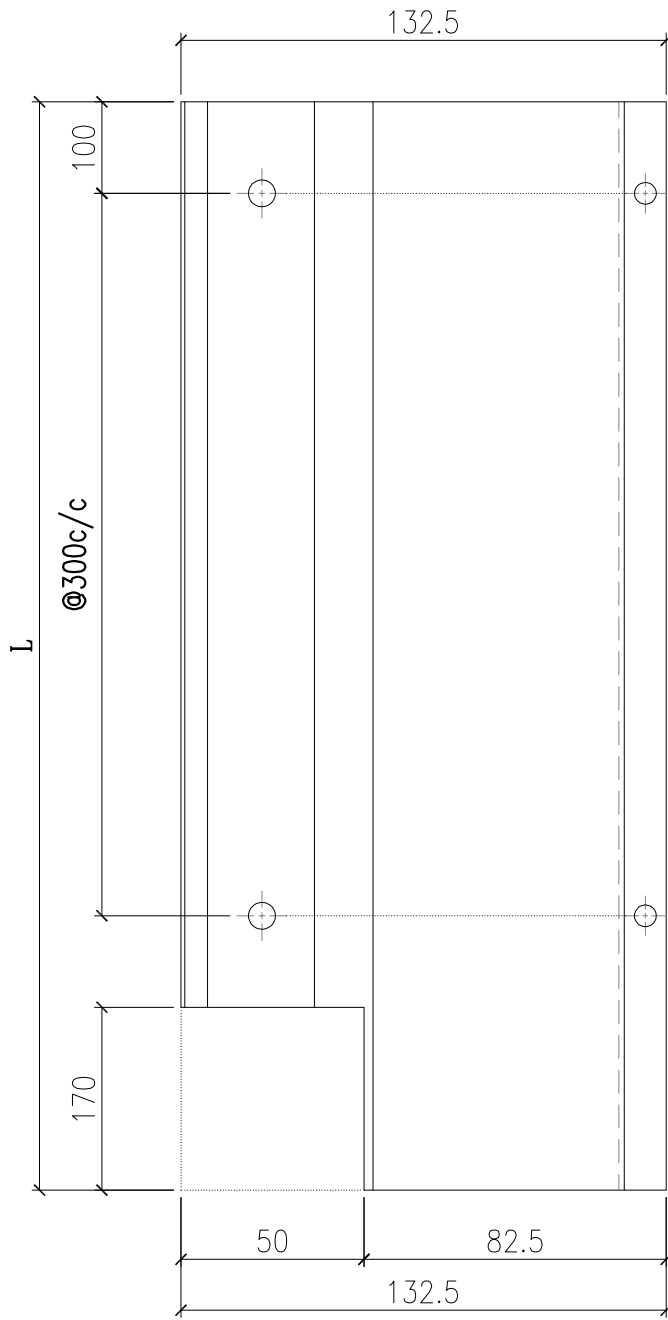

防水板编号	长度	数量
AC-F111R-03	1675	1
AC-F111R-04	1396	1

 美特鋁質有限公司 MIDI Aluminium Fabricator Ltd.				工程號	J857	類別		物料號	-		
修改		採用工廠	地盤	✓	地盤	啟德6552	制圖	李傳鵬	2022-2-25	圖號	AC-F11-02R
日期		材料顏色	鍍化		图纸名称	鋁板加工圖	復核	練鬆文	2022-2-26	數量	-
					材料	1.5mm THK. 鋁板	批准	林仁安	2022-2-27	單件重量	- (KG)

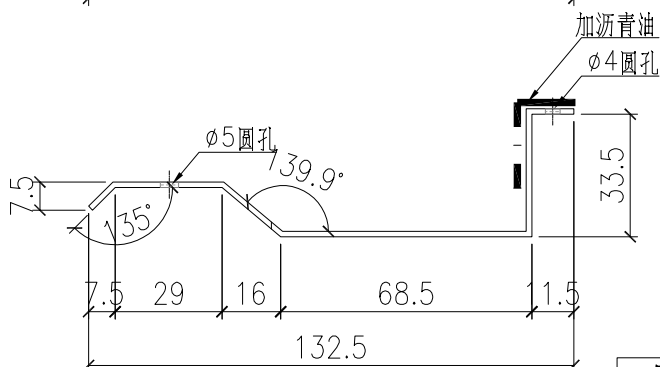
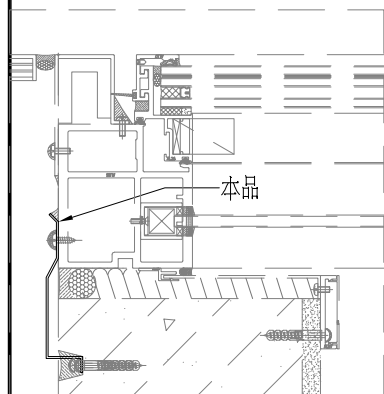
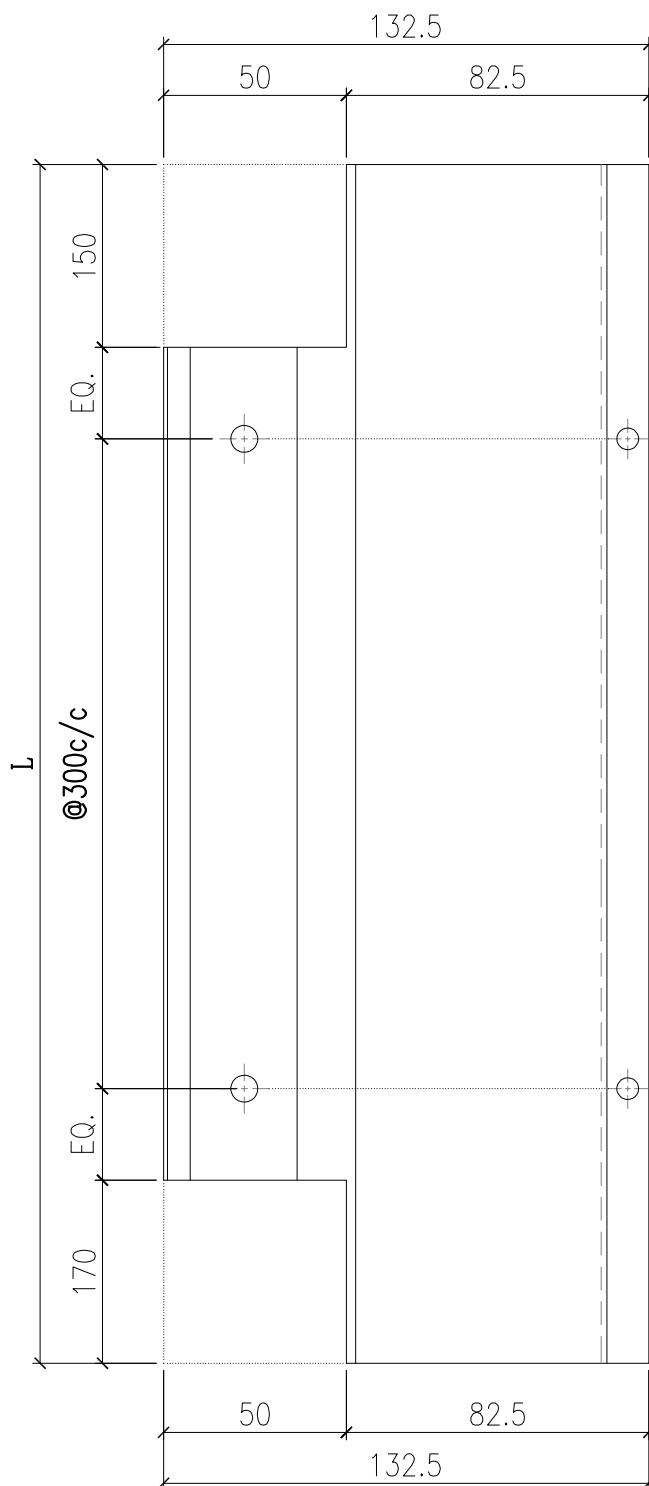

防水板编号	长度	数量
AC-F11-02R	945	1

 美特鋁質有限公司 MIDI Aluminium Fabricator Ltd.				工程號	J857	類別		物料號	-		
修改	A		採用工廠	地盤	啟德6552	制圖	李傳鵬	2022-2-25	圖號	AC-F12	
日期	5.6		材料顏色	鍍化	材料	1.5mm THK. 鋁板	復核	練鬆文	2022-2-26	數量	-
							批准	林仁安	2022-2-27	單件重量	- (KG)

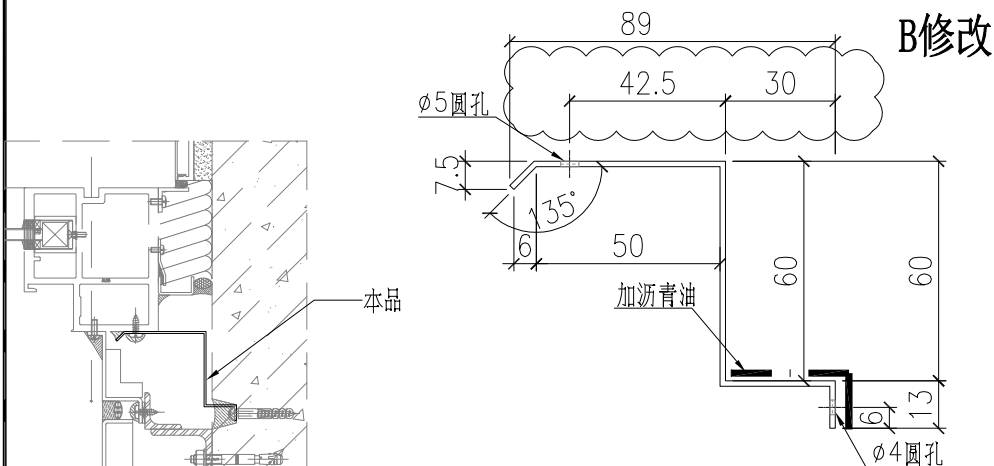
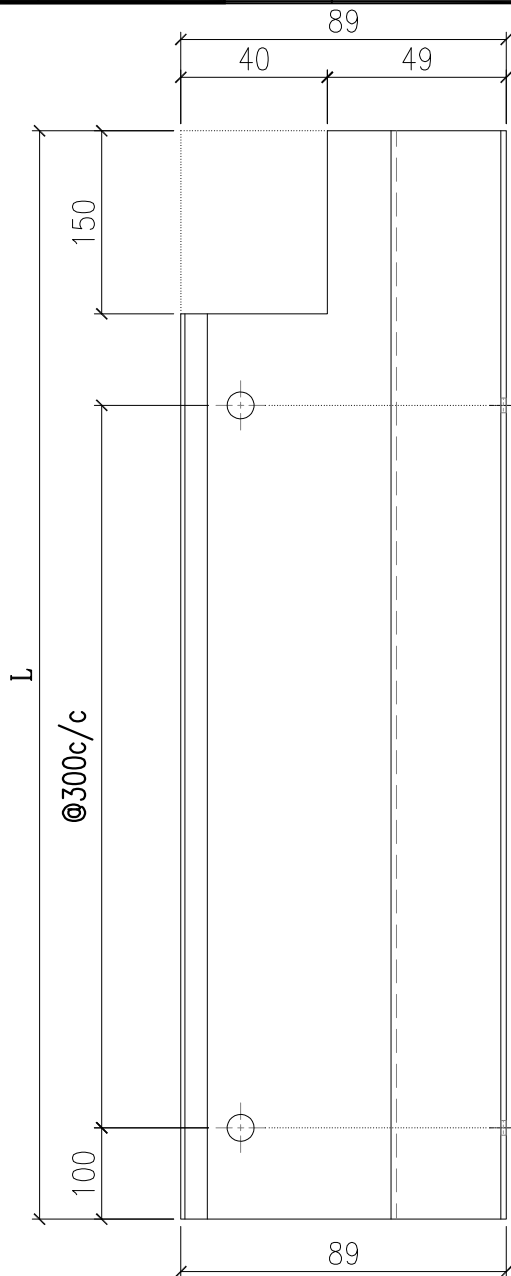

防水板编号	长度	数量
AC-F12-01	1750	525
AC-F12-03	1675	2
AC-F12-04	1790	1
AC-F12-05	1706	1
AC-F12-06	1396	1

 美特鋁質有限公司 MIDI Aluminium Fabricator Ltd.				工程號	J857	類別		物料號	-			
				地盘	啟德6552	制圖	李傳鵬	2022-2-25	圖號	AC-F12R		
修改	A		採用工廠	地盘	✓	图纸名称	鋁板加工圖	復核	練鬆文	2022-2-26	數量	-
日期	5.6		材料颜色	鍍化		材料	1.5mm THK. 鋁板	批准	林仁安	2022-2-27	單件重量	- (KG)

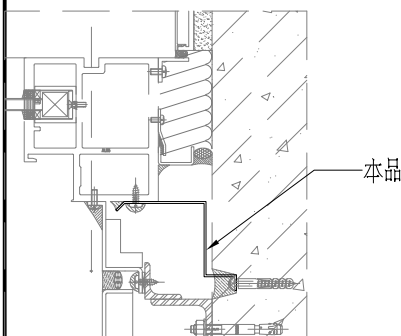
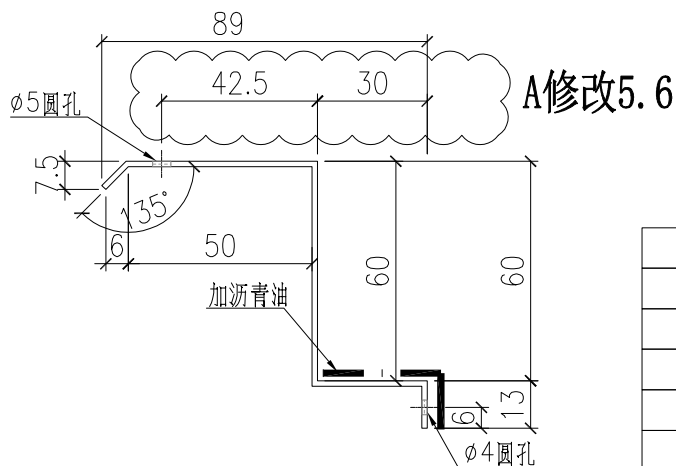
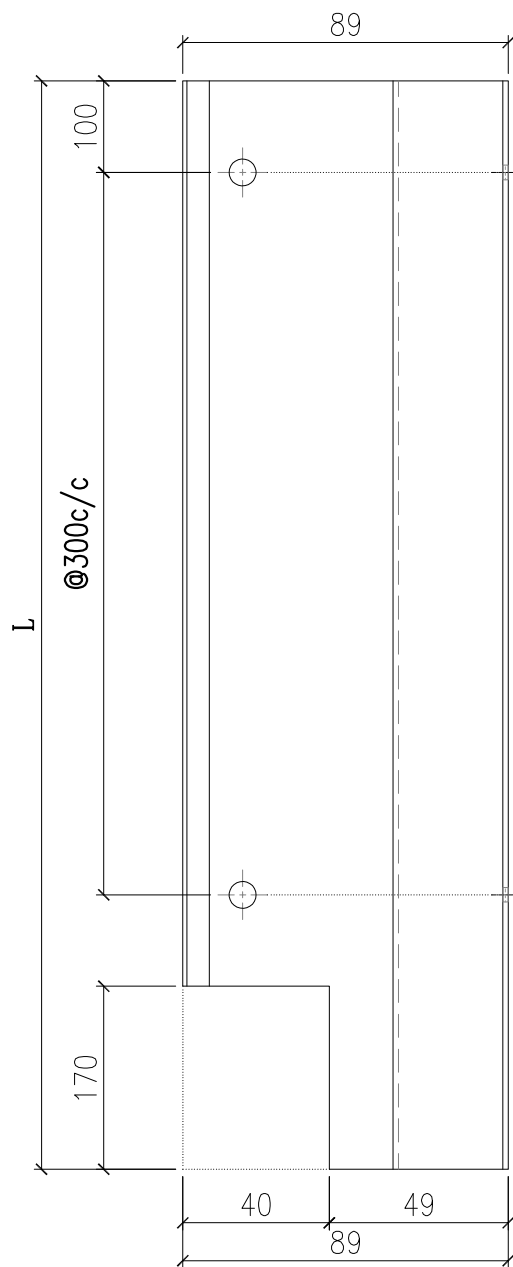

防水板编号	长度	数量
AC-F12R-01	1750	525
AC-F12R-03	1675	2
AC-F12R-04	1790	1
AC-F12R-05	1706	1
AC-F12R-06	1396	1

 美特鋁質有限公司 MIDI Aluminium Fabricator Ltd.				工程號 J857 地盤 啟德6552	類別 制圖 李傳鵬 復核 練鬆文 批准 林仁安	物料號 - 2022-2-25 2022-2-26 2022-2-27	圖號 AC-F112 數量 - 單件重量 - (KG)
修改 A 日期 5.6	-	-	採用工廠 材料颜色 鍍化	地盤 <input checked="" type="checkbox"/> 图纸名称 鋁板加工圖 材料 1.5mm THK. 鋁板			

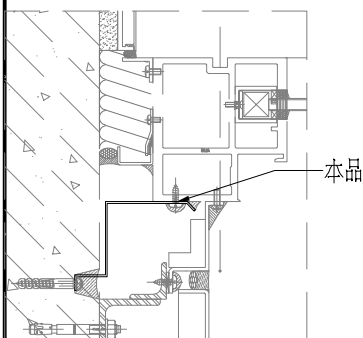
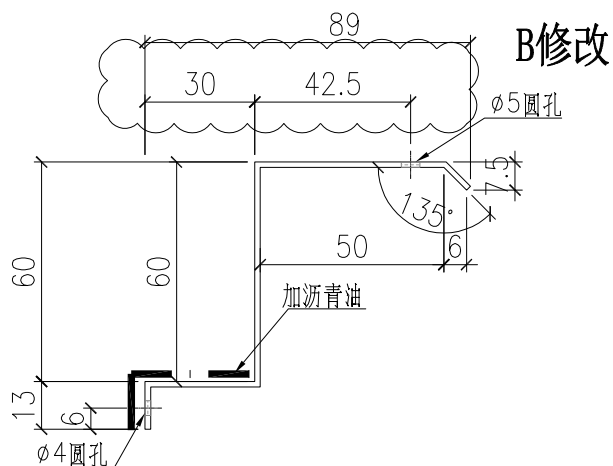
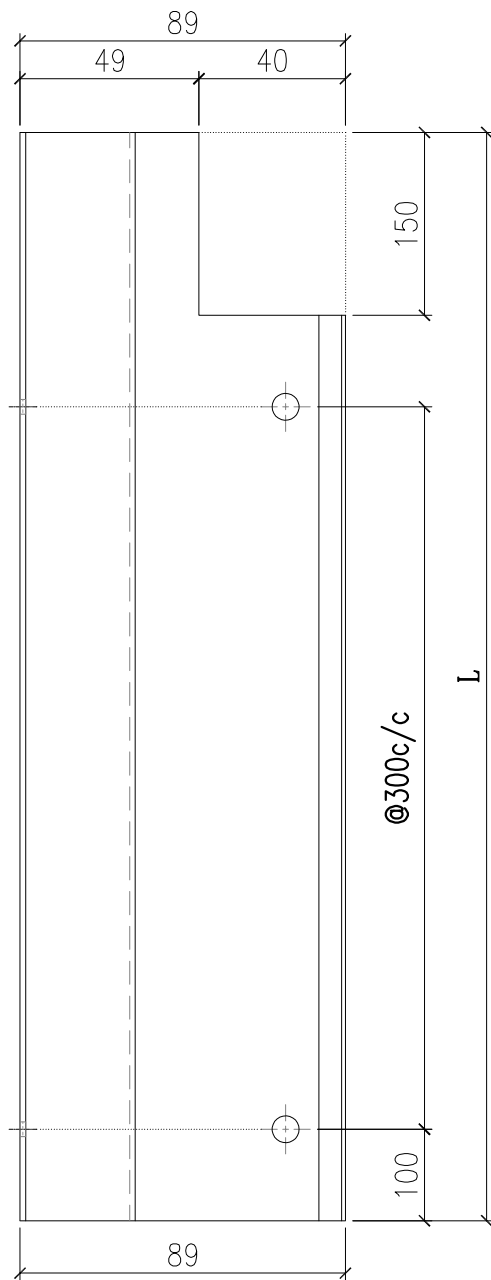

防水板编号	长度	数量
AC-F112-01	1750	466

 美特鋁質有限公司 MIDI Aluminium Fabricator Ltd.				工程號	J857	類別		物料號	-			
				地盘	啟德6552	制圖	李傳鵬	2022-2-25	圖號	AC-F112R		
修改	A		採用工廠	地盘	✓	图纸名称	鋁板加工圖	復核	練鬆文	2022-2-26	數量	-
日期	5.6		材料颜色	鍍化		材料	1.5mm THK. 鋁板	批准	林仁安	2022-2-27	單件重量	- (KG)

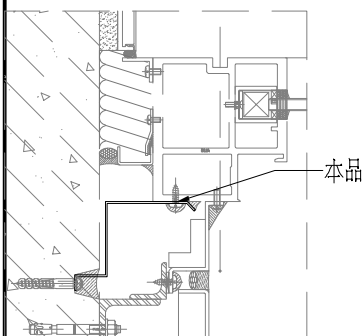
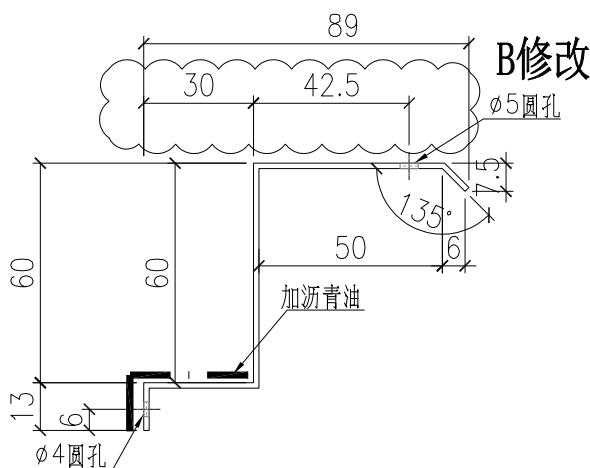
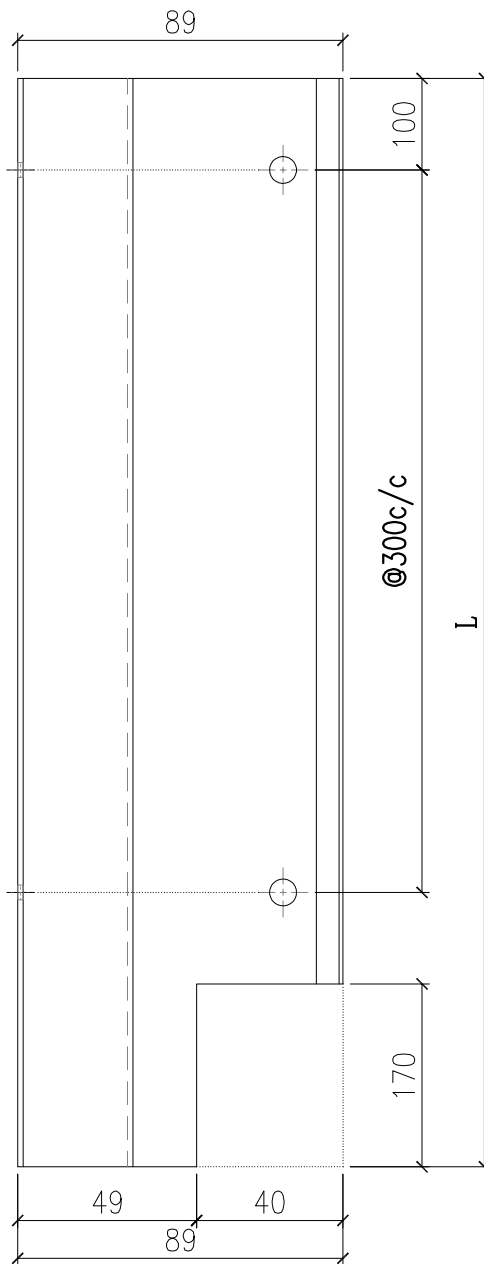

防水板编号	长度	数量
AC-F112R-01	1750	466

 美特鋁質有限公司 MIDI Aluminium Fabricator Ltd.				工程號	J857	類別		物料號	-		
修改	A		採用工廠	地盤	啟德6552	制圖	李傳鵬	2022-2-25	圖號	AC-F12-02	
日期	5.6		材料顏色	鋅化	图纸名称	鋁板加工圖	復核	練鬆文	2022-2-26	數量	-
					材料	1.5mm THK. 鋁板	批准	林仁安	2022-2-27	單件重量	- (KG)

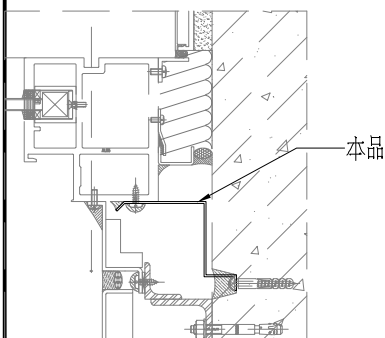
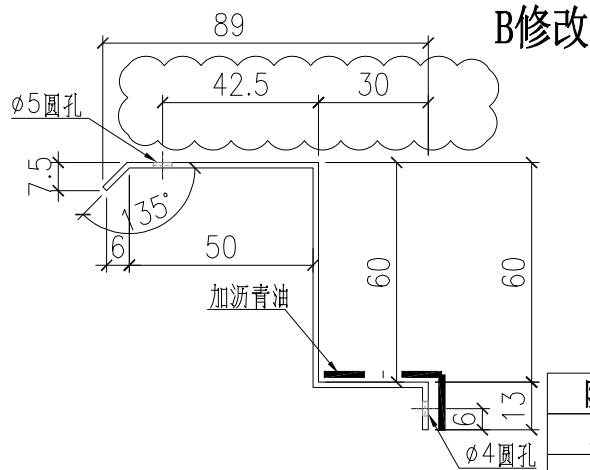
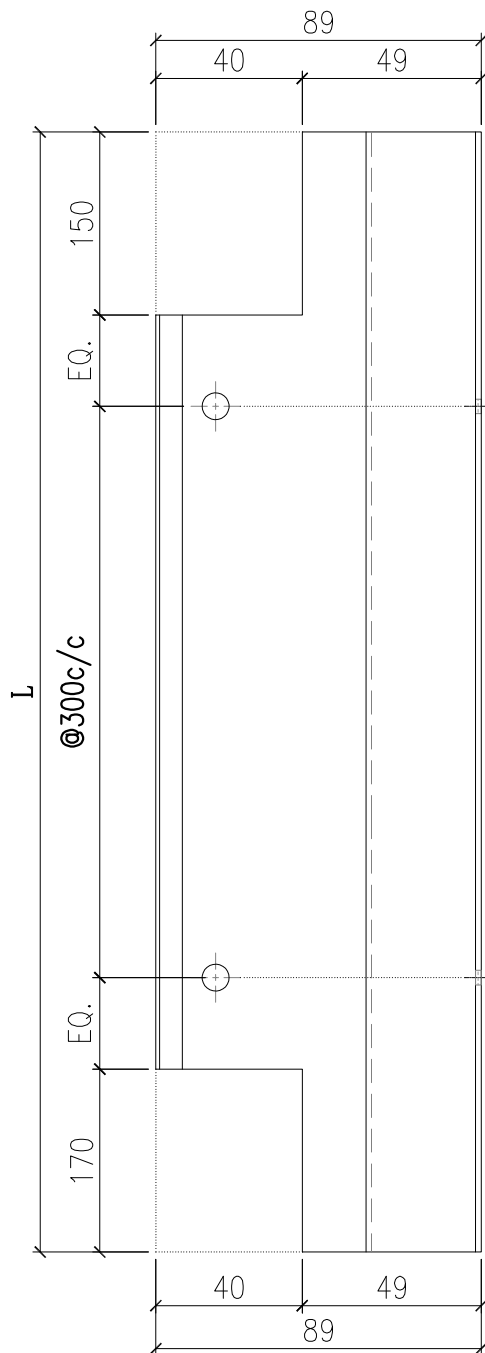

防水板编号	长度	数量
AC-F12-02	945	12
AC-F12-10	880	2

 美特鋁質有限公司 MIDI Aluminium Fabricator Ltd.				工程號	J857	類別		物料號	-			
				地盘	啟德6552	制圖	李傳鵬	2022-2-25	圖號	AC-F12-02R		
修改	A		採用工廠	地盘	✓	图纸名称	鋁板加工圖	復核	練鬆文	2022-2-26	數量	-
日期	5.6		材料颜色	鍍化		材料	1.5mm THK. 鋁板	批准	林仁安	2022-2-27	單件重量	- (KG)

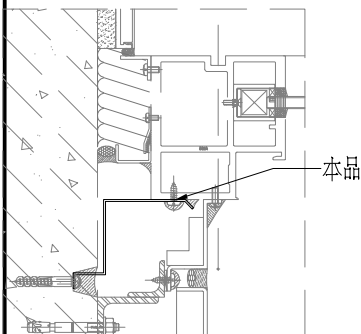
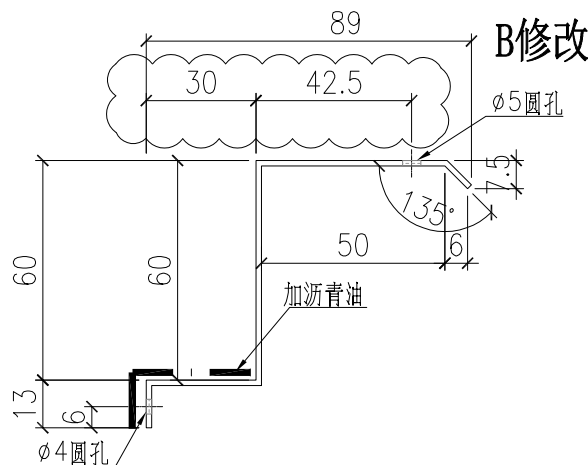
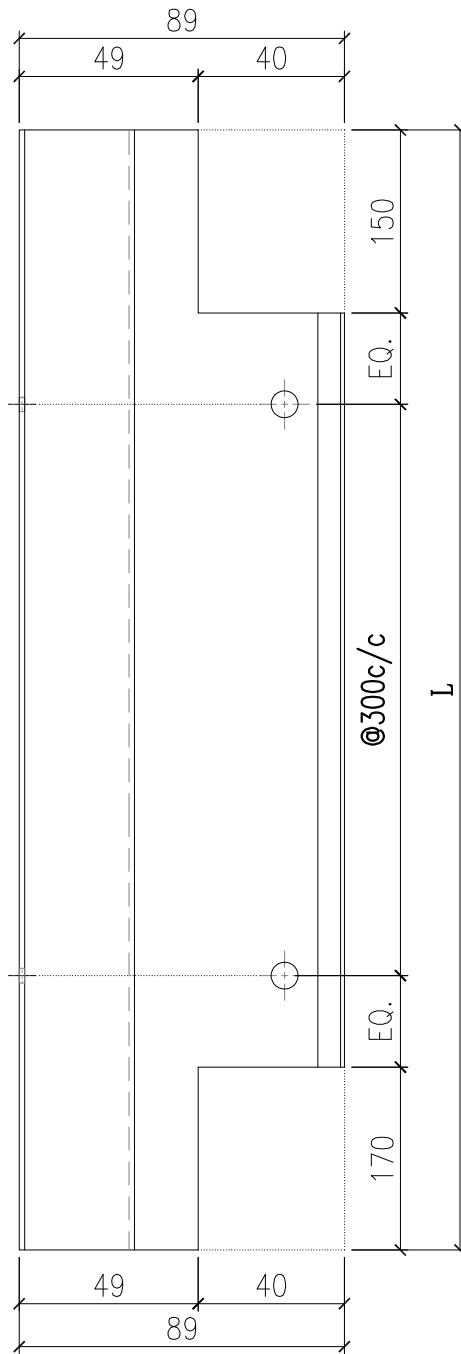

防水板编号	长度	数量
AC-F12-02R	945	9
AC-F12-10R	880	2

 美特鋁質有限公司 MIDI Aluminium Fabricator Ltd.				工程號	J857	類別		物料號	-		
				地盤	啟德6552	制圖	李傳鵬	2022-2-25	圖號	AC-F13	
修改		採用工廠	地盤	✓	图纸名称	鋁板加工圖	復核	練鬆文	2022-2-26	數量	-
日期		材料颜色	鍍化		材料	1.5mm THK. 鋁板	批准	林仁安	2022-2-27	單件重量	- (KG)

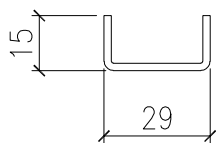
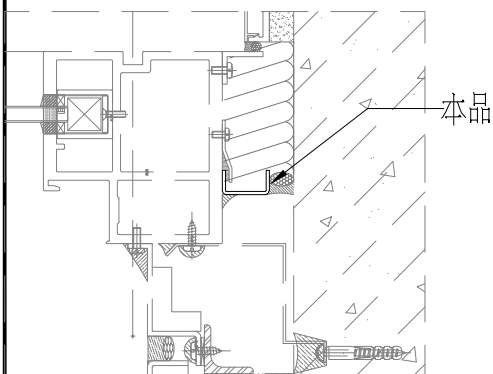
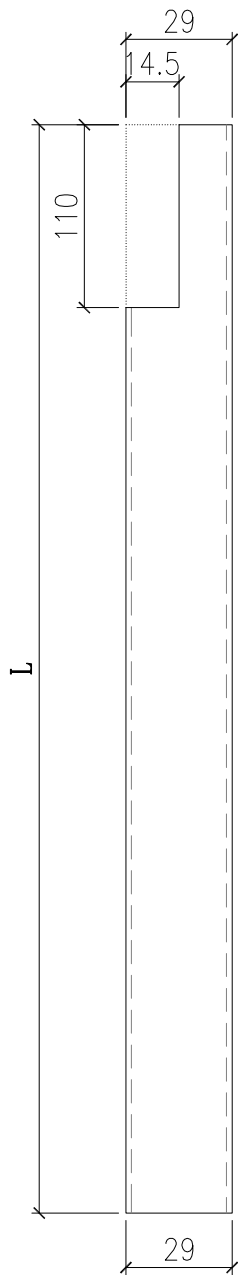

防水板编号	长度	数量
AC-F13-01	1650	1119
AC-F13-03	1575	5
AC-F13-04	1690	1
AC-F13-05	1606	1
AC-F13-06	1296	4

 美特鋁質有限公司 MIDI Aluminium Fabricator Ltd.				工程號	J857	類別		物料號	-		
				地盘	啟德6552	制圖	李傳鵬	2022-2-25	圖號	AC-F13R	
修改		採用工廠	地盤	✓	图纸名称	鋁板加工圖	復核	練鬆文	2022-2-26	數量	-
日期		材料颜色	鍍化		材料	1.5mm THK. 鋁板	批准	林仁安	2022-2-27	單件重量	- (KG)

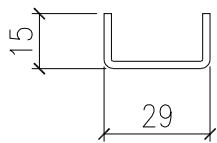
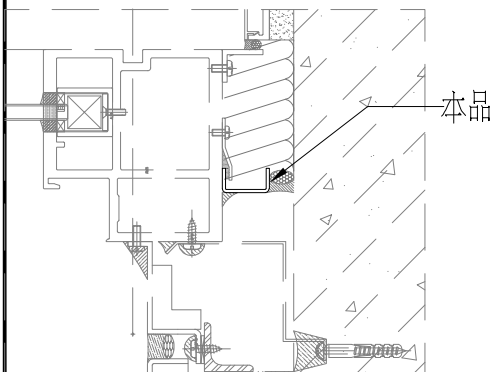
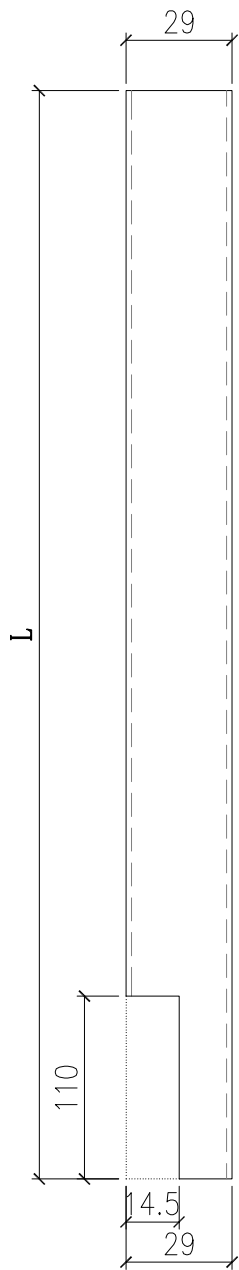

防水板编号	长度	数量
AC-F13R-01	1650	1119
AC-F13R-03	1575	5
AC-F13R-04	1690	1
AC-F13R-05	1606	1
AC-F13R-06	1296	4

 美特鋁質有限公司 MIDI Aluminium Fabricator Ltd.				工程號	J857	類別		物料號	-		
				地盤	啟德6552	制圖	李傳鵬	2022-2-25	圖號	AC-F13-02	
修改		採用工廠	地盤	✓	图纸名称	鋁板加工圖	復核	練鬆文	2022-2-26	數量	-
日期		材料颜色	鍍化		材料	1.5mm THK. 鋁板	批准	林仁安	2022-2-27	單件重量	- (KG)

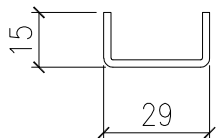
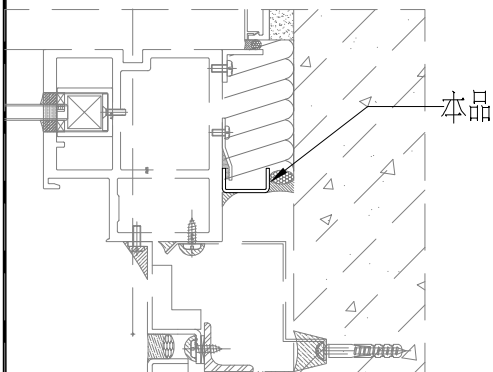
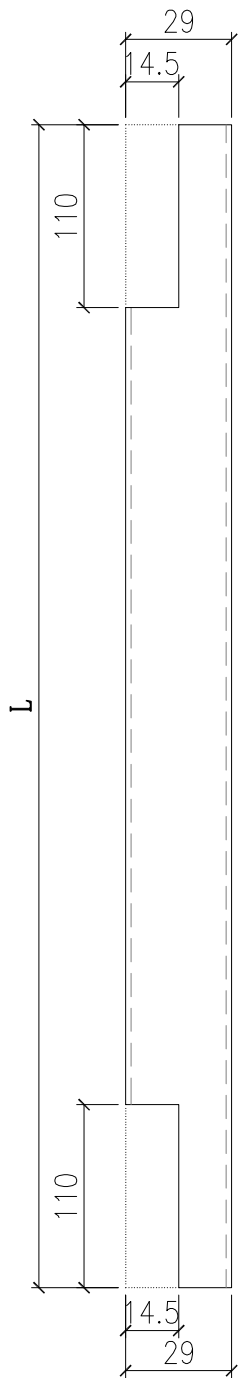

防水板编号	长度	数量
AC-F13-02	945	27
AC-F13-10	880	4

 美特鋁質有限公司 MIDI Aluminium Fabricator Ltd.				工程號	J857	類別		物料號	-		
修改		採用工廠	地盤	✓	地盤	啟德6552	制圖	李傳鵬	2022-2-25	圖號	AC-F16
日期		材料顏色	鍍化		图纸名称	鋁板加工圖	復核	練鬆文	2022-2-26	數量	-
					材料	1.5mm THK. 鋁板	批准	林仁安	2022-2-27	單件重量	- (KG)

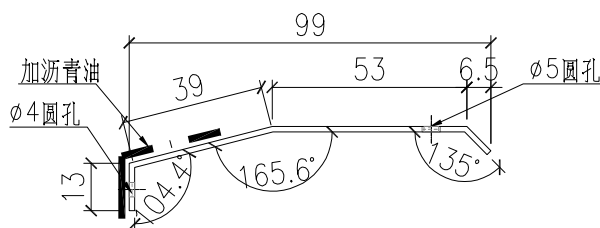
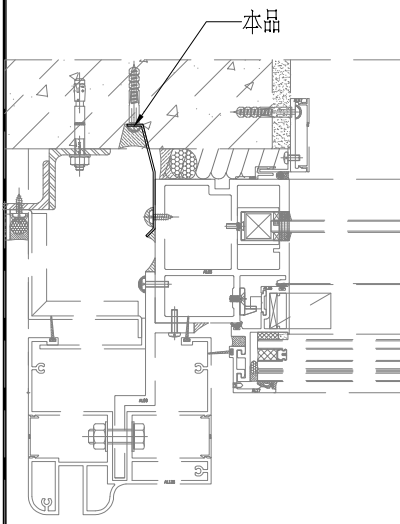
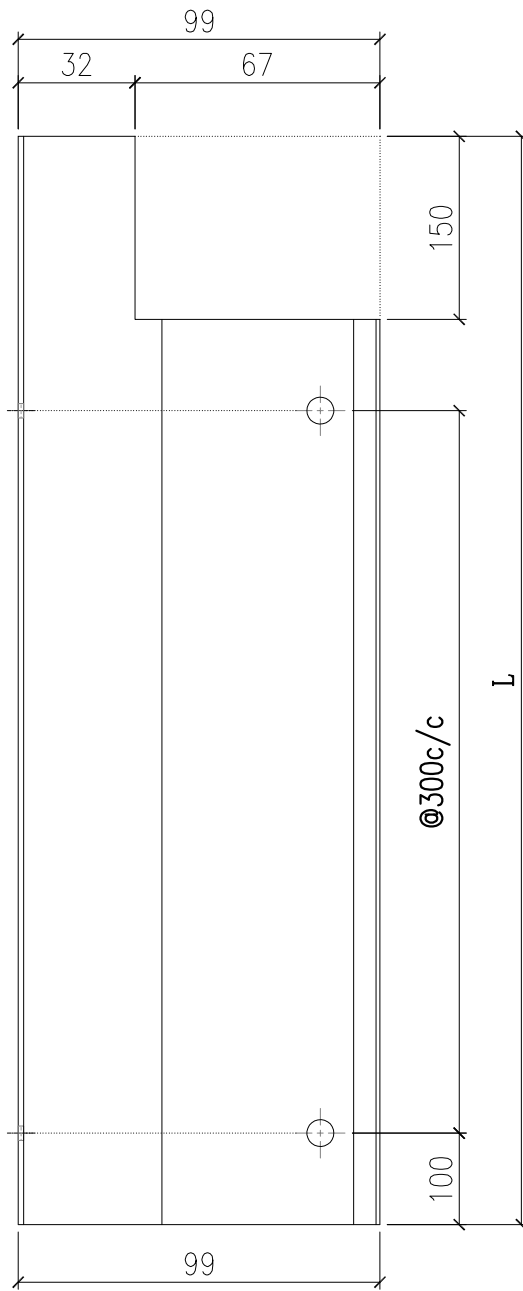

防水板编号	长度	数量
AC-F16-01	1750	22

 美特鋁質有限公司 MIDI Aluminium Fabricator Ltd.				工程號	J857	類別		物料號	-		
				地盘	啟德6552	制圖	李傳鵬	2022-2-25	圖號	AC-F16R	
修改		採用工廠	地盤	✓	图纸名称	鋁板加工圖	復核	練鬆文	2022-2-26	數量	-
日期		材料颜色	鍍化		材料	1.5mm THK. 鋁板	批准	林仁安	2022-2-27	單件重量	- (KG)

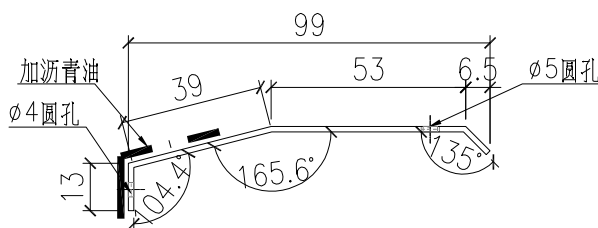
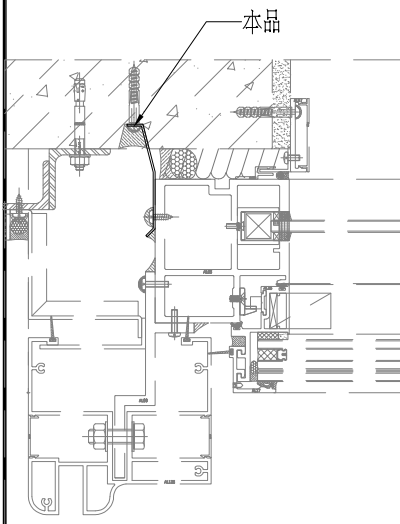
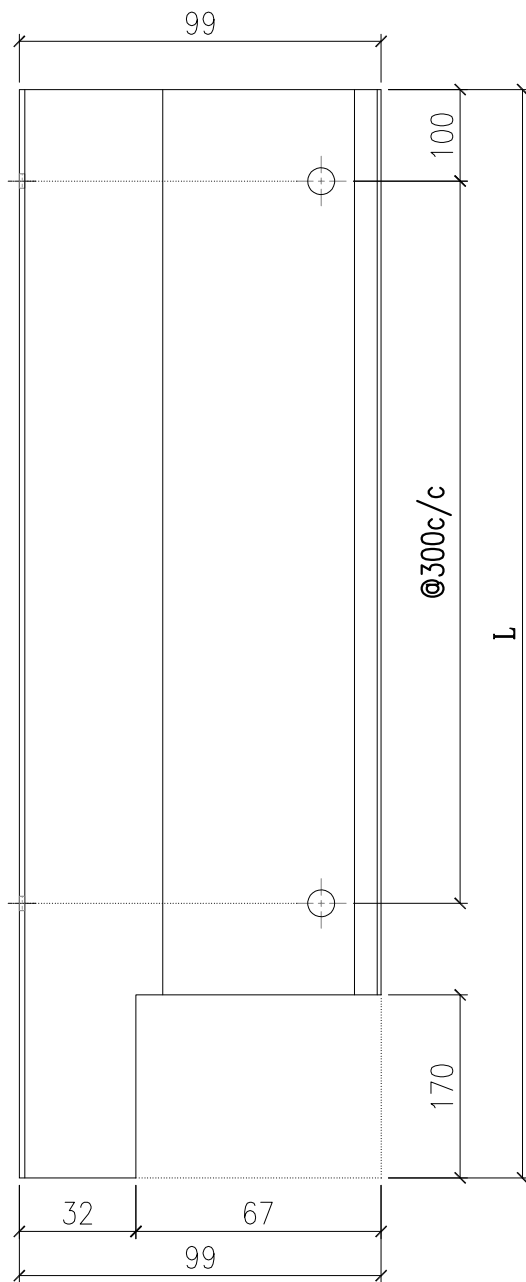

防水板编号	长度	数量
AC-F16R-01	1750	22

 美特鋁質有限公司 MIDI Aluminium Fabricator Ltd.				工程號	J857	類別		物料號	-		
修改		採用工廠	地盤	✓	地盤	啟德6552	制圖	李傳鵬	2022-2-25	圖號	AC-F116
日期		材料顏色	鋁化		图纸名称	鋁板加工圖	復核	練鬆文	2022-2-26	數量	-
					材料	1.5mm THK. 鋁板	批准	林仁安	2022-2-27	單件重量	- (KG)

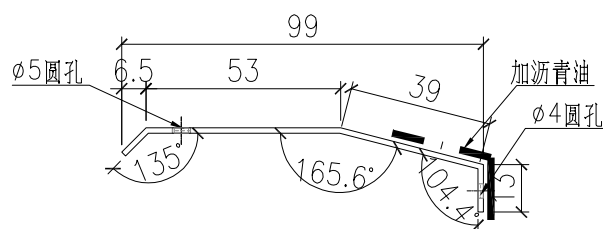
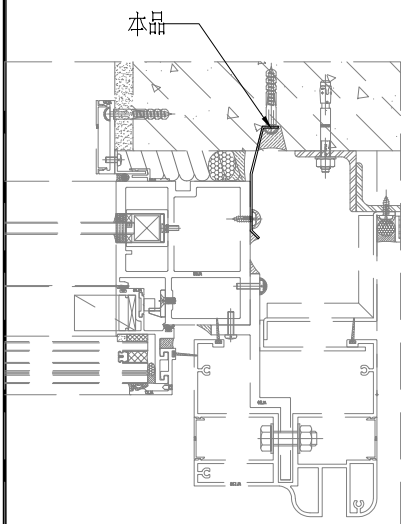
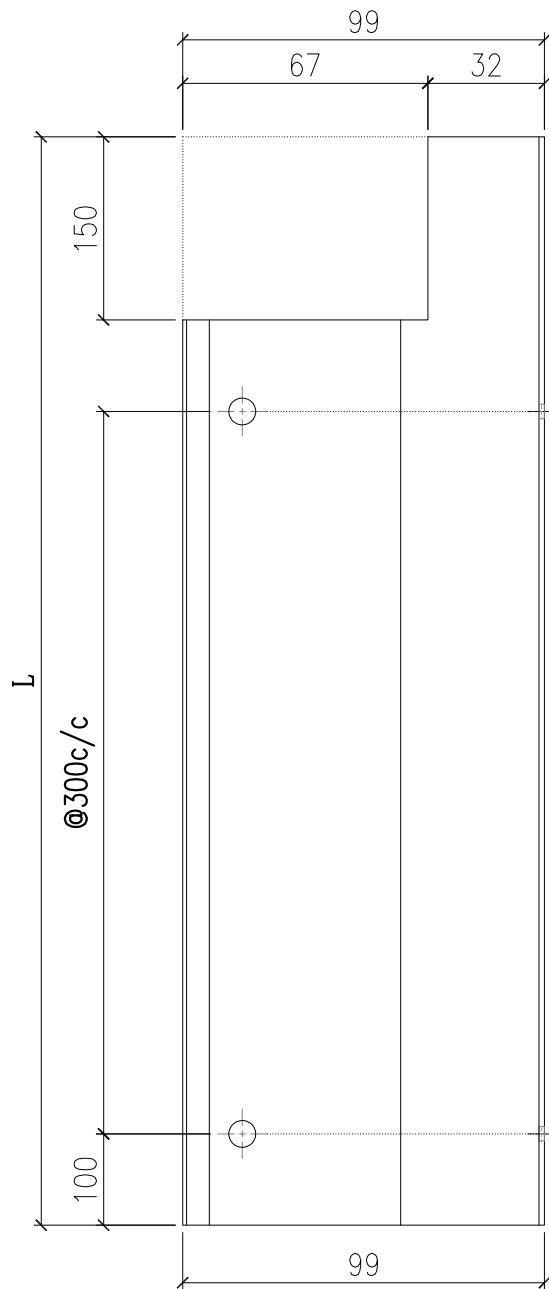

防水板编号	长度	数量
AC-F116-01	1750	22

 美特鋁質有限公司 MIDI Aluminium Fabricator Ltd.				工程號	J857	類別		物料號	-		
修改		採用工廠	地盤	✓	地盤	啟德6552	制圖	李傳鵬	2022-2-25	圖號	AC-F116R
日期		材料顏色	鋁化		图纸名称	鋁板加工圖	復核	練鬆文	2022-2-26	數量	-
					材料	1.5mm THK. 鋁板	批准	林仁安	2022-2-27	單件重量	- (KG)

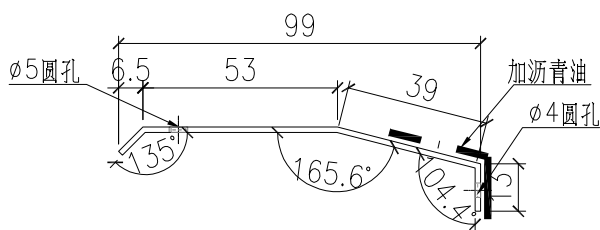
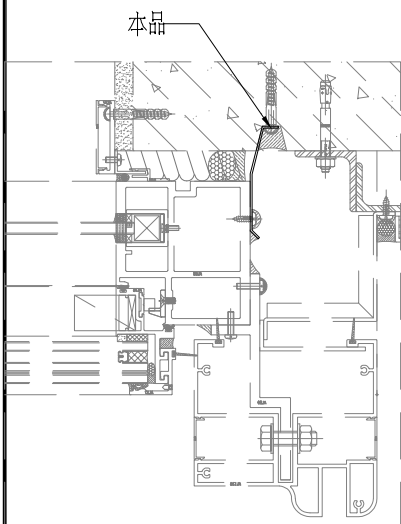
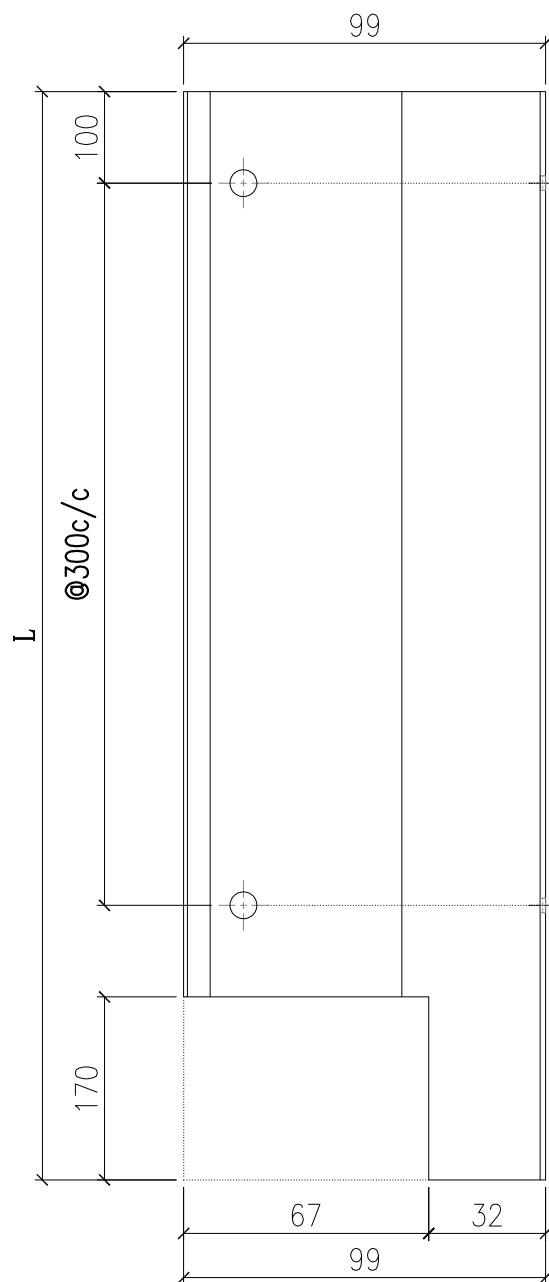

防水板编号	长度	数量
AC-F116R-01	1750	22

 美特鋁質有限公司 MIDI Aluminium Fabricator Ltd.			工程號	J857	類別		物料號	-	
修改			地盤	啟德6552	制圖	李傳鵬	2022-2-25	圖號	AC-F16-02R
日期			採用工廠	✓	图纸名称	鋁板加工圖	復核	練鬆文	2022-2-26
			材料颜色	鍍化	材料	1.5mm THK. 鋁板	批准	林仁安	2022-2-27
							單件重量	-	(KG)

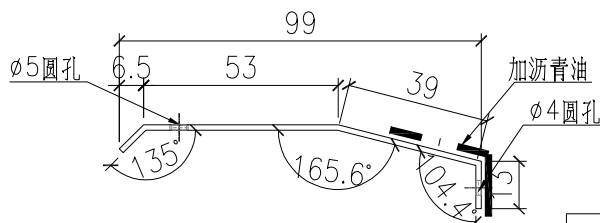
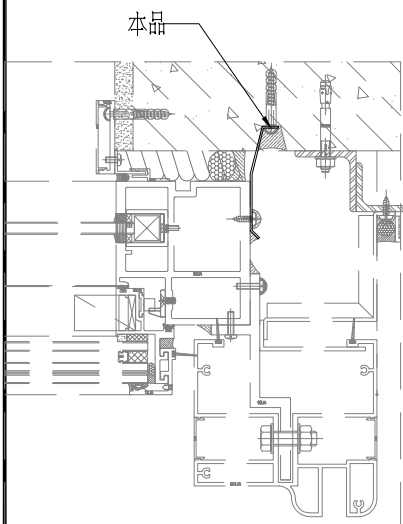
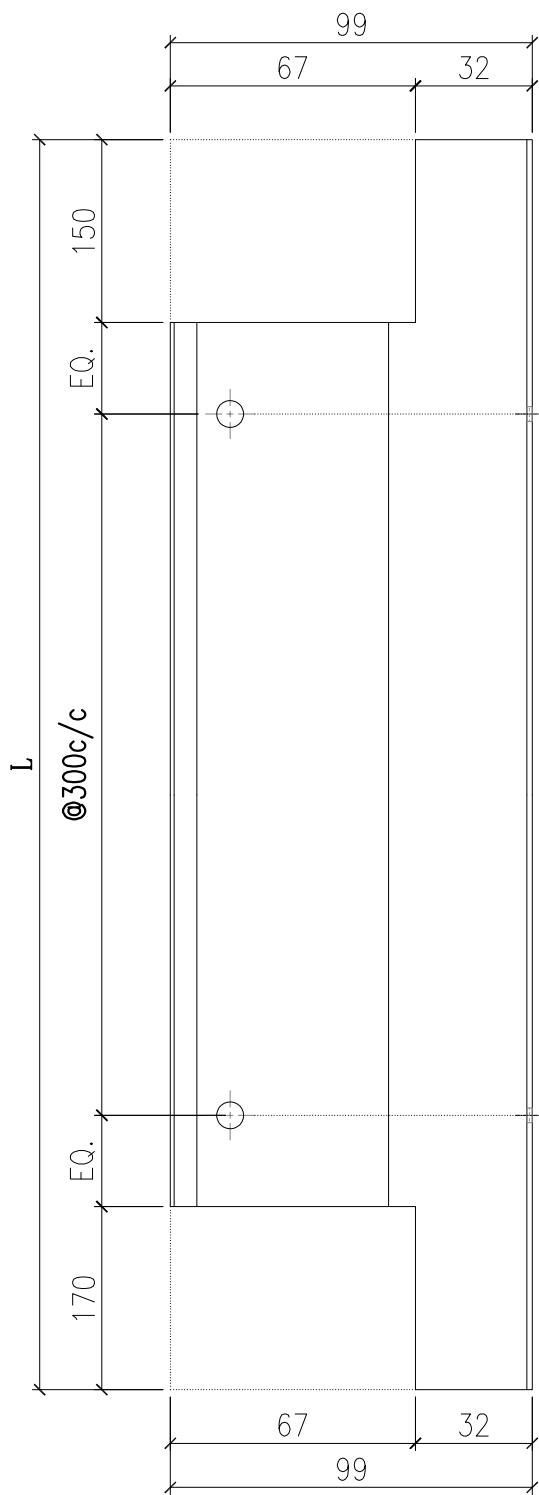

防水板编号	长度	数量
AC-F16-10R	880	1

 美特鋁質有限公司 MIDI Aluminium Fabricator Ltd.			工程號	J857	類別		物料號	-	
修改			地盤	啟德6552	制圖	李傳鵬	2022-2-25	圖號	AC-F17
日期			採用工廠	✓	图纸名称	鋁板加工圖	復核	練鬆文	2022-2-26
			材料颜色	鋁化	材料	1.5mm THK. 鋁板	批准	林仁安	2022-2-27
								數量	-
								單件重量	- (KG)

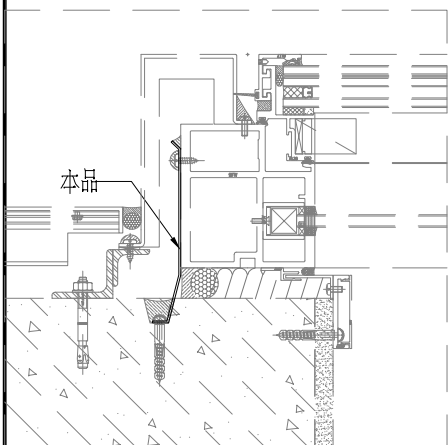
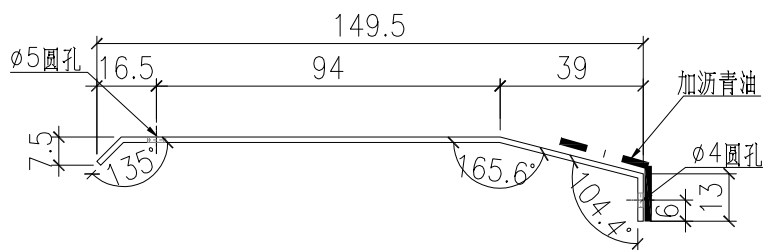
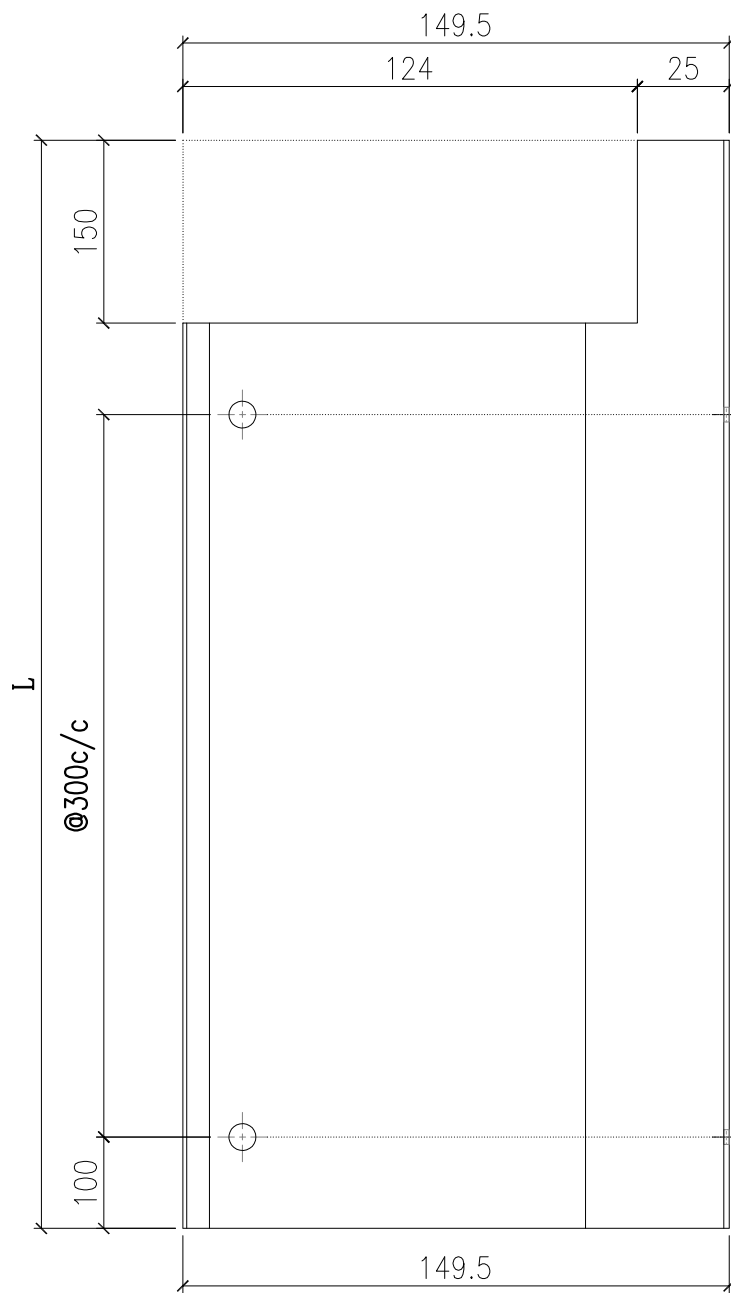

防水板编号	长度	数量
AC-F17-01	1750	96
AC-F17-03	1675	1
AC-F17-04	1396	1

 美特鋁質有限公司 MIDI Aluminium Fabricator Ltd.				工程號	J857	類別		物料號	-
修改		採用工廠	地盤	✓	地盤	啟德6552	制圖	李傳鵬	2022-2-25
日期		材料顏色	鋁化		图纸名称	鋁板加工圖	復核	練鬆文	2022-2-26
					材料	1.5mm THK. 鋁板	批准	林仁安	2022-2-27
								數量	-
								單件重量	- (KG)

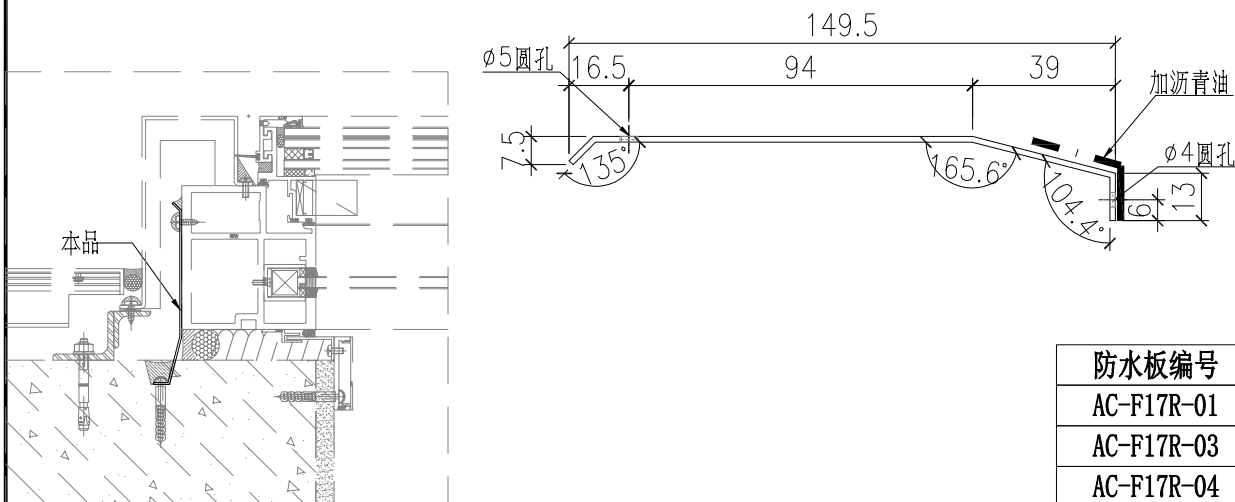
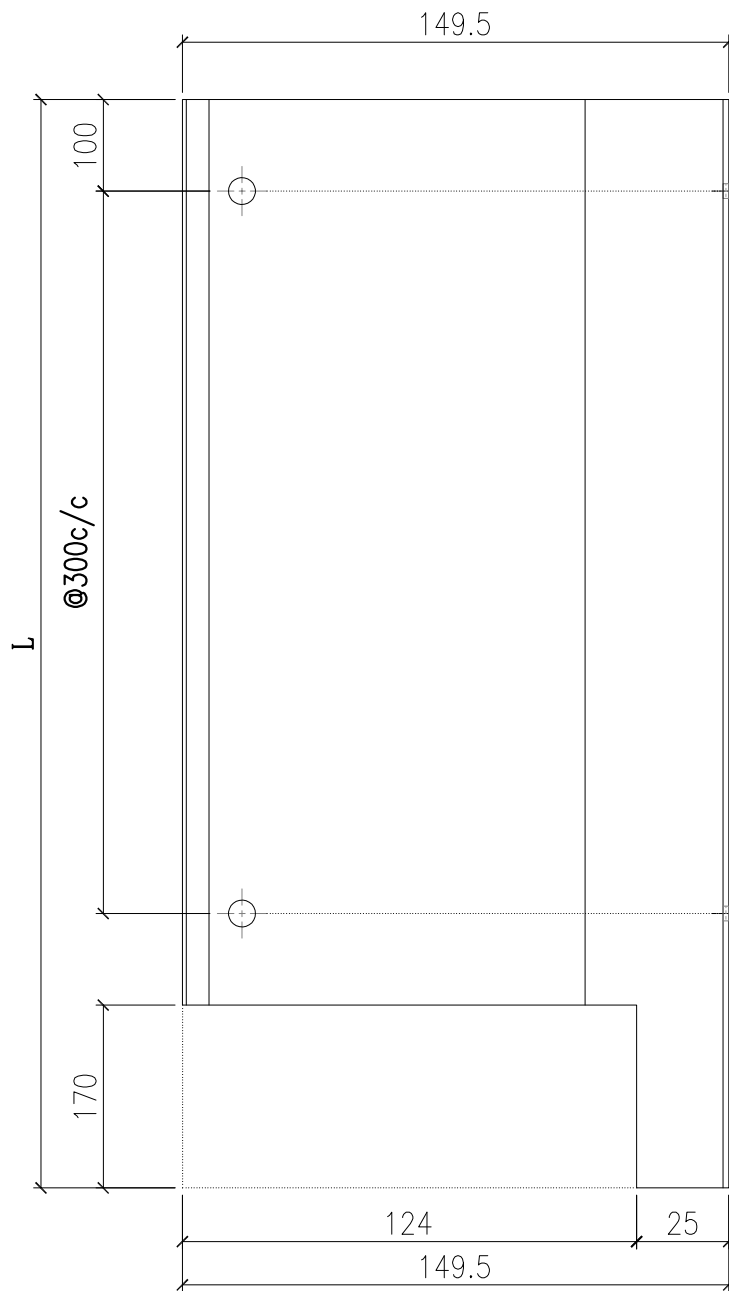

防水板编号	长度	数量
AC-F17R-01	1750	96
AC-F17R-03	1675	1
AC-F17R-04	1396	1

 美特鋁質有限公司 MIDI Aluminium Fabricator Ltd.				工程號	J857	類別		物料號	-			
				地盘	啟德6552	制圖	李傳鵬	2022-2-25	圖號	AC-F117		
修改		採用工廠		地盤	✓	图纸名称	鋁板加工圖	復核	練鬆文	2022-2-26	數量	-
日期		材料颜色	鍍化	材料	1.5mm THK. 鋁板	批准	林仁安	2022-2-27	單件重量	-	(KG)	

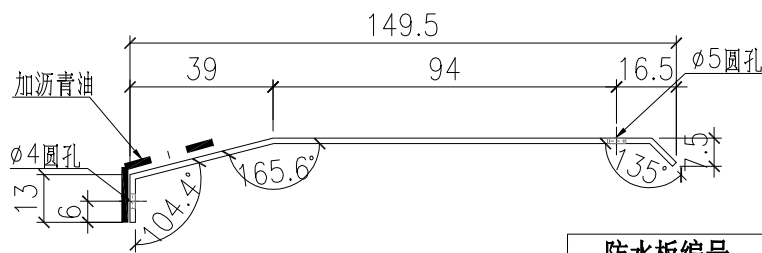
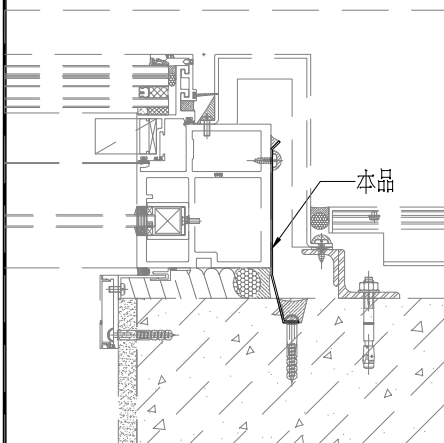
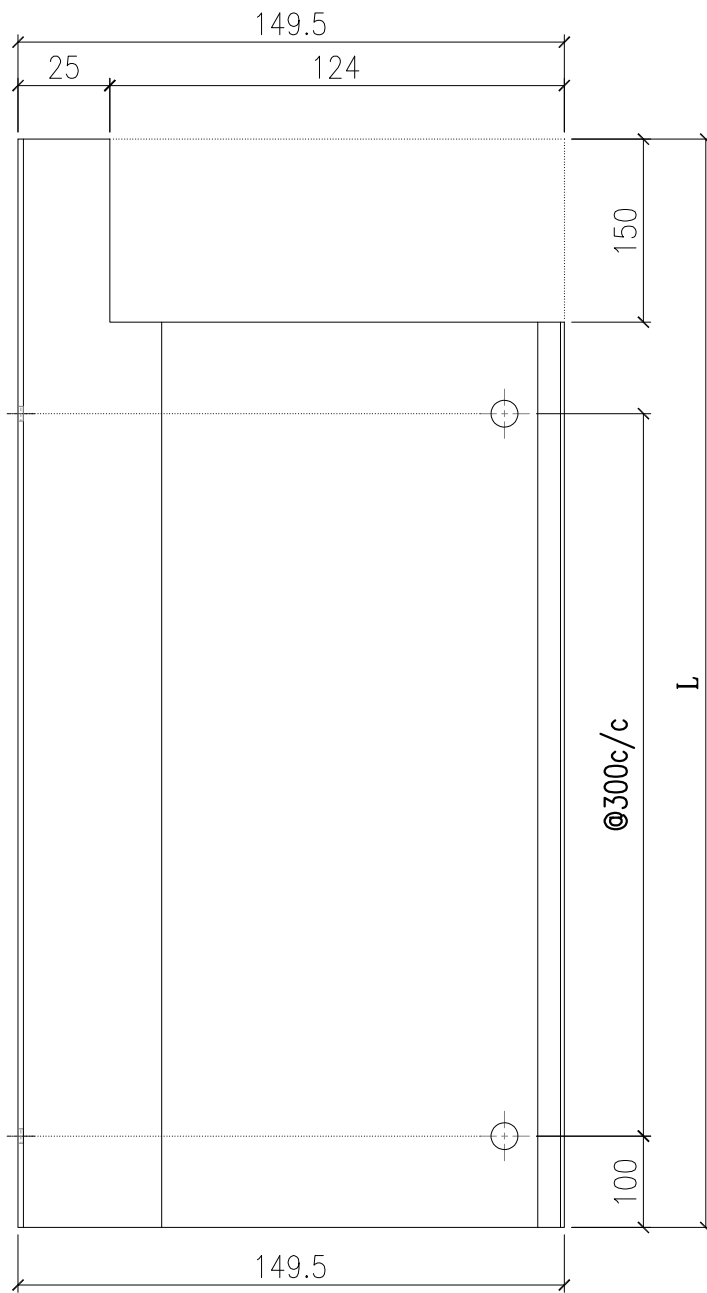

防水板编号	长度	数量
AC-F117-01	1750	124
AC-F117-03	1675	1
AC-F117-04	1790	1
AC-F117-05	1706	1

 美特鋁質有限公司 MIDI Aluminium Fabricator Ltd.				工程號	J857	類別		物料號	-		
				地盘	啟德6552	制圖	李傳鵬	2022-2-25	圖號	AC-F117R	
修改		採用工廠	地盤	✓	图纸名称	鋁板加工圖	復核	練鬆文	2022-2-26	數量	-
日期		材料颜色	鍍化		材料	1.5mm THK. 鋁板	批准	林仁安	2022-2-27	單件重量	- (KG)

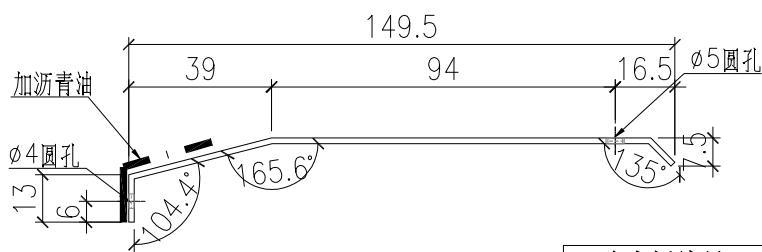
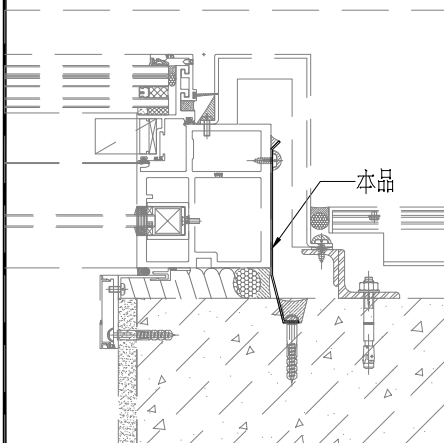
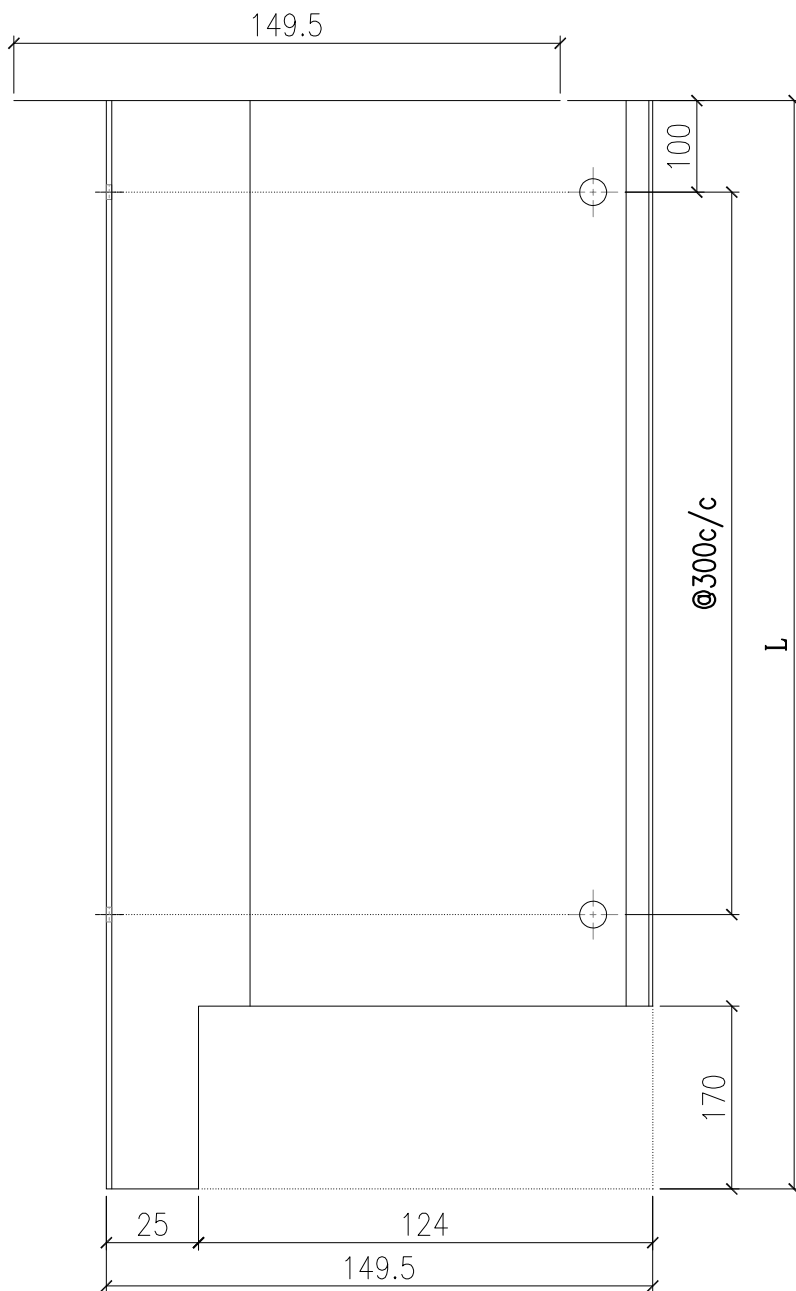

防水板编号	长度	数量
AC-F117R-01	1750	124
AC-F117R-03	1675	1
AC-F117R-04	1790	1
AC-F117R-05	1706	1

 美特鋁質有限公司 MIDI Aluminium Fabricator Ltd.				工程號	J857	類別		物料號	-		
修改		採用工廠	地盤	✓	地盤	啟德6552	制圖	李傳鵬	2022-2-25	圖號	AC-F17-02
日期		材料顏色	鍍化		图纸名称	鋁板加工圖	復核	練鬆文	2022-2-26	數量	-
					材料	1.5mm THK. 鋁板	批准	林仁安	2022-2-27	單件重量	- (KG)

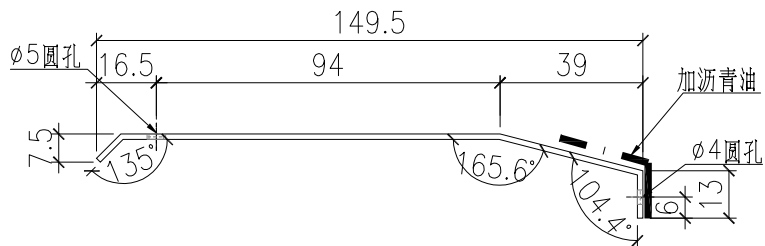
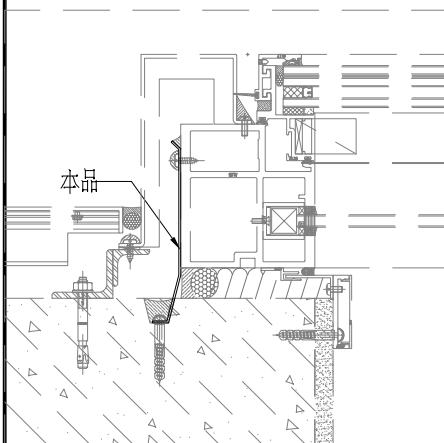
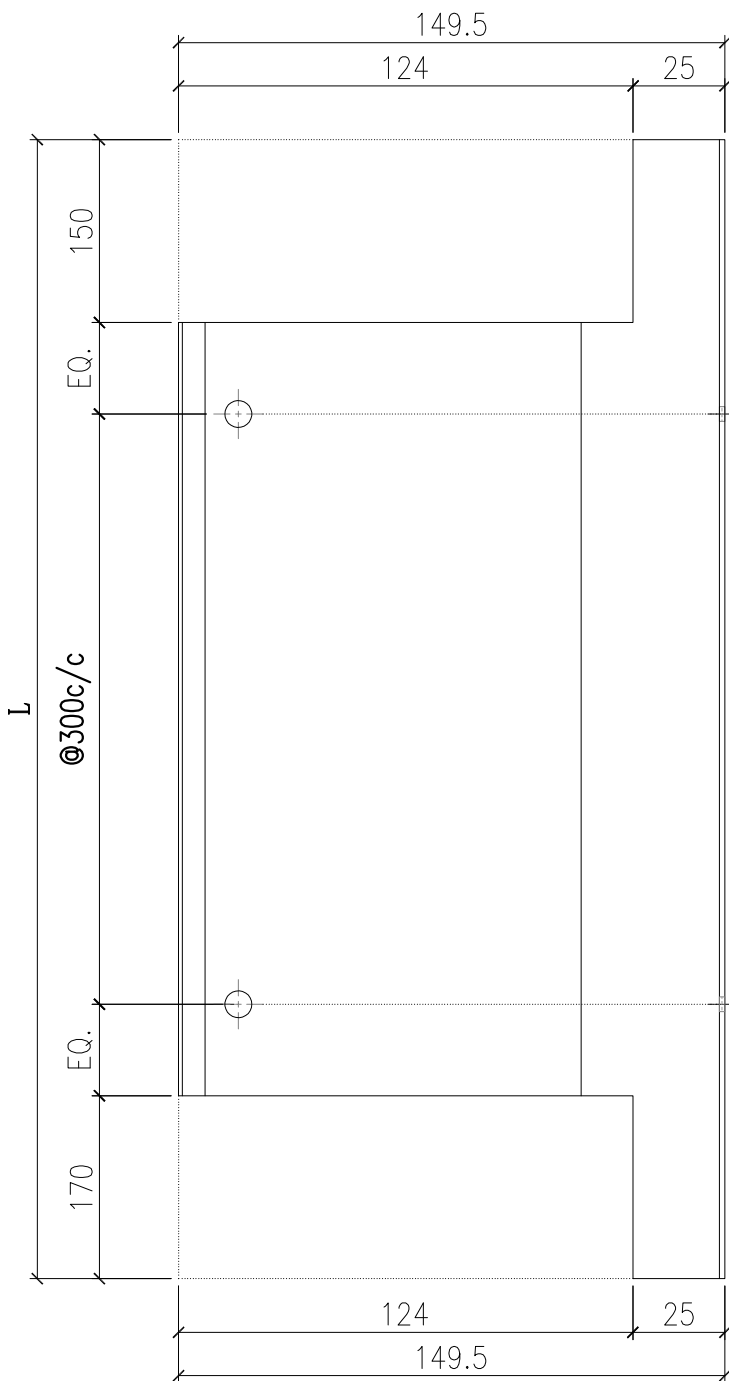

防水板编号	长度	数量
AC-F17-02	945	4

 美特鋁質有限公司 MIDI Aluminium Fabricator Ltd.				工程號	J857	類別		物料號	-		
				地盘	啟德6552	制圖	李傳鵬	2022-2-25	圖號	AC-F17-02R	
修改		採用工廠	地盤	✓	图纸名称	鋁板加工圖	復核	練鬆文	2022-2-26	數量	-
日期		材料颜色	鍍化		材料	1.5mm THK. 鋁板	批准	林仁安	2022-2-27	單件重量	- (KG)

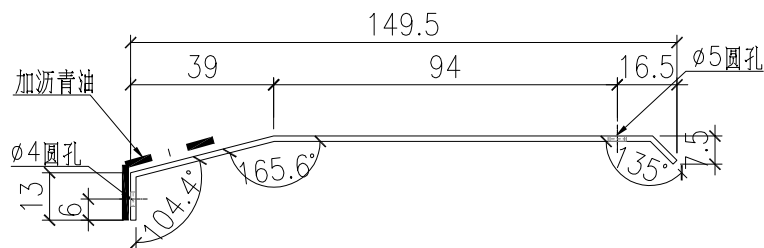
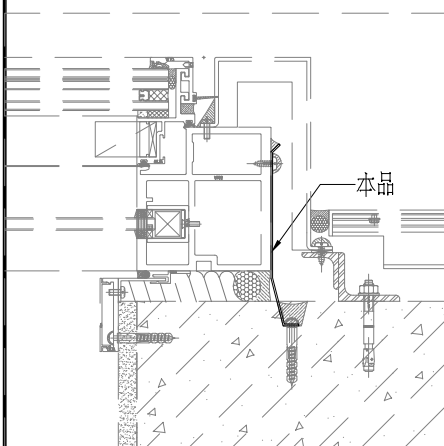
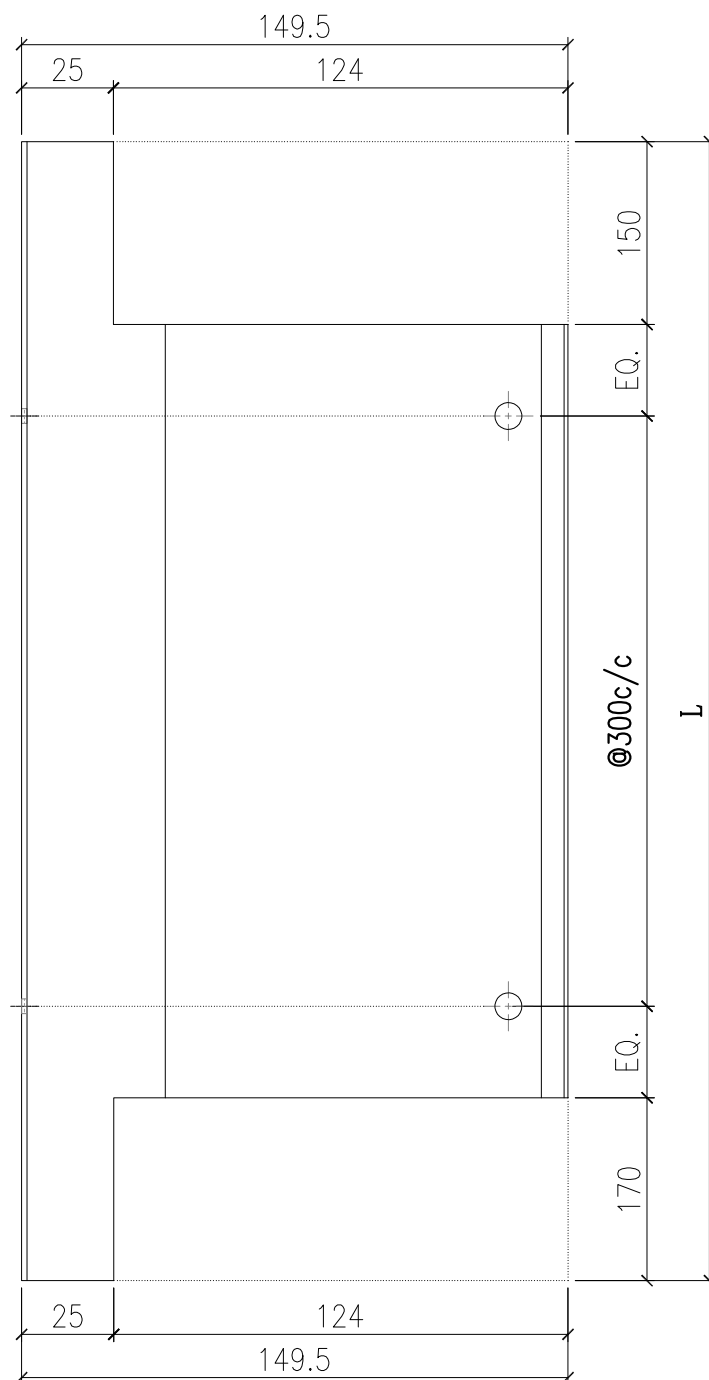

防水板编号	长度	数量
AC-F17-02R	945	6

 美特鋁質有限公司 MIDI Aluminium Fabricator Ltd.				工程號	J857	類別		物料號	-		
				地盘	啟德6552	制圖	李傳鵬	2022-2-25	圖號	AC-F18	
修改		採用工廠	地盘	✓	图纸名称	鋁板加工圖	復核	練鬆文	2022-2-26	數量	-
日期		材料颜色	鍍化		材料	1.5mm THK. 鋁板	批准	林仁安	2022-2-27	單件重量	- (KG)

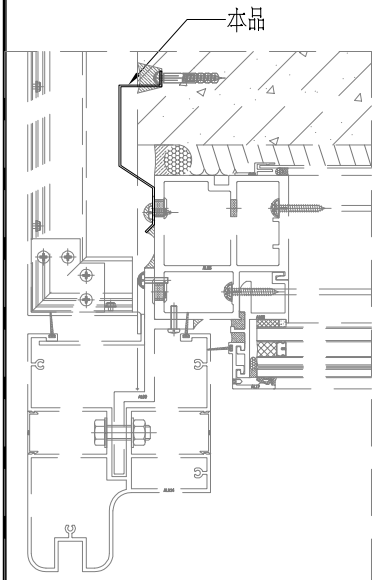
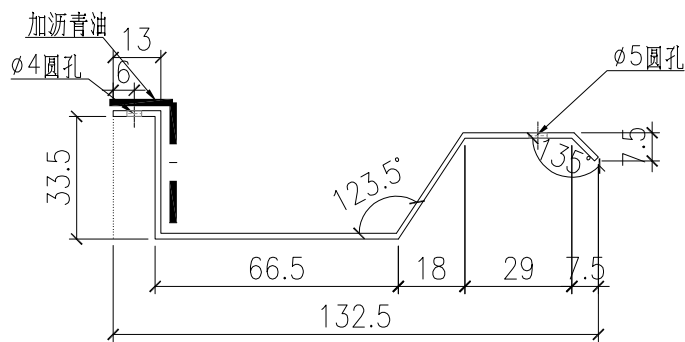
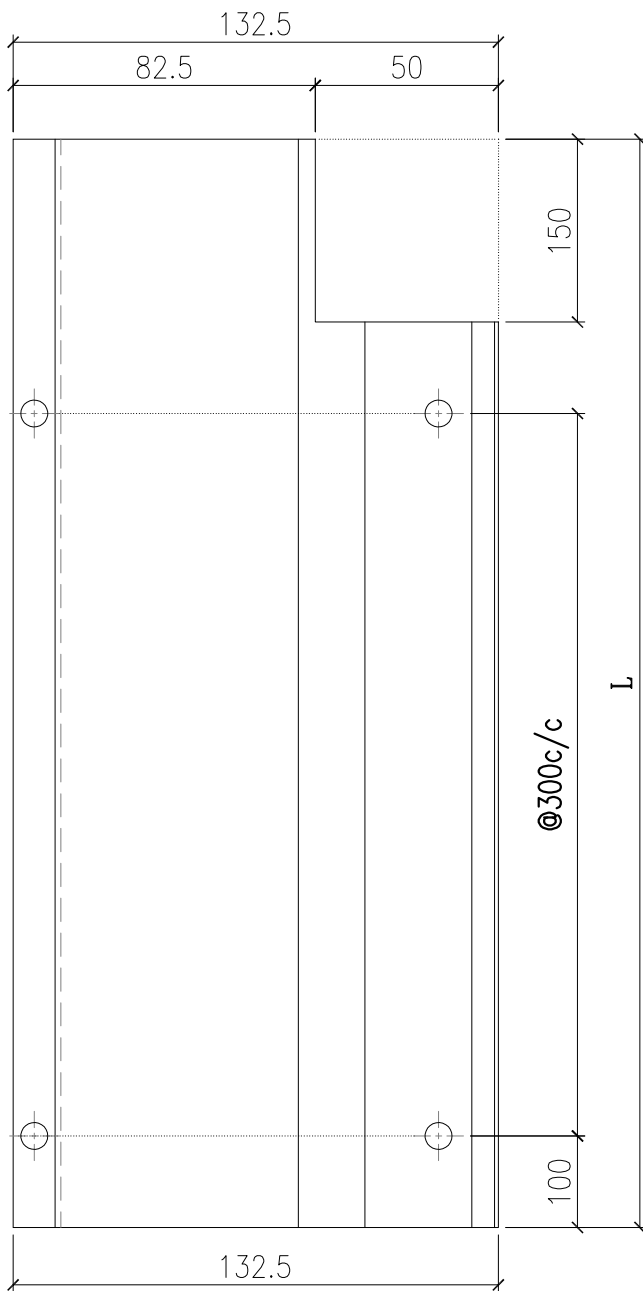

防水板编号	长度	数量
AC-F18-01	1750	100

 美特鋁質有限公司 MIDI Aluminium Fabricator Ltd.				工程號	J857	類別		物料號	-		
修改		採用工廠	地盤	✓	地盤	啟德6552	制圖	李傳鵬	2022-2-25	圖號	AC-F18R
日期		材料顏色	鍍化		图纸名称	鋁板加工圖	復核	練鬆文	2022-2-26	數量	-
					材料	1.5mm THK. 鋁板	批准	林仁安	2022-2-27	單件重量	- (KG)

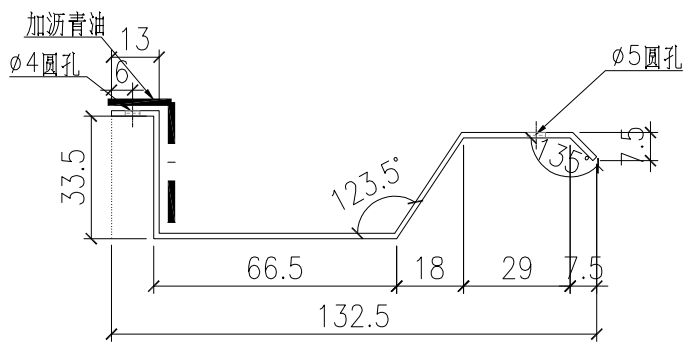
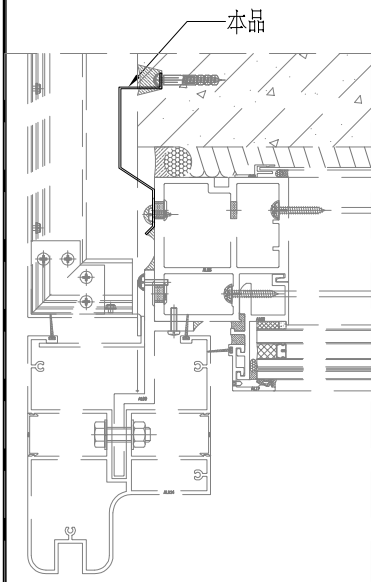
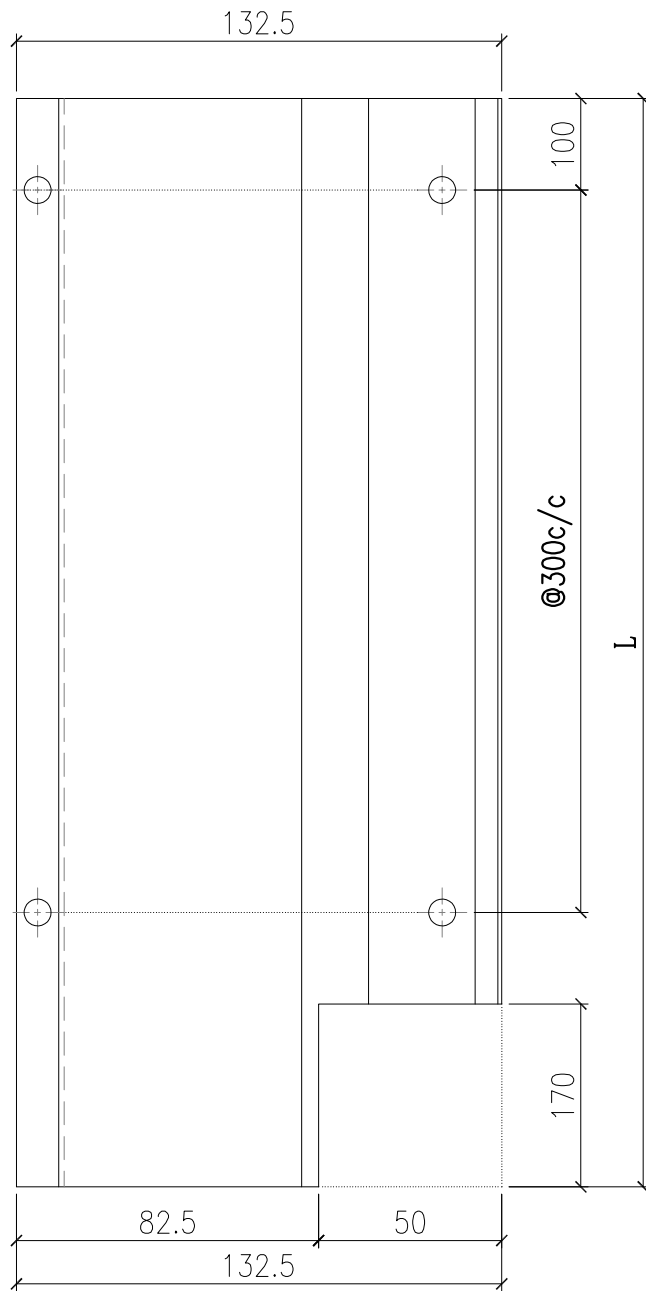

防水板编号	长度	数量
AC-F18R-01	1750	100

 美特鋁質有限公司 MIDI Aluminium Fabricator Ltd.				工程號	J857	類別		物料號	-
修改		採用工廠	地盤	✓	地盤	啟德6552	制圖	李傳鵬	2022-2-25
日期		材料顏色	鋁化		图纸名称	鋁板加工圖	復核	練鬆文	2022-2-26
					材料	1.5mm THK. 鋁板	批准	林仁安	2022-2-27
								數量	-
								單件重量	- (KG)

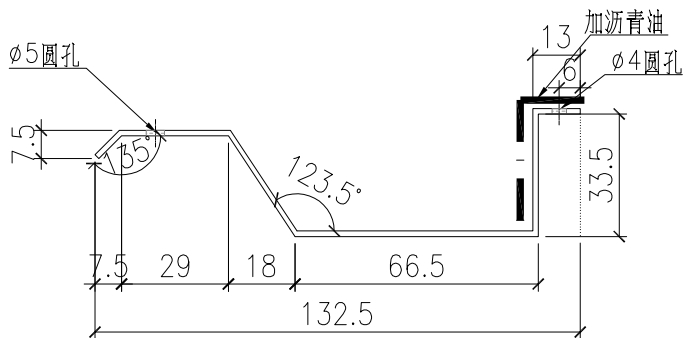
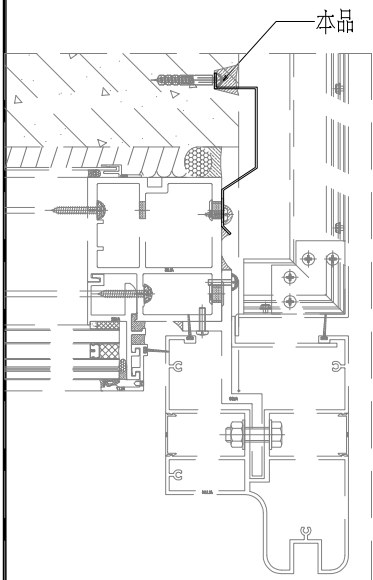
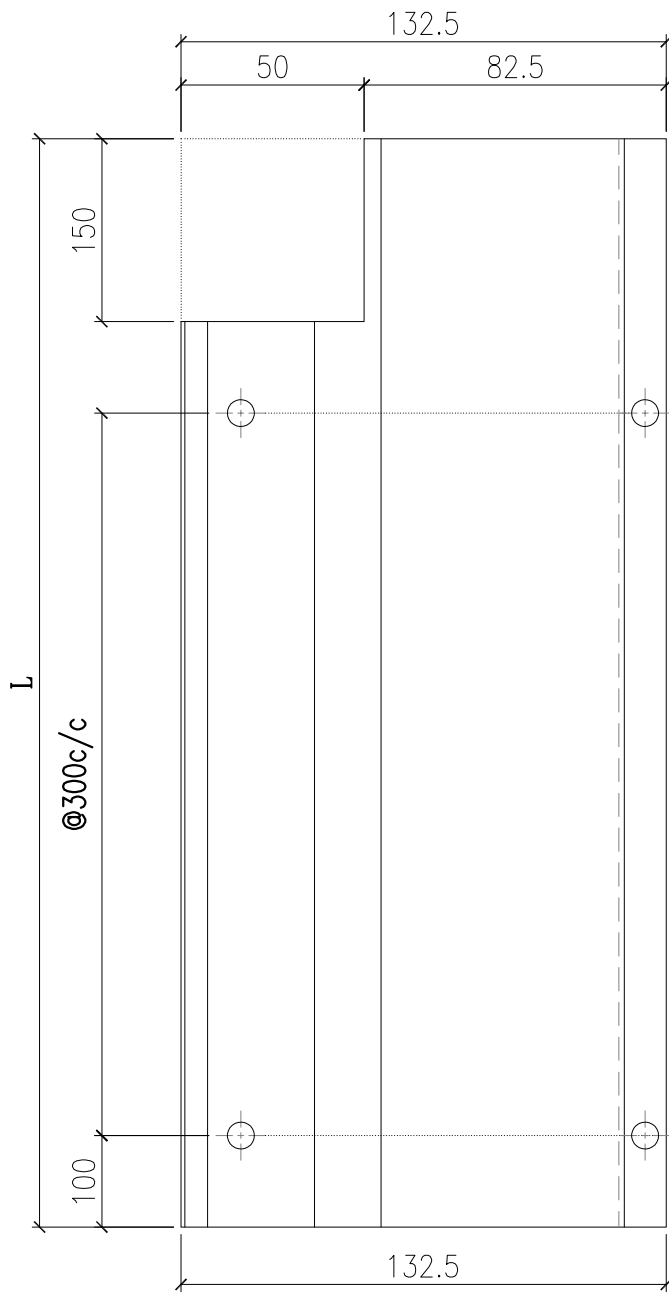

防水板编号	长度	数量
AC-F118-01	1750	74

 美特鋁質有限公司 MIDI Aluminium Fabricator Ltd.				工程號	J857	類別		物料號	-
修改		採用工廠	地盤	✓	地盤	啟德6552	制圖	李傳鵬	2022-2-25
日期		材料顏色	鋁化		图纸名称	鋁板加工圖	復核	練鬆文	2022-2-26
					材料	1.5mm THK. 鋁板	批准	林仁安	2022-2-27
								數量	-
								單件重量	- (KG)

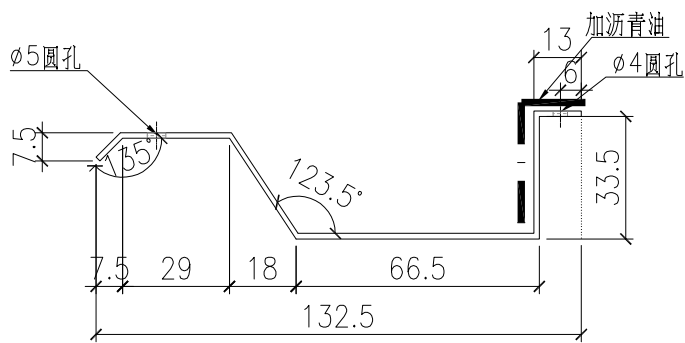
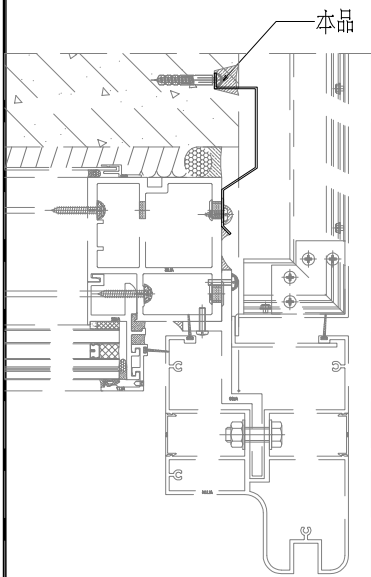
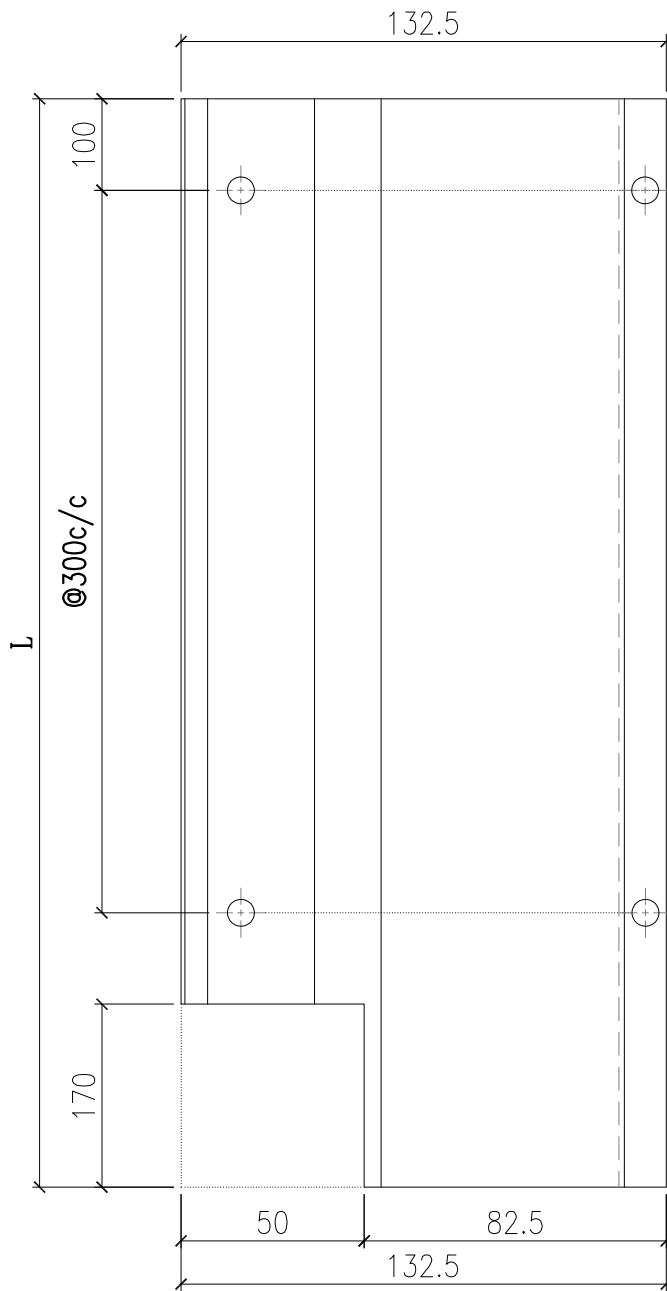

防水板编号	长度	数量
AC-F118R-01	1750	74

 美特鋁質有限公司 MIDI Aluminium Fabricator Ltd.				工程號	J857	類別		物料號	-		
修改		採用工廠	地盤	✓	地盤	啟德6552	制圖	李傳鵬	2022-2-25	圖號	AC-F18-02
日期		材料顏色	鍍化		图纸名称	鋁板加工圖	復核	練鬆文	2022-2-26	數量	-
					材料	1.5mm THK. 鋁板	批准	林仁安	2022-2-27	單件重量	- (KG)

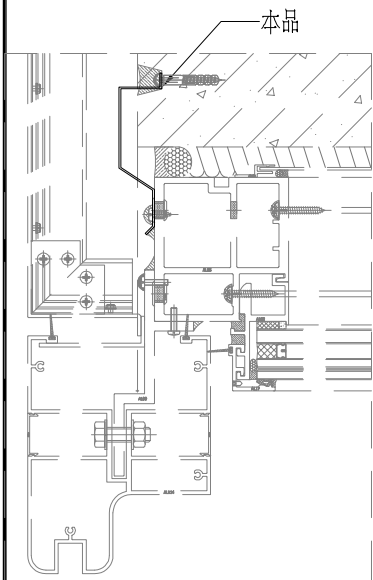
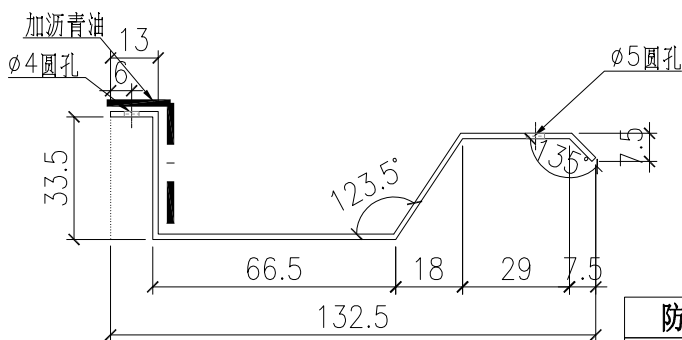
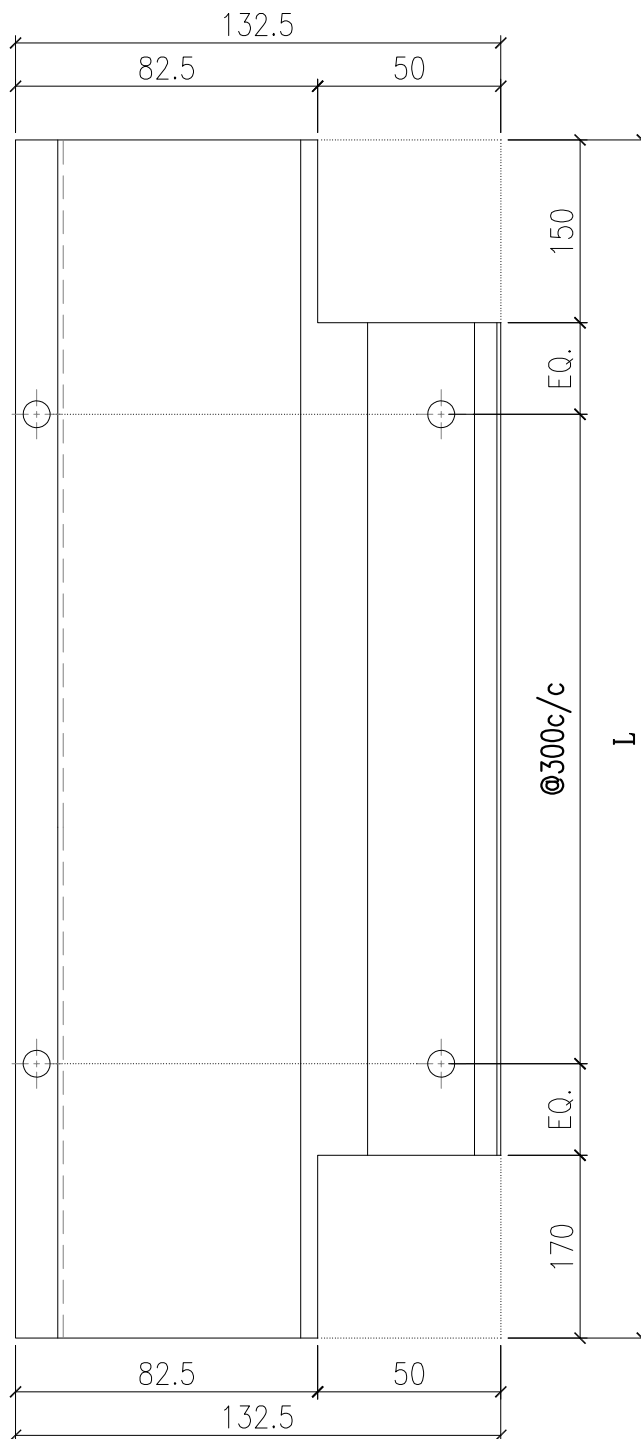

防水板编号	长度	数量
AC-F18-02	945	3
AC-F18-10	880	1

 美特鋁質有限公司 MIDI Aluminium Fabricator Ltd.				工程號	J857	類別		物料號	-
修改		採用工廠	地盤	✓	地盤	啟德6552	制圖	李傳鵬	2022-2-25
日期		材料顏色	鋁化		图纸名称	鋁板加工圖	復核	練鬆文	2022-2-26
					材料	1.5mm THK. 鋁板	批准	林仁安	2022-2-27
								數量	-
								單件重量	- (KG)

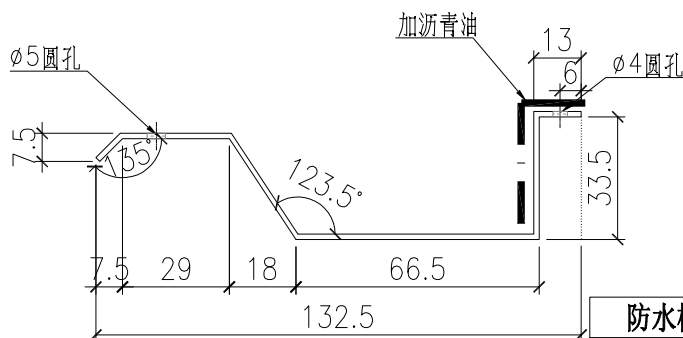
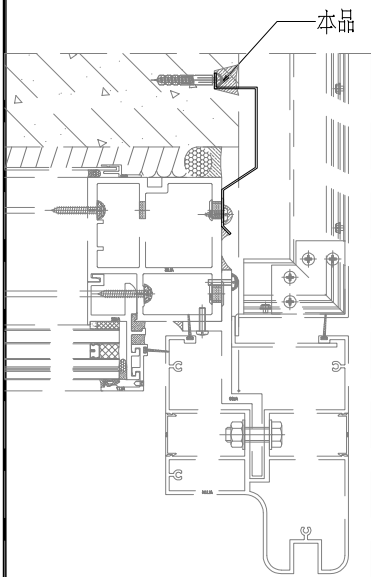
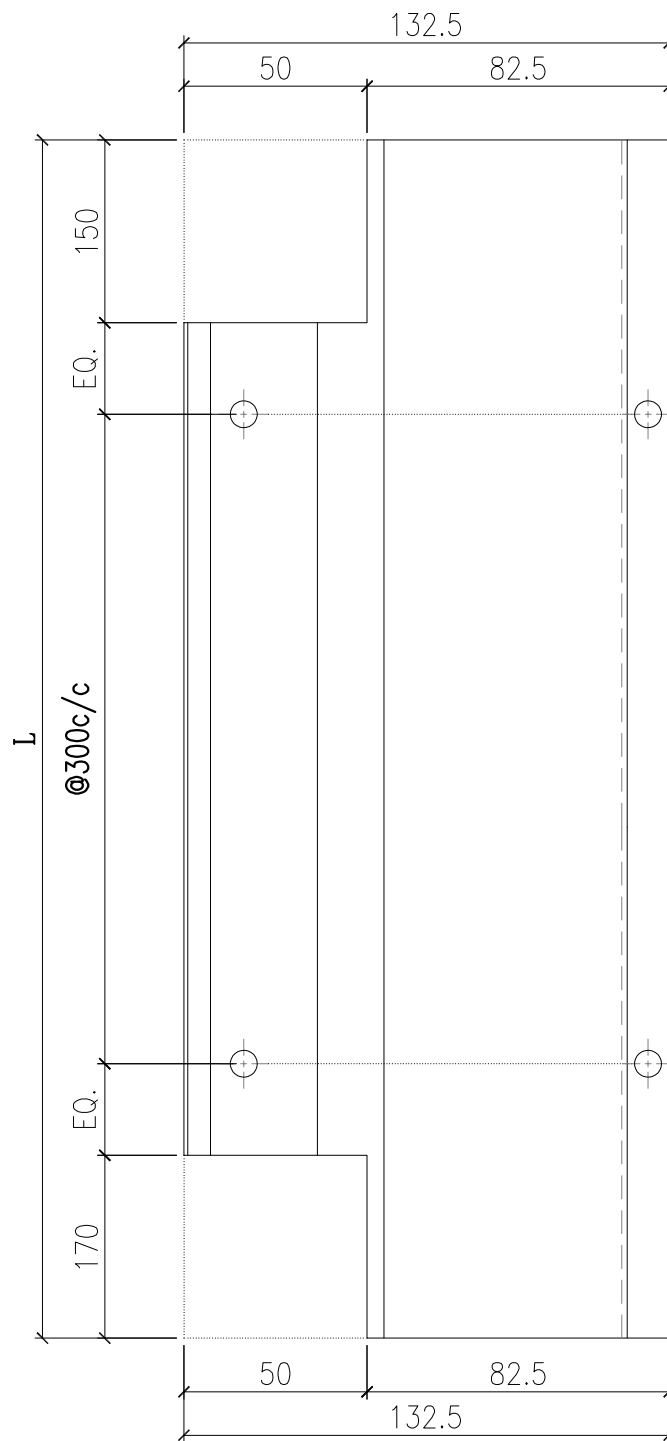

防水板编号	长度	数量
AC-F18-02R	945	2
AC-F18-10R	880	1

 美特鋁質有限公司 MIDI Aluminium Fabricator Ltd.			工程號	J857	類別		物料號	-	
修改			地盤	啟德6552	制圖	李傳鵬	2022-2-25	圖號	AC-F19
日期			採用工廠	地盤 <input checked="" type="checkbox"/>	图纸名称	鋁板加工圖	復核	練鬆文	2022-2-26
			材料颜色	鍍化	材料	1.5mm THK. 鋁板	批准	林仁安	2022-2-27
							數量	-	
							單件重量	-	(KG)

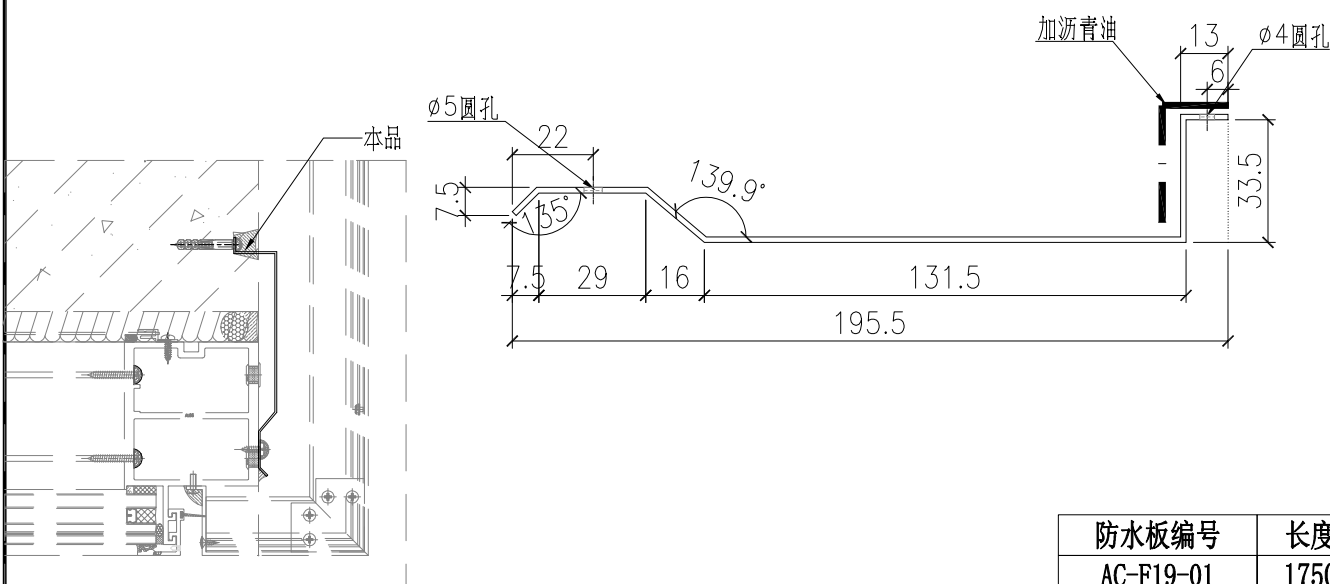
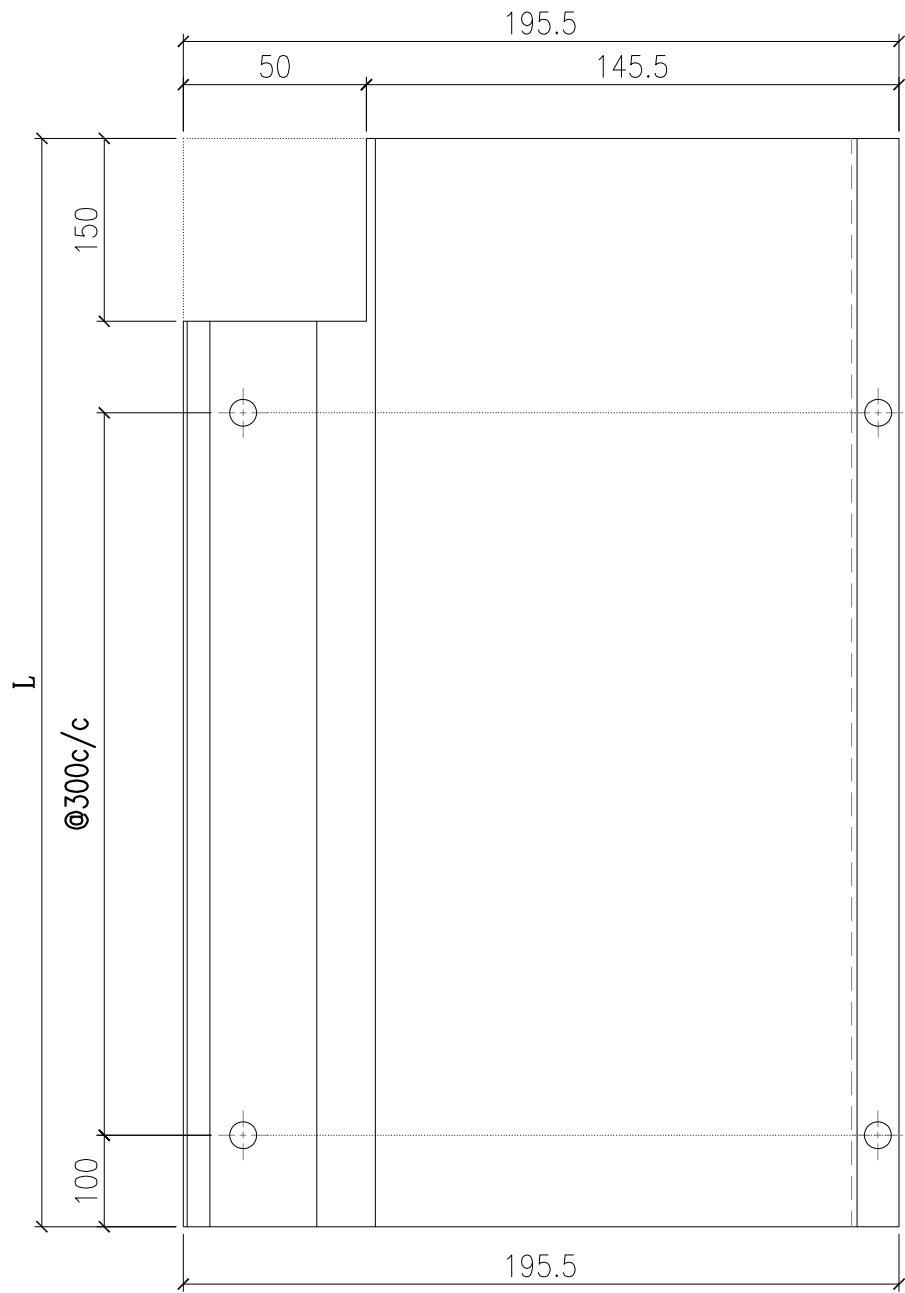

防水板编号	长度	数量
AC-F19-01	1750	96

 美特鋁質有限公司 MIDI Aluminium Fabricator Ltd.				工程號	J857	類別		物料號	-
修改		採用工廠	地盤	✓	圖紙名稱	鋁板加工圖	制圖	李傳鵬	2022-2-25
日期		材料顏色	鍍化		材料	1.5mm THK. 鋁板	復核	練鬆文	2022-2-26
							批准	林仁安	2022-2-27
								數量	-
								單件重量	- (KG)

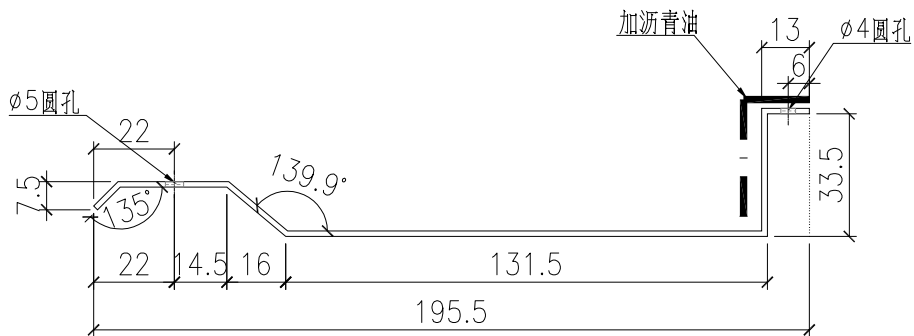
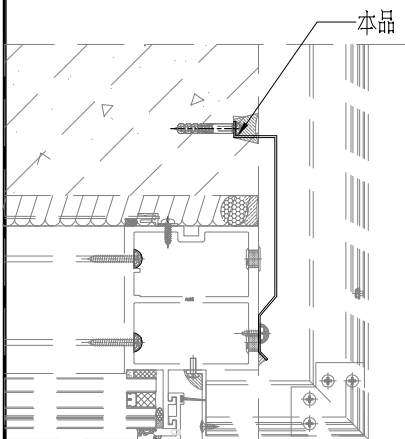
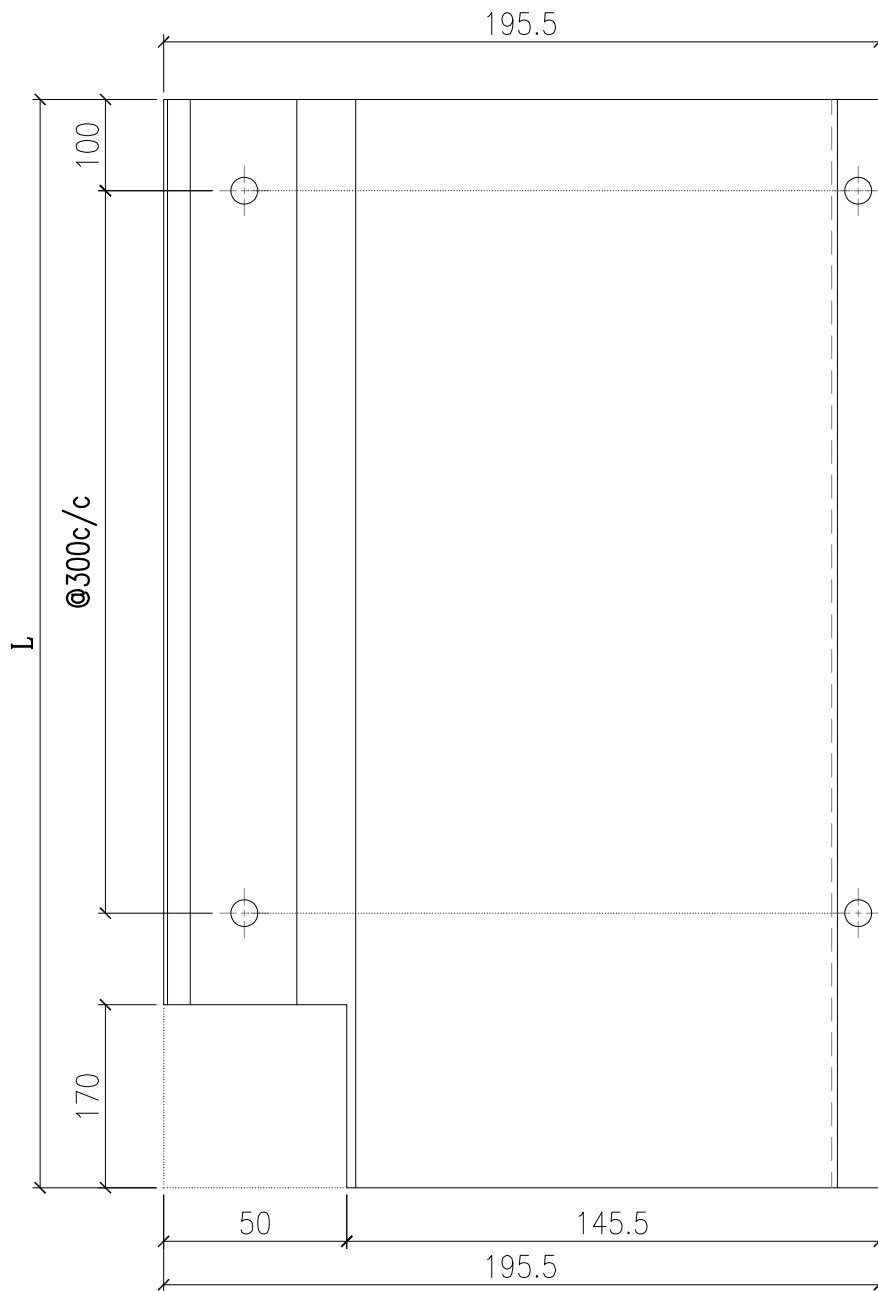

防水板编号	长度	数量
AC-F19R-01	1750	96

 美特鋁質有限公司 MIDI Aluminium Fabricator Ltd.				工程號	J857	類別		物料號	-		
				地盘	啟德6552	制圖	李傳鵬	2022-2-25	圖號	AC-F119	
修改		採用工廠	地盤	✓	图纸名称	鋁板加工圖	復核	練鬆文	2022-2-26	數量	-
日期		材料颜色	鍍化		材料	1.5mm THK. 鋁板	批准	林仁安	2022-2-27	單件重量	- (KG)

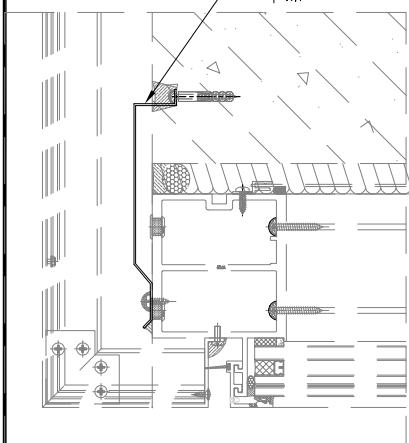
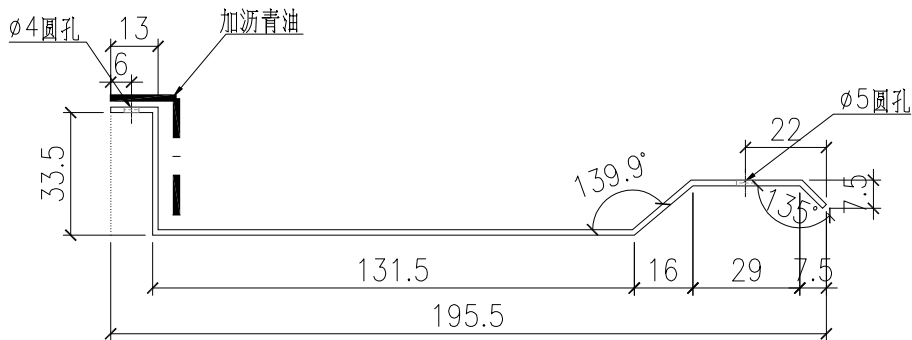
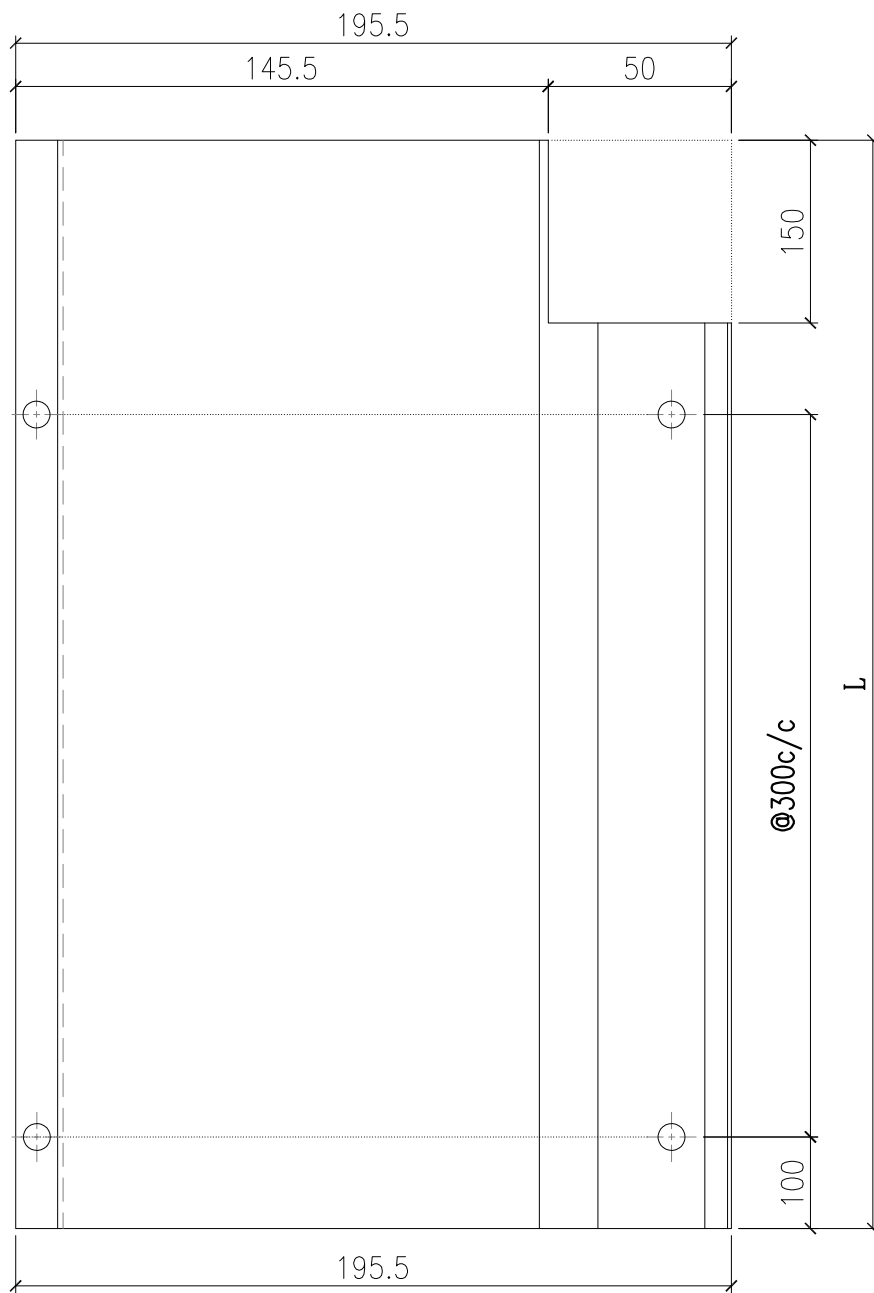

防水板编号	长度	数量
AC-F119-01	1750	52

 美特鋁質有限公司 MIDI Aluminium Fabricator Ltd.				工程號	J857	類別		物料號	-		
				地盘	啟德6552	制圖	李傳鵬	2022-2-25	圖號	AC-F119R	
修改		採用工廠	地盤	✓	图纸名称	鋁板加工圖	復核	練鬆文	2022-2-26	數量	-
日期		材料颜色	鍍化		材料	1.5mm THK. 鋁板	批准	林仁安	2022-2-27	單件重量	- (KG)

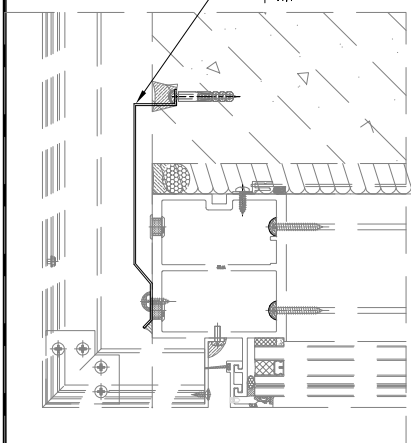
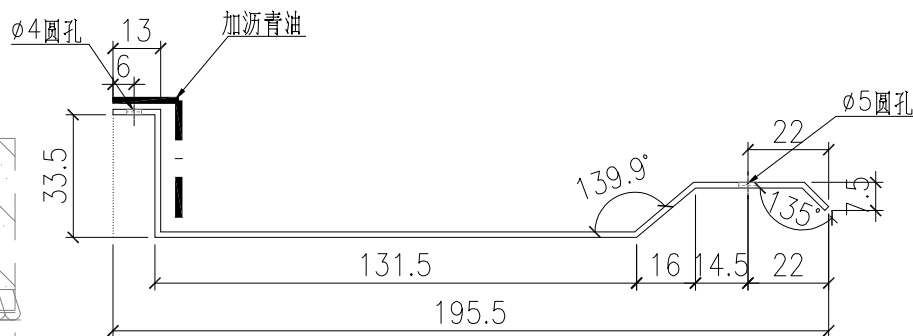
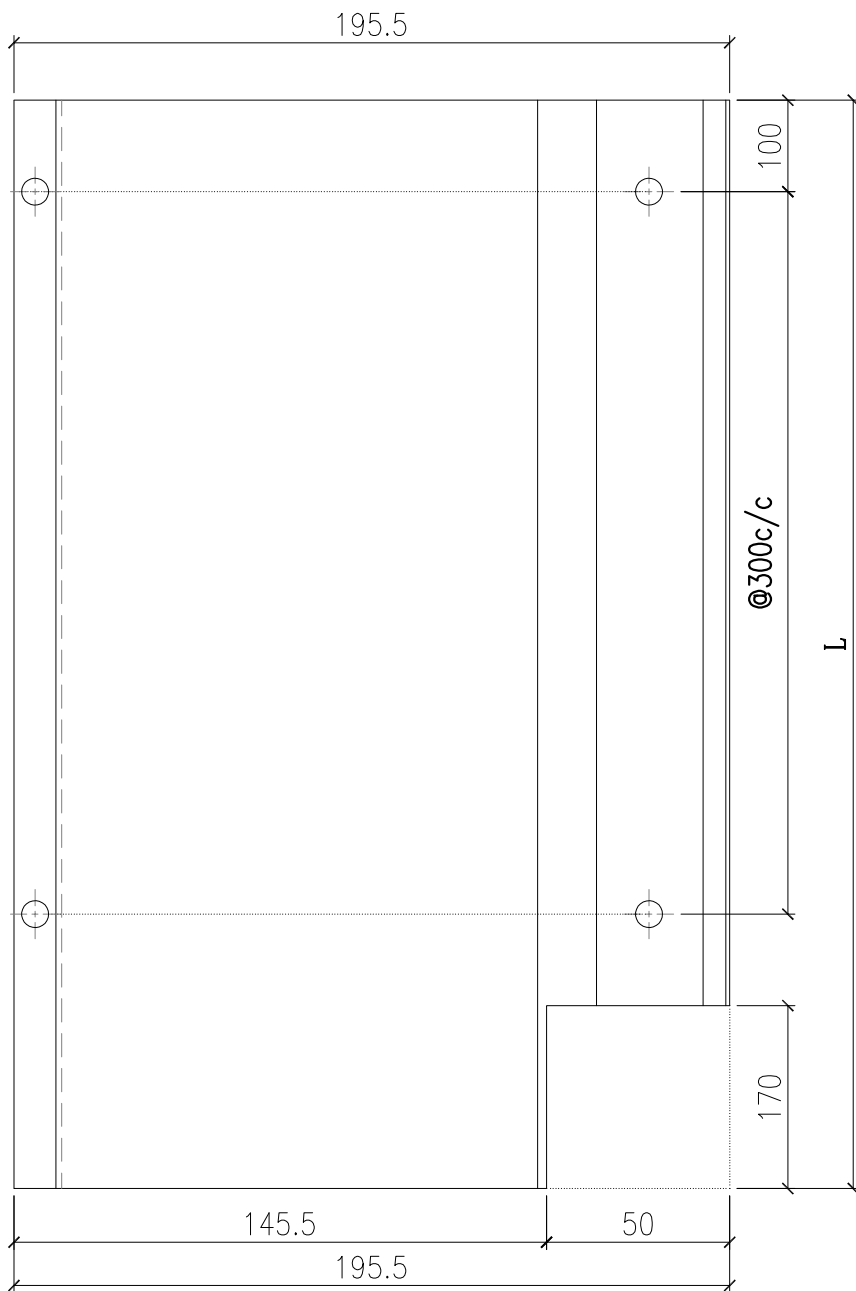

防水板编号	长度	数量
AC-F119R-01	1750	52

 美特鋁質有限公司 MIDI Aluminium Fabricator Ltd.			工程號	J857	類別		物料號	-	
修改			地盤	啟德6552	制圖	李傳鵬	2022-2-25	圖號	AC-F19-02
日期			採用工廠	地盤 ✓	图纸名称	鋁板加工圖	復核	練鬆文	2022-2-26
			材料颜色	鍍化	材料	1.5mm THK. 鋁板	批准	林仁安	2022-2-27
							單件重量	-	(KG)

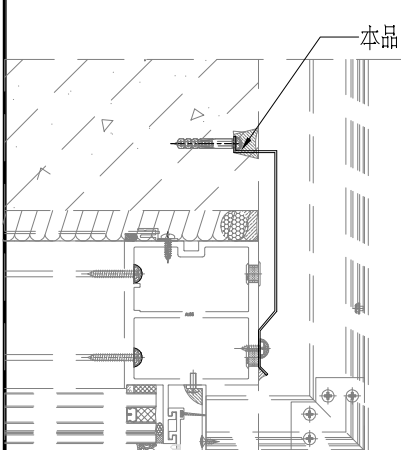
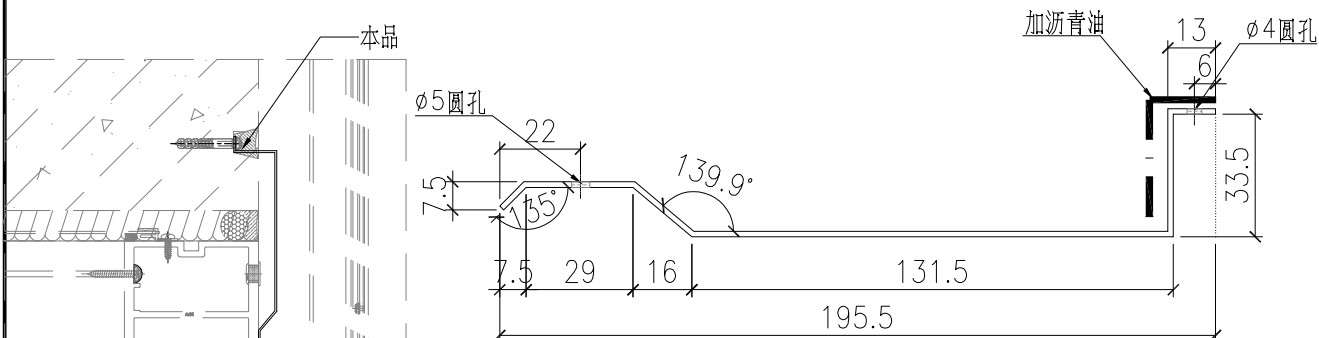
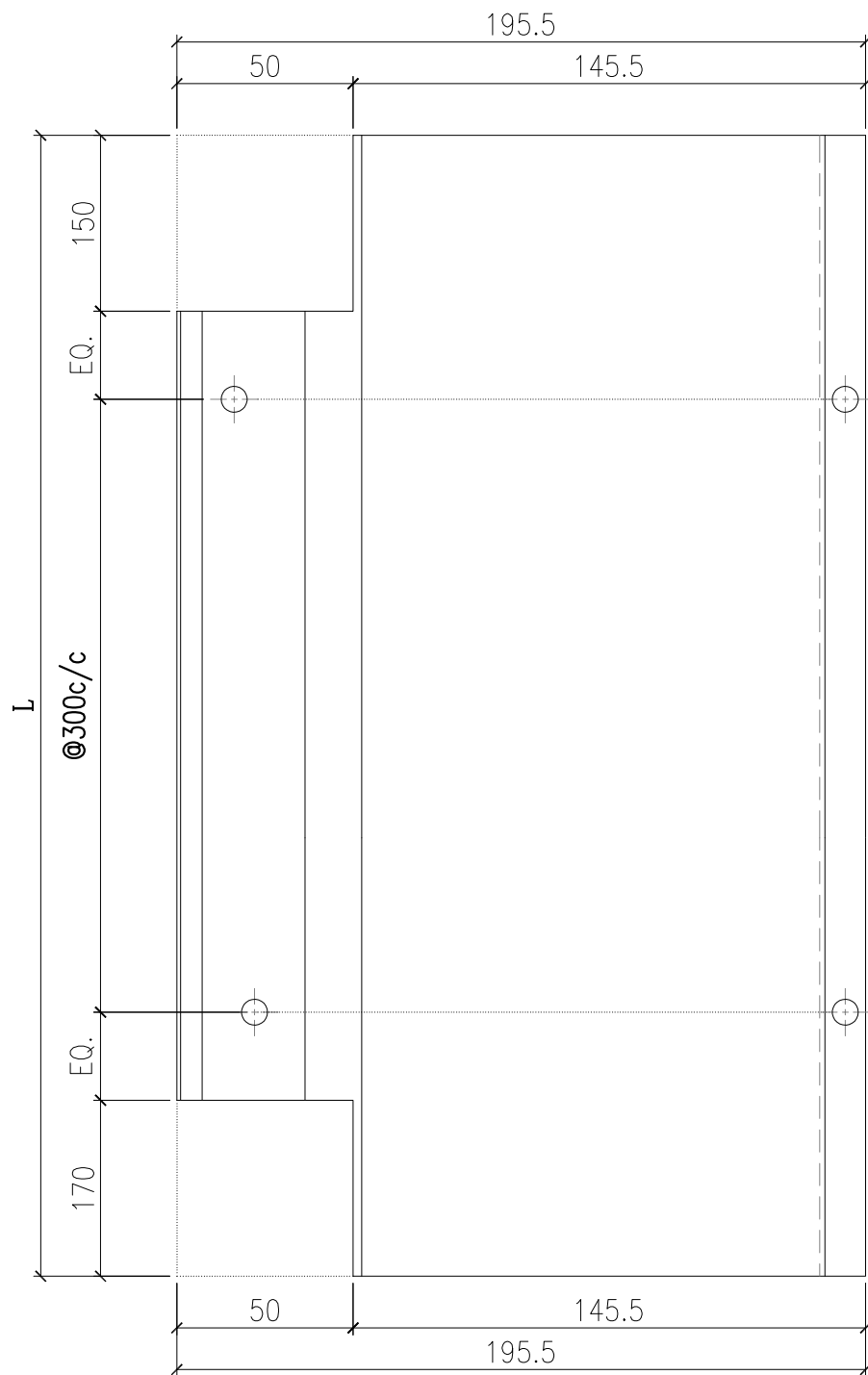

防水板编号	长度	数量
AC-F19-02	945	2
AC-F19-10	880	1

 美特鋁質有限公司 MIDI Aluminium Fabricator Ltd.				工程號	J857	類別		物料號	-	
				地盘	啟德6552	制圖	李傳鵬	2022-2-25	圖號	AC-F19-02R
修改		採用工廠		图纸名称	鋁板加工圖	復核	練鬆文	2022-2-26	數量	-
日期		材料颜色	鍍化	材料	1.5mm THK. 鋁板	批准	林仁安	2022-2-27	單件重量	- (KG)

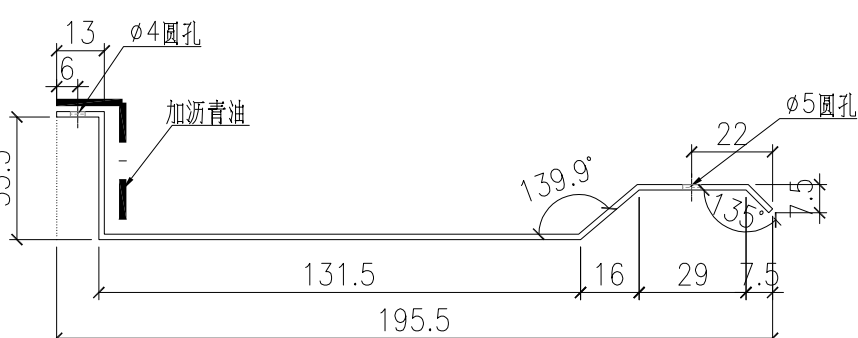
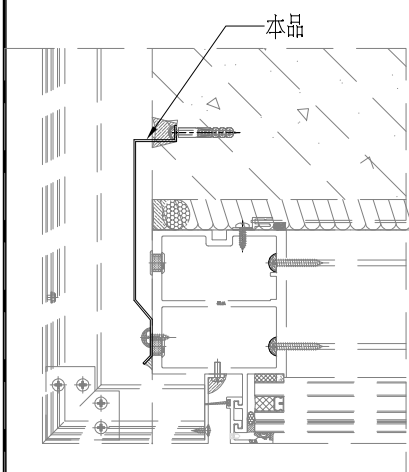
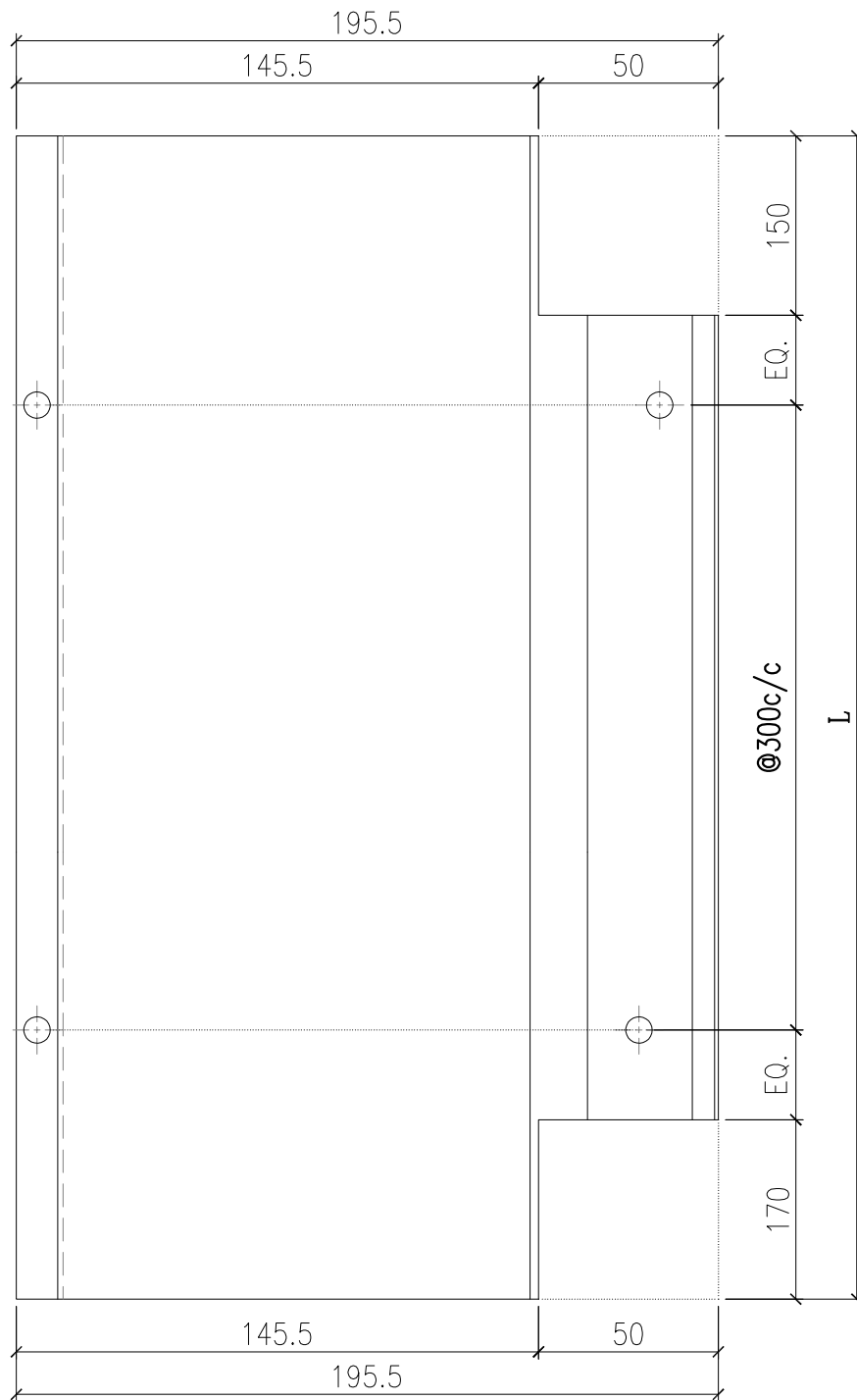

防水板编号	长度	数量
AC-F19-02R	945	2

 美特鋁質有限公司 MIDI Aluminium Fabricator Ltd.				工程號	J857	類別		物料號	-
修改		採用工廠	地盤	✓	地盤	啟德6552	制圖	李傳鵬	2022-2-25
日期		材料顏色	鋁化		图纸名称	鋁板加工圖	復核	練鬆文	2022-2-26
					材料	1.5mm THK. 鋁板	批准	林仁安	2022-2-27
								圖號	AC-F20
								數量	-
								單件重量	- (KG)

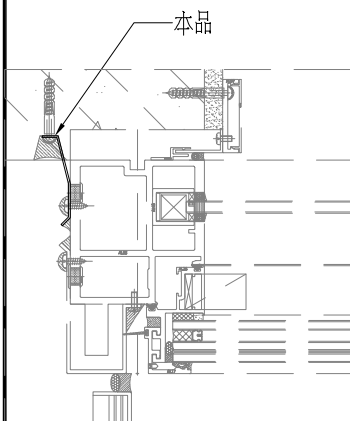
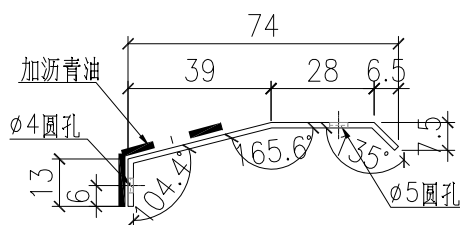
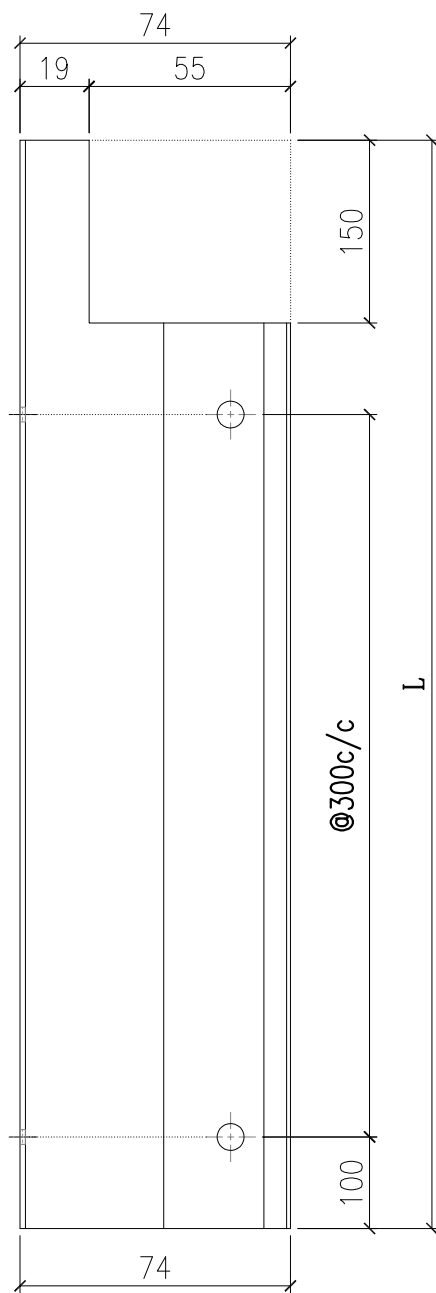

防水板编号	长度	数量
AC-F20-01	1750	74

 美特鋁質有限公司 MIDI Aluminium Fabricator Ltd.				工程號	J857	類別		物料號	-		
修改		採用工廠	地盤	✓	地盤	啟德6552	制圖	李傳鵬	2022-2-25	圖號	AC-F120
日期		材料顏色	鋁化		图纸名称	鋁板加工圖	復核	練鬆文	2022-2-26	數量	-
					材料	1.5mm THK. 鋁板	批准	林仁安	2022-2-27	單件重量	- (KG)

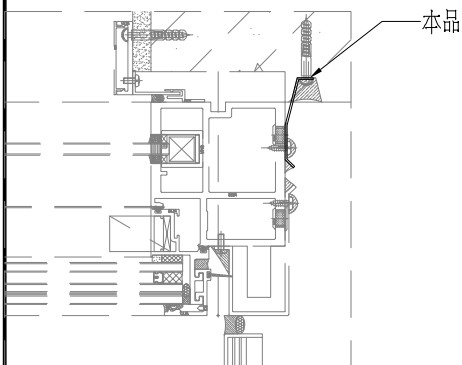
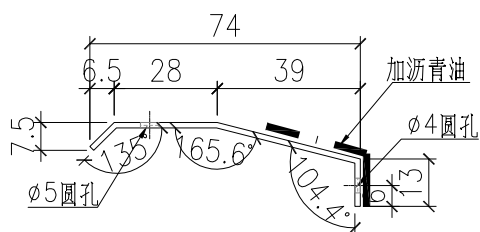
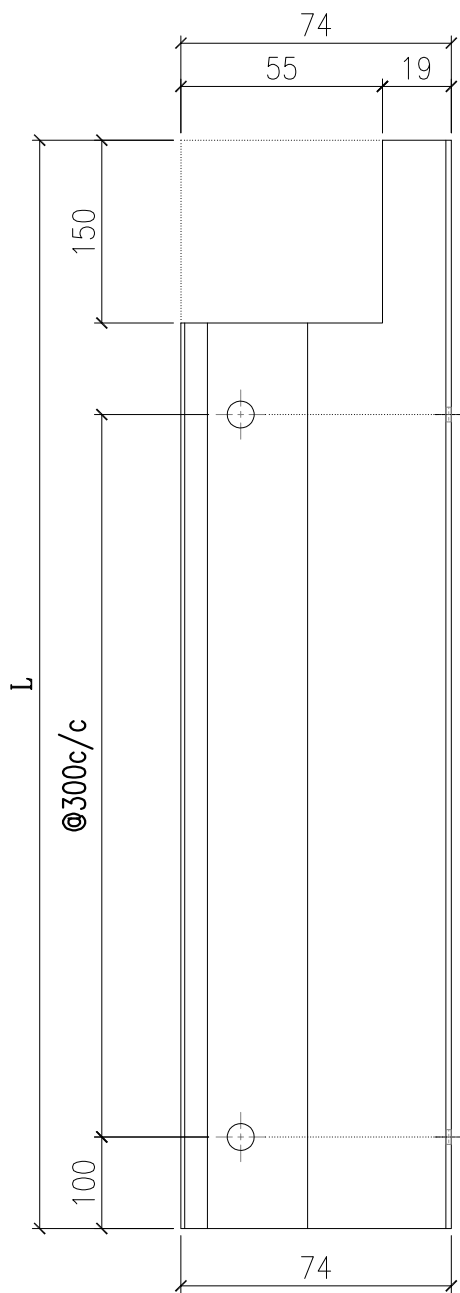

防水板编号	长度	数量
AC-F120-01	1750	52

 美特鋁質有限公司 MIDI Aluminium Fabricator Ltd.				工程號	J857	類別		物料號	-		
				地盤	啟德6552	制圖	李傳鵬	2022-2-25	圖號	AC-F120R	
修改		採用工廠	地盤	✓	图纸名称	鋁板加工圖	復核	練鬆文	2022-2-26	數量	-
日期		材料颜色	鍍化		材料	1.5mm THK. 鋁板	批准	林仁安	2022-2-27	單件重量	- (KG)

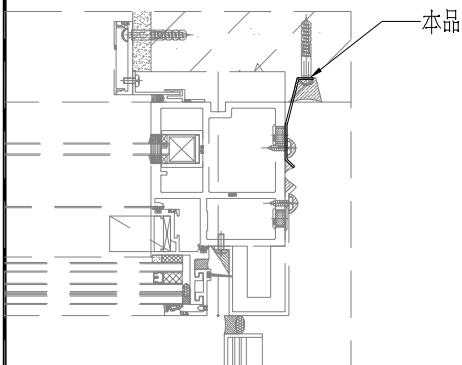
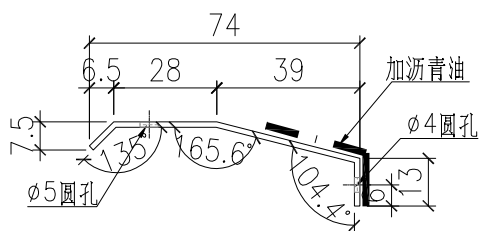
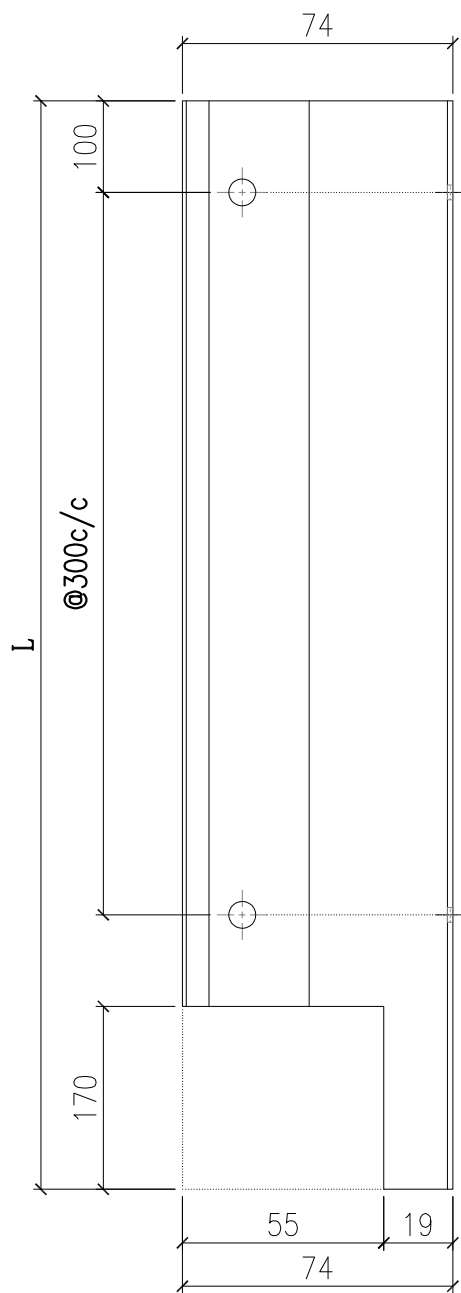

防水板编号	长度	数量
AC-F120R-01	1750	52

 美特鋁質有限公司 MIDI Aluminium Fabricator Ltd.				工程號	J857	類別		物料號	-
修改		採用工廠	地盤	✓	地盤	啟德6552	制圖	李傳鵬	2022-2-25
日期		材料顏色	鋁化		图纸名称	鋁板加工圖	復核	練鬆文	2022-2-26
					材料	1.5mm THK. 鋁板	批准	林仁安	2022-2-27
								圖號	AC-F20-02
								數量	-
								單件重量	- (KG)

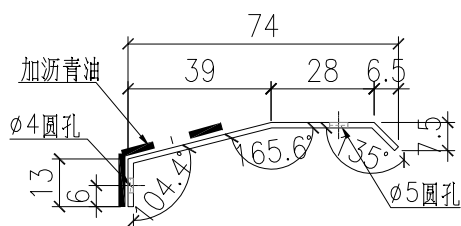
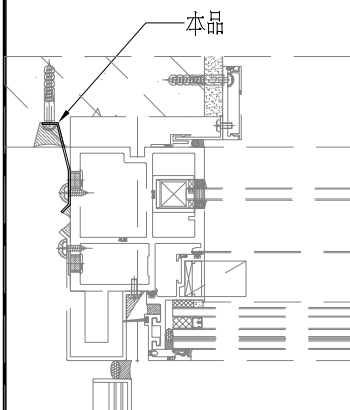
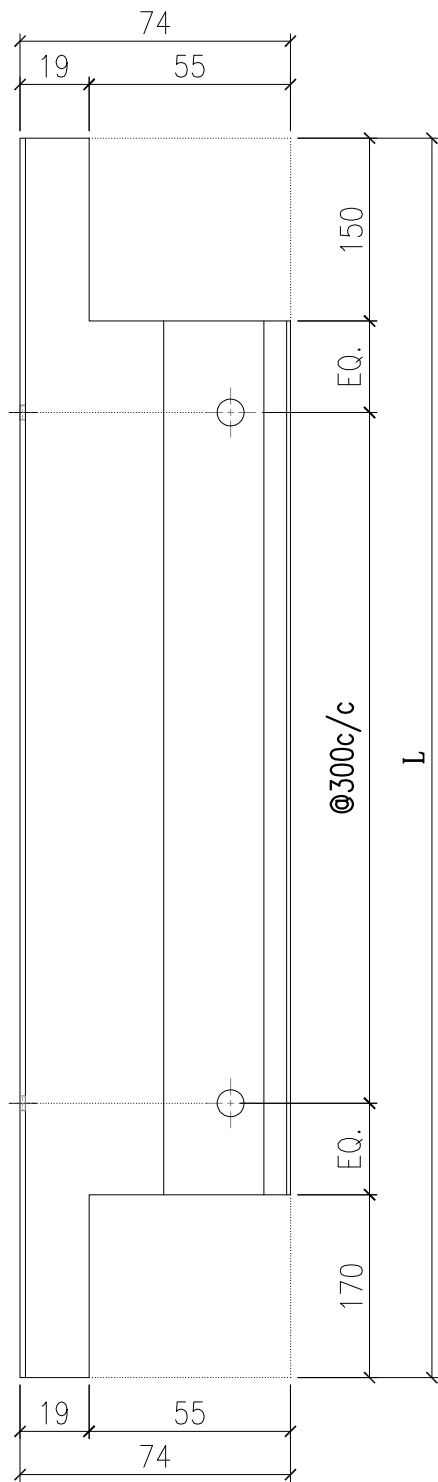

防水板编号	长度	数量
AC-F20-02	945	3

 美特鋁質有限公司 MIDI Aluminium Fabricator Ltd.				工程號	J857	類別		物料號	-		
修改		採用工廠	地盤	✓	地盤	啟德6552	制圖	李傳鵬	2022-2-25	圖號	AC-F20-02R
日期		材料顏色	鍍化		图纸名称	鋁板加工圖	復核	練鬆文	2022-2-26	數量	-
					材料	1.5mm THK. 鋁板	批准	林仁安	2022-2-27	單件重量	- (KG)

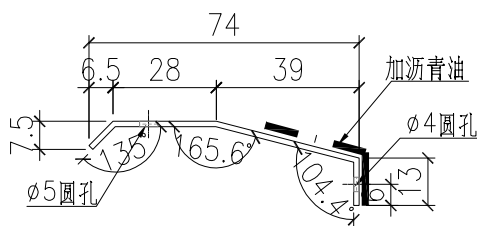
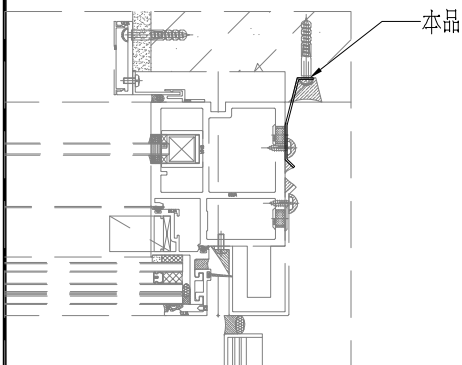
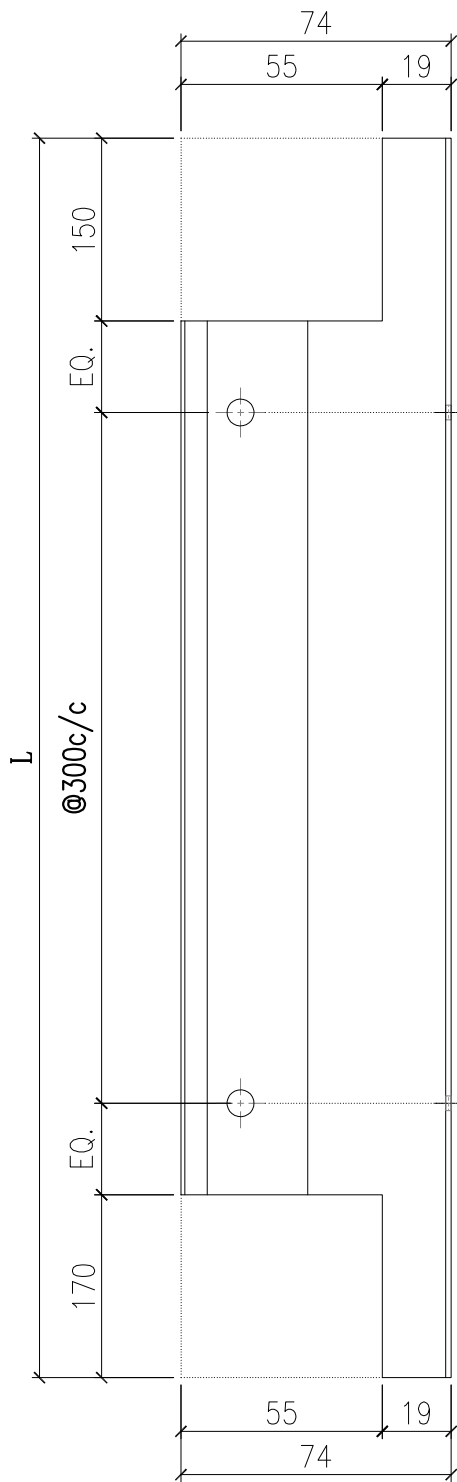

防水板编号	长度	数量
AC-F20-02R	945	2

 美特鋁質有限公司 MIDI Aluminium Fabricator Ltd.				工程號	J857	類別		物料號	-		
修改		採用工廠	地盤	✓	地盤	啟德6552	制圖	李傳鵬	2022-2-25	圖號	AC-F21
日期		材料顏色	鍍化		图纸名称	鋁板加工圖	復核	練鬆文	2022-2-26	數量	-
					材料	1.5mm THK. 鋁板	批准	林仁安	2022-2-27	單件重量	- (KG)

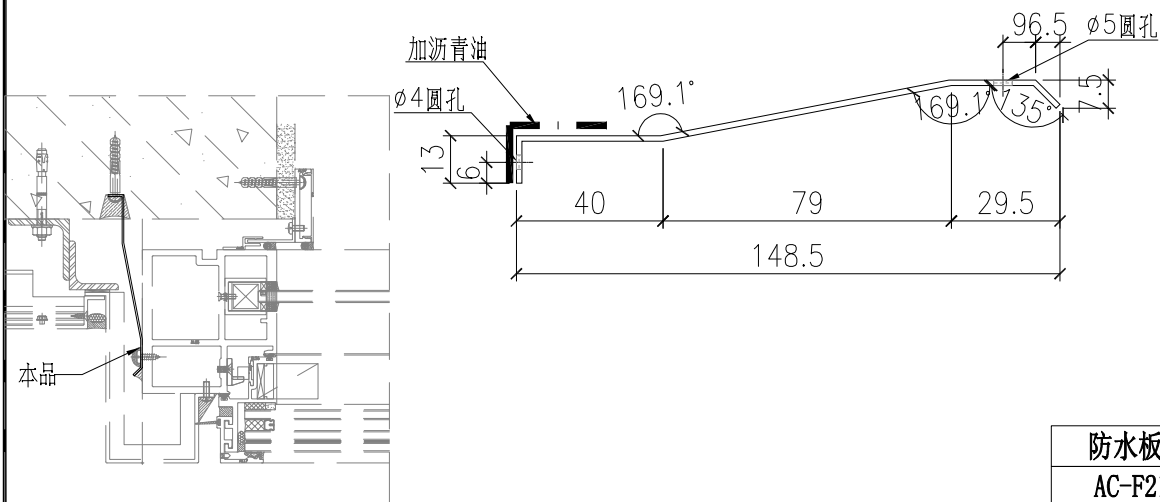
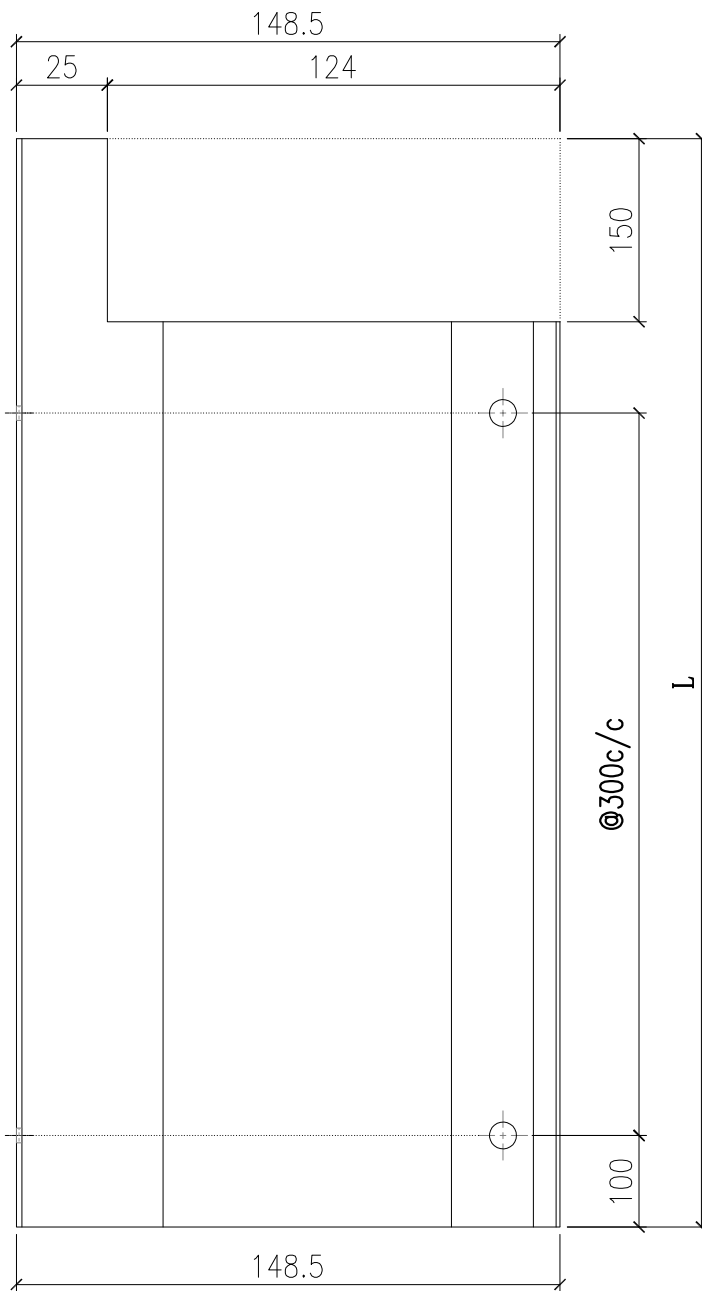

防水板编号	长度	长度
AC-F21-01	1750	26

 美特鋁質有限公司 MIDI Aluminium Fabricator Ltd.				工程號	J857	類別		物料號	-		
修改		採用工廠	地盤	✓	地盤	啟德6552	制圖	李傳鵬	2022-2-25	圖號	AC-F21R
日期		材料顏色	鍍化		图纸名称	鋁板加工圖	復核	練鬆文	2022-2-26	數量	-
					材料	1.5mm THK. 鋁板	批准	林仁安	2022-2-27	單件重量	- (KG)

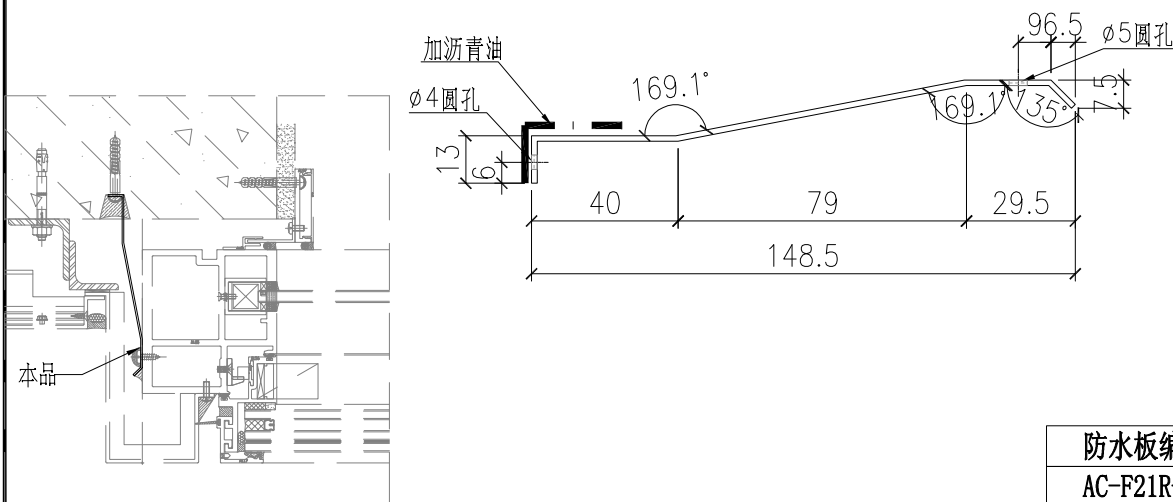
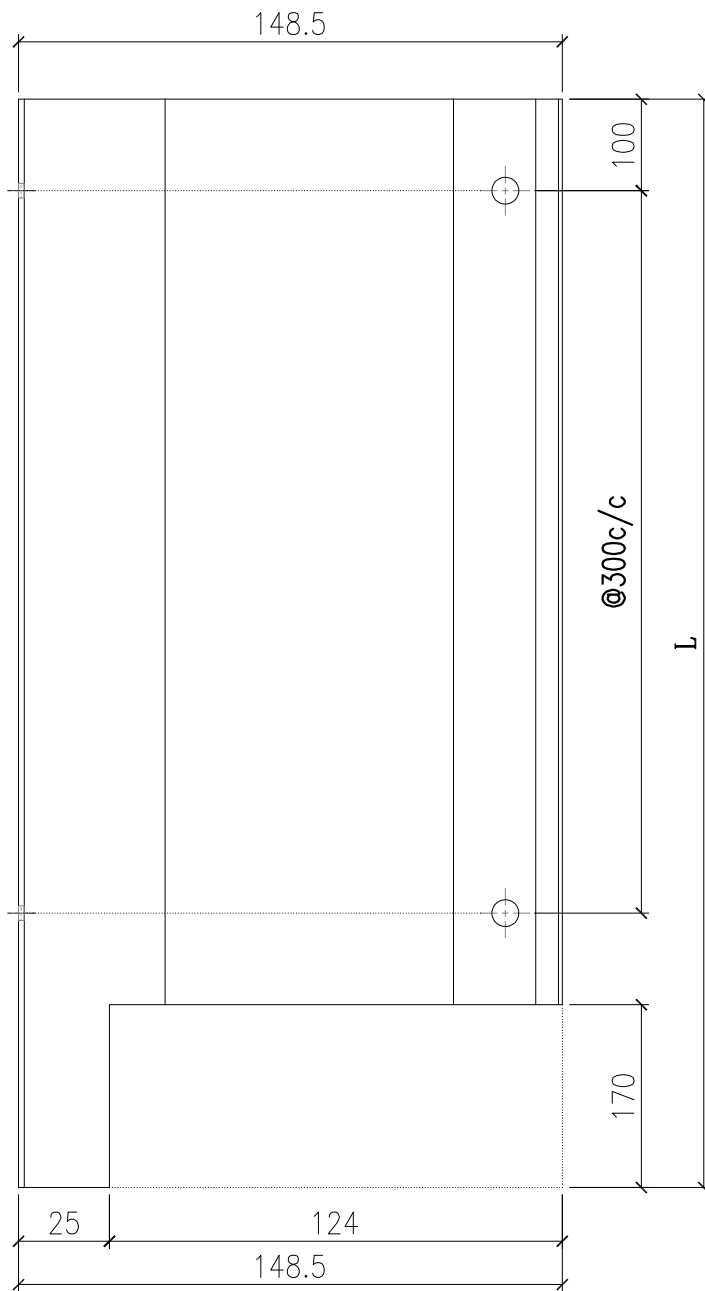

防水板编号	长度	长度
AC-F21R-01	1750	26

 美特鋁質有限公司 MIDI Aluminium Fabricator Ltd.				工程號	J857	類別		物料號	-
修改		採用工廠	地盤	✓	地盤	啟德6552	制圖	李傳鵬	2022-2-25
日期		材料顏色	鍍化		图纸名称	鋁板加工圖	復核	練鬆文	2022-2-26
					材料	1.5mm THK. 鋁板	批准	林仁安	2022-2-27
								圖號	AC-F21-02
								數量	-
								單件重量	- (KG)

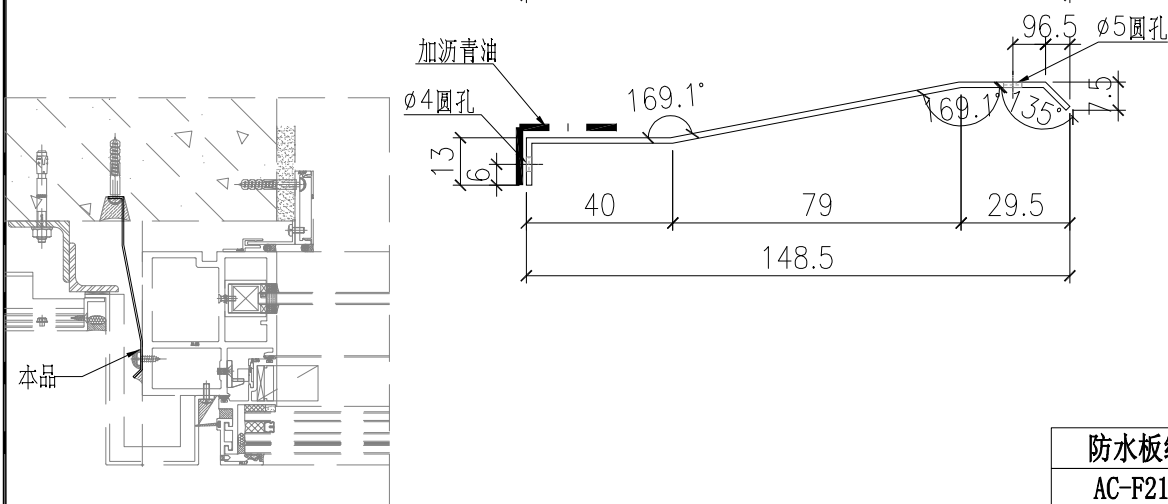
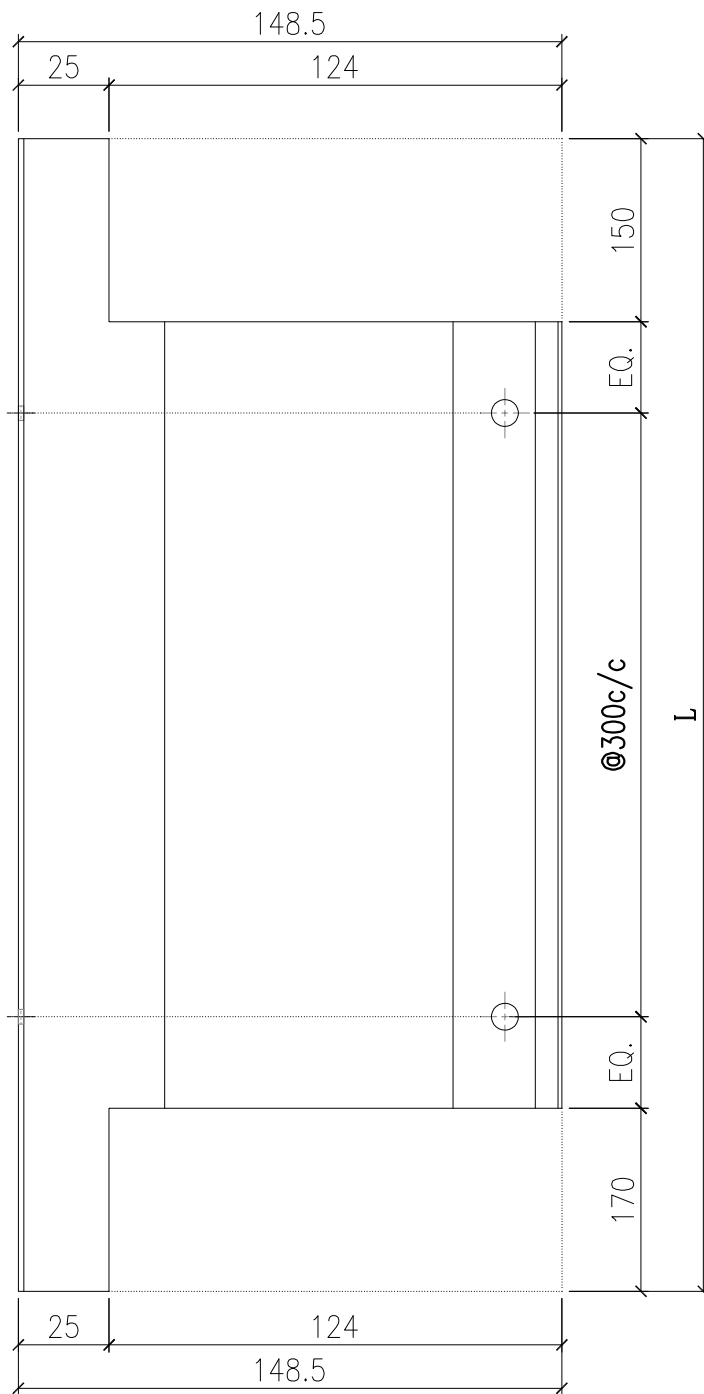

防水板编号	长度	长度
AC-F21-02	945	1

 美特鋁質有限公司 MIDI Aluminium Fabricator Ltd.				工程號	J857	類別		物料號	-		
修改		採用工廠	地盤	✓	地盤	啟德6552	制圖	李傳鵬	2022-2-25	圖號	AC-F22
日期		材料顏色	鋁化		图纸名称	鋁板加工圖	復核	練鬆文	2022-2-26	數量	-
					材料	1.5mm THK. 鋁板	批准	林仁安	2022-2-27	單件重量	- (KG)

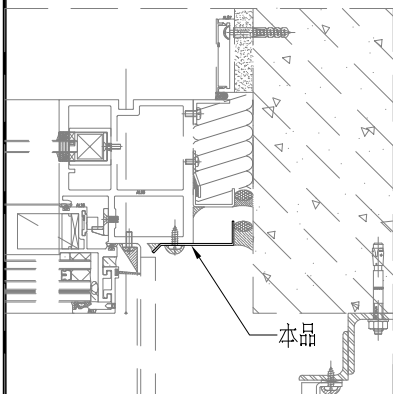
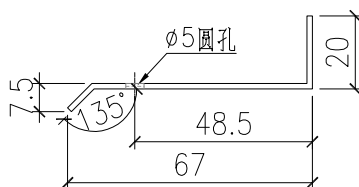
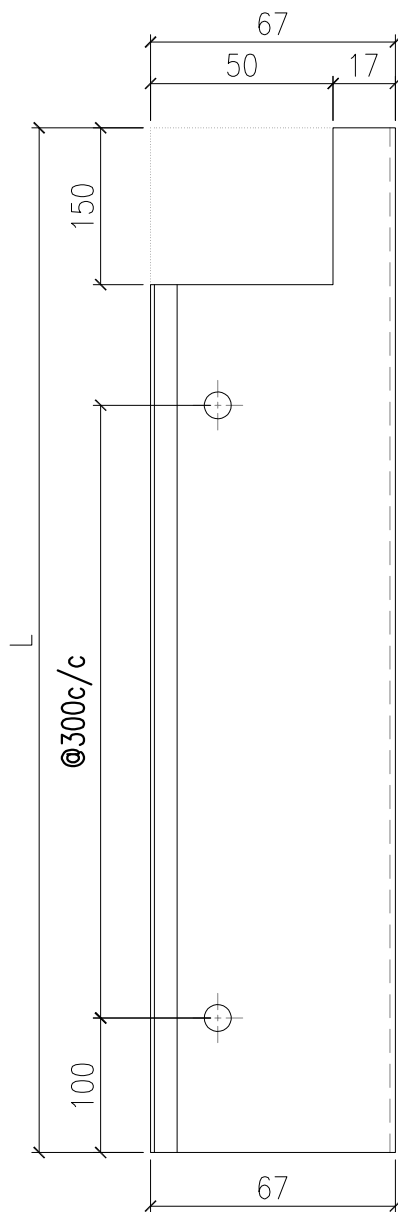

防水板编号	长度	数量
AC-F22-01	1750	76

 美特鋁質有限公司 MIDI Aluminium Fabricator Ltd.				工程號	J857	類別		物料號	-		
修改		採用工廠	地盤	✓	地盤	啟德6552	制圖	李傳鵬	2022-2-25	圖號	AC-F22R
日期		材料顏色	鍍化		图纸名称	鋁板加工圖	復核	練鬆文	2022-2-26	數量	-
					材料	1.5mm THK. 鋁板	批准	林仁安	2022-2-27	單件重量	- (KG)

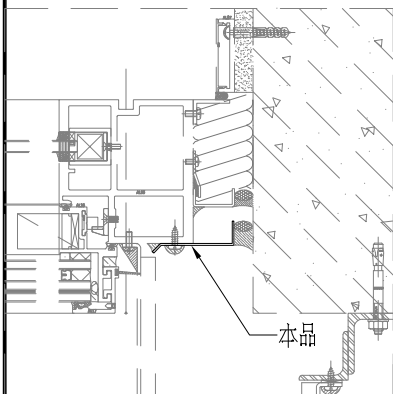
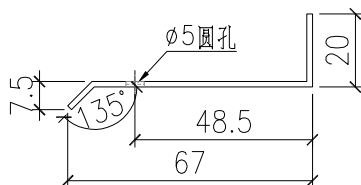
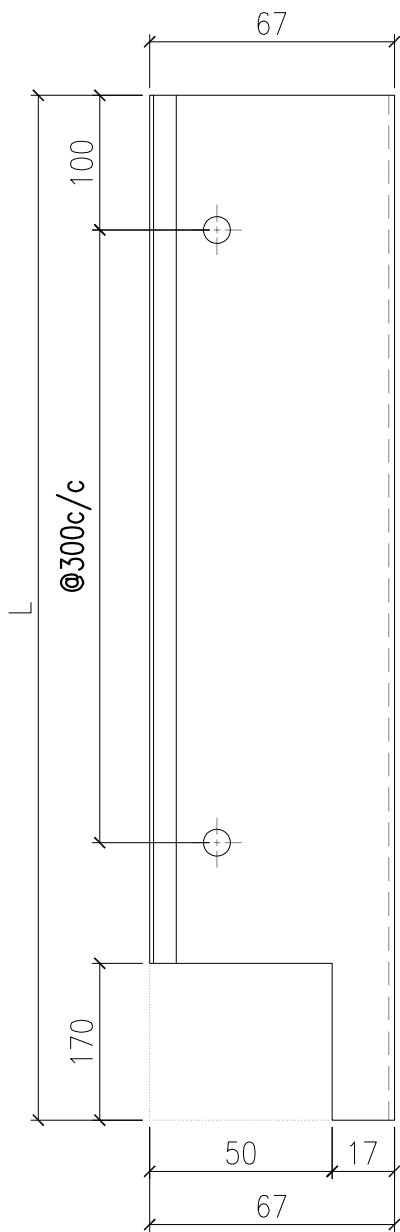

防水板编号	长度	数量
AC-F22R-01	1750	76

 美特鋁質有限公司 MIDI Aluminium Fabricator Ltd.				工程號	J857	類別		物料號	-		
				地盘	啟德6552	制圖	李傳鵬	2022-2-25	圖號	AC-F122	
修改		採用工廠	地盤	✓	图纸名称	鋁板加工圖	復核	練鬆文	2022-2-26	數量	-
日期		材料颜色	鍍化		材料	1.5mm THK. 鋁板	批准	林仁安	2022-2-27	單件重量	- (KG)

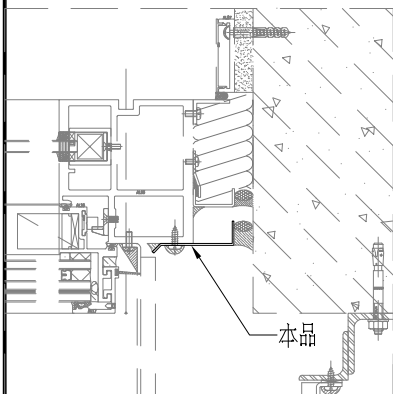
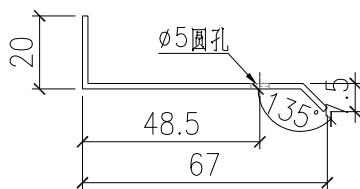
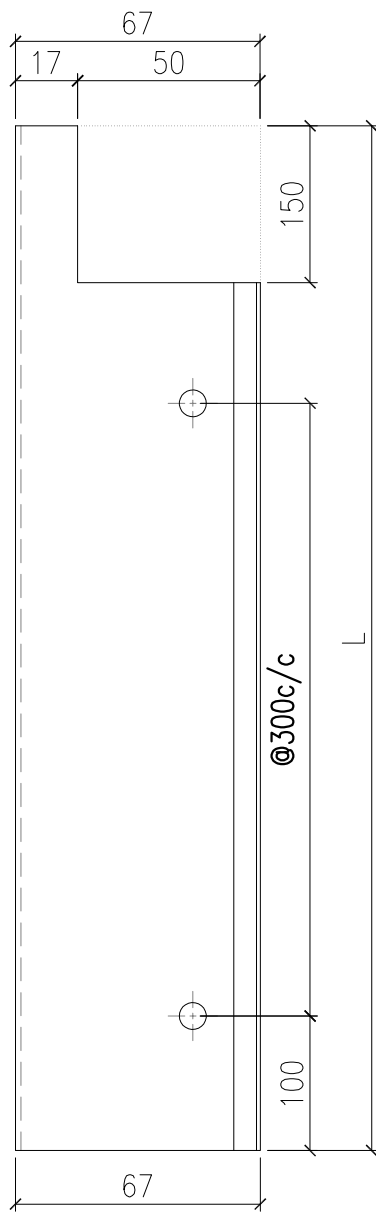

防水板编号	长度	数量
AC-F122-01	1675	3
AC-F122-02	1396	3

 美特鋁質有限公司 MIDI Aluminium Fabricator Ltd.				工程號	J857	類別		物料號	-		
				地盘	啟德6552	制圖	李傳鵬	2022-2-25	圖號	AC-F122R	
修改		採用工廠	地盤	✓	图纸名称	鋁板加工圖	復核	練鬆文	2022-2-26	數量	-
日期		材料颜色	鍍化		材料	1.5mm THK. 鋁板	批准	林仁安	2022-2-27	單件重量	- (KG)

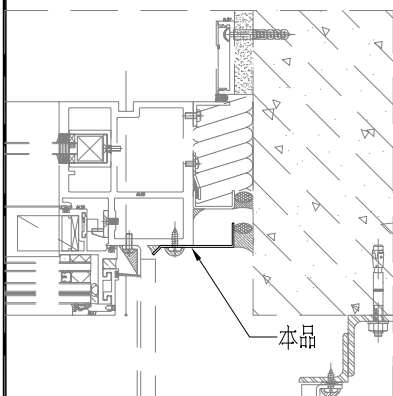
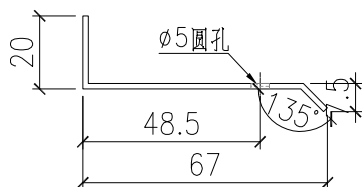
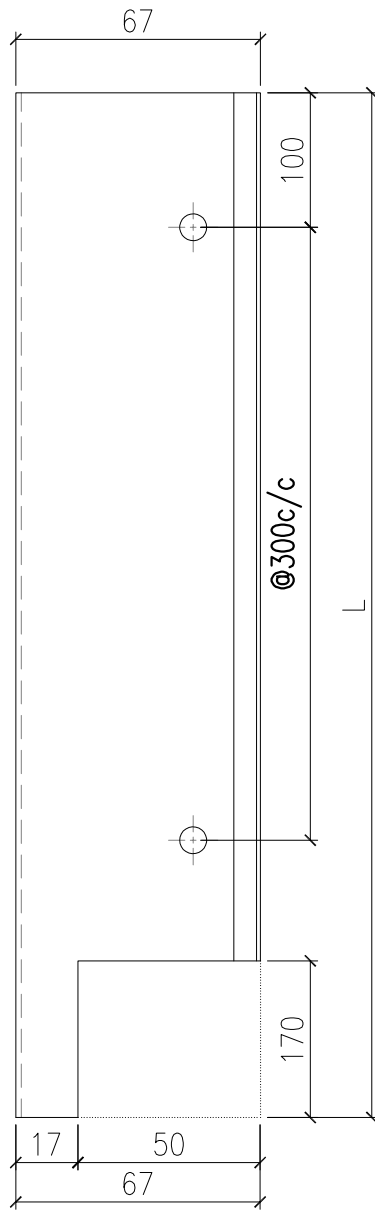

防水板编号	长度	数量
AC-F122R-01	1675	3
AC-F122R-02	1396	3

 美特鋁質有限公司 MIDI Aluminium Fabricator Ltd.				工程號	J857	類別		物料號	-		
修改		採用工廠	地盤	✓	地盤	啟德6552	制圖	李傳鵬	2022-2-25	圖號	AC-F22-02
日期		材料顏色	鍍化		图纸名称	鋁板加工圖	復核	練鬆文	2022-2-26	數量	-
					材料	1.5mm THK. 鋁板	批准	林仁安	2022-2-27	單件重量	- (KG)

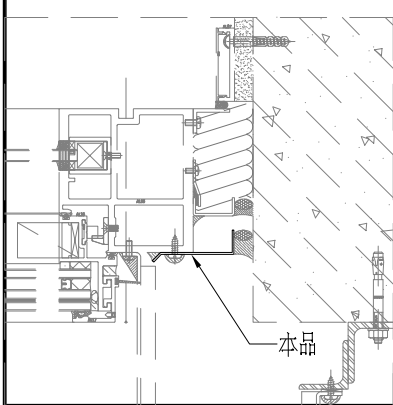
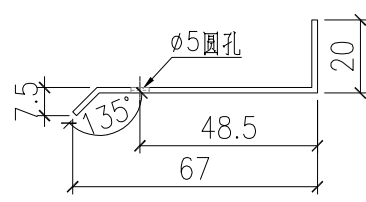
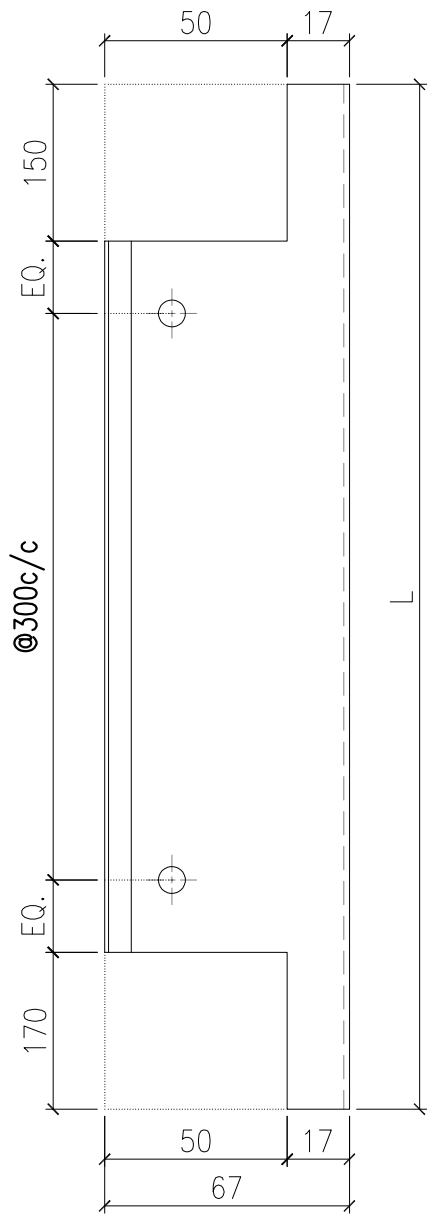

防水板编号	长度	数量
AC-F22-02	945	3

 美特鋁質有限公司 MIDI Aluminium Fabricator Ltd.				工程號	J857	類別		物料號	-
修改		採用工廠	地盤	✓	地盤	啟德6552	制圖	李傳鵬	2022-2-25
日期		材料顏色	鍍化		图纸名称	鋁板加工圖	復核	練鬆文	2022-2-26
					材料	1.5mm THK. 鋁板	批准	林仁安	2022-2-27
								圖號	AC-F22R-02
								數量	-
								單件重量	- (KG)

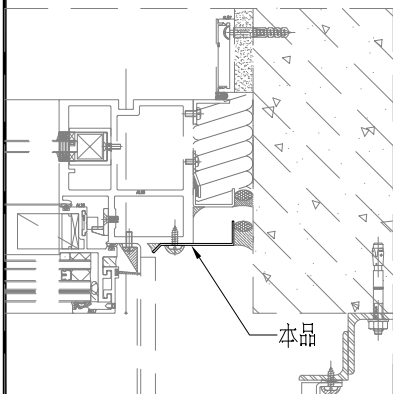
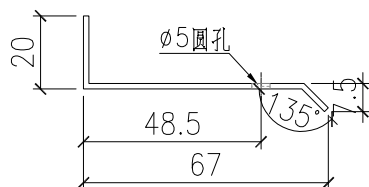
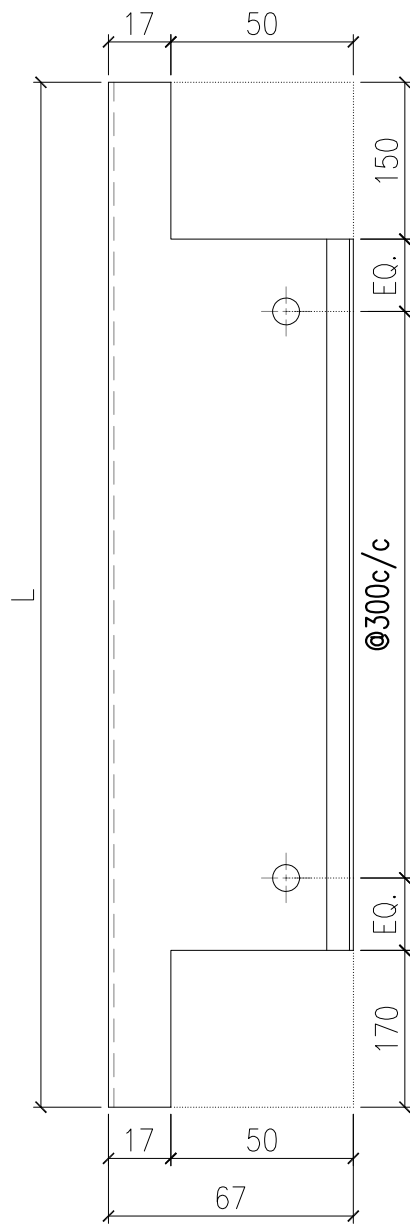

防水板编号	长度	数量
AC-F22R-02	945	3

 美特鋁質有限公司 MIDI Aluminium Fabricator Ltd.				工程號	J857	類別		物料號	-		
				地盘	啟德6552	制圖	李傳鵬	2022-2-25	圖號	AC-F23	
修改		採用工廠	地盘	✓	图纸名称	鋁板加工圖	復核	練鬆文	2022-2-26	數量	-
日期		材料颜色	鍍化		材料	1.5mm THK. 鋁板	批准	林仁安	2022-2-27	單件重量	- (KG)

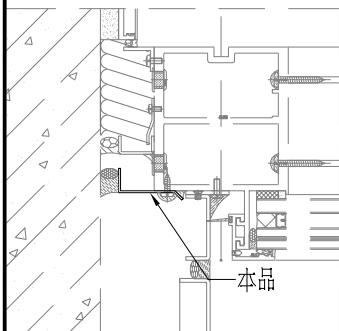
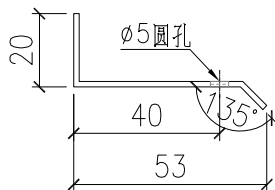
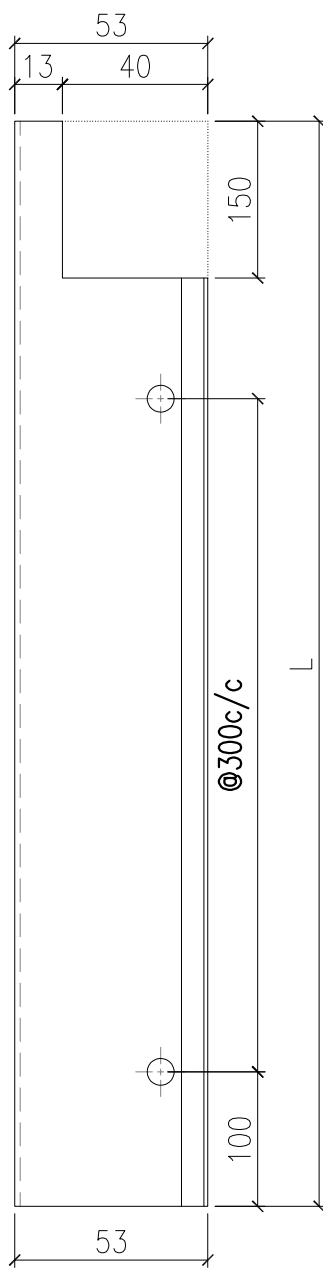

防水板编号	长度	数量
AC-F23-01	1750	52

 美特鋁質有限公司 MIDI Aluminium Fabricator Ltd.				工程號	J857	類別		物料號	-		
				地盘	啟德6552	制圖	李傳鵬	2022-2-25	圖號	AC-F23R	
修改		採用工廠	地盤	✓	图纸名称	鋁板加工圖	復核	練鬆文	2022-2-26	數量	-
日期		材料颜色	鍍化		材料	1.5mm THK. 鋁板	批准	林仁安	2022-2-27	單件重量	- (KG)

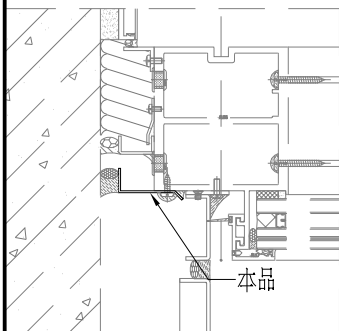
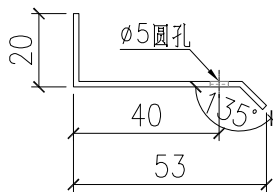
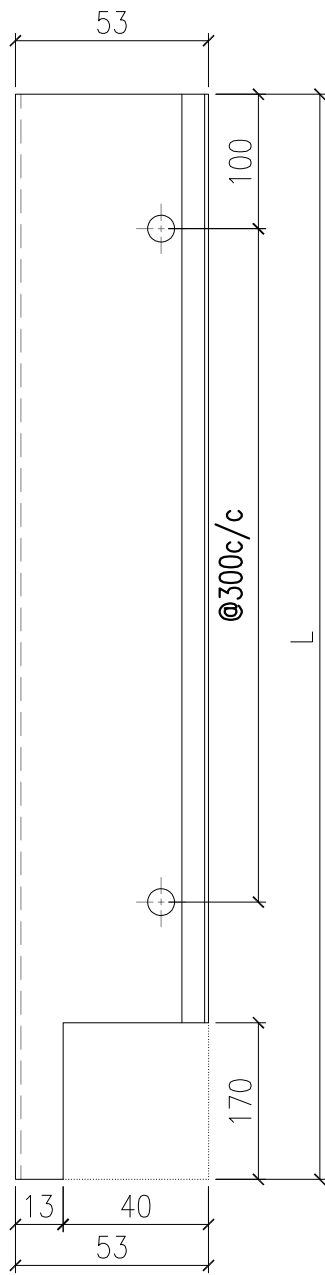

防水板编号	长度	数量
AC-F23R-01	1750	52

SD-PE-3001										J857单元幕墙单元位图(1)										SD-PE-3003										
33F										33F										33F										
32F										32F											32F									
31F										31F											31F									
30F										30F											30F									
29F										29F											29F									
28F										28F											28F									
27F										27F											27F									
26F										26F											26F									
25F										25F											25F									
23F										23F											23F									
22F										22F											22F									
21F										21F											21F									
20F										20F											20F									
19F										19F											19F									
18F										18F											18F									
17F										17F											17F									
16F										16F											16F									
15F										15F											15F									
12F										12F											12F									
11F										11F											11F									
10F										10F											10F									
9F										9F											9F									
8F										8F											8F									
7F										7F											7F									
6F										6F											6F									
5F										5F											5F									
3F										3F											3F									
2F										2F											2F									

图例	横向防水板
	竖向防水板
	组数图编号

SD-PE-3004										J857单元幕墙单元件派位图(2)										SD-PE-3006										
33F										33F										33F										
32F										32F											32F									
31F										31F											31F									
30F										30F											30F									
29F										29F											29F									
28F										28F											28F									
27F										27F											27F									
26F										26F											26F									
25F										25F											25F									
23F										23F											23F									
22F										22F											22F									
21F										21F											21F									
20F										20F											20F									
19F										19F											19F									
18F										18F											18F									
17F										17F											17F									
16F										16F											16F									
15F										15F											15F									
12F										12F											12F									
11F										11F											11F									
10F										10F											10F									
9F										9F											9F									
8F										8F											8F									
7F										7F											7F									
6F										6F											6F									
5F										5F											5F									
3F										3F											3F									
2F										2F											2F									

图例	幕墙分表板
	竖向防水板
	图例编号

J857单元幕墙单元件派位图(8)

SD-PE-3018-1								SD-PE-3018-2								SD-PE-3018-3								SD-PE-3018-4		
RF	AC-F06-01		AC-F06-02		AC-F06-03		AC-F06-04																			
	AC-F07-01		AC-F07-02		AC-F07-03		AC-F07-04																			
	AC-F08-01		AC-F08-02		AC-F08-03		AC-F08-04																			
6F	CW-341	CW-342	CW-343	CW-344	CW-344	CW-345	CW-346	CW-347																		
	AC-F117-05								AC-F12-05								AC-F12-05									
	AC-F117R-05								AC-F12R-05								AC-F12R-05									
5F	CW-331	CW-332	CW-333	CW-334	CW-334	CW-335	CW-336	CW-337																		
	AC-F117-04		AC-F02-08		AC-F03-08		AC-F01-04		AC-F12-04								AC-F12-04									
	AC-F117R-04								AC-F12R-04								AC-F12R-04									
3F	CW-311	CW-312	CW-313	CW-314	CW-314	CW-315	CW-316	CW-317																		
	AC-F117-03		AC-F02-08		AC-F03-08		AC-F01-04		AC-F12-03								AC-F12-03									
	AC-F117R-03								AC-F12R-03								AC-F12R-03									
	CW-111	CW-112	CW-113	CW-114	CW-114	CW-115	CW-116	CW-117																		
	AC-F17-02R		AC-F02-08		AC-F03-08		AC-F01-04		AC-F12-02								AC-F12-02									
									AC-F13-02								AC-F13-02									
5F	AC-F06-05		AC-F06-03		AC-F06-06		AC-F06-06																			
	AC-F07-05		AC-F07-03		AC-F07-06		AC-F07-06																			
	AC-F08-05		AC-F08-03		AC-F08-06		AC-F08-06																			
5F	CW-348	CW-351	CW-349	CW-351	CW-351	CW-350	CW-352																			
	AC-F122-02								AC-F12-06								AC-F12-06									
	AC-F122R-02								AC-F12R-06								AC-F12R-06									
5F	CW-353	CW-354	CW-351	CW-351	CW-355	CW-356	CW-357	CW-358																		
	AC-F122-02								AC-F17-04								AC-F17-04									
	AC-F122R-02								AC-F17R-04								AC-F17R-04									
3F	CW-321	CW-322	CW-314	CW-314	CW-323	CW-324	CW-325	CW-326																		
	AC-F122-01		AC-F01-24		AC-F02-09		AC-F03-09		AC-F17-03								AC-F17-03									
	AC-F122R-01								AC-F17R-03								AC-F17R-03									
3F	CW-121	CW-122	CW-114	CW-114	CW-123	CW-124	CW-125	CW-126																		
	AC-F22R-02		AC-F01-24		AC-F02-09		AC-F03-09		AC-F11-02R								AC-F11-02R									
	AC-F13-02								AC-F13-02								AC-F13-02									
5F	CW-318	CW-314	CW-319	CW-314	CW-314	CW-320	CW-317																			
	AC-F122-01		AC-F01-22		AC-F01-04		AC-F01-23		AC-F12-03								AC-F12-03									
	AC-F122R-01								AC-F12R-03								AC-F12R-03									
3F	CW-118	CW-114	CW-119	CW-114	CW-114	CW-120	CW-117																			
	AC-F13-03		AC-F13-03		AC-F13-03		AC-F13-03		AC-F13-03								AC-F13-03									
	AC-F13R-03		AC-F13R-03		AC-F13R-03		AC-F13R-03		AC-F13R-03								AC-F13R-03									
5F	CW-318	CW-314	CW-319	CW-314	CW-314	CW-320	CW-317																			
	AC-F122-01		AC-F01-22		AC-F01-04		AC-F01-23		AC-F12-03								AC-F12-03									
	AC-F122R-01								AC-F12R-03								AC-F12R-03									
3F	CW-118	CW-114	CW-119	CW-114	CW-114	CW-120	CW-117																			
	AC-F22R-02		AC-F01-22		AC-F01-04		AC-F01-23		AC-F12-02								AC-F12-02									
	AC-F13-02								AC-F13-02								AC-F13-02									

图例	
	横向防水板
	竖向防水板
	组装图编号