

工程指示 / 要求簡箋(E.I.)

工程指示編號：EI / 4421 / 22 修改版次： -

工程編號： J857 工程名稱：啟德 6552

工程項目：單元件幕牆 - 地盤用鋁料加工圖(牆身碼)

收件人：生統 發件人：Nero HO 日期：01.03.2022

要求提供 / 確認 事項：

- | | | |
|------------------------------------|-------------------------------------|-------------------------------|
| <input type="checkbox"/> 初步鋁料 B.M. | <input type="checkbox"/> 加工拆圖，然後生產 | <input type="checkbox"/> 尺寸表 |
| <input type="checkbox"/> 正式鋁料 B.M. | <input type="checkbox"/> 技術上資料 / 指示 | <input type="checkbox"/> 報價 |
| <input type="checkbox"/> 配件 B.M. | <input type="checkbox"/> 樣辦或貨品說明書 | <input type="checkbox"/> 分判合約 |
| <input type="checkbox"/> 其他：_____ | | |

內容：

按附頁資料加工，交香港地盤。

此 固定碼 2-φ 17 x 50 長孔 都是 地盤 配鎖。

請在 4月 前完成上列要求。

附：

1 + 16 頁

以上項目為：

- 原合約工程包 原合約工程加 / 減賬 新工程報價

原因：-

分發東莞各部門：

- () 生產技術總監 連附件 () 技術部 連附件 () 生產部 連附件 () 機械設計部 連附件
 () 採購部 連附件 (/) 生產統籌部 連附件
 () 質檢部 連附件 () 會計部 連附件 () 報關組 連附件 () 其他 _____ 連附件

分發香港各部門：

- () 行政部 連附件 () 會計部 連附件 () 統籌部 連附件 () 工程部地盤科文 連附件
 () 採購部 連附件 () QS 部 連附件 () 維修部 連附件 () 其他 _____ 連附件

傳遞編號：

發件人簽署：

項目經理簽署：

HK / 0311 22

| | | | | | | | |
|-----------------------------------------------------------------------------------------------------------------------------------|--------------------------------|----------------------------|--------------------|-------------------------------------|--------------------------------------------------------------|--------------------------------------------------------|-------------------------------------------------------|
|  美特鋁質有限公司 MIDI Aluminium Fabricator Ltd. | | | | 工程號 J857 地盤 啟德6552 | 類別 制圖 李傳鵬 復核 練松文 批准 林仁安 | 物料號 - 2022-02-24 2022-02-25 2022-02-26 | 圖號 BK-P01 數量 - 單件重量 - (KG) |
| 修改 - 日期 - | 採用工廠 - 材料顏色 - | 地盤 ✓ 材料 - | 图纸名称 牆身碼組裝圖 | | | | |

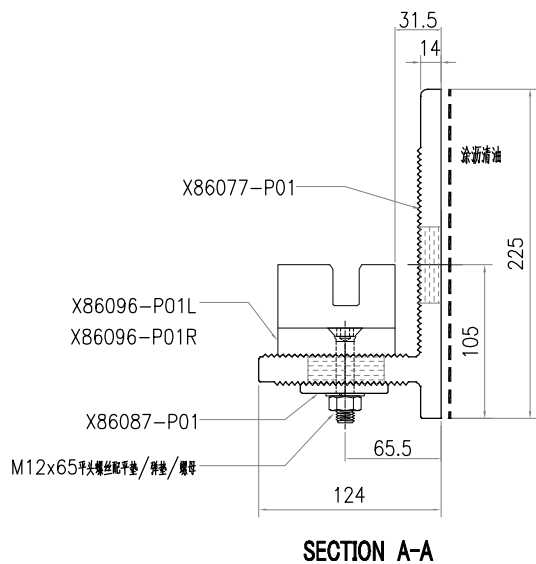

| | |
|-------------|----|
| X86096-P01R | 1 |
| X86096-P01L | 1 |
| X86087-P01 | 2 |
| X86077-P01 | 1 |
| 编号 | 数量 |

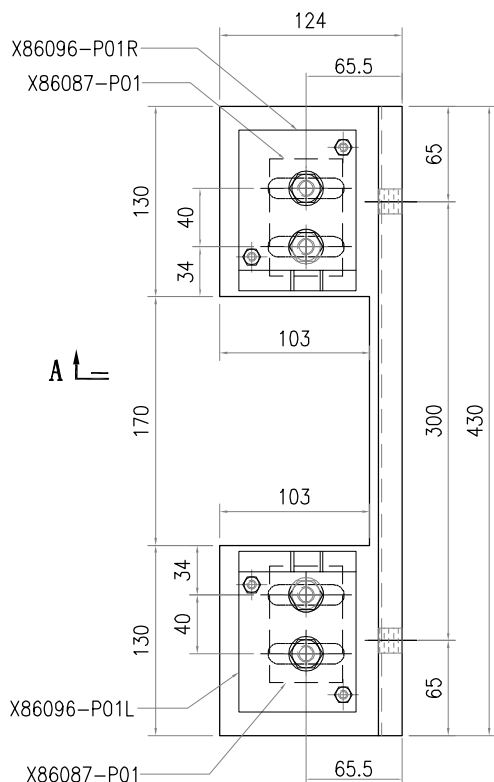

| | | | | | | | | |
|-----------------------------------------------------------------------------------------------------------------------------------|---|---|---------------|------------------|--------------------|---------------|------------------|--------------------|
|  美特鋁質有限公司 MIDI Aluminium Fabricator Ltd. | | | | 工程號 J857 | 類別 | 物料號 - | | |
| | | | | 地盤 啟德6552 | 制圖 李傳鵬 | 2022-02-24 | 圖號 BK-P02 | |
| 修改 A | - | - | 採用工廠 - | 地盤 ✓ | 圖紙名稱 牆身碼組裝圖 | 復核 練松文 | 2022-02-25 | 數量 - |
| 日期 02.12 | - | - | 材料顏色 - | | 材料 - | 批准 林仁安 | 2022-02-26 | 單件重量 - (KG) |

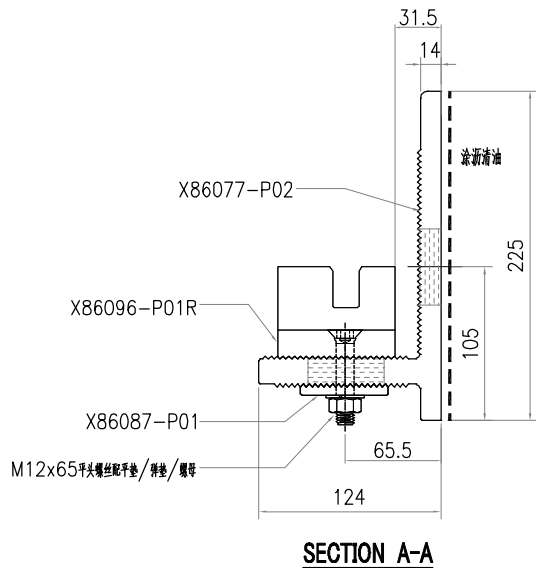

| | |
|-------------|----|
| X86096-P01R | 1 |
| X86087-P01 | 1 |
| X86077-P02 | 1 |
| 編號 | 數量 |

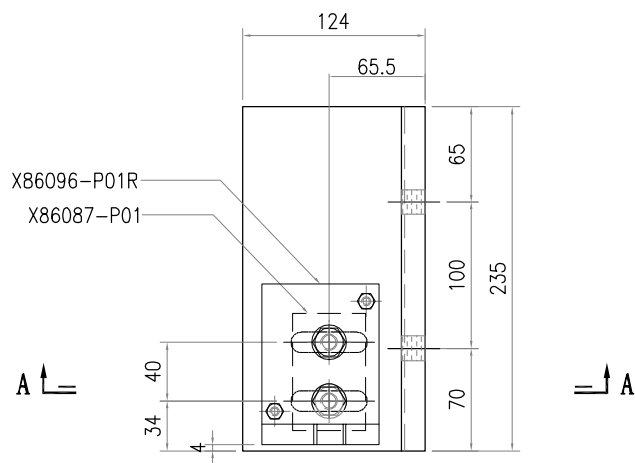

| | | | | | | | | |
|-----------------------------------------------------------------------------------------------------------------------------------|---|---|---------------|------------------|--------------------|---------------|------------------|--------------------|
|  美特鋁質有限公司 MIDI Aluminium Fabricator Ltd. | | | | 工程號 J857 | 類別 | 物料號 - | | |
| | | | | 地盤 啟德6552 | 制圖 李傳鵬 | 2022-02-24 | 圖號 BK-P03 | |
| 修改 - | - | - | 採用工廠 - | 地盤 ✓ | 圖紙名稱 牆身碼組裝圖 | 復核 練松文 | 2022-02-25 | 數量 - |
| 日期 - | - | - | 材料顏色 - | | 材料 - | 批准 林仁安 | 2022-02-26 | 單件重量 - (KG) |

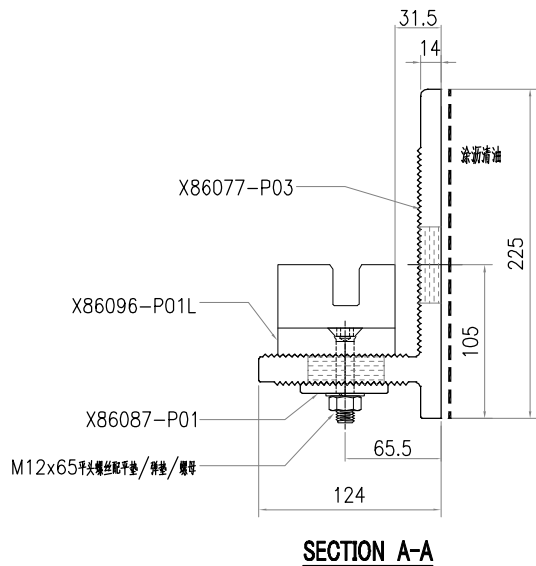

| | |
|-------------|----|
| X86096-P01L | 1 |
| X86087-P01 | 1 |
| X86077-P03 | 1 |
| 編號 | 數量 |

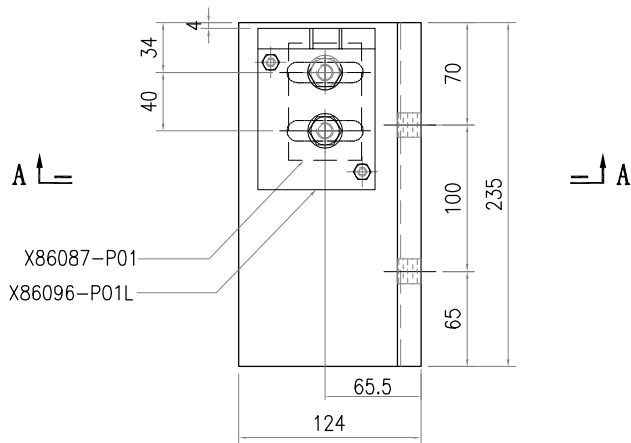

| | | | | | | | |
|-----------------------------------------------------------------------------------------------------------------------------------|---|---|-----------------------------------------------|-------------------------------------|--------------------------------------------------------------|--------------------------------------------------------|-------------------------------------------------------|
|  美特鋁質有限公司 MIDI Aluminium Fabricator Ltd. | | | | 工程號 J857 地盤 啟德6552 | 類別 制圖 李傳鵬 復核 練松文 批准 林仁安 | 物料號 - 2022-02-24 2022-02-25 2022-02-26 | 圖號 BK-P04 數量 - 單件重量 - (KG) |
| 修改 - 日期 - | - | - | 採用工廠 - 地盤 ✓ 材料顏色 - | 图纸名称 牆身碼組裝圖 材料 - | | | |

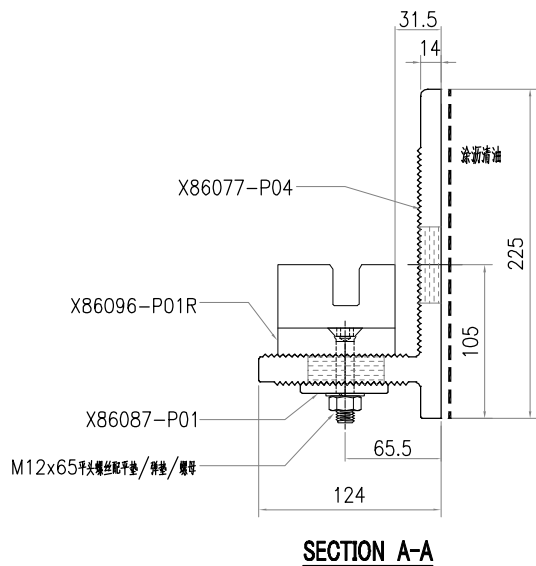

| | |
|-------------|----|
| X86096-P01R | 1 |
| X86087-P01 | 1 |
| X86077-P04 | 1 |
| 编号 | 数量 |

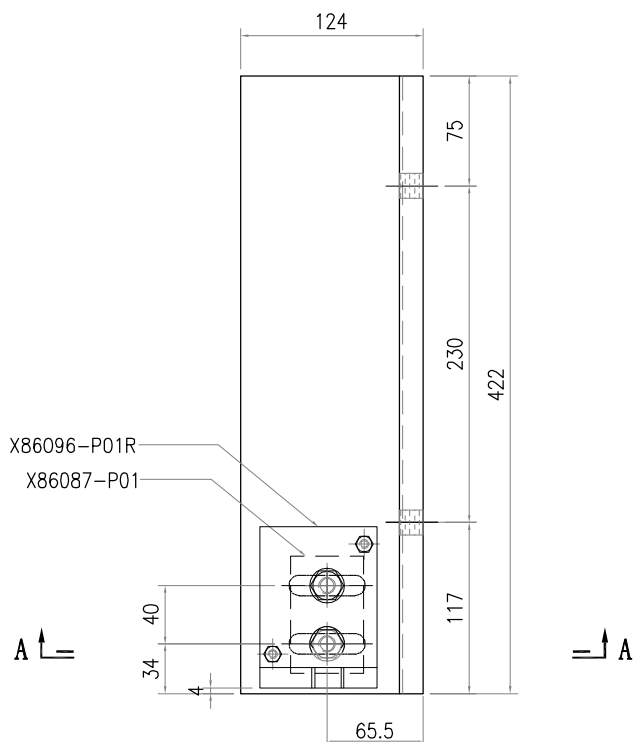

| | | | | | | | |
|-----------------------------------------------------------------------------------------------------------------------------------|--------------------------------|----------------------------|--------------------|-------------------------------------|--------------------------------------------------------------|--------------------------------------------------------|-------------------------------------------------------|
|  美特鋁質有限公司 MIDI Aluminium Fabricator Ltd. | | | | 工程號 J857 地盤 啟德6552 | 類別 制圖 李傳鵬 復核 練松文 批准 林仁安 | 物料號 - 2022-02-24 2022-02-25 2022-02-26 | 圖號 BK-P05 數量 - 單件重量 - (KG) |
| 修改 - 日期 - | 採用工廠 - 材料顏色 - | 地盤 ✓ 材料 - | 图纸名称 牆身碼組裝圖 | | | | |

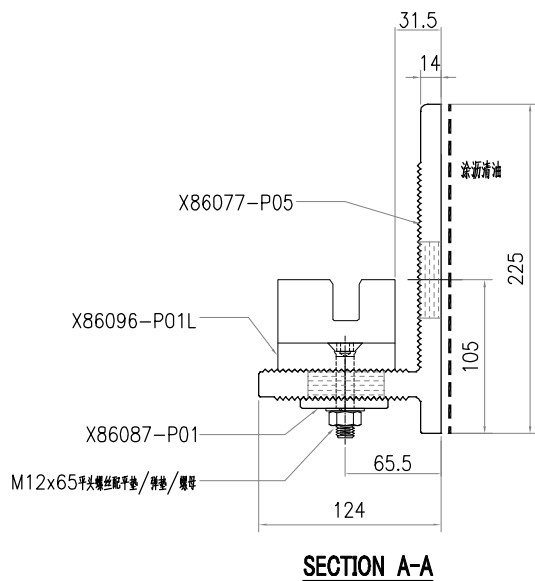

| | |
|-------------|----|
| X86096-P01L | 1 |
| X86087-P01 | 1 |
| X86077-P05 | 1 |
| 编号 | 数量 |

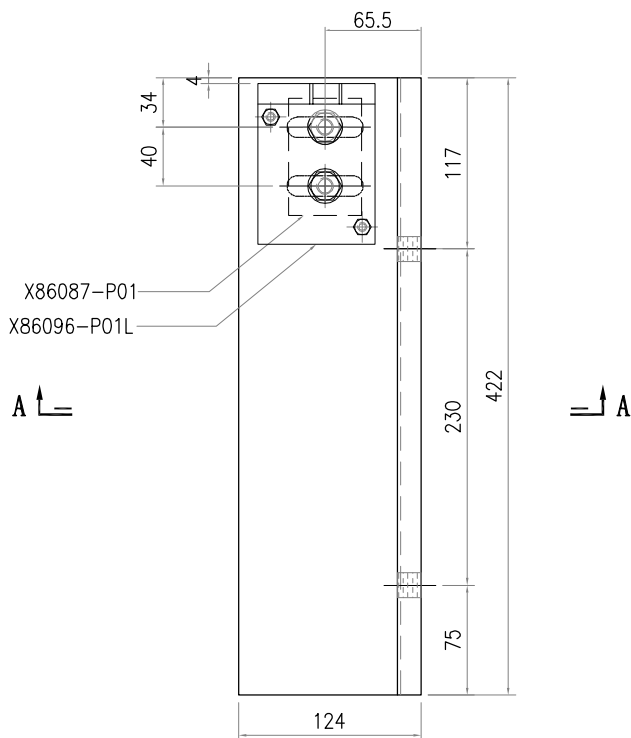

| | | | | | | | | |
|-----------------------------------------------------------------------------------------------------------------------------------|--|--|--|--------------------|---------------|--------------|------------------|------|
|  美特鋁質有限公司 MIDI Aluminium Fabricator Ltd. | | | | 工程號 J857 | 類別 | 物料號 - | | |
| 修改 - - - 採用工廠 - 地盤 ✓ | | | | 地盤 啟德6552 | 制圖 李傳鵬 | 2022-02-24 | 圖號 BK-P06 | |
| 日期 - - - 材料顏色 - | | | | 图纸名称 墙身码组装图 | 復核 練松文 | 2022-02-25 | 數量 - | |
| | | | | 材料 - | 批准 林仁安 | 2022-02-26 | 單件重量 - | (KG) |

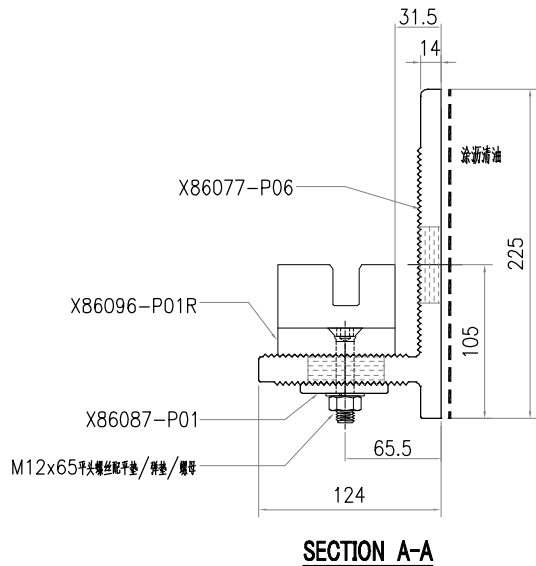

| | |
|-------------|----|
| X86096-P01R | 1 |
| X86087-P01 | 1 |
| X86077-P06 | 1 |
| 编号 | 数量 |

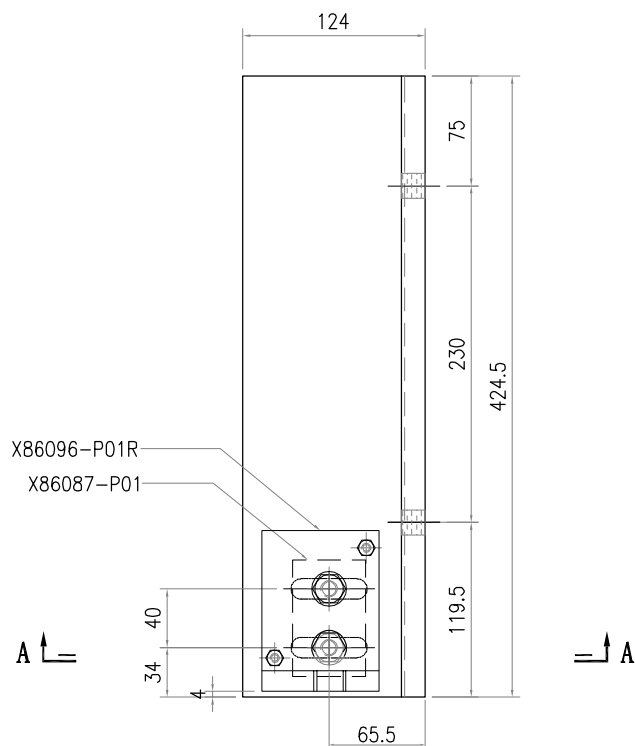

| | | | | | | | |
|-----------------------------------------------------------------------------------------------------------------------------------|--------------------------------|----------------------------|--------------------|-------------------------------------|--------------------------------------------------------------|--------------------------------------------------------|-------------------------------------------------------|
|  美特鋁質有限公司 MIDI Aluminium Fabricator Ltd. | | | | 工程號 J857 地盤 啟德6552 | 類別 制圖 李傳鵬 復核 練松文 批准 林仁安 | 物料號 - 2022-02-24 2022-02-25 2022-02-26 | 圖號 BK-P07 數量 - 單件重量 - (KG) |
| 修改 - 日期 - | 採用工廠 - 材料顏色 - | 地盤 ✓ 材料 - | 图纸名称 牆身碼組裝圖 | | | | |

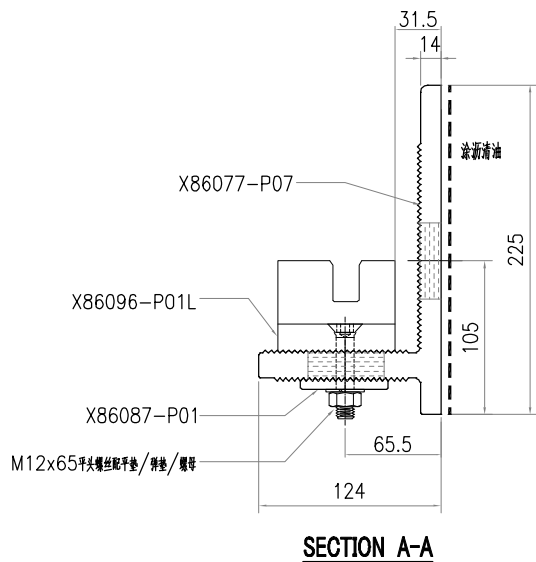

| | |
|-------------|----|
| X86096-P01L | 1 |
| X86087-P01 | 1 |
| X86077-P07 | 1 |
| 编号 | 数量 |

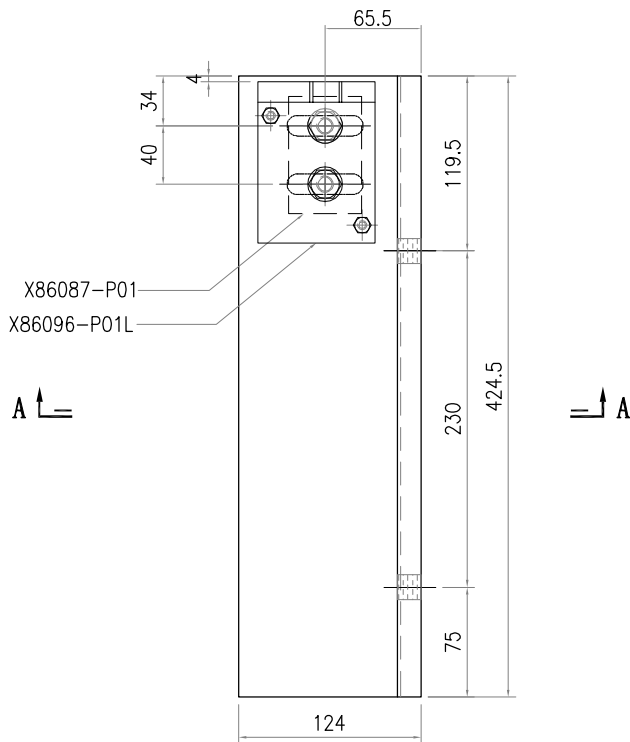

| | | | | | | | | |
|-----------------------------------------------------------------------------------------------------------------------------------|---|---|----------------|------------------|---------------------|---------------|----------------------|--------------------|
|  美特鋁質有限公司 MIDI Aluminium Fabricator Ltd. | | | | 工程號 J857 | 類別 | 物料號 - | | |
| | | | | 地盤 啟德6552 | 制圖 李傳鵬 | 2022-02-24 | 圖號 X86077-P01 | |
| 修改 - | - | - | 採用工廠 ✓ | 地盤 - | 图纸名称 铝固定码加工图 | 復核 練松文 | 2022-02-25 | 數量 - |
| 日期 - | - | - | 材料颜色 鉻化 | | 材料 X86077 | 批准 林仁安 | 2022-02-26 | 單件重量 - (KG) |

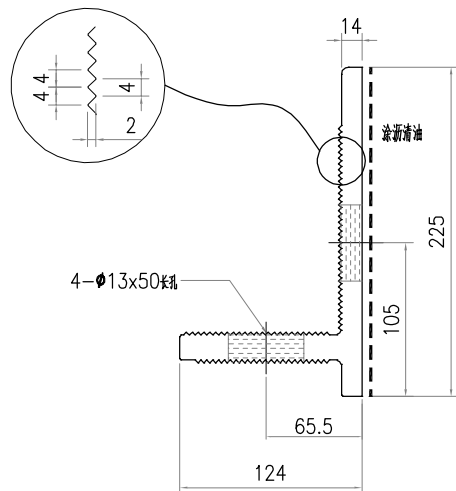

SECTION A-A

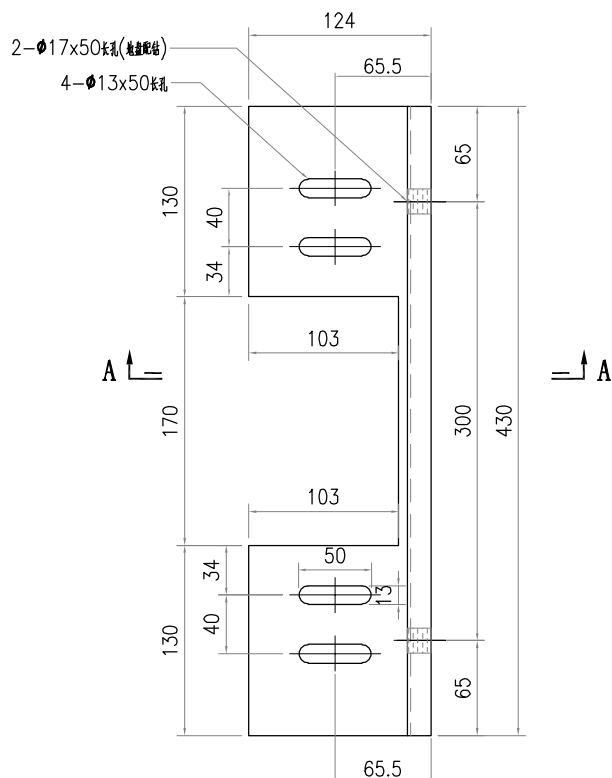

| | | | | | | | | |
|-----------------------------------------------------------------------------------------------------------------------------------|---|---|----------------|------------------|---------------------|---------------|----------------------|--------------------|
|  美特鋁質有限公司 MIDI Aluminium Fabricator Ltd. | | | | 工程號 J857 | 類別 | 物料號 - | | |
| | | | | 地盤 啟德6552 | 制圖 李傳鵬 | 2022-02-24 | 圖號 X86077-P03 | |
| 修改 - | - | - | 採用工廠 ✓ | 地盤 - | 图纸名称 铝固定码加工图 | 復核 練松文 | 2022-02-25 | 數量 - |
| 日期 - | - | - | 材料颜色 鉻化 | | 材料 X86077 | 批准 林仁安 | 2022-02-26 | 單件重量 - (KG) |

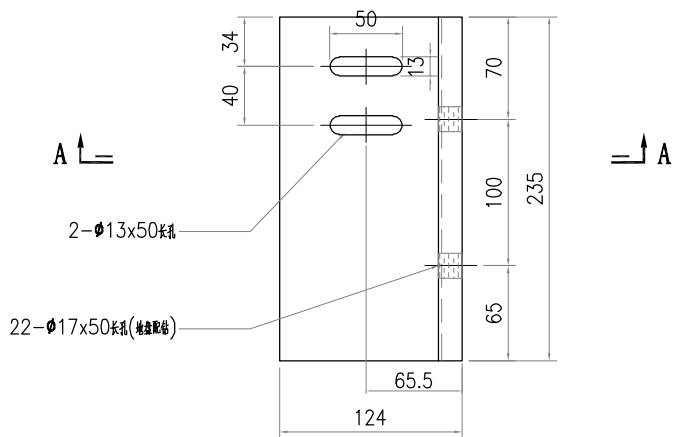
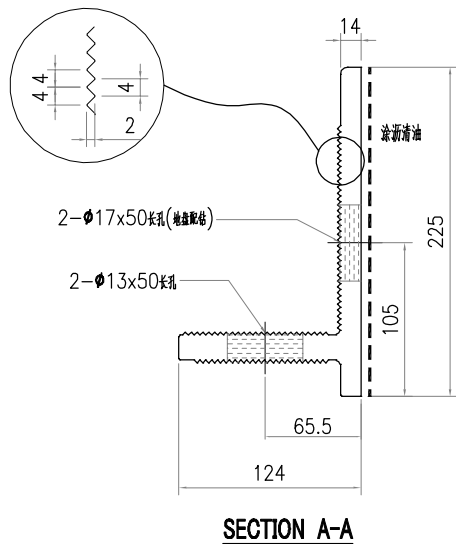

| | | | | | | | | |
|-----------------------------------------------------------------------------------------------------------------------------------|---|---|---------------------------|---------------------|---------------|--------------|----------------------|------|
|  美特鋁質有限公司 MIDI Aluminium Fabricator Ltd. | | | | 工程號 J857 | 類別 | 物料號 - | | |
| | | | | 地盤 啟德6552 | 制圖 李傳鵬 | 2022-02-24 | 圖號 X86077-P04 | |
| 修改 - | - | - | 採用工廠 ✓ 地盤 - | 图纸名称 铝固定码加工图 | 復核 練松文 | 2022-02-25 | 數量 - | |
| 日期 - | - | - | 材料颜色 鉻化 | 材料 X86077 | 批准 林仁安 | 2022-02-26 | 單件重量 - | (KG) |

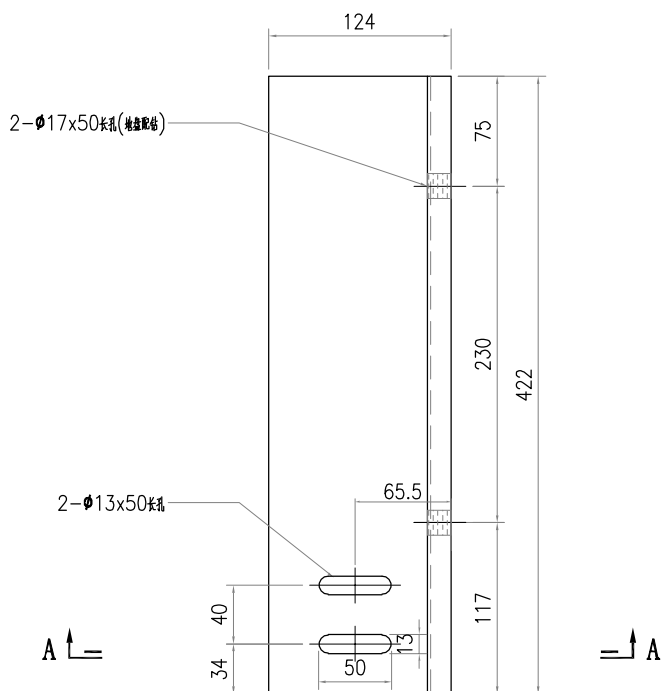
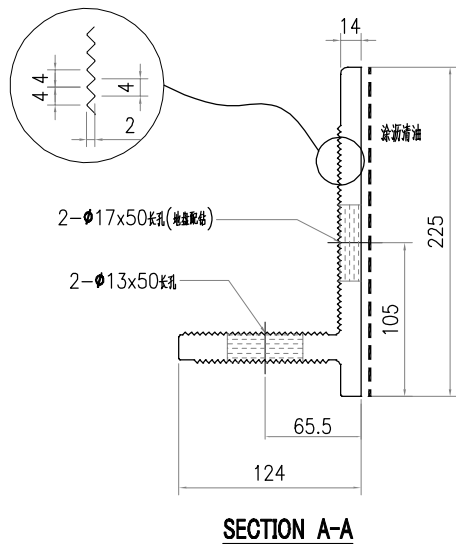

| | | | | | | | | |
|-----------------------------------------------------------------------------------------------------------------------------------|---|---|----------------|------------------|---------------------|---------------|----------------------|--------------------|
|  美特鋁質有限公司 MIDI Aluminium Fabricator Ltd. | | | | 工程號 J857 | 類別 | 物料號 - | | |
| | | | | 地盤 啟德6552 | 制圖 李傳鵬 | 2022-02-24 | 圖號 X86077-P05 | |
| 修改 - | - | - | 採用工廠 ✓ | 地盤 - | 图纸名称 铝固定码加工图 | 復核 練松文 | 2022-02-25 | 數量 - |
| 日期 - | - | - | 材料颜色 鉻化 | | 材料 X86077 | 批准 林仁安 | 2022-02-26 | 單件重量 - (KG) |

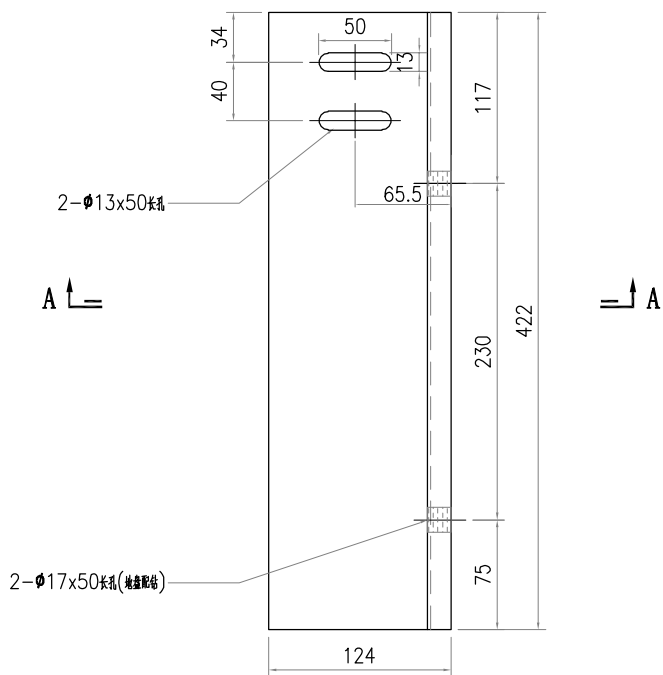
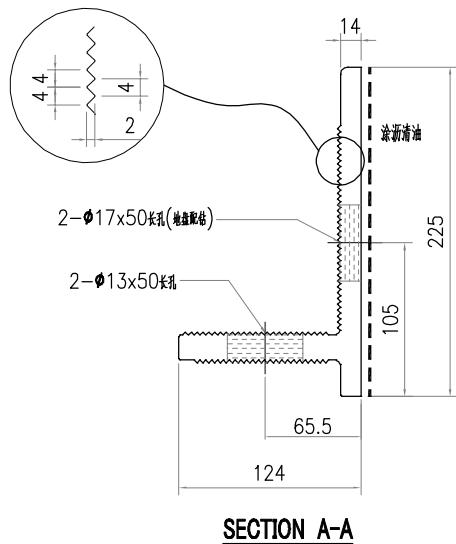

| | | | | | | | | |
|-----------------------------------------------------------------------------------------------------------------------------------|---|---|---------------------------|---------------------|---------------|--------------|----------------------|------|
|  美特鋁質有限公司 MIDI Aluminium Fabricator Ltd. | | | | 工程號 J857 | 類別 | 物料號 - | | |
| | | | | 地盤 啟德6552 | 制圖 李傳鵬 | 2022-02-24 | 圖號 X86077-P06 | |
| 修改 - | - | - | 採用工廠 ✓ 地盤 - | 图纸名称 铝固定码加工图 | 復核 練松文 | 2022-02-25 | 數量 - | |
| 日期 - | - | - | 材料颜色 鉻化 | 材料 X86077 | 批准 林仁安 | 2022-02-26 | 單件重量 - | (KG) |

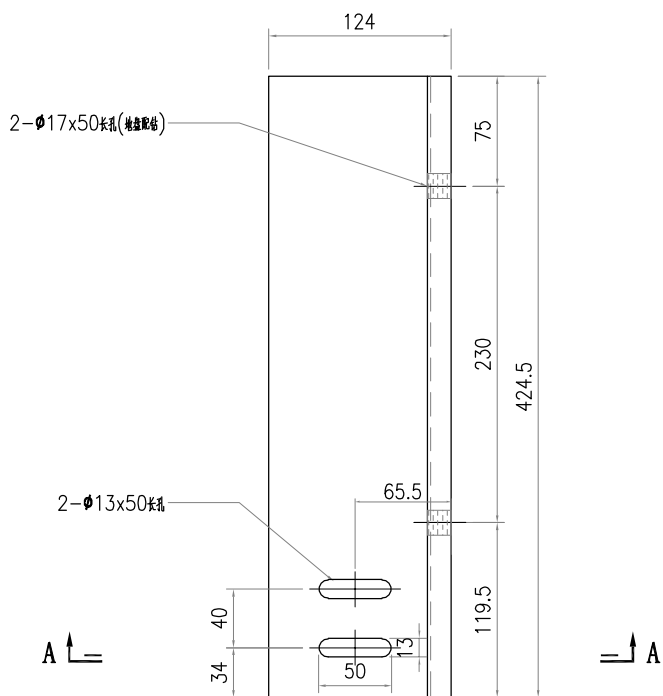
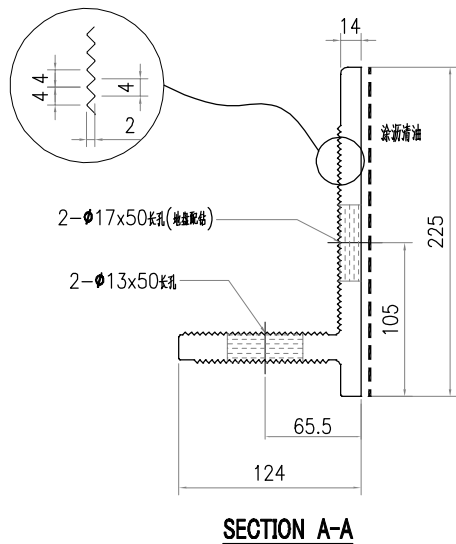

| | | | | | | |
|-----------------------------------------------------------------------------------------------------------------------------------|------------------------------------------------|-----------------------------------------|--|-------------------------------------|--------------------------------------------------------------|---------------------------------------------------------------------------|
|  美特鋁質有限公司 MIDI Aluminium Fabricator Ltd. | | | | 工程號 J857 地盤 啟德6552 | 類別 制圖 李傳鵬 復核 練松文 批准 林仁安 | 物料號 - 圖號 X86077-P07 數量 - 單件重量 - (KG) |
| 修改 - 日期 - | 採用工廠 ✓ 地盤 - 材料顏色 鉻化 | 图纸名称 铝固定码加工图 材料 X86077 | | | | |

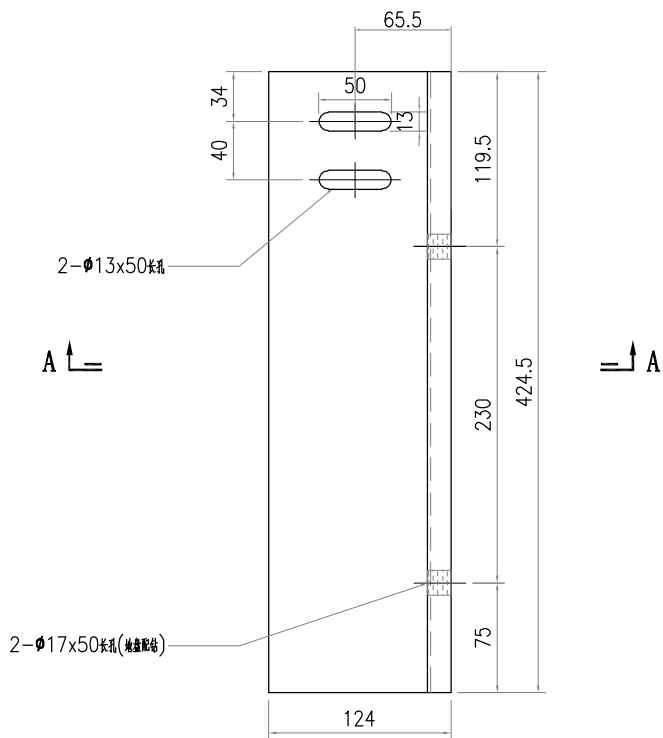
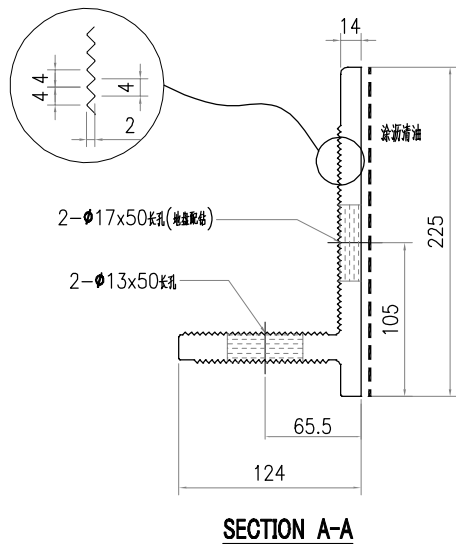

| | | | | | | | | |
|-----------------------------------------------------------------------------------------------------------------------------------|--|--|--|---------------------|---------------|--------------|-----------------------|------|
|  美特鋁質有限公司 MIDI Aluminium Fabricator Ltd. | | | | 工程號 J857 | 類別 | 物料號 - | | |
| 修改 - - - 採用工廠 ✓ 地盤 - | | | | 地盤 啟德6552 | 制圖 李傳鵬 | 2022-02-24 | 圖號 X86096-P01L | |
| 日期 - - - 材料顏色 MILL | | | | 图纸名称 铝固定码加工图 | 復核 練松文 | 2022-02-25 | 數量 - | |
| | | | | 材料 X86096 | 批准 林仁安 | 2022-02-26 | 單件重量 - | (KG) |

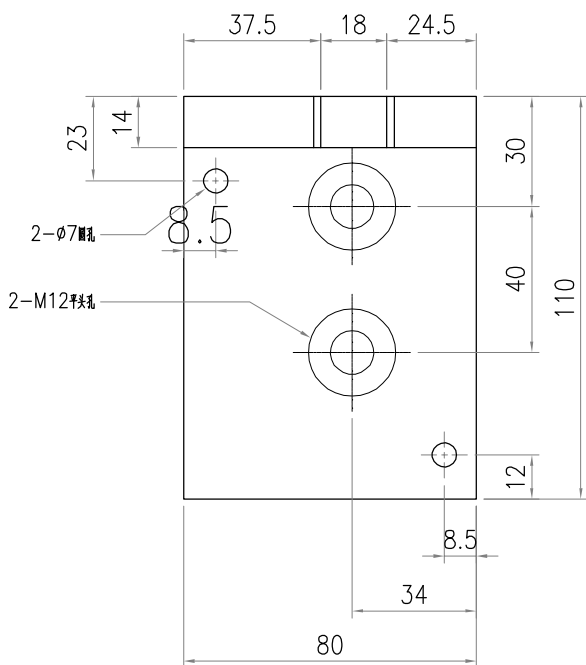
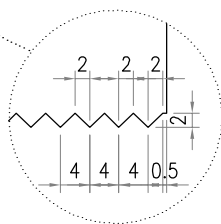
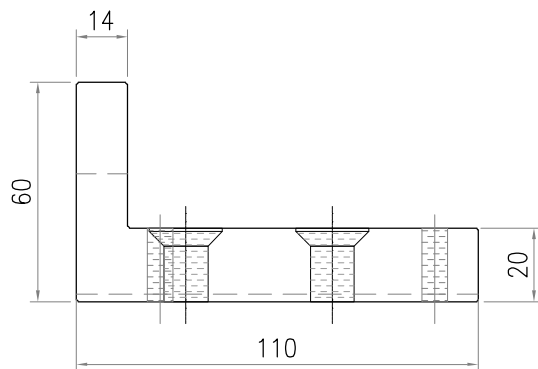
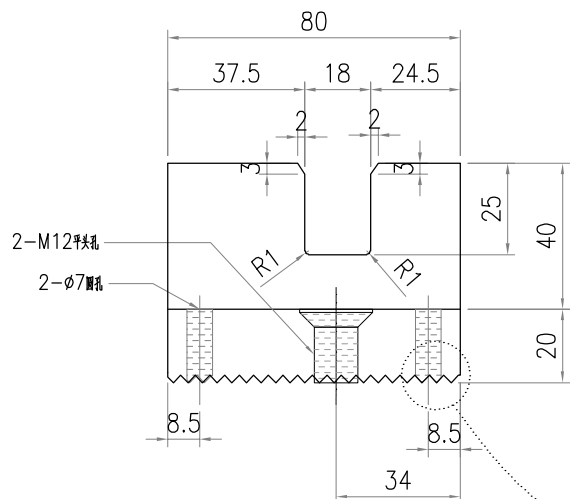

| | | | | | | | | |
|-----------------------------------------------------------------------------------------------------------------------------------|---|---|--------------|--------------|-------------------|-------------------------|-----------|------|
|  美特鋁質有限公司 MIDI Aluminium Fabricator Ltd. | | | | 工程號 J857 | 類別 制圖 | 物料號 - | | |
| | | | | 地盤 啟德6552 | 李傳鵬 2022-02-24 | 圖號 X86087-P01 | | |
| 修改 - | - | - | 採用工廠 ✓ | 地盤 - | 图纸名称 铝介子加工图 | 復核 練松文 2022-02-25 | 數量 - | |
| 日期 - | - | - | 材料颜色 MILL | | 材料 X86087 | 批准 林仁安 2022-02-26 | 單件重量 - | (KG) |

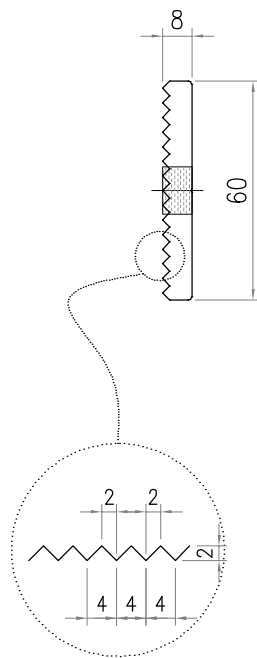
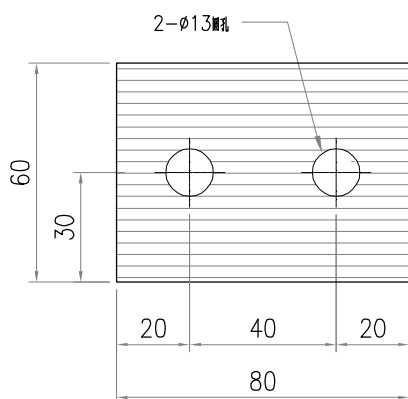

| | | | | | | | | |
|-----------------------------------------------------------------------------------------------------------------------------------|---|---|------------------|------------------|--------------------|---------------|----------------------|--------------------|
|  美特鋁質有限公司 MIDI Aluminium Fabricator Ltd. | | | | 工程號 J857 | 類別 | 物料號 - | | |
| | | | | 地盤 啟德6552 | 制圖 李傳鵬 | 2022-02-24 | 圖號 X86087-P02 | |
| 修改 - | - | - | 採用工廠 - | 地盤 ✓ | 图纸名称 铝介子加工图 | 復核 練松文 | 2022-02-25 | 數量 - |
| 日期 - | - | - | 材料颜色 MILL | | 材料 X86087 | 批准 林仁安 | 2022-02-26 | 單件重量 - (KG) |

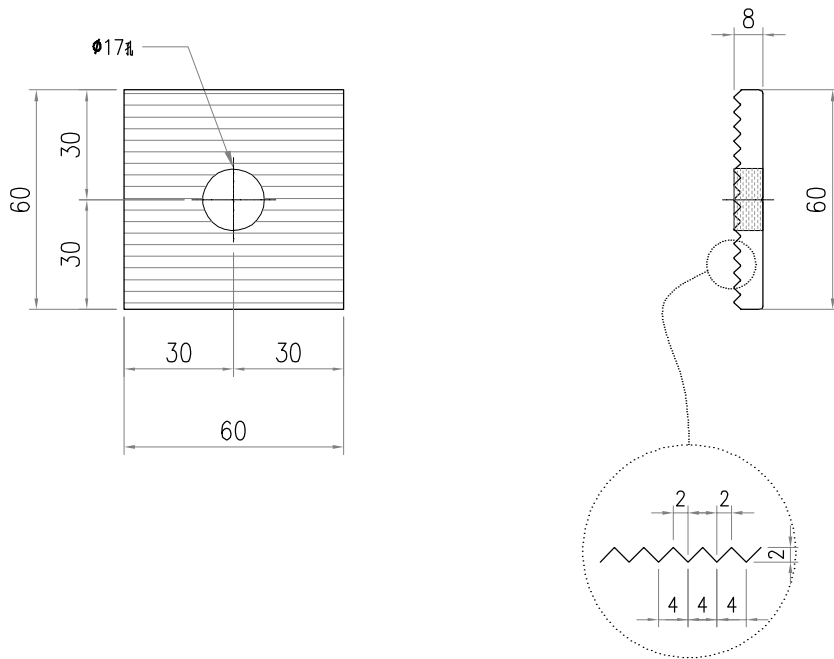

第一~二批地盘用墙身铝码派位图

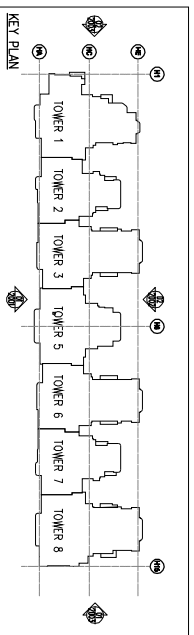
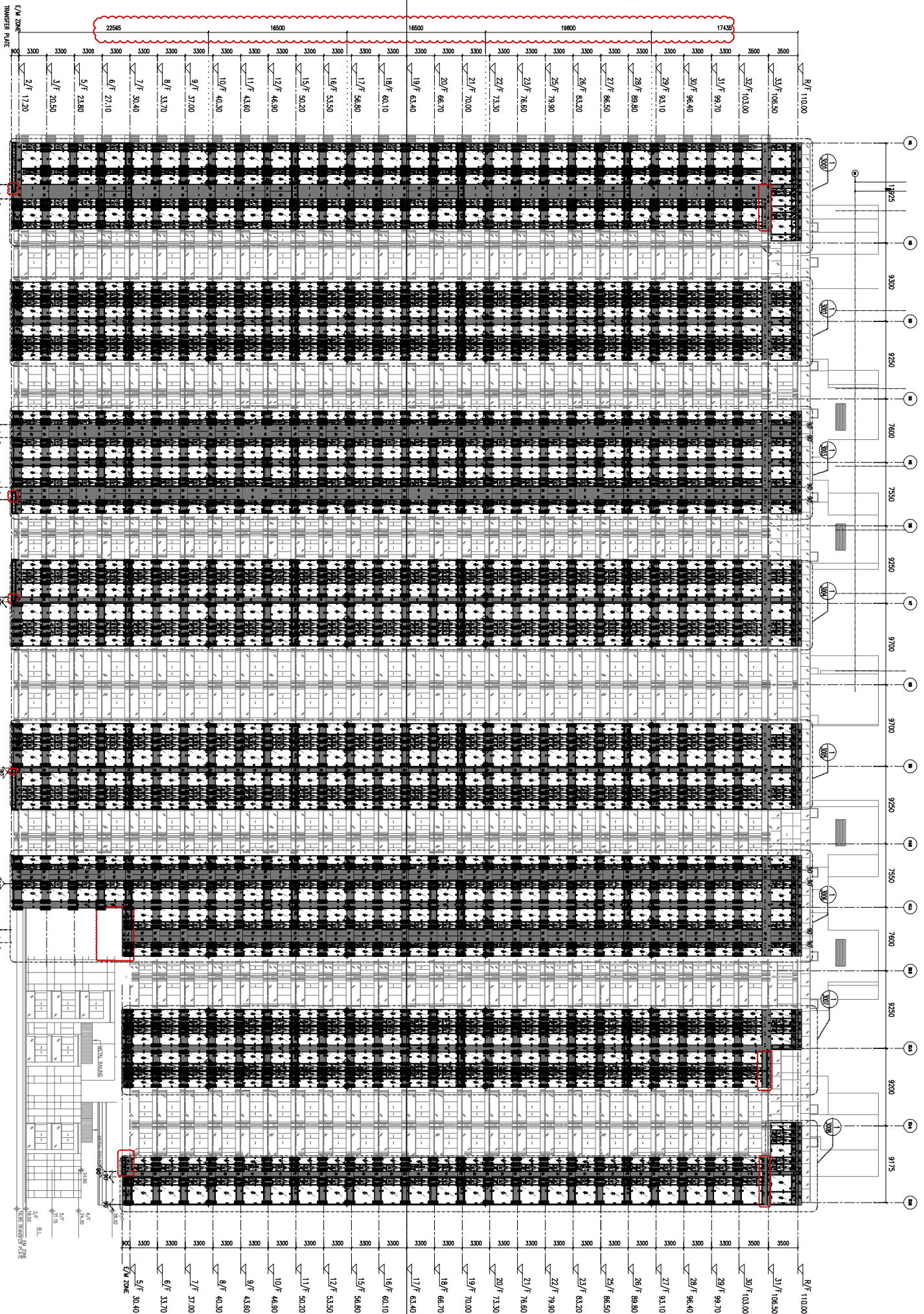

第二批
第一批

| | | | | | |
|--------------------------------------------|------|--------|---------|------|------------|
| 美特铝质有限公司 MIDI Aluminium Fabricator Ltd. | 工程號 | J857 | 類別 | 物料號 | - |
| | 地盘名稱 | 啟德6552 | 制圖 | 李傳鵬 | 2022-02-24 |
| 採用工廠 | 地盘 | 圖紙名稱 | 墙身铝码位置图 | 復核 | 練松文 |
| 材料顏色 | - | 材料 | - | 批准 | 林仁安 |
| 日期 | | 修改 | | 日期 | 2022-02-26 |
| | | | | 單件重量 | (KG) |
| | | | | 數量 | - |
| | | | | 圖號 | - |
| | | | | 物料號 | - |

第一~二批地盘用墙身铝码派位图

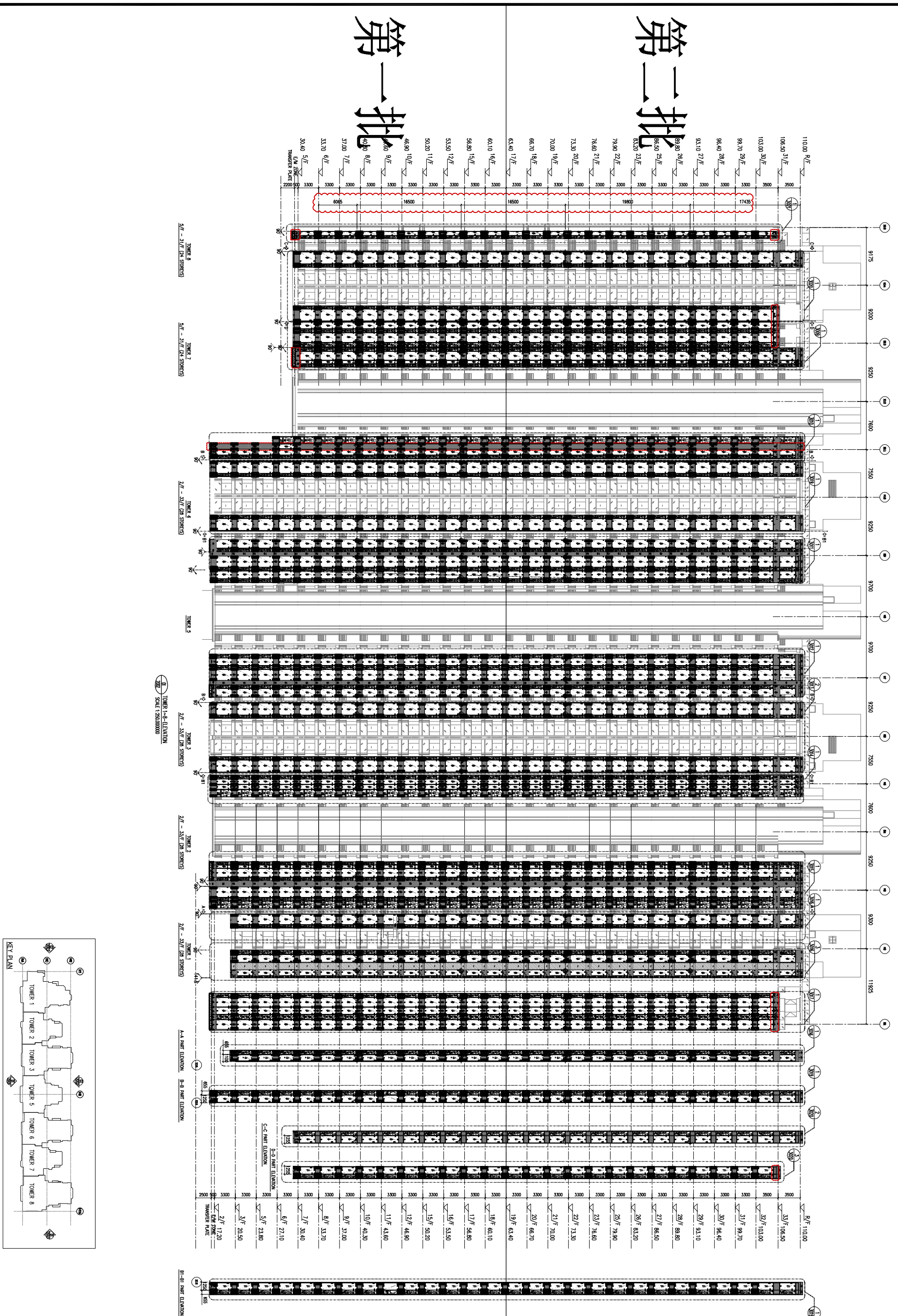

| | | |
|----|------|--------------------------------------------|
| 修改 | 日期 | 美特铝质有限公司 MIDI Aluminium Fabricator Ltd. |
| - | 材料颜色 | 地盤 |
| - | 採用工廠 | 地盤 |

| | | |
|---------|-----|---------|
| 工程號 | 工程號 | 材料 |
| J857 | 地盤 | - |
| 圖紙名稱 | 地盤 | 圖紙名稱 |
| 牆身铝碼位置图 | 地盤 | 牆身铝碼位置图 |

| | | |
|----|------|------------|
| 類別 | 批准 | 物料號 |
| - | 林仁安 | 2022-02-24 |
| 制圖 | 林仁安 | 2022-02-25 |
| 復核 | 林仁安 | 2022-02-26 |
| 數量 | 單件重量 | (KG) |
| - | - | - |

第二批

第一批

TOWER 1-8 ELEVATION
SCALE 1:500,000

第一~二批地盘用墙身铝码派位图

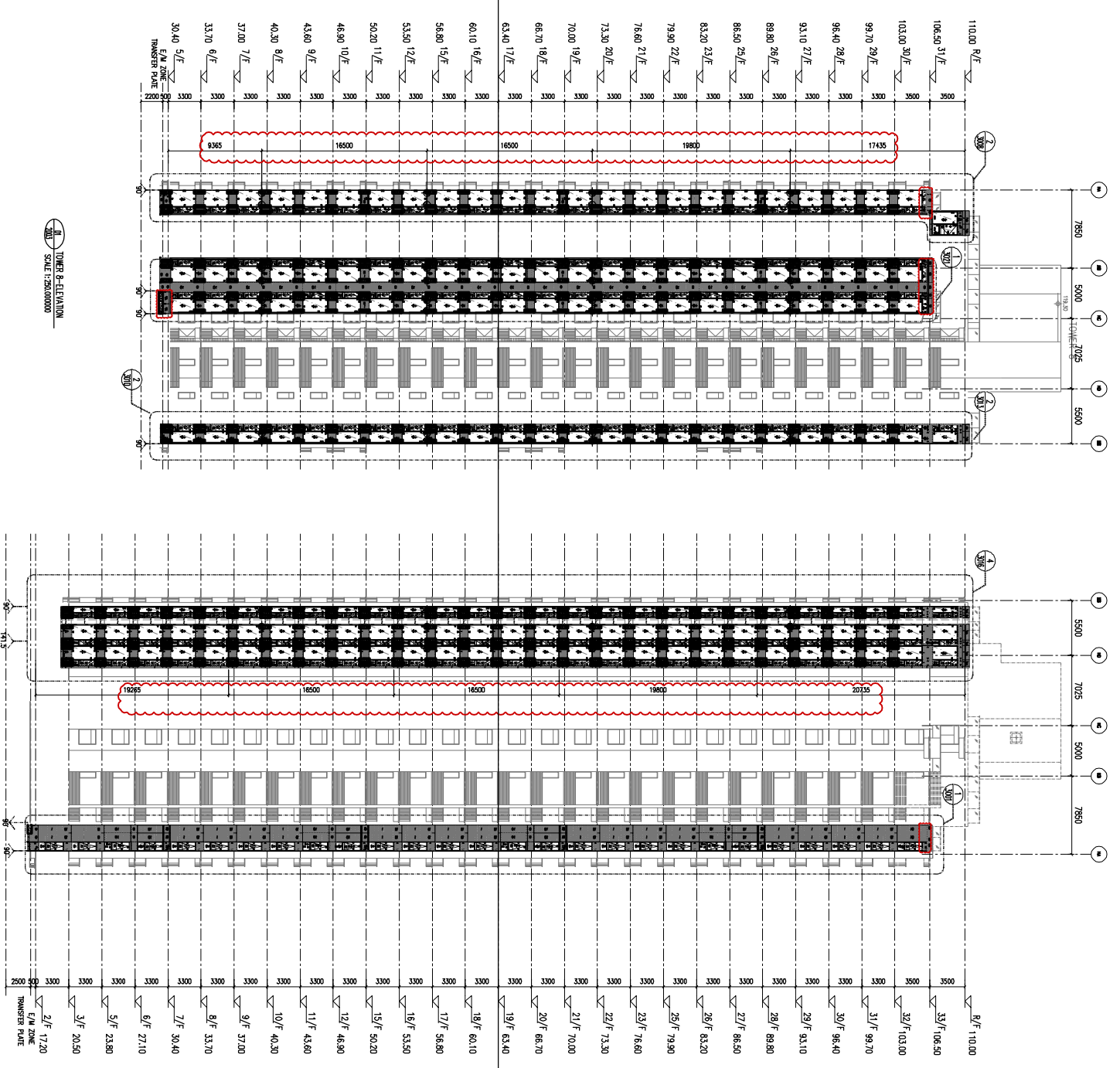

第二批

第一批

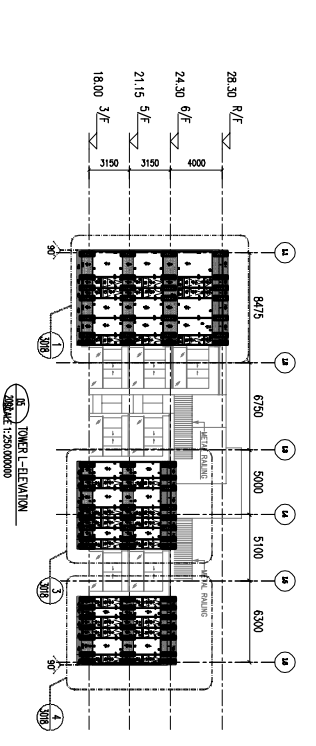
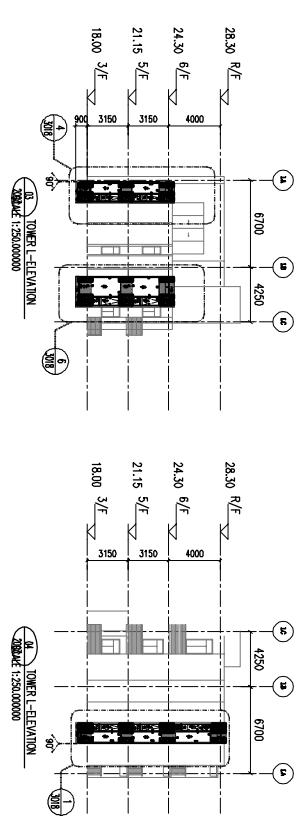

| | | | | | |
|--------------------------------------------|---------|--------|-----|------------|------------|
| 美特铝质有限公司 MIDI Aluminium Fabricator Ltd. | 工程號 | J857 | 類別 | 物料號 | - |
| | 地盘 | 啟德6552 | 制圖 | 李傳鵬 | 2022-02-24 |
| 圖紙名稱 | 墙身铝码位置图 | 復核 | 練松文 | 2022-02-25 | 數量 |
| 材料 | - | 批准 | 林仁安 | 2022-02-26 | 單件重量 |
| 材料顏色 | - | 日期 | | | (KG) |